

Veïnats

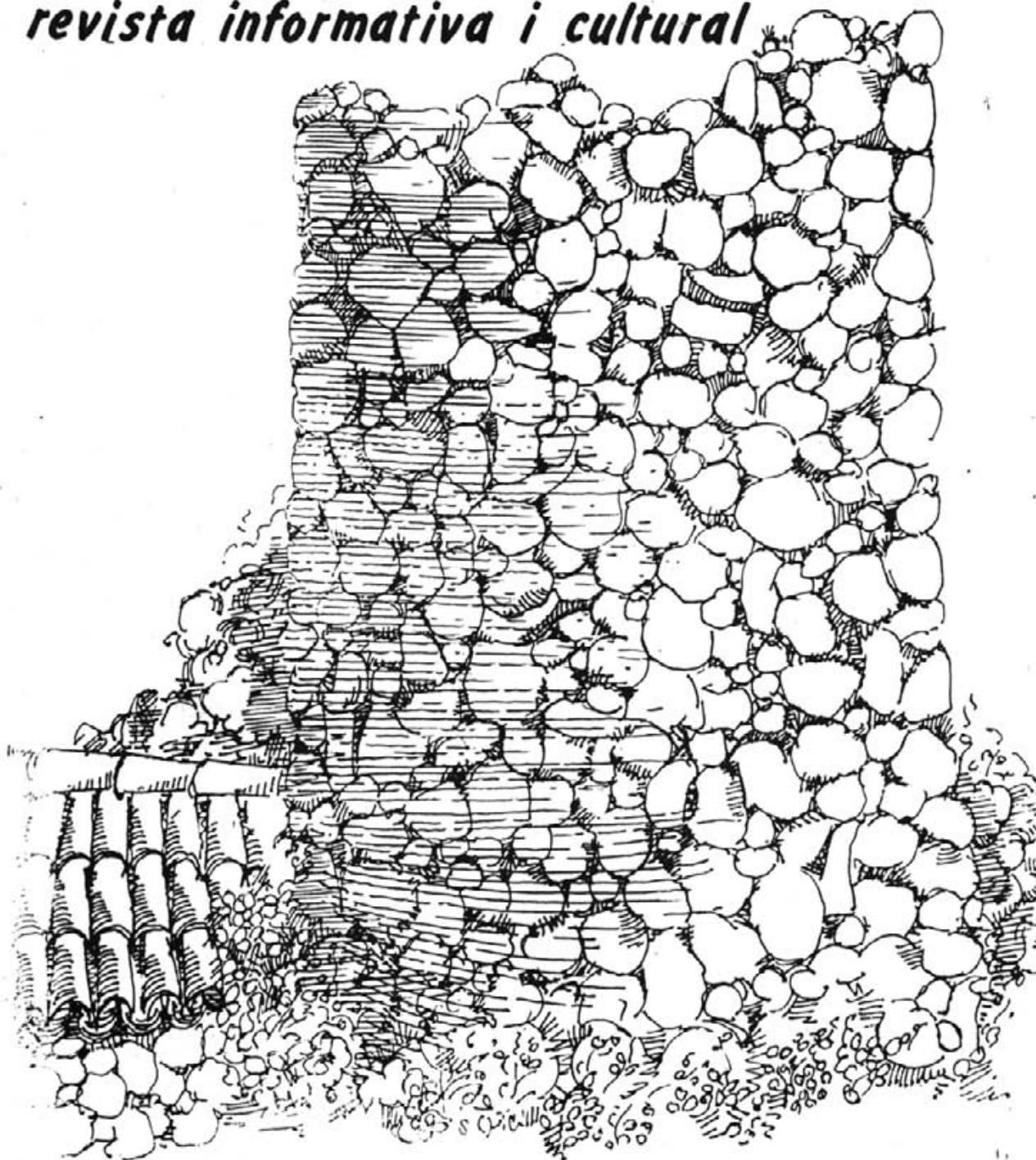

DEL TERME DE CALVIÀ

revista informativa i cultural



50 pts

n° 60, maig-88

EDITORIAL

La política econòmica és la que marca tota la línia d'actuació dels partits. I dir que el PSOE practica una política econòmica de dretes no és inventar res.

Efectivament, els partits socialistes en el poder fomenten la competitivitat del capital, afavorint la creació d'empreses fortíssimes, amb tècniques molt més avançades que les de les dretes clàssiques, immovilistes, conservadores (de les riqueses dels rics de sempre), proteccionistes (de privilegis feudals), intervencionistes. Està clar que aquestes dretes tenen poc futur en el món actual, excepte a les nostres illes, perquè ja se sap que una illa conserva més els costums com per exemple la tradició de votar dretes perquè les esquerres ens llevaran tot el que tenim. Les dretes modernes, com UM, CDS, CiU i d'altres són les que poden a la llarga fer la competència als partits socialistes, dels que poca diferència tenen. Els socialistes enfoquen l'economia en el sentit següent: si el capital és fort podrà donar feina a molta gent, i aquesta augmentarà el seu nivell de vida, aconseguirà un benestar social. Les dretes modernes no se'n preocupen del benestar social com

un fi, sinó com una conseqüència del supercapital que és el seu fi darrer.

Però, en el fons, vivim en una societat capitalista i voler fer una política anticapitalista és enganar-se o enganar la gent. I com a mostra del saber fer capitalista dels socialistes, aquí teniu la victòria de Mitterrand a França, o la (possible) victòria futura de'n Paco Obrador a la Comunitat Autònoma, ja que, com ell diu, creim que fins i tot rebrà vots dels empresaris. És clar, el PSOE fa més bona política empresarial que AP.

Però el que si creim és que com a la resta d'Europa, el Partit Socialista espanyol hauria d'assumir una política proteccionista dels ecosistemes naturals. Això no poden esperar que ho assumesquin les dretes. Però quan de temps haurem d'esperar? Si hem de fer cas de les declaracions a la premsa del nostre batle, per a ell l'important és donar feina, crear llocs de treball, si és necessari carregant-se la poca natura que ens queda.

Quan canviarà aquest principi, Sr. Obrador?



Julian
FOTO ESTUDIO
Calvià

REPORTAJES

Bodas - Bautizos.
Comuniones - Fiestas.
FOTOGRAFIA EN GENERAL
Cl. Sor Rosenda Tel: 670464



Es Kiosco
Papreria

cl MAJOR CALVIÀ

SUMARI

	<u>Pàgina</u>
Eidtorial	2
Conflicte a l'ensenyament ...	4
Prensa Forna	5
Opinió	6
Educació	7
Dia "D"	8
No te'n fotis	10
Dia del llibre	11
Revista "TERinga"	11
Llibres	12
Teatre	12
Club de Lectors	13
Xerrades de Cafè	14
En Portada	16
Noticiari	18
Poesia	18
Opinió	18
Reflexions sobre la nació ...	20
Ravenna o Bahía Nova	22
Sa Societat	23
Associació P.J. Cañellas	24
Esports	26
Passatemps	27

llegiu

Veïnats
del terme de Calvià

REVISTA VEÏNATS

P.M. 1/1.983

Han Col.laborat:

Pep Rubio T.
Ricard Vila.
Pere Morey.
R. T. Firefly.
M.H.
J.R.
Joan Rubio.
Biela Quetglas.
Carme López.
Manel Suárez.
Angel Navarro.
Joan Mayol.
Pep Rubio A.
S. Barceló.
Pep Suárez.

Portada:

Lino Cabrera.

Fotografies:

Joan Rubio.

Màquines:

Miquel Herrera.
Pep Rubio.
Carme López.

Muntatge:

Xisca Esteve.
Carme López.

Ordinador:

Joan Vidal.

Coordinadors:

Miquel Herrera.
Pep Rubio.

Els articles apareguts a Veïnats són d'única i exclusiva responsabilitat dels seus autors.

CONFLICTE A L'ENSENYAMENT

Aquesta vegada ens volem dirigir a voltros per donar-vos una visió un poc més clara respecte al conflicte entre el Ministeri d'Educació i Ciència i el professorat.

La primera cosa que cal dir és que el Ministeri ha afirmat de l'homologació dels professors costarà 1000 ptes a cada espanyol. Noltros volem puntualitzar que el Ministeri ens descomptarà a cada professor pels dies de vaga un total de 70000 ptes i per la nova retribució ens donarà 7000 ptes més a partir de setembre d'enguany lo que multiplicat pels 4 mesos que quedaràn de l'any 1988 fa un total de 28.000 ptes. Per tant, 70.000 ptes menys 28.000 ptes Resulten 42.000 ptes. És a dir que el Ministeri haurà guanyat 42.000 ptes per cada mestre que haurà fet vaga, que són un total de 250.000 en tota Espanya. O sigui que el Ministeri haurà guanyat un total de deu mil cinc-cents milions de pessetes durant l'any 88.

Per això noltros demanam que aquests doblers siguin reinvertits dins les escoles.

La segona cosa que cal dir és que el Ministeri sempre ha volgut desprestigiar la vaga dels professors tractant només el tema econòmic de la pujada dels sous. Els nostres representants sindicals han caigut dins d'aquesta trampa i han firmat un preacord que només tractava dels doblers. I noltros sempre hem dit que ens interessaven més els altres temes no econòmics. Perquè aquests temes signifiquen que tots els riscos d'accident escolars estiguin coberts; perquè significa augmentar el personal de les escoles, que permetin fer les classes de 25 alumnes; perquè significa que els nins que van malament puguin tenir una ensenyança més individualitzada; perquè significa que els mestres se puguin anar reciclant per que puguin aplicar tècniques d'ensenyança més actuals; perquè les plantilles puguin estabilitzar-se en els col. legis; perquè, a la fi,

poguem fer una escola pública de QUALITAT. Tot això el Ministeri ho amaga tractant només la part econòmica però els pares ja ho comencen a veure. A Catalunya les manifestacions les fan conjuntament mestres, pares i alumnes. Vos demanam que obrigueu els ulls davant d'aquest problema i que lluitem junts per una escola pública més bona. Si no ho aconseguim ara que ens hem movilitzat tots els professors de l'Estat, no ho aconseguirem mai.

Els sindicats que firmaren el preacord ho feren precipitadament. hi ha punts d'aquest totalment inacceptables, però s'han incorporat d'altres punts que milloren la situació actual.



COMESTIBLES

calvià

SIMÓ

Premi del mes

El premi del mes d'aquest de maig ha estat atorgat als intransigents de Sa Societat (Madò Catalina Tirra i En Damià Xarc) per presentar una denúncia a nom de Guillem Tous i Joan Pérez per haver ocupat Sa Societat.

També ha guanyat el guardó el senyor Pizà per les seves declaracions sobre el racisme.

NOTA

La revista Veïnats vol fer costat als anomenats, Guillem Tous i Joan Pérez, i comunicar-lis que contin amb noltros per qualsevol cosa que precisin.

PREMSA FORANA

LA PREMSA FORANA AL TERME DE CALVIÀ

El dia 22 d'abril, dins els actes programats per la festa del llibre, va tenir lloc una taula rodona a la Casa de Cultura de Magalluf, amb el tema de la premsa forana al terme de Calvià.

Encara que les revistes invitades eran 8, sols se presentaren els representants de les següents:

N'Alí, Voramar, Entre tots i Veïnats.

També s'havia invitat un membre de la Junta directiva de Premsa Forana que no vengué, segurament degut a que el mateix dia se feia una Assemblea de dita associació.

Ja que la revista "Entre tots", encara no està associada a Premsa Forana va començar demanant quins eren els requeriments per entrar a l'associació

A continuació, Santiago Cortés, representant de "N'Alí" i un dels membres fundadors de "Premsa Forana" va fer una petita història de l'Associació des del seu principi fins ara. Arribats en aquest punt, i degut a les notícies aparescudes a la premsa de Palma entorn a certa crisi per part d'algunes revistes de l'Associació, i essent ell un dels membres "secesionistes", li demanarem la causa d'aquest malestar, i ens digué, entre altres coses: que no estava d'acord amb la Junta Directiva perquè creia que havia perdut credibilitat i presència davant les institucions i la poca serietat de la mateixa.

També xerràrem de "Voramar", que va ser membre de Premsa Forana a la seva primera època i ara torna sortir.

S'analitzà la importància de la Premsa Forana, no sols a nivell insular, sino també a nivell estatal, ja que l'única experiència comparable és la Premsa Comarcal de Catalunya, el que demostra que és un fenomen casi únic.



Arribats al punt de les subvencions, en Santiago Cortés creu que no és el més correcte. També es parlà de la proposta de llei del PSOE per la subvenció a la premsa.

Dins d'aquest punt, es parlà de la funció de normalització lingüística duita a terme per la premsa forana.

Altre punt fou la problemàtica del terme de Calvià, ja que coexisteixen varies revistes sense cap problema, i a més a més, una revista municipal, encara que cadascuna té el seu àmbit d'informació. Es parlà també d'una possible col·laboració entre les diverses revistes presents, en forma de reproducció d'articles aparescuts, com un mètode per anar coneixent-nos al terme. S'afirmà que les revistes són un eina per fer poble.

Per acabar, i a mode d'anècdota, es tractà del problema de l'informació municipal, que crea crítiques de la gent; uns perquè creuen que defenses l'Ajuntament i altres perquè l'ataques massa.



AAVV la vila
entre tots la farem amunt

OPINIÓ

Una vegada i una altra les dretes d'aquest municipi no se cansen de pegar damunt el mateix clau: l'Ajuntament ha quebrat perquè ha sol·licitat crèdits que no pot pagar, perquè fa massa obres, que no pot afrontar, etc.

En aquests moments en que Espanya és Europa, en que l'economia espanyola no té res a envejar a la dels altres països europeus, sembla mentida veure que partits que semblen tenir una noció d'economia moderna insisteixin tant en aquest tema. Que ho diguin persones que no dominen els temes econòmics, passi, però els representants, -en teoria- de l'empresariat, per aquí no passam.

Perque es vegi clar el que vull dir posaré un exemple:

Una parella que decideixen viure plegats i que volen fer-se una casa o comprar un pis propi, tenen dues solucions:

- Començar a estalviar i esperar a comprar el pis en tenir els doblers, o sigui, al cap de 15 o 20 anys. (I els preus ja no seran els mateixos).

- Demanar préstecs al banc per al manco un 300 o 400 per cent del seu pressupost i comprar el pis ara mateix i començar a disfrutar immediatament i pagar-lo durant els 10 o 15 anys següents. Actualment és el que més se fa. Aixó du un risc, naturalment però, dóna un benefici tot d'una.

Bé idò, l'Ajuntament només ha fet això però no ha demanat crèdits per valor del 300 per cent del seu pressupost... Els crèdits de l'Ajuntament no passen del 20 % del pressupost per tant, com se pot veure du un risc molt baix. Amb aquest doblers l'Ajuntament pot fer tota una sèrie d'obres que milloraran la imatge del Terme en un temps curt i això, probablement influirà en el turisme que ens arriba, en el fet que a partir d'ara, pot

començar a venir turisme més bo. I si no que ho demanin als taxistes en relació a les instal·lacions de golf, que no ha fet l'Ajuntament, però que el que si farà serà completar-les amb instal·lacions deportives d'alta qualitat.

Més valdria idò, concentrar els esforços en trobar un mètode perquè l'Ajuntament pogués començar a pagar els deutes a partir del ler. de gener i no haver d'esperar a haver cobrat els impostos municipals.

Tot lo altre, que s'afirma per AP i D'altres, és un intent de confondre a la gent.

I del Sr. Pizà que m'en direu?. Només ens referirem a les seves afirmacions racistes, que el defineixen molt be. L'altra declaració és lo de la seva preocupació per les pistoles. Serà per alló de que "la cabra tira al monte"?

Pep Rubio



- * REPORTAJES
- * VIDEO - CINE
- * INDUSTRIALES
- * UNIDAD MOVIL

C/. Ameller's, 3
☎ 67 05 69

07196 CAPDELLA
(Mallorca)

EDUCA CIO

INTEGRAR ES REFORMAR DE VERITAT

Altres temps es pensava que la millor forma per poder atendre els nins amb deficiències era agrupar-los a un lloc tots plegats, perquè allà es disposava dels recursos, materials i humans, necessaris pel seu tractament, i la veritat és que el que feien era posar límits i sobre tot aïllar i amagar el que a la societat li molestava o al manco, el que no volia reconèixer, ni veure.

Aquest tipus d'actitut ha tallat, per no dir arrebatat, les possibilitats de felicitat dins la vida de molts d'infants amb dèficits, que són o seran adults, ja que tots els seus aprenentatges han estat a un lloc marginal sense perspectives ni possibilitats de futur.

A partir del canvi polític al nostre país i amb la Constitució i la Llei d'integració del minusvàlid del 82, comencen a comparèixer canvis estructurals, causa lògica del canvi de pensament, a l'educació dels nins/es amb dèficits, però es mantén encara una problemàtica i és que realment el que es comença a fer és integrar físicament, vull dir integrar un cos físic dins un espai físic, però aquí s'acaba perquè:

.Mira-la a Na Joana M., no pot pujar les escales tota sola.

.No i tanmateix que aprendrà en Miquel, mira'l trenca la fulla de les vocals.

.Ja la veuràs a Na Mercé, només juga amb les mans i fa renouets.

.Clar En Joan no sap resoldre les sumes.

Es veritat que tots aquests

nins/es tenen problemes per fer el mateix que els altres, però: es que estam produint robots exactament iguals l'un a l'altre? el problema és que l'escola només vol instruir i a més tothom igual i al mateix temps.

La societat mantén barreres, molt sutils i a vegades quasi invisibles com per exemple, com deia en Vicenç Arnaiz: "associam normalitat amb falta de límits i patologia amb limitacions, això no correspon a la realitat" ni el nin/a "normal" és un ser sense cap tipus de limitacions ni el nin/a "deficient" és un ser absolutament limitat, TOTS tenim les nostres pròpies limitacions.

La passa a donar de veritat és que hem de tenir molt clar que l'escola ha d'atendre, ha d'acollir i també acompanyar els nins/es dins el seu procés diferenciat de desenvolupament maduratiu, donant suport als seus interessos, inquietuts i sobre tot respectant el seu ritme, per aquest motiu l'objectiu fonamental de l'escola és atendre a la diversitat.

Transformar l'escola per poder atendre la diversitat suposa dur endavant: una reforma seriosa, allà on tothom tengui el seu lloc i estigui integrat sense parlar de deficients, si no tenint present que TOTS estam fets en motllos diferents.

Resumint:
INTEGRAR NO ES NORMALITZAR EL NIN AMB DEFICITS

INTEGRAR ES NORMALITZAR L'ESCOLA PER ATENDRE LA DIVERSITAT

Ricard Vila Barceló
Mestre d'escola

Dia D per Pere Morey

Dilluns 10.

De matinada parteixen bogant es deu galeres, remolcant cada una una tarida plena de cavalls, i a l'alba desembarquen a Santa Ponça. Don Ladró una dotzena de naus de vela amb tres-cents cavallers han d'esperar que s'ajequi el vent i parteixen més tard; passen de llis per Santa Ponça i a la i ancoren a Sa Porrassa. Mentrestant a Santa Ponça es produeixen els primers arraps i escaramusses. Mort de Mohammed Al Mssieli.

Dimarts 11.

Missa de Berenguer de Palou tot seguit batalla de Santa Ponça. Campada provisional devora un corrent d'aigua.

Dimecres 12

Establiment de l'albergada definitiva devora Ciutat.

Vegem ara la topografia dels fets:

Baixam de l'autocar ran de la Creu del Desembarc, aixecada en 1929 per l'escultor Tomàs Vila... i que encara no ha cobrat, perquè justament li havia estat encarregada sota la primera dictadura, i el canvi de règim esdevingué abans que Don Quico Respongui firmés el lliurament. L'any 1975 un llamp pegà a la creu, que fou restaurada... per un ajudant del pobre Tomàs Vila qui segurament exigí cobrar per endavant (CI71). I poc després es va acabar la segona dictadura. Si en vé una tercera ja sabem què hem de fer: pintam la Creu de verd i als pocs dies tindrem un règim normal.

En aquest lloc es produí un fet d'aquells que solien sortir a les pelis americanes dels anys cinquanta: Tot d'una que la primera galera tocà terra "un servent en camisa ab avarques als peus, amb un penó bausa, parti-se de la hoste e muntà-se'n en el puig, e puis senyà ab lo penó que pensassen de muntar en el puig abans que els sarraïns hi fossen" (CD87). Joan Binimelis, aquell prevere tot terreny del segle XVI que escrigué una de les primeres històries del regne ens donà de l'heròic almogàver: Bernat de Riudemaya. I

segueix Binimelis dient que "este soldado se llamó después Bernardo de Argentona y el Rey lo hizo capitán, por ser soldado de mucho valor... el rey le hizo merced del término de Santa Ponça para él y los suyos" (NH, III, 35)

Cap de les cròniques esmenta aquest nom, però m'agrada pensar que fos com ho conta Binimelis, encara que resulti una mica hollywoodià, amb happy end i tot.

En qualsevol cas, em deman si aquest John Wayne avant la lettre no seria un soldat templer, car "bausà" era el nom de la senyera de l'Ordre del Temple.

I com cada vegada que escric sobre el desembarc, repetiré ara el meu suggeriment de convocar unes curses amb senyeres des de la creu fins a dalt de tot del Castellot de Na Morisca cada 11 de setembre. Cal reconèixer que resultaria d'una gran espectacularitat, dotzenes de senyeres corrent puig amunt fins que el talaiot de la cuculla n'estigués tot florit. Vegem si aquesta vegada el Regidor D'Esports s'anima i l'organitza. Estic segur que ben aviat tendria una projecció internacional.

Aquest turó fou ràpidament ocupat per la infanteria com a protecció per al desembarcament de la resta de l'armada, seguint així el pla proposat per Guillem de Montcada quan va explorar el terreny el diumenge.

Seguim ara el viatge de retorn cap a la carretera de Palma a Andratx. Entre el molí i la serreta del puig d'En Saragossa podem evocar l'heròica mort de Mohammed Al-Massieli, un altre personatge commovedor. Vegem com la conta el protagonista, Jaume I, que tot d'una que baixà a terra volgué entrar amb olivetes i anar per feina, i és que li va saber greu que Guillem de Montcada ja hagués tengut un arrap amb els moros sense esperar-lo, de manera que muntà a cavall amb vint-i-cinc aragonesos i li estregué



cap als sobrevivents de la primera destrossa que havia fet el Montcada.

"E nós ab tres cavallers qui anaven ab nós trobam-noş ab un cavaller a peu, e tenc son escut abraçat e sa llança en sa mà e sa espaa cinta e son elm saragossà a son cap e un perpunt vestit e dixem-li que es retès e ell girà's a nos ab sa llanças sa dreta e anc no ens volc parlar" (LF 102).

Aquí el rei veu que aquell home és de pèl arreveixinat i té un pir que no recula, que és de pinyol vermell vegem (fixau-vos que el rei li dóna el tractament de cavaller, tot i que el pobre anava a peu) i que fa comptes morir matant; per una altra banda sap que "val més un cavall que no vint sarraïns" (LF 102), de manera que proposa als seus companys una maniobra d'encerclament i que l'escometin tots quatre alhora. Però justament sempre n'hi ha que volen fer de Pere Mateu -concretament el cavaller PERE Llobera- i l'invest abans de temps; el sarraí li entra més de mitja braça de llança als pits del cavall, però l'animal el toma a terra; s'aixeca i posa mà a l'espasa, es cobreix amb l'escut i invest ell sol als quatre que el rodegen, tres d'ells a cavall. El rei, admirat, li repeteix "ren-te!" una vegada i altra, reconeix un esperit germà en aquell home heròic, potser al fons del seu cervell pensa que

li agradaria tenir-lo com amic. Però aquell desconegut continua lluitant fins al final i "no es volgué retre fins que morí" i va passar a la Història repetint "La, la, la".

Per això jo li dic Mohammed-el Massiellí.

Després de la seva feta, el rei torna al cap de la platja, on Ramon de Montcada li dóna un aixabuc per haver-se aventurat terra endins gairebé sol, però Guillem de Montcada, el més jove dels dos, surt en defensa del rei en un escena d'una ingènua i simpàtica comicitat.

Però entre una cosa i l'altra s'és fet quasi de nit; seguint el consell dels Montcades, el rei dóna ordre de posar guàrdies avançades, i se'n va a dormir. I TOTA l'host fa exactament el mateix.

Aquella nit del dimarts al dimecres fou doncs quan Abú Yahia perdé Mayurqa, perquè si hagués gosat donar un cop de mà hauria pogut desbaratar aquella tropa de bandarres que es passaren clapant la nit més crítica de la campanya.

Ara bé, segurament recordareu que unes quantes de les galeres amb tres-cents cavallers aragonesos s'havi en despistat durant la nit del diumenge al dilluns i ancoraren a l'entrant de sa Porrassa, ja dins la badia de Palma i per això mateix bastant enfora per mar, encara que just està a sis

quilòmetres per terra (però això ells no ho sabien). En qualsevol cas, aquesta despistada fou providencial, perquè d'allà estant pogueren veure "l'host del rei de Mallorca al vespre, que fo eixida del port de Portopí" (LF 104) la qual cosa em fa pensar que don Ladró, el cap del destacament, degué enviar algun vigia dalt de l'illa de sa Porrassa, com una balenota de trenta-vuit metres de cota, des d'on destrià la serp d'escates d'acer de l'exèrcit sarraí quan passava part damunt Cala Major, a l'altura de l'antic Hotel Príncipe Alfonso, i la veren acostar-se fins a atendar "denant lo port de la Porrassa, preseren lo secost de la muntanya e aquí aturaren aparellats de batalla" (CD 89).

Enviar un avís per terra era molt arriscat, de manera que els qui tragueren la palla més curta varen haver de prendre una barca DE REMS, es xuclaren el que hi ha per mar entre ambdues badies, i avisaren el rei de la festa que s'estava preparant. Aquestes noves no li llevaren gaire la son a l'exèrcit cristià, perquè malgrat l'avís que féu donar el rei als Montcades i a don Nuno e als rics homes de la host, "ab tot açó no es llevaren tro en l'alba. E quan venc l'alba, llevam-nos tots, e oim nostra missa EN LA TENDA NOSTRA".

Bé, i ara ve quan em jugaré el coll, perquè si expòs la conclusió que he tret respecte a la Pedra Sagrada l'Ajuntament de Calvià em declararà de "persona non grata" per amunt, i encara rai si l'amo de Son Bugadelles no m'afua els cans en veure'm.

I és que per paga aquí, al coll de sa Batalla hi ha la Capelleta de sa Pedra Sagrada, o s'Ermita de Son Bugadelles, dins la qual hi ha una penya disforja, que segons la tradició serví d'altar al bisbe de Barcelona per a la primera missa de la Conquesta. Però justament, per tot el que hem llegit això era simplement impossible, per al bisbe Berenguer de Palou, encara que li fes d'escolà el Guerrero del Antifass en persona, perquè aquest collet i les dues serres que el voregen estaven plenes de moros que, com tothom sap, no són gaire

afectats d'oïr Missa.

La meua opinió és que aquesta pedrassa, tan singular i visible, amb quelcom de monstre vigilant el collet, lloc de pas des de la prehistòria, JA ERA SAGRADA ABANS DE LA CONQUESTA, com sol passar amb moltes d'aquestes fites naturals, que sovint tenen uns forats o cocons, ja sien propis de la roca o fets per la mà de l'hombre, que servien de receptacle per a llet, vi, sang ... o que conferien virtuts curatives o fecundatòries a l'aigua de pluja que s'hi recollia. (HT 34).

Fins i tot crec poder indicar on vivien els eventuais adoradors d'aquest cantal: dalt del puig d'En Saragossa, on hi ha dos talaiots que no figuren ni al inventari de Monuments Prehistòrics de la D.G. de Belles Arts ni a "Los núcleos arqueológicos de Calvià", l'exhaustiu estudi de Víctor Guerrero, però sí a les 10 excursions a peu del terme de Calvià, del fill de mumare, que és qui va localitzar, guiat per l'inquietant olfacte prehistòric de Sebastià Barceló. I per acabar-ho d'arrodonir, al peu del millor conservat dels dos talaiots hi trobarem una pedra amb un estrany gravat, massa regular per ser natural, amb forma de peu d'oca... i resulta que "Pédoca... forma parte de la mitología de los más antiguos grupos étnicos llegados a tierras de Oc.

I ccreemos asimismo que no pertenece al grupo de divinidades telúricas, sino al de las divinidades acuáticas" (TC 73).

Finalment, i com una prova més de la memòria històrica dels llocs, vos diré que dalt de la Selleta -que així se diu aquesta petita serrahi va haver un observatori durant la Guerra Civil, potser que fins i tot que una bateria antiaèria, i aquest collet on ens trobam ara estava protegit per dos nius de metralladores, excavats un cada coster i encara ben visibles.

Des d'aquesta capelleta podem doncs respirar fonament el flaire de la Història... i es prega no confondre'l amb les mefítiques emanacions de la propera depuradora.



NO TE'N FOTIS, CLOTI FLOTIS

- Si Andreu Pizà dimiteix, entrarà Jesús Martínez de Dios. Com votarà els seus expedients?

- Sabem de bona tinta que un banc ofereix a tots els professors en vaga una pòlissa de responsabilitat civil si cobren el seu sou en aquest banc. Si els bancs cobreixen la responsabilitat civil, el MEC donarà interès?

- Tothom en contra dels fumadors. D'aquí a poc, qui fumi se la juga. Però no intensifiquen campanyes en contra d'altre tipus de contaminació (que hi ha molts de tipus). M'estim més un cigarret després de menjar que no xuclar el tub d'escapament d'un autobús, per exemple.

- En Reagan, com sempre, gran amant de la cultura. "M'agrada molt les òperes cantades per Julio Iglesias"; ha declarat.

RUFUS T. FIREFLY



GRUAS CALVIÀ
SERVICIO PERMANENTE

69 08 28 - 68 09 70
67 04 63

CALVIÀ - MALLORCA

DIA DEL LLIBRE

Quan a les 9 del matí del passat dia 23 d'abril començava a cuare una certa pluja sobre la Plaça de l'Ajuntament, semblava que tota la feina de setmanes abans realitzades per gran quantitat de persones (Servei de Cultura, Educació, Escola d'Adults, Escola Taller, Escoles d'EGB. Escolletes, etc.) se n'anava a filar.

La gent va esser valenta i el dia va acabar acompanyant. Durant el atí i l'horabaixa gran quantiat de gent va visitar la plaça interesant-se per tots els estants col·locats i participant activament a la diada. el testimoni d'aquesta participació quedà recollit a un gran llibre escrit per tots els visitants, on opinen sobre el nostre municipi, el llibre, la cultura, etc.

Durant el matí va amenitzar a tots els nins el grup Cucorba, l'horabaixa la Banda de música i el vespre l'Orquestrina d'Algaida i el grup La Isla.

L'únic incident a lamentar va esser el robatori de gran part de l'exposició fotogràfica de l'Escola-Taller, els autors del qual encara no han estat trobats.

REVISTA DE L'ESCOLA DE PARES

Ja ha sortit el primer número de la Revista "TERINGA", portaveu de l'Escola de Pares.

A la mateixa hi ha una salutació del Regidor de Cultura, de la responsable del Departament de Dinàmica Educativa, Dolors Talens, i diverses col·laboracions dels mateixos pares.

Terenga pretén esser un vehicle de comunicació entre els pares i mares de tot el Terme i, a la vegada, un instrument integrador i participatiu.

Que sigui benvinguda i tenguí una llarga vida.

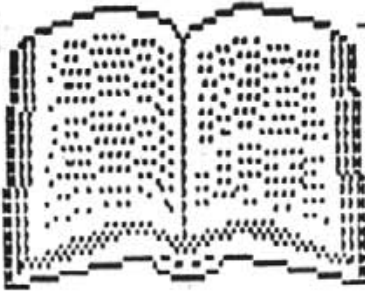

Llibres

Títol: L'ANELL DE BOKEN-RAU.
 Autor: Pere Morey Servera
 Editorial: MOLL. Palma, 87.
 Il·lustracions: Rafel Vaquer.

Aquesta vegada parlarem d'un llibre acabat de ser "presentat en societat", i el seu autor no n'és altre que el nostre gran amic i col·laborador a la revista, Pere Morey.

No volem descobrir de què va la història, però segur que tots els amants de les rondalles, i, sobretot, els qui ja han llegit les altres obres de l'autor, trobaran un llibre per passar una bona estona, i dic "estona", perquè t'ho pots "empassar" ben aviat, ja que és molt entretingut.

Dins el llibre troban aventures d'un personatge estimat per En Pere, en Bernat Roquer, un nin molt deixondit i aventurer, amant i coneixedor de la seva terra, (igual que en Pere).

Tot el llibre és un homenatge a Mallorca, una investigació damunt el seu passat, - que destruïrem si feim el betzol-, un crit ecològic per protegir i cuidar el que encara tenim, i, un avís per triar el nostre futur i el dels nostres fills.

També és una història ben contada al estil de les clàssiques rondalles, amb els elements necessaris per ésser actual, i com diuen alguns jocs: "per nins de 9 a 99 anys, o més".

Nota: A tots els professors de Socials a les escoles: és una bona eina motivadora si estudiava història de Mallorca.

Al altres professors (llengua, per exemple), el podeu fer servir com a llibre de lectura, o recomanar-lo als vostres alumnes per llegir, segur els hi agradarà.

M.H.

TEATRE

El grup de teatre "S'aigua dolça" de Es Capdellà, està ja assatjant l'obra que escenificarà aquest estiu. El títol és "Embulls de consogres" de Miquel Barrera.

Aquesta és la segona obra que representarà el grup capdellaner en la segona etapa, la primera va ésser "Quin bordell".

"Embulls de Consogres" és una comèdia en 3 actes, encara que es pot fer en 2 actes a conveniència del director, de unes dues hores de duració.

L'estrena està previst per les festes del Carme de Es Capdellà.

Són nou actors, l'apuntador, el decorador i coordinador, el lluminotècnic i el director que dimecres i divendres de 8'30 a 11 de la nit a Sa Societat de Es Capdellà, es diverteixen, discuteixen, riuen i ho passen molt bé, on ja s'assatja. Tota persona que tengui inquietut en participar-hi, pot posar-se en contacte amb ells directament o amb aquesta revista

Els integrants dels grups, o part d'ells, els poden veure a les fotos, però feim menció a que d'ells, és en Mateu Amengual (de Cas Fideuer).

J.R.



Club de Lectors



Un dels actes del "Dia del Llibre" va ésser la presència de Guillem Cabrer al Club de Lectors per donar-se a conèixer i a la vegada intercanviar amb els presents, les impressions i dubtes sobre la seva obra "MERLOT".

La vetlada va ser molt agradable, ja que la senzillesa de l'autor donà a que es poguessin tractar amb ell temes relacionats amb la lliteratura, principalment balear, i d'altres que ens oferiren una visió més personal d'un escriptor.

De l'obra "MERLOT", se'ns confesà que els principals personatges (Bimbila i En Merlot), són fruit de la imaginació del Sr. Cabrer, però físicament es refereixen a persones concretes que, naturalment ignoren la seva immor-

talització lliterària. Que la història narrada és fictícia però no allunyada de la realitat i també té fites històriques verídiques. Que l'acaball podria haver estat altre, però per mitificar Bimbila, trobà que era el més adequat. Possiblement hi hagi una segona part on es pugui reflexar el naixement de la nova burgesia procedent de la formació de fortunes a través de l'emigració.

En Guillem Cabrer, confessà la necessitat d'unes vacances, és professor de l'Escola Universitària d'EGB, que li xucla molt de temps, per poder descansar "l'intelecto" i reprendre l'escriptura. Amant de l'òpera i de la lectura, encara que no arreu.

J.R.

Xerrades de Cafè



XERRADES DE CAFE

per Joan Rubio i Biela Quetgles.

Possiblement el personatge d'avui no el coneguem com a d'altres que han sortit, però creim que té un encant especial que els que, per un motiu o altre, hem topat amb ell, tot d'una ho detectam.

Fa uns quatre anys va venir de turista. Es suís i té 55 anys.

Com va tenir la gran sort de poder-se jubilar als 51 anys, va decidir traslladar la seva humanitat cap a la Mediterrània. Contactà amb Roma i per sort nostra, no li contestaren, així que llogà un apartament a Palma Nova i s'hi traslladà amb la seva esposa.

Es estrany trobar un nadiu d'aquí completament integrat a l'entorn i amb la gent, és un poc més estrany

trobar un foraster que accepti una altra llengua o uns costums diferents, quan és un estranger, podem contarlos amb els dits d'una ma. Idò, N'Étienne no s'ha conformat en venir aquí a gaudir d'un bon clima i un nivell de vida acceptable. S'afica on-se-vulla. No ha topat malament amb la gent, idò que hi vas de bona fe, fins i tot els anglesos el fan cas.

Ha viatjat arreu d'Europa i ha experimentat que el que realment té interès és la gent, idò la música o una muntanya, per exemple, més o manco la pots trobar a altra indret, però la gent no. Tants coneixements li donen autoritat per afirmar que els austríacs consideren als suïssos com a de segona categoria, i que un francès viu és el més llest del món, pe

rò si per mala sort és boig, és el més boig del món, també.

En pocs messos va parlar castellà perfectament, tan perfectament que els acudits li surten d'enfiloi.

Els coneixements de l'italià li permeteren assimilar la llengua castellana amb molta facilitat. A part, l'anglès, el francès, l'alemany i el català també conviven dins el seu cap.

Hores d'ara, se'n ha anat cap a Suïssa amb bicicleta, però per setembre tornarà, no vos preocupeu.

En la seva vida laboral ha fet de tot: des de dur el ciment a una cantera, passant per distribuïdor d'articles alimenticis, director d'obra o professor d'idiomes, de geografia i d'història.

Del nostre país (terme) coneix el Galatzó, el torrent d'Es Capdellà, Na Bauçana, N'Evangèlica, Na Burguesa. I del país veïnat (Andratx) el puig de Sa Garrofa i Sa Dragonera, on hem fet l'entrevista i les fotografies acompanyants.

Té tres fills, dues femelles i un mascle. Una de les seves aficions és el cant, li ve de tradició, canta amb la Coral de Calvià.

El viatjar té les situacions compromeses, idò anant amb bicicleta per sud de França, va demanar per un lloc on beure un refresc, l'indicaren que un poc més enllà hi havia un bar, quan s'hi aproximà descobrí que per poder entrar-hi s'havia d'adequar a l'entorn i sense pensar-s'ho més es llevà tota la roba i quedà ben en pèl: era un camp nudista.



FUSTERIA HNS
CALVIA INSERTE

c/Transformador, s/n

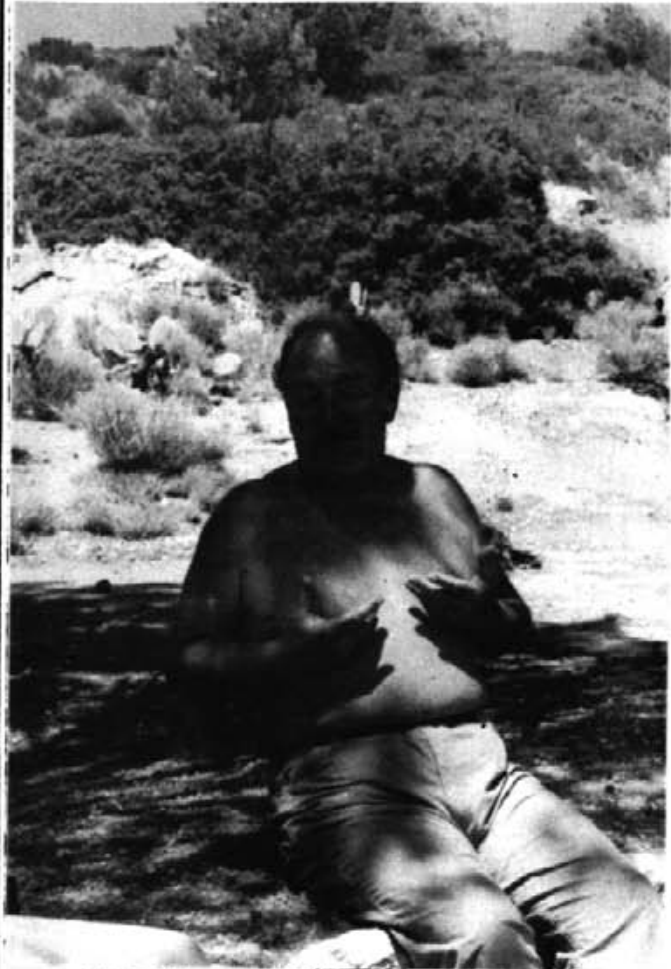

En Lino Cabrera ens ha il.lustrat la portada amb un preciós dibuix d'un dels molins del carrer des Collet de Calvià.

Es tracta d'un molí fariner.

Hi ha a Mallorca molins fariners datats del segle XV, encara que va ser al segle següent quan es van difondre més. Es parla del seu origen persa i propagació musulmana encara que tota la nomenclatura és romànica.

A la il.lustració podem observar les diferents peces del molí de vent.

I aquesta altra ens mostra les diferents maneres de disposar les veles: 1ª desenvelada; 2ª escoada; 3ª vela plena; 4ª escapçada; 5ª aplegada; 6ª esquarterada.

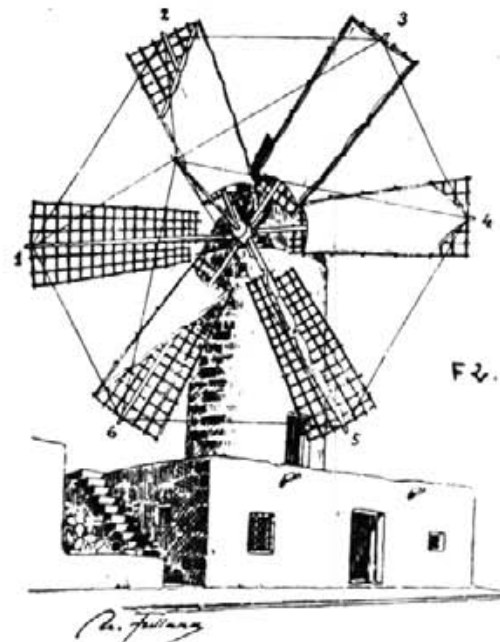
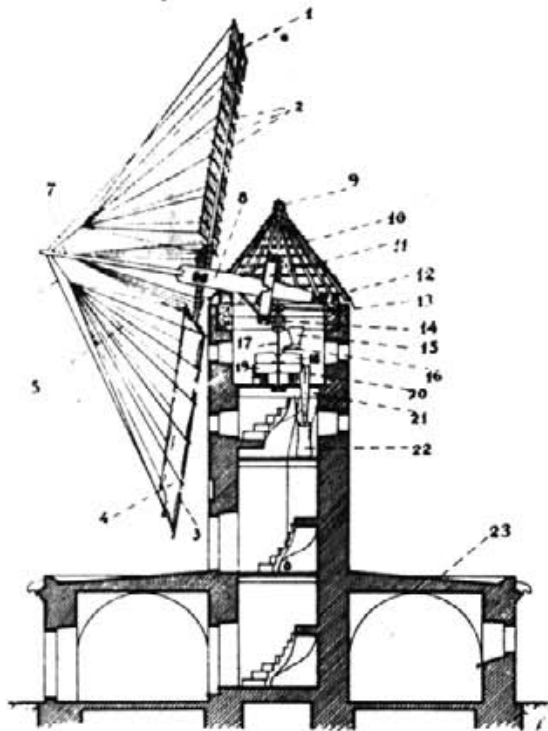

1. Tall vertical d'un MOLÍ DE VENT de les illes Balears, amb la nomenclatura de les seves peces principals:

1. antena;—2. velerons;—3. perllonga (Mall.), planxa (Men.), planxada (Eiv.);—4. vela;—5. borines, batitjons o tiranys;—6. cabreste o cama de bou;—7. bou;—8. abre;—9. ànima (Mall.), capirota (Men.), bisbe (Eiv.);—10. capell (Mall., Eiv.), barraca o caperutxa (Sineu); barracull, caracull o curucull (Men.);—11. roda;—12. tafarrell;—13. congreny;—14. llanterna;—15. tremuja o pastereta;—16. canalet, cadellet o tortuga;—17. forcada;—18. mola de damunt;—19. mola de davall;—20. fariner;—21. bassi (Mall.), bàssil (Men.), banc (Eiv.);—22. sac;—23. terrat o terrada, o envelador. (Si el molí no està bastit damunt una casa, sinó damunt una plataforma circular de poca elevació, aquesta s'anomena cintell).

MOLÍ DE VENT:

Part superior del mecanisme de les moles

F5

1. abre;—2. jou;—3. guiera;—4. trugeta;—5. estrebador o apitrador;—6. roda;—7. llanterna;—8. braçol;—9. forcada;—10. tecatec;—11. queixals;—12. ull de sa mola;—13. canalet;—14. tremuja o pastereta;—15. mola de damunt;—16. riscla;—17. congrenyets;—18. mola de davall;—19. jasseró.



A l'interior del molí de vent, una de les parts és l'arbre que a la seva part anterior i posterior consta d'aquestes peces:

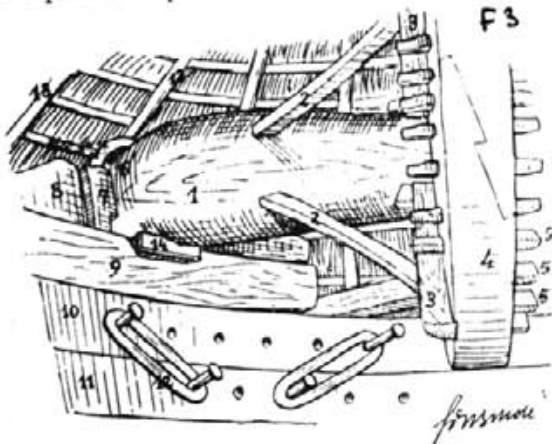

Interior del MOLÍ DE VENT: part anterior de l'arbre

F 3

1, arbre;—2, bastaix o càbria o cabriol;—3, creuer;—4, roda;—5, 5, pintes;—6, coll de s'arbre;—7, juntadora o juntadora o batedor;—8, gallera o gallot;—9, sotacoll;—10, congreny de damunt;—11, congreny de davall;—12, cadena o grilló;—13, 13, xabrons (que sostenen el capell);—14, celola.

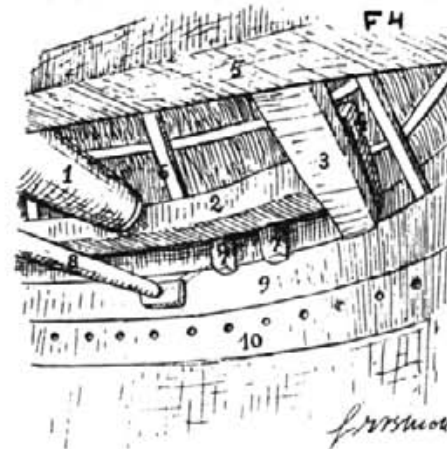

Interior del MOLÍ DE VENT: part posterior de l'arbre.

F 4

1, coa de s'arbre;—2, tafarrell o paternal;—3, guiera o galler;—4, baldufella;—5, jou;—6, xabró;—7, 7, tascons;—8, estrebador o apitrador;—9, congreny de damunt;—10, congreny de davall.

També els dibuixos de Francesc de Borja Moll ens mostren com funciona el mecanisme de les moles:

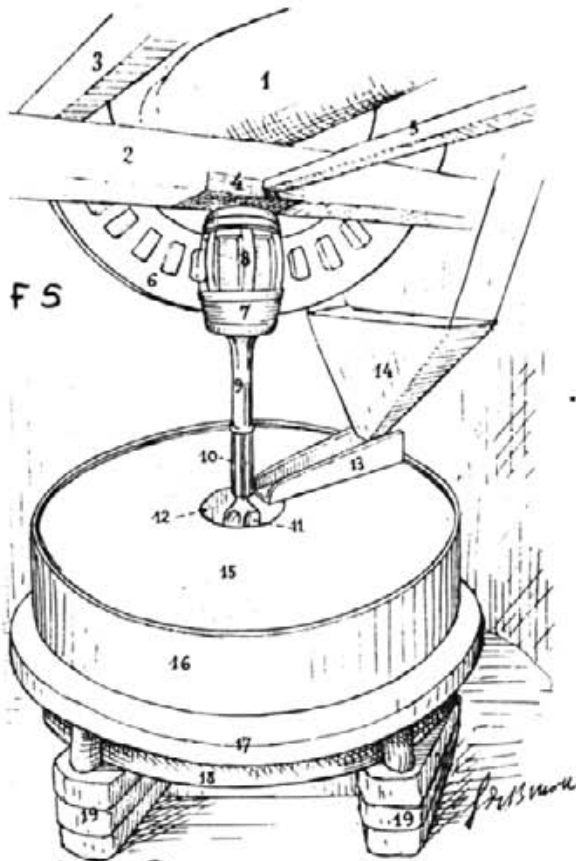

A Mallorca abunden els molins de treure aigua i així cronològicament el primer en aparèixer va ser el Molí de grellat, inspirat en el molí fariner. Després el molí de vela llatina, el de ramell, per derivar en el molí de ferro, anomenat així per estar construït amb ferro; té molta més capacitat de maniobra, seguretat i solidesa en front dels vents i no necessita ser muntat i desmuntat a diari.

Això ha estat una petita ressenya sobre els molins, com sabem l'escola taller "Es Molí de Santa Ponça" ha publicat recentment el 1er número de la seva revista a la que podem trobar molta informació i més el·laborada que la que aquí s'ha donat.

Carme López

ESCOLA DE PARES

L'Escola de Pares de Calvià organitza la seva primera activitat abans d'acabar el curs escolar. El tema a debat serà "Relacions pares-fills" i el coordinarà Tomeu Barceló, que és Psicòleg de l'Educació.

El curs es farà a partir del 18 de maig, durant els dies 18 i 26 de maig i 1 i 15 de juny, de 18 a 20 h. a l'Escola d'Es Capdellà.

Molt interessant l'article de N'Antoni Rosselló "Un reglament normalitzador inútil", publicat al butlletí municipal "Calvià" nº 24. Perquè no començar a fer-lo útil aplicant-ho al citat butlletí del Gabinet de Premsa?

El regidor del GPL, Andreu Pizà, ha presentat la seva dimissió. Realment el que ha fet, ha estat adelantar el seu programa, ja que si llegiu l'especial del maig dedicat a les eleccions, ell mateix diu que cada quatre anys anirien canviant de primer de llista. Simplement ha acursat el plaç.

Per cert, i recordant el mateix número especial: perquè serà que l'únic partit que encara no ens ha pagat la publicitat ha estat A.P.?

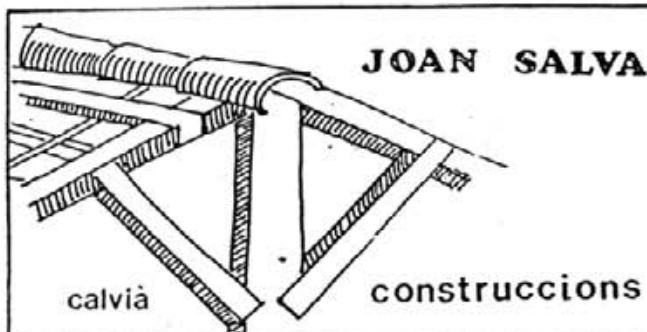

PAISATGE DE SONS

El murmuri d'alzines
que serenament evoquen temps,
el xiulet d'un vent
que exigeix silenci,
el monòton i suau
zum-zum d'un rierol,
el nostàlgic crit
d'un vaixell allunyat
i que quasi no se sent;
Un lladruc que nafra i retrimina,
la versàtil canço d'una altiva cadenera,
mil abelles zumzumejant,
uns corbs xisclant,
el so imprecís d'una música,
i...súbitament,
la impetuosa riulla ronca
d'una negra tempestat.

SA GRANERA DE SA FADRINA

NA CATERINA CATERINARRA,
SA FADRINARDA,
AVIAT S'ENFOLLIRA,
PERQUE, TOTES SES AL.LOTES SE CASEN...
I ELLA NO PAS.
I SA MARE LI DIU:
"CALLA'T DIMONI,
QUE ES PAL DE SA GRANERA,
SERÀ ES TEU NUVI".

Angel Navarro i Sánchez

OPINIÓ

EL REGLAMENT DE NORMALITZACIÓ

ES UN INSTRUMENT REALISTA I ADEQUAT

L'antic Coordinador d'aquesta Revista, Manel Suárez, actual Regidor de Cultura, ens ha fet arribar aquesta comunicació relacionada amb l'article d'Antoni Rosselló a la Revista Calvià on es criticava durament el Reglament Municipal de Normalització Lingüística que hem anat publicant durant els darrers mesos.

"Només per clarificar algunes coses a l'opinió pública pens que és necessari donar una contestació oportuna a l'article d'Antoni Rosselló publicat al darrer número de Calvià titulat "Un reglament normalitzador inútil".

Si, com ell afirma, s'hagués fet un reglament d'aquest tipus a nivell oportunista i voluntarista, aquest equip de govern no hagués estat conseqüent amb les seves creences, intencions i història, fet, aquest, que l'articulista, i les seves fonts d'informació, haurien de conèixer prou bé.

Quan l'Ajuntament de Calvià es decideix a organitzar i reglamentar la normalització lingüística a Calvià, recolleix les inquietuds d'un determinat sector de població i es decanta clarament cap al testimoniatge de respecte i promoció de la llengua i cultura que ens són pròpies. I ho fa tenint ben clar quina és la configuració social del municipi.

Pensar, com sembla la intenció d'Antoni Rosselló, en una implantació immediata i exhaustiva a Calvià provocaria en la gent un sentiment de rebuig difícilment superable. Nosaltres entenem que aquesta és una tasca lenta, a desenvolupar amb passes curtes, molt segures, continuades. NO volem caure en errors passats i voler imposar un fet idiomàtic, volem que la gent l'estimi, el reclami i el respecti, per tant, hem de començar pel procés invers, per respectar, per estimar totes i cada una de les cultures que conformen el Terme i, poc a poc, fer veure que aquí n'hi ha una que ens és comuna a tots els calvianers.

És positiu que a la Revista Calvià es faci crítica a la gestió municipal, però sempre que aquesta sigui seriosa i documentada. Tristement, a l'article de referència aquests fets no es produeixen. Per demostrar-ho, per orientar la feina de tots, aquí van les següents dades:

- "la promoció de la llengua catalana és paper mullat a les guarderies municipals". Per començar cal clarificar que són "Escoles d'Infants" i afegir que, des d'Agost totes les convocatòries i actes estan redactades exclusivament en llengua catalana, així como el logotip i senyalització de les mateixes, i tota la documentació oficial de forma bilingüe.

- Diu que alguns indicadors de dependències municipals encara estan en castellà. És veritat, però és que abans hi estaven tots,

- Un altre punt: Fa uns mesos tan sols hi havia 1 grup de funcionaris amb classes de català i 3 grups de veïns. Ara hi ha 3 grups de funcionaris, 5 de veïns, un Servei de Normalització, un Reglament, un intercanvi amb municipis catalans i la documentació de diverses dependències que es corregida o traduïda.

No es pot analitzar un Reglament sense aprofundir-hi, ni sense conèixer la voluntat municipal. De veritat pens que, tot i que les coses que s'estan consolidant sempre són criticables, els esforços de tothom s'haurien de dirigir cap a una presència més activa del català a la vida de la nostra Comunitat i, perquè no, una bona manera de començar és treballar als nostre medis de comunicació locals.

Per acabar, crec que no es pot parlar en absolut d'oportunisme i clientelisme dels homes i dones del PSOE. i, sobretot, en temes com aquest on, entre altres, el nostre Batle ha definit clarament la seva postura publicant varis articles en llengua catalana al "Diario de Mallorca".

Declaracions com les d'Antoni Rosselló no serveixen per enfortir el nostre idioma i queden buides si no s'acompanyen de fets més concrets en defensa de la llengua catalana.

Manuel Suárez.

Regidor de Cultura

REFLEXIONS

sobre ...

"COGITATIONES DE NATIONE HIC ATQUE
ILLIC" // "Reflexions sobre la nació
ací i allà..."

El trinomi Llengua, Nació i Europa és una de les "RES MAGNAE" del pensament filosòfic, polític, econòmic, dels darrers anys arreu d'Europa.

Es clar que la construcció d'Europa cal fer-se tenint en compte les, prou abundoses, diferències culturals, idiomàtiques, racials, etc. Les altres (polítiques, econòmiques) amb una mica de seny per part de tothom, podran ésser esmenades.

Hi ha una forta revitalització del concepte de nació enfront de cadascú dels estats. L'Europa futura (ja comença a ésser-ho) ha de sofrir una regionalització vertadera del territori: s'ha de construir una Europa de les pàtries o nacions que no té perquè enfrontar-se amb els estats, si aquests fan el seu paper bé i no (com ara) posant recursos traves i inconstitucionalitats que, val a dir-ho, dificulten aquest procés.

Les coses dites fins ara no són res de noves, són coses defensades pels partits nacionalistes a les passades eleccions al Parlament Europeu.

A l'Estat espanyol això és diferent: aquí, els diferents països no varen poder ser representats en aquell parlament, sinó com a comunitats espanyoles i no com a nacions de l'estat espanyol. No obstant això hi ha representacions nacionalistes a Strasburg. L'ideal del FN del senyor Blas Piñar (estats enfront de nacions -Països Catalans, Galicia, Euskadi, etc-) va triomfar a mitges: els Països Catalans no varen poder tenir marc electoral propi, però sí representació d'eurodipu

tats en els diferents grups parlamentaris europeus.

Interessant és, també, esmentar una altra fita important: el, tan de bo que ho sigui, reconeixement de les altres llengües (segons la Constitució espanyola) de l'estat, com a oficials a Europa. Seran oficials allà i no pas al Congrés dels Diputats i al Senat? Si la resposta és afirmativa, com crec que serà, la paradoxa serà molt gran.

Aquesta és la primera part d'aquest treball; part necessària per a entendre la segona i tercera, veritable "corpus principale" de l'assaig.

He parlat de nacions, estats, etc; però que és el que dic quan parl de nacions i no de "comunitats" o de regions? Primer de tot, diré que, quan dic el nom dels P. Catalans, em referesc a un conjunt de països que tenen un mateix marc cultural, idiomàtic i, tal vegada, político-nacional.

També i com a segon punt, és prou interessant fer una mica d'història...

La història ens mostra que l'unitat i centralització és, sempre ho serà, un error. L'estat és un vertader mosaic de territoris que, a l'Edat Mitjana, esdevingueren nacions independents (1000 anys del naixement de Catalunya...). Un castellà era estranger a Aragó i a l'inrevés; era una situació d'igualtat. Aviat això canvià: Castella deixà de ser Castella i, mal que bé, esdevingué Espanya. Més tard apareixeran els decrets de Nova Planta. Amb el franquisme tot açó s'accentuà fins a punts mai imaginables... Arriba la Constitució i, amb ella, els aires democràtics. S'intenta arreglar allò que, des de fa segles, s'ha anat desfent l'igualtat i la independència de cada poble. Com és preceptiu, encara que l'esperit sigui bo, la cosa no arriba a solucionar-se. Se creen les "comunitats autònomes" o autonomies i es comença a donar "competències" i, també, comencen els errors. Territoris amb clara diferenciació arriben a l'autonomia per l'article 143 (País Valencià, Illes Balears, Navarra) i 151. Se dona tanta quantitat

de competències a Madrid com a Balears. A territoris amb llengua pròpia, com Balears, no li donen competències en educació...

Quan s'exigeix més competències, el govern central (socialista-¿?-abans, apropiat a les causes nacionals) diu que si ja se tenen moltes, que si no hi ha diners, que ja s'han donat totes les competències, etc...

No donen resposta, fan l'oblit, etc que crea recels des de tots dos bàndols: els uns es dediquen a no deixar fer els altres i, els d'aquí, a clamar en el desert. El color polític dels uns i dels altres fa la resta...

D'aquesta manera, encara que a la Constitució se parli de regions i de "nacionalitats" (per primer cop a la història), quan a Madrid se parla de les Illes se diu que són una regió i, de vegades, una comunitat; quan això se fa a Barcelona, se diu que són un país o una nació. A què és degut tot això? La resposta és la principal idea d'aquest assaig.

A Madrid, Espanya és una nació (la "nación española") que s'identifica amb el "Dios, Patria, Rey", amb l'imperi (Imperio Español), amb la llengua espanyola, etc. La perifèria són regions (o comunitats) amb certa diferenciació. La cultura és l'espanyola, només l'espanyola. Les altres són, quasi sempre, meres manifestacions folklòriques. És clar que això no ocorre tan sols a Madrid (a Palma i a València hi ha gent que defensa aquestes tesis) i, també és clar, que hi ha gent que, des fressada de modernitat, recolza aquests pensaments: partits polítics espanyolistes, associacions culturals....

A Barcelona, Bilbao i altres ciutats de l'estat, Espanya és un estat (l'Estat espanyol) que s'identifica, de vegades amb una cosa llunyana, centralista, a la qual se pertany com a territori autònom... Existeix també, altra visió d'Espanya: la d'una aliena nació, llunyana i opressora, que ofega amb ses forces d'ocupació els interessos nacionals... Tot això elevat a l'enèsima potència, traurà recels entre ocupants i opressors i, també, organitzacions terroristes (E.T.A., Terra

Lliure, Exército Guerrilhero do Povo Galego libre) que uns anomenen violentes i altres, criminals.

A Catalunya, la perifèria s'identifica amb nacions clarament distintes del centre. Allà la cultura és la catalana però també és cultura la del centre, encara que pròpia de Madrid o de similars ciutats: és una cultura territorial i idiomàtica. Cada país i cada llengua tenen una cultura...

A les Illes i a la "Comunitat Valenciana" (traducció del estatutari nom del País Valencià: Comunitat Valenciana o Levante) se comparteixen ambdós tipus de visions: les de Madrid i les altres, les de Barcelona.

Compartir les idees d'una capital i les del cap-i-casal origina que el concepte de nació aquí i allà sigui diferent, ben diferent. A Madrid tot és nacional: la ràdio, la loteria, els plans polítics, etc. També els vols d'avió són nacionals (!). De la mateixa manera, ara, a Catalunya i al País Basc tot comença a ser nacional: La ràdio (Catalunya Ràdio), els serveis polítics, els moviments nacionals d'alliberament (MNAB), etc...

Aquí, encara, això no ha succeït: el poder polític "regional" no ho deixaria fer degut a que, la suprema unitat, seria en perill (!).

Es evident que la distància existent entre els conceptes de nació a un lloc i a un altre és, a part de lingüística, filosòfica i de pensament: és molt més que distància. No és distància de matís...

Encara que la bona voluntat, la cosa, la "res magna", no s'ha solucionat. Els territoris sempre seran els mateixos; els noms des d'una zona o altra, no. Les actituds, que són el més important, tampoc.

Quan a Madrid se parli de loteria se dirà que és la nacional i que agafa tot el territori, nacional. A Barcelona si ho fan en català i amb continguts catalans, simplement diran: la loteria, llevant-hi el famós adjectiu. Tal vegada per una excessiva escrupulositat? Per que tenen la raó...?

Angel C. Navarro i Sánchez

A continuació reproduïm l'article d'en Joan Mayol aparegut a la revista "El Mirall", de Març-88, a la secció Cròniques Ingènues.

RAVENNA O BAHIA NOVA, QÜESTIÓ DE TOPONIMIA?

Joan Mayol

Cal fer memòria? Aportem, en tot cas, un breu esbós del martiri d'una valuosa àrea natural: la Canova, magnífic bosc coster del terme d'Artà, cau en el anys 60 en mans d'especuladors. Es tramita una "patent de cors" urbanística: la declaració de "Centro de Interés Turístico Nacional" (hi ha expressions on la paraula nacional s'ha de dir en castellà, perquè no té el matís que a un li agrada trobar en el mot), i a les primeries de la dècada dels 70 s'inicien unes obres. La Canova es transforma en Ravenna. El promotor, un ciutadà estranger que ha vingut a enriquir-se ràpidament, és anomenat fill adoptiu del poble. Però l'empresa fa fallida, l'home desapareix i Artà passa l'equinocci de veure com el Fill Adoptiu de la vila és cercat per la Interpol: Ravenna formava part d'una estafa immobiliària. Les obres, naturalment, queden abandonades.

Passen els anys, i mentre el litoral illenc es balearitza, a les esplanacions creixen estepes i pino-tells, s'hi tornen passejar tortugues i, a poc a poc, la Canova cicatritza les ferides. El temps i la natura esmoreixen el maquillatge de Ravenna.

Qui és, ara, el propietari de la Canova? Seria curiós seguir els tràmits d'hipoteques, de vendes i de divisions. Seria curiós veure la llista actual, que ningú no treu. Curiós i poc útil: el que interessa-mantinguem una higiènica ingenuïtat-són els fets, i no les persones.

Reneixen, repetides vegades, els rumors. La Canova es vol urbanitzar. A Londres, es fan promocions: tindrà dos ports esportius, una vila universitària i no sé quantes meravelles més. A final de la passada legislatura, els grups PSM-Esquerra Nacionalista i el PSOE proposen la seva protecció al Parlament de les Illes Balears. No hi ha temps per parlar-ne: el Parlament es dissol.

Els promotors obren negociacions amb l'Ajuntament d'Artà, que no cedeix a les seves pretensions, i amb la Conselleria de Turisme, que no veu amb bons ulls el projecte. Els rumors d'obres pròximes són cada vegada més forts. Remor de bulldozers (tan temible com d'altres).

Es constitueix el segon Parlament. Es repesca la proposició de Llei, i la seva admissió a tràmit el CDS, àrbitre de la Cambra, parla d'una "estricta protecció dels valors ecològics de la Canova", juntament amb les necessàries mesures compensatòries per a l'Ajuntament d'Artà. Bé va, pensarà l'ingenu: es pot compensar l'Ajuntament afavorint la cooperació, o amb una futura llei general per a aquests casos, o establint mecanismes de reequilibri amb municipis pròxims que gaudeixen de la plusvàlua paisatgística i ambiental de la Canova, o amb altres iniciatives.

El final de la història és més pròxim i conegut: les esmenes astoren qualsevol persona de seny: hi ha qui proposa al Parlament conservar la Canova amb 30.000 persones, o amb 28.000, o amb 5.000. No es tracta, en el Parlament, d'un espai natural, sinó de metres quadrats o de places hoteleres. Es converteix el Parlament, segons l'afortunada expressió del diputat Triay, en Llotja de Mercaders. Es prostiueix un espai natural, de manera que podríem apuntar una altra metàfora pel que fa a la mutació de la Cambra Legislativa de les Balears.

Perquè, fins i tot, hem de passar la vergonya de veure com cap grup ha desmentit els rumors publicats a la premsa d'operacions econòmiques vinculades a la llei de protecció de la Canova. Hi ha hagut, ai! l'home del maletí. I és cert que, abans de la seva presència física, en el to detensat que sembla més dubtes dels

que elimina, un diputat der dretadreta ha quantificat les ofrenes o donacions.

L'ingenu vol, ben sincerament, pensar que les dretes defensen un model i treballen pel país. Però les dretes i la realitat li ho posen ben difícil!

El darrer acte, fins ara, de la tragèdia, és la presentació d'una nova suposada llei de protecció, rebutjada la de les esquerres. Protegirem la Canova amb una urbanització de 3.000 habitants i un altre camp de golf. Aquesta vegada no hi ha ingenuïtat, hi ha hipocresia: no por ser que ningú, ni els que firmen una tal proposició, cregui seriosament que així és possible conservar un espai natural

L'estrabot del drama ha estat la campanya de premsa de Bahía Nova, el nom modern de Ravenna, o sigui, el de la urbanització que vol destruir la Canova. Primer, ens vol fer creure que ja està urbanitzada. Si és així, que la deixin fer. Nosaltres el que volem és que quedi com està. En realitat, a la Canova, hi ha ruïnes d'obres, fanals que mai s'han encés ni s'encendran, l'esplanació d'un dipòsit d'aigua on no n'hi ha haguda mai ni gota que no sigui de pluja, una casa i les restes del "xalet pilot". El mateix batle d'Artà ha denunciat aquesta campanya com a mentidera. I llavors ens diuen que Bahía Nova s'adhereix a la campanya de la Canova contra Ravenna. Aquesta maniobra de confusió és ben típica: les Covetes Foresta volia també conservar el Trenc, i Sangril, la era una ferma defensora de l'Albufera del Grao. Caldrà demanar als especuladors que demostrin més imaginació i originalitat.

En realitat, el que cal fer, el que cal continuar fent, és impedir que desfacin la Canova i altres indrets del país.

Calvià



**Juguetes
Gual**

C/. Mayor, 16
Tel. 67 0190

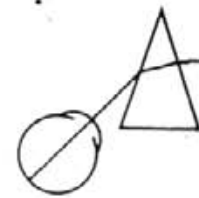

CENTRE ÒPTIC PALMA NOVA

JOAN CAPELLÀ GARAU
òptic-optometrista n° 3027

GRADUACIONS

ADAPTACIÓ DE LENTS DE CONTACTE

REHABILITACIÓ VISUAL **Avenida de la Playa, 12 - Tel. 68 28 02**

SA SOCIETAT

El darrer conflicte ja ha esclatat a Sa Societat: 2 dels antics accionistes, Damià Amengual i Catalina Sastre, han denunciat a guillem Tous i Joan Pérez per apropiació indeguda de les claus del local.

Reialment un es demana que s'han fet dels antics principis que varen dur a que els treballadors del nostre poble es sacrificassin, amb feina i doblers, per edificar un local per a tots els veïns del poble, i, encara més, a qui representen aquestes dues persones.

Un grup de joves va treballar de valent durant vàires setmanes perquè el Teatre tornàs tenir un aspecte digne. I ho feren recollint l'esperit dels vells lluitadors. Mai, durant moltíssims d'anys, Sa Societat havia estat emprada tan siduament com fins ara, però això no semblen reconèixer-ho aquests dos estranys representants de la voluntat de moltes persones ja mortes.

Sa Societat és del poble de Calvià, no d'uns quants dels seus veïns!!

El més digne seria que tot dos deixassin ja aquestes lluites personals i personalistes i dimitissen de tots els seus càrrecs públics, perquè només es representen a ells mateixos.

Des d'aquí recolzam totalment als dos denunciats i proclamam que farem tot el possible per continuar amb accions que defenssin els interessos de Sa Societat.

Associació Pere J. Canyelles

Musical

ASSOCIACIÓ MUSICAL PERE J. CANYELLES

Entrevista a D^a Francisca Cabrer Cabrer, vecina de Calvià, (Francisca des Xalet). Abril-88.
Por Pep Rubio i Amengual

En primer lugar empezaré diciendo que mi padre emigró a Francia a los 13 años. Allí trabajó con unos amos de Sóller, ganó lo suficiente para montar su propio negocio (un restaurante). Más tarde vino a casarse a Calvià marchando otra vez a regentar su propio restaurante.

Yo nací en Belfort (Francia) en el año 1920, donde cursé mis estudios. La música me llamaba mucho la atención, estudiaba solfeo y piano con una profesora particular. Mi padre me llevaba al cine, sobre todo a películas musicales y era mi ilusión comprar las canciones que había oído cantar en la pantalla y enseguida me ponía a escribir el acompañamiento tanto si era un vals, un fox-trot u otra música. Bueno, lo mío era bailar y cantar, hasta llegué a ganar algunos premios bailando jotas y boleros. Me acuerdo de pequeña, tendría unos seis años, fuimos de fiesta a S'arracó y bailé el charleston con un chico y tuvimos un gran éxito. Otro día fuí con mis padres a un banquete que daban los españoles cada año en una ciudad de Francia, yo tenía siete años e interpreté al piano la Marcha Real y "La del Soto del Parral" (zarzuela).

Allá por el año 1934, vine a Mallorca y fuí a una escuela llamada "Estudios Prácticos". Las directoras se llamaban Mateu de nacionalidad cubana, el motivo era aprender el castellano porque en su casa sólo se hablaba el mallorquín y el francés. Una de las hermanas, D^a Antonia, era



muy buena profesora de piano y ella me preparaba para examinarme en el Conservatorio de música de Valencia. Creo que aquí no existía el Conservatorio. Yo ya tenía los siete años de piano-solfeo e historia de la música, pero esto no se pudo hacer realidad, ese mismo año estalló la Guerra Civil y por este motivo no pude continuar con mis estudios.

A partir de este momento, empezó una época triste para mí, ya que por motivos políticos encerraron a mi padre, pero al poco tiempo lo liberaron. Durante ese tiempo, a pesar de las circunstancias, procuré pasar estos años lo mejor que pude, realizando actividades musicales y teatrales junto con la juventud de Calvià. Entre mis amigas estaban las hermanas de Sa Central, Catalina "Tirra" y otras muchas. Por ejemplo, un día que hacíamos una función o representábamos una comedia siempre dirigida por "L'amo de Sa Central", después como fin de fiesta organizaba unos números de revista, como las organilleras. Otro día con un grupo de chicas y chicos, "La Rosa del Azafrán". También canté con Antonio Quetglas (Piné) un fragmento del Conde de Luxemburgo, con Catalina Bujosa un "Marino Gentil", en el teatro de la Sociedad bailamos El Danubio Azul y otras obras como "La vaquerita de los Alpes" con Magdalena Vich, María Tugores, María Massot (Na Biela), Catalina Cabrer (Ses Barraquetes), Margarita Canyelles, Antonio Piné cantó "El Sembrador" y yo canté "Tristeza de amor" de Chopin. Allá

donde podía cantar acudía siempre. Canté en el coro de la iglesia bastantes años.

Di lecciones de solfeo y piano a chicas, por cierto, una de ellas fue Magdalena Barceló, esposa de Pep Rubió, Dolores Navarro, Francisca Verger Antonia Bujosa (Q.E.P.D.), Catalina Salvá, Francisca Vidal, etc.

En el año 1942 me casé con un agricultor, Damián Cabrer, y estuvimos 23 años de aparceros en Son Boronat. Allí pasó el tiempo muy deprisa y fui muy feliz, congeniaba mucho con los propietarios, el poeta D. Guillermo Colom de Sóller, con él aprendí mucho y su esposa D^a Antonia Rullán. Hablábamos en francés recordando los buenos tiempos pasados en la finca.



Mientras estuve allí, vino Guillermo Caracol de Galilea, que ganó un concurso de bailes regionales en Palma, me enseñó tres boleros y por las noches hacíamos tertulias y bailes con todos los que trabajaban en Son Boronat y hacíamos vida familiar con María Bauzá (Xelina) y María Pujol, nos queríamos mucho. También estaban Bartolomé Pujol y Honorato Cabrer (E.P.D.) no los olvidaré nunca i también Magín Moragues. En esta fecha nació mi hija Francisca, ellos fueron su familia. También estaban con nosotros Nicolás Fortuny y el pastor Benito Sastre, que era muy divertido, y cómo no citar a dos mujeres entrañables para mí, que venían a casa con sus tres hijitas, que entonces eran las únicas amigas de la mía, María -Martorell, de Puigpunvent. v



Catalina Palmer (Na Cheva). Una de ellas llevaba a medias el huerto y la otra me ayudaba a coser y a remendar la ropa casera, pues en aquellos tiempos no se compraba tela todos los días.

Bueno, como la política no me interesaba nada, porque me dió muchos disgustos en el tiempo que estuve en Son Boronat, intenté borrar todos los malos ratos que había pasado.

Llegó el momento en que no podíamos sostener la situación porque perdíamos dinero, de mal en peor, tuvimos que marcharnos a vivir al pueblo con mis padres. En casa daba clases de francés, solfeo y piano; tenía bastantes alumnas y así seguía mi vida hasta que me retiré, debido a mi imposibilidad física.

Para continuar en la música he tenido la ocasión de aportar mi granito de arena: estoy cantando en la Coral de Calvià, dirigida por Francisco, y así pasar a engrosar la Asociación Musical Pere Josep Canyelles. Y ya para terminar sólo me resta decir que en la música encuentro alegría y motivación para seguir viviendo en esta agitada vida.





RADIOGRAFÍA DEPORTIVA

Mayo 88.

Este finalizado mes de Mayo, el de las aguas mil, o cada gota vale por ..., y quizás influenciado por estos refranes, especialmente por aquel que hace referencia a que a uno le hace falta el agua del mencionado mes, significando que el que se moja con el agua esa se le arregla la "terrazza", el caso es que o bien los jugadores del Calvià se mojaron a conciencia o al fin se les fue el mal fario. Este preámbulo viene a cuento porque, por lomenos en los partidos jugados en casa, la suerte no les ha sido esquiva y han vencido a sus rivales, y lo que es muy importante, han convencido y han dado gusto a sus seguidores que buena falta hacía.

Cualquiera que lea esto y no sepa los resultados, creará que el C.D. Calvià ha arrollado por donde ha pasado. Nada más lejos de la realidad, puesto que no pudo empezar peor ya que en su primer desplazamiento al vecino y hermano Cade salió derrotado por un contundente 3-0. En el siguiente partido recibe al Alaró, al que ya había vencido en la 1ª vuelta, y se resarcó de la derrota anterior al vencer igualmente por 3-0. En su segunda salida se desplaza a Menorca para enfrentarse al Isleño, un equipo no muy bien clasificado, y para sorpresa y disgusto de los calvianenses sale derrotado de nuevo, esta vez por 4-2. Al domingo siguiente recibe al Manacor, colíder, temible y... temido. Pues bien, el C.D. Calvià, demostrando que tiene equipo

para ocupar mejores posiciones y una plantilla digna de elogio, borró completamente del campo a su oponente al que venció por 1-0, aunque los que tuvimos la suerte de presenciar este partido, sabemos que se pudo ganar por un margen mayor de goles, ya que jugadas y ocasiones hubo para ello.

S. Barceló

Tercera División

1. IBIZA	34	20	9	5	73	23	49	+15
2. Santa Ponsa	34	19	11	4	53	37	49	+15
3. Manacor	34	17	12	5	58	35	46	+12
4. Mallorca	34	17	7	10	70	40	41	+7
5. Santa Eulalia	34	16	7	11	44	27	39	+5
6. Alayor	34	17	4	13	56	32	38	+4
7. Ferreries	34	13	12	9	34	28	38	+2
8. Soller	34	12	13	9	41	28	37	+3
9. Murense	34	14	9	11	50	39	37	+3
10. Alaró	34	13	7	14	41	51	33	-1
11. Calvià	34	12	7	15	33	42	31	-3
12. Alcudia	34	9	12	13	27	43	30	-4
13. Isleño	34	11	7	16	37	43	29	-3
14. Portmany	34	7	15	12	31	41	29	-5
15. Santany	34	10	9	15	38	52	29	-5
16. Cade Paguera	34	11	6	17	37	47	28	-6
17. Hospitalet	34	9	10	15	34	50	28	-6
18. Llosetense	34	9	9	16	36	49	27	-7
19. Escotar	34	8	5	21	39	68	21	-13
20. Andraitx	34	8	5	21	30	77	21	-13

BAUZA

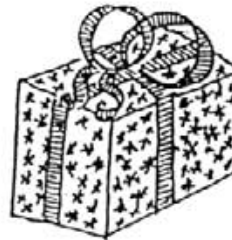

JUGUETES
OBJECTES DE REGALO
ELECTRODOMÈSTICS

c. mayor 34 calvia

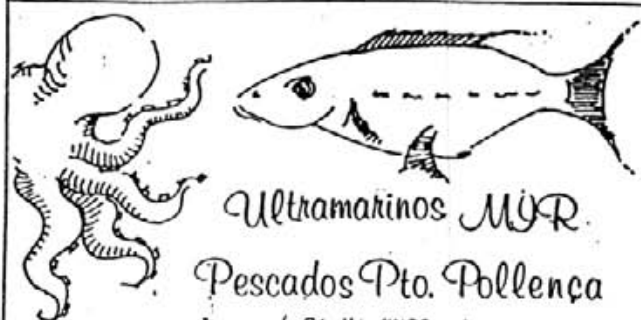

Ultramarinos M.R.
Pescados Pto. Pollença
c/ C. NA CUCO .4. CALVIA

1 2 3 4 5 6 7 8 9 10 11

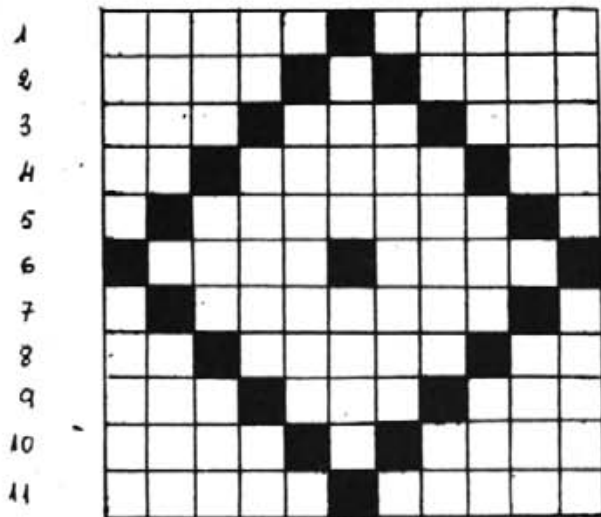

CRUCIGRAMA

Horizontales: 1.- Pongo en tono justo un instrumento musical. Mármol vetado. 2.- Tacha, defecto. Mil. Señal de tráfico. 3.- Emplea, utiliza. En mallorquín, feria que se celebra en Palma en primavera. Voz al teléfono. 4.- Reflexivo. Saludables. Lengua provenzal. 5.- Preposición. Recoger alguna cosa sin dejar nada. Vocal. 6.- Parte interior y más blanda del pan. De palabra. 7.- Consonante. Madero vertical en un buque que sostiene el timón y el armazón de la popa. Consonante. 8.- Al revés, nombre de letra. Embarcación. Repetido, chacha. 9.- Fluido aeriforme. Al revés, apócope de santo. Hilo poco torcido. 10.- Tratamiento militar y civil. Consonante. Así, cogí. 11.- Lo que paga un arrendatario. De poca importancia.

Verticales: 1.- Recorta el pelo. Hacha grande para cortar. 2.- Cualquiera de las formas que presenta la luna según la ilumina el sol. Consonante. Asentamiento o apoyo en el que descansa una cosa. 3.- Pasión del alma. Al revés, centro dode se instruyen los reclutas. Preposición. 4.- Apócope de nada. Al revés, tomas una cosa. Al revés y repetido, chacha. 5.- Vocal. Jefe de pastores. Vocal. 6.- Fluye. brota. al revés, canción de cuna. 7.- Consonante. Que tienen habilidad para hacer cosas. Consonante. 8.- Campeón. Serie de cosas traspasadas por un hilo. Pronombre personal. 9.- Diminutivo de señorita. Raspa, lija. Sobhino de Abraham. 10.- Cada uno de los dos puntos opuestos de un cuerpo. Cincuenta. Sentí miedo. 11.- Era cronológica. Cualquiera de los cuadros limitados por molduras, en que suelen dividirse las hojas de las puertas, etc.

JUAN CARRILLO
PANADERIA
C/ Mayor, 3 CALVIA

"la Caixa"
CAJA DE PENSIONES

FERRETERIA
DROGUERIA
San Salvador
c/ Mayor, 49 Telf. 670161



Es celebra un sorteig cada dos mesos entre tots els jubilats que cobren la jubilació a través de "Sa Nostra". Guanyen una paga de 25.000 ₧.

El guanyador del mes de Febrer va ésser el Sen Pere Josep Amengual (Cunill).

El guanyador del mes d'abril ha estat el Sen Toni Oliver (Mossa) que el veim a la foto.

El proper sorteig serà el mes de Juny. Així que, padrinetes i padrinets, anau-hi a informar-vos.