

Núm. 23 - Abril - Maig - Juny 1995

Miramar

VALLDEMOSSA





BANCA MARCH

C/ Chopin, 3
Telèfon 61 23 77
VALLDEMOSSA



LLIBRES I IMPRESSOS

Carrer de Can Troncoso, 3 - Tel. 71 26 60
07001 PALMA DE MALLORCA

Edicions Cort

**CALLEJERO
DE
PALMA**

UN INSTRUMENT NECESSARI

Carrer Can Troncoso, 3
Tel. 71 27 80 — Fax 72 00 36
07001 PALMA DE MALLORCA



COORDINACIÓ

Antònia Serrano i Darder
EQUIP DE REDACCIÓ
Antònia Maria Calafat i Rivas
Margalida Calafat i Torres
Nicolau S. Cañellas i Serrano
Rafael Estaràs i Estaràs
Miquel Joan i Salvà
Catalina Julià i Noguera
Jaume Moià i Villalonga
Joan Carles Palos i Nadal
Benigne Palos i Vadell
Miquel Ripoll i Rul-lan
Antònia Serrano i Darder
Matilde Serrano i Darder
Pere Bru Serrano i Darder
Sebastià Trias i Mercant

INFORMACIÓ ESPORTIVA

Bartomeu Torres i Morell
Lluís Oliver Barceló
Gaspar Mas Garcias

INFORMACIÓ MUSICAL

Jaume Capllonch
Maria José Mas

PASSATEMPS

Bernadí Estaràs, «Gotzo»

DIBUIX I FOTOGRAFIA

Joana Lladó i Vila
Josep Lladó i Vila
Antoni Muntaner i Bujosa
Josep Antoni Serrano i Darder
Pre Bru Serrano i Torres

Joan Tortella i Araque

ASSESSORAMENT LINGÜÍSTIC

Antònia Maria Calafat i Rivas
Catalina Julià i Noguera

COL·LABORACIONS

Joan Cabot i Estarelles
Antoni Colom Colom
Tomeu Estaràs Estaràs
Maria Dolors Estrades Calafat
Jeroni Fito

Josep Lladó Vila

Joana Serra de Gayeta
Sebastià Serrano Darder
Frederic Soberats Liegey

MAQUETACIÓ

Documenta Balear

IMPRESSIÓ

Impremta Politècnica

DIPÒSIT LEGAL

PM 761-1989

Els articles publicats a la revista expressen únicament l'opinió dels seus autors.

La revista Miramar és trimestral. Tanca l'edició per als diferents números que edita durant l'any el darrer dia dels mesos següents: febrer, maig, agost i novembre. Passat aquest termini, les col·laboracions i fotografies seran per el proper número. Gràcies.

EDITORIAL.....	4
INVESTIGACIÓ	
Orígens i escuts dels llinatges de Mallorca: Cerdà.....	5
Els pescadors de Valldemossa (9). Petita història de S'Estaca	6
VISIONS HUMANES	
Ramón Tamames	10
INVESTIGACIÓ	
Valldemossa i la seva música.....	12
Possibles orígens d'alguns topònims valldemossins	17
Valldemossines i valldemossins a l'obra Cançoner Popular de Catalunya-	
Materials. Barcelona, 1992.....	18
Cases de neu a la zona de Valldemossa (i 3).....	20
COL·LABORACIONS	
Electricitat. Com es fa?.....	23
Valldemossa, Serranos i Fitos	25
Eliseu Meifren a Valldemossa.....	26
ENTREVISTA	
Sebastià Trias Mercant	28
LA VILA	
Ajuntament	33
Climatologia de Valldemossa.....	33
Altre temps. Arxiu fotogràfic d'Antoni Muntaner, «Guarin»	34
Cròniques de na Dolores	35
Imatges d'antany	39
Recull de notícies i fotografies interessants tretes de l'arxiu d'Antoni	
Cabot Estarelles mentre fou vicari i llavors rector de Valldemossa.....	41
El carnaval a Valldemossa.....	44
HUMOR	
Coverbos del dimoniet de na Catalineta.....	46
MARXA JOVE!!!	
Racó del jovent	47
ENTREVISTA	
Margarita Lladó Homar	48
BÚSTIA OBERTA	
Cartes arribades a la nostra redacció	50
Correu de l'Uruguai.....	52
COMUNITAT AUTÒNOMA DE LES ILLES BALEARS	
Tothom a Lluçmajor.....	53
MÚSICA	
Valldemossins al dia de les Illes Balears.....	54
CULTURA	
Libres, revistes, periòdics i fulls informatius	55
La veu dels nostres poetes i glosadors.....	58
NOTÍCIES	
Calaix de sastre.....	60
Els missioners hi són sempre.....	63
ESPORTS	
Entrevistes	64
Tennis	65
ENTRETENIMENTS	
Passatemps.....	66

AGRAÏMENT: L'OCB agraeix profundament a l'artista pintor Josep Coll Bardolet l'obsequi que ens ha fet de les cobertes de la *Revista Miramar*, les qual reproduïxen un oli realitzat per ell mateix amb gran encert.

Quan surti al carrer aquesta revista haurà començat la campanya electoral. El mes de maig elegirem els qui governaran el nostre municipi i la nostra comunitat autònoma els propers quatre anys. La revista Miramar no publica cap mena de propaganda electoral. Unicament fa unes reflexions sobre el tema.

Creim que ha arribat el moment de demanar més als qui ens han de governar, més autogovern, més autonomia, millor règim econòmic i fiscal, més defensa de la llengua catalana, pròpia de les Balears, més protecció a la nostra identitat, més suport a la nostra cultura.

I no ens hem de deixar influir sols per la propaganda. Ens hem d'informar, i ens hem d'informar bé i no ens hem de creure tot el que ens puguin dir. Que hem de ser com Sant Tomàs, ho hem de veure.

El que no podem fer és donar el nostre vot, que és molt important, a les cegues. El nostre vot ha de ser per al que millor pugui aconseguir el que nosaltres volem per al nostre poble o per a la nostra comunitat autònoma.

El que sí podem fer és escoltar, llegir, comparar i llavors triar l'opció més adient. I votar en conseqüència. Però també hem d'exigir als nostres polítics, que sortiran elegits per la voluntat dels votants, que compleixin els compromisos contrets, que no oblidin que si governen és perquè el poble ho ha volgut, perquè ha cregut les seves promeses electorals.



- Autocars de gran confort
- Aire acondicionat
- Totes les capacitats

Gremi de Fusters, 11. Edifici Urbis
Tels. 29 07 35 - 75 41 36
Fax 20 41 58 - Tlx. 69100
07009 Palma de Mallorca

Orígens i escuts dels llinatges de Mallorca

CERDÀ

Procedeix de l'adjectiu cerdà que vol dir nadiu de la Cerdanya i deriva del llatí ceretanu, o sigui, nadiu de la Ceritània, antiga regió dels Pirineus.

Existeixen, també, les variants Sardà, Serdà, Cerdans i Sardans. Ja al segle XIII, el mateix de la conquesta, aquest llinatge es troba ben establert a Mallorca com ho prova el fet de que l'any 1285, quan Alfons III d'Aragó va conquerir el Regne de Mallorca, tres persones d'aquest llinatge es trobaven entre els diputats de les diverses viles que li reteren jurament i homenatge: Bernadí per la de Muro, Berenguer per la de Senelles i Guillem per la de Valldemossa.

Al segle XVI, Cerdà era un dels llinatges més nombrosos a Mallorca.

L'existència d'aquest llinatge a Valldemossa no ha estat molt nombrosa. Tenim una referència de capbreuació feta l'any 1510 per Pere

Cerdà, propietari de la possessió o rafal des Mirabò.

Dels personatges que han portat aquest nom a Mallorca destacam:

- Antoni Cerdà i de Lloscos (Santa Margalida 1390-Roma 1459). Cardenal, professà al convent de trinitaris de la Ciutat de Mallorca. Doctor en Teologia, fou catedràtic a la universitat de Lleida. Fou definidor general (1429) i visitador de l'ordre, teòleg consultor de Pius II i arquebisbe de Messina (1448-49). Nicolau V el feu cardenal (1448), fou traslladat a la seu de Lleida (1449-59); preceptor a Nàpols del rei Alfons IV de Catalunya-Aragó i dels seus fills; escriví el tractat *De educatione principum*. Una plaça de Santa Margalida du el seu nom i és fill il·lustre de Mallorca.

- Llorenç Cerdà i Bisbal (1862-1955). Pintor mallorquí format a Madrid i Roma. Evolucionà de la



Escut: Un cervol de plata en camp blau.

pintura d'història cap a un impressionisme colorista i academitzant.

El 1953 va ser proclamat fill il·lustre de Pollença.

Fonts: *Els mallorquins, nom a nom*, de G. Mestre Oliver i G.E.C.

Miquel Ripoll i Rul·lan



Abans de pujar a Cartoixa,
en s'hivern quan ja fa fred
o s'estiu, en fer calor,
si ho voleu dolcet-dolcet:
patissets de lo millor,
PASTISSERIA SA CARTOIXA.

FORN I PASTISSERIA «SA CARTOIXA»

Via Blanquerna, 1
Tel. 61 25 20

VALLDEMOSSA

Els pescadors de Valldemossa (9)

PETITA HISTÒRIA DE S'ESTACA

Orígens

Als llibres d'òbits de Valldemossa apareixen esmentats antics pescadors valldemossins: «A 26 de novembre 1586, passa desta vida o fonch sepultat en la present Iglesia, Sebastia Mas. Mori de desastre ofegat en la mar pescant» i també «1703, 3 setembre.— Muri Pere Muntaner, fadrí, anegat en el mar, era pescador» (Muntaner. 1980. Pàg. 308 i 314). Aquests homes devien guardar els llaüts as Port i a s'Estaca. Entorn de 1880 l'Arxiduc escriu: «Els pescadors de Valldemossa estàn establits des de temps immemorial a l'esquerpa costa, concretament al Port i a l'Estaca» (Habsburg. Ed. 1980. Vol. 6. Pàg. 535).

Però durant molts de segles la mar va esser el camí per on arribaven els enemics, ningú no volia viure a la seva vora. Per altra banda, els pescadors no havien de menester grans infraestructures en terra: només algun espai per resguardar les barques, estendre les *xarxes* i un *tenyidor*, per estar-hi ells els bastava un porxo o una cova. De fet, en una cova que hi havia part damunt l'*escar* des «Caminer», en Pere «Forta» va trobar-hi una teringa de teules clavades, restes d'una antic habitatge de pescadors. Així no és estrany que en aquests portets no s'hi edificassin cases fins ben entrat el segle XIX.

Cal recalcar que, tot i tenir cases a s'Estaca, la verdadera casa dels pescadors, on vivien la dona i els fills, era a Valldemossa. Es a dir, els habitatges dels pescadors a s'Estaca o as Port no poden considerar-se autèntiques cases, sinó barraques on només es vivia temporalment.

L'Arxiduc també recalca aquest fet a *Die Balearen*: «(...) Port i a l'Estaca, on una trentena d'homes viuen en casetes petites i pobres, allunyats de les seves dones, que estan a la vila. Sols els dissabtes pugen l'accidentat camí per passar el diumenge a ca seva i tornar l'horabaixa o el dilluns de matinada a les seves casetes» (Habsburg. Ed. 1980. Vol. 6. Pàg. 535).

Les cases

La primera font escrita on hem trobat esmentades cases a s'Estaca és *Die Balearen*. En el volum 6, editat el 1880, es parla de «casetes petites i pobres» (Habsburg. Ed. 1880. Vol. 6. Pàg. 535). En el volum 9, editat el 1884, es dona més detalls: «Hi ha aquí el caló on els pescadors treuen les seves barques a l'abric del faralló, alguns escars i porxades de paret seca i sostrats de pi, i catorze casetes, construïdes amb el meu permís; no és estrany que les que queden més baixes els esquixi qualque vegada la mar que romp a poca distància (...). Un gran inconvenient és una roca submarina ben enmig del caló, que s'ha d'evitar amb molta de cura els dies de temporal; millor seria volar-la amb dinamita [es tractava d'un *escull sotaiguet*, que finalment va esser volat]» (Habsburg. Ed. 1980. Vol. 9. Pàg. 684). L'Arxiduc va comprar les vinyes de s'Estaca entorn de 1875, per tant, si l'afirmació que les cases s'havien aixecat amb el seu permís és exacta (tal volta el permís de l'Arxiduc no va esser més que la regularització d'un fet consumat), aquestes s'haurien construït entre 1875 i 1880.

En aquell temps hi havia més cases a s'Estaca que a as Port. Aquesta preferència dels pescadors per s'Estaca ens pot semblar estranya: as Port hi ha més aigua, més espai i més seguretat per a les barques. Però per als pescadors s'Estaca tenia alguns avantatges:

a. Les pesqueres millors i més grosses eren a la banda de sa Foradada, més a prop de s'Estaca que des Port.

b. S'Estaca era més a prop de la vila. Un *correu* que partís de s'Estaca arribava a la vila abans que un *correu* que pujàs el peix des des Port.

c. Als grans comellars de devora la mar, com sa Marina, sa Cova o es port des Canonge, els vents de terra, els *terral*s, són dominants. Aquests vents s'oposen a les barques que volen acostar-se a terra.

D'ençà que la va descriure l'Arxiduc, s'Estaca ha crescut molt poc. Hem pogut identificar vint-i-una cases (plànol 1). Alguna casa va esser arrossegada pels esbaldrecs [14] i alguna per la mar [15 i 17]. Ara mateix poden contar-s'hi quinze cases i el *sant Pere*, algunes de les quals són producte de la unió de dues cases antigues.

No és clar quin factor va limitar el creixement de s'Estaca, tal volta la superfície disponible per avarar embarcacions o per ventura l'Arxiduc, que no va donar terra per fer-hi més cases. Això darrer ens sembla estrany perquè l'Arxiduc parla amb autèntica admiració dels pescadors de Valldemossa: «homes valents i emprenedors, fets a la costa abrupta i dura» (Habsburg. Ed. 1980. Vol. 6. Pàg. 534). Els va arreglar el camí Vell de s'Estaca, els va donar permís

per aixecar les casetes (Habsburg. Ed. 1980. Vol. 9. Pàg. 684) i els va millorar el subministrament d'aigua (Habsburg. Ed. 1993. Pàg. 62). Per tot això, pensam que la manca d'espai per a les barques va esser el que va limitar el creixement del Caló. El 1896 quan la *Revista Comercial* parla de s'Estaca ja apunta la idea de com era de limitat l'espai de s'Estaca, de la qual s'extreuen conclusions que per a nosaltres no són vàlides: «*Es también muy abundante el número de sus moradores que se dedican a la pesca, los cuales por no serles posible encontrar colocación en la cala s'Estaca de esta villa, se extienden por casi todos los pueblos de la isla, a hacer lo que ellos llaman s'Exida, que consiste en salir a pescar fuera de este término por algunos meses regresando después a esta, para estar unos días con su familia y salir otra vez de nuevo*» (Muntaner. 1980. Pàg. 16).

L'avarador i el marge

Vora les cases, hi havia l'*escar*, una explanada que arriba a 5 metres de cota i que va a morir al Caló, resguardat pel penyal de s'Estaca. En aquesta explanada, es treien les barques arrossegant-les damunt els *parats*, troncs situats perpendicularment al llaüt.

Un temps, la *mar de nord* entrava cap a l'*escar* a través d'un freu situat al peu de la zona d'habitatge, i arribava fins a les barques. Per protegir-se d'aquest perill, els pescadors contractaren una colla de picapedrers: Joan «Ramellet», Pere «Capçana» i Bru «Verema» (alguna font ens ha dit que el mestre d'obres va esser en «Guidons») que, amb l'ajut dels pescadors, varen bastir un mur de contenció: el marge des Sant Pere o el marge de s'Estaca, un mur gruixut que encara ara existeix (plànol 1). El mur degué aixecar-se entre 1910 i 1925.

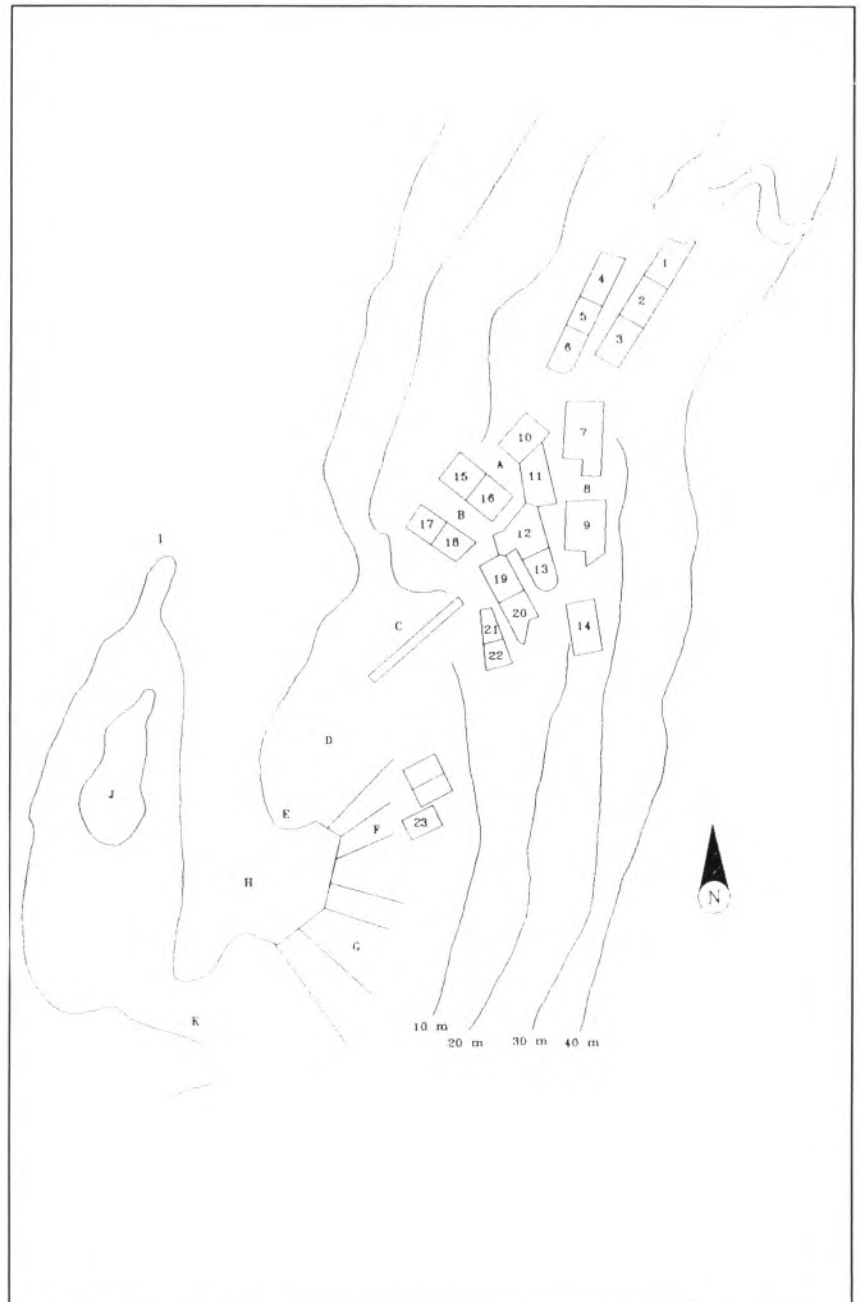

Plànol 1. Reconstrucció de s'Estaca entorn de 1945:

Cases: 1. Cas «Verindos»; 2. Can Pere Joan «Salvà» (esbucada); 3. Can «Taret»; 4. Can «Toni Cutxo»; 5. Can «Caraco»; 6. «Es des Pou»; 7. Cal sen «Parroqui»; 8. Caseta de s'ase; 9. Caseta de dalt des «Caminer»; 10. Cas «Sardiner»; 11. Can «Fernando»; 12. Can «Cristino» (l'emprava en Tià «Talí»); 13. Cas «Caminer»; 14. Casa desapareguda, la coneixem per la foto de 1895 (figura 2)(probablement va esser arrossegada per les pedres que queien); 15. Can «Cutxo» (la se'n va dur un temporal); 16. Cas Patró Mateu «Garrit»/Can «Taret»; 17. Can Pere Joan «Salvà» (la se'n va dur un temporal); 18. Can Joan «Franquet»; 19. Cas «Nadals»; 20. Cas «Nadals»; 21. Sant Pere; 22. Can Bernat «Taro» (esbucada); 23. Alcova d'en «Caraco».

A. Es Planiol. B. Sa Placeta; C. Marge des sant Pere/Marge de s'Estaca; D. Es Collet; E. Sa Punteta; F. Escar (modern); G. Escar (vell); H. Es Caló; I. Punta des Penyal; J. Penyal de s'Estaca; K. Nedador de ses Dones.

Segons ens conta «Pere Forta», originalment els *escars* de s'Estaca estaven situats més cap a la banda de sa Marina, a causa probablement als temporals de nord que entraven pel freu i/o de la manca d'espai. Al dibuix de s'Estaca que apareix a *Die Balearen* (figura 1), es veu un llaüt ben enfilat al *terrer*, ben allunyat de les cases. Quant va construir-se el Marge i va anar minvant el nombre de barques, s'anaren abandonant la zona dels *escars* més allunyada de les cases.

A la fotografia de *Flors de Miramar* es veuen tres *alcoves* fetes de paret seca i cobertes de brancam (figura 2). En Pere «Forta» conta que en el seu temps sols hi havia quatre *alcoves*, una era d'en «Caraco» i estava coberta amb una volta. Les altres estaven tapats amb troncs. No eren llocs molt apreciats per deixar-hi barques, perquè estaven molt exposats a les caigudes de pedres, per això no solien emprar-se o només s'hi guardaven barques velles. Els *escars* que hi ha ara, excepte el d'en «Caraco», són posteriors a la partida dels darrers pescadors de s'Estaca.

Els accessos

Des de temps immemorial el camí de s'Estaca era el de sa Barrera de sa Marina, un camí de bístia que parteix del camí Real, un poc passat Can Costa, i davalla directament a s'Estaca. L'arribada de l'Arxiduc va suposar la construcció d'un seguit de camins a la zona: el principal era un camí de carro que anava des de Son Marroig a sa Font Figuera, passant per sa Foradada, es Guix i les cases de s'Estaca, un altre era el des Guix, que davallava de Miramar al Guix, i l'altre, el camí Nou de s'Estaca, que duia de Miramar a s'Estaca. La construcció d'aquests camins no va afectar els pescadors, que continuaven pujant per dret, perquè el camins de l'Arxiduc feien més voltera.

Entorn de 1920 va acabar-se la carretera des Port, que havia començat Antoni Moragues, el darrer senyor de Son Moragues abans de l'Arxiduc, feia més de quaranta anys (Cañellas. 1994. Pàg. 22). Probablement en aquell moment es va connectar amb la nova carretera el camí de l'Arxiduc, que arribava fins

a sa Font Figuera. En aquell temps el transport del peix encara es feia a peu, per la qual cosa l'existència d'aquestes carreteres tampoc no va afectar els pescadors.

Els darrers pescadors

A finals dels anys cinquanta només pescaven a s'Estaca els «Nadals» i «es des Pou», molts de pescadors havien emigrat o s'havien retirat; però, a més, es Port cobrava avantatge a s'Estaca:

a. Anant a peu, s'Estaca és més a prop de Valldemossa que es Port; però amb la progressiva motorització del transport del peix fins a la vila, la cosa va canviar: per carretera es Port queda igual o més proper a Valldemossa que s'Estaca. Precisament en aquells anys els pescadors mecanitzaren per primera vegada el transport de peix a la vila. En «Caraco» i es «Caminer» compraren un cotxe, un David. Els «Nadals» compraren una moto Issó. Aprofitaven el camí que havia fet l'Arxiduc, per anar a la Vila amb vehicle ja no podien emprar el vell camí de s'Estaca, que sols servia per anar a peu o en bístia. A en «Caraco» el cotxe no li degué anar bé perquè ben prest el va canviar per un ase. «Es des Pou» encara no tenien vehicle quan anaren as Port, els primers anys pujaven a peu.

b. Alguns anys abans, entorn dels anys vint, s'instal·laren els primers motors als llaüts. La distància a les pesqueres i els *terral*s varen perdre importància, ja no s'anava al rem o a la vela. El cost de la benzina (quan els pescadors vells sentien marxar els primers motors deien: «Cada pet, un cap roig») i la seva escassetesa després de la Guerra probablement feren que aquest factor no es notàs ben clarament fins als anys cinquanta, moment en què va regularitzar-se el subministrament de combustible.

c. Aquells anys sovintejaren les desgràcies a s'Estaca: la mar es va



Figura 1. S'Estaca entorn de 1884, dibuixada a *Die Balearen* (Habsburg. Ed. 1980. Vol. 8. Pàg. 121). El dibuix està fet mirant des de les cases cap as Caló: en primer pla es veuen les teulades, i darrera, es Caló i es Penyal. Dins es Caló es veu un grup de quatre pescadors traient un llaüt, més amunt n'hi ha un altre de tret.



Figura 2. S'Estaca devers 1895. Fotografia de Flors de Miramar, la que fa 56 del segon àlbum. El llaüt que hi ha dins es Caló devia ser de l'Arxiduc. Encara no estava fet el marge des sant Pere. Es poden veure xarxes esteses per tot arreu i a la dreta, les alcoves, cobertes per troncs.

endur quatre llaüts: dos des «des Pou», un des «Caminer» i un d'en Toni «Cutxo», a més, un penyal va

esclafar un bot des «des Pou», i d'altres embarcacions varen esser avariades. Moltes desgràcies en poc

temps. Els pescadors diuen que en aquells anys s'havia fet una tala als costers de damunt s'Estaca, i que això va afavorir les caigudes de pedres.

La conjunció de tots aquests factors va fer que, entorn de 1958, els «Nadals» i «es des Pou» abandonassin s'Estaca i es traslladassin as Port, en «Cutxo» i es «Puret» ja s'hi havien traslladat.

Els pescadors anaren venent les seves casetes a nous propietaris. Quant partiren els pescadors ja s'havien venut algunes cases a estiuejants: la d'en «Parròquia» a en Xesc Forteza [7], la d'en Toni «Cutxo» a «es Català» [4], la d'en «Caraco» a Eduard Nouviles [4] i la d'en Joan «Franquet» al pintor «Gaita». Anys després «es des Pou» la varen vendre en Maties «Cavaller»... S'Estaca es va anar convertint en poblet d'estiuejants...

Fonts orals

Sebastià Juan Mas, «des Pou». Nat el 1935.
Pere Torres Estrades, «Forta». Nat el 1922.

Bibliografia

- HABSBURG-LORENA, L. S. Ed. 1980 (1869-91). *Las Baleares por la palabra y el grabado*. Sa Nostra. Palma.
HABSBURG-LORENA, L. S. Ed. 1993 (1905). *Catalina Homar*. Luis Ripoll. Editor. Palma.
MUNTANER, J.; ARGENTE, F. 1980. *Introducción a la historia de Valldemossa*. Ajuntament de Valldemossa.
SERRANO, P.; CAÑELLAS, N. 1993. «Els pescadors de Valldemossa (1): tenyir xarxes». *Miramar*. Núm. 16. Pàg. 7-9.
CAÑELLAS, N. 1994. «Els pescadors de Valldemossa (6): el Port de Valldemossa fins 1920». *Miramar*. Núm. 20. Pàg. 18-22.

Addenda a la història del port

Com a aportació a la història des Port, de la qual parlàrem a la *Miramar* número 22 («Els pescadors de Valldemossa (6): el Port de Valldemossa fins 1920»), recollim una notícia primerenca en la qual es reflecteix la consideració del port de Valldemossa com a tal (la qual cosa no vol dir que hi existís cap nucli d'habitatge). Es tracta d'un text extret de la història de Valldemossa de Joan Muntaner (Muntaner. 1980. Pàg. 253-254): Bartomeu Bauçà dóna part d'un mesquí desembarc de pirates que va tenir lloc a sa Marina (el Barranc), el divendres 3 de juliol de 1592:

«Estant dit Barthomeu Baussa anel Barranch vore mar quardant cabres, vingue un barganti anel **port del Barranch** y desembarca vuyt homes y aplaganli las cabres per ont

dit Baussa los va encalsar fins anal vaxell y diu que li han presses tres cabres y pegade una coltellade a una»

En es Port hi ha una gran abundància d'aigua, i això era una cosa que devien saber tots els que navegaven per les nostres costes, perquè aconseguir aigua era un dels principals problemes dels navegants de tots els temps. Una altra comunicació sobre vaixells de moros ens parla d'un desembarcament per fer aigua que va tenir lloc el divendres 10 de juliol de 1598 (Muntaner. 1980. Pàg. 255):

«(...) una satjatia es arribada an el Barranch (...) y ha lansada la barcha y es vingude en terra y de col hia correguda gent qui batian a les rotes de la Marina y han los fets embarcar y creuan que prenian aygua y la barcha es tornada a la satjatia (...))»

Nicolau S. Cañellas Serrano
Pere Bru Serrano Torres

RAMON TAMAMES

L'any 75 fou un any molt mogut. Fou tan mogut que es contava que el Príncep Felip de Borbó –aleshores un infant– a un moment donat digué en públic:

–*Jo, que año!*

S'havia mort la Reina Victòria Eugènia, s'organitzà l'anomenada *Marcha Verde* al nord d'Àfrica, i el seu pare –l'actual Rei Joan Carles I– hagué d'assumir les funcions de Cap d'Estat degut a una tromboflebitis que patí en Franco. Fou l'any dels darrers afusellaments del dictador a Burgos, malgrat les peticions de clemència arribades de tot el món, fins i tot d'una cridada personal del Papa.

A partir de principis de novembre molta gent perdia les nits tot escoltant la ràdio: en Franco era intern feia dies a una clínica madrilenya i es comentava que es moriria d'un moment a l'altre. Els informes mèdics a darreres hores de cada vespre, eren bastant pessimistes: necessitava respiració assistida i les constants vitals es debilitaven i, en alguns moments, baixaven per davall de la normalitat. Molts tenien la ràdio encesa tota la nit per si al cas es donava la notícia. S'arribaven a

dormir. I a les set del matí es feia pública la primera informació mèdica oficial del dia: en Franco havia passat la nit tranquil, havia dormit i havia recuperat en certa mesura les constants vitals. N'hi havia que deien que es moriria abans d'ell per falta de son i per agotament d'escoltar –o intentar escoltar– notícies.

Els rumors eren constants, quasi cada dia algú deia que acabava de morir. Record un vespre que jo era a una reunió de l'Obra Cultural de Ciutat i mon pare em va telefonar:

–Hauries de venir. Les ràdios estrangeres diuen que en Franco és mort i a aquestes hores hi podria haver trull. Estaria més tranquil si fossis a ca nostra.

Ho vaig dir als altres que eren a la reunió –tots més grans que jo– i me'n vaig anar cap a ca nostra. Ens passàrem la nit escoltant diverses emissores i, com sempre, la primera informació oficial fou que havia passat la nit tranquil i que les constants vitals en mantenien dins una relativa normalitat. Era massa prest ja –o massa tard, segons com es miri– per poder dormir aquell dia. Així en passaren molts.



I ara em podríeu demanar: i a que ve tot això i quina relació té amb en Ramón Tamames?

Tot això ve al fet que en Ramón Tamames vengué a ca nostra un dia després de dinar per telefonar a Madrid i confirmar si en Franco era viu o mort.

Aleshores en Ramón Tamames –economista i polític– tenia una gran aureola positiva entra la majoria dels opositors al règim vigent. Jo només l'havia vist en fotografia a diaris o revistes i havia llegit articles i qualque llibre seu.

L'any 74 havia començat a fer classes de català a l'Escola de Magisteri de Ciutat i m'havia fet amiga –tant jo com la meva família–

PANADERIA
Y
PASTELERIA

Carrer de la Rosa, 4
Via Blanquerna, 15
VALLDEMOSSA



PER A GATONS I COQUES FINES
NO HI HA COM
CA'N MOLINAS

Tel. 61 21 56
Tel. 61 22 47

del que aleshores n'era el director, n'Andrés Sánchez Pascual. Era de Càceres i el poc temps que va viure a Mallorca es va adaptar perfectament a la nostra terra en tots els sentits.

Després de dinar mon pare sempre havia tengut el costum d'anar al llit a fer l'hora. No sé quin dia era. No puc dir si era dia 15 o dia 16 o dia 17 de novembre, però aquell dia també hi va anar.

Jo mirava la televisió amb ma mare i sonà el timbre de la porta. Abans d'obrir vaig mirar qui era: en Sánchez Pascual amb un senyor alt i elegant que no vaig reconèixer. N'Andrés em saludà i em digué:

–*Este señor es Remón Tamames. ¿Puede llamar por teléfono a Madrid desde aquí?*

Mentre anaven cap a la sala, vaig córrer cap al dormitori:

–Mon pare, en Tamames!

–Què passa amb en Tamames?

–És aquí.

–On, aquí?

–A la sala. ve amb en Sánchez Pascual per telefonar.

–En Tamames aquí?

–Diu que ha de telefonar a Madrid. Fes via, vine.

Va pegar un bot del llit i va sortir a conèixer-lo i a saludar-lo.

Ma mare quasi no entenia res i no sabia què havia de fer. Fàcil solució: li va oferir un caramel.

–*¿Quiere un caramelo?*

–*No, gracias senyora, muy amable, pero en estos momentos no me apetece.*

N'Andrés ens va explicar que eren al bar Modern i els havien dit que en Franco era mort. Per en Tamames era important saber la veritat perquè hauria de partir correns cap a Madrid. No trobaren oportú telefonar d'un lloc públic i, a més, tenint en compte que ell mateix era un personatge públic i com que nosaltres vivíem a prop, per això havien vengut a ca nostra.

Tots érem drets i esperàvem.

Es va treure una agenda petita i va marcar un número. Només va dir:

–*Hola, Manolo. ¿Alguna novedad?*

Ens va mirar i sols digué:

–*No, no hay ninguna novedad.*

Se'n tornaren.

Feia una bona estona que ja no hi eren i ma mare encara tenia a les mans una capsa de *violetas* oberta. Les *violetas* són uns caramels petits en forma de flor que fan a Madrid a una pastisseria per devora la *Puerta del Sol* que es diu precisament *La Violeta*... Es veu que no sabia què havia de fer amb aquella capsa oberta i en va començar a menjar.

Al cap d'una bona estona a ca nostra tots menjàvem *violetas*. Us asseguro que són boníssimes, originals i que, a més, per honorar el seu nom tenen realment el color i el gust de la violeta.

Joana Serra de Gayeta

En Pedro és bon cuiner,
això li ve per avior.
Aquesta és una lliçó
i l'heu d'aprendre bé,
no hi ha recepta millor:
BON REBOST I MOLT D'AMOR.

Avinguda Lluís Salvador
Tel. 61 21 70
VALLDEMOSSA

Restaurant
Can Pedro

Per als millors paladars!



VALLDEMOSSA I LA SEVA MÚSICA

Pep Lladó: -Un horabaixa de febrer ens trobarem al Bar Romaní Tomeu Estaràs i jo. Estàvem parlant de diversos temes, de cop i volta la nostra conversa va derivar cap a una passió compartida per tots dos: la música.

Tomeu Estaràs: -Efectivament, la música, paraula màgica tan important que sempre ha estat i estarà a la primera fila de totes les cultures de cada país, de cada poble, de cada persona; abarçant des del simple cant d'un ocell a la més gran composició orquestral que pugui existir. Jo crec que la música la duim tots a dedins, i la desenvolupam cadascú a la seva manera, uns tocant instruments, altres cantant, altres escoltant, altres ballant, altres creant, ect., per això crec que aquesta conversa començada amb el meu amic Pep Lladó pot ser molt interessant per parlar de la música a Valldemossa. I sobretot, la música amb gent de Valldemossa. El que sí vull recalcar és que aquesta conversa és completament espontània i sense ganes d'aprofundir en

detalls, dates, continguts, etc. Senzillament, recordar fets musicals passats i actuals perquè crec que Valldemossa té bastant a dir en aquest aspecte.

Pep Lladó: -Tomeu, quina influència et pareix que va tenir l'estada de Chopin amb el desenvolupament posterior fins als nostres dies?

Tomeu Estaràs: -Pel que concierneix a la música, tingué ja importància des del primer dia que arribà a Valldemossa, pel que ja era en aquells moments Chopin. Però a més veiem que va influir a la mateixa gent del poble, com per exemple Vicenç Colom Ripoll que -segons paraules del seu fill, Vicenç Colom Estrades-, tocava el violí i va visitar diverses vegades a Chopin a la seva cel·la denominada de Can Miralles, per escoltar les seves composicions. A Valldemossa Chopin va compondre gran part de la seva obra musical: alguns preludis, la segona balada en fa major, el tercer scherzo en do sostingut menor, dues pol·lo-

neses en la major i do menor i dos nocturs. Volent o no inspirar-se en l'ambient que l'envoltava en aquell moment, la qual cosa donà fruit després al que va ser, és i serà sempre Chopin: un gran intèrpret romàntic i un compositor excepcional.

Pep Lladó: -De totes maneres, Valldemossa, ja era coneguda internacionalment...

Tomeu Estaràs: -Cert, des que Ramon Llull arribà i fundà a Miramar el Col·legi de llengües orientals. Més tard fou Nicolau Calafat qui fundà la primera impremta mallorquina. A mitjants del segle XVI nasqué Catalina Thomàs, la qual a través del temps es va convertir en la primera santa mallorquina, i a la qual Valldemossa té una especial devoció. A principis del segle XIX, la cartoixa reté entre els seus murs a Gaspar Melchor de Jovellanos. Més tard, arribà també a l'illa l'arxiduc Lluís Salvador que fa dels seus dominis valldemossins un parc natural. La família Sureda-Montaner acull al seu palau al poeta de Nicaragua, Rubén Darío. Però Valldemossa, a ningú no pot agrair la seva popularitat com a Chopin i George Sand. Un amb la música i l'altra amb la ploma (a vegades dura i crítica) han fet famosos aquest poble.

Pep Lladó: -Crec que hi ha el cas molt curiós d'un músic famós...

Tomeu Estaràs: -Sí, Francesc Frontera i la Serra (1807-1891). Segons conta Julio Sanmartín Perea en el seu llibre *Mallorca, breviario de viaje*, aquest músic nasqué a Palma però adoptà el nom artístic de Francesc Frontera de Valldemossa, tal vegada per simpatia vers el poble seu de jornades musicals estivals. Frontera de Valldemossa abandonà la seva terra i se n'anà a París on



Fotografia 1. Cantant el Misserere, el Dijous Sant. Dirigeix Tomeu Estaràs, «Raül».

s'instal·là durant vuit anys. Estudià amb gent important i fou aconsellat que s'introduís a la gran capital com a mestre de cant. Visqué llavors l'ambient artístic i literari de la denominada capital d'Europa i conegué les més brillants figures del moment: Liszt, Sainte Beuve, Chopin, Aurora Dupin, Marliani, Balzac, Musset, Sandeau, Etc. Conegué els amors de Chopin i George Sand, i quan per reconfortar la precària salut del músic es parlà del templat clima d'Itàlia, Marliani i Frontera de Valldemossa els recomanaren que el viatge projectat es fes a Mallorca, així ho feren seguint el seu consell. Francesc Frontera de Valldemossa morí l'any 1891, havent deixat al músic valldemossí Bartomeu Torres l'encàrrec de dirigir la missa de réquiem amb orquestra de Mozart al seu funeral.

Pep Lladó: -Qui era Bartomeu Torres?

Tomeu Estaràs: -Bartomeu Torres i Trias (1849-1908), natural de Valldemossa fou un gran músic, destacant en l'art de l'harmonia i contrapunt. Aportà un extens repertori religiós com el Càntibus que es canta a la novena de la Beata i molts d'altres. Va ser organista de la Seu durant uns anys. A la revista *Miramar* núm. 5 hi podeu trobar un important reportatge titulat *Un gran músic valldemossí*, on podeu trobar tot el seu currículum.

Pep Lladó: -Quins records de la seva infantesa et va contar ton pare?

Tomeu Estaràs: -Parlant a nivell més popular puc dir que el meu pare, Tomeu Estaràs Lladó, va ser un personatge important a la cultura musical i folklòrica de Valldemossa. A ell li agradava recordar la seva joventut plena de desig musical que el duqué per l'any 1918, juntament amb altres deixebles de Bartomeu Calatayut (guitarrista amic seu, juntament amb el qual va recopilar molta música del folklore balear) a



Fotografia 2. Mateu Calafat Mercant

formar una petita orquestrina de corda integrada per: Tomeu Estaràs Lladó (direcció i violí), Joan Antoni Palmer (guitarra), Jaume «Escolà» (mandolina), Miquel «Xumbet» (llaut) i Josep Ripoll Darder (llaut). Aquesta orquestrina solia actuar els diumenges horabaixes al cine mut a Valldemossa. A destacar una actuació que feren al Teatre Principal de Palma (els regalaren un faristol niquelat a cadascun). Els vespres

anaren a classe de solfeig amb el mestre Tomeu «Fideuer» el qual havia estat músic d'una banda a finals del segle passat.

Un altre grup d'aquesta època foren els Lamparillas, en el qual hi figuraven dos membres de l'anterior Tomeu Estaràs i Joan Antoni Palmer, que amb l'ajut de Pedro Estaràs Lladó i Maties Estradas Canals donaren inici a l'agrupació Parado de Valldemossa. De tot això, i per si interessa amb més detall, podem trobar-ne més explicació als números 16, 17 i 18 de la revista *Miramar* en els reportatges titulats *El Parado de Valldemossa (I, II i III part)*.

Pep Lladó: -Quants d'anys fa que va néixer el cor parroquial?

Tomeu Estaràs: -Abans de contestar-te crec que és important començar per la història de la gent relacionada amb la música religiosa al nostre poble. Miquel Ripoll Rullan em proporcionà una llista de capellans músics de finals de finals del segle passat com, Francesc Vives, que va ser custod de la Cartoixa i organista de la parròquia; Pedro Thomàs, rector i organista de la



Fotografia 3. Bergants Jazz Band. Hi manca Pep «Gorder». D'esquerra a dreta: Tia «Vicenta», Bernat «Parragueta», Pedro «Topete», Jaume «Vicenta», Aurelio (carrabiner), Bruno «fill des sabater Coix».



Fotografia 4. El Parado de Valldemossa.

parròquia (deixà un harmonium a les monges franciscanes); Pedro Mas, (Don Perico), família de Cas Vicari, també organista de la parròquia. Ja

més avançat el segle tenim a Pedro Lladó Vives, organista; el vicari Ramis; el vicari Femenias; el vicari Toni Cabot; el vicari Jordi Morey; el



Fotografia 5. Miquel Ripoll Estaràs.

vicari Homar; Don Guillem Fiol; mossèn Llorenç Lladó. Han col·laborat amb la direcció del cor Pep Estrades Mateu (As d'Oro), Tomeu Estaràs Lladó (Reüll) (vegeu foto 1), Tomeu Estaràs Estaràs (Reüllet). Referint-nos a la pregunta et diré que pels anys cinquanta, l'època del rector Mir, el vicari Genovart i el vicari Cabot, venia per cantar en els funerals i altres funcions religioses, un tal senyor Capó, acompanyat per altres músics. Els escolanets de l'època i un grup determinat de gent completaven la resta dels cants. Per l'any 1955, el vicari Homar, formà l'escolania i es començà a perfilar el que és ara el cor parroquial. Les millors veus del poble han passat pel cor que actualment i des de fa molts d'anys, dirigeix Mateu Calafat (vegeu foto 2), essent l'organista Maria Fiol. L'actual rector, Pedro Vallès Cirer, ha donat més consistència encara a aquest cor.

Pep Lladó: -Quines altres activitats musicals recordes a Valldemossa?

Tomeu Estaràs: -A part de les ja mencionades m'han contat que per l'any 1933 hi havia una banda batiada per qualcú que els va contractar, es deia Bergants Jazz Band (vegeu foto 3) i estava composta per Josep Morey (Pep Gorder), Sebastià Vila (Tià Vicenta), Jaume Vila (Vicenta), Pedro Fiol (Topete), Bernat Vila (Parragueta), Bruno Gelabert (fill des sabater Coix) i Aurelio Lorenzo (carrabiner). Els intruments que tocaven eren els d'una típica banda de jazz actual: trompeta, trombó de vares, saxo, bateria i violí.

Per l'any cinquanta record una gravació del folklorista Alan Lomax (mundialment famós pel seu treball de recopilacions musicals autòctones) del Parado de Valldemossa (vegeu foto 4) i crec que amb altres temes relacionats amb el camp.

També vull mencionar, per aquests anys l'encant del so dels



Fotografia 6. Folk 5. D'esquerra a dreta. Davant: Sebastià Serrano, Toni Boscana. Darrera: Jaume Ferrer, Isabel Ferrer, Pep Lladó.

fobiols que sonaven els pastors guardant les ovelles les nits d'estiu de lluna plena, amb el so dels picarols de fons. Puc recordar a Toni Calafell Muntaner, pastor de Son Moragues, a Miquel Morey Mulet, pastor de Son Mas i molts d'altres.

A la part clàssica hi tenim Miquel Ripoll Estaràs, ell mateix ens ha contat la seva història que reproduïm tot seguit:

«Als 19 anys vaig començar a fer classes amb la professora del conservatori Dolores Verger i a fer els meus primers concerts quasi sempre acompanyat al piano pel mestre Pedro Deyà, el qual sempre m'animava molt perquè ho prengué més seriosament; un dia li vaig fer cas i vaig començar a fer classes amb el que fou gran tenor Joan Nadal.

Als 24 anys vaig debutar al Teatre Principal amb *Caballeria Rusticana*. Tot seguit vaig partir cap a Madrid on vaig fer classes amb la professora del Reial Conservatori Lola Rodríguez de Aragón. Vaig debutar al Teatro de la Zarzuela de Madrid amb *Marina* i *Luisa Fernanda*, alternant amb el tenor

Alfredo Kraus. Acabada la temporada, la Fundació Joan March em va concedir una beca per anar a con-

tinuar els meus estudis a Itàlia amb la mateixa professora d'Alfredo Kraus. Vaig presentar-me al Concurs Internacional d'Opera de *Reggio Emilia* guanyant el segon premi. Al mateix concurs Lucciano Pavarotti va guanyar el primer premi. Després de tot això vaig sortir a cantar per Europa, principalment per Alemanya, on vaig passar dotze anys inoblidables.

Fa vint anys que estic retirat però he estat recompensat amb una meravellosa família amb la qual pas tots els diumenges a la meva estimada Valldemossa.» (vegeu foto 5)

Pep Lladó: -Parlant més del nostre temps, quins han estat els grups més importants?

Tomeu Estaràs: -L'any 1965, més o manco, es formà el grup Folk Cinco.(vegeu foto 6). Començaren les seves actuacions, que duraren vint-i-tres anys, a Son Termes. L'any 1972 presentaren la cançó *Posta de*



Fotografia 7. Els Valldemossa. Drets: Bernat, Tomeu, Genia, Miquel Brunet. Assegut Rafael.



Fotografia 8. L'Associació dels Festivals Chopin després d'un concert.

sol, de Josep Lladó, al Festival de Mallorca. Varen gravar deu singles i un L.P. a les cases Fonol i E.M.I.. Des de la seva fundació passeren pel grup els membres següents: Toni Boscana (Gotzo), Jaume Ferrer (Camilla), Damià Calafat (Monoï), Rafel Vila (Horrendo), Gabriel Lladó (El nenito), Joan Juan (Carabassa), Sebastià Serrano, Pep Toni Rubio, Maties Rabassa i com a única veu femenina Isabel Ferrer.

Com activitats vigents tenim Els Valldemossa (vegeu foto 7), grup folklòric internacional, integrat actualment per Rafael Estaràs (guitarra i veu), Bernat Estaràs (guitarra i veu), Tomeu Estaràs (fluta dolça i veu) i Genia Tobin (solista cantant) acompanyats i dirigits musicalment pel pianista de Bunyola Miquel Brunet Estaralles.

El grup Deixau-ho fer, de música moderna, integrat actualment per Toni Cerdà (guitarra), Toni Mercant (bateria), Ramon Sedano (solista cantant) i Sebastià Vila (baix). També va ser solista cantant Francisco Morey Ripoll. El grup es va formar l'any 1992, de llavors ençà han estat animant diverses

festes i berbenes.

És de destacar John Lambourne, anglès d'origen i de família, però afincat al nostre poble des de fa anys. Membre del grup Xaloc i del grup regional de la Garriga, toca la fluta dolça, el fobiol mallorquí i les xeremies.

Vull mencionar especialment a la nostra amiga Miquela Lladó Vidal, una dels *Setze Jutges*, del grup musical *Música Nostra* la qual ha col·laborat esporàdicament amb el Parado.

Com a jove promesa citarem al violinista Ramon Andreu Ferrer, el qual fa estudis de música a Itàlia.

Pep Lladó: -Quina altra gent es dedica a l'ensenyança musical?

Tomeu Estaràs: -Record l'escola de trompetes i tambors de l'Ajuntament dirigida per Pedro Fiol Mateu, l'escola de ball regional, també de l'Ajuntament, dirigida per Maria Torres Bujosa, Antònia Calafat Morey i Sebastià Calafat, «Monoï». Per l'any 1970 Andreu Jaume es dedica a l'ensenyança del llaüt i la mandúrria. Toni Font, mestre d'escola, gran afeccionat a la música i amb ganes d'ensenyar la guitarra

als seus deixebles. Actualment l'ensenyança de la música a Valldemossa es reparteix entre Llilila i Minuca Betencourt (piano i guitarra) i les professores del CP Nicolau Calafat (fluta dolça).

Al Palau del Rei Saç, a més de les representacions del Parado de Valldemossa, es fan a diari petits concerts per la visita turística amb diferents intèrprets joves, però de molt bona qualitat.

Cal destacar pel seu ressó internacional l'Associació dels Festivals Chopin (vegeu foto 8), la qual ens dóna cada estiu l'oportunitat de revivre, amb intèrprets professionals de primera fila, aquestes composicions tan estimades de les que feim menció al començament de la nostra conversa.

Pep Lladó: -Quasi per acabar, jo sé que tu tens en gran estima a un home que ha representat molt per a tu i per a la teva família: Josep Coll Barolet.

Tomeu Estaràs: -Sí, Coll Barolet, pintor de professió, però de sentiment músic. Nasqué a Campdevàrol, Girona, però és fill adoptiu de Valldemossa. Organitzador dels concerts del Torrent de Pareis fins fa pocs anys, organitzador de vetllades musicals a l'Hotel del Artista amb la Capella Clàssica dirigida per mossèn Josep Maria Tomàs. Dugué l'Orfeo Català per donar un concert a la plaça de la Cartoixa. Relacionat sempre amb gent de la música i de l'art. Vull manifestar públicament, ara que tinc l'oportunitat, que a més que em dugué de l'estranger la meua primera fluta professional, va ser ell el que em va presentar a mossèn Josep Maria Tomàs perquè em fes classes de solfeig i ell també el que em dugué de la má a escoltar concerts. Record un d'ells al Teatre Líric amb Philip Neuman com a violinista-solista. Vinculat sempre a la nostra família, ajudà al meu pare a la tasca de recuperar el folklore

balear. Trenta-set anys després li dic des d'aquestes pàgines: «Gràcies senyor Coll!».

De totes formes, Pep, crec que de totes aquestes activitats musicals en podem parlar més extensament i per separat a futures edicions de la revista *Miramar*.

Pep Lladó: -Tomeu, sé que estàs preparant juntament amb el nostre amic Miquel Brunet un projecte de gran ressonància per a tot el poble de Valldemossa. Què ens pot contar de tot això?

Tomeu Estaràs: -Sense estendre'm molt et dire que la idea d'aquest projecte parteix del que tu i jo hem parlat avui horabaixa, és a dir gravar un CD que abarqui el màxim de temes musicals en els quals el poble hi participa directament, com són: la Sibil·la, el Misserere, Sor Tomasseta, el Parado, el Ball de sa neu, la jota Marinera. També temes relacionats amb Valldemossa, una de Chopin, una de l'Arxiduc, etc. A més un tema molt especial sobre Valldemossa amb lletra del poeta Gabriel Janer Manila i música de Miquel Brunet. La finalitat del projecte, que comptarà amb el suport i la subvenció del Govern Balear, l'Ajuntament de Valldemossa i altres institucions, és deixar constància d'aquests cent anys de música a Valldemossa i fer-ho de la millor manera possible, amb l'ajut del Parado, del cor parroquial, de John Lambourne i d'Els Valldemossa. La part tècnica de la gravació serà a càrrec d'ONA-DIGITAL de Miquel Brunet i Toni Fernández i la coberta de Josep Coll Barolet.

Esperam que aquest projecte sigui un gran èxit que ompli d'orgull i satisfacció tot el poble de Valldemossa.

Josep Lladó Vila
Tomeu Estaràs Estaràs

POSSIBLES ORÍGENS D'ALGUNS TOPÒNIMS VALLEMOSSINS

Pla dets Aritges

El més natural i lògic, seria que essent femení l'arritja, es digués es Pla de ses Aritges.

Aritja. (*Smilax aspera*). La varietat balear i que prolifera per aquesta alçària donant-li nom, es presenta en forma arrodonida i és afil·lia.

Puig Caragolí

Podria ben bé haver pres aquest nom d'una planta herbàcia perenne de la família de les papilionàcies (*Phaseolus caracalla*) enfiladissa de flors oloroses blanques o grogues i de llavors com mongetes globuloses i brunes coneguda vulgarment per caragolí o cargolí. A Mallorca es coneix per caragoler i amb aquest nom en el terme d'Escorca el Puig Caragoler de Femenia i el Puig Caragoler des Guix.

Na Torta

L'Arxiduc a través del seu llibre *Obres Completes* referin-se al lloc on hi ha avui el mirador, o el que resta d'ell, diu: «Una vegada, per arribar fins en es penyal de Na Torta, part damunt sa muntanyeta de Son Moragues, així anomenat a causa d'una vella alzina, que un temps allà hi havia i que diuen era torta.»

Avui tot el massís és conegut amb aquest nom.

Es Cairats

En el comellar conegut amb aquest nom, temps enrere s'hi tallaven arbres amb els quals es feien cairats (bigues).

No és aventurat pensar que aquest fet és el que ha donat nom a aquest comellar.

Sa Bombarda

Penyal situat a l'estrem est de sa Mola de Son Pacs que dona damunt s'Estret i enfront del Puig de na Fàtima.

Potser rebi aquest nom per recordar amb la seva forma l'emplaçament d'una peça d'artilleria.

Camí de s'Escolta

Antic camí suposadament públic i que en l'època d'incursions dels moros era utilitzat per a la vigilància d'aquet sector de la costa.

Potser rebi el seu nom perquè antigament es fes des d'ell la vigilància de la costa.

Benigne Palos i Vadell

VALLDEMOSSINES I VALLDEMOSSINS A L'OBRA *CANÇONER POPULAR DE CATALUNYA-MATERIALS*. BARCELONA, 1929

Els tres volums de materials de l'obra del *Cançoner popular de Catalunya*, foren editats a Barcelona els anys 1926, 27, 28 y 29 per la Fundació Concepció Rabell i Cibils, Vda. Romaguera,¹ amb l'ajut de les institucions catalanes.

A finals del segle passat i principi del nostre, les formes tradicionals de vida canviaren de tal manera que, els costums, tradicions, oficis, cants i balls, que constituïen l'expressió de l'ànima del nostre poble, corrien el risc de desaparèixer per sempre. Els diferents autors de l'obra del *Cançoner* varen escorcollar i documentar aquelles cançons populars que encara es mantenien vives, a les diferents col·lectivitats de parla catalana, per tal de preservar-les per a les generacions futures.

La recerca, a Mallorca, fou encomanada a un dels compositors mallorquins de més renom: Baltasar Samper, i a l'escriptor Miquel Ferrà.

A la pagina 291 del tercer volum hi trobam «Memòria de la

Missió de recerca de cançons i músiques populars realitzada pel Mestre Baltasar Samper i en Miquel Ferrà, llicenciat en filosofia i lletres, a l'illa de Mallorca del dia 4 d'agost al 30 de setembre de 1924, per comanda de l'obra *Cançoner popular de Catalunya*».

Aquesta missió (Samper-Ferrà) es va convertir en una autèntica aventura. Varen recórrer gran part de l'illa de poble en poble, i per arribar a alguns pobles o possessions, aleshores incomunicats, varen haver d'anar a peu o en carretó. Recolliren dels més majors i també dels joves —com ara d'una nina de 13 anys— a Valldemossa el màxim de materials que encara es conservaven, transmesos de pares a fills, i que no havien estat mai objecte d'una transcripció musical, en el dir popular «posats en solfa».

El primer que ens crida l'atenció es el gran nombre de cançons i músiques populars que recolliren a Valldemossa (27), si les comparam

amb les aconseguïdes en pobles molt més rics en nombre d'habitants com ara sa Pobla (45) o Sóller, on en trobaren només 19, com també el gúster que passaren fent aquest treball d'equip.

De les 27 cançons que recolliren a Valldemossa publicaren les següents:

1. CANÇÓ COMPOSTA. EL REI MARINER-LA CAPTIVA RESCATADA PEL SEU ESTIMAT.

Cantaires: Joanaina Fiol, «Ximeta». 34 anys. Catalina Vanrell. 29 anys. Margalida Roselló. 25 anys (Valldemossa).

2. DON FRANCISCO

Cantaires: Joanaina Fiol, Catalina Vanrell, Margalida Roselló i Catalina Estaràs; Margalida Calafat, 13 anys; Margalida i Magdalena Torres (brodadores de Valldemossa).

3. EL PARADO (BOLERO VELL). Ball cantat.

Cantaires i sonadors: Bartomeu Vila, «Caló»; Antoni Vila, «Caló»; Jaume Mercant, «Caló». 50 anys, i Bernat Salvà (Valldemossa).

4. CANÇÓ COMPOSTA. LA CAPTIVA RESCATADA PEL SEU GERMÀ-DUES GERMANES.

Cantaires: Francinaina Torres, «Secretària». 76 anys (Valldemossa).

Aquesta obra de recerca va tenir al seu moment ressonància internacional. Les cançons de segar, batre, collir, tondre, etc. recollides per Samper-Ferrà, foren traduïdes al francès per tal de presentar-les al Congrés d'Història de la Música, que tingué lloc a Viena el 1927 amb ocasió de les festes del centenari de





la mort de Beethoven. Al congrés hi figuraren els noms més il·lustres de la musicologia de totes les nacions.

La comunicació de l'obra del cançoner, on hi figuraven les nostres cançons, fou llegida a la sessió dedicada a Metodologia, Estètica, Folklore i Ciència Musical Comparada. Francesc Pujol escriu: «en és ben grat de dir, en honorança de l'Obra del Cançoner Popular de Catalunya, que les peces folklòriques contingudes en l'opuscle cridaren vivament l'atenció, especialment les cançons de treball de Mallorca i, sobretot, el Contrapàs llarg, el nostre magnífic drama líric litúrgico-popular».

De llavors ençà ben poc ajut institucional han rebut els sabors i sabers populars de la nostra terra.

A Valldemossa podem afirmar

que es preservaren gràcies al treball de Bartomeu Estaràs, gran músic i gran persona, que dedicà tota la seva vida a la conservació i difusió del nostre patrimoni musical i coreogràfic i a més a més li conferí un impuls dinamitzador i modernitzador. Ho he de dir ben clar: la cultura popular no ha mort gràcies a les iniciatives privades dels músics i associacions, sense excloure'n els empresaris, com ara a Valldemossa, la família Bauzà de Mirabò.

He llegit el text del projecte de Llei de la cultura popular i de l'associacionisme cultural de les Illes Balears, defensat per Unió Mallorquina.

Aquesta proposta de Llei té com a objecte principal: «La recuperació, protecció i inventari dels béns, esdeveniments i creacions de

la cultura popular a les Illes Balears» i pretenia que el conjunt de les institucions d'aquesta comunitat nostra posassin els mitjans tècnics i econòmics per tal de complir aquests i altres objectius.

Presentada al Parlament de les Illes Balears, va comptar amb el suport del PSOE, PSM i Grup Mixt (amb l'abstenció del trànfuga Peralta) i els vots en contra del PP.

És ben trist, per no dir altre cosa, que aquest projecte seriós i complet no aconseguís el suport de totes les dones i els homes que ens representen i que de moment, les necessitats del nostre poble en matèria de cultura, continuïn sense comptar amb un marc legal, deixades a la mà de Déu, mentres en altres comunitats autònomes, reben de cada vegada més suport.

En el cas que el contingut d'aquest article us hagi agradat, a la propera revista publicarem la transcripció del Parado amb la lletra que es cantava l'any 1924 i el relat complet de l'estada valldemossina de Samper-Ferrà.

Biblioteca de Miquel Ferrà al carrer de Muntaner de Ciutat. 10.2.1995.

Notes:

1. «Aquesta Fundació filla de la generositat d'aquesta Dama, la qual en el seu testament, i entre moltes altres coses, proveï per a necessitats d'ordre intel·lectual». R. Patxot i Rubert.
2. El poeta Miquel Ferrà era oncle i padrí de fonts de Margalida Ferrà Boutroux.

Rosa Capllonch i Ferrà



Sense deixar Valldemossa,
per comprar bé i aviat,
barat i de qualitat,
comprau al supermercat:

SUPERMERCAT VALLDEMOSSA.

C/ del Marquès de Vivot, 5

Tel.: 61 25 68

Telefax: 61 23 12 VALLDEMOSSA

CASES DE NEU A LA ZONA DE VALLDEMOSSA (i 3)

5. Casa de neu de Pastoritx

Localització:

Situació: al comellar de s'Heura (també anomenat de ses Sitges), a uns 300 m del coll des Pinar, que marca el llinar entre Valldemossa i Bunyola.

Altura: c. 825 m.

Posició fisiogràfica: dins un comellar.

Orientació: sud-oest.

Propietari original: Pastoritx.

Catalogació: número 7 del catàleg de Valero (Valero. 1989).

Descripció:

Conservació: regular, una de les parets llargueres està esbucada.

Planta: rectangular.

Dimensions: 14,3 m (llarga) x 4,7 m (ampla) x 4,4 m (fondària màxima).

Volum màxim actual: 295 m³.

Tipologia dels murs: paret seca. La casa està parcialment excavada dins la penya. Una part de les dues parets llargueres està formada per la mateixa roca.

Paret de tancament: quasi in-existent, d'uns 20 cm d'altura. No hi ha restes que hagi estat més alta.

Obertures: cap.

Restes de cobriment: cap.

Construccions annexes: cap, està envoltada de rotlles de sitja i barraques de carboner.

Dades històriques:

En servei el 1636, era propietat de Jaume Morell, que la tenia llogada a Bernat Caldes. En 1723: «Per raho de les penyas que se troban dins daquela, no si pot posar neu», llavors era propietat de Jeroni Morell. No es cita pus (1753, 1802, 1804)

Observacions: -

6. Casa de neu des Teix o del pla de sa Serp

Localització:

Situació: as Teix, just davall es Teixó. Mira damunt el camí que puja des de les cases del Rei en Jaume.

Altura: 950 m.

Posició fisiogràfica: en un pendent situat al peu d'un cim.

Orientació: nord-est.

Propietari original: es Teix.

Catalogació: número 9 del catàleg de Valero (Valero. 1989).

Descripció:

Conservació: bona.

Planta: rectangular, amb els

extrems una mica arrodonits.

Dimensions: 15,2 m (llarga) x 7 m (ampla) x 5,2 m (fondària màxima).

Volum màxim actual: 553 m³.

Tipologia dels murs: paret seca.

Paret de tancament: tancava completament el clot, als extrems curts, dibuixa dos aiguavessos.

Obertures: 2 portes, una a cada extrem, i dues (quatre?) petites boques (0,9 m d'amplària x 0,7 m d'altària) als costats llargs. Aquestes boques devien ser les bombarderes, usades per tirar la neu dins el pou.

Restes de cobriment: devia estar coberta per una teulada a doble vessant. Devora la casa es poden veure restes de teules.

Construccions annexes: una casa de 76 m², de planta rectangular, esbaldregada, la teulada devia ser a un sol vessant. Un altre edifici annex (estable?) de 53 m². A la zona que envolta la casa de neu, per damunt el nivell d'aquesta, hi ha marges.

Dades històriques:

En 1636 és propietat de Jaume Juan de Villalonga. Aquesta casa és dins el terme municipal de Bunyola, per ventura per això el 1723 el batle de Valldemossa diu: «No se troba persona lligítima anaquí intimar y sols se de la dita casa per son senyor Don Viraloga». El 1753 no és esmentada. Apareix al mapa del cardenal Despuig de 1784. En 1802 i 1804 era l'única de Valldemossa que contenia neu. El seu



Marquès de Vivot
Telèfon 61 25 42
VALLDEMOSSA



Figura 3. Planta i secció de les cases de neu de Pastoritx, des Teix i de s'Alqueria d'Avall.

propietari era Jaume Juan Vilallonga, que el 1802 la tenia llogada a Joan Pons, «Petit», de Palma.

El 1815, Jaume Joan de Villalonga i Truiols, propietari de la casa, va llogar-la a Joan Coll Albertí, deianenc. El contracte començava el 8 de setembre de 1815 i finia el mateix dia de 1819. L'arrendador havia de pagar una part en espècies consistent en 8 lliures (1 lliura = 407 gr) de neu diàries des del dia de Pasqua fins al de Tot Sants, a més de deu portadores (1 portadora = 42,328 kg) de neu que s'havien de donar a la possessió de Meià (Sant Joan) o a la de sa Torre (Montuïri). Tot això representava entorn de 500 kg anuals de neu. A més, si la casa de neu s'havia pogut

omplir, havia de pagar 100 lliures anuals, si sols era mitja: 50 lliures, o 25 lliures si només s'havia omplert en una quarta part. La neu arreplegada s'havia de vendre a la taverna de Palma que el senyor digués. En aquest contracte hi figura l'inventari del que contenia el porxo dels nevaters, que ens permet conèixer millor els ormetjos usats pels qui arreplegaven la neu: dotze pales, sis gavetes, quatre picons i un rest, a més de una gran quantitat de llenya.

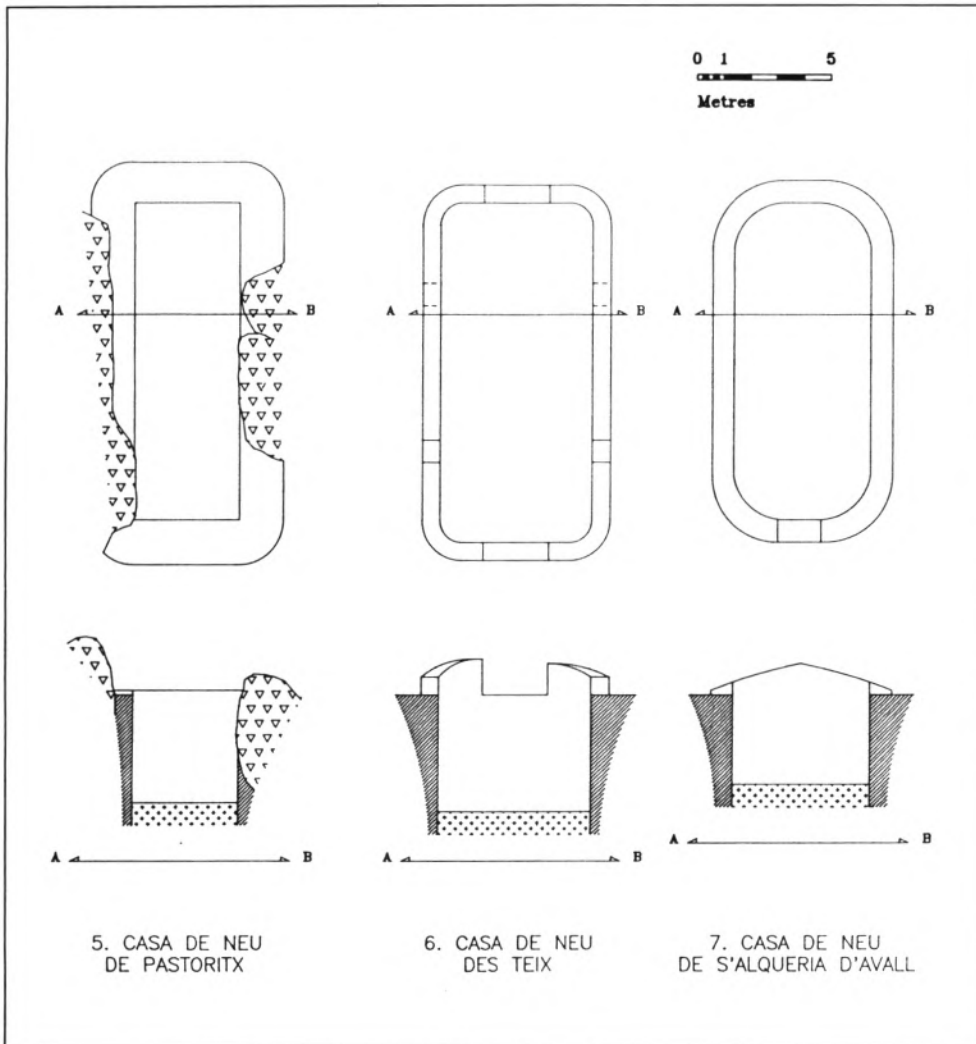
Observacions:

Es tracta d'un remarcable conjunt on podem trobar els marges que facilitaven l'arreplegada de neu, el porxo dels nevaters i la casa de neu.

Per la seva construcció, aquesta casa recorda bastant la de Son Moragues (número 5).

7. Casa de neu de s'Alqueria d'Avall o del puig de Sant Pere

Localització:

Situació: prop del cim del puig de sa Casa de Neu, també conegut com a puig de Sant Pere.

Altura: c. 950 m.

Posició fisiogràfica: en un replà. Per davall un coster.

Orientació: sud-oest.

Propietari original: sa Muntanya de s'Alqueria d'Avall.

Catalogació: número 8 del catàleg de Valero (Valero. 1989).

Descripció:

Conservació: dolenta. Les dues parets llargueres estan esbaldregades.

Planta: rectangular amb els extrems arrodonits.

Dimensions: 14,3 m (llarga) x 6,3 m (ampla) x 4,0 m (fondària màxima).

Volum màxim actual: 360 m³.

Tipologia dels murs: paret seca.

Paret de tancament: sols es conserva als extrems curts, on es dibuixen els dos aiguavessos, que devien formar el cobriment.

Obertures: una porta en un dels extrems.

Restes de cobriment: les parets curtes permeten endevinar una teulada a dos vessants, en sentit longitudinal.

Construccions annexes: cap.

Dades històriques: -

Observacions: -

Nicolau S. Cañellas i Serrano
Antònia M. Calafat i Rivas
Pere B. Serrano Torres

Fonts orals

Rafel Colom, «de s'Alqueria». Bunyola.

Pere Fiol, «Barbut». Valldemossa.

Joan Juan, «Biela». Valldemossa.

Joan Vicenç, «de Biniforani». Bunyola.

Bibliografia

BARCELÓ PONS, B. 1959. «El comercio de nieve en Mallorca». *Boletín de la Cámara de Comercio Industria y Navegación*. Núm. 623. Pàg. 44-52.

BARCELÓ PONS, B. 1959. «La industria frigorífica en Mallorca». *Boletín de la Cámara de Comercio Industria y Navegación*. Núm. 623. Pàg. 58-59.

FERRÀ, D.; ORDINAS, G. «Neu, casa de». *Gran Enciclopèdia de Mallorca*. Vol. 11. Pàg. 359-361. Promomallorca.

GINÉS GRACIA, J. «Un caso excepcional de utilización antrópica de una cavidad cárstica en Mallorca». *Trabajos de Geografía*. Núm. 37. Pàg. 85-92.

HABSBURG-LORENA, LLUÍS SALVADOR. Ed. 1980. *Las Baleares descritas por la palabra y el dibujo*. Sa Nostra.

HABSBURG-LORENA, LLUÍS SALVADOR. Ed. 1990. *Obres Completes. Lo que sé de Miramar*. «Club de Butxaca», núm. 91. Ed. Selecta-Catalònia.

LLABRÉS, J.; VALLESPÍR, J. 1982. *Els nostres arts i oficis d'antany III*. «Estudis Monogràfics del Museu de la Porciúncula», núm. 8.

LLOFRIU, P. 1983. «El darrer nevater, mestre Esteva de Caimari». *Ultima Hora*. 27 de març de 1983.

MARCH, J. 1983. *S'Arxiduc. Biografia ilustrada de un príncep nómada*. José de Olañeta. Editor. Palma.

MULET GOMILA, A. 1946. «De les cases de neu al Frío Industrial». *Boletín de la Cámara de Comercio Industria y Navegación*. Núm. 570.

MUNTANER, J.; ARGENTE, J. 1980. *Introducción a la historia de Valldemossa*. Edita Jose F. Argente Sánchez. Palma.

MURRAY, D.; LLABRÉS, J.; PASCUAL, A. 1990. *Jardines de Mallorca. Tradición y estilo. Siglos XVII-XIX. Volumen I*. «La Isla de la Calma». Serie mayor núm. 11. José de Olañeta. Editor.

RAMIS DE AIYREFLOR, J.; BOUTROUX, A. M.; ALONSO, A. 1973. *Historia documental de la Real Cartuja de Valldemosa*. Antigua Imprenta Soler.

ROSILLO, C. 1983. «Pocos son los que ya recuerdan a los últimos nevaters». *El Día*. 2 de setembre de 1983.

SERVERA NICOLAU, J. 1991. «Serra de Tramontana. Innivación. La explotación de la nieve como recurso». *VII Jornadas de Campo de Geografía Física*. Universitat de les Illes Balears.

SERVERA NICOLAU, J.; VALERO MARTÍ, G. 1991. «Ressenya de la troballa de la caseta de sa Neu de Can Canals (municipi d'Artà)». *El Mirall*. Núm. 45. Pàg. 63-64. Palma.

VALERO MARTÍ, G. 1989. «Nevaters i cases de neu». *Elements de la societat preturística mallorquina*. Conselleria de Cultura, Educació i Esports. Govern Balear.



ESPORTS MODA

futbol, tennis,
bàsquet, etc.

C. de Niceto Alcalá Zamora, 22-B
Tel. 28 19 29

**RECANVIS
I
MOTORS MARINS**

**VOLVO
PENTA**

C. del Gremi de Fusters, 32
Tel. i telefax 43 03 98

PALMA DE MALLORCA

**REPARACIONS
NÀUTIQUES**

Serveis oficials:

**VOLVO-PENTA
IVECO-AIFO
SOLE-DIESEL
MAN-DIESEL**

Tel. Mòbil 908 53 38 61

ELECTRICITAT



COM ES FA?

Les centrals tèrmiques es coneixen d'ençà dels anys vuitanta del segle passat, emperò no s'utilitzaren intensament fins 1920. Des de llavors es perfeccionen per a millorar el seu rendiment.

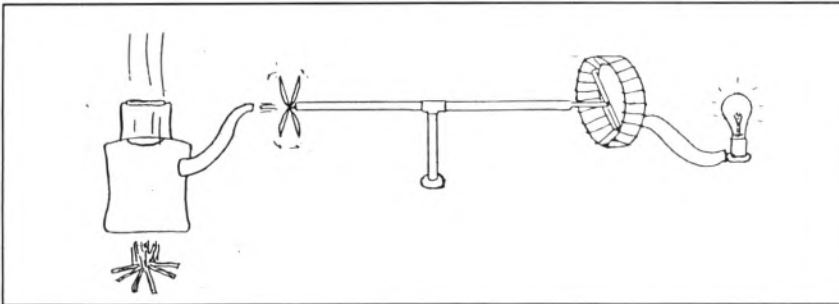

Dibuix 1

Parts d'una central tèrmica:

- A: combustible *
- B: caldera
- C: turbina
- D: alternador
- E: circuits d'aigua i vapor
- F: parc de transformadors

* Bàsicament es fa cremar carbó de diversa classe, procedència i qualitat (lignit, hulla).

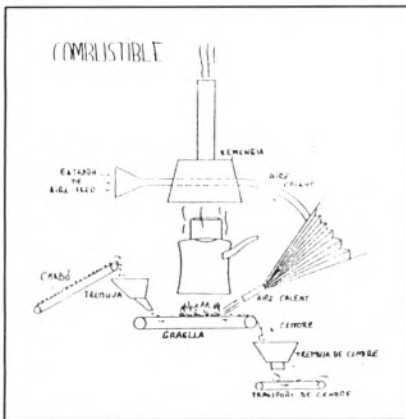

Dibuix 2

En cas d'emergència s'empra fuel-oil, que està amagatzemat a dos dipòsits, amb una capacitat per a un mes i mig. Des del parc d'intempèrie i mitjançant cintes transportadores arriba el carbó a les tremuges i d'aquestes als molins trituradors, fins aconseguir reduir el carbó a pols. Després s'insufla, junt amb l'aire calent, dins els cremadors per obtenir la combustió. Una vegada feta la seva misió, les cendres resultants es depositen dins una tremuja adient, i des d'aquesta, mitjançant un transportador, es duu a l'intempèrie, fins a la definitiva expedició als afores de la central.

B: caldera. Elements els quals es transforma l'aigua en vapor d'aigua.

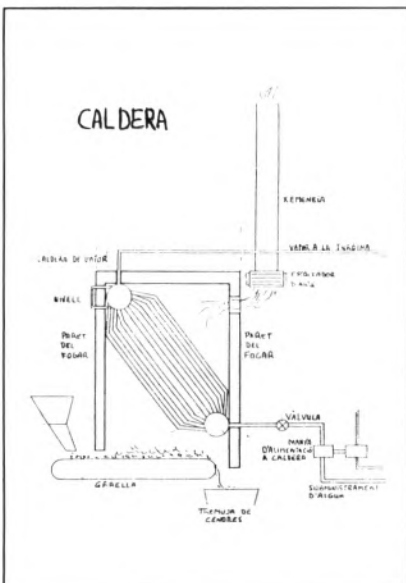

Dibuix 3

Bàsicament es compon d'un conjunt de tubs de ferro, distribuïts dins el fogar, i que uneixen dos dipòsits. El de dalt es diu col·lector de vapor, des d'on s'envia aquest a la turbina, mitjançant canonades.

C: turbina

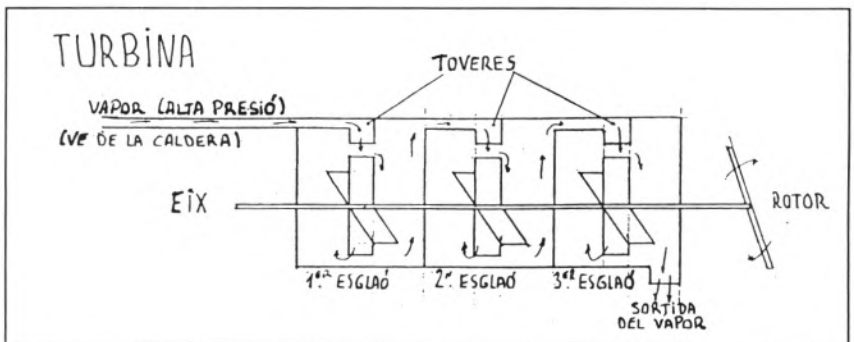

Dibuix 4

Des del col·lector de vapor, surt aquest a pressió fins a la turbina (que és, en essència un molí de vent) a on mou les pales, que fan moure l'eix del rotor. Dins la turbina hi ha tres seccions, per aprofitar la pèrdua de pressió del vapor.

D: alternador. Està format per unes bobines fixes situades damunt un nucli magnètic tancat i que constitueix l'induit, defassades 120 graus. Unes bobines mòvils que constitueixen l'inductor, i que tenen com a treball crear flux magnètic variable necessari per a generar corrent. Així una bobina sotmesa a una variació de flux magnètic genera un corrent altern.

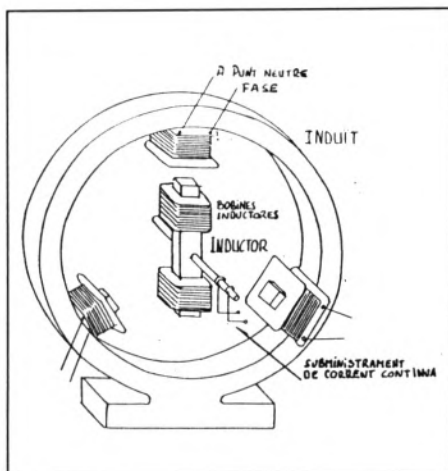

Dibuix 5
E: circuits d'aigua i vapor

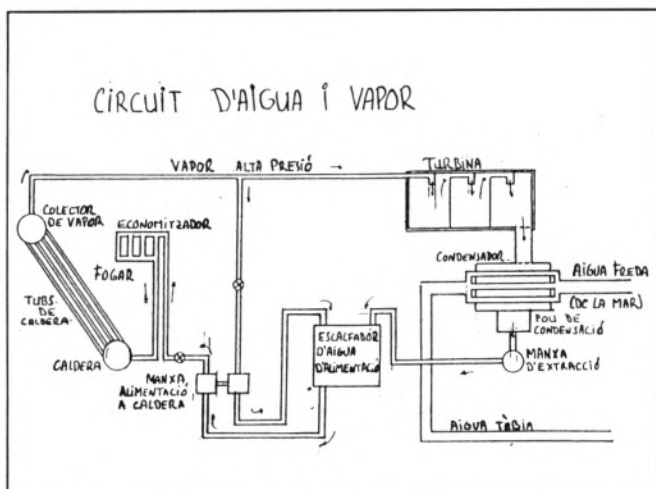

Dibuix 6
El vapor produït dins la caldera flueix a la turbina; dins aquesta el vapor passa pels diferents esglaons o seccions on perd pressió dins cada un d'ells, cedint la seva força a les pales de la turbina. Quan surt el vapor pel forat d'escampament del fons de la turbina passa al condensador; allà es condensa (produint un buït), quan es posa en contacte amb uns tubs pels quals circula aigua freda (1). El vapor condensat, recollit dins un pou, és succionat per la manxa d'extracció i el duu a l'escalfador de l'aigua d'alimentació, on es recalenteix de bell nou, essent posteriorment bombejat a la caldera, passant abans per l'economitzador situat dins el focar.

(1) L'aigua freda utilitzada dins el condensador prové de la mar, i allà torna una volta ha fet el seu servei.

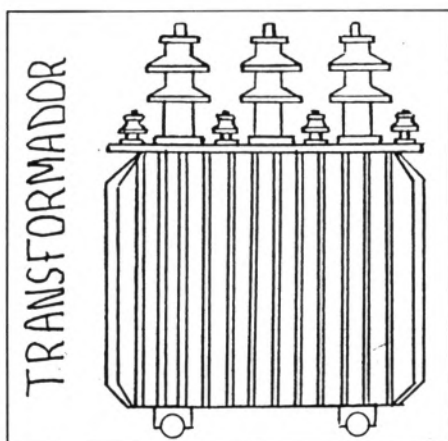

Dibuix 7
F: transformador.. El transformador és una màquina elèctrica, mitjançant la qual es pot augmentar o disminuir la tensió d'un corrent altern, mantenint la potència transportada.. Dins aquest giny hi ha tres bobines anomenades primàries, amb un nucli dins cada una d'elles, que al mateix temps té tres bobines superposades, anomenades secundàries i que tenen un major nombre d'espires de fils de coure, amb la misió d'eleva la tensió (per exemple des dels 12,3 KV a la sortida de l'alternador fins als 220 KV, com a servei de les línies de transport d'alta tensió) i així iniciar la distribució de l'electricitat a les subestacions i d'allà als transformadors a prop dels clients.

Bibliografia:
Tecnología eléctrica. Diverses companyies elèctriques.
Una central térmica elemental. GESA.
Instalaciones y líneas eléctricas. Equipo EPS Saragossa.

Sebastià Serrano Darder

VALLEMOSSA, SERRANOS I FITOS

Tanmateix era un nin. I em vaig renegar a anar a l'escola aquell 30 de setembre de 1938, malgrat que el dia abans Sor Maria ens ensenyés a escriure amb tinta. Aquell plomí i tinter resten intactes dins la meva memòria. I la primera taca de tinta al paper i al vestit. Tan de bo que la tinta no era xinesa, si no més bé aigualida, com quasi tot en aquells dies quan ja s'olorava el final de la guerra.

A casa escoltaven el *parte*, finestres tancades i fluixet. Els al·lots arplegàvem lloques pel carrer i dels cendres de casa nostra o dels bars i les veníem als fumadors recalitrants. Em sembla que foren els primers diners que vaig guanyar, que naturalment s'esvaïen en cromos i bolles, alguna de vidre, que m'encisaven.

Vivíem a damunt Can Serrano. Jo record aquell dia com un dels més avorrits de ma vida. Tots els al·lots, per tant els meus amics, eren a escola. A les franciscanes els petits com jo, o amb *Don Toni Cabot*, els més grans. Quina dolçor la de les monges, especialment Sor Maria, i quin puta geni el de *Don Toni*; prim com un espàrec i llarg com una carabassera, i que s'espassava els nirvis i frustracions amb una canyeta forastera que feinajava pel cul, espatlles i mans dels seus alumnes, tan rucs Déu meu! de saber lletres i sumes i restes...

Qualque pic ens ajuntàvem petits i grans i anàvem a fer muntanya artificial per al monument al Sagrat Cor de Jesús que havia estat afusellat pels rojos per devers Madrid, al Cerro de los Angeles o cosa així.

Pareixia cosa feta la victòria dels nacionals, i l'Església prenia

posicions per tal de treure tallada d'aquella victòria fraticida. Guanyava el nacional-catolicisme, el braç de Santa Teresa, el bando dels «bons» esdevinguts venjats, «aun que tenga que acabar con media España», havia declarat el menut «tenientillo», esdevingut «generelísimo de tierra, mar y aire», per la gràcia de Déu, i qualque afusellament dels enemics republicans, o simplement d'esquerra, de no anar a misseta cada diumenge i no combregar amb rodes de molí. O tenir tracte amb estrangers, rotarys i masons.

Jesús i quin avorriment! Assegut al portal de la fusteria del cap de cantó, davall ca *Don Toni Morey*, tot esperant la cridoria dels nins a la sortida de l'escola. Aquell dia vaig aprendre que qui tot sol s'ho menja, tot sol s'ofega. I que qui va de solitari berena, dina i sopa soledat. Bona lliçó em donà Sant Jeroni aquell 30 de setembre a Valldemossa, dia del meu sant, amb la sensació de soledat que mai no s'ha esborrat del meu interior.

De llavors ençà mai no estic tot sol i som un animal de comunicació.

La família Serrano omplia la casa i el carrer. Eren molt amics dels meus pares i els llogaren el pis de dalt de casa seva. A mi em cridava l'atenció l'ambulant de correus, tot ple de vitalitat, sempre amb qualque curolla cultural pel cap, escrivint i predicant l'alegria de viure. Més tard, quan el meu pare, el sergent Fito, va ser destinat a Ciutat visquérem al carrer Valldargent. Ben prest, els Serrano també hi visqueren perquè Sebastián feia el viatge en tren com a administrador ambulant. Jo sempre que agafava el tren anava a visitar-lo al vagó reservat pel sevei de Correus. Quan més envant el meu

pare es retirà a Artà, Sebastián comparagué a casa nostra. Feia el recorregut Palma-Artà i el vespre es quedava a la vila. Tot d'una enganxà amb el «mundillo» cultural artanenc i escriví articles i poesies per a la revista local i pel diaris de Palma, amèn de visitar-nos cada horabaixa i enganxar qualque «melopea» amb aquell xampanyet color de xocolata, la pinya escumosa que feia el nostre veïnat Jeroni Fuster. Salut, Sebastián. Otra copita? –deia mumare– i tots nosaltres rèiem fluixet per darrera quan reponia:

–No, gracias Antònia, no fuera que se me subiera a la cabeza y me marease.

Mai no vàrem saber si seguia la broma o si creia de debò que la pinya era xampany aigualit com altres tantes coses...

Fins el pròxim número de *Miramar*. Una abraçada.

Ciutat, hivern de 1995

Jeroni Fito

ELISEU MEIFREN A VALLDEMOSSA

Durant tota la seva vida Mallorca, i en particular Valldemossa, constituï, per múltiples raons personals, pictòriques i professionals, sense el menor misteri, una base cap on Meifren sempre retornà. I és claríssim que per a aquells que han viscut la seva intimitat, contràriament a allò que ha escrit un cert biògraf, la vida de Meifren és molt transparent. Calia doncs picar a la bona porta i tenir una entrevista amb aquells que sempre han mantingut amb Eliseu Meifren i la seva esposa Lola —que eren per a ells «el abuelito» i «la abuelita»—, relacions estretes i afectuoses com és el cas dels néts Maria Lluïsa i Carles, fills de Raquel, la promogènita del pintor.

Sapigueu que aquests néts d'Eliseu vénen regularment, com el seu avi, a passar llargues temporades a Valldemossa, precisament a Can Marió, a casa de la seva amiga Maria Mercant i dels seus fills, on hem anat a cercar-los perquè ens parlin del seu avi, del pintor i, sobretot, dels seus sojorns a Valldemossa.

Llavors esdevenen inesgotables, especialment Maria, la més gran dels néts.

Ara convé tornar una mica cap enrera.

Eliseu Meifren va néixer a Barcelona la nit del 24 de desembre de 1857 i, segons la tradició, com tots els nascuts la nit de Nadal, Meifren va tenir molta de sort tota la vida.

El seu pare, José Meifren, home de gran cultura, dentista famós a Barcelona, era de bona posició, així com la mare d'Eliseu, nascuda a Vilanova i la Geltrú, i això és molt important per la carrera d'Eliseu perquè d'una banda el seu pare el va animar moralment i materialment

perquè seguís pintant i, per l'altra banda, va ser molt ajudat a Vilanova i la Geltrú en l'organització de les seves primeres exposicions.

En 1874 obté el batxillerat i s'inscriu a la facultat de medicina de Barcelona pels estudis de dentista com el seu pare i el seu avi. No obstant, el jove Eliseu abandona a poc a poc la medicina a favor de la pintura que l'apassiona. El seu pare, afeccionat a l'art, en lloc d'oposar-se a la vocació del seu fill, fa el contrari, l'empenteja en el camí que havia escollit.

Eliseu, llavors s'incru a l'Escola de Belles Arts de Barcelona (La llotja) en un moment en què el realisme detallista domina la pintura catalana. El seu professor és Antoni Caba i aquest té molt d'interès i afecte vers el seu deixeble.

El mateix Caba va ser alumne de Lorenzale i de Medrazo. Té moltes relacions a París. És amic de Renoir,



Eliseu Meifren en el seu taller. Fotografia arxiu de la família Marty-Meifren.

Monet, Sisley i de molts de pintors que formen el grup impressionista.

Eliseu, doncs, recomanat per Antoni Caba, va a París en 1879 per continuar els seus estudis artístics i pictòrics. Per dignitat vol viure sense demanar ajud als seus pares. Ven, doncs, les seves pintures al propietari d'una galeria d'art parisenca. Però el que Eliseu no sap és que en realitat aquest senyor es troba en relació secreta amb el seu pare i que és José Meifren el que compra d'amagat les obres del seu fill a fi d'encoratjar-lo a pintar.

A París Eliseu freqüenta Monet, Renoir, Degàs, Cezanne entre d'altres innovadors de la pintura. S'impregna de l'impressionisme en voga a la capital francesa, centre prestigiós de la cultura mundial.

S'apassiona en la recerca dels colors, de la variació dels llums i de les ombres i de la fluïdesa de les sensacions. Afronta feliçment els problemes picturals. Els carrers de la capital, els jardins públics, les ribes del Sena i del Marne, el bosc de Fontainebleau, Barbizon, el veuen deambular amb el cavallet i els pinzells.

És a París que l'informen de l'atribució de la seva primera medalla d'or a l'Exposició Regional de València i del primer premi a l'Exposició Regional de Vilanova i la Geltrú.

En 1881 torna cap a Barcelona i es casa amb Dolores de Pajarin Valls de Valldemper, el pare de la qual fou capità general de Balears a Palma.

Això sembla una cridada del destí que explica, en part, l'afecte del jove matrimoni per a Mallorca. En l'immediat, Eliseu i la seva esposa s'instl·len a París on naixerà

la promogènia –Raquel– de la qual ja n'hem parlat.

Meifren comença a ser conegut. El pintor exposa molt i amb èxit a la capital francesa, en particular al Saló dels Independents i a l'Exposició Universal on obté una medalla de bronze.

Més tard, la família Meifren se'n va una altra vegada a Barcelona i, curiosament s'instal·la al carrer de Mallorca on naixerà la segona filla –Elisea– que va passar pràcticament tota la seva vida a Palma i a Valldemossa i regalà al museu d'aquest poble un quadre, una mascareta i una mà de bronze de l'artista difunt i una de les seves paletes. Notarem que per la seva part, Valldemossa va donar el nom de Meifren a un carrer.

Eliseu Meifren treballa i exposa sense parar. Viatja també moltíssim i pinta per tot el món. Ven totes les seves obres i participa a nombrosos jurats nacionals i internacionals. Però al finalitzar cada viatge torna cap a Mallorca.

Després del naixement del seu fill Xavier, el matrimoni se'n va a viure a Palma, on s'ha demanat a Meifren que dirigeixi l'Escola de Belles Arts. Mallorca l'entusiasme i Valldemossa, Deià, Palma constitueixen els decorats habituals dels seus paisatges i de les seves marines. La mar, les roques, els espadats de la costa oest als voltants de Valldemossa, Son Marroig, la Foradada i el mateix poble amb la cartoixa, els carrers, les cases, els jardins i els patis són objecte de la seva inspiració. Corresponen exactament al seu estil. En efecte, durant els seus estudis a París va adquirir, en els cercles impressionistes, la fermesa de la pinzellada, el sentit de les formes, dels colors i de la llum i una extraordinària sensibilitat en el moviment de les ombres, dels raigs de sol i dels núvols.

Però de fet, Meifren no té filiació pictòrica amb cap dels grups



La Foradada, oli d'Eliseu Meifren. Fotografia arxiu de la família Marty-Meifren.

moderns de la pintura. Fill del seu temps, la seva pintura depèn essencialment del seu temperament. Treballa a la conquesta d'una nova forma d'art pictòric. Eixit de l'impressionisme francès, va crear el grup impressionista a Espanya, però un impressionisme inspirat per la seva forta personalitat, assimilat en relació amb el seu propi temperament i en contínua evolució, adaptat a la seva percepció del món exterior, Mallorca constituïa per a ell una síntesi de tot això.

Recordarem que hi va haver l'intermedi de Sitges on Meifren va conèixer als seus amics Santiago Rusiñol, Casa, Rosendo Barres amb qui va organitzar les Festes Modernistes.

Recordarem, també, que hi va haver el descobriment de Cadaquès i Port Lligat on, molt més tard, el jove Dalí que cercava la seva via en la pintura venia a demanar a Meifren consells i encoratjaments.

Cadaquès va fer, a més a més, d'Eliseu Meifren fill adoptiu del

poble, li va dedicar tota una sala al museu L'Amistat i va donar el seu nom a un carrer.

Però és a Mallorca, precisament al Terreno de Palma, que va comprar un xalet amb jardí –l'únic immoble que hagi comprat en la seva vida– i va fer llargs sojorns a Valldemossa, a l'hostal Can Marió que es trobava, a aquella època al lloc on es troba avui el bar la Cartoixa.

Passava les vetllades amb Perico i els seus amics a l'Hotel de l'Artista.

Meifren manté sempre la intensa activitat que li és pròpia i que durarà fins a la seva mort en 1940. Treballador i viatger infatigable, pinta i exposa per tot arreu, en particular a San Francisco, on reb la Medalla d'Honor, Montevideo, Bones Aires, Oslo, Venècia, Nova York, París, on la més alta condecoració francesa –La Legion d'Honneur– li és concedida. San Diego que li confereix el Gran Premi i a Espanya, naturalment, Galícia, Andalusia, Aranjuez, Madrid, on li donen la Medalla d'Honor de la pintura.

I sempre torna a Mallorca per a pintar. L'estiu a Valldemossa, font de la seva inalterable inspiració.

Vet ací una breu ullada al que fou l'home amb els seus íntims, l'artista, el treballador.

No hem volgut entrar dins els detalls de la seva vida privada, mlot transparent, cal dir-ho, per aquells que veritablement el varen conèixer. Guardarem això per altres articles.

Aviu prenim comiat d'Eliseu Meifren que ha deixat una visió entrançable de Valldemossa en els principals museus del món.

Nota de la redacció:

Rebin el nostre agraïment els nés d'Eliseu Meifren, Maria, Luïsa i Carles Marty Meifren per les facilitats que han donat a aquesta revista pel el reportatge sobre el seu avi que avui publicam.

SEBASTIÀ TRIAS MERCANT

Nét de pescadors, aquest valldemossí atípic s'entesta a pescar dades ací i allà gràcies a les quals podem anar confeint una visió al més exacta possible de multitud d'aspectes de la vida i la cultura del nostre país en general, i de la Valldemossa-vila i la Valldemossa-poble en particular.

Nascut a la nostra vila un febrer de 1933, fill de Sebastià, cuiner, i de Francisca, mestressa de casa, anà a estudiar als deu anys al Seminari, a Palma, i als catorze anys el va deixar per començar a estudiar el batxillerat a l'Institut Ramon Llull. Va ser llavors quan va sentir interès per allò que esdevindria la seva professió i el seu hobby, l'antropologia. I tant l'apassiona la investigació, que només el darrer any ha publicat quatre llibres:

- *L'arxiduc Lluís Salvador, una història de vida*

- *Les possessions mallorquines de l'Arxiduc*

- *La cuina mallorquina de l'arxiduc Lluís Salvador*

- *Història del pensament a Mallorca (II)*

A més, és catedràtic de Filosofia i professor d'Antropologia a la UNED, pertany a la Maioricensis Schola Lullistica, de la qual fou secretari i Rector. És membre de diferents associacions d'antropòlegs, i ha publicat devers setanta articles i alguns llibres, entre els quals destacam *Valldemossa. Una història, una cultura, un poble*, l'edició de l'obra de sor Aina Maria del Santíssim Sagrament *Càntics i cobles, o Valldemossa. L'amor i la cuina*.

També és membre del consell de redacció de la revista *Miramar*, en la qual col·labora habitualment, i a la qual ha representat en l'acte de

presentació de la revista al juliol de 1989, i en la celebració del cinquè aniversari de *Miramar* al juliol de 1994.

P. Quins records tens més vius de la teva infantesa a Valldemossa?

R. Sobretot tenc records de jugar pel carrer: jugàvem amb els cèrcols, a baldufes, a bolles... D'amagat jugàvem a la plaça de Cartoixa, perquè mestre Jaume, que era el criat de Can Ferrà, no ens deixava jugar-hi. Al Molinet de la Beata hi fèiem guerres, érem dos bàndols, jugàvem amb els de Son Mossènyer, que eren molts, i a les tres, quan a la casa acabaven de dinar, el seu padrí, el Conde de Alba Real del Tajo, feia tocar una campana i tothom havia d'anar a resar el rosari, havien d'aguantar tot el rosari, que no acabava mai, i llavors podien partir a jugar.

Hi havia dues escoles: la Pública, a la qual no anava gaire gent, i la que tenia el capellà Antoni Cabot al pis de la Posada de Son Matge. En aquesta darrera anava jo.

P. Dels temps del Seminari, encara domines el llatí?

R. L'he perdut, però no va ser al Seminari on vaig aprendre molt de llatí, sinó a l'Institut Ramon Llull: els tres darrers cursos vaig tenir la sort i la desgràcia –perquè era una sort aprendre tant, però també una desgràcia– d'haver d'aguantar el professor Bartomeu Bosch. Gairebé parlàvem en llatí; els llibres de llatí que havia fet aquest professor es varen imposar d'una manera tal, que eren els únics llibres de llatí que s'usaven a tot Espanya. Bartomeu Bosch era, a més de catedràtic de Llatí, el director de l'Institut. Va entrar com a director el temps de la Guerra del 36: a començaments de la Guerra el director era Sebastià Font,

catedràtic de Filosofia, inscrit en el corrent de la filosofia positivista: això fou suficient perquè durant la Guerra l'eliminassin: tenc notícies que la policia anà a la classe mateixa i el s'endugueren. Tot seguit nomenaren director el professor Bosch, que feia poc temps que havia tret les oposicions a càtedra; va ser quan varen posar el nom a l'Institut Ramon Llull, que, a l'inrevés del que la gent es pensa, no és un símbol de mallorquinitat, sinó que, per contra, l'usaren per santificar un institut que era laic: era l'Institut General i Tècnic. Bartomeu Bosch fou el que s'encarregà de depurar tots els mestres de Mallorca. Ara, quant a llatí, era una autoritat. Llavors els catedràtics d'institut eren veritables déus: tenien dos o tres auxiliars, no feien gaire feina... Tenia d'auxiliar Antoni Amorós, amb qui fèiem la traducció que ens posaven cada dia, i després venia el professor Bosch durant vint minuts o mitja hora, s'asseia, agafava un llibre, i deia: «*Página 50*. En tal, *traduzca*.» I si et tocava, havies de traduir. I en vàrem aprendre de tal manera, que jo a Barcelona em vaig fer conegut a la Facultat perquè a primer teníem de llatí el professor Rubio, que suspenia el 99 per cent d'alumnes, i l'1 per cent que aprovava el suspenia a segon el professor Bassols, bé, doncs jo a primer any vaig tenir excel·lent amb en Rubio, jo no crec que n'hi hagués hagut cap mai... Tant és així, que després del segon curs, en què havíem de fer una revàlida en què podíem triar una assignatura, jo vaig triar el llatí.

P. I dels temps de l'Institut, quins companys recordes?

R. Bé, algunes vegades ens hem reunit a sopar els companys de batxillerat, precisament ara tots menys

un tornen a ser a Mallorca. Un dels companys de curs és el periodista i dibuixant Joan Pla, i una de les vegades que ens vàrem reunir va comparèixer amb una caricatura de tots els companys de curs, amb l'Institut al fons, la va rifar i la va guanyar un metge analista, el doctor Rubio.

També eren companys meus el polític Josep Moll, amb qui era molt amic: fumàvem Ideals, uns cigars amb paper groc i caps verd... Miquel Morey, catedràtic d'Ecologia de la Universitat de les Illes Balears. El que ja he esmentat, Joan Pla, que es va fer famós perquè va ser el primer periodista a parlar amb Tejero, llavors ell era a Madrid fent feina en uns diaris del Movimiento que encara no havien suprimit. Llavors hi ha alguns metges: Rosselló, d'Esporles... Alguns enginyers, hotelers...

P. Tu has estat professor ajudant d'àrab...

R. Sí, quan vaig començar a la Facultat em vaig matricular de Grec, que era l'assignatura de què tothom es matriculava. Però de Grec també n'hi havia al batxillerat, durant tres cursos, i se suposava que en entrar a la Facultat n'havies de saber molt, però jo no en sabia prou, es veu. I l'altra opció era matricular-te d'Àrab, en què començaves des de zero, i em vaig matricular d'Àrab. L'àrab és molt fàcil, és una llengua «artificial», no és la típica llengua parlada de la qual es fan llibres: a l'inrevés, es va escriure el Llibre, i tot s'hi va haver d'acomodar. En dos cursos vaig arribar a traduir fins i tot àrab modern: va ser l'assignatura d'aquests cursos que més em va interessar i que més vaig estudiar, i puc dir que vaig arribar a aprendre àrab. Per això vaig ser professor auxiliar d'àrab: el director de l'Escola de Comerç era el senyor Busquets, i em va demanar que fos ajudant seu, durant dos cursos.

Ara encara llegiria un llibre



escrit en àrab... I és que els professors de Barcelona eren bons professors: jo vaig agafar els grans professors, però en el seu darrer moment: vaig tenir Joaquim Carreras Artau, Font i Puig, Canals... els grans especialistes. La llàstima és que tots aquests professors, amb alguna excepció, com Carreras, varen ser àgrafs, no varen escriure mai un foli de paper per publicar. Podem dir que eren socràtics, que només parlaven

P. Al mateix temps que comences a fer classes comences a publicar, o la producció escrita vindrà després?

R. Bé, resulta que teníem una assignatura que es deia Història de la Filosofia Espanyola, que a mi em va interessar molt, amb el professor Sanvicens, jo vaig fer un treball de curs sobre la filosofia d'Unamuno, i Sanvicens em va dir que estava prou bé, però no era prou original, en canvi a Mallorca hi havia un tema que ningú no havia estudiat: el Col·legi de la Sapiència. I quan vaig tornar a Mallorca vaig començar per aquí, així vaig entrar en el tema del lul·lisme del segle XVIII. El meu primer article crec que és del 1968 i tracta sobre el pare Pasqual, que fou abat de la Real i havia estat alumne de la Sapiència. En aquest col·legi es guarden els manuscrits de les classes que el pare Pasqual impartia quan

fou professor de la Universitat, veritaders tractats de teologia lul·liana.

P. Com es pot compaginar un treball d'investigació tan intens com el que tu fas amb una feina com la de professor d'Institut?

R. Bé, a mi la feina com a professor no em duu gaire temps, vaig a l'Institut els matins, però sempre tenc els horabaixes lliures. Al començament sí que tenia menys temps lliure, però tampoc no produïa tant.

P. El fet de ser valldemossí ha condicionat les teves línies d'investigació: Lluïl, l'Arxiduc, Valldemossa?

R. No. En el tema de l'Arxiduc hi entrat darrerament. El que a mi de veritat m'interessava –en vaig fer la tesi doctoral– i m'interessa és el segle XVIII. Jo he arribat a Ramon Lluïl a través del lul·lisme del segle XVIII: jo no som lul·lià sinó lul·lista. I m'interessa el segle XVIII perquè en aquest moment hi ha una revolució en el lul·lisme: els lul·listes com el pare Pasqual es mesclen amb la filosofia moderna i modernitzen el lul·lisme: mesclen Ramon Lluïl amb Descartes, Leibniz..., els filòsofs moderns. Aquest fou el segle de la Universitat de Mallorca, que es tanca al segle XIX: amb l'arribada del vuit-cents tot això queda mort. En resorgir el lul·lisme ja apareix per un altre camí. Aquest neolul·lisme del XVIII va quedar estroncat i no progressà

després. Però, a més, en aquell marc sorgiren altres filosofies que també interessien: com la del pare Pou, que escriu la primera història de la filosofia a Espanya, cosa que he aconseguit que tothom reconegués.

P. Tu has investigat a l'arxiu municipal, en quines condicions està per als investigadors? Ordenat, complet, la documentació és en bon estat...? I què s'hi pot trobar? Quin tipus de documents conté?

R. Bé, jo n'he vist alguns papers. Aquí hi havia un dels arxius més antics i interessants de Mallorca, però hi va haver una treta de documents, que varen desaparèixer. El que quedava ho va ordenar el senyor Bujosa els anys quaranta i en va fer un catàleg. Posteriorment, l'arxiu va passar de l'Ajuntament Antic al Nou, i quan es va tornar a col·locar, es va desordenar. Encara queden alguns pergamins... que s'haurien de col·locar en un armari, en bones condicions. A més, s'hauria d'ordenar la documentació més moderna, perquè de vegades el que posa al catàleg no coincideix amb el que hi ha realment. Aquesta reordenació es podria fer perfectament, ja que el Consell Insular podria donar una beca perquè algun llicenciat en Història fes aquesta feina, tal com han fet altres ajuntaments: els mitjans hi són.

P. Quines relacions tingué Ramon Llull amb Valldemossa, i quines relacions han tingut els valldemos-

sins amb Ramon Llull?

R. Ramon Llull s'ha relacionat amb el nostre poble únicament a través de Miramar, o almenys no es coneix res més. I els valldemossins no han tingut gaires relacions amb Llull. Solament es pot destacar aquell rector antil·lulista del segle XVIII del qual parl en un altre número de la *Miramar*.

Una cosa de la qual me'n pened molt és que quan feia la tesi vaig menysprear tota una documentació que ara m'agradaria tenir, però que per aconseguir hauria de fer el mateix camí. Al segle XVIII hi havia un antil·lulisme furibund: a la Universitat hi havia les escoles tradicionals: tomista, escotista i suarista, aleshores, els que eren lul·listes no tenien cap «mestre», aleshores el que feren va ser transformar Ramon Llull en un doctor universitari, cosa que Ramon Llull no havia estat mai; a més, els altres tenien un reconeixement universal que Llull no tenia, així, lluitaren per fer-lo beat. Clar, els dominics tomistes movien la gent en contra d'això, i per aquesta causa hi hagué unes lluites terribles.

P. Aquestes lluites ja venien de segles anteriors...

R. Sí, però el problema abans només era Eymerich, que va condemnar les obres de Ramon Llull, que fins i tot varen aparèixer als índexs de llibres prohibits del Concili de Trento...

Però això pertanyia al món acadèmic, al segle XVIII ja parlam de lluites de carrer, és a dir, el capità general va haver de treure els soldats al carrer, com si fos una revolució, per mirar de posar ordre.

A través de tot això, quedava molta cosa escrita, i jo vaig trobar una gran quantitat de gloses, poesies, escrits... que vaig deixar de banda, cosa de la qual ara me'n pened.

Ja veim que el lul·lisme s'havia fet popular: la gent que estava a favor de Llull en batiar els fills els posava el nom de Ramon, els antil·lulistes es negaven a aquesta devoció, i un d'aquests que s'hi negava era aquell rector de Valldemossa. A Andratx també hi havia un rector antil·lulista...

És ben curiós les coses que s'arribaven a fer: vaig trobar un escrit en què es contava que vora l'Estudi General Lul·lià hi vivia un antil·lulista que cada matí, per molestar els lul·listes que hi anaven a estudiar, a l'hora que aquests entraven a classe, treia una gàbia, dins la qual, en lloc de canari o cadenera, hi tenia una estàtua de Ramon Llull, i li donava aigua i menjar. Els estudiants, és clar, l'escridassaven, es barallaven... Als convents de l'aleshores hi havia set-cents o vuit-cents frares que no sabien què havien de fer i es passaven la vida barallant-se. En un altre paper hi posava -i aquí sí que

BAR S'OLIVERA

AVINGUDA ARXIDUC LLUÍS SALVADOR

TÈLFON 61 25 77

VALLDEMOSSA



hi ha informació per fer una vertadera tesi antropològica— que una vegada els dominics convidaren els franciscans a oir missa i a berenar de xocolata i ensaimades al convent de Sant Domingo; els franciscans estigueren molt contents i hi anaren tots satisfets perquè es pensaven que ja havien acabat la guerra. Anaren a missa, i quan arribaren al menjador no pogueren berenar, perquè hi havia la xocolata i les ensaimades damunt la taula, però les cadires dels convidats estaven untades de merda, perquè no hi poguessin seure.

Finalment els franciscans aconseguiren treure de les càtedres de la Universitat els dominics: el pare Pasqual tenia bones relacions, malgrat els seus dos volums en contra del pare Feijoo. El pare Feijoo llavors era intocable: fins i tot per Decret reial, però el pare Pasqual anà a Madrid perquè treguessin els dominics de les càtedres, i es va fer molt amic de Feijoo, així, amb el permís d'aquest va poder publicar aquests llibres en què el criticava. Aleshores el pare Pasqual quedà a Madrid, fins que l'amenaçaren que tornàs Palma, o si no seria ell el que perdria la càtedra.

Aquell fou un segle nefast. A la Universitat no es feia gens de cultura, i us en posaré un exemple: va arribar a Mallorca aquella frase que diu: «Dábale arroz a la zorra el abad», i per aquest motiu es va reunir el Claustre durant tres dies per intentar explicar com podia ser que llegint-la d'esquerra a dreta i de dreta a esquerra digués el mateix. Això era la cultura universitària mallorquina d'aleshores. La Universitat es va haver de tancar, ateses les circumstàncies.

P. Creus que Ramon Llull està encara molt enfora de ser declarat sant?

R. Jo crec que sí, la causa està aturada. El moment de fer sant Ramon Llull era aquest del qual parlàvem fa un moment, el segle XVIII, però es va deixar passar l'oportunitat perquè no es tenia cap obra per presentar al Papa. Aleshores va ser quan començaren a fer còpies de les obres, per això hi ha tants de manuscrits de Ramon Llull del segle XVIII. De tota manera, no ho aconseguiren. I crec que ara ja no és el moment, perquè aleshores i havia el

feina, probablement aconseguirà alguna cosa.

P. Creus que el tema que encetares a *Valldemossa, l'amor i la cuina*, es pot fer extensiu a la resta de l'illa mitjançant un estudi del cançoner popular mallorquí?

R. Aquest tema no s'havia tractat mai a l'antropologia, i l'estudi que vaig fer ha donat fruits: a Madrid els va interessar i a Galícia han començat alguna tesi doctoral precisament per mor d'aquest llibret. Fins i tot, pel



Caricatura feta per Joan Pla, cedida pel doctor Rubio.

rebuig o el suport de la gent, avui la gent «passa» d'aquest tema. Ramon Llull en aquests moments ni ha estat declarat beat, i el que s'intenta és la beatificació, que probablement arribarà per decret del Papa.

P. Quina creus que és l'herència que l'Arxiduc ha deixat als valldemossins?

R. Jo crec que l'Arxiduc no ha deixat cap gran herència ni a Valldemossa ni a cap altra banda. Ara s'ha creat l'Associació Amics de l'Arxiduc, que, si continua fent

que fa al cançoner popular mallorquí, algun alumne meu de la UNED ha fet algun estudi en aquest sentit.

P. El fenomen de l'associacionisme ha pres molta força a Valldemossa els darrers anys, a què creus que és degut?

R. Jo crec que és un fenomen general: la gent s'associa perquè s'han perdut algunes relacions que hi havia abans i s'han substituït per aquesta altra manera de reunir-se per afinitat i per ajudar-se mútuament.

P. Quin llibre o llibres prepares en l'actualitat?

R. Ara treim un llibre col·lectiu sobre etnografia. Jo preparar la part que es refereix a documents i cultura material, és el que en deim etnografia d'arxiu i de cultura material, un tema molt ampli.

Per una altra banda, m'han demanat que escrigui alguns articles: per exemple, sobre l'arabisme de Ramon Llull per a una revista de Salamanca d'homenatge a un arabista. També em balla pel cap la idea de fer un altre llibret sobre cuina, una cosa com «El mite de la bona cuina», resumint un poc la teoria antropològica sobre aquest tema. Jo som l'únic que parla d'antropologia de la cuina, perquè la resta d'antropòlegs parla d'antropologia de l'alimentació. A l'índex de l'anuari de l'Associació Europea d'Antropòlegs som tot sol a l'apartat de «Cuina», mentre que al d'«Alimentació» hi ha un parell de noms. De tota manera, aquesta és una idea que es va imposant, perquè jo consider que l'antropologia correspon a la cuina, no a l'alimentació: els animals també s'alimenten, però allà on hi ha la vertadera manipulació humana és a la cuina, per tant, ha de ser una antropologia de la cuina. Parlaré del mite de la bona cuina perquè actualment ja hi ha prou bibliografia de l'antropologia de l'alimentació per fer-hi apartats; recentment se n'ha fet un de dedicat a la construcció del discurs alimentari. Es a dir, més que en una teoria de

l'alimentació, de la cuina, som en una teoria del discurs antropològic alimentari o culinari. El llibre explicaria com es construeix aquest discurs que parla d'alimentació i que parla de cuina: n'hi ha moltes mostres, en la línia mèdica o biomèdica, més bé de nutrició, i en la línia de cuina en el sentit social i cultural. D'això per ventura en té la culpa Plató, que al *Gorgies* diu que els cuiners s'han acostat tant als metges que a vegades és difícil diferenciar quina és l'opinió d'uns i dels altres. Ara, el que és cert és que l'opinió dels cuiners és falsa: enganen, vesteixen els menjars i per ventura no et cauen bé. Els metges no, ells ho desvesteixen i et mostren el que és bo i el que és dolent.

P. Creus que aquest interès et ve de família?

R. No, crec que no. Tampoc no em ve de ser un gran menjador, jo menj molt poc, i tant m'és una cosa com l'altra, encara que també, lògicament, pas gust amb un bon dinar.

P. I cuines?

R. No, l'únic que faig és la confitura, a ca meva. El que domín no és la pràctica, sinó la teoria del discurs culinari.

P. I què ens prepares per a la *Miramar*?

R. He acabat el menú, ja. Ara vivia un poc de rendes d'alguna cosa que tenia arplegada. Per tant, estarem alguns números sense les meves

col·laboracions.

P. Com veus Valldemossa d'aquí a vint anys, socialment i culturalment?

R. Ara em recordes una pregunta que em varen fer una vegada en un examen, un professor d'Estètica: el doctor Valverde, crític contra el règim, que va tenir problemes per això, i a més era un bon poeta... Jo havia fet un treball sobre l'estètica de Plotí i em va dir que havia fet uns treballs excel·lents, però em va fer una pregunta: «*Dentro de cincuenta años, ¿qué cree usted que opinarán del Quijote?*». Jo vaig quedar aturat, vaig exposar unes teories en relació amb el que havia estudiat, però es coneix que no li va agradar gaire, perquè només em va donar un aprovadet.

Jo no sé com canviarà Valldemossa, ara ja és gairebé un raval de Palma, molta gent va i ve. Aquell caràcter de poble tancat ja s'ha perdut i no crec que es torni a recuperar. Jo crec que ja s'ha «urbanitzat» i seguirà el curs d'aquesta urbanització.

P. Quina és la teva major il·lusió com a investigador?

R. Jo donaria tot el que he fet per saber pintar un quadre. Això és la meva gran frustració. Som un artista frustrat. Per tant, et diria que això sí que em faria il·lusió.

Moltes gràcies!

Antònia M. Calafat Rivas



**BANC DE
CREDIT BALEAR**

Es Credit

AJUNTAMENT**BODES**

En els mesos desembre, gener i febrer s'han efectuat 1 matrimoni canònic i 27 civils. Cal destacar que cap era de Valldemossa:

DEFUNCIONS

Maria Calafat Mulet. Dia 1 de desembre.

Francisca Vila Mulet. Dia 14 de gener.
Onofre Bauzà Respall. Dia 31 de



Joan Ripoll Torres i María Dolores Villa Martos es varen casar a la parròquia de Sant Bartomeu de Valldemossa el dia 12 de novembre de 1994. Tot seguit celebraren l'esdeveniment amb els seus familiars i amics a l'Hotel Bellver de Palma.

gener.

Catalina Fiol Calafat. Dia 5 de febrer.
Maria Benita Rodríguez Padrones.

NAIXEMENTS

Catalina Aina Capllonch Mas, filla de Jaume Maria i Maria José. Dia 16 de desembre.

Inés Cardona Gelabert, filla de Francisco i Antònia Maria. dia 4 de gener.
Marta Mas Rigo, filla de Pedro Jaime i Francisca Pilar. Dia 16 de gener.
Guillermo Torres Torres, fill d'Antoni i Mergarita. Dia 12 de febrer.

CLIMATOLOGIA DE VALLDEMOSSA**Any 1994**

MES	TEMPERATURES		HUMITAT		PLUJA	
	Màx.	Mín.	Màx.	Mín.	Dies	Litres m2
gener	13	4	80	50	4	74'00
febrer	15	3	80	60	5	51'00
març	18	7	80	50	2	26'00
abril	22	6	80	50	2	49'00
maig	29	12	80	50	2	4'50
juny	30	20	70	50	2	16'00
juliol	30	20	60	60	—	—
agost	32	22	80	50	1	100'00
setembre	27	14	80	60	9	178'00
octubre	21	12	70	70	10	204'00
novembre	19	10	80	60	6	75'00
desembre	15	5	80	60	5	3'00
Total					48	810'50

Antoni Muntaner Bujosa, «Guarín»

Sa plaça Pública té botiga i carniceria on podeu comprar-hi bé es queviures cada dia, congelats, fruita també, i a més, molta simpatia.

CA N'AMELIA

QUEVIURES I CARNISSERIA

Plaça Pública, 13
Tel. 61 24 33
VALLDEMOSSA

ARXIU FOTOGRÀFIC D'ANTONI MUNTANER, «GUARIN»

ALTRE TEMPS

Ja fa un parell d'anys que no neva a Valldemossa. Malament ho haguessin passat els nostres avantpassats nevaters. Per recordar com és Valldemossa nevada us oferim quatre imatges de com estava la nostra vila el dia 12 de febrer de 1956.



La plaça de l'Església.



Vista panoràmica.



El carrer de la Constitució.

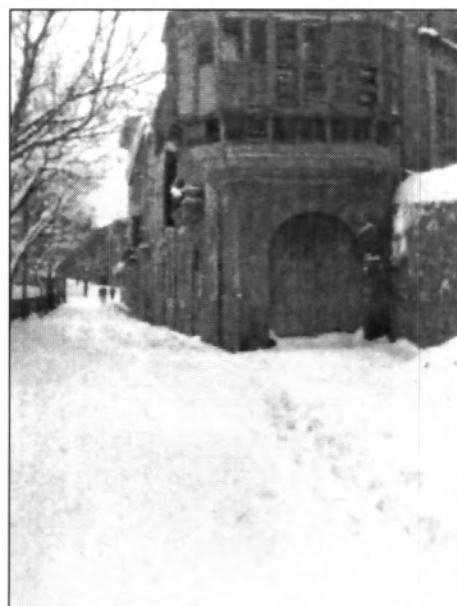

El carrer Uetam.

CRÒNIQUES DE NA DOLORES

El dia 2 de desembre a les 20 h. a la Sala de Conferències de la Fundació La Caixa Illes Balears, Nicolau S. Cañellas ens va oferir una extensa i documentada conferència titulada *L'Arxiduc i el paisatge (Els miradors de l'Arxiduc)*. L'acte fou organitzat per l'Associació Amics de l'Arxiduc i Sebastià Trias Mercant va presentar el conferenciant.



Sebastià Trias presenta al conferenciant, Nicolau S. Cañellas.

Noces d'or religioses

El dia 29 de desembre es complien els cinquanta anys de vida religiosa de la germana Francisca Calafat Trias R.P. A les 12 del matí se celebrà, a la capella del col·legi Madre Alberta, una missa concelebrada per Lluís Francisco Ladaria, el qual feu l'homilia fent la història de la vida religiosa de la germana Calafat, i Llorenç Lladó Calafat. Cantaren els cors de tots els col·legis de la Puresa a Mallorca. Assistiren a l'acte la mare superiora, la M. Armas i tota la comunitat que pogué assistir-hi. L'acompanyaren els seus

germans, nebots, familiars, amistats i moltes antigues alumnes que tant l'estimen, entre elles hi havia Rosario Nadal que s'havia desplaçat expressament per l'acte. Les monges obsequiaren els assistents amb un bufet molt abundós i molt ben presentat. Al final es brindà per desitjar-li una llarga existència.



La germana Francisca Calafat Trias R.P., envoltada dels seus familiars més propers, el dia des seves Noces d'or.

VI Concurs de Betlems de l'OCB

Amb molt d'esperit nadalenc, el jurat infantil ha fet la seva habitual visita als betlems concursants i ha cantat nades a distints llocs del seu recorregut. Com cada any, el jurat infantil ha volgut visitar Josep Coll Bardolet per tal de felicitar-lo.

Al vespre, a l'Antic Ajuntament ha tengut lloc la festa nadalenca. Per començar el nostre amic Sebastià Mas ens ha mostrat una fantàstica i meravellosa col·lecció de diapositives de betlems principalment de convents de Mallorca. Després, el secretari del jurat, Jaume Juan Calafat, ha llegit l'acte del concurs:

Valldemossa, 30 de desembre de 1994

El jurat infantil acompanyat per Núria Estaràs King i Antònia Serrano

ha visitat avui matí trenta-tres betlems. Ha finalitzat la visita amb un refresc al bar Romaní on ha fet el recompte dels vots i n'ha tret el promedi. El jurat vol fer constar que la qualitat dels betlems és més bona que l'any passat i que ha valorat l'originalitat i també l'esforç personal dels concursants. Les votacions són secre-

tes i els membres del jurat no han votat el seu betlem. Tots els betlems tenen premi pel sol fet de concursar.

Signen aquesta acta en representació del jurat, Maria del Mar Morey, Francisca Calafat Bujosa, Jaume Juan Calafat i Antònia Serrano.

GUANYADORS

- 1r- Francisca Calafat Bujosa
- 2n- (n'hi ha hagut quatre)
Sebastià i Toni Calafell Mas
Germans Calafell Vidal
Margarita Ripoll de Son Batista
Miquel Calafat Torres
- 3r- (n'hi hagut quatre)
Pilar Segura Rullan
Pep Lluís Vicens Torres
Esperança i Paula Mas Alcover
Maria del Mar Morey Terrassa

A continuació s'han lliurat els premis i els infants dirigits per Miquel Calafat Torres han cantat dues nadales. Després hem menjat torró i brindat desitjant-nos unes bones festes.

Nils Burwitz

El pintor Nils Burwitz ha obtingut el 1r accèssit del concurs de cartells convocat per la Federació Nacional de donants de Sang d'Espanya. Amb aquest cartell, la Germandat de Donants de Sang de Mallorca ha editat un bell calendari.



Sopars de Son Moragues que organitza l'Associació Amics de l'Arxiduc. Aquests sopars amb una conferència i col·loqui tenen un gran èxit de públic i una gran participació.

Homenatge a la germana Francisca Calafat Trias R.P.

El dia 7 de gener a les 7 del capvespre, a la capella de la Puresa de Valldemossa, amigues i exalumnas reteren un homenatge a la germana Francisca Calafat Trias R.P. en commemoració de les seves Noces d'or religioses. Celebrà la missa i feu una sentida homilia el nostre amic mossèn Llorenç Lladó. La capella estava molt ben adornada i plena de gom en gom, no hi

Sopars de Son Moragues

Com estaven programats s'han fet, el primer dijous de cada mes, els



El jurat infantil envolta Damiana, padrina de dos dels participants.



Els participants al concurs amb Sebastià Mas i Miquel Ripoll, després del lliurament dels premis.



Cantant nadales a l'Antic Ajuntament.



Tohom fa festa amb la germana Francisca Calafat.



Una part del bufet.

faltà cap familiar, ni amiga. La germana Calafat estava radiant i sobretot quan acabà la cerimònia i

cantàrem Sor Tomasseta.

Passàram al menjador on les amigues havien preparat un increïble bufet i on fou obsequiada amb una fotografia del dia 29 de desembre propassat dins unes vases de plata. Cantàrem, ballàrem i recitàrem poesies... Va resultar una festa inoblidable. Que la germana Calafat pugui celebrar les Noces de brillants.

Presentació del V Plec de Cultura Popular al Palau del Rei Sanç

Dissabte, 14 de gener a les 19.30 es va fer la presentació del V Plec de Cultura Popular de la revista *Miramar: Valldemossa: dos segles de turisme* al Palau del Rei Sanç, cedit amablement per a aquest fi per la família Bauzà de Mirabò.

Hi hagué una taula rodona –seguida d'un animat col·loqui– sobre el contingut del monogràfic que compta amb les valuoses exposicions de Pere Bru Serrano, Toni Colom, Alvaro Bauzà de Mirabò, Josep Coll Bardolet, Maria del Carme Bosch i Sebastià Trias Mercant. Actua de moderador Joan Miquel Fiol.

Per acabar férem un aperitiu. Aprofit aquesta crònica per agrair, en nom de la revista *Miramar* i de tots els que la feim, a la família Bauzà de Mirabò la gentilesa de deixar-nos casa seva per a aquest acte.

Excursió de l'Ajuntament

Dia 22 de gener a les 9.30 del matí partírem en dos autocars cap a



Sis simpàtiques dones de la revista *Miramar*

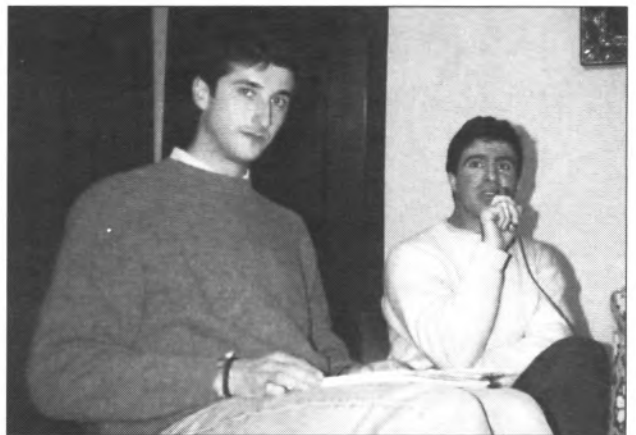

Joan Miquel Fiol i Pere Bru Serrano.



Toni Colom, Alvaro Bauzà de Mirabò i Josep Coll Bardolet.



Alvaro Bauzà de Mirabò, Josep Coll Bardolet, Maria del Carme Bosch i Sebastià Trias Mercant.

Cala Ratjada, en una excursió organitzada per l'Ajuntament. Visitarem els grandiosos jardins de la residència de la família March-Cencillo. Abans tenien quinze jardins, actualment sols en tenen tres. Els jardins que estan plens de belles escultures, arriben fins a la mar, on hi tenen una platja i un embarcador.

Anàrem a dinar a la Gruta de Porto Cristo. Menjàrem paella i redó amb guarnició, pijama, cafè i copa. Després partírem cap a les Coves d'Artà i quan sortírem anàrem a Manacor a comprar sospiros i després ja partírem cap a Valldemossa.

(Com que jo no hi vaig poder anar, aquesta crònica l'ha feta Catalina Colom a la qual li don les gràcies).

Recital de Francesc Josep

Dia 18 de febrer, Francesc Josep va fer un recital al Teatre de Sa Nostra (Can Domenge) a benefici de la Fundació Loreto Carballo. El va presentar Maria del Carme Crespo i el va acompanyar Michel Brown.

Va cantar devuit cançons i en vull destacar una, *El Teix*, que és un poema d'Antònia Serrano que ell ha musicat.

El Teix

(Somni de primavera)

L'altra nit, mon pensament,
cap al Teix es remuntava
i ales als peus desitjava
per volar a favor del vent.

I la muntanya escalar,
impregnar-me de natura
i amb l'ànima ben pura
el meu entorn contemplar.

Mirar el cel i la terra,
sentir el bosc bategar
deixar l'esperit pujar
per damunt de nostra serra.

De pau omplir-me el pit,
els ulls cap al firmament,
i aspirar molt dolçament
l'aire gelat de la nit.

Observar-te tot el temps,
blanca lluna tremolosa,
com una verge formosa
guarnida d'estels lluents.

Al primer llum del matí
el món es desperta ja
i en el comellar llunyà
hi veig obert un camí.

Oh vana, vana il·lusió!
Ales jamai jo tindrè,
dalt del Teix just aniré
repenjada al meu bastó.

Excursió amb «Sa Nostra»

Dijous dia 24 de febrer a les 9



Un moment de la col·locació del rosetó.

del matí partírem cap a Lluçmajor. Quan arribàrem ens donaren una panada i una botelleta d'aigua i anàrem a veure el mercat. A les 12 partírem cap a Cura, passàrem prop del Puig de ses Bruixes i del Puig de s'Escolà. Després d'una visita a la Mare de Déu anàrem cap al restaurant la Gruta on dinàrem, ballàrem i fins hi tot ens donàrem un present de matances. Arribarem a Valldemossa sans i estalvis.

Nils Burwitz

El pintor Nils Burwitz ha realitzat un rosetó per a l'església del monestir de Lluç. Aquest vitrall serà beneït el dia 30 d'abril. Hi estau tots convidats.

Restaurant ES PORT



PORT DE VALLEMOSSA - (MALLORCA) - ☎ 61 25 41 - 61 20 46 - (noches)



IMATGES D'ANTANY



Equip de futbol valldemossí. D'esquerra a dreta. Davant: Aquiles Balle, Joan Pons Gelabert, Sebastià Amer, Rafel Salas, Biel Calafat Castelló. Darrera: Sebastià Calafell, Gaspar Torres Pons, Pep Balle, Carlos Balle, Jaume Capllonch, Ricardo Jiménez. Fotografia arxiu de Magdalena Gelabert.



Davant l'Hotel del Artista veim a davant a Bernat «Parragueta» i a darrera a Malen Estaràs, Joan Lladó i Bernat «Marió». Fotografia arxiu de Joan Lladó.



Joan Lladó és aquest pagès envoltat de pagueses. Elles són, d'esquerra a dreta: (+) Tere Urquijo, Pilar Carvajal, Malen Estaràs, Encarnita Quetglas i Malen Estaràs. Fotografia arxiu de Joan Lladó.



La Mare de Déu de Lluc durant la seva visita a Valldemossa l'any 1949. Fotografia arxiu de Magdalena Gelabert.



Aquesta velleta que fila no és la Balenguera, sinó que és la mare de Magdalena Lladó «des Cassino».

Per Sant Antoni es beneïen els animals davant l'Ajuntament, que encara estava al carrer de la constitució, aquest és un moment de la desfilada de fa devers trenta anys. Fotografia arxiu de Magdalena Gelabert.



Magdalena Vila Morey, «Parragueta», i Joan Fiol Vila «Xiguidilla», el dia de les seves noces. Fotografia arxiu de Magdalena Vila Vila.



Aquests són nocers de Magdalena «Parragueta» i Joan «Xiguidilla» que estan asseguts davant Can Biel, encara es veu el jardí de Can Garrit. D'esquerra a dreta: Joan Pizà, Maria Capllonch de Son Verí, Toni Martorell «Clepis», Margalida Mercant, «Calamandre», Soledad Moreno, Joan Ferrer de Ca s'Hereu. Fotografia arxiu de Soledad Moreno.

RECUILL DE NOTÍCIES I FOTOGRAFIES INTERESSANTS TRETES DE L'ARXIU D'ANTONI CABOT ESTARELLES MENTRE FOU VICARI I LLAVORS RECTOR DE VALLDEMOSSA

Aquest és el text d'un fullet, fet a la impremta de Francisco Soler –Conquistador, 41– Palma, que pel seu interès transcrivim.

LA FESTA DE SANT REMITGE

A capvespre del dia 30 de Setembre de 1552 veren les guardes de l'atalaia de Valldemossa acostar-se a la vorera de mar deu galeotes de moros i en donaren compta tot seguit a Raymundo Gual, capità de la vila, qui juntà tots los homes útils, que no foren més que 36, perquè era dissabte aquell any lo dit dia, i la més part dels veïns eren al mercat de ciutat.

Desembarcaren uns 500 moros prop del lloc anomenat Sa Cova, i es dirigiren cap a la vila conduïts per un renegat que hi havia viscut, i el qual portaven lligat els moros perquè no els fugís. Passaren per la possessió Son Font, on captivaren una dona i el satx de la vila. Al veure'ls d'enfora el capità Gual no els volgué embestir, ans preferí esperar-los a la tornada.

Seguiren els moros el camí, trobant i matant a la guarda de l'atalaia qui anava a avisar a la vila, on entraren sens resistència, i la sacajaren, especialment l'Església, emperó no entraren al Convent de Cartoixa. Mataren dues dones velles, una d'elles l'àvia o la padrina de la Beata Catalina Tomàs, i s'emoportaren captives 16 persones entre elles lo senyor Rector.

S'entornaren per un altre camí del que havien vingut i prop del «Pas dels Moros», lloc que des de llavors se coneix per aquest nom, els esperaren, els cristians, informats de la

tornada dels enemics per les guardes que havia distribuïdes el capità Gual, amb qui s'acabava de reunir en Jaume Oleza amb un criat, els qui anaren des de la possessió de Son Oleza.

En aquell lloc costé, entrevoltat de grans penyals i precipicis, atacaren soptosament els 38 cristians als 500 moros i els desbarataren i malmeseren, matant-ne molts, deslliurant als catius i recobrant molta part de lo que s'havia robat. 72 caps de moro portaren en triomf a la ciutat. Entre els morts n'hi hagué un qui portava amagat al pit el copó del sagrari de l'Església, el qual havia buidat en un recó prop d'una font, d'on recolliren més tard els cristians les sagrades formes, portant-les en processó altra vegada al seu lloc.

Fou aquesta memorable i gloriosa victòria dels valldemosins lo primer dia d'octubre de 1552, en que l'església celebra la festa del gloriós Sant Remitge, a l'intercessió del qual atribuirem que Déu els hagués donat, essent tan pocs, vèncer a tant d'enemics. Molts anys més tard contaven que la Beata Catalina, qui quan la vinguda dels moros era novícia al convent de Santa Magdalena de Palma, aparagué dalt de la muntanyeta que en diuen de la Beata, prop de la vila, cridant i avisant als seus habitants, païsans seus, que fugissen al bosc perquè venien els moros: hi afegien que havia aparegut Sant Jordi damunt un cavall blanc i amb un estol d'àngels per ajudar als cristians quan embestiren a llurs enemics.

En els llibres dels antics Consells de la vila se troba feta menció d'aquest fet en el que se celebrà lo

dimecres 18 d'octubre de 1552 que diu així: «Lo dit dia e any demunt dit per mandament del honorable batle a instància dels honorables jurats foren citats los honorables consellers e cridats a so de campana e aquí congregats en la casa de la vila fonch proposat per los honorables jurats: Senyors, no ignoren les savieses de vosaltres com los inemics moros sian vinguts en la vila de Valldemossa i hajan fet molt mal en la vila i especialment en l'Església hajes fet molt gran dany, so és, en l'argent, i falten algunes custòdies; i per so demanam de consell si tornaram adobar l'argent de l'Església: i aquí fonch determinat per tot lo consell qu'es fassa lo argent que serà més necessitat en l'església per lo present».

Entre els pagaments fets per lo honorable Pere Joan, olim clavari, oit de compte lo dilluns 21 de maig de 1554, hi ha el següent: «més ha pagat a Bartomeu Ferrà petit 12 sous per la despesa o ajuda del sermó de la victòria dels moros».

Lo dimarts 11 de juny de 1555 fonc oit de compte lo honorable Joan Ferrà, olim jurat, havent-hi entre altres moltes partides la que diu: «més pagat a Joan Ferrà 10 sous per ajutori del sermó de Sant Remigi los quals ha bastret».

De manera que ja desde l'any següent al de la batalla trobem que es celebra l'aniversari de la victòria i festa de Sant Remitge, amb tendència a fer-la més solemne, com ho prova la sessió del consell tingut al dimecres 11 d'octubre de 1581: «més fonch proposat per los honorables jurats i lo un en veu de tots:

honorable i savi consell: sapies les savieses de vosaltres com jo he parlat amb lo reverend Pare Prior de Cartoixa i lo reverend Pare Vicari de Cartoixa dihent que seria molt bé que la vila de Valldemussa fes festa el dia de Sant Remigi, perquè dit dia sa hagué victòria dels moros en Valldemussa i que tal dia fos colta, (1) i es fes sermó en Valldemussa, i que los jurats aqueis que vuy són i seràn, que puguen llogar sermonador i fer festa; i tots los honorables consellers, tots concordants, són de parer qu'es fassa dita festa, i tot lo que convé a dita festa».

A més de la viva memòria del benefici rebut devia contrbuir en aquesta devoció l'amença frequent dels moros que tot sovint feien correrries contra la costa, com ho mostra la sessió del Consell de 15 d'agost de 1556: «lo dia i any demunt dits congregats lo honrat en Masià Torres, batle de la vila i los honorats jurats o la més part de aquells an la cas universal de la vila de Valldemussa, los quals compartiren aquelles trenta lliures que dit batle ha hagudes dels magnífics jurats del regne de Mallorca, los quals han dades per ajutori de la gent qui fonch en ajudar a salvar mitjentsant lo ajutori divinal i la bona diligència de dit batle i lo bon acuir de la gent de dita parròquia font salva, i per so lo honrat batle, presents los honrats jurats, feu fer cèdola de tota la gent qui fonch amb ell, en la qual cèdola són estats anomenats 114 persones, cada un per son nom, i deduïts quatre escuts de dites 30 lliures, les qual se don dos a les barques qui rossagaren dit vaxell, i un escut per lo batle, i es vingut a la part de cada hu tres sous, la qual cantitat es estada dada a cada hun; paga al notari per sos treballs tres sous; per lo misatge deu dinés: fet dia i any demunt dit».

Hi deuria haver, emperó, algun desfalliment, per quan a la sessió del

diumenge 26 d'agost de 1612 se diu lo que segueix: «Lo dia i any demunt dit per manament del honorable en Macià Torres batle reyal de la vila de Valldemussa, a instància dels honorables jurats, aso és, en Lluç Tomàs, Gregori Homar, Antoni Moragues, Antoni Calafat, Sebastià Ferrà, Batista Bartomeu Calafat de Miquel, Pere Rullan Sebastià Solivelles menor... fonch proposat per los honorables jurats lo hu en veu de tots, dient: Sàpien les savieses de vosaltres com se acostumava altres anys fer festa a la vila de Valldemussa, quant es en lo espiritual dels gloriós Sant Remitge, qui fonch la diada que els moros vingueren en Valldemossa, i nostro Senyor Déu per intercessió de aquell Sant nos donà victòria; per so demanam a vosas savieses de consell si farem ofici i sermó o no; i los honorables consellers discorreren los vots de un en altre com és acostumat, i fonch conclús, definit i determinat per tot lo consell, nemine discrepante, que donen potestat a los honorables jurats que lo diumenge devant dita festa de Sant Remitge, qu'es fassa ofici i sermó, i lo que costerà tant per dit ofici com per donar menjar an el sermonador se pach de diners cumuns».

Lo dimecres 11 de setembre de l'any següent de 1613 se prengué una semblant determinació, i continuà celebrant-se dita festa lo diumenge devant lo dia de Sant Remitge, fins l'any 1624 en que el Consell resolgué que fos feta de precepte la diada de Sant Remitge, com n'és testimoni l'acta següent.

«Diumenge a 22 de setembre de 1624— Lo dia i any demunt dit congregats i ajustats en la casa de la vila ahont se acostuma tenir consell los honorables Miquel Calafat, Tomàs Simó de Tomàs, Jurdi Torres, Feliu Mas de Bartomeu, Gregori Joan, Joan Mas del Pla del Rey, Gullem Homar, Llorens Vidal, Pere

Homar de Pere consellers de dita vila, preceint citació, i après so de campana com és acostumat, en presència del honorable Macià Torres batle reyal lo present any fonch proposat per los honorables jurats, lo un en veu de tots dient: Honorables i savis consellers, sàpien les savieses de vosaltres de com los olim jurats tingueren consell general sots... (2) d'abril de l'any 1624 de fer colta la festa de Sant Remitge i no s'efectuà: demanam de consell a vostres savieses si són de parer de que se fassa festa colent al dia de Sant Remitge i ofici i sermó tots anys i donar dinar an el sermonador, i qu'es pach de dinés de la vila; i axí passaren i discorregueren los vots de un en altre com és acostumat, i fonch conclús, definit i determinat qu'es fassa colta dita festa de Sant Remitge, i ofici i sermó, i qu'es do dinar an el predicador, i qu'es pach de dinés de la vila, i asò que sia per a sempre per tant com el món durarà: i més es estat determinat per dit consell per est any solament, que los honorables jurats fassan festa complida a son albitre, so és, ofici i sermó i dinar per batle i jurats, i al dissabte de dita festa que fassan un poc d'armistia tirant arcabussades, tot lo que serà ben vist per dits jurats, i ls serà dada pólvora de la vila i tots los gastos i dinar qu'es pach de dinés de la vila, no taxant los dits jurats de ninguna cosa, perquè au dexten a son albitre.»

A conseqüència d'aquest consell, en Pere Nofre de Verí, Vicari general de Mallorca, sede vacante, doná poc després el mateix any el decret que volia el Consell declarant festa de guardar a Valldemossa lo dia primer d'octubre, festa de Sant Remitge, aniversari de la victòria contra els moros.

Per la sessió del Consell de 8 de setembre de 1626 se comprén millor en que consistia la festa de Sant Remitge en quan a lo temporal, de-

terminant que es fassa «lo que s'acostuma a fer altres anys, que és al dissabte repicar; tirar arcabussades al dissabte vespre, i al sendemà fer moros i cristians, i donar monicions de la vila per dit efecte».

Se celebrà després sempre més la festa, considerant a Sant Remitge com a patró de la vila, si bé amb una mica menys de solemnitat que la de l'antic patró Sant Bartomeu, puig an aquesta s'hi solien destinar de diners cumuns 6 lliures 12 sous i solament quatre lliures per la de Sant Remitge.

L'any 1810 se celebrava encara a Valldemossa la festa de Sant Remitge, segons consta en els llibres de l'Ajuntament. Se suprimí després no se sap quan i se n'ha perduda tota recordança, no tenint-ne memòria ni les persones més velles de la vila que n'han conegut i acoosegut necessàriament moltes que hi devien haver assistit. No ha sigut possible averiguar quan i re què va deixar de celebrar-se, per faltar alguns llibres de l'Arxiu de la vila.

L'any passat de 1925, l'Ajuntament de Valldemossa, a proposta del que això escriu, restablí la festa de Sant Remitge, celebrant-sa com primitivament, lo diumenge davant la diada del Sant, o siga, lo darrer diuemege de setembre, en compliment del vot dels honorables i savis consellers que en 1624 volgueren que es fes festa «sempre per tant com el món durarà».

Valldemossa, Setembre de 1926.

A. LL.

- (1) Colta, colent voldir festa de guardar.
- (2) Falta la data i no s'ha trobat l'acte a que es referix.

Joan Cabot Estarrelles



El rector Toni Cabot i els infants de primera comunió amb el rotllo penjat pel braç. Ells són d'esquerra a dreta: Maria Antònia Pascual, Catalina Ripoll, Miquel Vila, Margarita Ripoll, Catalina Fiol, Paula Maimó.



La processó del Ram passant pel carrer de la Constitució. Al fons es veu l'antic Ajuntament.

SOLUCIONS ALS PASSATEMPS

Deu errades

Jeroglífic

UN A P-L-OMADA (Una plomada)

Columnes bellugadisses

Tant havia sofert, que el déu Ra, no la reconeixia com una dama de la cort de faraó. Sols l'intervenció d'Isis, va fer que aquell ser turmentat en vida, fos judicat per cobrar la seva recompensa.



EL CARNAVAL A VALLDEMOSSA

Al C.P. Nicolau Calafat

Programa

Dijous dia 16
(horabaixa) Arribada del rei Carnestoltes i lectura del pregó.

Divendres dia 17
Tots hem de venir amb davantal.
Inauguració exposicions.

Dilluns 20
Tot hem de venir amb corbata i polsera.

Dimarts 21
Tots hem de venir amb la roba al revés.
Dinar a l'escola: truites i coca.
Jocs al pati.

Dimecres 22
(matí) Tots hem de venir amb pijama.
Farem una gimkana.
(horabaixa)
Ens posarem les desfresses que hem preparat a les classes. Farem una rua.

Dimarts 28
Petit acte de comiat del rei Carnestoltes.

Pregó del Rei Carnestoltes *

Jo som el Rei Carnestoltes,
un altre any som aquí.
Oblidem-nos de l'escola
i passem una setmana feliç.

Si per Nadal has menjat torró
aquestes festes hi hurà diversió.
Si per la Quaresma no pots menjar carn
ara és l'hora de moure el barram!

Amb els teus amics et disfressaràs
i a la rua et passejaràs,
tiraràs serpentines al carrer
i després ho farà net el femater.

Si t'agrada la pau,
ni parlar d'escoles.
Carnestoltes és temps
de passar bones hores.

Carnestoltes el rei
no duu capell,
sinó alegries
per tots aquests dies.

Fora les penes i la tristor
que l'alegria es vagi escampant
cada dia més envant.

Si vols cantar i ballar,
prepara't, la festa començarà.

Aquesta festa és divertida,
al·lucinant, atrevida,
tant que, si et vols disfressar,
des d'ara hi estàs convidat!

Si em veus passejant pel carrer,
és senyal que el Carnaval ja ve.
Fes-te una disfressa original;
si no tens capell, usa un orinal.

Si t'ho vols passar bé,
vine amb mi, que et cauré bé.
Per un moment deixa la tristor a part
i deixa també els problemes que et
tenen fart.

Estàs fart de la guerra?
Doncs fica-la dins una gerra.
Estàs fart de la destrucció ambiental?
Doncs fica-la dins un poal.

Nins i nines de Nicolau Calafat
veniu aquí i vos donaré un gelat.
Si estudiava i llegir no voleu,
Catau i jugau fins que vos canseu.

Fora mates, socials i naturals,
podem divertir-nos pels Carnavals.
Carnestoltes vos diu aquest pregó,
i si vos agrada cantau la cançó.

* Pregó elaborat pels nins i nines de 7è i 8è.

Al Magatzem Municipal

Organitzat per l'ADV i patrocinat per
l'Ajuntament de Valldemossa tingué
lloc, el dia 25 de febrer, un concurs de
disfresses al Magatzem Municipal.
Antònia Calafat fou jurat en repre-
sentació de l'OCB i ens ha proporcionat
la llista dels guanyadors.

De 0 a 6 anys

1r- DAMA DE BLANC	Dídac
2n- XISTERA	Vicenç Colom
3r- FORMIGA	Axel

De 6 a 12 anys

1r- TERRORS DE SON GUAL...	
2n- POLICIA I LLADRE	Tomeu i Llorenç Calafat
3r- URKEL	Sebastià Muñoz

de 12 a 15 anys

1r MONSTRE	Antoni Font
------------	-------------

Grans

1r- BARRAGAN	«Clepís»
2n- MORO	Mateu Calafat
3R- COMIC	Mercedes

Grups. Premi Especial

ELS VALLDEMOSSA	Marta Font Gabriela Cilimingras Antoni J. Timoner Joan Miquel Torres Miquel Estaràs Laura Estaràs Cristina Victòria
1r- DONES D'EMPENTA	Paco Boscana Pedro Calafat Antoni Villa Tomeu Pizà Cati Calafat Maria Torres Francisca Juan
2n- MÀGICS.	
3r- PRIMAVERA	

A l'Obra Cultural Balear

Ja fa set anys que l'OCB organitza la festa dels darrers dies entorn d'una caldera de fava parada que guisam habitualment Antònia Calafat, Antònia Serrano i jo. Aquest any l'hem feta a l'Ermita. Els participants que ho volgueren sortiren a peu de la plaça de Campdevàdol a les 10.30 h del dia 26 de febrer. Els altres, des de Can Costa, i els menys agossarats, en cotxe. A les 12 assistírem a la missa que celebrà el nostre amic el canonge Bru Morey i que fou cantada i molt participada. Antuanet i jo ferem les lectures, Matilde Serrano feu les pregàries i Antònia Serrano llegí les ofrenes que portaren els participants més joves: Esperança, Tomeu, Jaume, Francisca, Jaume, Francesc, Caterina, Magdalena, Xavier, Toni i Pere.

Tot d'una que la fava parada va estar a punt —per cert que era molt bona— es va repartir. Els més madurs s'acom-

Tots units fem u

De llevant fins a ponent, dels països catalans, es parla encara molt bé la llengua que ens fa germans.

Hem de cercar la unitat d'una llengua castigada, l'ocasió se'ns ha donada fem-ho amb seguretat.

Ben al nord el Rosselló, dins Andorra i Catalunya, a la franja de Ponent i a la ciutat de l'Alguer i al País Valencià i a les Illes Balears i a la zona del Carxé: parla sempre en català amb tota, tota la gent que hi pugui habitar.

Qui no ho enten, poc a poc, tot es pot fer amb constància,

no acceptem la ignorància del qui no ens vol escoltar.

La poetessa Maria del Carme Crespo, ens va cantar amb molt de sentiment aquest poema seu que ha musicat:

De la Serra Tramuntana som gelós ambaixador, jo l'estim com una mare estima el seu infantó.

Les gavines estorades quan arriben a Deià contemplant tanta bellesa no poden ni alenar.

Ai, voldria ser gavina i abraçar-te en el vol jo tan sols sóc una dona que t'estima de debò.

Però la nota d'emoció la va posar José Maria Reyes recitant amb

molt de sentiment el poema de Joan Alcover *Miramar*

Sempre visquí vora la mar, mes fins avui no el coneixia, sobtadament, a Miramar m'ha revelat sa fesomia, sembla somriure i alenar com una verge que somnia. De món a món sembla passar com una immensa correntia. Vénen la flota i el fibló i del fantàstic horitzó no s'interromp la pau eterna. Sols en els ulls del pelegrí vibra quelcom de gegantí quan passa l'ombra de Blanquerna.

Al final cantàrem tots un munt de cançons i acabàrem amb Sor Tomasseta i la Balenguera.

Dolors Estrades
Calafat



Els portadors i les ofrenes.



Maria del Carme Crespo canta acompanyada per Josep Antoni Serrano, Miquel, Pere Serrano i Sebastià Serrano.

daren al menjador i els més joves a la clastre i compartirem les begudes, el formatge, la sobrassada i les ensaïmades i coques que tothom havia duit.

Acabats de dinar, hi hagué una festa molt entranyable. Miquel Joan, Josep Antoni Serrano, Sebastià Serrano i Pere Bru Serrano Torres varen cantar una cançó amb música de Francesc Josep, lletra d'Antònia Serrano i arranjament de Miquel Brunet, *El Teix*.

Després Miquel Joan ens va cantar dues cançons, lletra i música seves, que ens varen agradar molt. La primera, *Canto a la vida*, ja la publicàrem anteriorment. La segona us l'oferim tot seguit:



Aquí cantam tots.

COVERBOS DEL DIMONIET DE NA CATALINETA



RACÓ DEL JOVENT

Ja han fet 18 anys

Marta Font Genovart (14 de gener)

Antoni Morell Juan (31 de gener)

Eva Barceló ha obsequiat al Bar Los Tilos amb un poster que ella mateixa va dissenyar per a una mostra de cinema que organitzà l'ajuntament d'Oviedo. Com tots sabem, Eva ha cursat els estudis de dissenyadora i il·lustradora a l'escola d'Arts i Oficis a Palma.

Els teus amics de Valldemossa et desitjam mots d'èxits a la teva professió.

Gràcies Eva!

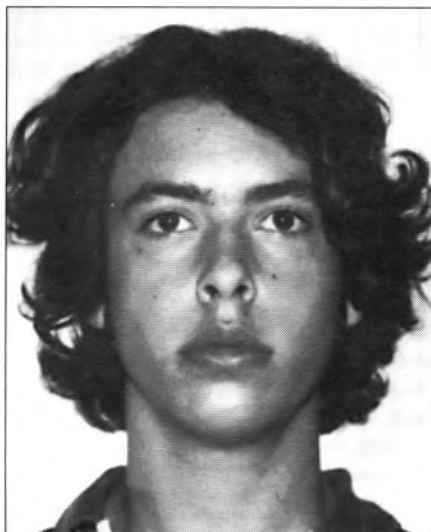

Diego Vázquez Fayos



Marta Font Genovart

M.B.M.

Antoni Morell Juan

ASSOCIACIÓ DE JOVES DE VALLDEMOSSA

El dia 13 de maig l'AJV organitzarà una desfilada de models. Veniu tots a veure les promeses en top-models vestits amb la roba més avantguardista del moment. Està en estudi fer la propera desfilada a París si té èxit abastament aquesta que farem a Valldemossa.



CAFETERIA ROMANÍ

TELÈFON 61 61 73
VALLDEMOSSA - MALLORCA

MARGARITA LLADÓ HOMAR

Margarita Lladó de Hernández és lectora de *Miramar* i membre de la junta del *Centro Balear de Montevideo*

Pregunta. Com et presentaries a la resta de lectors?

Resposta. Som una uruguaiana, filla de valldemossins, en concret d'en Jordi «des Cos» i de na Catalina Homar «de can Biel». El meu nom de casada –allà s'usa– és de Hernández. He viscut a Vallde-mossa en dues èpoques de la meva vida, als set i als vint-i-un anys, i ara som aquí per algunes setmanes.

P. Quin és el motiu pel qual has vingut?

R. S'ha celebrat el segon congrés de Centres Balears a Sud i Centre Amèrica. He vingut interessada en el proper encontre de joves balears que se celebrarà el mes de juliol, ja que som delegada de joventut del Centro Balear i vull impulsar la participació dels nostres joves en aquest acte.

P. Parles de joves, de fills, de néts o de renets d'emigrants balears. Quin sentit té a hores d'ara integrar els joves al Casal Balear?



R. Si nosaltres poguéssim gaudir d'espais de reunió com foren els diversos clubs o llars Balears que existiren... Aquesta nova generació es troba en un moment crucial de mantenir o rompre aquest vincle de l'origen comú. El nou Centro Balear ha pres aquest compromís perquè és un moment històric i perquè els joves siguin el futur d'aquest casal.

S'ha començat amb vuit joves que si poden venir al proper encontre –ja se'n celebrà un a l'Argentina on hi assistiren– i copsar aquesta idea que volem impulsar, tenen la tasca de captar i atreure joves de la colònia balear cap a aquesta inquietud cultural.

P. La llengua és per a tots nosaltres el senyal d'identitat més clara. Què es pot fer perquè aquests joves la coneguin i fins i tot l'emprin?

R. Aquells que han conviscut amb parents majors l'han sentida i l'entenen, però no és així en tots els casos. De fet és molt difícil recuperar en aquell context la nostra llengua i gràcies a la col·laboració d'un clergue mallorquí s'iniciaran cursos de català perquè es recuperi al màxim. Però no serà fàcil. La qüestió és començar i crear interès cap a aquest aprenentatge. Disposam de la col·laboració de la Conselleria de Cultura que ens proporcionarà material didàctic.

P. Parla'ns de la comunitat valldemossina de l'Uruguai. Podem parlar de «comunitat»? Es mantenen nexes o es troba diluïda dins la colònia balear?

amb el suport de

“SA NOSTRA”

CAIXA DE BALEARS

R. Els valldemossins són a l'Uruguai, i en concret a Montevideo, la majoria de la colònia balear. Hi ha una part molt extensa de la colònia que encara no s'han integrat al Centro Balear.

Els valldemossins mantenen vincles de tipus familiars, perquè molts vénen a ser parents, de prop o d'enfora. Però aquest vincle semblava que només servia per reunir-nos als vetllatoris i això no és això.

El motiu de reunió havia de ser un altre i de fet als iniciadors del Centro Balear ens nasqué aquest anhel de canviar la relació entre nosaltres que s'anava empobrint.

Els costums que es mantenen i que ens diferencien són la cuina mallorquina –a moltes cases es fan encara coques de patata, cocarrois, coca de trempó, escaldums... També ens donam els molts d'anys pel sant cosa que allà no s'usa. I evidentment, per la Beata, és el punt àlgid del record i contacte entre els valldemossins que fan festa i es reuneixen.

P. Quina diferència has trobat entre la teva visita l'any 1963 i ara?

R. Realment ha estat un contrast ben gros, i també si el comparem amb la situació de l'Uruguai.

Llavors l'Uruguai era un país estable i pròsper, amb llibertat i una moneda forta. Aquí vaig trobar un país que comparativament estava abraçat quan a nivell de vida,

llibertat... A l'actualitat la cosa és inversa: aquí teniu un nivell de vida superior al d'allà, amb una llibertat i unes idees més avançades i on tothom veig que té assegurat el seu futur. Allà tenim un nivell de preus molt car, més car que aquí, i uns sous més baixos, i no tothom té aquest benestar que aquí es veu.

Feta la comparança puc dir que al 1963, amb vint-i-un any, vaig gaudir de les amistats fetes i que ara m'ha impressionat veure l'evolució del negoci turístic, i crec que Mallorca encara té el seu encant, que he re-descobert en companyia d'amistats i familiars.

P.Us és útil la revista *Miramar* en aquest projecte de recuperació d'arrels, de mantenir viu i actual el contacte entre els valldemossins? Quins suggeriments em vols fer?

R.Sabem que podem comptar amb la revista, que ens publicarà allò que enviam i que ens servirà per unir-nos. amb el temps, podríem augmentar la nostra col·laboració amb alguna secció, ja fos d'actualitat o de recuperació de records de gent major.

Quan arriba la revista i a casa nostra ma mare n'és subscriptora i entusiasta, la llegim i la feim circular entre aquells que la podem entendre.

En aquests moments no veig suggeriments a fer perquè la revista és variada amb un caire de poble, però

també cultural, i crec que si les coses van tal com esperam, la colònia valldemossina hi serà ben present en aquestes pàgines.

Amb Margarita podríem parlar hores de les seves impressions, de la família, dels projectes... però és cert que allò que té més clar és que a l'encontre del juliol han de venir a Palma els joves balears de l'Uruguai. Entre ells, possiblement, varis descendents de valldemossins.

Toni Colom Colom

Calefacció, climatització i sanejament

Carrer de 31 de desembre, 13
Tel.: 75 01 83
Telefax: 75 72 65
07003 Palma



CARTES ARRIBADES A LA NOSTRA REDACCIÓ

(La revista *Miramar* publica les cartes que arriben a la seva redacció, en català i sempre que vagin signades per l'autor, únic responsable del que expressen.)

Sr. Director:

En una informació publicada al *Diario de Mallorca* el passat dia 22 de febrer a la secció *Mallorca y sus municipios*, amb el titular *Valldemossa apuesta por mejorar su imagen*, el darrer paràgraf deia textualment:

«Contemplando las áreas de deportes y enseñanza cabe destacar que se ha finalizado el proyecto de adecentamiento del Campo de fútbol, y de las obras de mejora en las pistas de tenis, y se ha continuado subvencionando el equipo de fútbol y la asociación de tenistas, así como concediendo ayudas a las asociaciones deportivas de la localidad y, por supuesto a la Escuela Municipal».

En relació a aquest escrit, el Consell Escolar del Col·legi Públic *Nicolau Calafat* vol manifestar el següent:

És possible que l'equip de futbol, l'associació de tenistes i altres associacions esportives del municipi hagin rebut subvencions de l'Ajuntament, però no aquesta escola, que no ha rebut cap subvenció econòmica des de l'any 1992.

Per una altra banda volem puntualitzar que el col·legi *Nicolau Calafat* és un centre públic dependent del Ministeri d'Educació i Ciència i de cap manera una escola municipal com diu el text, malgrat que des de l'Ajuntament s'utilitzi freqüentment aquesta terminologia per a referir-s'hi.

Atentament,

*El Consell Escolar del C.P.
Nicolau Calafat*

L'Associació d'Amics de la Glosa comunica als socis i simpatitzants que el passat 30 de juny haguérem de modificar la junta directiva a causa de la dimissió imprevista de l'anterior president per motius personals i familiars, i també per trasllat obligat de l'anterior tresorer.

La nova junta, pendent de ratificació de part de l'assemblea queda constituïda de la manera següent: president, Josep Antoni Grimalt; vice-presidenta, Anònia Serrano; secretària, Amèlia Llull; tresorer, Sebastià Vidal, i vocals, Joan Ferran Llorenç i Miquel Fortesa.

L'assemblea serà convocada el més aviat possible dins el primer trimestre de l'any vinent.

Continuam decidits a propagar la glosa en els diversos àmbits de la nostra cultura popular, fomentant alhora l'ús de dites i expressions nostrades que enriqueixen la llengua catalana pròpia d'aquesta comunitat.

D'altra banda volem aconseguir reforçar encara més la nostra asso-

ciació, la qual cosa implica la captació de nous socis que assegurin la continuïtat dels nostres fins.

Aquest és l'objectiu més urgent que posarem a debat.

Per la junta directiva

Josep Antoni Grimalt

SOS La Colònia es mor!

Tots sabem que només tenim aquest món, ara per ara. Però pareix que no ens importa el mal que podem fer-hi i ho deixam perdre tot.

La terra no és tan reciclable com creim o ens fan creure. No, no ho és, i molt prest no serà res més que fems, i brutor, i dexailles químiques de la nostra creació, i despulls d'un paradís supraexplotat.

Jo no som més que una de les moltes persones que no estan d'acord amb l'excessiva construcció que durant massa anys s'ha anat



El port actual. Fotografia de Magdalena Santandreu.

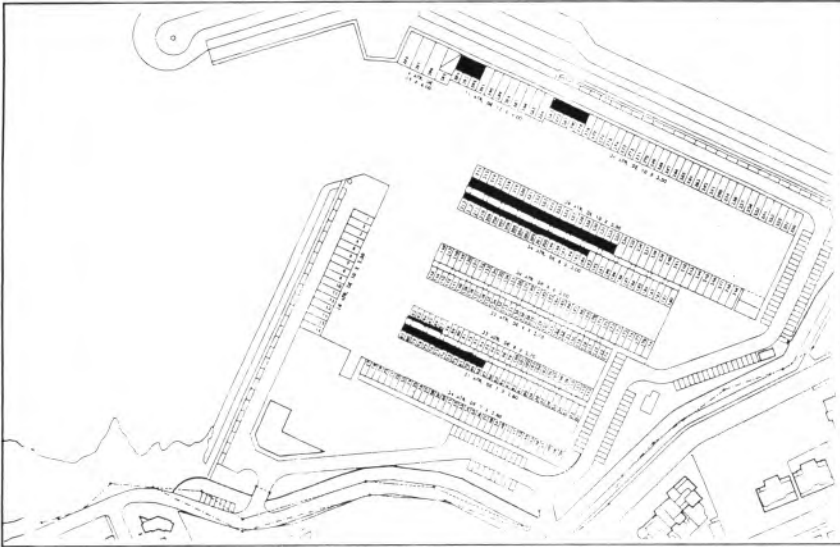

El port projectat.

incrementant a les illes, per la qual cosa han desaparegut paisatges magnífics, rics per la seva natura i bellesa, que han passat a ser paviments de ciment, murades i tàpies grisènques que avui són la tomba per a la nostra moribunda illa.

Parl en nom d'una costa, d'una terra encara verge i d'una aigua neta i transparent que criden de por veient la fi de la seva existència.

Aquest és el cas del que queda de la natura a la Colònia de Sant Pere, un poble de no més de dos-cents habitants, tranquil i d'allò més preciós. És un dels llocs escollits per dur a terme la construcció d'un nou port de 298 amarraments, que comporta la realització d'un passeig marítim per a vianants. Per acabar de fotre!

Ben bé es pot dir que al port hi haurà un amarrament per habitant de la Colònia de Sant Pere que, en la meva insignificant opinió, és una animalada i un acte vandàlic per part de tots els qui ho faran possible.

Almenys tenc la sort (que, per cert, pocs tenen), de posseir un cervell amb el que he arribat a la conclusió que tots els personatges que es mostren d'acord amb el projecte (tant comerciants com polítics o

empresaris o qualsevol altre tipus d'ofici on el coeficient mental no necessàriament hagi de ser molt elevat), són uns incoherents, uns caps buits i uns capitalistes egocèntrics. Només volen convertir un

petit poble tranquil en un altre Can Picafort o Port d'Alcúdia pel seu propi benefici i, com no, embutxacament.

Primer deien que el que pretenien fer era una ampliació del refugi d'embarcacions actualment existent (que consta d'uns 50 o 60 amarraments). Però, VAJA AMPLIACIÓ!

Això no és més que un negoci, un brut negoci d'inconscients.

No és la meua intenció insultar ningú, però les meves paraules són fruit de la ràbia i la impotència que m'envolta veient l'holocaust no només d'una illa sinó de tot un món, víctima del materialisme i l'ambició de tants.

Aquest és un crit de socors que feim un grup de gent defensora de la integritat i la vertadera identitat de la nostra terra. Tots esperam que qualcú més ens senti i cridi amb nosaltres per fer-ho més fort. Gràcies.

Mayte López Ramon

Diada
POPULAR
EN DEFENSA DE
LA NOSTRA
LENGUA

VINE A FORMAR PART DE LA

**CADENA
HUMANA**

MÉS GRAN DE LA HISTÒRIA
DE MALLORCA

PASSEM A L'ACCIÓ

Dissabte, 6 de maig de 1995

El doctor Manuel Mercant i la seva distingida esposa amb tres dels seus quatre fills als salons de l'Ambaixada d'Espanya.



El doctor Manuel Mercant el dia de la seva condecoració.



CORREU DE L'URUGUAI

Mitjantçant Catita Estaràs ens hem assebatat d'una bona notícia que atany al president del Centro Balear del Uruguay, el doctor Manuel Mercant, el qual ha estat condecorat pel Ministeri de Justícia d'Espanya amb la Creu Distingida de primera classe de Sant Raimundo de Penyafort.

CENTRO BALEAR DEL URUGUAI

Estimats balears, Començarem un any nou en el qual esperam seguir creixent tant com l'any passat.

Us comunic els esdeveniments del darrer trimestre de 1994:

- Els dies 14, 15 i 16 d'octubre es realitzà a la ciutat de Santa Fe (Argentina), el *Primer Encuentro de Jóvenes Baleáricos* al que assistiren vuit joves uruguaians, d'entre 18 i 22 anys, fills i néts de balears.

- Rebérem la visita del periodista i historiador Sr. M. Segura, el

qual va entrevistar a diversos integrants de la nostra col·lectivitat per a una crònica sobre l'emigració que prepara el Govern Balear.

- Se signaren amb el Govern Balear els convenis d'ajuda següents:

a) Sòcio-cultural

b) Socials per a balears mancats de recursos

c) D'infraestructura i funcionament

- El 30 de novembre festejàrem el nostre primer any de vida amb un sopar i ball al Restaurante Panamericano, enfront del Puerto del Buceo, on els convidats especials foren els vuit joves que constitueixen la saba nova de nostra col·lectivitat que ens representaren a Santa Fe, a més dels presidents del Club Español i de la Federación de Instituciones Españolas en el Uruguay.

- El 2 de desembre es feu lliurament efectiu al Hogar de Ancianos Españoles, de l'avinguda de las Instrucciones, de l'ajud social enviada pel Govern Balear als balears allà residents, després que la situació de manca de recursos ha estat degu-

dament comprovada.

- En aquests mesos d'estiu hem rebut nombroses i benvingudes visites de valldemossins: els matrimonis Mas-Estaràs, Colom-Pons, Comte-Colom i fills, Boscana-Ripoll, i els joves Maria Margarita Calafat i Antonio Juan Colom. Precisament, gràcies a Catita Pons aquesta comunicació us arribarà.

Seguim gaudint de les vacances estiuenques, i carregant bateries per començar el març un nou període d'activitats, les quals esperam seguir comunicant a través de la revista *Miramar*.

Fins prest!

Rosita Lladó de López Rama
Secretària

PS. Us comunic que, reunida la comissió directiva, ha resolt que la meva cosina Margarita Lladó Homar i jo representem al Centro Balear a l'Encontre que se celebrarà la primera setmana de març a Palma. Una abraçada,

Rosita

*Salutació del president de la Comunitat Autònoma
amb motiu de la commemoració del Dia de les Illes Balears*

TOTHOM A LLUCMAJOR

Dotze anys d'autonomia són ja una fita important que jalona el camí de recuperació de la nostra identitat com a poble. Els pròxims dies 4 i 5 de març els ciutadans de les Illes Balears commemoram dotze anys d'Estatut d'autonomia, dotze anys d'autogovern. I ho celebrarem a la vila de Lluçmajor, justament el «lloc major», on el rei Jaume III va perdre la vida defensant el Regne de Mallorca. Aquesta és la festa de totes les Balears on tots ens retrobam amb la nostra història i reclamam l'enfortiment de la nostra vocació com a país.

Els dotze anys d'autonomia tenen, com tota obra humana, llums i ombres, moments d'eufòria i moments de desencís. Probablement, tots pensàvem fa alguns anys que el camí seria molt més fàcil. Però és un camí pedregós, amb dificultats i, de vegades, sembrat de recels i desconfiances des dels poders centrals cap a les comunitats autònomes.

És cert que, durant els dotze anys darrers, les Balears s'han situat com a capdavanters en el món de l'economia i del progrés. Que som l'única comunitat espanyola que reuneix totes les condicions per figurar entre les comunitats europees més avançades. Però, així i tot, hem de ser inconformistes. Hem d'aspirar a molt més.

Tenim davant un gran repte: aconseguir que es faci justícia amb les nostres Illes. Des de fa alguns anys feim feina per trobar un sistema que elimini les dificultats de la insularitat, per poder competir en igualtat de condicions amb la resta de regions continentals. Es tracta de

facilitar l'arribada d'empreses de tecnologia nova i neta, adequar la fiscalitat per a les empreses de Balears, millorar la competitivitat de l'agricultura, reduir impostos sobre consums que són bàsics i garantir la qualitat de vida per a tots els ciutadans.

I no ho demanam per tenir privilegis. Ho demanam per justícia. Pel fet de ser ills no hem d'estar en inferioritat de condicions respecte a la resta de ciutadans espanyols. Ara, el Projecte de règim econòmic i fiscal ja està en el Parlament. Però fins que no sigui aprovat definitivament per les Corts Generals ha de pasar encara moltes dificultats. Hem de vèncer molts d'entrebancs, hem de superar moltes incomprensions. Per això, fa falta més que mai la unió de tots i la conjunció d'esforços per aconseguir allò que consideram just i necessari per al futur de les Balears.

I celebrem aquests 12 anys d'autonomia amb un esperit festiu. La Primera Mostra de Cultura Popular inudarà els carrers de Lluçmajor amb un ambient de festa, on seran presentats els cavalls de Menorca, el folklore més arrelat de les Pitiüses; el tir amb fona, els cossiers, els cavallets, els grups musicals, els xeremiers, els caparrots i els dimonis de totes les illes. Una autèntica mostra de les tradicions que hem heretat dels nostres avantpassats i que tenim la responsabilitat d'apreciar i mantenir. Som hereus d'un tresor i no el podem malbaratar. L'hem de cuidar i l'hem d'estimar.

I per recordar el darrer rei de Mallorca, que regà amb la sang de l'esperança els nostres camps,

Lluçmajor es vestirà de festa major per lliurar de manera solemne la Medalla d'Or de la Comunitat Autònoma als donants de sang de Mallorca, Menorca, Eivissa i Formentera, en reconeixement de la seva tasca generosa, altruista, solidària i humanitària. Donar sang és donar la part més personal i pròpia de cada persona. Donar sang és donar vida.

Amb aquest esperit, jo convit a tots els ciutadans de Formentera, Eivissa, Menorca i Mallorca a participar en els actes commemoratius del Dia de les Illes Balears. Perquè som un poble que sap valorar la recuperació de les senyes que marquen la seva identitat, però damunt de tot, sap que la solidaritat i la unió han de marcar el rumb del futur.

Gabriel Cañellas Fons

VALLDEMOSSINS AL DIA DE LES ILLES BALEARS

El passat 4 de març, al Teatre Principal de Ciutat, hi va haver un concert amb motiu del Dia de les Illes Balears. Va ser especialment emotiu pels valldemossins perquè hi actuaren tres persones molt relacionades amb nostre poble, Tomeu Estaràs, Genia Tobin i Miquel Brunet, brillants com ells saben estar.

El concert constà de dues parts. A la primera part, en la que prengueren part els esmentats, fou essencialment una exhibició de les qualitats musicals de Genia, prenent el protagonisme que li pertoca. Feia temps que no gaudia tan intensament com quan la sentia entonar unes cançons brodades. He de dir que l'Orquestra Simfònica, amb lletres grosses, la va ajudar. Però quan es tenen unes qualitats innates és ben fàcil per a una artista resaltar i sobretot, gaudir. Quina cançó de bressol! Es veia que tan ella com l'orquestra s'ho passaven d'allò més bé.

Després, i també a la primera part del concert, sortiren Tomeu Reüll i Miquel Brunet que posaren en joc tota la seva destresa. Tomeu ja ens té avesats al seu so i jo, que no



havia tingut l'oportunitat d'escoltar-lo amb una orquestra, em vaig posar, inconscientment, a fer ballar els meus dits per damunt de la barana. Fins que em renyaren. La resta volien gaudir de la bona música i no sentir el meu soroll.

En quant a Miquel Brunet, al meu entendre, es va notar la seva mà a algunes de les peces, fent que els seus arranjaments es notassin amb força. Per exemple, a *Els presoners de Nàpols*, vaig experimentar un

veritable goig, ja que la vaig sentir més viva, fent resaltar més el conjunt.

A la segona part del concert no hi sortiren cap dels tres i l'orquestra va fer una demostració de com es toca i per al meu gust molt adient, amb un ritme aferradís, viu i que no deixava a ningú indiferent. El vaig entendre com una mostra del que és actual, com qualsevol orquestra d'arreu del món i també al mateix nivell. El punt i final el va posar una mescladissa de cançons mallorquines, encara que vaig enyorar com a cloenda l'himne del País, sigui quin sigui, s'anomeni com vulgui, i més si es fa festa el Dia de les Illes Balears.

Sebastià Serrano Darder



bar
Los Tilos

Plaça de la Cartoixa, 16 A
Blanquerna, 5 Valdemossa Tel. 61 61 01

LLIBRES, REVISTES, PERIÒDICS I FULLS INFORMATIUS

Publicats en català i arribats a la nostra redacció el passat trimestre

Llibres

Títol: *Petita guia de les orquídiades de les Balears*

Autor: Guillem Alomar amb la col·laboració de Joan Mayol

Edita: Conselleria de Cultura i Pesca

Aquesta guia –amb nombroses i precioses fotografies de diversos autors i amb dibuixos de Vicenç Sastre– és un treball que recull totes les espècies d'orquídiades de les Illes Balears. Guillem Alomar, gran conecixedor i gran estimador de la nostra flora, ens ofereix aquest acurat estudi que us recomanem de veritat.

Títol: *El procés autonòmic balear (1976 - 1987)*

Autors: Roberto Mosquera i Antoni Nadal

Edita: Documenta Balear

Col·lecció: Menjavents

El pas de la dictadura a la democràcia formal a les Balears va ser un procés laboriós, contradictori i imperfecte. En el present llibre, basat en una gran documentació i en una poc freqüent capacitat d'ordenació i síntesi dels materials, els autors hi recorden aquest període, n'hi fan una anàlisi i hi assenyalen els camins que ha obert i els que ha barrat. Roberto Mosquera i Antoni Nadal estudien en *El procés autonòmic balear (1976 - 1987)* els governs de la Unió de Centre Democràtic i del Partit Popular –llavors, Coalició Popular– a les Balears, i els condicionaments socials i culturals que expliquen, ensems amb els errors de l'oposició, les victòries conservadores en les eleccions dels anys 1977, 1979 i 1983. La visió estatalista de la nova convivència democràtica espanyola que es consolida amb la majoria

absoluta del PSOE l'any 1982 també és objecte de reflexió d'aquesta crònica clara i veraç, la primera que es publica sobre la transició política a les Balears. El llibre es completa amb unes taules de resultats electorals elaborades per Antoni Marimon.

Títol: *L'esquerra mallorquina i el franquisme*

Autor: David Ginard

Edita: Documenta Balear

Col·lecció: Menjavents

Aquest llibre –continuació de l'anterior del mateix autor *La resistència antifranquista a Mallorca (1939-1948)*– reuneix nou estudis d'orientació diferent que tracten aspectes diversos relacionats amb la reorganització del moviment obrer i dels partits d'esquerra a Mallorca durant la Guerra Civil i el règim franquista. Alguns dels treballs de *L'esquerra mallorquina i el franquisme* analitzen les activitats d'organitzacions antifranquistes com el PCE, el PSOE i Comissions Obreres, mentre que d'altres estudien la trajectòria durant aquest període de personatges com Matilde Landa, Heriberto Quiñones i Josep M. Llompart.

Títol: *Emigrants il·lecs al Rio de la Plata (La vida associativa a Buenos Aires i Montevideo)*

Autor: J. Buades i Crespi/M. Manresa i Monserrat/M.A. Mas i Barceló

Edita: Vice-Presidència del Govern Balear

Aquest llibre ens complau en gran manera ja que l'emigració és un tema que nosaltres hem estudiat i que ens ha engrescat de manera molt profunda. Els seus autors han fet un esplèndid treball sobre la vida associativa dels emigrants. Hem pogut constatar amb tot detall la part activa dels valldemossins residents a l'Uruguai en la vida associativa que crearen allà els emigrants balears.

Títol: *Joan Fuster (1870-1943)*

Autor: Text: Miquel Alenyar.

Fotografia: Gabriel Ramon

Edita: Impremta Politècnica

És el catàleg de l'exposició feta a la Llonja, Joan Fuster (1870-1943), realitzada per la Conselleria de Cultura, Educació i Esports. Direcció General de Cultura.

Títol: *La Sala de les Cariàtides. Ricard Anckermann*

Autors: José M. Pardo Falcon i Miquel A. Ortola Castaño

Edita: Parlament de les Illes Balears

És la memòria dels treballs de conservació i restauració efectuats a la Sala de Plens del Parlament de les Illes Balears.

Títol: *Aportació al Cançoner Popular de Mallorca*

Autor: Antoni Gil i Ferrer

Edita: El Tall

Col·lecció: El calaix del Tall

En el temps present assistim a la desaparició continuada de moltes cançons populars, en la mort de les persones que les sabien. Aquest primer volum és una aplegada de gloses amoroses, les més primfilades, arrelades a l'illa de Mallorca, durant centúries, on s'entreveu el pensament, el costumari i el sentiment del poble mallorquí que se les ha fetes seves com a cosa patrimonial.

Títol: *Teatre a Catalunya*

Autor: Diversos

Edita: Fundació Jaume I

Col·lecció: Nadala

A més dels articles dedicats al teatre a Catalunya, hi ha la memòria de 1994 dels premis de la fundació Jaume I. Com tots sabeu un d'aquests premis –Baldiri Reixac– l'obtingué el CP Nicolau Calafat de Valldemossa.

Títol: *Cartes d'un mestre a un amic*
Autors: Joan Mascaró Fornés/Joan F. March Qués
Edita: El Tall
Col·lecció: El calaix del Tall

Aquest llibre ofereix un epistolari escrit per un gran malorquí, Joan Mascaró Fornés (1897-1987), a qui les circumstàncies de la vida obligaren a viure lluny de la seva terra. En aquestes cartes escrites al seu compatriota, l'escriptor Joan F. March Qués, brollen esqueixos de la seva ànima superdotada que ens alligonen sobre el paper que hauria d'assolir qualsevol intel·lectual en relació a la vida i en defensa d'uns valors, com la solidaritat i la pau, que avui, malauradament, resten arraconats.

Títol: *La Salle a Santa Margalida. 56 anys d'història (1912-1968)*

Autor: Rafel Bordoy i Pomar

Un antic alumne de la Salle de Santa Margalida, poeta, president de l'OCB a Santa Margalida, director de la revista Santa Margalida, l'amic Rafel Bordoy i Pomar ha escrit aquesta història, ben documentada a la que aporta també les seves vivències.

Revistes

Alzina. Núm. 22

És la revista del CP Nicolau Calafat de Valldemossa. Per ella ens assabentam, entre d'altres coses, que l'escola ha estat novament premiada. aquesta vegada li ha correspost el premi Francesc de Borja Moll, dotat amb 150.000 pessetes. El guardó fou atorgat a l'escola per la Conselleria de Cultura, Educació i Esports del Govern Balear per la labor feta vers el desenvolupament de la llengua catalana i la cultura de les Illes Balears.

Ariany. Núm. 194, 195

Edita l'Associació Cultural Ariany.

Coanegra. Núm. 122, 123, 124

Publicació mensual de Santa Maria del Camí. Al núm. 123 dedica tres pàgines a la biografia de Miquel Dolç, Fill il·lustre de la Vila de Santa Maria del Camí, recentment desaparegut.

Damunt Damunt. Núm. 42, 43, 44

Revista d'informació local (Sant Joan). Com és habitual porten una secció de gloses a cada número.

Dies i Coses. Núm. 43, 44

És la revista de Calonge, però cobreix una àmplia zona: Calonge, S'Alqueria Blanca, Santanyí, Cala d'Or i S'Horta.

El Mirall. Núm. 71, 72

Editada per l'OCB de Palma. Climent Picornell ha deixat la direcció d'El Mirall i ha passat a ser-ho Gaspar Valero.

Es Molí Nou. Núm. 90, 91, 92

És la revista de Vilafranca, l'edita l'OCB.

Es Saig. Núm. 165, 166, 167

L'edita l'OCB a Algaida.

Fent Carrerany. Núm. 100, 101, 102

L'Associació Fent Carrerany de Maria de la Salut, és l'editora d'aquesta publicació ja centenària. Està d'enhonorada el poble de Maria de la Salut per tenir aquesta revista i molt més enhonorada per tenir a Magí Ferriol Bauzà, Pere Fons Pascual, Joan Gelabert Mas, Margalida Mas Vicens, Miquel Morey Mas, Onofre Sureda Ribas i d'altres col·laboradors que, mes rera mes, van FENT CARRERANY.

Inca Revista. Núm. 37 (Especial)

L'edita l'OCB a Inca. A aquest

número especial commemoraren els 20 anys de l'OCB a Inca. És aquesta una fita prou important. Dues dècades d'existència d'aquesta delegació, treballant i lluitant en defensa i conservació del nostre patrimoni és un bon motiu de festa. Des d'aquí els felicitem i encoratjam a continuar la tasca que iniciaren ara ha fet vint anys.

Llucmajor de pinte en ample. Núm. 151, 152, 153

Editada per l'OCB a Llucmajor.

Mel i Sucre. Núm. 174, 175, 176

L'edita l'OCB a Sant Joan. Cal destacar els articles de toponímia que fa Francesc Canuto i Bauzà.

Montaura. Núm. 29 Hivern

Revista de Mancor de la Vall.

Portula. Núm. 146, 147, 148

Informatiu Cultural de Marratxí. Al número 146, a la pàgina 36 hi hem vist una fotografia de Vicenç Tomàs, el nou apotecari de Pòrtol. Ens hem alegrat prou ja que ell és ben conegut pels valldemossins.

Ressò. Núm. 65, 66, 67

L'edita l'OCB a Campos.

Santa Margalida. Núm. 27, 28, 29

Editada per l'OCB de Santa Margalida.

Solcs i Ones. Núm. 15

Butlletí informatiu de la Conselleria d'Agricultura i Pesca.

Aquest número és un monogràfic titulat: *Totes les ajudes del 5B* i porta el text íntegre del decret 3/1995.

Udol. Núm. 12

És la revista de Llubí. A les pàgines 26 i 29 hi publica dos dibuixos extrets de la revista *Miramar*. El que ens ha estranyat és que no fa menció d'on els ha trets.

Periòdics

Felanitx. Núm. del 2909 al 2919. Subtitulat Setmanari d'interessos locals.

La Nau. Núm. 42 al 47. Setmanari en català, editat a Palma. És una llàstima que encara no estiguem concienciats a ajudar a la premsa en català. I ho deim perquè sobreviure costa molt a les publicacions que es fan amb la nostra llengua i *La Nau* no és cap excepció. El que us podem dir és que val la pena comprar-lo i llegir-lo.

L'Estel de Mallorca. Núm. 304 al 309. És l'antic *S'Arenal de Mallor-*

ca, el diari dels mallorquins. L'edita i el dirigeix Mateu Juan i Florit.

Fulls informatius, butlletins, catàlegs

Butlletí de Nadal. És editat pel CP Nicolau Calafat.

Butlletí Oficial del Parlament de les Illes Balears. Núm. 159 al 171

Manual d'Identitat Corporativa. El Consell Insular de Mallorca ens l'ha tramès.

Papers de la natura. És el full informatiu de la Direcció General

d'Estructures Agràries i Medi Natural. L'exemplar que hem rebut és el número 18.

Invitacions, comunicats i altres herbes

- Hem rebut l'Agenda Cultural Per als mesos de desembre de 1994 i gener i febrer de 1995 de «Sa Nostra» al Centre de Cultura Sa Nostra de Palma, Sales Cultura de Maó i Ciutadella i Sales de Cultura d'Eivissa i Formentera.

- Hem rebut la convocatòria del Certamen Poètic Verge de Consolació que, organitzat per la Parròquia i patrocinat per l'Ajuntament, es fa a Sant Joan la festa del Quart Diumenge..

- Ens ha arribat la convocatòria del Certamen Poètic Literari de Castellitx 1995. Organitza l'Ajuntament i es lliuren els premis el 18 d'abril a la festa de Santa Maria de la Pau.

- La Fundació Barceló ens va convidar a la inauguració de l'exposició del pintor Erwin Hubert.

**Nadales rebudes**

- Associació de Joves de Valldemossa

- Associació de Tennistes de Valldemossa

- Carles Costa, president de l'Associació de Premsa Forana de Mallorca

- Comunitat de Monges Canoneses de Sant Agustí del Monestir de Santa M. Magdalena de Ciutat de Mallorca

- Cristòfol Soler, president del Parlament de les Illes Balears

- Francisca Sancho, cap del sevei d'informació i premsa del Parlament de les Illes Balears

- Grup Independent de Valldemossa

- Josep Coll Bardolet

- Llibreria Jovellanos

Nadal a la llibreria "Jovellanos"

Durant sis anys, dia a dia,
a Bellver empresonat
Jovellanos, desterrat
meditava i escrivia
Avut, una llibreria,
una plaça i un carrer,
recorden el presoner,
gran polític i assagista,
ell fou el primer turista
que per la força vengué.

Porta estret, porta franca,
carrer petit i un cor gran,
pels que vénen i els que van
una mà que mai no es tanca.
Nit fosca, estrella blanca,
Nadal escampa claror
i a la llum del carreró,
"Jovellanos" llibreria,
vos desitja amb alegria,
Felicitat, Pau i Amor!

Rafel Bardolet i Pomar

LIBRERIA JOVELLANOS

Jovellanos 1 Apartal 176 Telèfon 72 14 66
07001 CIUTAT DE MALLORCA

BON NADAL
I FELIÇ ANY NOU
US DESITJA

Francisco Salteras i Juan

Moltes d'anys!

Desembre de 1994

LA VEU DELS NOSTRES POETES I GLOSADORS

Sobre el mur dels somnis*

VII

Vas voler compartir la meua cara
amb la flama carnosa
de cireres ferides per l'ocell
i les toves verdors que ens acolliren
mai no podran delir-se
en els dies de fulles trepitjades
pel sorolls de les òlibes.

Els vestits de sequera
han recobrat els núvols del conreu
quan l'ànima convida,
amb porta esbadellada de franquesa,
a la frescor de l'àpat,
a les gotes ingènues
que reguen els tapissos en els cors.

VIII

Sóc dubtós xec en blanc d'exquisideses
que mai no somriurà la negativa.
L'oasi d'esclavatges no batega
ni vol veure la seda mà callosa
on s'alleten idees amb petjades,
on llàgrimes són ombres i finestres
són claus que, si s'obliden, obren
[cel-les.

Adobaré promeses de carícies
amb l'oci, s'entretenen velles passes
—confortables cadenes—; tremoloses
s'abracen a l'absència d'estalvis.

La sorda veu del núvol no replega
la solitud —despesa massa inútil—
i pensaments recullen fèrtils cossos,
cotó granat que crema la rancúnia
on la lluita presenta el seu alè.

En vels de cims s'escriurien les
[imatges:
són cares ennegrides per l'esquerda,
són les vagues dels braços que
[destorben,
afalacs convertits en teranyines.

IX

Descansa, son, als llavis
de mans que joguinegen
passes de transparència.

Reflecteixes els ulls
del rellotge innocent,
oblides la calor de la placenta,
respires tramuntana
i glaç que t'arredossa.

Ets tebior de cossos que traspuen,
ets treball i les perles
que clapegen telers,
on durs calendaris
no podran envellir dits que m'estimen.

X

Sense temps en els llavis del trist cor,
respiraré colors en els teus somnis,
rellotges que deslliuren tot l'anhel,
causes subtils de bella desventura
en el rostre que crema candidesa.

Els cors, sens tu, s'oculten dels batecs
mes, també són els crits els qui
[s'ofeguen.

Llavor de vida, flama, testimoni
que fons tota la glaçor dins llar de
[l'ànima.

Ha rentat el meu rostre la tendresa
on les teves petjades brollen lliures.

XI

L'oculta fam salvatge
s'endinsa per dreces cap als cors
que confonen calrades i mentides
amb els frescos oratges
acollits per les mars.

S'hauran perdut paraules de rancor
als braços missatgers de les almoines;

s'aferren mans amigues
trenades amb les flors que no caigueren
sobre inútils suors.

I quan s'emancipen
dels cels empresonats dins incerteses,
escumes de l'ofrena, per les roques
irrompen al castell de les angúnies,
l'horitzó compareix sense miratges,
es desclaven espines
de les nits innocents
i ja no frissa l'espai de les cadenes.

XII

I pels camins del vers sense mentides
serena nit, angoixa devorada,
penombra mig madura que reposa
quan els rellotges callen i no giren
perquè rubors conversen en sospirs,
perquè ventalls han vist que jo sóc
[flama.

Corferit, he buscat la singladura
traçada pels segons de la quimera,
un decadent contorn d'al·legories
omplia l'horitzó de pentagrames
i la mar, quietuds en els silencis.

He de beure crepuscles sobre mars
amb la copa que talla l'amargura,
somniau les fronteres d'una nau
que travessa les aigües del destí,
lluerna de llambreig que pipelleja,
pelegrina rubor que m'empresona.

Per què, port salvador —sirena trista—,
ofereixes l'esguard de la certesa?

Vull retrobar l'oreig dintre les ganyes
del peix agosarat que viu perill
pels colors de bimbolles que s'enlairen
quan respiren blavor de llibertat.

S'acceleren els nervis en els músculs,
la dermis mistifica pensaments
que lluiten per la sal que neix dins
[llàgrimes

colpides pel llampeig de l'amargor,
esqueixat el brancatge fugitiu.

No s'esgoten les aigües de les hores
ni s'obliden aquelles que m'esperen,
sóc el minut que busca el seu retorn
per entre blancs llençols de blanca
[alcova.

Si l'arcà vol aprendre dels meus llavis
el dia que recorre inexorable
per dispersa calor de caritat,
sols cercarà conhort dins la besada
i sols així sabrà quan ve la vida.

Pere Bru Serrano i Darder

* Final del treball de poesia que va
obtenir el Primer Accèssit a Cas-
tellitx l'any 1994, del qual els ofer-
iren la primera part al número
anterior d'aquesta revista.

Les estacions

Alegria a la tardor,
les fulles marronoses
cruixen rumoroses,
al cel, gasses grises
passejen amb paraigües.

Alegria a l'hivern,
l'aigua corr per les teulades,
arcs de Sant Martí amb colors,
al terra de miralls plens
dins els bassiots lluents.

Alegria a la primavera,
quan la natura desperta
amb venturosa pressa,
el perfum de la rosa
als nostres sentis mostra.

Alegria a l'estiu,
la mar blava i calma,
el teu cos envoltarà
i tot ell l'abraçarà
com una sua flassada.

Catalina Genovart

Des d'Artà, Antoni Ginard Cantó,
«Butler», ens ha tremès l'Argument
de 1994 amb aquesta simpàtica
dedicatòria a la nostra coordinadora:

La Cartoixa té un piano
que en Chopin el va tocar
S'Argument vull dedicar
a n'Antònia Serrano
que en veu forta de soprano,
si vol, el pugui cantar.

Ella li contesta així:

Tot es meu agraïment
a Antoni Ginard Cantó,
d'Artà és gran glosador
i cada any fa s'Argument.
«Butler» te vull fer patent
sa meva admiració.

L'Argument de 1994 consta de cent-
cinquanta-nou gloses de sis mots.
Deprés de set gloses de presentació,
en vénen vint des temps, nou de s'a-
nyada, vint de ses desgràcies, seixan-
ta de ses festes, vint-i-cinc de temes
variats, quatre de moviment de po-
blació i per acabar catorze des
jovent. De tota aquesta tasca d'An-
toni Ginard Cantó, us n'ofereim tot
seguit un parell de fragments:

4
De lo que ha passat a Artà
heu posaré a sa plagueta,
si queda qualche coseta
m'heu de sobre perdonar.
És que amb això de glosar
s'hi pot perdre sa xaveta.

5
Abans de passar endavant
aniré a s'Alcàdia,
després a sa Rectoria
i que heu vagin repassant.
Es permís és important
per començar a fer via.

6
Batle i Rector l'han mirat
de tots dos ja tenc permís
i ara fora compromís
començaré es glosat.
Si dóna bon resultat
me sentiré ben feliç.

84
I a Pasco ben dematí
amb Jesús ressuscitat
Mare i Fill s'han encontrat
s'alegria va venir.
Per molts d'anys que sia així
visquem tots en germandat.

85
Seguiré cap endavant
procurant 'ribar a sa fita,
es primer de maig a s'Ermita
mos estava saludant,
estols a peu i cantant
i en cotxo qui el necessita.

144
I es nom de s'argumentaire
tot seguit vaig a dir-lo
som Toni Ginard Cantó
i l'he compost an es meu aire,
si no vos agrada gaire
de veres deman perdó.

Fe d'errates:

A la pàgina 7 del núm. 22 de la revista *Miramar* hi surt una preciosa fotografia del Ferrer de Dalt i el seu fill. El que no diu és que aquesta fotografia és obra d'Antoni Muntaner Bujosa, «Guarín».

A la pàgina XXXIX del Plec de Cultura Popular V hi surt una fotografia amb dues senyorettes. Ens havien dit que eren les germanes Isabel i Maria Sans Rosselló i així ho publicarem. Doncs bé, resulta que la de la dreta no és Maria Sans sinó que és Celerina Sureda.

CALAIX DE SASTRE

Coll Bardolet al cinema

Martín Garrido ha dirigit cinc curtmetratges produïts per Rogelio López, de la vida i obra de cinc pintors, entre ells cal destacar el de Josep Coll Bardolet amb textos de Gabriel Janer Manila. Aquestes pel·lícules han estat estrenades als Multicines Chaplin.

Encontre de delegacions i revistes de l'OCB

La delegació de l'OCB a Santa Margalida fou l'amfitriona de l'encontre de delegacions i revistes de l'OCB celebrat el dia 3 de desembre passat. Allà fórem molt ben rebuts i atesos. Berenàrem convidats per l'Ajuntament de Santa Margalida i gaudírem dels encants de la vila. Férem una densa sessió de treball i acabàrem dinant al Restaurant Aratxu.

Signatura de Convenis al CIM

El divendres, dia 2 de desembre, a les 9.15 h, a la seu del Consell Insular de Mallorca ha tengut lloc la signatura de Convenis de col·laboració entre l'esmentada institució i

els ajuntaments d'Ariany, Sa Pobla i Valldemossa per al desenvolupament i ordenació dels serveis bibliotecaris públics d'aquests municipis.

Han signat aquest convenis Joan Verger, president del Consell Insular de Mallorca i els batles dels dits ajuntaments, respectivament.

Nicolau S. Cañellas i el tren d'Alaró

El dia 3 de desembre, Nicolau S. Cañellas va fer a la Casa de Cultura d'Alaró, una conferència titulada *El tren d'Alaró*. Aquest acte estava emmarcat dins el I Cicle de Cultura Alaró en el desenvolupament de Mallorca, organitzat per l'OCB a Alaró.

Coll Bardolet a la premsa de l'Uruguai

La periodista Elianne Ortega dedica un ampli reportatge de quatre pàgines a Josep Coll Bardolet que publica el suplement dominical d'un diari uruguaià. Ens n'hem assebitat perquè Catita Pons, que ha estat recentment a Montevideo, ha portat aquest suplement a Mallorca.

Nit de la Cultura

Amb un Sopar Festa al Fogueró, l'OCB va celebrar la Nit de la Cultura el 16 de desembre a les 21h. En el decurs del sopar foren lliurats els VIII Premis 31 de desembre, el XIV Premi Guillem Cifre de Colònia, XIII Premi Sanchis Guarner; es commemoraren els 10 anys de Voltor i de la recepció de TV3 a Mallorca; se celebraren els 10 anys de la revista *El Temps*; Es presentà públicament la campanya *Construir un país*; hi hagué una jornada d'acostament



Nicolau S. Cañellas en un moment de la seva conferència, *El tren d'Alaró*.



Assistents a l'encontre de delegacions i revistes de l'OCB. Fotografia de Coloma Julià.



Un moment de la signatura.



Al centre, assegut, Mateu Calafat, director del cor parroquial.



L'organista, Maria Fiol, està asseguda al centre.



Els més joves.



Una bona part dels assistents.

amb l'Alguer; es distingiren els XXV anys de l'Auditorium de Palma. Acabat el sopar, hi hagué les actuacions musicals de Damià Timoner i la Coral Universitària de les Illes Balears. Foren els presentadors Neus Picó i Miquel Piris.

Sopar del cor parroquial

El dia 23 de desembre es varen reunir en un sopar de germanor que es va fer al Restaurant La Cartuja el cor parroquial i els seus respectius cónjuges, convidats pel rector Pere Vallès. Vàrem fer un parell de fotografies que us oferim. Volem fer present que si no surt tota la gent assistent és per causes alienes a la nostra voluntat.

Matines

Com cada any les matines foren molt solemnes. Va cantar la Sibilla Mery Lambourne Betancourt i el cor parroquial, dirigit per Mateu Calafat, va interpretar les nadales i va cantar la missa que celebrà el rector mossèn Pere Vallès.

Josep Coll Bardolet i la Beata

Josep Coll Bardolet va comprar fa molts d'anys a un antiquari un gravat damunt seda, brodat en or. Assebatat que la comunitat de monges de Santa Magdalena feia obres d'ampliació del Museu dedicat a Santa Catalina Thomàs els ha volgut regalar aquest gravat.



La superiora, Sor Isabel Genovart i Sor Victòria Bruno ens mostra el gravat obsequi del pintor Josep Coll Bardolet.

Bruno Zupan

Hem rebut una carta des de Geòrgia del pintor Bruno Zupan, ens parla del que han fet ell i la seva família l'any 1994 i del projectes per l'any 1995.

Joan Fuster (1870-1943)

El dia 24 de gener tingué lloc la inauguració de l'exposició *Joan Fuster (1870-1943)* a Sa Llotja. D'aquest pintor en parlarem al número anterior de *Miramar*, el que us direm que vàrem quedar impressionats per la seva obra. La mostra integrada per 119 quadres d l'artista i per un retrat que Henri Bugnot li va fer l'any 1908. Aquesta exposició és l'antològica més completa que mai no s'ha fet de Joan Fuster.

El muntatge, dirigit pel seu nét Joan Oliver i Fuster, ens mostrava per ordre cronològic l'obra del pintor, cosa que permetia observar l'evolució de la seva pintura.

Carme Sánchez

La pintora Carme Sánchez ens ha fet arribar una invitació de la seva propera exposició que farà, del 16 al 31 de març, a la Sala Atrium de Saragossa sota el títol *Paisajes de Mallorca*. Carme anirà a Lleida amb el mateix projecte el mes de maig.

Medalla d'Or de la Comunitat Autònoma

El Consell de Govern de la Comunitat Autònoma va concedir la



Inauguració de l'exposició Joan Fuster (1870-1943)

Medalla d'Or de la Comunitat Autònoma d'enguany a les Germandats de Donants de Sang de Mallorca, Menorca, Eivissa i Formentera, en atenció a la seva tasca solidària, altruïsta i humanitària. El lliurament tingué lloc el 5 de març a l'església de Sant Miquel de Lluçmajor, durant l'acte institucional del Dia de les Illes Balears.

Correllengua

La Plataforma *Joves de Mallorca per la llengua* ha organitzat una marxa de tres dies a favor de l'ús de la nostra llengua a tots els àmbits de la vida quotidiana, especialment en el món de l'ensenyament.

Està previst que persones voluntàries que canviaran cada km. o 500 m. portin la Flama de la Llengua des de Palma fins a Lluç, on s'ubicarà definitivament, passat pel màxim de pobles, en tres dies.

Sortirà de Palma el 21 d'abril per arribar a Santa Maria on dormirà. El dia següent sortirà de Lluçmajor i després de recórrer un seguit de pobles dormirà a Inca d'on sortirà el dia 23 cap a Lluç per arribar-hi al mateix matí.

El pas de la flama estarà organitzat per entitats i associacions dels pobles que visitarà i els portadors seran persones del mateix municipi.

LLEGIU LA REVISTA

Miramar

VALLDEMOSSA

ELS MISSIONERS HI SÓN SEMPRE

Dels aspectes positius del 94 els mitjans de comunicació destacarem la solidaritat dels espanyols, i dins aquest camp, que els missioners feia estona que hi eren.

Mai la TV havia parlat tant dels missioners, ni d'aquesta manera. Un dels mitjans s'exclamava, amb signes d'admiració, de com distribuïen el temps els missioners. Els capellans, deia, dediquen el 15% al culte i el 85% a tasques de desenvolupament. Si són seglars o religioses, només un 5% a tasques específicament religioses i el 95% al desenvolupament.

Així ho veuen des de defora. Vist des de dins, diria que el missioner dedica el cent per cent del seu temps i tota la seva il·lusió a l'anunci de Jesucrist. ANUNCIAR, que és donar a conèixer, fer a saber, mostrar, oferir, de cap manera imposar, ni conquerir. El quid de la qüestió està en COM es fa l'anunci. Si em permeteu una resposta clara, diria: el missioner anuncia que Déu és un pare que ens estima, amb *fets, testimoni i paraules*.

Primer fets. Quan trob una persona amb fam i li vull mostrar que Déu l'estima (això és evangelitzar) no ho faré amb consells, promeses per a més endavant, etc. Només hi ha una resposta possible: donar-li menjar. Amb un afegit: capacitar perquè es puguin valer per si mateixos.

Fets i testimoni. Ni un ni l'altre els tenim en exclusiva els creients. Les ONG, per exemple, mostren enfilos de fets idèntics als dels missioners, sovint realitzats conjuntament, ONG i missions. I els testimonis de tants cooperants (no sempre dels «tècnics» amb sous que consumeixen molts pressuposts) solen ser admirables.

Ara bé, el testimoni del missioner és el testimoni de la fe. Hi són sempre, i per ara, surt a una mitjana de dos per mes que hi deixen la pell. Dos màrtirs

cada mes. Màrtir que precisament vol dir testimoni. Testimoni del que anuncia.

Per això hi són sempre, arreu del món. Les mateixes ONG saben, per experiència, que els camins oberts pels missioners són els més curts i de més eficàcia per arribar als que necessiten l'ajuda. I que sempre els troben oberts i transitables, sense galosies ni protagonismes que minvin els bons resultats. Un aspecte poc divulgat del camp missioner que el 94, amb els greus esdeveniments viscuts, va posar damunt fulla.

La diada de MALLORCA MISSIONERA, que celebrarem el 14 de maig, ens recorda que els missioners hi són sempre i que necessiten la nostra ajuda. Però, alerta, que massa sovint «ajudar» s'agafa com a eufemisme per demanar doblers. I els doblers no són la primera necessitat de les missions.

No hi missions sense missioners, homes o dones, batiats que moguts per la seva fe volen anunciar Jesucrist de la manera i acceptant les conseqüències que facin creïble l'anunci. Capellans, religiosos i seglars que ofereixin un mínim de tres anys continuats a la tasca missionera. També per tota la vida, mitjantçant un dels Instituts religiosos missioners. O sigui, que les missions necessiten persones. Sense persones poca vasa hi fan els doblers.

I animació missionera. Quan un diu que se'n va a missions provoca diverses reaccions: «Està malament des cap», «no sab què es fa». I si és un capellà apreciat pel poble, s'afegeix: «el bisbe no té es cap bé». També: «Ets un valent», «coratge», «compta amb la meua simpatia», «t'admir», «m'agradaria tenir es coratge i sa fe que tu tens». Uns animen. Fan animació missionera. Que també suposa informar, donar a conèixer la realitat de les missions.

I pregària. La més gran aportació dels creients. Llavors sí, en quart lloc, l'economia juga el seu paper. Que els missioners dinen cada dia. I espenyen sabates. I compren llibres.

Ara que ningú digui: «jo no puc ajudar més que amb doblers». Ni sols amb pregàries i doblers. La majoria, per raons d'edat, salut, circumstàncies familiars, professionals, etc. no es podran oferir com a missioners. En canvi animar, o desanimar, no sols és possible, sinó situació que sovint hem d'enfrontar i resoldre d'una manera o de l'altra. Llavors sí, doblers. No per tranquil·litzar consciències. Sinó per completar el compartir. Compartim pregària, temps, curoles, simpatia, i també doblers.

Miquel Mulet Coll



Burundi. Parròquia de Nyebitere. Processó d'ofrenes, 23-X-94.

ENTREVISTES

Tal com déiem en el passat número de la revista continuarem amb les entrevistes entre els nins que componen el Valldemossa At. de futbol sala iniciació. Avui surten les de:

NADAL TORRES MERCANT, nat el 19.01.87

MARC LLADÓ SÁNCHEZ, nat el 26.06.88

JOAN MARIA GONZÁLEZ DE LA ROSA, nat el 13.01.87

ENRIC VIVES SASTRE, nat el 10.07.87

JOAN TONI EMAZABEL RIPOLL, nat el 08.02.88

Pregunta. Quantes temporades dus al Valldemossa At?

Resposta. NAD.: dues, MAR.: una, J.M.: dues, ENR.: dues, J.T.: una.

P. Estàs content de jugar-hi?

R. Els cinc contestaren que sí.

P. Quans gols has fet aquesta temporada?

R. NAD.: tretze, MAR.: cap, J.M.: cap perquè pas de porter, ENR.: un a la meua porteria, J.T.: cap.

P. Què opines dels entrenaments?

R. NAD.: crec que els dos estan bé, MAR.: els dos basten, J.M.: jo en faria un més, ENR.: faria més entrenaments perquè m'agraden molt, J.T.: en faria un més.

P. Creus que hi ha companyonia dins l'equip?

R. Tots contesten que sí.

P. T'has lesionat alguna vegada?

R. Contesten que no.

P. Com et veus com a jugador?

R. NAD.: em falta xutar més fort, MAR.: em falta xutar més fort i alt, J.M.: em falta aprendre a tirar-me pel costat esquerra, ENR.: em falta aprendre a xutar més recte, J.T.: em falta xutar més fort i aprendre a fer algunes passades.

P. T'agrada anar a veure el Valldemossa els diumenges que juga aquí si pots?

R. Contesten que sí els cinc.

P. Practiques altres esports?

R. NAD.: judo, MAR.: tennis, J.M.: bicicleta i tennis, ENR.: tennis, J.T.: tennis.

P. Què fas en el teu temps d'oci?

R. NAD.: jugar amb el baló pel carrer, MAR.: jugar amb el baló i anar amb bicicleta, J.M.: jugar amb la vídeo-consola, ENR.: jugar amb les joguets i a futbol amb mon pare, J.T.: anar amb el mono-patí i jugar amb Jaume, el meu cosí.

P. De quins equips ets?

R. NAD.: del Valldemossa i del Madrid, MAR.: del Valldemossa i del Barcelona, J.M.: del Valldemossa i del Barcelona, ENR.: del Valldemossa i del Barcelona, J.T.: del Valldemossa i del Barcelona.

P. Quins són els teus jugadors preferits?

R. NAD.: Zamorano, Hierro i Michel, MAR.: Busquets i Guardiola, J.M.: Stoichkov, Nadal i Sergi, ENR.: Romario, Koeman i Nadal, J.T.: Bakero, Nadal i Stoichkov.

P. I del Valldemossa?

R. NAD.: Vicenç, Jacobo i Sito, MAR.: Bibi, Paco i Juanito, J.M.: David, Jaimon i Sito, ENR.: no en coneix cap, J.T.: Vicenç, Bibi i Juanito.

P. Quin dia recordes amb més alegria i per què?

R. NAD.: el del meu aniversari perquè em porten regals, MAR.: el del Pare Noèl perquè em fan molt de regals, J.M.: el meu darrer aniversari perquè em varen fer una festa a Palma amb els meus amics, ENR.: el del Reis perquè em varen dur molts de regals i un baló nou de futbol, J.T.: el dia que vaig fer set anys perquè em vaig sentir més gran.

P. Quins són el teu menjar i la teva beguda preferits?

R. NAD.: canelons i Coca Cola, MAR.: tallarins i Coca Cola, J.M.: ous fregits i patates fregides, ENR.: paella i aigua, J.T.: espaguetis i Coca Cola sense cafeïna.

P. Color preferit?

R. NAD.: vermell, MAR.: groc, J.M.: groc, ENR.: el blau marí, J.T.: el blau.

P. T'agrada anar a escola?

R. Els cinc contesten que sí.

P. Què vols ser en ser gran?

R. NAD.: policia, MAR.: metge, J.M.: futbolista, ENR.: futbolista, J.T. paleontòleg.

Els resultats, fins arribar al play off al títol que estan jugant actualment, han estat els següents:

13.01.95

Valldemossa At., 0 Son Oliva, 5

27.01.95

Bahía Azul P.C., 2 Valldemossa At., 3

Gols: Tià Calafell (3)

03.02.95

Valldemossa At., 1 C.S. Sant Vicenç de Paül, 0

Gol: Ben

10.02.95

Montession, 1 Valldemossa At., 1

Gol: Nadal

17.02.95

Valldemossa At., 3 C. Sant Antoni Abad, 2

Gols: Nadal (2)-Tià Calafell (1)

Tomeu Torres Morell

TENNIS

III Torneig Social de l'ATV

Quan tancàrem l'edició del passat número de *Miramar* no havia finalitzat aquest torneig en la categoria de seniors, el resultat del qual fou el guanyador Rafael Salas que va vèncer a Lluís Oliver després de dues hores i mitja. El lliurament dels trofeus es va fer a la seu del club.

Assemblea anual de l'ATV

El dia 10 de febrer se celebrà l'assemblea anual de l'associació, on s'aprovà la memòria, el balanç i el pressupost per aquest any. La memòria del club ha estat exposada al tauler d'anuncis del club (Bar S'Olivera).

IV Aniversari de la fundació del club

Com cada any venim celebrant la festa d'aniversari del club amb el tradicional torneig del Teabreak al millor de cinc. El guanyador d'infants fou Lluç Marco que va vèncer a

Pintat de la pista i nova cadira per a jutge-àrbit

Quan surti aquesta revista ja s'haurà procedit a la pintada de la pista. Aprofitam aquestes pàgines per agrair a l'Ajuntament i en especial al regidor d'esports, la col·locació d'una cadira per al jutge-àrbit i també als artistes que l'idearen.

Quota socis

Recordam a tots els socis que no han satisfet la quota, ho facin



Alevins i juvenils guanyadors del Social ATV amb Rosa Estaràs.



Lluç Marco i Toni Calafell finalistes alevins del Social ATV.



Cadira per al jutge-àrbit.

Toni Calafell. En seniors, la final la jugaren Gaspar Mas contra Lluís Oliver essent el guanyador aquest darrer, després d'un dur i maratonià partit. Al final de la festa s'obsequià els infants amb un refresc.

quan més prest millor, per així poder ja organitzar els cursets d'estiu i la compra de polos i camisetes.

Lluís Oliver



Toni Mercant i Tolo Morey finalistes juvenils del Social ATV.



C/ Arxiduc Lluís Salvador, 23
Telèfon 61 25 84
VALLDEMOSSA

Cafeteria Bar LA CARTUJA



Pça. Ramon Llull, 1
Tel. 61 22 40
VALLDEMOSSA

Bar Restaurante

CAN COSTA



Teléfono 61 22 63

07170 Valldemossa - Mallorca

PRIMER HOTEL DE TURISME RU'RAL
A MALLORCA
PRIMERA EMPRESA EN NOMBRE
D'EMPLEATS A VALLDEMOSSA



*Hotel Restaurante
Vistamar*

Vistamar de Valldemossa
07170 Valldemossa (Mallorca) España
C/ Predio Vistamar, s/n.
Tel.: 34-71 - 61 23 00
Fax 34-71 - 61 25 83

VIATGI AMB BONA COMPANYIA

La seva agència de viatges al Polígon de Son Castelló



Gremi Fusters, 11 • Tel. 43 00 01 (8 línies) • Télex: 69120 • Fax: 75 81 31 • Palma de Mallorca

SUCURSALS A: ILLES CANÀRIES • EIVISSA • COSTA DEL SOL • CALA D'OR • CALA RAJADA