

Núm. 22 - Gener - Febrer - Març 1995

Miramar

VALLDEMOSSA





BANCA MARCH

C/ Chopin, 3
Telèfon 61 23 77
VALLDEMOSSA



LLIBRES I IMPRESSOS

Carrer de Can Troncoso, 3 - Tel. 71 26 60
07001 PALMA DE MALLORCA

Edicions  Cort

**CALLEJERO
DE
PALMA**

UN INSTRUMENT NECESSARI

Carrer Can Troncoso, 3
Tel. 71 27 80 — Fax 72 00 36
07001 PALMA DE MALLORCA



COORDINACIÓ

Antònia Serrano i Darder
 EQUIP DE REDACCIÓ
 Antònia Maria Calafat i Rivas
 Margalida Calafat i Torres
 Nicolau S. Cañellas i Serrano
 Rafael Estaràs i Estaràs
 Miquel Joan i Salvà
 Catalina Julià i Noguera
 Jaume Moià i Villalonga
 Joan Carles Palos i Nadal
 Benigne Palos i Vadell
 Miquel Ripoll i Rul-lan
 Antònia Serrano i Darder
 Matilde Serrano i Darder
 Pere Bru Serrano i Darder
 Sebastià Trias i Mercant
INFORMACIÓ ESPORTIVA
 Bartomeu Torres i Morell
 Lluís Oliver Barceló
 Gaspar Mas Garcias
INFORMACIÓ MUSICAL
 Jaume Capllonch
 María José Mas
PASSATEMPS
 Bernadí Estaràs, «Gotzo»
DIBUIX I FOTOGRAFIA
 Joana Lladó i Vila
 Josep Lladó i Vila
 Antoni Muntaner i Bujosa
 Josep Antoni Serrano i Darder
 Pre Bru Serrano i Torres
 Frederic Soberats Liegey
 Joan Tortella i Araque
ASSESSORAMENT LINGÜÍSTIC
 Antònia Maria Calafat i Rivas
 Catalina Julià i Noguera
COL-LABORACIONS
 Antoni Balaguer i Vaquer
 Felio José Bauzà Balaguer
 Magdalena Boscana Mas
 M. Magdalena Boscana Ripoll
 Joan Cabot i Estarelles
 Feliu Calafat Lladó
 Maria Dolors Estrades Calafat
 Jeroni Fito
 Catalina Genovard
 Rosita Lladó de López Rama
 Joan Reynés Esteva
 Joana Serra de Gayeta Martí
MAQUETACIÓ
 Documenta Balear
IMPRESSIÓ
 Impremta Politècnica
DIPOSIT LEGAL
 PM 761-1989

Els articles publicats a la revista expressen únicament l'opinió dels seus autors.

La revista *Miramar* és trimestral. Tanca l'edició per als diferents números que edita durant l'any el darrer dia dels mesos següents: febrer, maig, agost i novembre. Passat aquest termini, les col·laboracions i fotografies seran per al proper número. Gràcies.

EDITORIAL.....	4
INVESTIGACIÓ	
Orígens i escuts dels llinatges de Mallorca: Palmer.....	5
Valldemossa el 1928. Imatge d'un poble esvaït (i6): Tallers.....	6
VIVIONS HUMANES	
Bernat Vidal i Tomàs	8
COL-LABORACIONS	
L'Índia: un viatge inhòspit cap a l'espiritualitat	9
INVESTIGACIÓ	
Cases de neu a la zona de Valldemossa (2).....	12
Panaderia i pasteleria Ca'n Molinas.....	15
COL-LABORACIONS	
Vall de Mussa: La mort de na Lira.....	16
Ni més ni menys que sa Pobla.....	18
Secció d'humor	19
INVESTIGACIÓ	
L'eixida de Joan Juan «Biela» a Alcúdia el 1919	20
LA VILA	
Ajuntament	22
Cròniques de na Dolors	24
Recull de notícies interessants tretes de l'arxiu d'Antoni Cabot	
Estarelles mentre fou vicari i llavors rector de Valldemossa	28
Altres temps	29
Imatges d'antany	30
Notícies de la vila.....	31
MARXA JOVE !!!	
Racó del jovent.....	32
Què passa amb la llista cinematogràfica?	32
Activitats realitzades per l'AJV	33
LA VILA	
Jo em dic... Ripoll.....	34
Desè aniversari de la festa del 25 d'agost	34
<i>Joan Paraula</i>	34
Julia Ana Maria Fernández Estaràs	35
CULTURA	
Llibres, revistes, periòdics i fulls informatius	36
La veu dels nostres poetes i glosadors	40
LA VILA	
Calaix de sastre.....	42
Bústia oberta.....	45
ESPORTS	
Futbol	47
Excursionisme	49
Tennis.....	49
ENTRETENIMENTS	
Passatems	50

AGRAÏMENT: L'OCB agraeix profundament a l'artista pintor Josep Coll Bardolet l'obsequi que ens ha fet de les cobertes de la *Revista Miramar*, les qual reproduïxen un oli realitzat per ell mateix amb gran encert.

Aquesta és la primera revista *Miramar* de l'any 1995. Quan surti a la llum ja haurem passat les festes i, ja se sap: Festes passades, coques menjades! Però encara som a temps per felicitar-vos, perquè cada dia pot ser festa si el sabem viure en pau amb les nostres consciències. Pot ser festa si vivim en conseqüència amb la nostra manera de ser i pensar. No és feliç el que obra malament, encara que les coses li surtin com ell vol. No és feliç el que predica el que no creu.

Això vol ser una felicitació, però no tan sols una felicitació, sinó també una crida d'atenció cap a la gent infeliç. Si voleu ser feliços, si voleu assaborir la vida, començau per estimar i ajudar els que us envolten, tant si ells us estimen i ajuden com si no ho fan. I sobretot, com diu el Poeta: Siau qui sou!

És a dir, siau autèntics, siau lliures, siau fills d'aquesta terra on heu nat o on viviu, fomentau la nostra identitat, parlau la nostra llengua, defensau la nostra cultura. Estimau-les i donau-les a conèixer, perquè conèixer és estimar.

I estimar és la clau, estimau-vos els uns als altres -és manament diví- i fa poc va ser Nadal, i ja ha passat Cap d'Any, i els Reis..., però mai no és tard per desitjar-vos a tots:

Molts d'anys curulls de pau, amor, salut i seny!

Per què **ELS NOSTRES COMERÇOS, EN LA NOSTRA LLENGUA?**

El món comercial es troba molt lluny d'assolir un ús normal de la llengua pròpia de les Balears, el català. La vostra actitud respectuosa, però sense renúncies, pot contribuir de manera decisiva a la plena normalitat lingüística.

Què podeu fer, clients?

- Parlau sempre i sol·licitau que us atenguin en la nostra llengua.
- Demaneu les factures, publicitat, impresos... plenament normalitzats.
- Sol·licitau a través de cartes, fulls de suggeriments, llibres de reclamacions, etc, l'ús de la llengua pròpia.
- Anau als comerços que la utilitzin com a vehicle normal de relació.

Què pretén la plataforma Joves de Mallorca per la Llengua?

La plataforma Joves de Mallorca per la Llengua, constituïda per més de trenta entitats juvenils que agrupen més de devuit mil joves, té per objectiu conscienciar el jove de la necessitat d'utilitzar la nostra llengua per tal que en promogui l'ús a tots els àmbits: grans superfícies comercials, hosteleria, restauració, esport, cinema, ràdio, televisió...

Col·laborau-hi!
La Caixa, Of. 0972-99
c/c 0200119279



Per què **ELS NOSTRES COMERÇOS, EN LA NOSTRA LLENGUA?**

De cada vegada són més els avantatges de la normalització lingüística al món comercial: existeix una voluntat social que va en augment, la comprensió del català resulta molt fàcil, el seu ús comporta una imatge d'arrelament i d'identificació amb les nostres senyes d'identitat, es dona un millor servei al client.

Què podeu fer, comerciants?

- Utilitzau la llengua catalana a: la raó o nom social, retolació exterior, rètols interiors, productes, publicitat oral i escrita, impresos, factures, textos escrits, megafonia, formació del vostre personal.
- Emprau sempre la nostra llengua. Aquesta serà una bona manera d'integrar i donar a conèixer la llengua pròpia a les persones que no la utilitzen normalment, i d'acollir de manera grata aquells que sí ho fan.

Què ofereix la plataforma Joves de Mallorca per la Llengua?

- Informació sobre l'aprenentatge del català.
- Servei de traduccions i correccions gratuït.
- Informació sobre campanyes i ajuts institucionals.
- Promoció dels comerços que es normalitzin.

Informació: Dimarts i dijous de 18 a 20 h al carrer de la Impremta, 1-pral, 07001 de Palma.
Tel. 72 32 99 i 71 48 57
Fax 71 93 85

ELS NOSTRES COMERÇOS, EN LA NOSTRA LLENGUA

JOVES DE MALLORCA
PER LA LLENGUA

Orígens i escuts dels llinatges de Mallorca

PALMER

Del llatí medieval palmàrius, nom que es donava als pelegrins que tornaven de Terra Santa amb una palma com a testimoni de llur pelegrinatge. Aquest podria ser l'origen d'aqueix llinatge.

Pareix que el lloc més antic on arrelà aquesta família fou a Estel·lencs, passant després a Andratx, a Valldemossa era bastant notori, avui pràcticament ha desaparegut, llevat d'alguns casos com el del nostre bon amic Antoni Palmer Cruellas. Alguns personatges que portaren aquest llinatge i han fet història varen ser:

- Antoni Palmer fou un dels veïns d'Andratx que més lluità en el desembarcament dels turcs al Port a l'any 1578.

- Gaspar Palmer (Mallorca segle XVIII). Arquitecte. Treballà a la sagristia de l'església del convent de la Mercè de Palma i probablement n'acabà la façana (1775), segons

pareix construí l'església de Sant Gaietà col·laborant amb Guillem Pascual, també construí l'important palau Casa Morell.

- Joan Palmer Miralles (Palma 1849-1920) Empresari. entre 1864-1898, s'instal·là a Montevideo, on fundà una fàbrica de calçat i tres establiments comercials. Al final de 1900 es començà, a instància seva, la construcció del Gran Hotel i de l'Hotel Victòria, a Palma, dels quals en fou propietari.

Marquesat del Palmer

Títol del regne concedit el 1707 per l'arxiduc pretendent Carles d'Àustria a favor de Guillem Abrí-Descatlar i de Serralta, senyor de la cavalleria del Palmer i de la Barra d'or. Encara que el tractat d'Utrecht (1713) reconegué els títols creats sota el règim dels Habsburg, aquest no fou revalidat. De tot manera, es



Escut: Una palmera arrebassada de color natural en camp de plata.

concedí de bell nou el 1817 a Jordi Abrí-Descatlar i Santandreu, besnét del primer titular i darrer senyor de la Barra d'or. L'actual titular és Maria del Pilar Dezcallar Machimbarrena (1994).

Fonts: Els mallorquins nom a nom. G. Mestre Oliver.

Miquel Ripoll i Rul·lan





AUTOCARS
UNIBUS

- Autocars de gran confort
- Aire acondicionat
- Totes les capacitats

Gremi de Fusters, 11. Edifici Urbis
 Tels. 29 07 35 - 75 41 36
 Fax 20 41 58 - Tlx. 69100
 07009 Palma de Mallorca

VALLDEMOSSA EL 1928. IMATGE D'UN POBLE

ESVAIT (i 6): TALLERS

Tallers

Hi havia tres fusteries, les de:

Sebastià Terrasa Palmer, «Lorieta». C/Amargura 4. Amb els seus germans feien carros, portes i sínies. Els fusters que feien aquestes feines s'anomenaven fusters grollers. Tenien fama de fer molt bons carros.

Antoni Morell Homar, «Lluquet». C/Blanquerna s/n. Era un fuster fi. En aquesta fusteria hi feien feina Miquel Homar Ribas i Joan Antoni Palmer, «Joan Antoni». Alguns anys més tard, aquest darrer va parar fusteria, al carrer Uetam 2.

Llorenç Terrasa, «Lorieta». C/ Cartuja 4. Aquest fuster va emigrar a Amèrica amb la seva família.

Hi havia dos tallers de reparació de cotxes; no es tractava de tallers com els que coneixem ara, sinó que senzillament devia tractar-se de persones que podien solucionar una pana.

Miquel Colom Ripoll, «Sales». Plaza 15.

Sebastià Estaràs Juan, «de Son Moragues». Son Ferrandell.

Com ja hem dit, ambdós propietaris estaven lligats amb el transport de viatgers i amb el lloguer de cotxes.

De ferrers, n'hi havia dos:

Joan Pericàs Rosselló, «es Ferrer de Baix», era d'Establiments. C/Constitució s/n.

Gaspar Pastor Bibiloni, «es Ferrer de Dalt». Nueva 9

Ens diu que hi havia una modista, Margalida Torres Fiol, «Reca», que vivia al carrer Constitució, 22. Aquesta dona un pic va dir a una clienta que es queixava d'un gipó que li havia fet: «jo no tall cossos, només tall gipons».

Hi havia tres sabaters:

Jaume Rullan Crespí, «Sabater». Amargura 40

Miquel Gelabert Calafat, «es Sabater Coix». Real 23. Cal remarcar que, tot i que a Valldemossa hi ha una casa que es diu Cas Sabater Coix: la que fa cap de cantó entre els carrers Nou, de la Rosa i Vell, segons l'anuari, el Sabater Coix residia en aquell temps al carrer Real.

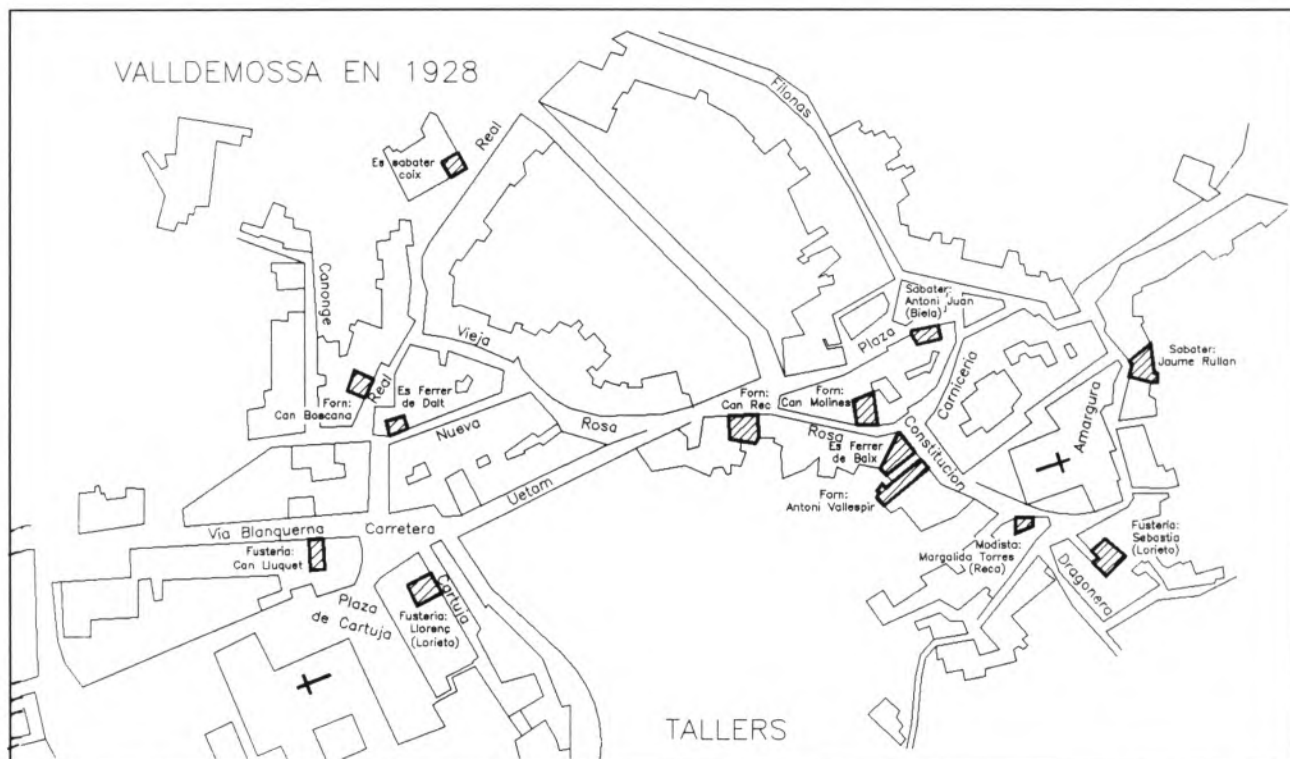

Plànol 6. Localització dels fusters, ferrers, sabaters, forners i modistes de Valldemossa el 1928. Els noms dels carrers són els que s'esmenten a l'Anuario Balear.

Antoni Juan Fiol, «Biela». Plaza 5
De forners, n'hem trobam tres:
Antoni Vallespir Mas. C/ Cons-
titución s/n

Juan Boscana Vidal, «Can Bos-
cana». C/Real 3

Tomàs Torres Fiol, «Rec». C/
Rosa 29

Ens ha sorprès que a la llista
dels forns hi faltàs Can Molines,
perquè segons conta Joan Cabot en
aquesta mateixa revista, Miquel
Cañellas Nadal, «Molines», que ja
havia tengut un forn a Bunyola,
havia muntat el forn l'any 1920, al
carrer de la Rosa, al mateix indret
que ocupa actualment.

L'oferta comercial de la vila
acabava amb una botiga de roba, la
de Francisca Homar Homar, al carrer
de les Filoses.

Aquí acaba la sèrie d'articles
sobre aquella Valldemossa de 1928,
avui ja esvaïda, l'*Anuario Balear* que
ens ha acompanyat en aquest recor-
regut en recomanava la visita
d'aquesta manera: «*En su término
municipal, montañoso y pintoresco,
se encuentran las célebres posesio-
nes del difunto Archiduque Luís
Salvador, denominadas «Miramar»
que con su célebre «Foradada»,*



Fotografia 6. El Ferrer de
Dalt: Gaspar Pastor, i el seu
fill Miquel Pastor martel-
lejjant a l'enclusa, darrera
ells, la fornal. Gaspar és el
padrí de Gaspar Pastor, que
encara fa feines de ferrer a
l'Eixample, si bé, a més, té un
taller mecànic. Arxiu de
Joana Lladó.

*constituyen uno de los más bellos y
atrayentes lugares de la isla, siendo
muy visitados por los turistas. Es
digna de mención la Cartuja, mo-
nasterio fundado en 1339, cuya
iglesia es de gran mérito artístico».*

Esperam que aquests treballs
serviran als joves per conèixer una

mica més el seu poble i als majors
per recordar-lo millor.

Nicolau S. Cañellas i Serrano



ESPORTS MODA

futbol, tennis,
bàsquet, etc.

C. de Niceto Alcalá Zamora, 22-B
Tel. 28 19 29

RECANVIS
I
MOTORS MARINS

VOLVO
PENTA

C. del Gremi de Fusters, 32
Tel. i telefax 43 03 98

PALMA DE MALLORCA

REPARACIONS
NÀUTIQUES

Serveis oficials:

VOLVO-PENTA
IVECO-AIFO
SOLE-DIESEL
MAN-DIESEL

Tel. Mòbil 908 53 38 61

BERNAT VIDAL I TOMÀS



Darrer viatge del tren a Santanyí (1964). D'esquerra a dreta, Sebastià Serrano, Nicolau S. Cañellas, Pomar, Bernat Vidal i Tomàs.

No sé quin any era, però un dia d'estiu que els americans amollaren un sputnik cap a l'espai nosaltres érem a Cala s'Almunia a cercar fonoll marí. Jo havia anat amb mon pare i ma mare a Santanyí a veure l'apotecari, amic de la família, que havia tengut una embòlia. Per fer temps ma mare degué dir: «Podríem anar a cercar fonoll marí».

Més tard sèiem a la camilla de l'apotecaria.

Sabeu que, abans, a les apotecaries s'hi solien fer moltes de tertúlies. Mai no havia conegut ningú que hagués tengut una embòlia. El devia mirar fixament perquè, intentant un somniure, em digué:

-Què? No trobes que paresc un quadre d'en Picasso?

Des d'aleshores i, sobretot, quan vaig comprendre realmet què era una embòlia i quines conseqüències podia tenir, vaig sentir sempre una admiració humana i una gran simpatia per en Bernat Vidal i Tomàs.

Amb la seva feina diària pel

nostre país i amb les seves *Memòries d'un estàtua*, havia aconseguit que Santanyí -i, sobretot la seva apotecaria- fos com una mena de centre cultural. Un centre cultural reduït, però un centre cultural.

Record com el meu germà va anar amb uns amics a fer la volta a Mallorca amb *mosquito* i contava que s'havien aturat a l'apotecaria de Santanyí a comprar pastilles *Juanola* per veure en Bernat Vidal. La seva dona, que era qui els despatxava, molt intel·ligent, va entendre que aquells joveçans no volien només pastilles *Juanola* i els feu entrar i seure a la camilla perquè el coneguessen i parlassin amb ell.

Des de Pollença, un grup de matrimonis amics foren convidats a menjar caragols a Son Danús, a Santanyí, a ca don Rafel Llobera i na Maria Dolores Llorente. Hi havia també en Bernat Vidal i la seva dona, Coloma. Don Bernat en va parlar moltes vegades d'aquells caragols: la persona que els va cuinar -es de

suposar que no en devia haver fet mai- els va tirar dins l'olla quan l'aigua bullia. Tots es ficaren dins la closca i no en pogueren menjar ni un. Si ell n'hagués escrit una història s'hagueren pensat que era el seu humor allò que havia fet aficar els caragols dins la closca.

Va mantenir durant molts d'anys el setmanari *Santanyí* i fou qui va animar n'Antònia Vicenç a començar a escriure novel·les després de llegir uns articles seus que ella li dugué per demanar-li consell.

Anys després vaig conèixer la seva filla Bel a l'Institut de Ciutat. Crec que d'aleshores ençà l'he vista sols un parell de vegades pel carrer i sempre de casualitat. Record que ens contava que de petita jugava amb son pare a reconèixer fotografies de literats, artistes i personatges que, d'una manera o altra, havien tengut o tenien relació amb Bernat Vidal o amb Mallorca. L'apotecari havia trobat una manera agradable, simple i divertida d'anar introduint els seus fills dins el món de la cultura.

Morí abans d'hora i sobtadament. Sobtadament malgrat l'embòlia de la qual he parlat al principi.

Crec recordar que sortia del Teatre Principal amb en Llompart i n'Encarna i va caure a terra.

Fou un home discret al qual pens que no se li ha fet el reconeixement que es mereixia. Tant per la seva labor literària com pel seu quefer diari pel nostre país i la nostra cultura.

És trist comprovar que a vegades la mort fa que s'oblidin les persones i la seva obra.

Llegiu *Memòries d'un estàtua* i sé cert que sempre el recordareu.

Joana Serra de Gayeta

L'ÍNDIA: UN VIATGE INHÒSPIT CAP A L'ESPIRITUALITAT

Quan sentim a parlar de l'Índia, la nostra imaginació divaga cap a un món d'elefants, serps i seda. Però per a un occidental engolit pel materialisme, l'Índia vol dir qualque cosa més que purs efectes de consum: l'Índia obre el camí de la espiritualitat, fa predominar el cor per damunt la raó.

No fa molt de temps, vaig tenir ocasió de visitar aquest país amb Joan Reynés (en Joan de Meriendas) i allò que resultà més curiós, va esser que així com altres viatges són de descans, l'Índia és un país que cansa, que esgota per tantes i tantes coses que un mortal té per aprendre. Un voldria esser a tants de llocs al mateix temps! És impossible, però en queda el record, mínim tal vegada -tot i que significatiu-, que ara em ve a la memòria.

L'Índia és un caos desconcertant que, malgrat tot, continua marxant. Es una roda gegantina on giren multituds de persones, màquines, animals... que conviuen junts, com una família nombrosa. Carreteres que pareixen carrers aglomerats: adults i nens, dones que porten la seva càntera de bronze al cap, vaques, elefants... són un espectacle únic.

L'Índia és una suma de colors cridaners. Una suma d'olors, de renous, de sensacions que s'absorbeixen per la pell. Tot un «altre ésser». Miserable? Digne i encara feliç dins la seva pobresa? (em recorda l'etern dubte d'Unamuno entre la «veritat tràgica i la felicitat il·lusòria»). Fascinant en tot cas. Però esgotador. Esgotador no tan sols per al cos, sinó també per a l'ordre de les idees.

Record imatges que se superposen. Aquell riu trepidant, del qual

no es veu la fi, els carrers, els mercats. Els crits excitats dels fideistes de les quimeres religioses. Aquell punt de color que porten les dones entre les celles. Aquella gent recollint desesperadament aigua beneïda que davalla l'escalinata d'un temple sikh. L'escolàstica i la resignació del santons. Record aquella tenebrosa envestida de fum d'una foguera fúnebre a la vorera del Ganges. Record aquells cossos inflats per l'aigua que suren pel riu sagrat. Aquelles aglomeracions de gent esclava de rituals dintre un riu sagrat, un riu infestat d'epidèmies. El renou ensordidor dels motorets dels «rickshaws», dels timbres de les bicicletes. Els sotrac dels carrers mig asfaltats. El setge dels taxistes als aeroports i estacions. La desconfiança cap a la violència integrista i la pesadesa amb els detectors de

bombes. Aquelles cares colrades pel sol. Aquelles mirades de criminals que amaguen una personalitat amabilíssima. Aquelles boques rosegant uns polsets vermells, que a un el confonen amb la boca ensangnada. La invitació de begudes a qualsevol botiga de seda o d'artesanía de marbre. Record aquells policies, tots iguals, de la mateixa estatura, amb el mateix bigot, amb la mateixa canya de bambú (i és que a l'Índia, no hi fa falta cap arma de foc).

Record el reflex del sol al Taj-Mahal enlluernant-me; em ve a la memòria la impressió que em va fer la utilització com a tomba d'un edifici gegantí de marbre amb incrustacions de pedres precioses. Record aquells nens que ens encalçaven pel carrer quan repartíem caramels, uns nens que abans de parlar «pare» o «mare», ja sabien dir



Els colors i la mescladissa d'ambients no manca a l'Índia. Mercat davant el Red Fort. Fotografia de Joan Reynés i Felio J. Bauzà.



Els rituals i els banys al Ganges sorprenden qualsevol mortal. Fotografia de Joan Reynés i Felio J. Bauzà.

«ten ruppies» amb una entonació molt harmoniosa. Record els clàxons ensordidors dels cotxes i autobussos contínuament, sense parar, durant el seu trajecte. O aquelles vaques que pasturaven pels rails, per l'andana de l'estació. Record aquella avinguda ampla i llarga que comunica la Porta de l'Índia amb el Palau de Govern (i és que l'Índia encara duu escrit que no fa molt de temps que ha estat una colònia; és sorprenent el contrast entre construccions extravagants i barraques, grans avingudes i carretons, extenses superfícies ajardinades

i -simplement- munts de brutor, cotxes de luxe i «rickshaws» o bicicletes...).

Record el calfred que va recórrer la meua espinada quan vaig veure plantats a la porta d'un temple sikh dos homes amb barba fins a la cintura, cabellera fins a les anques i una canya de bambú amb un ganivet a l'extrem; després vaig comprendre que l'avui té l'explicació al passat; vaig entendre que la Història i el Temps són dos mestres que ens intenten ensenyar, però als quals nosaltres no feim cas. El sectarisme

sikh encara guarda el rencor de les matances dels hindús per part de les invasions musulmanes. Aquell mateix vespre, no podia dormir pensant en aquells dos homes, que -com els seus companys- esperen que no hi hagi cap musulmà damunt la terra per afaitar-se i tallar-se els cabells. Avui, continuu pensant en ells; crec que són una mica ingenus i visionaris, que estan enrocats en el passat i que el seu rencor no els permet viure. Tal vegada, l'únic conhort que em queda d'ells és el seu coratge per canviar el món. Però m'acabaria de confortar que la seva lluita tengués una finalitat més social que no venjativa.

Una vivència com aquesta és un estupor. Un sentir-se empès per un monstre estrany que sedueix i repel·leix al mateix temps. Un no poder resistir-se a ser engolit per aquell «altre ésser».

Als europeus, un viatge a l'Índia ens venç. Desconcerta l'Índia a força de bellesa i brutor, de riquesa espiritual i de pobresa, de resignació digna i de rebel·lia; i una mescla explosiva de modernitat i d'edat mitjana i antiga. L'Índia és un animal que un entén vagament com a pròxim, i que és, malgrat tot, evasiu.

Ens dona tant i tant que pensar. I que témer. Què faran aquelles masses innumbrables quan s'acabi el seu conformisme i albirin les exigències de les nostres cultures?

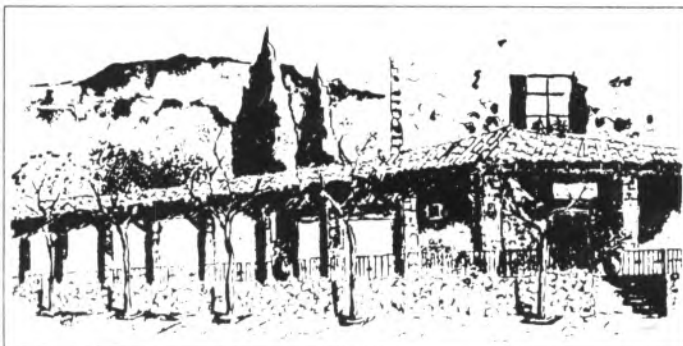

CAFETERIA ROMANÍ

TELÈFON 61 61 73
VALLDEMOSSA - MALLORCA



Els rius de gent no acaben mai. Fotografia de Joan Reynés i Felio J. Bauzà.

Perquè l'Índia és un barrejat de religions: els sikhs, els parsis, les tribus d'Assam, els tamils de Kerala, els brahmans, els santons, les classes europeitzades... L'Índia és una mescladissa de llengües i dialectes mil. Amb diferències internes entre pobles, llengües, religions i cultures. I sempre amb un aire unitari. A ningú no li convé que es desperti aquest animal ferotge.

Per entendre l'Índia -si és que un europeu s'atreveix a fer-ho- no basta llegir els antics escrits del Veda i l'epopeia i el teatre, ni els de Buda i Asoka; ni veure els temples fantàs-

tics, amb les seves talles eròtiques i sagrades. S'ha de llegir Gandhi, i Aurobindo, i Tagore, i les memòries de la darrera *maharani* de Jaipur. I el *Kim* de Rudyard Kipling. I s'han de contemplar les festes i els ritus que porten al present mons antics.

Però sobretot, un s'ha de donar banys de multituds, ha de recórrer-ne els carrers, badant i endoiant, ha d'impregnar-se d'allò que té de misteriosa l'Índia.

Si avui tornàs a l'Índia, estic segur que no trobaria el mateix país que fa pocs mesos vaig deixar. Us diré per què. El primer comerç que

vaig identificar quan arribàrem a Delhi, va esser una coneguda cadena americana d'hamburgueses. La meua primera impressió va esser satisfactòria: això no és tan estrany, vaig pensar. Però a mesura que vaig endinsar-me en la forma de vida autòctona, vaig pensar que el consumisme ja havia arribat a l'Índia. Em feia vertadera llàstima pensar que aquells nens que veia pel carrer, s'estimarien més aquelles hamburgueses vomitives al seu xot amb espècies; em repugnà pensar que aquelles robes de seda aviat es canviarien per vaquers i camisetes; o que els turbants se substituirien per gorres. La Història ja ens ha fet a saber que hem destruït cultures a cop de creu i a punta de llança, però també n'estan desapareixent a cop de dòlar, sense adonar-nos-en.

D'aquestes cultures, no en celebrarem cap centenari.

Felio José Bauzà Martorell



Marquès de Vivot
Telèfon 61 25 42
VALLDEMOSSA

CASES DE NEU A LA ZONA DE VALLEMOSSA (2)

1. Casa de neu de Cartoixa o de la rota des Guix

Localització:

Situació: Al coster de la Comuna, a la rota des Guix. A uns 10 minuts de na Llambies.

Altura: c 475 m.

Posició fisiogràfica: En un replà davall les rossegues que davallen de sa Comuna.

Orientació: nord-est.

Propietari original: Cartoixa.

Catalogació: número 5 del catàleg de Valero (Valero. 1989).

Descripció:

Conservació: Molt bona. Clot net amb les parets molt ben conservades.

Planta: el·líptica.

Dimensions: 10 m (llarga) x 6 m (ampla) x 6 m (fondària màxima).

Volum màxim actual: 300 m³.

Tipologia dels murs: Paret lligada amb argamassa.

Paret de tancament: Quasi desapareguda en alguna zona, ben conservada en devers un 70%.

Obertures: 3 portes (per ventura n'hi havia una quarta) situades a 90, 180 i 270°.

Restes de cobriment: sols una paret en un dels extrems curts pareix insinuar les restes d'un cobriment a dues vessants.

Construccions annexes: Dues barraquetes de planta rectangular aferrades a la paret del pou. Dos marges devora la casa. No devien esser dels nevaters perquè la casa de neu està molt prop de la vila.

Dades històriques:

El 25.07.1697 va acordar-se la

seva construcció, a la rota des Guix i en 1701 ja es va arrebregar neu. La casa donava gel al monestir des de Pasqua a Tots Sants. Se cita als informes del batle de Valldemossa de 1723 i de 1753.

En 1745 no hi va haver neu i la varen dur de Barcelona per als malalts, tot i el seu elevat cost. En 1756 tampoc no se'n va poder arrebregar. En 1802 i 1804, segons el batle de Valldemossa, no s'usava.

Coneixem alguns balanços anuals de la seva explotació (1 lliura (ll.) = 20 sous (s.) i 1 sou = 12 diners (d.)):

que es va vendre més neu, 1709, se'n van vendre 7.738 kg, una quantitat molt baixa comparada amb el volum total de la casa de neu, fins i tot considerant les pèrdues per comercialització, que s'avaluen en un document del mateix segle en un 50%. Això es deu segurament a dos factors: hi devia haver una part de la neu que devia consumir-se a la mateixa Cartoixa i el preu al qual venien la neu els cartoixans era inferior al preu al qual es venia a Ciutat.

En 1753 tenim dues dades creuades sobre aquesta casa. Per una banda, fent els mateixos comptes que

Any	Ingressos			Despeses			Balanç		
	ll.	s.	d.	ll.	s.	d.	ll.	s.	d.
1701	222	12	1	80	-	-	142	12	1
1709	304	14	-	79	-	-	225	14	-
1713	208	16	-	15	8	-	193	8	-
1716	134	-	-	36	17	-	97	3	-
1726	80	2	-	52	5	6	27	17	6
1728	125	12	10	46	18	10	78	14	-
1732	281	12	2	40	10	-	241	2	2
1744	169	14	-	37	4	-	132	10	-
1747	55	-	-	11	-	-	44	-	-
1753	289	5	-	82	16	-	206	9	-
1754	-	-	-	22	4	-	-	-	-
1766	50	2	-	-	-	-	50	2	-
Total	1.921	9	1	504	3	4	1.439	11	9
Mitj.	160			42			120		

Observacions:

Aquesta és una de les cases de neu de les quals coneixem més dades, són especialment interessants els balanços anuals de l'explotació de la casa.

Considerant que el preu de la neu era de 4 diners la lliura, un preu documentat per al segle XVIII, l'any

per a 1709, resulta que es varen vendre 7.346 kg de neu, suposant que hi hagués hagut un 50% de pèrdues en la comercialització, vol dir que es devien haver arrebregat unes 15 tones. Ara bé, sabem per una carta del batle de Valldemossa, que el maig de 1753 hi havia a la casa de neu de Cartoixa 70 m³ de neu.

2. Dipòsit de neu de les cases de sa Coma

Localització:

Situació: just devora les cases, dins el jardí. Damunt hi ha una taula de pedra i està vorejada per quatre bancs de pedra.

Altura: 410 m.

Posició fisiogràfica: dins del jardí, en una petita elevació.

Orientació: nord-est.

Propietari original: sa Coma.

Catalogació: no apareix al catàleg de Valero (Valero. 1989).

Descripció:

Conservació: intacta.

Planta: rodona.

Dimensions: 3 m (diàmetre) x 3,7 m (fondària màxima).

Volum màxim actual: 26 m³.

Tipologia dels murs: paret de pedres lligades amb argamassa.

Paret de tancament: inexistent.

Obertures: presenta un accés per la part superior, de secció rectangular. Al fons hi ha una mineta, d'uns 8 metres de longitud que servia de drenatge.

Restes de cobriment: està cobert per un sostre pla fet amb bigues de formigó armat. Per la seva construcció sembla més modern que el dipòsit. Al centre hi ha una taula rodona, de pedra, envoltada de quatre bancs.

Construccions annexes: cap.

Dades històriques:

Per la seva associació amb els jardins de sa Coma, la seva construcció podria estar lligada a la creació del jardí de Sa Coma, entre 1849 i 1861.

Segons algunes fonts orals es devia

omplir encara a finals dels anys 20 o primers dels 30. La neu recollida sols s'emprava per al subministrament de les cases. Sembla que la neu no s'hi conservava bé i va esser objecte d'alguna reforma per tal de millorar el seu aïllament.

Observacions:

Es tracta d'un dipòsit de reduïdes dimensions, que sols arrebegava neu per l'autoconsum de la possessió, això permet diferenciar-lo de les cases de neu, que eren dipòsits de caràcter industrial.

3. Casa de neu de Sa Coma

Localització:

Situació: desconeguda. Nosaltrares l'hem cercada pel Pla des Xots, per s'Espés i per la font Nova. Ni l'amo de la possessió ni cap caçador



Figura 2. Planta i secció de la casa de neu de Cartoixa, del dipòsit de neu de les cases de sa Coma i de la casa de neu de Son Moragues.

ens n'ha sabut donar clarícia.

Altura:

Posició fisiogràfica:

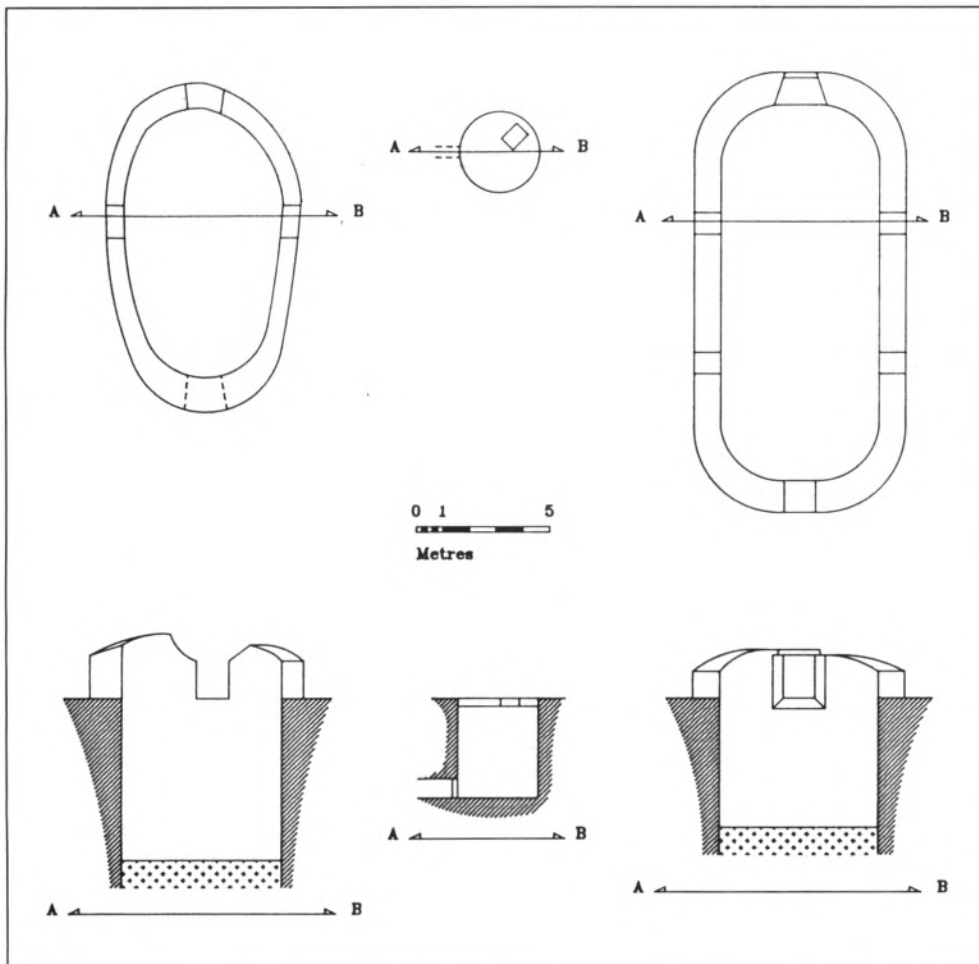
Orientació:

Propietari original:

Catalogació: apareix al catàleg de Valero, però no té numeració per no estar localitzada (Valero. 1989).

Descripció:

Conservació:

Planta:

Dimensions:

Volum màxim actual:

Tipologia dels murs:

Paret de tancament:

Obertures:

Restes de cobriment:

Construccions annexes:

Dades històriques:

Només en tenim notícia per un document de 1723. Aquell any era propietat de Joan Sureda (Marquès de Vivot). Estava en mal estat i fora d'ús: «casa de neu tota disroida, plena de pedras y terra». Al mateix document apareixen les de Son Moragues i la de Pastoritx, per la qual cosa no es pot tractar d'elles.

Observacions:

No es devia tractar del dipòsit de neu de sa Coma (núm. 2), massa petit per ésser considerat una casa de neu i de construcció aparentment més recent.

4. Casa de neu de Son Moragues o des Cairats

Localització:

Situació: Al comellar des Cairats, part damunt la font des Polls, just devora el camí que puja al Teix.

Altura: c. 800 m.

Posició fisiogràfica: Al peu d'una rosseguera.

Orientació: sud-oest.

Propietari original: Son Moragues.

Catalogació: número 6 del catàleg de Valero (Valero. 1989).

Descripció:

Conservació: molt bona.

Planta: rectangular amb els extrems bastant arrodonits.

Dimensions: 14 m (llarga) x 6 m (ampla) x 4,7 m (fondària màxima)

Volum màxim actual: 395 m³.

Tipologia dels murs: paret de pedres lligades amb argamassa.

Paret de tancament: tanca completament el clot i és més alta als extrems curts.

Obertures: 2 portes, una a cada extrem i quatre petites boques (0,7 m d'amplària) als costats llargs. Aquestes boques devien ésser les bombarderes, usades per tirar la neu dins el pou.

Restes de cobriment: al *Die Balearen*, l'Arxiduc la dibuixa (figura 2) coberta longitudinalment per una teulada a dues vessants, en un 25 %. Les parets actuals encara reflecteixen

aquesta estructura.

Construccions annexes: Una casa de 80 m², de planta rectangular, amb teulada a una sola vessant, reconstruïda com a refugi.

Dades històriques:

Sabem que estava en ús en 1636 (llavors era propietat de Mateu Moragues), en 1723 (propietat d'Antoni Moragues) i en 1753. En 1784 la trobam representada al plànol del Cardenal Despuig. No contenia neu en 1802, ni en 1804.

L'Arxiduc ens conta que en temps del senyor Antoni Moragues, el propietari anterior a ell, que havia mort en 1882, s'hi arreflegava neu. Això ens permet situar el final de l'ús d'aquesta casa en el tercer quart del segle XIX.

Observacions:

Per la seva construcció, aquesta casa recorda bastant la del Teix (número 6). A la figura 1 és pot veure la casa tal i com la va dibuixar l'Arxiduc.

Nicolau S. Cañellas i Serrano
Antònia M. Calafat i Rivas
Pere B. Serrano Torres

Sa plaça Pública té botiga i carniceria on podeu comprar-hi bé es queviures cada dia, congelats, fruita també, i a més, molta simpatia.

CA N'AMELIA
QUEVIURES I CARNISSERIA

Plaça Pública, 13
Tel. 61 24 33
VALLDEMOSSA

PANADERÍA Y PASTELERÍA CA'N MOLINAS

En foren els primers propietaris i fundadors Miquel Cañellas Nadal, de Bunyola (+ 20 d'agost de 1961), i Maria Estrades Estrades, de Valldemossa (+ 1 de maig de 1969).

Es casaren a Valldemossa, i de noucasats se n'anaren a Bunyola, on tengueren un forn al carrer de Doctor Rullan -nom d'un rector de Sóller. Tengueren set fills: cinc nins i una nina, Catalina, dels quals, tots nasqueren a Bunyola manco el fill petit, Jaume, que va néixer a Valldemossa.

Aquí es feren càrrec del forn que actualment continuen explotant el fill Bernat i la seva dona, Antònia Calafat, casats el 9 de gener de 1952. Tenen dos fills, Miquel Angel, que va en camí de ser un gran pastisser, i Maria del Pilar, casada amb Antoni Mas, encarregats d'una botiga al

carrer Blanquerna a Valldemossa, oberta al públic fa desset anys. També tenen un altre forn i botiga al carrer del Rei Sañç.

Per servir millor el poble i els que hi vénen -estiuiejants i turistes- tenen des de l'any 1963 dos germans que fan de forners, Vicenç i Manolo Cano, considerats ja com valldemossins.

Les especialitats d'aquest forn són les coques de patata -petites i grosses, les grosses també les fan amb albercoc i amb pebres vermells- i el gató, que se'n llepen els dits.

El malnom de Ca'n Molinas és degut al fet que quan l'amo en Miquel i el seu germà Antoni, als quals al seu poble els deien de Can Molí, venien a festejar de Bunyola a Valldemossa amb carretó començaren a dir-los els Molines perquè eren dos i



Madò Maria contemplat una tortada, encàrrec d'una núvia. En feren tantes! Fotografia arxiu de Toni Cabot.



Podeu veure dos models de capsa d'ensaimades. A la dreta, la primera que feren, duu una fotografia de la Cartoixa i encara no tenien telèfon. A l'esquerra, la capsa amb el dibuix actual, que seguí el model de la foto de la primera etapa, ja tenien telèfon, el 66. Fotografia d'Angel Pomar.

així els quedà aquest malnom.

Enguany, 1995, farà 75 anys que venguéren de Bunyola i s'establiren aquí mateix. Continuà amb el negoci el fill Bernat, pare, com hem dit, de Maria Pilar i Miquel Angel. Que per molts d'anys puguin continuar fent pa, coques de patata i altres llepolies.

Joan Cabot Estarellas

Vall de Mussa

LA MORT DE NA LIRA

Déu meu, i que en fa d'anys! Un dia d'hivern, vaig pujar de Ciutat amb el correu de Valldemossa. Havia nevat i la vall era blanca i verda i grisa com un betlem. Des de la Miranda els germans i companys vetllaven l'horitzó per tal de veure com pujava, bufant de valent, el vell camí retorçut, i relliscava el camió pels revolts, i li havien d'obrir pas dins la neu uns homes amb un càvec. Feia un fred que pelava, presagi de més neu encara.

Quan arribaren, els germans i companys m'escometeren amb una mala notícia: s'havia mort na Lira, la cusseta, pèl arrissat, companya de jocs i passejades pel Molinet de la Beata, per la vinya d'en Tolo, aquell nin més gran que s'enfadava tant quan li guanyaven a bolles i havia d'entregar els colorins de vidres. Jo sempre «m'hi quedava», i el meu germà Vicens primer em matava a mi i llavors a Tolo, que perdia el kirieleison i s'enfadava moltíssim. Na Lira era molt festosa i ens posava els pèls de punta cada vegada que passava un cotxe, quan passejàvem per la carretera de Deià, sota aquells arbres frondosos que encara ara ombregen la frescor dels estius i estan plens de nius i ocells... com quan jo era un nin de set anys i jugava amb els Reülls, i sobretot amb en Rafel, que té la meua edat i ha recorregut el món junt amb els seus germans, cantant el poble («Porque me paro»; «Arriba la Beata, vénen ses festes») i Mallorca, i són famosos a tot arreu, *Els Valldemossa*.

Nosaltres vivíem a Can Serrano (de Sebastià i d'Antònia i dels seus fills en parlaré en una pròxima col·laboració).

En el jardí de Can Serrano, idò, sota un arbre, enterràrem na Lira. Però el seu nom quedà perpetuat a la barca familiar que encara avui s'engronsa en el petit portet de la Colònia de Sant Pere.

Aprofit l'avinentesa per dir-vos que el volen esbucar per fer-ne un de disforjo, i que no ho volem, i per això feim la crida al sentit comú dels valldemossins perquè ens ajudin a aixecar un clam contra tota destrucció i cimentera que destrossa Mallorca, ja que vosaltres n'heu sabut, de preservar el poble i paisatge de la Beateta i la Cartoixa.

A Valldemossa resta enterrada na Lira. Però em vénen a la memòria un caramull de vivències que us vull contar tota vegada que Antònia Serrano, junior, em demanà aquestes petites col·laboracions per a la revista *Miramar*, i que Rafel Estaràs em pegà una estirada d'orelles per descuidat en el viatge que fa uns dies férem junts a Figueres, per tal de presentar el meu llibre i el disc compacte *Joan Paraula* a l'Empordà, i passàrem tres dies, quasi inoblidables, amb un grup d'una cinquantena de mallorquins que ens acompanyaren a la festa *Mallorca es presenta a l'Empordà*, on Genia estrenà la cançó «Necessit el teu cos», amb música de Miquel Brunet, pianista d'Els Valldemossa, i lletra meua.

Fins prest.

Jeroni Fito

Cafè de Can Reüll, horabaixa del dissabte, dia 5 de novembre, davant mig whisky que em refrescà les neurones dels bons records.

Jeroni Fito visqué a Valldemossa els anys 1938-39 i 1940; assistí a la Missa Nova de D. Bruno, i escoltà qualque soflama falangista del nou prevere, malgrat que no entengués res de res d'aquells sermons encesos i laics.

Nota de la redacció. Jeroni Fito va néixer a Artà l'any 1933. De molt petit vengué al nostre poble, on estava destinat el seu pare, que era Guàrdia Civil, i visqué uns anys en un pis de la casa dels Serrano al carrer d'Uetam. Després el seu pare fou destinat al poble gironí d'Agullana, als Pirineus, i amb ell es traslladà tota la família. Estudià de capellà al Seminari de Palma i exercí fins l'any 1971. Després de viure uns anys a Mèxic dedicat al periodisme escrit i radiofònic, retornà a Mallorca, on va continuar dedicant-se als mitjans de comunicació, i arribà a ser president del Consell Assessor de TVE.

El teu esforç pot ajudar a protegir el medi ambient

Selecció dels fems i utilitzant els contenidors apropiats

Aprofita els Punts Verds



CONTENIDOR RECTANGULAR BLAU

Sí tot tipus de paper, preferentment d'oficina, revistes, diaris...

No papers bruts, amb restes de menjar, oli...



CONTENIDOR RECTANGULAR BLAU

Sí cartons de tot tipus, doblegats o tallats perquè ocupin poc espai

No tetrabrics, perquè tenen una làmina plàstica o d'alumini a dins.



CONTENIDOR IGLÚ VERMELL

Sí roba i sabates que es puguin tornar a utilitzar.

No roba bruta. Sabates inolt gastades.

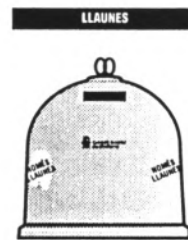

CONTENIDOR IGLÚ PLATEJAT

Sí llaunes de begudes i de conserves.

No altres objectes metàl·lics.

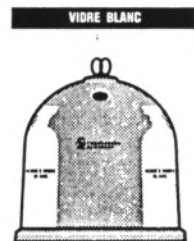

CONTENIDOR IGLÚ BLANC

Sí botelles i pots de vidre transparent sense els taps.

No taps ni bombetes.

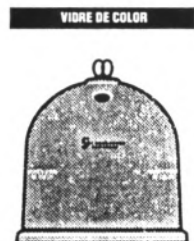

CONTENIDOR IGLÚ VERD

Sí botelles de vidre no transparent (verd, ambre...) sense els taps.

No taps ni bombetes.



CONTENIDOR GROC

Sí tan sols piles de botó. Els comerços poden sol·licitar un contenidor propi que recollirà l'Ajuntament.

No altres tipus de piles.



CONTENIDOR GROC

Sí tots els altres tipus de piles que no siguin de botó.

No piles de botó.



CONTENIDOR QUADRE TARONJA

Sí oli comestible que ja no s'utilitza (d'oliva, soja, gira-sol...)

No oli de màquina.



CONTENIDOR QUADRE GRIS

Sí oli de màquina.

No oli d'alimentació.

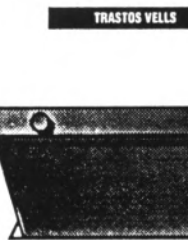

CONTENIDOR METÀL·LIC GROS

Sí objectes i trastos que ja no s'utilitzen. Si són molt voluminosos és preferible telefonar al servei gratuït de recollida.

No restes de jardineria.

APROFITA ELS
PUNTS VERDS

CENTRES DE
RECOLLIDA
SELECTIVA DE
RESIDUS

Dissemy: Claver

NI MÉS NI MENYS QUE SA POBLA

...On una vegada, fa bastants anys, una joveneta d'unes dotze primaveres, va obrir la porta de casa seva a un personatge desconegut que hi tocà. I sense imaginar-s'ho, ella, pura i innocent, obrí el llibre que conté els capítols del bé que es va fer i es va plantar en el formós jardí que és Mallorca. Això va succeir a can Serra, on un dia de pluja, l'Arxiduc Lluís Salvador d'Hasburg Lorena i Borbó, comparegué interessant-se per la finca de Miramar.

Aquest acte va ser, sens dubte, el que va lligar el seu cor amb la nostra illa. Com també -i no és fantasia-, aquell dia tempestuós de Sant Sebastià, una força el va empènyer duent-lo a aquesta vila, sobre la seva fèrtil terra de la qual en aquells moments s'espargiren les primeres llavors d'uns estudis que passarien a la immortalitat.

Davant això no faig història, ja que ho és; com tampoc ni llev ni pos... Tots estam damunt el món, i el que està lliure de pecat que llenci la primera pedra. Es podria dir, encara que no ho vulguem saber, que és més fàcil desitjar la veritat que desprendre's de l'error.

Bé, filosofia a part, preferesc continuar amb el propòsit amb el qual he començat, i amb delicadesa afegiré -i això es pot tenir per ben real- que una fulla de la corona de llorer que la nostra illa porta damunt al front va ser collida en un arbre de sa Pobra.

No fa molt de temps vaig ser en aquest lloc, fent el possible per trobar les entresenyas del carrer Major on va passar l'Arxiduc «...on a la fi poguerem demanar a una dona que guaitava a un portal, on era can Serra».

Quan vaig arribar a sa Pobra, em creia que trobaria algun carrer relacionat amb l'Arxiduc, però no fou així.

Anava cercant quan vaig sentir una veueta que entonava una cançó mallor-



Carrer Major de sa Pobra. Dibuix tret de *Die Balearen*.

quina, molt melancònica, d'aquestes que als mallorquins rancis ens agraden, no importa que l'anomeni perquè tots coneixem aquestes tonades... Em vaig acostar allà on sortia aquesta cançó pagesa i vaig veure una velleta asseguda al portal de casa seva, amb un ninet que estava dins un bres a la seva vora. Cosa inusual, aquella doneta feia ganxet. Conversàrem una estona i em digué que el que jo cercava era bo de trobar. Després d'haver sentit aquella bona animeta, amable i ben educada, vaig encaminar-me tot content cap allà. De totes maneres, ho vaig haver de tornar a demanar i vaig tenir la sort de trobar la persona més indicada i coneixedora del que m'interessava. Ens trobàvem a la plaça de l'Ajuntamnet, millor dit, de la Constitució, aquesta persona em mostrà la casa que havia estat can Serra i que tenfem just al davant.

Em vaig seure en un banc de la plaça contemplant l'edifici de can Serra. Era bastant més gran del que jo esperava. Per a mi era un encantament. El que jo veia era aquella gent de fa més de cent anys i jo restava amb ells i volia quedar on era...

L'edifici, el renovaven, i em cridà l'atenció un rètol que deia:

CENTRE PER ATENCIÓ A PERSONES MAJORS

Res no podia ser més cristià!

Casa o llar és: Ordre, estabilitat, bellesa, pau i amor sense egoisme. Fins i tot em va parèixer veure -com si fos una *fata Morgana*- escrit al rètol: «Honraràs pare i mare i viuràs llargament sobre la terra».

És formós que els vellets no se sentin oblidats i abandonats pels capricis d'aquells que vendrà un dia en què tornaran vells i amb menys entranyes. Ja es pot dir que és llei de vida, però la humanitat és i serà sempre humanitat, encara que faci el sord.

Si ara veiessin l'Arxiduc, aquella joveneta i el senyor Serra el que es fa en alguns llocs pels que han estat pares!

I quin plaer i quina satisfacció era veure aquella palmera que, segons em digueren, era la mateixa que hi ha al dibuix de l'Arxiduc del carrer Major a la seva gran obra *Die Balearen*.

La meua estada a sa Pobra va ser molt gratificant, jo no esperava tot el que generosament em va donar.

Ja de retorn, ple d'agraïment, deixava aquells llocs que havia après a estimar, i camí del carrer Major vingueren aquests sentiments profunds al meu pensament:

Aquí, a devora tu, on tot això va passar, carrer

[Major,

encara pareix que un eco es fa sentir, les paraules que amb gran goig volen dir: El que avui és Mallorca i el seu esplendor. Amb intimitat, humilitat i modèstia. et faig, oh sa Pobra! mostra de reconeguda

[atenció:

Damunt tu nasqué una obra immensa, que mereix vertadera atenció.

Antoni Balaguer Vaquer

SECCIÓ D'HUMOR

Sorpresa de Nadal

El Pare Noel m'ha contat:

«Ara ja fa tres anys que, per les festes de Nadal, el nostre amic Lluís felicita a uns quants amics amb unes targetes molt especials

perquè estan il·lustrades per unes fotografies ben maques i originals (que duen la seva feina, trobar el lloc, el moment la llum), a més van acompanyades d'unes gloses tan ben fetes com gustoses.»

Des d'aquestes línies, vull dir

que obeirè i fer bonda i avisar que enguany la sorpresa es tornarà realitat. Estau, doncs preparats per rebre l'humor i genialitat d'una bona amistat.

Molts d'anys i que l'exemple s'escampi a tot arreu.

1992



*Aquest any crec que si
el passat no va poder ser
si vas pler un porcellí
serat per bon majorat
en podeu triar d'aquí
el que tengueu que restir
per la taula de Nadal*

Molts d'anys

Lluís

1993



*L'any passat va ser porcellí
aquest any serà un endriol
ja pots mirar d'escollir
es qui te pareix, més grassot*

Molts d'anys

Lluís

1994



*Ni va ser porcellí
ni va poder ser endriol
però si serà un poc de vi
per a qui ha estat bon al·lot*

Molts d'anys

Lluís

María José Mas Estaràs



Sense deixar Valldemossa,
per comprar bé i aviat,
barat i de qualitat,
comprau al supermercat:

SUPERMERCAT VALLDEMOSSA.

C/ del Marquès de Vivot, 5

Tel.: 61 25 68

Telefax: 61 23 12 VALLDEMOSSA

Els pescadors de Valldemossa (8)

L'EIXIDA DE JOAN JUAN, «BIELA», A ALCÚDIA EL 1919

L'amo en Joan Juan Fiol, «Biela» va néixer el 1905 i va morir el 1994. Devers 1919 o 1920, es va llogar per anar a pescar a Alcúdia. Tot i la seva edat era un home de bona memòria i molt agut i ens va dedicar un horabaixa d'agost de 1993 per contar-nos els seus records d'aquesta sortida. Voldríem dedicar aquest petit treball a la seva memòria.

Hem de recalcar que l'amo en Joan sols va fer de pescador una temporada en tota la seva vida. Això ens permet situar la seva experiència en una data concreta, i per tant evitar interferències amb altres sortides que hagués pogut fer en altres anys.

Segons ens contà, era una colla de tres barques de vela: la Sant Jaume, de mal nom el Lince, de 30 pams; la Sant Pere, de 32 pams i La Beata, «Geperuda», de 35 pams.

Els patrons eren: en «Carabassa»; en «Parrins»; en Pep Darder Bauzà, «Taret»; en Pere Joan Darder Bauzà, «Taret» i en Guillem, «Pip», tots ells tenien part en la pesca. En Pep i en Pere Joan eren dos germans que en aquell temps s'establiren amb la seva família a Alcúdia. Podeu trobar més informació sobre ells a l'article: «Els pescadors de Valldemossa (3): l'emigració als ports balears». *Miramar*. Núm. 18. Plecs de Cultura Popular IV.

Llavors hi havia dos *fadrins*: el sen «Puro» i n'Amador, «Catoi» i dos *al-lots*: en Pere Jaume, «Cavallet» i ell mateix, en Joan Juan, «Biela», que tenia catorze o quinze anys. Tots aquests anaven a sou fix, l'amo en Joan recorda que pels set mesos que va estar pescant per

Alcúdia, va guanyar 70 pessetes.

En aquell temps hi havia setze barques valldemossines per Alcúdia (entre d'altres les dels: Tarets, Cutxos, Pere Bessó, Tort Barreres, Barreres, Parroquis, Llorenç Parrindos, Fortes, Serrà...). Unes anaven i venien cada any de Valldemossa i d'altres hi romanien tot l'any. Aquest era el cas de les Sant Pere, Sant Jaume i La Beata, perquè l'amo en Joan va anar primer fins a Ciutat amb la diligència, llavors a Sa Pobla amb tren i des d'allà en carretó fins a Alcúdia.

Això devia esser a començaments d'abril, perquè ell recorda que per la Beata feia quatre mesos que ja era a Alcúdia. En els set mesos que durà l'eixida sols tornaren per la Beata i per setembre. N'Antoni Mun-

taner, «Guarín», ens ha contat que el dissabte de la Beata els pescadors valldemossins d'Alcúdia collien el correu fins a Ciutat. Si allà no podien enllaçar amb el correu de Valldemossa, pujaven a peu, per tal d'arribar d'hora a l'ofici. Com a regal duien *quisones* salades (una casta de musola) i se'n tornaven llimones i avellanes. En Joan va tornar definitivament a Valldemossa per Tots Sants. Així mateix, alguna vegada, per exemple per Sant Pere, les dones dels pescadors anaven fins a Alcúdia a veure els seus homes.

Durant aquells mesos navegaren entre Alcúdia i Pollença, pescant primer el *bonítol* davant es Matzocs, a Artà; llavors *peix d'armallat* a les badies d'Alcúdia i Pollença; dins



Foto 1. El port d'Alcúdia. 1900-1920. Tal volta algun dels llauts de la fotografia era una de les barques valldemossines, tan comunes en aquella època a Alcúdia. Arxiu Bestard.

l'estiu, fins el setembre: la *llagosta* a la badia d'Alcúdia i a l'hivern: la *tonyina* a les *almadraves* de cala Murta i cala Engosalba, a Formentor. L'amo en Joan recorda haver vist qualque *vell marí*.

Tot aquell temps feren la vida dins la barca, els diumenges hora-baixa acostumaven a comprar els queviures, que habitualment eren: oli, arròs i ciurons. N'Antoni Muntaner, «Guarín», conta que els pescadors menjaven dins la mateixa escudella i si a un no li tocava cap tallada davant deia: «el món dona voltes» i feia girar l'escudella. Llavors els altres responien: «Però no hi ha temps que no torn», i la tornaven a girar.

Aquella experiència no degué ésser prou engrescadora per en Joan, ja que ens va dir que no hi va tornar pus, es veu que el sou no ho pagava. Així i tot guardava un agradable record d'aquella sortida i encara ens va dir una glosa que cantava n'Amador, «Catoi», a la seva atlotà, queixant-se que:

Per Sant Pere, vida mia
vos ja devieu ballar.
Jo bordo d'ací i d'allà
sa *mitjana* amb sa mà
per dins es riu de Sevilla.

Nicolau S. Cañellas Serrano



Consell Insular de Mallorca

El Consell Insular de Mallorca desitja als Donants de Sang tota la pau i felicitat per a aquestes festes de Nadal, així com un any 1995 ple de vida, germanor i solidaritat, agraint a la Germanat la seva intensa i desinteressada activitat al llarg de 1994.

Molt d'anys. de tot cor



GERMANDAT DE DONANTS DE SANG DE MALLORCA



BANC DE CREDIT BALEAR

Es Crèdit

AJUNTAMENT

BODES

En els mesos de setembre, octubre i novembre s'han efectuat 9 matrimonis canònics i 42 de civils. Cal destacar els següents de Valldemossa:

Francisco Català Rufino i Magdalena M. Beltran Servais. Dia 17 de setembre.

Miquel Jordà Forteza i Andrea Ursula Käfer. Dia 22 d'octubre.

José Antonio Molina Soler i Catalina del Carmen Amengual. Dia 5 de novembre.

Joan Ripoll Torres i María Dolores Villa Martos. Dia 12 de novembre.

DEFUNCIONS

Miquel Torres Colom. Dia 12 de novembre.

Miquel Coll Bardolet va morir a Vic dia 4 de setembre.

NAIXEMENTS

María Fiol Oliver, filla de Bernat i María Mercedes. Dia 10 d'octubre.



El dia 29 de maig va fer la primera comunió Miquel Morell Juan. Aquí el podem veure ben mudat per a l'ocasió.

Martí Colom Nicolau, fill d'Antoni Xavier i Maria Antònia. Dia 6 de novembre.

Laura Maria Martín Jordà. Filla de Daniel i Dolores. Dia 25 de novembre.



Us presentam Maria Fiol Oliver. Aquesta preciosa nina és la filla de Mercedes i Bernat.



Gabriel Català Carbonell va rebre les aigües baptismals a la parròquia de Sant Bartomeu de Valldemossa el 23 d'octubre de 1994. Després hi hagué un bon refresc al bar Los Tilos. A aquesta fotografia podeu veure la família Català-Carbonell al complet: els pares Esteve i Beatriz i els fills Aina i Gabriel.



Juan José Cantero i María Rosa Bosque es varen casar el dia 12 de novembre a Sant Marçal. Acabada la cerimònia ho celebraren, amb la seva família i amics, al Restaurant Binocomprat.



Gabriel Marimon Esteve, el dia del seu primer aniversari, juga feliç amb el seu cotxet.



A Bartomeu Móra i Torres el varen batejar a Valldemossa, el dia del seu sant, a la parròquia del mateix nom. Aquí el veim davant la pica baptismal amb els seus padrins de fonts, Sebastià i Francisca.



Aaron Alorda Kleinglass amb els seus pares, Merle i Pedro, a la festa del seu primer aniversari.



Malén Beltran i Xisco Català es varen casar a Valldemossa el dia 17 de setembre. La cerimònia, celebrada a l'església de Sant Bartomeu, fou molt emotiva. Durant tot el temps es va interpretar música escollida pels nuvis per a l'ocasió. Finalitzada la missa els assistents foren convidats a un deliciós sopar a l'Hotel Bonanza Playa. A la fotografia podeu veure Malén i Xisco com comencen a muntar per l'escala de la felicitat.



Aquest infant tan grassonet es diu Martí Colom Nicolau. És el primogènit de Maria Antònia i Toni, i per tant un futur col·laborador de *Miramar*.



Josep Antoni Serrano va complir seixanta anys el 25 d'octubre. Va venir des d'Hamburg per tal de celebrar-ho amb els seus familiars i amics a Valldemossa. A Son Salvanet no hi mancaren els balls ni les cançons ni Els Valldemossa.

PANADERIA
Y
PASTELERIA

Carrer de la Rosa, 4
Via Blanquerna, 15
VALLDEMOSSA



PER A GATONS I COQUES FINES
NO HI HA COM
CA'N MOLINAS

Tel. 61 21 56
Tel. 61 22 47

CRÒNIQUES DE NA DOLORES

Concepció Bauzà de Mirabò

El dia 2 de setembre, Concepció Bauzà de Mirabò va inaugurar una exposició a la sala Capitular de la Cartoixa. Aquesta jove artista de 22 anys és col·laboradora de la nostra revista.



Concepció Bauzà de Mirabò.

Dibuixos de l'Arxiduc a la Fundació «La Caixa»

El dia 27 de setembre es va inaugurar a la Fundació «La Caixa» l'exposició *Lluís Salvador d'Habsburg i Lorena. Dibuixos* a la qual assistírem un nombrós grup dels Amics de l'Arxiduc.

Valldemossines a Lluç

Dia 4 d'octubre, dia de Sant Francesc, un grupet de valldemossines anàrem a Lluç, on es va dir una missa en sufragi d'Aina González. Després de dinar pujàrem als Misteris.

Aniversari de la mort de l'Arxiduc

El dia 12 d'octubre, aniversari

de la mort de l'Arxiduc, es varen dedicar un seguit d'actes en memòria de l'Arxiduc que s'iniciaren amb una missa celebrada pel canonge Bru Morrey, durant la qual va cantar el cor parroquial dirigit per Mateu Calafat i la cerimònia fou molt participada. Més



Un parell de les valldemossines a la clastra de Lluç.

tard es va fer un acte cultural al mirador on es llegiren quatre poesies del disc dels Valldemossa dedicat a l'Arxiduc i férem un aperitiu. Tot just acabat es posà a ploure de granat, quan fórem als cotxes ja anàvem remulls.

El dia de la inauguració. D'esquerra a dreta: Jaume Martorell, José María Pardo, Bartomeu Rotger, Joan Carles Tous, Dolors Estrades i Joan Estrany.



Al mirador de l'ermita, lectura de poemes.

Al Romaní però ens esperava un bon dinar i ens poguérem recuperar.

Les Verges

Dia 21 d'octubre, com és costum, l'Obra Cultural Balear a Valldemossa va fer la festa de les Verges. Aquest any, Pedro Castell ens va mostrar les diapositives tan precioses de quan

varen anar a l'Aneto, ell, Fèlix Marcos i Rafael Estaràs. Després menjàrem bunyols amb mel de les caseres de Miquel Ripoll i beguérem mistela, refrescs o un poc de cava.

Excursió de Sa Nostra a Lluç

Dia 27 d'octubre vàrem sortir amb dos autocars de Valldemossa i ens n'anàrem cap al monestir de Montission. Allà ens donàren berenar, coca amb verdura, coca amb trempó, Coca-cola i vi. Després partírem cap a Lluç. Vàrem arribar devers les dotze i mitja, anàrem a venerar la Mare de Déu, vàrem passejar-nos per allà i a les dues ens serviren el dinar. Menjàrem arròs

brut, llom amb patates, un pijama i cafè. Després davallàrem cap al Port de Pollença i vàrem estar per allà l'horabaixa. Llavors ja tornàrem cap aquí i arribàrem al nostre poble devers les set. Va ser un dia molt bo i el bon temps ens va acompanyar. (Jo no hi vaig poder anar i aquesta crònica l'ha escrita Manuel Cano)

Excursió a Eivissa

Dia 15 d'octubre, a primera hora del matí, sortíem de Valldemossa cap a l'aeroport per partir cap a Eivissa.

Sobrevolant els nigus, vaig imaginar els cartaginesos quan veren la planura on hi feren les salines,

d'on extregueren la sal, tan necessària per conservar la carn i el peix, la moneda més preuada, que dóna nom al salari. Vaig pensar també en els déus i deeses que importaren. Així trobam a la cova des Cuiaram a Estarté, deesa de la fertilitat a Mesopotàmia. Professaven culte a Moloch, al qual lliuraven el fill primogènit per al seu sacrifici.

Ja aterrant vaig creure que veia la necròpoli púnica d'Edeso on es calcula que hi enterraren sis mil morts.

Arribàrem a l'illa d'Eivissa, que fou conquerida per Jaume I el 1235.

Visitàrem la Catedral, dedicada a la Mare de Déu de les Neus, el Castell i les murades que són del segle XVI. Des d'allà vàrem les illes



Pedro Castell ja té les diapositives a punt.

Petits i grans, mengen coca...



mengen bunyols...



i mullen dins el sucre o la mel.



Amb Sa Nostra d'excursió. Fotografia de Fabià Company.



Un grup d'excursionistes retratats per Xavier Sans Fortuny.

de l'Espardell, l'Espalmador i a la dreta la platja nudista del Castell. Després baixarem a la ciutat vella, al carrer del Mercat on comprarem flaons i anells típics. Partirem cap a les Figueretes i allà dinàrem.

L'horabaixa anarem a Formentera i varem fer la volta a l'illa. L'endemà anarem a missa a Sant Josep i partirem cap a Sant Antoni. Les esglésies eivissenques eren forteses. Al nord hi havia Sant Miquel, al sud Sant Jordi, a l'est Santa Eulàlia i a l'oest Santa Anna.

El diumenge anarem a ses Salines, Port de sa sal i la Canal. Després de dinar visitarem Santa Eulàlia del Riu, dita així perquè allà hi ha l'únic riu de les Balears, neix a Santa Gertrudis. Després vérem Sant Carles -on fan Frígola i Herbes-, a Ca na Costa que és un monument me-

galític de 2000 AC -es creu que era un observatori- i Can Juncadella on hi ha pintures rupestres.

Lluís Salvador d'Habsburg i Lorena, dibuixant

El dia 2 de novembre, l'Associació Amics de l'Arxiduc va organitzar una conferència a la Fundació La Caixa, que es va fer a la sala Camarasa. Rafel Perelló Paradelo va presentar l'orador, José María Pardo, el qual ens va parlar de *Lluís Salvador d'Habsburg i Lorena, dibuixant*.

Sopars de Son Moragues

El dia 3 de novembre tengué lloc el primer sopar a Son Moragues d'un cicle de dotze que se celebraran el primer dijous de cada mes per parlar sobre *El món de l'Arxiduc*, organitzats per l'Associació Amics

de l'Arxiduc. En el decurs d'aquest sopar, al qual hi assistiren cent-quinze persones, es va presentar el llibre *La cuina mallorquina de l'Arxiduc Lluís Salvador* de Sebastià Trias Mercant. Féu la presentació Jaume Canyelles Mut.

Excursió de l'OCB als Calderers, Sant Joan i Costitx

El dia 12 de novembre anarem d'excursió amb l'Obra Cultural Balear als Calderers, Sant Joan i Costitx. Partirem de la vila amb dos autocars comodíssims de viatges Urbis cap als Calderers de Sant Joan. Aquesta possessió del pla pertany a la família Sentmenat, la qual la mostra al públic com a exemple de possessió del pla mallorquí. Després de visitar-la anarem a Sant Joan a la seu de la Premsa Forana -associació a la qual pertany aquesta revista- on fórem rebuts pel seu president, Carles Costa, i que ens va dirigir unes paraules i ens va mostrar l'hemeroteca de les publicacions de la Premsa Forana, on vàrem comprovar que la nostra, *Miramar*, també hi és.

Vàrem comprar llangonisses i botifarrons coents a Ca na Micalona. Visitarem la parròquia de Sant Joan feta a l'estil de les esglésies romanes amb sants a dalt i un artesonat precios. A unes dependències a dalt de l'església hi tenen molt ben col·locats

Primer sopar a Son Moragues organitzat pels Amics de l'Arxiduc. Taula presidencial.



PLECS DE CULTURA POPULAR

V

VALLDEMOSSA: DOS SEGLES DE TURISME



Maria Sabater Jerly, amb tres dels seus fills, a la plaça de la Cartoixa conduint un cotxe l'any 1902. Un carro de foc, com els deien als cotxes al principi que circularen. Fotografia arxiu d'Onofre Rosselló Bauzà.

Amb el suport del



**Consell Insular
de Mallorca**

HI COL·LABOREN:

Alvaro Bauzà de Mirabò Orlandis, Maria del Carme Bosch Juan, Antònia M. Calafat Rivas, Loli Calafat Rivas, Majo Calafat Rivas, Josep Cañellas Riera, Francesca Cañellas Serrano, Nicolau S. Cañellas Serrano, Antoni X. Colom Colom, Antònia Darder Boscana, Rafael Estaràs Estaràs, Lucy Estaràs King, Dolors Estrades Calafat, Margalida Ferrà Boutroux, Joan Miquel Fiol Torres, Francisca Juan Calafat, Catalina Julià Noguera, José Carlos Llop, Joan Oliver Fuster, Lúdia Oliver Terrasa, Miquel Ripoll Rul·lan, Antònia Serrano Darder, Pere Bru Serrano Torres, Frederic Soberats Liegey, Sebastià Trias Mercant.

A Mallorca, amb un bon Consell la nostra llengua arribarà al CIM



**Consell Insular
de Mallorca**

ÍNDIX

Aproximació a la història de la Cartoixa des de la Desamortització.....	IV
Viatgers i llibres de viatges a la Valldemossa del segle XIX.....	IX
Les visites de l'Emperadriu Elisabet d'Àustria a Miramar.....	XIII
L'hoteleria a Valldemossa: una visió de conjunt.....	XVIII
Ca madò Pilla. Breu història.....	XX
Hotel Cartuja.....	XXI
Història de l'Hostal Can Marió.....	XXII
L'Hostal de Can Reüll.....	XXIV
L'Hotel del Artista.....	XXV
Repercussions.....	XXVII
Les possessions, pioneres del costum d'estiuejar.....	XXVIII
Estiuejants a sa Marina.....	XXXIII
«Es Kiosco»: records familiars de la meva infantesa.....	XXXVII
Cofre de Recordances.....	XXXIX
Josep Coll Bardolet, un estadant de la Cartoixa.....	XLIV
Isidre Bonsoms i Sicart.....	XLV
José María Bauzà de Mirabò Maroto.....	XLVII
Bartomeu Ferrà Juan.....	XLIX
Joan Fuster, pintor, i Valldemossa.....	L
Borges i Valldemossa.....	LI
Gaspar Melchor de Jovellanos.....	LII
Guerra de pintors.....	LV

PRESENTACIÓ

Després de parlar en els dos anteriors suplementos sobre els valldemossins que emigraren, toca ara el torn de parlar de les persones foranes que al llarg dels darrers dos segles han gaudit d'estades, habituals o esporàdiques, a Valldemossa, fos com a forma de distracció, descans o inspiració artística, i dels aspectes d'interès entorn d'això, com ara llocs d'estada, anecdotari, diferents perfils, personatges...

El «turisme» a Valldemossa l'entendem com una manera d'aglutinar en una sola pell un mosaic de situacions el denominador comú de les quals és l'intercanvi d'estils de vida –lluny de la massificació– entre persones d'origens físics diferents. En aquest intercanvi, gràcies a l'escala humana que l'ha caracteritzat, les dues parts n'han sortit beneficiades: els visitants, s'han integrat en bona mesura a la vida del poble, i molts s'han fet valldemossins, amb un accent i un amor a la vila singulars.

A nosaltres ens ha permès evolucionar, relativitzant els límits mentals que conformen l'Estret i la Foradada, i aspirar a fons l'aire remogut i rebel que algun d'aquests personatges ha imprès a la rutina de la vila.

Esperam continuar aquest recorregut que iniciam amb la desamortització de la Cartoixa i arriba fins als nostres dies amb successius articles sobre les persones, els espais i les relacions amb el poble perquè, amb la ploma, us animeu a rescatar de l'oblit o de la indiferència aquests bocins de la nostra història recent.

Per acabar, volem significar que hem volgut cercar la cara humana d'aquest ventall de manifestacions de turisme, ometent el turisme de massa del qual també viu Valldemossa i que ens agermana al tòpic insular. Ho hem fet creient que al nostre poble s'ha de tenir molta cura, no amb la quantitat ni en el poder adquisitiu (sovint substituït per «qualitat») del forà que ve, sinó amb la riquesa de relació humana que al poble es crea.

APROXIMACIÓ A LA HISTÒRIA DE LA CARTOIXA DES DE LA DESAMORTITZACIÓ

La Cartoixa que avui tots coneixem és resultat de les lleis desamortitzadores que, l'any 1835, obligaren l'Església a lliurar el seu patrimoni a l'Estat per tal d'afrontar el deute públic. Aquesta exclaustració va ser precedida per un altre intent desamortitzador quan durant el Trienni Liberal (1820-1823) els monjos ja varen haver d'abandonar els monestirs. Davant la manca de compradors, s'optà per un mètode poc comú: dividir la Cartoixa en 47 porcions i fer-ne una rifa. Però, amb la reposició del règim absolut, les lleis varen ser revocades, i permeteren el retorn dels religiosos l'any 1824.

Retornant al punt que més ens interessa, és a dir, la desamortització de Mendizábal l'any 1835, hem de dir que aquesta va ser definitiva. Així, la Cartoixa de Valldemossa passa a ser un espai secular, menys algunes parts que més envant assenyalarem, com per exemple, l'església nova.

Durant els primers set anys l'únic propietari va ser l'Estat¹, que mitjançant la Junta de Enajenación² llogava les cel·les a particulars, gent de Palma que pujava a Valldemossa a passar l'estiu. Tenim una llista dels llogaters, inclosa a l'informe elaborat per la Comisión de Monumentos de Baleares entre els anys 1934 i 1936: «... las celdas alquiladas fueron la n.º 1 a D. Jaime Pujol, n.º 2 a D. Romualdo Galván; n.º 3 a D.ª Josefa Seguí desde Enero a Setiembre de 1836, continuando el alquiler desde el 19 de Setiembre de 1836 a igual día de 1837; n.º 4 a D. Antonio Parera; n.º 5 a D. Antonio Coll; n.º 6 a D. Bartolomé Homar; n.º 7 a D. Antonio Barceló primero y a D. Miguel Barbarín después; n.º 9 a D. Antonio Reus; n.º 10 a D. Nicolás Ripoll; y la habitación n.º 11 a D. Francisco Palmer; ésta por precio de 106 reales al año, todas las otras por el de 146'5 reales. (La n.º 3 duplicado alquilada por sólo un semestre o medio año pagó 73'2 reales, osea la mitad del precio de las otras)».

D'aquest període en què el monestir era llogat a particulars, destaquen dos personatges sense la presència dels quals la Cartoixa no seria avui un punt d'atracció turística tan popular. Ens referim a George Sand i Frederic Chopin, que passaren a Valldemossa l'hivern de 1838-1839. Ens interessa especialment l'obra d'aquesta escriptora francesa *Un hivern a Majorque* perquè, encara que hi criticà durament el caràcter del poble mallorquí, impulsà molta gent a visitar el paisatge que tan magníficament havia descrit, impressionada pel seu caràcter i la seva bellesa.

cament havia descrit, impressionada pel seu caràcter i la seva bellesa.

Ambdós, després de ser desallotjats de Son Vent i de romandre a la residència del cònsul francès, residiren en algunes de les cel·les de l'ex-cartoixa, les ocupades per un refugiat polític espanyol que, com que havia decidit partir, les hi va cedir juntament amb el mobiliari.

George Sand ens dóna algunes dades interessants sobre la situació en què es trobava el monestir en aquella època: l'Estat llogava les cel·les a particulars, burgesos de Ciutat, que hi passaven l'estiu; durant l'hivern, la Cartoixa restava pràcticament deshabitada. Només hi vivien l'apotecari, el sagristà i na Maria Antònia («na Maria Antònia era una espècie de majordoma que havia vingut d'Espanya fugint, em penso, de la misèria i que havia llogat una cel·la per explotar els hostes passatgers de la Cartoixa»³). Per la seva banda, els valldemossins no en volien llogar cap, de cel·la. L'escriptora ho atribueix a una devoció extrema o a una por supersticiosa.

Com ja hem assenyalat abans, alguns dels serveis de l'antic monestir continuaren funcionant. És el cas de l'església nova (l'antiga església gòtica va ser destruïda l'any 1845), que va servir d'ajuda de parròquia⁴, i la farmàcia –situada encara devora el pati del brollador, en el camí de sa Miranda–, de la qual no tan sols els valldemossins se'n beneficiaren, sinó també els habitants de Deià i Esporles; d'aquesta manera s'estalviaven haver de baixar a Palma per adquirir els remeis que necessitaven.

L'any 1840 s'inicià l'expedient de venda de la Cartoixa. En aquest mateix any apareixeren uns compradors, els germans Brocca –de nacionalitat austríaca– que, representats pel seu apoderat, Francesc Granell, volien adquirir tot el conjunt del monestir. Finalment acabaren per fer-se enrera, ja que es va excloure de la venda l'església, la sagristia i altres dependències, com per exemple, les capelles situades en un tram del corredor que envoltava el pati de ses Murteres.

Va ser l'any 1842 quan la Cartoixa així considerada es ven definitivament, mitjançant una subhasta feta des d'una finestra oberta a la plaça de Cort⁵. El millor postor va ser el banquer d'origen francès E. Canut, que va oferir 400.000 reals. Així la Cartoixa passà a mans privades,

però els nous propietaris no pogueren prendre possessió immediata de les seves adquisicions, ja que les cel·les s'havien de llogar: «*Se hallan actualmente alquiladas las localidades de dicho convento; pero habiéndose acordado el arriendo de todos los monasterios por tiempo de un año que deberá empezar a 1.º de diciembre próximo y concluir en igual día de 1834⁶, (...) el comprador deberá respetar este contrato hasta su terminación, haciendo suta la renta desde el día siguiente al en que haga el primer pago del importe de la compra a proporción de la cantidad en que quede arrendado*»⁷. Segons el plànol del monestir de l'any 1845 que es conserva a la cel·la propietat de la família Quetglas, els nou primers propietaris foren: de la cel·la prioral: Felip Puigdorfila; de la cel·la núm. 1: José Estade; de la núm. 2: Antonio Morey; de la núm. 3 i 4: José Villalonga y Aguirre; de la núm. 5: M^a Luisa Melis; de la núm. 6 més una habitació de la núm. 7: Miguel Fons; de dues habitacions de la núm. 7 més la núm 8: Canut; de la núm. 9: General Colubí. Les cinc cel·les del Palau es repartiren de la manera següent: les núm. 1, 2 i 3: per a Nicolás Ripoll; les núm. 4 i 5: per a Miquel Manera (no consta com a propietari).

Com ja hem dit, des de l'exclaustració definitiva dels monjos gran part de l'antic cenobi era ocupat per gent que, o bé com a propietaris o bé com a llogaters, pujaven a Valldemossa per gaudir de la fresca i del paisatge durant els mesos d'estiu. Així ho podem constatar en les obres de diversos visitants de la nostra vila: J. Cortada en el seu llibre *Viaje a la isla de Mallorca en el estío de 1845*, ens diu: «*El monasterio ha sido comprado por algunos caballeros de Palma que unen dos ó tres celdas y las convierten en casas de campo [...]*»⁸.

L'any 1867 H. A. Pagenstecher publicà *Die Insel Mallorca*, on també refereix: «*Ahora esas celdas convertidas en casas particulares sirven para veranear. En aquel lugar se disfruta el aire fresco y puro de la montaña, con paseos por sitios alfombrados, y desde la cresta de las sierras inmediatas que dominan este fructífero valle se despliega una estensa vista*»⁹.

Per altra banda, a *Espagne et Provence. Impressions*, publicada l'any 1895, E. Conte comenta que el fet que els mallorquins no s'interessassin a reformar l'edifici va fer que l'aspecte extern del monestir no variés des de l'exclaustració; a més, pensa que el gran fervor religiós dels valldemossins influí en la manca de disposició que tingueren a l'hora d'ocupar les cel·les, encara que el preu d'aquestes fos baix.



Fotografia 1. Així rememorava Laurens George Sand meditant al cementiri de la Cartoixa (actual plaça de Cartoixa: l'únic que en resta és el pou). Fotografia: arxiu hereus de Bartomeu Ferrà.

Un altre testimoni important és el deixat per Coloma Rosselló de Sans en la seva obra *Guía histórico-descriptiva de Valldemossa y Miramar* (1910), que, parlant del Palau del Rei Sanç diu: «*Actualmente una parte principal del alcázar, convertido luego en Cartuja, pertenece á una distinguida familia de Palma, que se complace en abrir sus puertas á todo viajero que solicite visitarlo*»¹⁰. Continua afirmant que «*Cuatro de ellas [les cel·les] las va convirtiendo en suntuosa morada una cultísima personalidad, muy notable bibliófilo cervantino. La segunda, que pertenece á la autora, está siempre á la disposición del turista que quiera visitarla*»¹¹. Ja hem indicat abans que la farmàcia va continuar oberta. L'any 1910, Coloma Rosselló ens indica que aquest servei encara funcionava: «*Desde aquella época sigue abierta, conservándola el actual propietario D. Juan Esteva, sobrino del exclaustrado Oliver Ramis, con esmerada escrupulosidad*»¹². Així mateix aquesta escriptora dóna una llista de personatges que visitaren la Cartoixa: «*...el renombrado dibujante Laurens, que habitó la celda de Chopin pocos meses después de haberla desocupado este, el general carlista Elio, que vino desterrado, el Intendente Scheidnagel, los diplomáticos y á la vez escritores Jules Cabarrus y Charles Toll Bidwell, el eximio poeta D. Juan Palou y Coll, el magistrado é historiador D. Alvaro Campaner, el príncipe Carlos de Isemburgo [...], Uetam, el bibliógrafo norteamericano Chorwald Soeberg, los pintores Gaston Vuillier, Sargent, y Meinfren, Rusiñol y muchísimos otros*»¹³.

Cal destacar que a finals del segle XIX hi va haver diversos intents de restablir l'ordre per part d'alguns

monjos cartoixans. L'any 1886 l'arquitecte Josep Abrines aixecà un plànol i va fer un estudi per tal de conèixer l'estat en què es trobava el monestir i les actuacions que s'hi haurien de fer. Aquest projecte no tingué èxit, com tampoc no ho va tenir l'impulsat pel superior de la cartoixa de Montalegre, el pare Roc Mallet, que, acompanyat pel president de la Unió Agrícola Catalana, Dalmaci Foxà, vingué a Mallorca i visità el nostre monestir.

El llistat dels diversos propietaris i l'estudi de les actuacions que aquests han realitzat en l'espai conventual mereix ser tractat d'una forma més detallada. Així doncs, ens limitarem a anomenar alguns dels propietaris que han tengut un paper destacat, com per exemple, Joan Sureda Bimet, que convidà a Can Sureda –com s'anomenà el Palau del Rei Sanç mentre va pertànyer a la família Sureda– Miguel de Unamuno, Rubén Darfo, Azorín...; el destacat pintor i col·laborador de la revista *Miramar* Josep Coll i Bardolet; Antoni Llorens i Clariana, que va ser batle de Valldemossa; Bartomeu Ferrà i Aina Boutroux de Ferrà, gràcies als quals la farmàcia dels cartoixans és encara a Valldemossa i s'evità que fos venuda a l'estranger; l'internacionalment reconegut cantant Uetam; el banquer E. Canut, encarregat de comprar la integritat del monestir a l'Estat l'any 1842, i que es quedà amb una de les nou porcions en què va ser dividit l'edifici; Isidre Bonsoms, del qual Miquel Ripoll ens dóna una bona informació en un altre article d'aquest Plec.

Si al llarg del segle XIX la Cartoixa fou un punt d'interès per a aquelles persones que volien gaudir de les vistes i del clima temperat de Valldemossa durant l'estiu, i per als viatgers que recorrien l'illa, en el segle XX passà a ser un important punt d'atracció turística dintre ja de la



Fotografia 2. La cel·la que actualment pertany a la família Ferrà en l'època en què hi vivia Coloma Rosselló. Fotografia: arxiu hereus de Bartomeu Ferrà.

dinàmica que ha caracteritzat les Balears des dels anys seixanta i setanta: el boom turístic. Des de la desamortització els distints propietaris ja deixaven que les persones interessades visitassin les seves propietats, però és a partir de 1929 quan part de les cel·les s'obre al públic amb una intencionalitat concreta: atreure el turisme. El Palau del Rei Sanç va ser adquirit per Josep M. Bauzà de Mirabó l'any 1942 i l'obriren al públic el 1945. Des de l'any 1944 actua en una de les seves dependències –on antigament hi havia l'església gòtica– el Parado de Valldemossa. La cel·la prioral és propietat de la família Marquès, que, des de l'any 1953, rep visites turístiques. Els membres d'aquesta família s'han encarregat de conservar, ampliar i exposar convenientment material referent a l'ordre cartoixana. La cel·la propietat de la família Ferrà es va obrir l'any 1929. Gràcies a l'amistat de la senyora Aina Maria Boutroux de Ferrà amb una néta de G. Sand aconseguiren diferent tipus de material relacionat amb aquesta escriptora i els seus acompanyants. La cel·la propietat de la família Quetglas també ha dedicat l'espai a mostrar l'ambient que envoltà aquests coneguts personatges. La visita turística a Cartoixa es completa amb el Museu Municipal, on, a més de la impremta Guasp, s'hi exposa una important col·lecció pictòrica contemporània i una sala dedicada a l'Arxiduc Lluís Salvador d'Austria.

Però la Cartoixa de Valldemossa no és tan sols un centre d'atracció turística sinó que amb el pas del temps s'ha anat convertint en un centre difusor de cultura. A més del ja esmentat museu i de les col·leccions que ofereixen les diverses cel·les i el Palau del rei Sanç, destaca la constitució el 30 de juliol de 1930, amb la col·laboració de Joan Maria Thomàs, del Comité pro-Chopin, amb la finalitat de «fomentar la investigació chopiniana a Mallorca, organitzar Festivals Chopin i els Festivals de Música Mallorquina»¹⁴.

Aquests objectius a poc a poc es varen anar completant i així l'any 1960 es creà el Patronat F. Chopin i G. Sand, que es va encarregar d'organitzar els concursos internacionals de Chopin. Però tal vegada és a partir de la creació de l'Associació Festivals Chopin de Valldemossa l'any 1981 quan es produeix un augment dels actes culturals, ja que organitzen altres activitats com per exemple: homenatges (podríem esmentar, entre altres, els oferts a Antoni Torrandell, Joan Maria Thomàs, Joan Miró, Aina Maria Boutroux de Ferrà, etc.); exposicions pictòriques i escultòriques (Horacio Sapere (1984), Nils Burwitz (1986), Joan Miró(1990), 25



De la Col·lecció Gaudí

FESTIVALS CHOPIN

1935 (Any V)

Organitzats pel Comitè Pro Chopin els dies 14, 15 i 16 de Juny, a Palma i Valldemossa sota la Presidència Honorària de

S. E. el President de la República

que ha delegat, per a ostentar la seva Representació Oficial l'Excm. Sr. Governador Civil de Balears.



Cartoixa de Valldemossa. Dia 16 a les 4.30

HOMENATGE A CHOPIN

I

CAPELLA CLASSICA DE MALLORCA

Sepulcro Domingo	GORCZYCKI (18... - 1794)
Ego sum Pastor bonus	SZAMOTULSKI († 1574)
Balada de Mallorca: canço sobre text de Verdaguer, llibrement extractada de la Balada en fa de CHOPIN i adaptada per a quatre veus mixtes per	MANUEL DE FALLA
Amfiparnaso (Acte 1, Escena: 1.ª)	VECCHI - DE FALLA

II

CARMEN ANDUJAR i ED. L. CHAVARRI

Cançó-mazurka	}	CHOPIN
Berceuse		
Madrigal		
L'ancell		

III

ALEXANDRE UNINSKY

Sonata en si bemol menor	}	CHOPIN
Nocturn en fa dièsi major		
Balada en fa major		
Dues mazurques		
Dos estudis		

Preu únic dia 16: 4 Ptes.		Preu únic dia 16: 4 Ptes.
Un suplement individual de 5 Pessetes, dona pret al viatge d'anada i retorn		Palma - Valldemossa. Els autobusos sortiran de la Plaça Weyler a les 3.15.

Figura 1. Programa dels Festivals Chopin corresponent a l'any 1935. Fotografia: arxiu hereus de Bartomeu Ferrà.

anys d'art plàstic a Valldemossa (1994), etc.); mostres escèniques (com per exemple l'organització de la primera actuació a Mallorca de la Fura dels Baus); fotomuntatges i cinema; conferències i activitats literàries i actes en col·laboració amb la UIB (com la col·locació d'una placa commemorativa a la casa de Son Vent a Establiments per tal de rememorar els 150 anys de l'estada de Chopin i George Sand a Mallorca).

Cal destacar l'activitat internacional que duu a terme l'associació a través de la Internacional Federation of Chopin Societies de la qual és membre fundador Rosa Capllonch.

De totes aquestes activitats la més coneguda pels valldemossins és l'organització dels Festivals Chopin, que s'han celebrat durant aquests darrers catorze anys al claustre de la Cartoixa durant el mes d'agost aollint els més destacats intèrprets del compositor polonès, que ens ofereixen l'obra musical de Chopin, la dels seus contem-

poranis i la dels compositors clàssics que el precediren. Així, l'Associació ha fet possible l'actuació a la Cartoixa de pianistes tan coneguts com: Joan Moll, Rafael Orozco, Tomàs Vasary, Nikita Magaloff, Alicia de Larrocha, Bella Davidovich, Alfred Brendel, Shura Cherkassky, etc.

Podem acabar dient que la Cartoixa durant aquests darrers cent cinquanta anys ha jugat un paper important com a reclam turístic en un doble vertent: per una part trobam els visitants del segle XIX, guiats per un afany de coneixement de nous paratges o també pels escrits de George Sand –per ventura podríem parlar d'un tipus de turista de caire més intel·lectual–, i també visitants de temporada (la gent benestant de Ciutat que hi venien a estiuajar). Per altra banda, durant el segle XX s'ha anat donant un augment progressiu del «turisme de massa» que, sobretot a partir dels anys cinquanta i seixanta, acud a l'illa a la recerca de sol i platja, amb alguns itineraris programats ja per les agències turístiques; així, arriben al

nostre poble amb una intencionalitat clara: visitar la «casa de Chopin». George Sand apareix ara com un figura complementària, gairebé anecdòtica (era l'amant del gran músic), però la seva importància com a escriptora, dona avançada del seu temps, i referència de gran part dels primers personatges que ens visitaren passa desapercebuda. Pitjor és la situació en què queda la Cartoixa com a espai monacal, ja que no són molts els que s'interessen per la vida dels cartoixans.

La incidència d'aquesta activitat econòmica ha estat gran: són moltes les famílies del poble que viuen del turisme. És suficient observar com el nucli del poble s'ha traslladat a la zona propera a l'antic monestir, envoltat de serveis típicament turístics com les botigues de souvenirs, els bars, els restaurants, els espais dedicats a aparcament de vehicles –cotxes i autobussos–...

L'espai físic que deixaren els frares va permetre que els que podrien haver estat simples viatgers de pas es convertissin en estadants a Valldemossa. Així, la Cartoixa desamortitzada va ser un focus d'atracció i d'acolliment de molts de visitants que donaren a conèixer el poble al món.

Bibliografia:

- CONTE, E. *Espagne et Provence. Impressions*, Calmann Lévy, Editeur, París, 1895.
- CORTADA, J. *Viaje a la isla de Mallorca en el estío de 1845*, Imprenta de A. Brusi, Barcelona, 1845.
- FERRA, B. *Chopin y George Sand en Mallorca*, Celda Federico Chopin y George Sand, Palma de Mallorca, 1974.
- FERRAGUT BONET, J. «La Desamortización de Mendizabal en Mallorca (1836-1846)» a Boletín de la Cámara Oficial de Comercio, Industria y Navegación de Palma de Mallorca, julio-septiembre y octubre-diciembre, 1974.
- LLABRES BERNAL, J. *Noticias y relaciones históricas de Mallorca*, Societat Arqueològica Luliana, Palma de Mallorca, 1971.
- DE MONTANER ALONSO, P. «Desamortització» a *Gran Enciclopedia de Mallorca*, vol. 4, Promomallorca Edicions, S.A.
- MUNTANER BUJOSA, J.; ARGENTE SANCHEZ, J. *Introducción a la historia de Valldemossa*, editada per José F. Argente Sánchez, Mallorca, 1980.
- PAGENSTECHE, H. A. *Die Insel Mallorca*. Wilhem Engelmann, Leipzig, 1867, Ed. Drac, Palma.
- RAMIS DE AIREFLOR, J.; BOUTROUX DE FERRA, A.; ALONSO FERNANDEZ, A. *Historia documental de la Real Cartuja de Valldemossa*, Palma de Mallorca, 1973.

- RIPOLL, L. *La farmacia de la Cartuja de Valldemossa*, Luis Ripoll Editor, Palma de Mallorca, 1987.
- ROSSELLO DE SANS, C. *Guía histórico-descriptiva de Valldemossa y Miramar*, tipografía de J. Fons, 1910.
- SAND, G. *Un hivern a Mallorca*, col·lecció Clàssics moderns, Ed. Edhasa, Barcelona, 1992.

Loli Calafat Rivas
Lídia Oliver Terrasa

Notes

- ¹ «Com que l'Estat mallorquí no sabia com utilitzar aquells edificis tan vastos, havia decidit que, fins que no acabessin d'esfondrar-se, en llogaria les cel·les a les persones que volguessin viure-hi». Sand, G. ed. 1992, pàg. 141.
- ² «Así pues, la primera labor de las Juntas formadas en cada provincia para llevar a cabo la enajenación de los bienes de los Conventos y Monasterios, va a ser, una vez incautados todos los bienes, realizar el inventario de cada Monasterio o Congregación, apropiándose para ello de los documentos, archivos y Títulos de Propiedad, para proceder rápidamente a la tasación de estos bienes y venderlos», Ferragut Bonet, J. 1974, pàg. 131.
- ³ Sand, G. ed. 1992, pàg. 142.
- ⁴ Llabrés Bernal, J. ed. 1971. 5-VIII-1879.
- ⁵ «Se subastó y remató en el balcón bajo de las Casas Consistoriales de esta ciudad el edificio convento que fué de la Cartuja de esta isla, sito en Valldemosa a un extremo de la población, con exclusión de su iglesia nueva, de un pedazo del antiguo claustro o cementerio en donde se halla situado un pozo, de las piezas que servía para hacer coladas, de la torre, carpintería, establos y piezas en que había el molino de aceite, y con exclusión también de la porción unida a la misma iglesia denominada el cabildo nuevo y porción de terreno o plazuela que media entre esta y campo llamo el Sendre, pieza botica de farmacia y la dicha de infierno», Llabrés Bernal, J. ed. 1971. 29-X-1842.
- ⁶ Es deu tractar d'un error d'impremta; l'any referit és segurament el 1843.
- ⁷ Llabrés. ed. 1971. 29-X-1842.
- ⁸ Cortada, J. 1845. pàg. 122.
- ⁹ Pagenstecher, H. A. ed. 1989, pàg.87.
- ¹⁰ Rosselló de Sans, 1910, pàg. 22.
- ¹¹ Rosselló de Sans, 1910, pàg. 30.
- ¹² Rosselló de Sans, 1910, pàg. 32.
- ¹³ Rosselló de Sans, 1910, pàg. 38.
- ¹⁴ Catàleg de l'exposició: Viaje romántico de Frédéric Chopin y George Sand a Mallorca. D.D.A.A. Societat F.Chopin de Varsòvia. Varsòvia 1990.

VIATGERS I LLIBRES DE VIATGES A LA VALLDEMOSSA DEL SEGLE XIX

Valldemossa és una fita obligada per als viatgers que vénen a Mallorca pel plaer de viatjar, ara i en el segle passat, quan els homes més privilegiats econòmicament començaren a gaudir d'aquest costum de moure's d'una banda a l'altra del planeta.

Podem dir que durant el segle XIX passen per Mallorca dos tipus de viatgers: l'il·lustrat i el romàntic. Els viatgers il·lustrats són aquells que descriuen el país amb pretensions científiques, n'noten les dades i es fixen en les deficiències per millorar la situació. Els romàntics, per contra, cerquen la bellesa del paisatge i els trets d'exotisme que diferencien cada país dels altres. Com veurem, els viatgers que visiten Valldemossa tenen uns trets que els acosten més a aquest darrer grup: se senten atrets pel paisatge i per l'originalitat i les característiques exòtiques de les construccions i, encara que sovint critiquen aspectes del poble que els desagraden, la crítica resta com a simple crítica, no solen donar cap solució als problemes que observen. Per una altra banda, tampoc no fan ostentació de grans coneixements científics que puguin aplicar als llocs que visiten.

Però, intencions a part, el que és realment important és el fet que aquests viatgers no només es passegen, sinó que anoten tot allò que veuen i coneixen i posteriorment publiquen les seves impressions en un llibre de viatges, literatura que, malgrat que ja comptava amb uns precedents, es posà de moda en l'època que estudiam.

I qui són aquests viatgers que visitaren Valldemossa? Vénen de llocs diferents i fan activitats diverses: trobam nobles anglesos, literats i pintors francesos, historiadors catalans, etc. Els noms i la data en què feren el viatge o publicaren el seu llibre són els següents: M. A. Grasset de Saint Sauveur (1807), Sir John Carr K. C. (1809), G. Sand (1838), C. Dembowsky (1839), J. B. Laurens (1840), P. Piferrer (1842), J. Cortada (1845), E. G. Bartholomew (1860), William Dodd (1862), L. S. Habsburg-Lorena (1867), H. A. Pagenstecher (1867), J. C. Davillier i P.-G. Doré (1874), H. Belsches Graham Bellingham (1878), C. W. Wood (1888), G. Vuillier (1893), E. Conte (1895).

Mirarem ara d'esbrinar quina informació es pot treure dels episodis en què narren la visita a Valldemossa. Bàsicament, i no sempre, podem saber des d'on venien i cap on anaven, si quedaren a Valldemossa un sol dia o més, quines coses en concret del poble volgueren veure, i

què en diuen (de vegades l'encerten, però altres vegades fan errades ben curioses). Són especialment interessants les observacions que anoten referides a la història o a la cultura popular valldemossina.

En primer lloc, pel que fa al moment del viatge en què fan l'excursió al poble, podem dir que en molts de casos, després de l'obligada visita a Palma i els voltants (sobretot el castell de Bellver), la primera sortida de la capital és per arribar a Valldemossa. D'aquesta manera, sovint als llibres de viatges il·lustrats veiem clarament que les imatges que segueixen les de la Seu, la Llotja o Cort són la Cartoixa o alguna vista de les muntanyes valldemossines.

Quant a l'itinerari que segueixen els viatgers, dels setze n'hi ha set que parteixen de Palma, normalment de la fonda on s'allotgen; cinc que parteixen de Sóller; un (l'Arxiduc) que ve de la Cova (on per ventura havia arribat per mar, no ho sabem); i tres que no ens diuen on



Figura 1. Dones de les Balears. Làmina que apareix al llibre de Grasset de Saint Sauveur (1807).

és el punt de partida de l'excursió, que podem suposar que és Palma. La major part de viatgers s'entretenen a descriure els aspectes del camí que els duu a Valldemossa que troben més interessants: el paisatge en general, la vegetació, les formes de gestionar l'aigua, les cases, les tasques que fan els pagesos als sementers... Després de veure Valldemossa, es dirigeixen a Palma cinc dels setze viatgers; cap a Deià i Sóller, passant per l'ermita o per Miramar, sis; un se'n va cap a Banyalbufar, i de la resta no en tenim notícia.

A Valldemossa s'hi hostatgen un temps variable, que va d'alguns mesos (en el cas de George Sand i Chopin) a menys d'un dia (fins i tot hi ha viatgers, com Dodd, que ni tan sols no s'hi aturen). Quant al lloc on s'allotgen, pot ser la Cartoixa (Sand o Laurens), la taverna d'en Marió (l'Arxiduc) o l'hospederia de Ca Madò Pilla (Wood o H. Belsches Graham Bellingham).

L'activitat majoritària que solen fer a Valldemossa –ara ens referim estrictament al nucli urbà–, és, lògicament, visitar la Cartoixa; i aquesta visita és, evidentment, diferent segons si l'efectuen abans de 1835 o després de



Figura 2. Pluja a Mallorca. Gravats del llibre del Baró de Davillier, els dibuixos del qual són a càrrec de P.-G. Doré (1874).

la data de la desamortització de Mendizábal. Els que arriben al poble mentre hi ha els cartoixans són ben rebuts per aquests, que els ensenyen el monestir (el prior mateix fa de guia a Sir John Carr) i els ofereixen hospitalitat (Grasset ens diu que els estrangers hi poden restar tres dies). Els que visiten la Cartoixa abandonada ja pels frares la troben llogada i habitada per estiuejants: George Sand, la primera que hi arriba, el 1838, i la que amb tota seguretat arrossega els altres a venir-hi, hi habita durant dos mesos; posteriorment, alguns troben l'església tancada i no hi poden entrar (és el cas de Pagenstecher), altres poden entrar al claustre i visitar la farmàcia dels cartoixans (Davillier) i alguna cel·la (és curiós el cas de Conte, que en visita una on uns nuvis que l'han llogada passen la lluna de mel), altres tenen ocasió de dinar amb els nous habitants de la Cartoixa a la seva cel·la (per exemple, Cortada) i alguns altres tenen la sort de poder dormir a la mateixa cel·la que Sand i Chopin (Laurens).

Però no només veuen la Cartoixa, alguns viatgers es dediquen a contemplar espectacles de la vida quotidiana del poble: les beneïdes de Sant Antoni (Dembowsky), les dones que renten a l'abeurador (Wood) o un ball de carnaval en una cel·la del monestir (Sand). Són interessants les descripcions que ens en fan perquè ens donen dades sobre aspectes etnològics i de cultura popular.

Quant a les observacions que fan sobre el poble, la majoria en destaca la bellesa del paisatge, excepte en un cas, l'excepció que confirma la regla –podríem dir–: William Dodd diu «Valldemossa és un poble sense importància, sense cap bellesa i molt poca població [...] no és pot comparar amb Sóller». Però, en canvi, Sand, que no té més que paraules de menyspreu per als valldemossins – amb una sola excepció: una al·lota que nom Perica de Pere Bru –, arriba a afirmar: «És una d'aquelles vistes que aclaparen perquè no deixen res per desitjar ni per imaginar. Tot allò que el poeta i el pintor poden somiar, ho ha creat en aquell indret la natura.»

De la mateixa manera, la majoria parla de la Cartoixa en tons elogiosos, però alguns són crítics quant a la seva importància: Laurens pensa que l'arquitectura de la Cartoixa no té gens de caràcter, Cortada fins i tot arriba a assegurar «*La realidad no corresponde ni con mucho á la fama de este monasterio que dista infinitamente de aquellas grandiosas cartujas que se alzan ó por mejor decirse se alzaban en los bosques del continente. Esta para cartuja es pequeña y hasta mezquina [...] Se conserva todavía la iglesia antigua y no tiene nada de particular sino la fecha [...]*».

Per una altra banda, no podem oblidar que aquests homes i dones cerquen exotisme, i en troben, d'arrels àrabs, concretament: n'hi ha que veuen en el campanar de la Cartoixa semblança amb el minaret d'una mesquita



Figura 3. Valldemossa, la creu de dalt. Del llibre de C. Wood (1888).

(Conte), Sand troba un cert regust islàmic en la ceràmica del trespol de les capelletes de la Cartoixa, a Davillier el paisatge li recorda els jardins d'Armida... En canvi, altres viatgers comparen els paisatges de Valldemossa amb els del nord d'Europa: la costa bàltica de Helgoland (Pagenstecher) o Suïssa (el mateix Pagenstecher o Sand).

Un altre punt d'interès que ofereix Valldemossa, a part del paisatge natural o humanitzat, és la història. Efectivament, són nombrosos els llibres de viatges on apareixen referències als fets ocorreguts en el passat de la vila. Aquestes referències són molt diverses i desiguals: sovint consisteixen a recontar la història de la Cartoixa, posant esment en el moment de la fundació (Cortada ho fa així, per exemple); altres vegades es recalca el fet de la dominació àrab, mitjançant les restes que se suposa que ha deixat: sistemes de gestió de l'aigua —sfíquies, sínies...— (Bartholomew); en altres ocasions, en canvi, la contemplació de la costa valldemossina dóna peu a narrar damunt damunt la història de tota l'illa (Pagenstecher), remarcant el fet de la pirateria i dels atacs de pirates musulmans, com el de Valldemossa de 1552 (Piferrer ens

en parla): és interessant notar que en aquesta narració apareix un topònim actualment desaparegut: es diu que els pirates desembarcaren a la cala «den Canet», ara, la platja de la Cova; i continuant amb la toponímia, ens donen una explicació de l'etimologia del nom de Valldemossa (Piferrer): «A la poesia que al nombre de Valldemosa, como á todos los que se forman de Valle, acompaña, la fama vulgar ha añadido una esplicación (sic), que á ser probada le daría nuevos encantos. Cuéntase que aquel territorio perteneció á un rico moro apellidado Muza; y aun no es raro verlo llamado Valldemusa en las historias y en las descripciones», fragment que ens permet comprovar que en alguns casos els viatgers eren uns erudits que s'informaven prou bé dels llocs pels quals passaven.

Per una altra banda, a part del nucli urbà, al terme de Valldemossa hi ha un altre centre d'interès per als viatgers: Miramar i el conjunt de terres que l'envolten, incloses les ermites del bosc de Trinitat, sistemàticament visitats per aquests turistes primerencs.

Ja els primers visitants de Valldemossa passen per les ermites i les descriuen (Grasset, Sand o Piferrer), però en època de l'Arxiduc són nombrosos els viatgers la meta dels quals no és tant el nucli de Valldemossa com les terres de Miramar (H. Belsches Graham Bellingham, Vuillier, Wood). Per tant, també es parla de la història d'aquest lloc, tan important per a la història general de l'illa (Piferrer).

Com hem anat veient, Valldemossa és un punt en què el sentiment religiós té una importància capital: els visitants destaquen com a fites del paisatge valldemossí la Cartoixa, les ermites de Trinitat o l'antic monestir de Miramar. I la figura humana nadiua de la vila que té més protagonisme pertany, també, al cercle del religiós: la beata Caterina Tomàs (de la qual parlen Grasset, Conte o Sand). És ben curiós que Conte, en parlar de l'ambient d'espiritualitat que es respira a la vila, afegeixi als noms de Ramon Llull, Vicenç Ferrer o Caterina Tomàs, el de George Sand: «*La vallée de Valldemosa est le lieu saint de Majorque. [...] Puis George Sand elle-même: avec la santé de son amant, qu'attendait-elle pour soi de Majorque, sinon une période de calme et productive vie intérieure?*».

Parlarem ara d'algunes dades errònies que apareixen a les publicacions que comentam: s'hi afirma que l'Ermite era una dependència de la Cartoixa (Cortada): l'Ermite a què es refereix, la de la Trinitat, no era una dependència de la Cartoixa. La Foradada és descrita no com una península, sinó com un illot (Piferrer). Es diu que a mitjan octubre els pagesos tomen ametlles (Sir John Carr), o que l'aigua de les muntanyes és conduïda als nivells inferiors, on se sembren arròs i melons (E. G. Bartholomew).

De l'estudi dels llibres de viatges escrits en el XIX que parlen de Valldemossa podem concloure que aquests primers turistes vénen atrets pel paisatge i la història del poble, concretada a la Cartoixa i a Miramar; que els introductors d'aquest turisme i els responsables de la vinguda de la majoria de visitants del segle passat foren George Sand (Chopin ocupa sempre un segon pla) i l'arxiduc Lluís Salvador; que, en general, la realitat respon a les expectatives creades en els viatgers, que majoritàriament havien sentit a parlar del poble abans de venir-hi, però en aquest aspecte alguns viatgers es varen sentir decebuts; finalment, que, gràcies a aquests viatges i als llibres que els plasmen, es divulgà el nom de Valldemossa i de l'illa de Mallorca.

Antònia M. Calafat Rivas

Bibliografia

Fonts originals de l'època

- CONTE, E. 1895. *Espagne et Provence. Impressions*. Calmann Lévy, Editeur. París.
- CORTADA, J. 1845. *Viaje a la isla de Mallorca en el estío de 1845*. Imprenta de A. Brusi. Barcelona. Pàg. 120-123.
- DAVILLIER, J. C.; DORE, P.-G. 1874 (ed. 1951). *Voyage en Espagne*. Hachette. París. Separata a «Panorama Balear».
- DEMBOWSKY, C. 1839 (ed. 1953). *Viaje a Mallorca*. Ed. Clumba, Palma.

GRASSET DE SAINT SAUVEUR, M. A. 1807. *Voyage dans les Baléares et Pithiuses fait dans les années 1801, 1802, 1803, 1804 et 1805*. Leopold Collin. París.

LAURENS, J. B. s/d, 1840. *Souvenirs d'un voyage d'art à l'île de Majorque ornés de cinquante-cinq planches lithografiées*. Arthus Bertrand, Libraire-éditeur-Gihaut Frères, Mds et Éditeurs d'Estampes. París. Pàg. 110-113.

PAGENSTECHE, H. A. 1867 (ed. 1989). *Die Insel Mallorca*. Wilhem Engelmann. Leipzig. Ed. Drac. Palma.

PIFERRER, P. 1842. (ed. 1948). *Recuerdos y bellezas de España. Tomo II. Mallorca*. F. J. Parcerisa. Barcelona.

SAND, G. 1842. *Un hiver à Majorque*. Souverain. París.

VUILLIER, G. 1893. *Les îles oubliées: Les Baléares, la Corse et la Sardaigne*. Hachette. París.

WOOD, C. W. 1888 (1969). *Letters from Mallorca*. Bentley and Son. Londres. Imp. Ripoll. Palma.

Fonts bibliogràfiques modernes

FIOL GUISCAFRE, J. M. 1992. *Descobrint la Mediterrània. Viatgers anglesos per les illes Balears i Pitiüses el segle XIX*. Miquel Font, Editor. Palma.

FIOL GUISCAFRE, J. M. 1994. «L'arxiduc Lluís Salvador i la literatura de viatges del seu temps». *Lluís Salvador d'Habsburg i Lorena. Dibuixos*. Fundació «la Caixa». Illes Balears. Palma.

SEGUI LLINAS, M. 1992. *El descubrimiento de las islas olvidadas. Las Baleares y Córcega vistas por los viajeros del siglo XIX*.

«Col·lecció l'Argenter». Núm. 2. Alpha-3, Serveis Editorials. Palma.

SEGUI PONS, J. M. 1989. «Els mitjans de transport viscuts pels literats i viatgers del s. XIX. Un element més de la societat preturística mallorquina». *Mayurqa*. Núm. 22. Pàg. 927-936. Universitat de les Illes Balears. Palma.



LES VISITES DE L'EMPERADRIU ELISABET D'ÀUSTRIA A MIRAMAR

Un dels més coneguts vistants de l'Arxiduc va ésser l'Emperadriu d'Àustria: Elisabeth, esposa de l'emperador Franz Josef I, la qual va venir a visitar-lo a Valldemossa en dues ocasions: al desembre de 1892 i al gener-febrer de 1893. En aquest treball provam de reconstruir les visites de l'Emperadriu. Per això hem usat dos tipus de fonts: els diaris de l'època i les biografies de l'Arxiduc.

Primera visita a Mallorca. 10 de maig de 1861

L'Emperadriu havia visitat Mallorca molts d'anys abans que l'Arxiduc, el 10 de maig de 1861. En aquella ocasió la visita va ésser molt ràpida. El 1892, el *Diario de Palma* la recordava així:

«El 1861, cierto día de primavera, si mal no recordamos, vino un yak llamado «Reina Victoria», y era tambien un vapor de ruedas, como el «Miramar». La emperatriz viajaba tambien de incognito, por cuyo motivo no se le tributaron honores militares. Sin embargo acompañada de las autoridades se dirigió en coche á la Catedral, donde la recibió el obispo Salvá; subió al presbiterio y luego salió por el portal de la Almoina, despues de haber pasado por el coro. De allí se dirigió al Borne y á la Rambla, salió por la puerta de Jesus, y, por el camino de ronda, se dirigió al arrabal de Sta. Catalina y de allí al castillo de Bellver. Era por la tarde, y solo estaria unas tres horas en tierra, pues, á puesta de sol, se hallaba ya a bordo de su yak» (*Diario de Palma*. 21.12.1892).

Pere Sampol precisa que el iot es deia «Victoria y Alberto», i era el de la família reial anglesa. Així mateix explica que va anar fins a la Seu amb el carruatge de Pere Gual de Torrella i va tornar-ne amb el del marquès de la Romana; cal suposar que decidir amb quin carruatge anava Elisabet va ésser un bon problema per al cap de Cerimònia, i que usar-ne dos de diferents va representar una solució salomònica. La manca de temps no va permetre a l'Emperadriu visitar la Llotja, on l'esperava una banda de música (Sampol. 1904. Pàg. 108-109).

Segona visita a Mallorca, primera a Miramar. Diumenge 18.12.1892 - dimarts 27.12.1892

La segona visita va ésser més prolongada que la primera. Elisabet va arribar amb el iot imperial Miramar. Aquest era un nom conegut a la cort imperial austríaca, d'ençà que el 1861 l'arxiduc Maximilià, que llavors seria emperador de Mèxic, va visitar Miramar a Valldemossa.

Després d'aquesta visita, Maximilià va batejar amb aquest nom el seu palau a Trieste (Sampol. 1904. Pàg. 109). El Miramar era un vapor de rodes d'importantes dimensions:

«El «Miramar» es un esbelto y ligero buque de vapor a ruedas con aparejo de pailebot de tres palos, mide 82 metros de eslora, 10 de manga y 4_3 de puntal, y desplaza 1.800 toneladas. Sus máquinas desarrollan una fuerza de 2.500 caballos y es su andar de 17 millas por hora; monta dos soberbios cañones de los sistemas más modernos y componen su dotación 167 plazas; va mandado por el capitán señor J. Wachtel Edler van Albenbruch» (*El Bien Público*. 04.02.1893).

Va arribar al port de Palma el diumenge 18 de desembre de 1892. La *Almudaina* donava així la notícia:

«A las dos de la tarde de ayer fondeó en nuestro puerto y quedó amarrado al muelle nuevo el aviso de vapor de la marina imperial austriaca Miramar (...).

»Trae á bordo algunos pasajeros entre ellos una elevada dama que viaja bajo el título de condesa Hohenems, con su séquito y servidumbre. Procede de Palermo y permanecerá aquí algunos días» (*La Almudaina*. 19.12.1892).

La identitat de la comtesa Hohenems era revelada el dimarts 20 per *El Diario de Palma*: *«Según se dice, á bordo del yacht imperial austriaco «Miramar», llegado el domingo á nuestro puerto, viaja de riguroso incógnito la Emperatriz de Austria Hungría»* (*El Diario de Palma*. 20.12.1892).

No feia bon temps: *«Por causa del mal tiempo no tocó ayer en el paseo del Borne la música del regimiento de Filipinas»* (*La Almudaina*. 19.12.1892) i sembla que no en va fer en tota la setmana: llegim al diari de dimarts *«Desde las diez de la noche del domingo hasta ayer al anochecer estuvo lloviendo casi constantemente en esta ciudad é isla, cayendo continuos aguaceros copiosos pero no torrenciales»* (*La Almudaina*. 20.12.1892), i al del dilluns següent: *«Las lluvias caidas estos días han resultado por último muy copiosas, pues han sido bastantes a producir una avenida bastante regular en los torrentes que desaguan en nuestra bahía»* (*La Almudaina*. 26.12.1892).

Els diaris donen poca informació de les activitats de l'Emperadriu en aquells dies: *«Durante los días que han permanecido en esta ciudad, ha visitado los principales monumentos y los alrededores de la misma, saliendo, según nuestras noticias, sumamente complacida, así de la*



Foto 1. El Miramar, a l'esquerra, i la Nixe, devora la Foradada. Aquesta fotografia va esser feta entre el 30 de gener, quan Elisabet va desembarcar a Miramar, i l'1 de febrer de 1893, en què va partir a Sóller a esperar l'Emperadriu, que va anar-hi per terra.

benignidad del clima [¿?] como del carácter de los habitantes, habiendo llamado también vivamente su atención lo alegre y pintoresco de algunas comarcas» (La Almudaina. 28.12.1892).

També parlen de la curiositat del ciutadans: «Diferentes familias van al muelle, á ver desde la riba el hermoso buque de guerra, en que viaja de incógnito la Emperatriz de Austria» (El Diario de Palma. 20.12.1892).

Juan March dóna alguns detalls dels primers quatre dies de l'estada (March. 1983. Pàg. 255). Segons ell, els dos primers dies l'Emperadriu va visitar Ciutat i el tercer va pujar a Miramar i a Son Moragues. Poc abans d'arribar a Valldemossa es va posar a ploure i sols va poder visitar l'interior de les dues cases. El dia següent el comandant i tres oficials del Miramar, i alguns membres del seguici: Maria Festetics (dama), el senyor Feifalik (secretari) i la seva dona (perruquera) tornaren a Miramar. Feia bon temps i la visita fou molt agradable, per la qual cosa segurament animaren l'Emperadriu a tornar-hi. Però dels cinc darrers dies no en dóna cap notícia. Kleimann confirma que el dimecres 21, Elisabet va anar a Miramar, però tampoc no dóna cap altra notícia de l'estada (Kleinmann. 1992. Pàg. 138). No sabem, doncs, on va hostatjar-se l'Emperadriu entre el dijous 22 i el dimarts 27, dies que inclouen el Nadal i el seu aniversari. Kleinmann pensa que va passar-los a Miramar (Kleinmann. 1992. Pàg. 138), però March dóna a entendre que després de la visita del dimecres no va tornar-hi (March. 1983. Pàg. 255). Fos on fos, el mal temps no degué permetre a Elisabet recórrer Miramar, perquè sabem que només va anar a s'Estaca en la següent visita (Habsburg. 1905. Pàg.

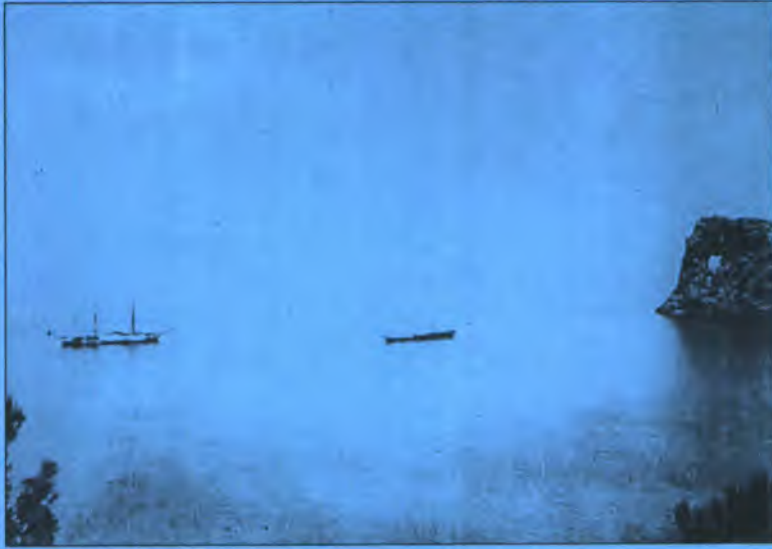
83-84) i sembla clar que, si en ocasió d'aquesta estada hagués anat enlloc, un dels primers llocs visitats hauria estat s'Estaca.

L'estada d'Elisabet va perllongar-se fins al dimarts 27. Havia passat a Mallorca la festa de Nadal i hi havia celebrat el seu 55 aniversari (havia nat el 24.12.1837). El *Diario de Barcelona* descriu així el seu aspecte físic: «Esta es una señora de elevada estatura, delgada, de aspecto simpático y que representa tener unos cincuenta y cinco años. Vestía un traje sencillo de luto y cubre su cabeza un pequeño sombrero y a pesar de su edad tiene negro el cabello» (Diario de Barcelona. 06.02.1893)

El dimecres 28 *El Isleño* informava de la partida del Miramar: «Despachado para Valencia salió ayer tarde el vapor Miramar, en el que viaja la emperatriz de Austria» (El Isleño. 28.12.1892)

Curiosament, cap de les notícies publicades a Mallorca relacionava la visita de l'Emperadriu amb l'Arxiduc o amb Miramar, sols *La Epoca* de Madrid publicada el 26.12.1892, que cita *La Almudaina* el 29.12.1892, deia: «De vez en cuando, como ahora, detiéndose junto a las costas Baleares, atraído por los encantos de aquel dulce clima, y pasa unos días en la hermosa finca de su ilustre deudo el Archiduque Luis Salvador, que vive allí, como es sabido, rodeado de tanta simpatía» (La Epoca. 26.12.1892)

Tercera visita a Mallorca, segona a Miramar. Dilluns 30.01.1893 - dijous 02.02.1893

El dilluns 30 de gener de 1893 tornava Elisabet a Mallorca, el dia 31 *El Isleño* donava així la notícia:

«Cerrado nuestro número de ayer, recibimos un telegrama de Sóller, que nos anuncia la llegada a aquel puerto del yacht Miramar, conduciendo a bordo a la emperatriz de Austria.

»S.M., que viaja de riguroso incógnito, fue á instalarse en Miramar, donde reside en compañía del archiduque Luis Salvador.

»Según nuestros informes, la estancia de la egregia dama entre nosotros no será corta, ya que se propone visitar detenidamente nuestra isla» (El Isleño. 31.01.1893)

Aquesta vegada feia bon temps, a la secció de *Registros del puerto* de *La Almudaina* llegim:

«De ayer a la puesta del Sol.

»Estado de la atmósfera.- Despejada, serena y densa.

»Horizonte.- Claro y arbolado en todo el círculo.

»Idem del viento.- Ligera ventolina del S.O.

«Idem del mar.- Llano, blanca y tersa en algunos puntos rizada» (La Almudaina. 31.01.1893).

El dia 4, La Almudaina donava més detalls de l'arribada de l'Emperadriu:

«El lunes 30 del pasado, serían como las ocho de la mañana, cuando S.A. el Archiduque Luis Salvador acompañado del Director de Sanidad marítima y del Sr. Ayudante de Marina salieron a esperar a la Emperatriz de Austria fuera de la boca del puerto, y al poco rato vieron cerca de la bahía de Miramar y no lejos de la punta denominada Na Foradada Al yacht Miramar en que la augusta señora viaja, el cual estaba con la máquina parada. Llegaron hacia él en donde fueron cordialmente recibidos por el Sr. Comandante del buque y desde aquel instante quedaron admitidos a libre plática. La patente de sanidad que traía el yacht estaba despachada en Cádiz para la mar. Por orden de la Soberana fueron acompañados hasta el puerto de Sóller en su lancha de vapor el Director de Sanidad y del Sr. Ayudante de Marina.



Foto 2. Al llibre Miramar de Mallorca, de 1895, Gaston Vuillier incorpora dos dibuïxos on es pot veure una dona vestida a l'europea, quan totes les altres que hi apareixen van vestides de pagesa. Quan Elisabet va visitar Miramar, Vuillier no hi era, però no seria estrany que l'Arxiduc li contàs la visita i ell la recreàs. Aquí veim una dona que podria ésser l'Emperadriu a les arcades del clastre de Santa Margalida, al jardí de les cases de Miramar (Vuillier. 1895. Pàg. 11).

«La noticia de la llegada de la Emperatriz cundió por el pueblo con una rapidez asombrosa y el camino del puerto parecía en las primeras horas de la tarde, una verdadera romería, tal fue el número de los desocupados que a pie y en carruaje llegaron a aquella barriada ansiosos de poder ver de cerca a la soberana de Austria Ungría; ésta no se dejó ver ni tampoco el yacht y los romeros tuvieron que contentarse con admirar la bonita lancha de vapor que hizo varios viajes desde el Miramar, anclado en la bahía del mismo nombre, hasta nuestro puerto» (La Almudaina. 04.02.1893)

El Miramar va fondejar a la Foradada, vora la Nixe, l'Emperadriu degué desembarcar a l'embarcador de sa Creu, situat a la banda oest de l'entroncament de la península de la Foradada amb la costa: el «millor embarcader amb aigos molt fondes, podent atracar-hi una barca grossa» (Habsburg. 1911. Pàg. 93). Avui en dia encara es poden veure alguns dels elements que l'Arxiduc va bastir per aprofitar més bé aquell embarcador natural. Vora la mar es veuen alguns escalons excavats en una gran roca. En aquesta roca, que presenta una certa inclinació, s'aprecien les restes de dos pals clavats verticalment, que segurament formaven part d'una plataforma horitzontal a la qual es devia accedir des de l'escala i que devia permetre baixar a terra. A més, hi ha dues anelles de ferro, d'uns 10 cm de diàmetre, clavades a les penyes a una certa distància una de l'altra, que devien servir per subjectar les embarcacions que fondejaven allà.

Per Juan March, sabem que l'Emperadriu i el seguici varen hostatjar-se a Son Moragues, on va rebre les autoritats. Al jardí de la Muntanyeta, devora la gran bassa rodona, l'Arxiduc va oferir-li un dinar; el menú consistia en: ensaimades, coixins, gelat amb quarto, madritxos del convent de Sant Jeroni i rosquilles de les franciscanes de Sineu per començar; llavors sopes de sofrit, de carn i de peix, frit de porc, sobrassada amb mel, escaldums amb malvasia de s'Estaca, pilotes i bacallà. Com a plats forts: capó a la Rei en Jaume i porcella rostida. De postres: bunyols de vent, llesques de papa, tortada reial, dolcets, bescuits, bescuits de la reina, confits d'anís i d'ametlla i codonyat (March. 1983. Pàg. 259-260). Aquesta dinada degué tenir lloc el dilluns 30 o el dimars 31 de gener.

Durant aquesta visita l'Emperadriu va recórrer Miramar; l'Arxiduc conta que va ésser en aquesta visita quan va anar a s'Estaca (Habsburg. 1905. Pàg. 83-84). Bartomeu Ferrà conta l'anècdota que l'Arxiduc es queixava de les caminades que li feia fer Elisabet: «Aquesta dona és el dimoni, té una cama de foc! m'ha deixat esclatat!» (Ferrà. 1948. Pàg. 135).

Els diaris no ens parlen de l'estada de la visitant a Miramar, que va ésser curta: des del dilluns fins al



Foto 3. L'Emperadriu seu al mirador de les Pites, mentre una pagesa (perquè no Catalina Homar) li mostra el paisatge (Vuillier. 1895. Pàg. 33). Mirant aquesta imatge ens vénen a la memòria les paraules de l'Arxiduc: «Las dos mujeres [Catalina i Elisabet] se hablaban, como si de antiguo se conociesen, y no es extraño, porque en ambas dominaba el sentimiento de lo humano. El Sol bajaba en el horizonte, el mar brillaba como el oro y envolvía a las dos figuras femeninas con una aureola de gloria» (Habsburg. 1905. Pàg. 84).

dimecres; el dimecres, 1 de febrer, el Miramar va salpar cap al port de Sóller i l'Arxiduc i l'Emperadriu anaren per carretera a Sóller:

«Tomó entrada en este puerto, procedente de Gibraltar, el precioso «yacht» en que viaja la soberana el lunes de esta semana, permaneciendo en bahía hasta la tarde del miércoles en que fondeó dentro del puerto. Había desembarcado S.M. en la preciosa finca Miramar, propiedad de su sobrino el Archiduque Luis Salvador, en la que permaneció hasta el miércoles, viniendo por tierra y á pié una buena parte del camino» (Soller. 04.02.1893).

El dijous, 2 de febrer, recorregueren la vall de Sóller i, a través del Coll, arribaren fins a Alfàbia:

«El jueves subió a la población por Son Angelats, en cuyos jardines se detuvo largo tiempo, lo mismo que la hermosa quinta que en las inmediaciones del convento poseen los herederos de D^a Rosa Valentí, y deseando ver la carretera de Palma siguió luego hacia el «Coll» hasta llegar a Alfàbia, casi siempre á pié por los atajos, estando de regreso al anochecer. Bajó por la calle de Isabel II y entró para tomar un chocolate en la fonda de Pastor, calle del Príncipe, siguiendo luego hacia el puerto siempre a pié. Antes de llegar a bordo del «yacht» entró en el predio «El Port» frente a cuya casa se había preparado un baile al estilo del país que presenció por espacio de media hora y aplaudió la soberana, saliendo en la madrugada de ayer para Artá con objeto de visitar las cuevas, a cuyo puerto llegó a las dos de la tarde, acompañándola siempre S.A. el Archiduque.

«Inútil creémos decir el gentío que acudió al puerto el jueves por la tarde fue inmenso; bastará para que puedan formarse una idea nuestros lectores ausentes decirles que, además de ser un día festivo, un sol esplendente invitaba a salir de la población. En ninguna de las fiestas que se celebran en el puerto, hemos visto jamás tanta concurrencia, si se exceptua la del simulacro de la victoria» (Soller. 04.02.1893).

Una de les balladores de la possessió des Port era Antònia Calafell, que llavors tenia uns tretze anys i era filla de l'amo en Geroni «des Port», segurament l'amo de la possessió. L'Arxiduc va escriure a l'amo en Geroni una carta en català, agraint-li la gràcia amb la qual la seva filla havia ballat davant l'Emperadriu i enviant-li, com a obsequi, un collaret. Antònia és avantpassada de la família Oliver Terrasa, de Son Olesa, que guarda la memòria d'aquell esdeveniment.

El dia va ésser excel·lent, a «Noticias de la capital», *La Almudaina* destaca: «Con un sol primaveral y un tempero impropio de la actual estación, transcurrió el día de ayer dando ocasión a la gente para aprovecharlo y salir a paseo» (*La Almudaina*. 03.02.1893)

La matinada del divendres, 3 de febrer, el Miramar va partir de cap a Artà, on va arribar a les dues del migdia (Sampol. 1904. Pàg. 155):

«Según noticias, la Emperatriz de Austria ha visitado las famosas cuevas de Artá, quedando muy complacida de tal visita» (*El Diario de Palma*. 06.02.1893)

Des de Canyamel, el Miramar va anar a Maó, on va arribar a les onze del vespre i on passaren el dissabte, 4 de febrer:

«A las 11 de la noche de ayer entró en este puerto procedente del de Soller en cuatro horas de navegación, el hermoso yacht imperial austríaco «Miramar» a cuyo bordo viaja de riguroso incógnito S.M.I. la Emperatriz Eugenia de Austria. Acompaña a la augusta dama S.A.I. el Archiduque Luis salvador (...).

«Los egregios viajeros han paseado a pié por la población y sus alrededores, regresando después a bordo.

«El «Miramar» ha zarpado a las cinco de esta tarde con dirección a Barcelona, quedándose en esta ciudad el Archiduque Luis Salvador quién se ha hospedado en el hotel Bustamante hasta mañana que saldrá para Alcudia en el vapor correo» (*El Bien Público*. 04.02.1893)

L'Emperadriu va partir a Barcelona amb el Miramar i l'Arxiduc va quedar a Maó, des d'on va tornar a Mallorca amb el Correu de Ciutadella. Gaspar Sabater

conta que, en acomiadar-se, va dir a l'Arxiduc: «*Ahora no me va a gustar Corfú*», Corfú era on ella passava llargues temporades i on havia bastit el seu palau, l'Achilleion (Sabater. 1985. Pàg. 122).

Elisabet arribava a Barcelona el diumenge, 5 de febrer:

«*A las siete y media de la mañana de ayer empezó a avistarse por el horizonte del sur el yacht de ruedas austro húngaro «Miramar», que venía en demanda del puerto» (Diario de Barcelona. 06.02.1893).*

Com a record de la seva estada i en agraïment per l'acollida que va rebre, l'Emperadriu va enviar a Miramar una imatge de la Mare de Déu de la Garde de Marsella, que va esser instal·lada a la capella de Miramar. La imatge va esser beneïda en ocasió de la festa de Trinitat de 1894 (Sabater. 1985. Pàg. 122). La imatge es conserva encara a la capella de Miramar, esta tallada en marbre blanc i al pedestal es llegeix la inscripció següent: «*Isabel de Austria, Reina de Hungría, como piadoso recuerdo de sus visitas a Miramar en los meses de diciembre de 1892 y febrero de 1893. Quiera la Estrella de los Mares proteger en sus viajes a la Augusta donante*».

Nicolau S. Cañellas i Serrano

Bibliografia

- FERRÀ JUAN, B. 1948. *El Archiduque errante. Luís Salvador de Austria*. Montaner y Simón, S.A. Barcelona.
- HABSBURG-LORENA, L. S. 1905. (Ed. 1993). *Catalina Homar*. Ediciones Panorama Balear. Palma
- HABSBURG-LORENA, L. S. 1911. (Ed. 1990a). «Lo que sé de Miramar». *Obres Completes*. «Club de Butxaca», núm. 91. Ed. Selecta-Catalònia.
- KLEINMANN, J. 1992. *Archiduque Luís Salvador. Rey de Mallorca sin corona*. «Col·lecció Miramar», núm. 4. Miquel Font. Editor.
- MARCH, J. 1983. *S'Arxiduc*. Jose de J. Olañeta. Editor. Palma.
- SABATER, G. 1985. *Mallorca en la vida del Archiduque*. Ediciones Cort. Palma.
- SAMPOL RIPOLL, P. 1904. *Viajes reales a la isla de Mallorca*. Palma. Tipografía de Felipe Guasp.
- VUILLIER, G. 1895. (Ed. 1987). «Miramar de Mallorca». *Miramar*. «La isla de la calma. Serie mayor», núm. 1. José de Olañeta. Editor. Palma.

Diaris i periòdics:

- Diario de Barcelona* (Barcelona): 06.02.1893
- El Bien Público* (Maó): 04.02.1893.
- El Diario de Palma* (Palma): 20.12.1892; 21.12.1892; 28.12.1892; 30.12.1892; 01.02.1893; 06.02.1893; 07.02.1893.
- El Isleño* (Palma): 23.12.1892; 28.12.1892; 31.01.1893; 06.02.1893; 07.02.1893; 08.02.1893.
- La Almudaina* (Palma): 19.12.1892; 28.12.1892; 29.12.1892; 31.01.1893; 01.02.1893; 04.02.1893.
- La Epoca* (Madrid): 26.12.1892.
- Söller* (Söller): 24.12.1892; 04.02.1893.

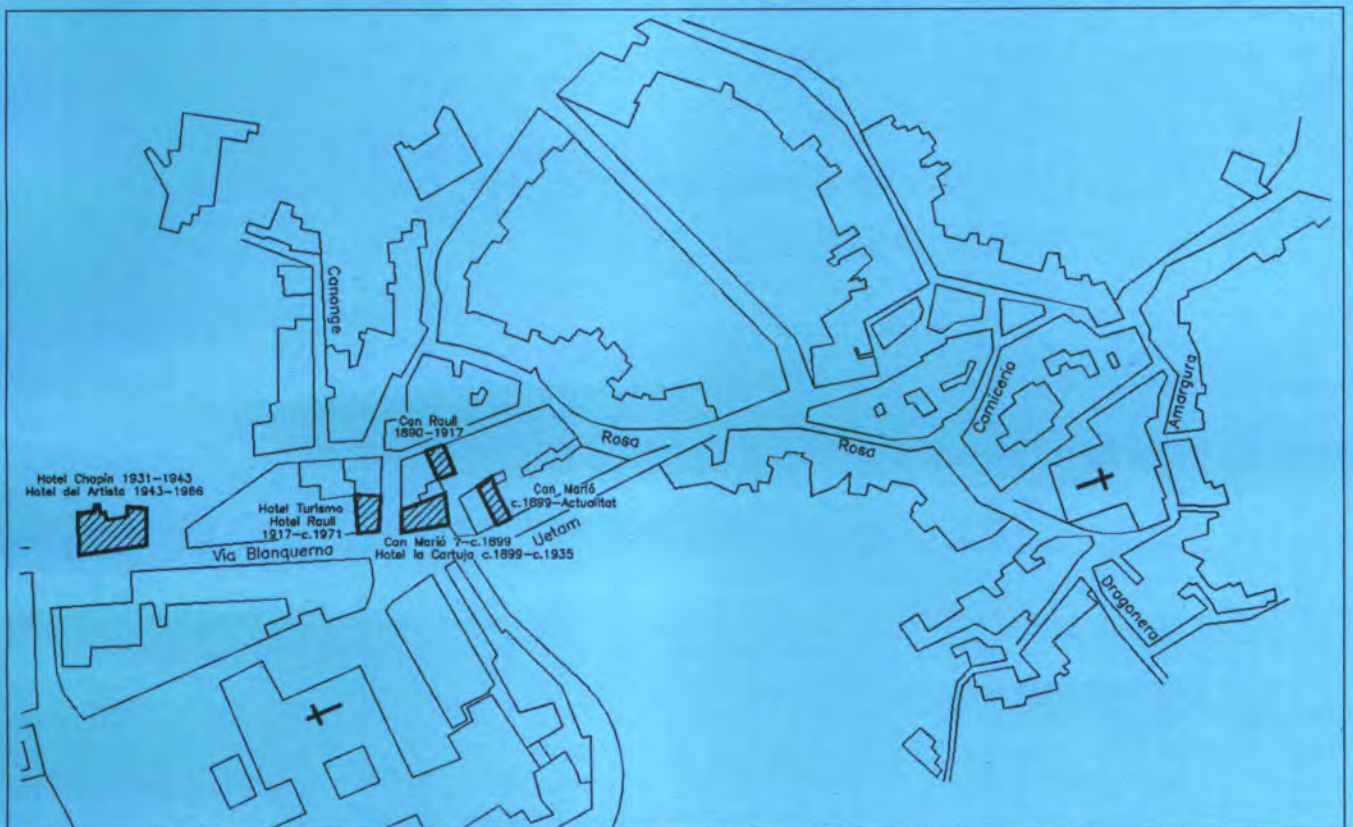

L'HOTELERIA A VALLDEMOSSA: UNA VISIÓ DE CONJUNT

Els següents articles parlen de la història dels establiments dedicats a l'hoteleria que hi ha hagut i que hi ha a Valldemossa en el període comprès entre mitjans del segle XIX i l'actualitat. A través d'aquesta història hem pogut conèixer part de la realitat socio-econòmica del poble.

Volem destacar els diferents personatges importants, dintre del món de la cultura i de la política, que varen fer estada en aquests establiments, i que de qualque manera contribuïren a edificar el patrimoni històric-artístic de Valldemossa.

Datam cap al 1867 l'existència de Can Marió com a establiment d'hostatge situat prop de l'església; a finals del segle XIX el trobam a l'actual Can Biel, i més tard, al carrer Uetam.

A l'obra de l'Arxiduc *Die Balearen*, volum 8, editat el 1884, trobam notícies sobre un establiment dedicat a l'hoteleria:

«Hostal de Son Biscos donde otrora se detenían los carros que hacían camino a Valldemossa, por no ser este practicable más allá de este punto».

Sebastià Trias Mercant en fa una altra resenya al llibre *Valldemossa. L'amor i la cuina*:

«A Valldemossa, temps enrera, en es Molins d'En Burgarello, avui Son Viscos, hi havia una taverna on els carros i les galeres aturaven per reposar, quan pujaven de Ciutat».

Aproximadament el 1890 apareix Can Reüll, situat al carrer Nou. El 1917 es traslladen al carrer Blanquerna, canviant el nom pel d'Hotel Turismo. Aquest establiment va tancar a principis dels anys setanta amb el nom d'Hotel Can Raull.

A l'edifici que havia ocupat Can Marió, fins que va traslladar-se al carrer Uetam, va obrir-se l'Hotel la Cartuja, que amb diferents propietaris, entre ells Gabriel Homar, «de s'Estaca», va romandre obert fins a la guerra civil.

Després d'estar més de quaranta anys oberta als visitants, la mort de l'Arxiduc va provocar el tancament de l'Hospederia de Miramar. Allà els viatgers eren hostejats gratuïtament durant tres dies, a càrrec de l'Arxiduc. Entorn de 1926 l'Hospederia s'havia tornat a obrir, ara com a hotel convencional. Devers 1930 es degué tornar a tancar i sembla que fins devers el 1964, en què va edificar-se l'actual hotel El Encinar, l'indret no va tornar a hostajar turistes.

El 1931 va obrir-se un altre hotel a Valldemossa,

l'Hotel Chopin, situat al començament de la via Blanquerna. Bartomeu i Margalida Estaràs varen comprar-lo el 1943 i amb el nom d'Hotel del Artista van explotar-lo fins 1966.

Darrerament han aparegut a Valldemossa dos establiments que representen noves formes d'explotació turística: el turisme rural i l'agroturisme.

El 1990 apareix l'hotel de Vistamar a la possessió de Son Olesa Petit, que ja des de finals de 1985 havia obert un restaurant. El promotor i actual director és Pedro A. Coll Pastor, que ha estat al davant del local des de sempre. El 1992 es va fer una ampliació a l'hotel, que va passar a tenir de vuit a setze habitacions. L'hotel s'ha concebut amb la idea del turisme rural: serveis d'hoteleria de gran qualitat immersa en el món rural.

La possessió de Son Brondo també s'ha habilitat amb cinc habitacions, per convertir-se en establiment dedicat a l'agroturisme. Amb aquesta modalitat de vacances es tracta d'integrar el turista dintre de les tasques quotidianes del món agrícola, a més d'oferir-li serveis com a hotel de luxe.

Com a conclusió del que hem exposat, podem definir quatre etapes a l'hoteleria valldemossina: fins a 1890, fins a 1960, des del 1960 al 1990 i des del 1990 fins a l'actualitat.

En la primera no trobam hotels ni fondes, sinó hostals o tavernes, dedicats a donar servei als qui venien a la vila per feines: traguers, carreters, comerciants.

A partir de la darrera dècada del segle XIX, apareixen els primers establiments que poden oferir serveis propis d'un hotel als turistes primerencs que venien a Valldemossa. Durant les primeres dècades del segle XX l'oferta s'amplia fins a arribar a haver-hi cinc hotels. Hem pogut constatar que tots aquests establiments eren punts de reunió i de trobada de la gent del poble, ja que tots, a més d'oferir hospedatge, tenien un cafè a la planta baixa del local.

Els personatges que hi feren una estada relativament llarga, deixaren una empremta en aquests locals, tant amb la seva obra com amb la relació que tingueren amb els valldemossins, donant prestigi i anomenada més tard al poble.

El tipus de turista que abans venia a Valldemossa eren artistes, bohemis, gent d'elevat status socio-econòmic, i en general amb una mentalitat més romàntica, en

contraposició amb la majoria de turistes que avui dia ens visiten només de pas.

Entorn de 1960-1970 la major part dels vells hotels desapareixen i només resta Can Marió com a únic testimoni del que foren aquests establiments, enfocats al petit turisme. En els anys seixanta s'obrí el primer i únic hotel dedicat al turisme de massa, El Encinar, que en tot cas fa patent la crisi d'un turisme selecte.

A la darrera etapa sorgeixen noves formes d'explotació turística a Valldemossa: el turisme rural a Vistamar i l'agroturisme a Son Brondo. Representa la tornada cap a la recerca d'un turista de qualitat per a uns establiments de mides més reduïdes que ofereixen uns serveis més personalitzats i d'alta qualitat.

Afegim una taula amb preus dels diferents serveis que oferien els establiments hotelers que s'esmentaven a *Hoteles en Mallorca. Guía gráfica de los Hoteles de Mallorca*, editada pel Foment de Turisme l'any 1958.

Pensiones en Mallorca. Valldemossa. 1958:

Pensión Hospedaje del Artista (1ª)
Fonda Ca'n Raulll (2ª)
Fonda Marió (2ª)

Habitaciones:	(1 pers.)		(2 pers.)		
	sola	con pensión	sola	con pensión	
- exterior sin baño	(1ª) 30	80	55	155	
	(2ª) 22	62	40	145	
- interior sin baño	(1ª)	25	75	45	145
	(2ª) 18	58	35	115	

a añadir: 15% de servicio, 5 pts. Póliza Turismo para pensiones de 1ª. 15% de servicio, 2'50 pts para pensiones de 2ª.

Servicios sueltos:	almuerzo	comida	desayuno	baño independiente de la habitación
Pensión de 1ª	30	30	12	8
Pensión de 2ª	25	25	6	5

Hem obtingut la informació basant-nos principalment en entrevistes a:

- Pedro Colom (comptable de Vistamar).
- Margalida Estaràs (propietària de l'Hotel el Artista).
- Magdalena Estaràs Calafat (filla del darrer propietari de Can Reüll).
- Magdalena Lladó Lladó (familiar dels propietaris de Can Reüll).
- Maria Mercant (actual propietària de Can Marió).



Fotografia: Arxiu de Maria Fiol «de can Pep Bou».

Fonts escrites:

- ALEÑAR RIBAS, RAFAEL. 1928. *Anuario Balear*.
BUREAU INTERNATIONAL DE EXPANSION DEL COMERCIO Y DE LA INDUSTRIA. 1935. *Información estadística ilustrada de Baleares*.
CAÑELLAS SERRANO, NICOLAU S. 1994. «Valldemossa el 1928. Imatge d'un poble esvaït (4). Turisme i esplai». *Miramar*, 20, pàg. 7-8.
DIVERSOS AUTORS. 1959. *Anuario guía de las Islas Baleares*.
DIVERSOS AUTORS. 1921-1924 i 1926-1927. *Anuario Soler. Mallorca en la mano*.
EDICIONES PUBLICITARIAS. 1970-1971. *Anuario general de Baleares*.
EDITUR. 1961-1962. *Anuario español de la industria turística*.
HABSBURG-LORENA, L. S. 1884 (Ed. 1991). *Las Baleares por la palabra y el grabado. Mallorca (Parte especial)*. Vol. 8. Caja de Baleares. Sa Nostra.
HABSBURG-LORENA, L. S. 1911. (Ed. 1990a). «Lo que sé de Miramar». *Obres Completes*. «Club de Butxaca», núm. 91. Ed. Selecta-Catalònia.
JULIA NOGUERA, C. 1990-1991. «Petita història de l'Hotel del Artista». *Miramar*, 5, 6 i 7.
PEÑA, PEDRO DE ALCÁNTARA. 1891. *Guía manual de las Islas Baleares*.
RUSIÑOL, S. 1922. (Ed. 1982). *L'illa de la calma*. «Biblioteca Selecta», núm. 6. Editorial Selecta.
SOCIEDAD FOMENTO DE TURISMO. 1914. *Guía de las Islas Baleares*.
SOCIEDAD FOMENTO DEL TURISMO DE MALLORCA. 1955-1960. *Hoteles en Mallorca. Guía gráfica de los Hoteles de Mallorca*.
TRIAS, S. 1982. *Valldemossa. L'amor i la cuina*. Biblioteca «Les Illes d'Or», núm. 133. Editorial Moll.

Maria Josep Calafat Rivas
Nicolau S. Cañellas i Serrano
Antoni X. Colom Colom
Lucy Estaràs King
Francisca Juan Calafat
Pere Bru Serrano Torres

CA MADÒ PILLA. BREU HISTÒRIA

Una de les cases que comprà l'Arxiduc fou ca na Matgina; la madona, na Matgina, oferia moscatell de les vinyes de s'Estaca als viatgers. Un nét seu, en Vicenç de sa Talaia va eixamplar i alçar la casa; aleshores l'Arxiduc la va condicionar per fer-la servir d'hospederia.

No està clar quan va inaugurar-se l'Hospederia, però a l'agost de 1874 Herreros, administrador de l'Arxiduc, parla per primer cop dels visitants. L'èxit va ésser fulminant; el 1876 a l'hospederia hi havia dotze llits, el 1884 ja n'hi havia vint.

Al llibre de Wood, *Cartas desde Mallorca*, del 1886, trobam referències a l'hospederia, concretament a la pàgina 94 ens diu:

«Los visitantes no tendrían aquí el menor acomodo, de no ser por la magnanimidad del Archiduque. Su Alteza construyó una casa, u hospedería, donde cualquiera que lo desee puede residir allí durante algún tiempo. Está amueblada de forma muy sencilla. Hay muchos dormitorios, y un gran salón para comer o descansar, más parecido al refectorio de una comunidad religiosa que a cualquier otra cosa. Hay criados que le atienden a uno, y todas las comodidades que pueden encontrarse en una posada en el campo, con la única diferencia de que al marcharse no tiene uno que pagar nada en absoluto por todo ello. En otras palabras, al llegar allí acepta uno la hospitalidad del Archiduque, quien lo hizo construir únicamente para que lo usaran los visitantes. Los criados que te sirven tienen prohibido aceptar cualquier gratificación que se les ofrezca por su trabajo.»

«Sólo existen dos condiciones para el uso de la hostería. La primera, es que durante la temporada en que hay más afluencia de visitantes, éstos no pueden permanecer allí más de tres días; y la segunda, que cada visitante debe de llevar consigo sus propias provisiones.»

Des del començament va fer-se'n càrrec Madò Pilla, natural de Deià, la qual va convertir-se en un personatge emblemàtic de Miramar, i encara avui es coneix l'hotel que ocupa el lloc de l'Hospederia amb aquest nom, Ca Madò Pilla.

Madò Pilla morí el 1907, quan tenia 98 anys. Aleshores va fer-se càrrec de l'Hospederia un nét seu, almenys fins al 1911 (Habsburg. 1911. Pàg. 61). Final-



Tret de l'«Anuario Soler. Mallorca en la mano» (1926).

ment hi feren de posaders Fernando Carrasco, de Palma i Catalina Bauzá, de Deià (Sabater. 1985. Pàg. 96).

El 1915, en morir l'Arxiduc, estava encara oberta, però aviat degué tancar-se perquè era molt costosa de mantenir (Schwendinger. 1991. Pàg. 250). El 1924 a la revista *Majórica*, Ferrer i Oliver escriu: «*La última vez que me detuve allí, Ca Madó Pilla parecía un camposanto. Un letrado en su puerta hermética cuidaba de alejar al caminante diciéndole tan solo «Cerrado temporalmente»*» (Font. 1993. Pàg. 66)

Per l'Anuario Soler de 1926-27, sabem que l'hospederia va tornar-se a reobrir, ara ja com a hotel: «*Antigua hospedería de Miramar (Valldemossa). A cargo de Pedro Estarellas.*»

Devers el 1930 la comprà es Crèdit -Banco de Crédito Balear- el qual començà la construcció d'un hotel,

però s'aturaren les obres a causa de la manca de doblers. Una antiga postal, en la qual apareix el nom d'Hotel Florida de Miramar. Valldemossa/Baleares-Mallorca, ens fa pensar que aquest hauria estat el nom de l'hotel, si s'hagués acabat de construir.

Aleshores, el senyor Josep Casasnoves comprà la finca i la va fer servir com a lloc d'estiueig. Amb aquest propietari i cap al final de la dècada dels cinquanta, Miquel Reynés i la seva dona, Margalida Esteva, hi regentaren un bar restaurant. Obrien els mesos d'estiu i era punt d'aturada per als grups de turistes que feien la ruta Valldemossa-Deià-Sóller, una de les obligades per als visitants. També era freqüentat per estiuejants valldemosins com el senyor Xim Maroto, el senyor de Son Baptista, el senyor Salvador Sales... Durant uns anys s'hi celebrava la revetla de San Bartomeu, en què actuaven Els Valldemossa, anomenats en aquella època Los Existencialistas de Valldemossa. Margalida i Miquel guarden molts bons records i nombroses anècdotes d'aquells anys.

Cap al 1964 la finca canvià de propietari; la comprà la senyora vídua de Bordoy, la qual la cedí al seu nebot, el senyor Miquel Sastre. Aquest edificà l'hotel que coneixem avui en dia i li posà el nom d'El Encinar.

Majo Calafat Rivas

HOTEL CARTUJA

D'aquest modest hotel sabem que funcionava com a tal des de finals del segle passat. Fou i és propietat de la família Carbonell de Vistamar. La primera notícia que en tenim és que el negoci fou regentat per l'amo en Marió (Toni Mercant) i la seva esposa Maria Homar Ribas abans que s'instal·lassin definitivament a l'actual emplaçament de l'hotel de Can Marió al c/ Uetam, el 1898.

Posteriorment el regentà Francesc Caló i en Morey, fins que el primer marxà a Albacete com a administrador d'una finca.

Fou l'any 1918 quan Biel Homar Ribas (l'amo en Biel de S'Estaca) i la seva dona, Margalida Pujol, accediren al negoci invertint a l'efecte el petit capital que la seva filla Aina havia cobrat quan l'herència de l'Arxiduc s'aclarí, per haver servit a Son Gual a les seves ordres.

A partir de llavors el poble conegué i coneix l'establiment per Ca l'Amo en Biel.

En aquell entremig el negoci oferia:

- botiga de queviures on actualment se situa el tasser,
- cafè on es reunien els homes del poble per a tertúlies i jocs de taula. Al seu davant hi havia el porxo, ara integrat al cafè. El menjador també s'ocupava per als jocs de taula,

- cinc habitacions (algunes de dobles) situades al pis de dalt,

- cuina i menjador al pis superior.



D'esquerra a dreta: Joan Fiol de Can Pep Bou, l'amo en Biel, el sen Lluquet (?), en Vicenç Boira, en Biel Pepa, i na Catalina Homar servint la taula on ara hi ha el til·ler; na Catalina aboca palo i en Biel hi afegeix el sífó. Fotografia: arxiu de Maria Fiol, «de Can Pep Bou».

A més, Can Biel aglutinava altres serveis:

- el sortidor de benzina davant el porxo, atès per Es Bolero.

- la parada del camió de línia.

El públic que s'hospedava a Can Biel eren mestres (en Sampol...), funcionaris de correus (Eugenio La Fuente), capataços de colles de talladors de pins o d'altres negocis (Mestre Jaume Llarg de Bunyola), el xofer del camió (Gaspar Palmer) i hostes sense excessives pretensions (el senyora Rafel Perelló i esposa...). El preu sembla que era mòdic (5 ptes. per habitació devers 1930?) i incloïa normalment la pensió completa.

Can Biel, com altres establiments de la vila, tengué fama per la cuina mallorquina. Els arrossos de peix i altres primers donaven pas al frit variat amb ensalada de lletuga (autèntica especialitat de la casa) o a rostits, aguiats o tords amb col, i s'acabava amb fruita del temps. El cafè s'acompanyava, per als clients de confiança, amb coca.

En el negoci de caire familiar hi treballaren les filles del matrimoni mentre foren fadrines: Aina i després Margalida a la cuina, inicialment Joana Aina al tasser, Maria a la botiga i quan s'integrà Catalina, ajudà al tasser.

Si bé els hostes eren treballadors en la majoria, els clients del menjador o del cafè podien ser metges o polítics de Ciutat, el pintor Rusiñol, el poeta Rubén Darío (qui dedica un poema a la filla de la casa, Margalida), en Nouvilas, i d'altres.

L'any 1933, després de morir l'amo en Biel, els propietaris passaren a gestionar el negoci. Es feren reformes per consolidar el magatzem, es tancà la botiga, s'amplià el cafè ocupant els porxos de davant, i al cap d'un temps l'hotel i fonda pròpiament dits es tancaren. Actualment, el regenten com a cafè i restaurant la família Alcover Colom.

HISTÒRIA DE L'HOSTAL CAN MARIÓ

Can Marió és el darrer establiment hotel·ler que resta al poble de tot l'esplet d'hospederies que sorgiren a finals del segle XIX i a la primera meitat del present segle. Ha estat des de sempre un negoci lligat a la nissaga familiar dels Marió. Fou Antoni Mercant el que impulsà l'establiment cap a un negoci d'hoteleria; va passar després als seus fills, Miquel i Margalida Mercant Homar; i finalment, avui dia, el dirigeix la seva néta, Maria Mercant, filla de Miquel, amb els seus fills, Maria Antònia i Miquel Angel.

Podem remuntar l'origen de l'establiment amb l'arribada de l'Arxiduc a Valldemossa per primera vegada (1867). Així ens ho relata al seu llibre *Lo que sé de Miramar*:

«Vaig demanar si hi havia un hostel a on hi pogués romandre, i me digueren que prop de la iglesia un homo tenia una taverneta i hi vàrem baixar per un carrer mal empedregat. Era un homo vell que se deia «Marió» i tenia una cambra tota sola amb un gran llit que mos va posar a sa nostra disposició».

L'Arxiduc ens parlava d'una taverna propietat del pare d'Antoni Mercant. Més tard el local passaria on avui hi ha el Bar La Cartuja (Can Biel). Segons ens ha contat l'actual propietària, a més d'oferir hostalatge i menjar, hi havia un cafè, una botiga i una merceria, que devien representar el negoci principal. Pere d'Alcàntara Peña esmenta al llibre *Guía manual de las Islas Baleares* (1891) Antoni Mercant com a venedor de vins i licors.

A finals del segle XIX es construeix un local nou al carrer Uetam, on actualment el podem veure. S'hi mantindria el cafè, però a partir d'ara l'hoteleria representaria el negoci més important. El cafè era a l'entrada i hi venien malvasia de l'Estaca i un licor que es deia Rosa.

Una referència obligada per conèixer Can Marió és Santiago Rusiñol: autor que provenia d'una família de l'alta burgesia catalana, fou un dels capdavanters del modernisme; autor dramàtic i narrador d'obres de caire antiburgès va ser un client de llargues estades, quasi anys sencers. Destacà també com a pintor, faceta artística que desenvoluparia a Mallorca. També escrigué un llibre, *L'illa de la calma*, sobre les seves impressions i els seus viatges a l'illa. Pareix que la seva estada va coincidir amb el canvi de local, però es pot deduir que al seu llibre parla de l'edifici vell, ja que hi esmenta unes porxadetes, element



Figura 1: fotografia cedida per Maria Mercant. D'esquerra a dreta: Antoni Mercant, Maria Mercant i Miquel Mercant.

arquitectònic característic de l'antic local.

Dedica tot un capítol a descriure, d'una manera molt còmica, la seva habitació i l'ambient que s'hi respira:

«La cambra en que un dorm, a l'hostal, és petita, neta i sota teulat. Hi ha els sants que hi ha d'haver, per les parets corresponents; aquell rentamans tan escàs, que un se les ha de rentar d'una a una, perquè totes dues no hi caben; calaixeram, amb els seus calaixos, i una finestreta tan xica, que se n'ha de dir de *busto*, perquè no hi cap més que el *busto*».

Parla de l'hostal com a punt de reunió de valldemossins:

«En el mateix hostel d'en Marió, on tenim l'honra d'haver de viure, no s'ha de fer més que esperar el vespre, i allí, d'un a un, o a colles, van a prendre cafè, que és bo, que és claret i que val cinc cèntims.

»A can Marió és el centre i la reunió del poble. Hi ha el seu taulell, les seves ampolles, una renglera de gots, per si es té set de no haver parlat; una cafetera al caliu, quatre taules amb els seus marbres, un periòdic de ciutat, perquè el llegeixen el que en sàpiguen, i uns porxos a la part de fora, per veure passar els... que no passen mai».

I també ens fa un retrat del propietari, Antoni Mercant, i dels empleats:

«A la part de dins hi ha la cuina, i d'allí sol venir en Marió, que és alt, i és callat, i és bon feiner; els dos al·lots, semblants al pare en el callat i en la prudència, i



Figura 2: carta amb el logotip de Can Marió.

una renglera de dones, Maries i Malguelides, Joanines i Magdalenes».

La *Guía de las Islas Baleares* (1914) editada per la Sociedad Fomento de Turismo ens informa que el nombre de cambres que en aquell any s'oferien era de vint-i-una i la pensió mínima era de sis pessetes. Aquesta quantitat d'habitacions representa un augment molt considerable respecte a la notícia que ens dóna l'Arxiduc, amb només una cambra; avui dia l'hostal manté vuit habitacions per a hostes. Es destaca, per tant, la gran expansió que tingué lloc a principis del segle XX.

	1867	1914	1994
nombre d'habitacions	1	21	8

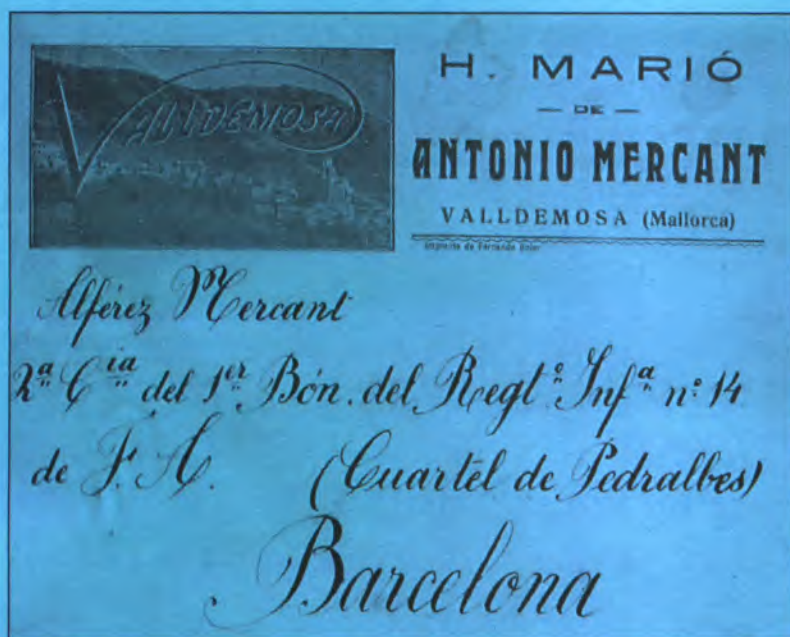
La mateixa guia esmenta també un servei de lloguer de carruatges, «Carruajes de alquiler para servicios especiales: (...)

Ida y vuelta en un mismo dia a Miramar, Deyá y Sóller, en carretón 8 ptas. Alquiladores, Hotel Marió, un

carretón, Fonda Raull, un carretón». El xofer del carruatge de can Marió era Miquel Mercant.

Santiago Rusiñol solia llogar el carretó per fer passejades, com també per anar a Ciutat. Maria Mercant ens ha contat una anècdota referent a l'artista, que, tornant amb el carretó de Ciutat, va fer aturar el conductor, Miquel Mercant, devers l'Estret, perquè estava inspirat i volia escriure... es veu que aquesta feta solia esser bastant freqüent...

L'actual propietària ens ha fet referències d'altres personatges que s'han allotjat a l'hostal: el polític conservador Antoni Maura, que degué fer-hi estada abans de passar a Son Mossènyer, els pintors Bergnes, Baguet, Eliseo Meiffren... tots deixaren mostres de la seva obra artística a l'establiment; d'altres més actuals, com en Masaya Mishimoto o en Nils Burwitz i en Bruno Zupan, que s'hostatjaren a l'hostal durant els seus primers dies a Valldemossa.

Continuant amb les guies de turisme, l'*Anuario Soler. Mallorca en la mano* (1921-1924, 1926-1927) recomana, a la secció «Excursiones por Mallorca. Excursión a Valldemosa, Miramar, Deyá y Sóller», una aturada per dinar a l'hotel Marió.

L'any 1935 surt el nom d'Antoni Mercant a l'epígraf d'hotels a *Información estadística ilustrada de Baleares* publicat pel Bureau International de Expansión del Comercio y de la Industria. Tornam a trobar el nom de Can Marió com a fonda a *Hoteles en Mallorca. Guia gráfica de los hoteles de Mallorca* (1955 - 1960) editat per la *Sociedad Fomento del Turismo de Mallorca*. I finalment l'any 1971 apareix com a única fonda a Valldemossa:

Anuario general de Baleares (1970-1971). «Pensiones en Mallorca».

Fondas

Ca'n Marió, Uetam, 8. Tel. 26.

Pere Bru Serrano Torres

L'HOSTAL DE CAN REÜLL

La història de l'Hotel Can Reüll, situat primer al carrer Nou, començà a finals del segle XIX, aproximadament el 1890. L'hotel era propietat de Rafel Estaràs, «Reüll» i de la seva dona, Magdalena, que juntament amb les Brunetes (Margalida i Tonina) duien l'hotel i un petit cafè que estava a l'entrada de la casa, i que era un dels llocs de reunió freqüentat pels valldemossins.

Les quatre habitacions que hi havia eren ocupades per mercaders, gent de pas, carreters i gent que estava a Valldemossa per motius de feina. Entre els darrers, es recorda uns guixaires que feren feina a cas Bonsons, i que per dues pessetes berenaven, dinaven, sopaven i dormien a l'hotel. Magdalena Lladó Lladó també ens ha anomenat altres personatges, com el pintor Barón de Pidoll.

Devers l'any 1917, l'hotel es va traslladar al carrer Blanquerna, 2, amb el nom d'Hotel Turismo. Els fills dels propietaris: Maria, Tomeu i Perico ajudaven en la tasca diària de l'establiment.

Les vuit habitacions eren ocupades per gent que hi estava quinze dies o més, i també n'hi havia d'altres que sols s'aturaven per dinar i que, tal vegada, provaven un



Portal d'entrada. Fotografia arxiu Malen Estaràs Calafat.

H. TURISMO

Situado frente la CARTUJA
VALLDEMOSA

El más saludable de los puntos de Mallorca para invierno y verano.

Habitaciones ventiladas con luz eléctrica.— Comida sana y abundante.— Excelente trato familiar.

Pensión: de 6 a 8 Ptas.

PROPIETARIO:
RAFAEL ESTARAS

Parada de los automóviles del servicio de Valldemosa á Palma.

Tret de l'«Anuario Soler. Mallorca en la mano» (1926).

rostit, carn lligada, pèsols amb llet, sopes escaldades o tords amb col. A més, podem destacar personatges importants que hi residiren com l'historiador Santamaría i el pintor Weber.

Entre els valldemossins es recorda el cafè de l'Hotel Turismo com el lloc on es reunien a jugar a marilla o un altre joc de cartes, i també, es recorda que a les quatre de l'horabaixa «es giraven les cafeteres» (moldre cafè) i s'escaldava el cafè que molts d'«americans» prenién, encara que qualcun s'estimava més el til·lo.

Magdalena va morir devers l'any 1930, i en aquella època Rafel, el seu fill Tomeu i les Brunetes eren qui portaven l'hotel. Deu anys més tard morí Rafel, i Perico i la seva dona, Francisca Calafat, «Rotxeta», foren els nous propietaris de l'hotel; Tomeu passà a ésser el propietari de l'Hotel Artista. Cal dir que madò Rossa, una empleada, va treballar-hi durant aquest període; i que els

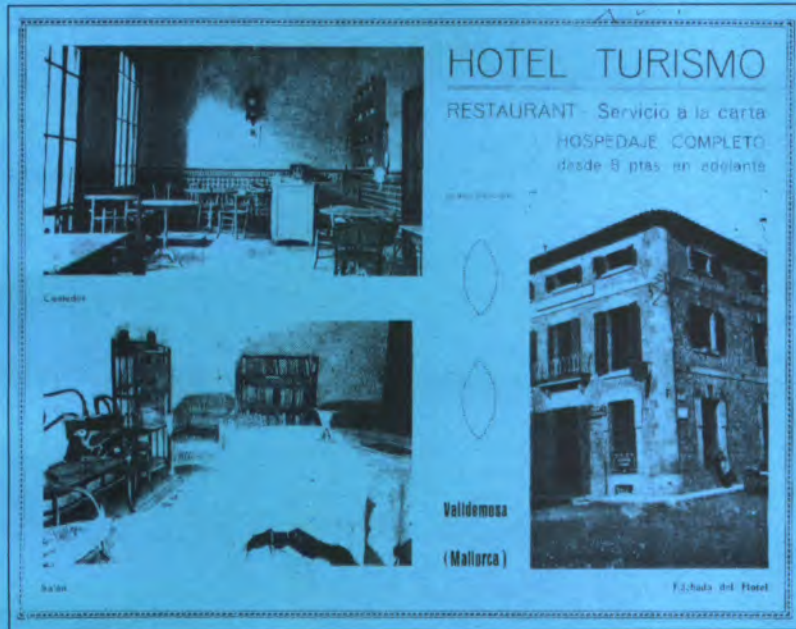

Tret de «Información estadística ilustrada de Baleares» (1935), editat per «Bureau international de expansión del comercio y de la industria».

fills de Perico: Malén, Rafel i Miquel hi ajudaren durant tota la seva joventut.

Perico va decidir de fer una sèrie de canvis. Ampliaren el nombre d'habitacions a onze, posaren calefacció i dos banys. A més, uns quants d'anys després, per motius que es desconeixen, el nom de l'establiment canvià a Hotel Can Raull.

La majoria de clients era gent de pas i de vegades a l'estiu, quan s'omplien les habitacions, la resta de clients havien de dormir a ca na Bardiña, però menjaven a l'hotel.

Com a cafè continuava tenint molta influència en el poble, per exemple, el dia de Nadal era tradició quedar-hi a jugar a cartes fins molt tard.

Finalment, a principis dels anys setanta es va tancar l'hotel Can Raull i amb ell s'acabà una part important de la història de Valldemossa.

Francisca Juan Calafat

L'HOTEL DEL ARTISTA

Clara Jiménez Martínez, casada amb Xavier Pujol, fou la primera propietària que a començaments de segle regentà l'hotel. Anteriorment la finca havia pertangut al senyor Josep Giménez, metge del poble que oferia la consulta allà mateix. Amb na «Clareta» hi treballaren Antoni Gelabert, «Rumbet» i la seva dona, «na Monoia», ajudant en les tasques pròpies de l'explotació.

D'aquesta època cal destacar com a hoste il·lustre l'escriptor J. L. Borges, amic personal del poeta Jacobo Sureda, fill de la senyora Pilar Montaner i amic també del senyor Jiménez. N'és testimoni el fresc que, de la germana de l'escriptor Norah Borges, es conserva a la paret de l'escala de l'Hotel.

El *Libro de registro de viajeros*, amb registres que

comencen l'any 1931 i que conserva Margalida Estaràs, de Can Reüll, és un document molt valuós que ens permet conèixer alguns trets dels hostes que visitaren aquest hotel. Pel que fa als primers anys, destaquen pel nombre els de procedència europea (sobretot anglesos), majoritàriament artistes, periodistes i turistes, de camí de cap a altres municipis de la Serra. D'entre els de procedència castellana i catalana, predominen els comerciants i estudiants. Cal destacar que durant els anys de la Guerra Civil Espanyola es comprova un descens notable del nombre d'hostes: passaren a ser tots, llevat d'algunes excepcions, castellans, catalans o de les Illes.

Personatges coneguts, d'entre els registrats, durant l'època en què na «Clareta» regentà l'hotel són l'escriptor

Vidal Isern, Josep Balaguer, el restaurador Frederic Marès i Deulovol, restaurador de les tombes reials de Poblet, president de l'Acadèmia de Belles Arts de Sant Jordi i fundador del museu barceloní que duu el seu nom; Josep Puigdenegoles, pintor i professor de dibuix de l'Escola de Belles Arts de Sant Jordi.

Pel juny de 1943 Bartomeu i Margalida Estaràs compraren el negoci i la finca on estava instal·lat. Fins aleshores havien administrat l'Hotel Turismo i durant uns mesos simultanejaren l'explotació dels dos negocis. L'hotel ofería dotze habitacions a pensió completa i la possibilitat també de dinar-hi sense estar hostatjat. De la direcció se n'encarregava l'amo en Tommeu, i de la cuina, madò Margalida, «Sa Madona», que ofería plats típicament mallorquins i alguns d'elaboració pròpia.

Madò Margalida ens conta que en aquesta època tornaren a venir molts estrangers i fou durant els anys cinquanta que els visitants suecs i noruegs començaren a ser els més nombrosos. Com a anècdota ens conta també que, segurament, una de les primeres cases del poble on es va posar un arbre de Nadal fou l'hotel; aquest, típicament nòrdic i que durant aquella època encara no era corrent a l'illa, es posava cada any en deferència a tots els hostes d'aquelles latituds que s'estaven a l'hotel durant les festes de Nadal.

Tornant, però, als anys quaranta i altre cop al *Libro de registro de viajeros* trobam com a primer hoste del matrimoni Estaràs el senyor Coll Bardolet, pintor català de reconegut prestigi que, de llavors ençà, ha viscut al poble i s'ha convertit en habitant il·lustre del nostre municipi. Després d'ell i fins l'any 1966, any en què cessà l'activitat de l'hotel, hi desfilaren nombrosos personatges, que, si bé no tots han esdevingut famosos, per les seves peculiaritats és interessant anomenar: Adi Enberg, secretària personal del senyor Francesc Cambó, ministre dels governs d'Antoni Maura, estretament relacionada amb l'escriptor Josep Pla, i que es casà amb el pintor Fuster Valiente. Philip Newman, iniciador dels festivals de música de Pollença. Astrid Ott, escriptora danesa que, com el seu compatriota Andersen, escrigué contes infantils. També danès, Elmar Drastrup, aventurer, escriptor i pintor que quedà per sempre més al poble, casat amb Antònia, «sa



HOTEL

DEL

ARTISTA CHOPÍN

PROPIETARIA:

Clara Giménez

Valldemosa de Mallorca

Baño
Calefacción
Central Heating



Vista de la fachada

HOSTELRY

OF THE

Artist Chopin

PROPIETRESS:

CLARA GIMÉNEZ

VALDEMOSA
DE MALLORCA

Salañ-comedor

A delightful Tourist resort situated amongst some of the most beautiful scenery in Majorca. The windows of the hostelry command the mountains, and its cuisine cannot be excelled in the island

EN PENSION
TERMS PTS. 9



Vista de otra de las dependencias

Tret d'«Información estadística ilustrada de Baleares» (1935), editat per «Bureau International de expansión del comercio y de la industria».

Moa». El general alemany Dietz von Choltitz, amb la missió durant la Segona Guerra Mundial de destruir la torre Eiffel (missió que no dugué a terme). El guitarrista i compositor Bartolomé Calatayud, que durant la seva estada al poble col·laborà en la fundació d'El Parado juntament amb els Campanillas. Nülle Oigaard, que fou la primera veu femenina d'Els Valldemossa i que actualment és una reconeguda pintora a Europa. Xim Torrens, desaparegut pintor i gran amic de molts valldemossins, amb una obra pictòrica famosa al món sencer.

L'Hotel del Artista ha estat, sens dubte, un punt d'encontre d'artistes, pintors, escriptors i de personatges peculiars que des dels anys trenta i fins a l'arribada del boom turístic desfilaren per l'illa de Mallorca. Aquest fet ha contribuït a enriquir culturalment Valldemossa i també ha ajudat perquè el nostre municipi sigui conegut arreu del món.

Lucy Estaràs King

REPERCUSSIONS

El fet d'haver nascut dins una de les cambres de l'Hotel Turismo quan mon pare era l'administrador d'aquell negoci familiar em converteix en un dels pocs mallorquins de més de seixanta anys relacionat, des de la naixença, amb el turisme. Es ver que ara hi ha gent major que s'hi dedica, que hi ha famílies d'hotelers i societats de totes menes..., però en l'actualitat no es manté, com abans, una relació quasi familiar amb els clients. Puc referir com a exemple que quan vaig néixer tots els hostes em feren regals i que guard una gerra d'argent, per beure cervesa, amb una dedicatòria escrita en anglès, tal vegada premonició del meu futur casament amb una anglesa. Estic segur que, en el present, entre els visitants continua havent-hi tants o més clients que es comportarien com aquells d'abans, però es molt difícil destriar-los enmig de la massificació actual. Per subsistir, els que foren petits negocis familiars s'hagueren de convertir en indústries del turisme. No dur a terme aquesta transformació representà, en passar els anys, que l'hotel es convertís en sucursal bancària.

Quan l'oncle Perico esdevingué propietari de l'Hotel Turismo mon pare comprà l'Hotel Artista. Al poc temps vaig entrar dins l'època de la meva joventut i la relació

amb els clients fou més estreta i influent. Conviure dins la mateixa casa-hotel em va donar l'oportunitat d'establir contacte amb gent d'altres cultures i llengües i crec que això em va marcar per la vida.

Tal vegada per aquestes raons quan sent de qualcú que va passar dies o una temporada en els hotels de Valldemossa de cop es desperta el meu interès. Malgrat que els casos que relataré ara siguin anteriors al meu naixement, pens que els temps transcorregut els fa encara més interessants.

Seguint un ordre cronològic en el retorn començaré pel llibre de Gordon West *Jogging Round Mallorca*, escrit els anys vint i editat per primera vegada l'any 1929 a Anglaterra. Gordon West i la seva esposa visitaren Mallorca i passaren uns dies a l'Hotel Turismo de Valldemossa, a la qual anomena «la villa dels liris» perquè, segons relata, a quasi cada portal hi havia un test amb aquesta planta. Un exemplar del llibre va ser trobat per Leonard Pearcey en una llibreria d'Oxford ara fa tres anys. Leonard Pearcey havia visitat Mallorca feia poc temps i va quedar impressionat per la coincidència de les afinitats i els sentiments seus amb els d'un llibre escrit feia seixanta anys.



Fresc pintat per Norah Borges.



«Jogging Round Mallorca», la filadora de llana.

Va pensar que seria interessant que els visitants actuals coneguessin també aquestes coincidències i, sent lector a la ràdio, plantejà a la BBC ràdio 4 la idea sobre una emissió oral del llibre. Se'n començaren a llegir capítols i el resultat fou tan exitós que els oients començaren a demanar informació sobre el llibre, i quan sabien que era d'una edició antiga i exhaurida varen suggerir que se'n fes una nova edició. Feta aquesta a principis de 1994, es va exhaurir immediatament. Una reedició posterior l'ha convertit en un dels best sellers de l'any al Regne Unit.

Al passat mes d'agost el Foment del Turisme de Mallorca, en acte de reconeixement a Leonard Pearcey, li va retre un homenatge per la reedició del llibre de Gordon West, un de tants hostes que visqueren en els hotels de Valldemossa.

En el segon cas hi he tengut una participació més activa. Al passat mes d'octubre vingueren els argentins Sergio Morales i Fabiana Sordi per veure, entre altres coses, la pintura mural que hi ha a la casa de ma mare a l'antic Hotel Artista. Aquest fresc, pintat per Norah Borges, germana d'un dels escriptors argentins més coneguts, Jorge L. Borges, es conserva en bon estat al mur de l'escala que condueix a les habitacions que ocuparen els dos germans a principis dels anys vint. A

Buenos Aires, on viu Norah Borges, que ara té norantatre anys, es registra un *revival* de la seva pintura i es volen recordar llocs i amics amb qui ella es relacionà en els viatges per Europa. A més del fresc de l'escala conservam un altre dibuix de la pintora argentina.

Finalment vull esmentar l'article escrit per Lluís Ripoll i publicat ahir, dia 20 de novembre, en *El Día del Mundo* que fa referència a un periodista anglès, Douglas Goldring, i el llibre que aquest publicà a Londres l'any 1925, *Gone abroad* (Anant a l'estranger), en què descriu l'Hotel Turismo: «l'hotel és confortable en extrem. El menjar és excel·lent (...). L'amo fou temps enrera cotxer, la madona cuinera d'un important home de negocis de Buenos Aires. Reben els hostes amb la més alta distinció i cortesia imaginables». Si important és el text del llibre, ho és també el fet que sigui notícia tants anys després i ocupi mitja pàgina d'un diari d'avui. La lectura de l'article de Lluís Ripoll ha empès la meua memòria a recordar alguns dels personatges que un dia ens visitaren i ens han deixat constància d'haver viscut entre nosaltres.

Rafel Estaràs

LES POSSESSIONS, PIONERES DEL COSTUM D'ESTIUJAR

El costum d'estiuejar, necessita per donar-se i consolidar-se, de l'existència de subjectes econòmicament ben situats, que es puguin permetre aturar la seva activitat i viure una temporada de rendes.

Sortint de l'edat mitjana, sols l'alt clergat i les classes benestants (grans propietaris rurals i mercaders) disposaven de rendes per a fer-ho. Recordem que llevors els treballadors o els artesans no tenien vacances d'un mes com tenim ara.

Entorn del S. XVII, i amb la influència que exercí el renaixement italià, s'inicià un retorn d'aquests senyors al camp, per a descansar.

I aquest retorn es féu adaptant les antigues possessions medievals, centrades a la producció agrària i sense comoditats, a les exigències de les noves formes de vida que s'imposaven. És així com a Mallorca comencen a fer-se adaptacions implantant jardins (Raixa, Alfàbia,...),

ampliant amb una ala noble (cals senyors) les cases tradicionals, per tal d'acostar-se inicialment a la vila renaixentista, inspirada en la vila romana, i posteriorment als models barrocs, neoclàssics,...

Aquesta febre que arribà d'una o altra forma a moltíssimes possessions al llarg dels successius segles, ens fa pensar que foren aquests espais adaptats a les necessitats de descans dels seus promotors, els primers establiments on s'hi practicà el turisme rural, i Valldemossa situada a prop de Palma, amb un paisatge camperol agradable, amb fonts i aigua per regar jardins i amb vistes impressionants sobre la mar, no se n'escapà.

Saber com era el món d'aquest perfil precoç de turistes, que canviaren la fesomia de les possessions, embellint-les, contat pels seus propis successors, ha estat l'objectiu que ens hem proposat, i després de consultes infructuoses i d'altres agradabilíssimes, els que hem parlat



Valldemossa vista des del puig de na Fàtima. Apunt del natural de Frederic Soberats Liegey.

amb un i amb l'altre consideram que ja en el segle XX, a la majoria de les possessions, no es vivia l'estiueig dels senyors com antany: les possessions no han estat ja focus de relacions socials o d'acollida de personatges, ni han mantingut tan sols una estreta relació amb el poble. Excepcions a aquesta norma serien les possessions de l'Arxiduc, on una llarga estela de personatges de la cultura hi foren hostejats; o Sa Coma o Son Mossènyer on es mantengueren relacions socials i estades de representants de la noblesa o de la política; o Son Mas on els propietaris han demostrat l'interès per continuar residint temporalment a Valldemossa; o aquelles possessions adquirides per valldemossins o heretades del patrimoni de l'Arxiduc on els propietaris visqueren, i en molts de casos encara ara hi viuen, en contacte permanent amb la vila, al marge dels antics estatus dels senyors.

Normalment l'estiueig que hem replegat tengué un caràcter familiar, resultat de l'anhel de tranquil·litat dels nous propietaris i no tengué la lluentor social d'altre temps per mor de la decadència de les fortunes familiars tradicionals, que subtilment llegim a la narrativa de Llorenç Villalonga, i que en molts de casos conduí a la venda de les finques a homes de negocis, pagesos rics o estrangers amb doblers.

També es dona el cas com és ara a Pastoritx, que les possessions de muntanya no poguessin compatir en comoditats amb altres de la mateixa família quedant es algun moment fora del circuit d'estiueig.

Aportam a continuació algunes notes sobre aquesta forma de turisme a possessions del nostre terme, que en principi ens semblaren que s'hi podia haver mantingut l'estiueig a l'antiga.

Pastoritx

Des del segle XV aquesta possessió pertany a la família Morell, i hem obtingut informació referida als darrers cinquanta anys.

Fins el 1970 en fou propietari el senyor Pere Morell Fortuny, casat amb Catalina Gual de Torrella, que passaven en aquesta possessió els mesos de setembre i octubre, després d'estar al mes d'agost a Son Roig (Maria de la Salut).

Aquestes temporades es dedicaven al descans i a la supervisió de les tasques agrícoles. Se celebrava missa cada diumenge a la capella de les cases, que sovint era oficiada per Mn. Agustí, franciscà germà de la senyora.

Hem sabut que mantenien relacions amb els Bonsoms de Cartoixa, i que rebien la visita de parents i amics. La resta de l'any, amb cotxe i xofer, visitaven la finca sovint.

El 1970 va heretar la finca el seu nebot el senyor Salvador Espanya, qui no continuà

amb les estades que hi feia el senyor Pere, però hi féu algunes reparacions per mantenir el casal, ja que Pastoritx, sense corrent i amb poques comoditats, no era un lloc tan atractiu com altres finques de la seva propietat (Son Rossinyol...).

Ha estat el senyor Mariano Espanya Morell, fill de l'anterior i actual propietari, qui els darrers anys ha realitzat obres de restauració, conducció del subministrament elèctric i adaptació a les necessitats actuals, respectant l'austeritat i singularitat arquitectònica del conjunt. Durant 1994 ha reanudat les estades per alguns mesos a Pastoritx, amb la seva família, sovintejant més que mai les pujades a la vila.

Son Puig

Hem sabut que aquesta finca esdevingué propietat de la família Morell –com Pastoritx– arran d'una baratament per l'illa de Cabrera.

Més senyorial que l'anterior, i situada entre l'Estret i Son Maixella, Son Puig els darrers cinquanta anys anteriors a la seva venda (devers els anys seixanta), fou una finca on els propietaris, el senyor Josep Espanya Dezcallar, comte d'Espanya, i la senyora Maria Francisca Morell Fortuny, sols hi passaven entre deu i quinze dies, coincidint amb els «darrers dies», per tal d'evitar als seus fills, segons ens ha contat Joana Aina Pizà Morey, «Talina», el sarau de Palma.

Es tractava d'estades familiars, en què les relacions socials no eren especialment habituals. També ens han contat que la comtessa d'Espanya abans de la seva mort, el 1962, hi passava alguna altra temporada.

El servici que portaven eren quatre criades i el xofer,

una d'elles, la valldemossina abans anomenada, que hi serví des dels dotze als seixanta-dos anys i que rellevà en la tasca de cuinera una altra veterana amb més de quaranta anys de servici a la casa.

Els diumenges oïen missa a s'Esgleietta i no solien pujar a Valldemossa. Normalment passaven els mesos d'estiu a altres finques, principalment a Defla.

Son Pax

La informació de què disposam es refereix als darrers setanta anys, ja que fou el 1924 quan Manuel Salas, important home de negocis de la Mallorca de la primera meitat de segle, comprà aquesta gran possessió d'unes 800 quarterades. La finca sortí a subhasta a través de la Caixa d'Estalvis i Mont de Pietat de les Balears, i havia estat propietat de la família Maroto.

Son Pax fou obsequiada pel senyor Manuel Salas a la seva esposa, la senyora Maria Garau, qui en principi no pogué gaudir d'estades a les cases perquè les dels senyors no es trobaven en condicions d'habitabilitat suficients.

No fou, però, fins el 1963 que s'hi va fer una important reforma, fruit de la qual Son Pax passà a ser habitable per als propietaris.

A partir d'aquesta data, a les visites quasi setmanals per supervisar l'activitat agrícola, que des de la seva adquisició es feien, s'afegiren les estades de la propietària durant devers dos mesos l'any aproximadament, entre el juliol i l'octubre.

Aquestes estades no estaven caracteritzades per les relacions socials, ni el descans absolut, sinó per una intensa agenda familiar que permetia, per rigorós torn de diverses setmanes, que cada un dels set fills amb les respectives parelles o famlies (35 néts) passassin amb dona Maria a Son Pax, unes vacances familiars cada any.

També es produïen reunions familiars en ocasió de la missa del diumenge oficiada a la capella, o de la celebració del nom de Maria, on, amb missa i dinar, la família al complet es trobava a Son Pax.

Malgrat tot aquest tragí, el cert era que a Valldemossa no s'hi pujava sovint i la «tirada» era cap a Palma o cap a altres finques de la família: s'Alqueria d'Avall, es Cabàs, Son Crespí, Son Bergas... Això sí, com que el personal de la finca era valldemossí, el que passava a la vila se sabia a Son Pax i viceversa, malgrat que pel camí les notícies sofrissin modificacions per excés o defecte.

Després de morir dona Maria Garau l'any 1979, Son Pax passà a ser propietat de la seva filla, Lupe Salas, i del seu espòs, Emilio Arañó, que han completat la reforma de les cases amb obres a la coberta i han fet importants tasques de manteniment i obertura d'accessos necessaris per al funcionament de l'explotació agroforestal.

Durant 1994 hi han passat temporades d'alguns

mesos, supervisant la marxa de la finca i gaudint de la tranquil·litat. Mantenen la ja tradicional trobada familiar anual que, com ja hem dit, instituí l'anterior propietària.

Antoni X. Colom Colom

Fonts: Mariano España, Emilio Arañó, Lupe Salas, Joanaina Pizà Morey, «Talina».

Son Mas del Pla del Rei

Son Mas del pla del Rei és una possessió valldemossina que pertany ininterromputment a una mateixa família des del repartiment, fou i actualment continua sent lloc d'estiueig per als propietaris.

Dolors Mas del Pla del Rei i Roig de Lluís, tia-àvia de Joan Cirera Prim, que morí fadrina, fou la darrera propietària que portà el llinatge Mas. Quan ella vivia, els nebots sols venien a passar uns dies amb ella, ja que estiuejaven a Catalunya, on tenien possessions. En una d'aquestes visites, Joan Cirera va tenir una gran satisfacció: un dia vingué l'Arxiduc i molt afablement va donar maneta als infants que jugaven per la clastra. Ell pujà corrensos a contar-ho a la seva mare i mai no ha oblidat aquesta anècdota.

Una altra anècdota que recorda és que una vegada el



L'any 1926 a la Muntanyeta de Son Moragues, Eusebio Pasqual Fortuny, Francisca Fortuny Bisquerra, Gigeta Vives Venezze, Xim Moragues -jesuïta, fill de l'antic propietari de Son Moragues i oncle de Francisca i Dolores Fortuny-, Lluís Cilimingras Vives, Leonardo Juan Cilimingras Themelis, Dolores Fortuny Bisquerra, Praxedis Ripoll, Beleta Cilimingras Vives i Dolores Atomar. Fotografia: arxiu de Francisca Fortuny Bisquerra.



Al voltant de l'any 1904, davant el portal forà de Son Mas, la propietària, Dolores Mas del Pla del Rei, la seva neboda -esposa de Pep Cirera. Davant ells, la mare de l'amo en Toni i l'amo en Mateu de Son Mas i de l'amo en Tomeu de Son Verí, envoltats de gent de la possessió. En braços de la seva teta, Pep Cirera Prim. La pagesa endolada és madò Margalida «Fideu». Fotografia: arxiu de Joan Cirera Prim.

seu pare, el seu germà i una tia, anaren a pescar serrans a sa Marina amb el patró Toni Gotzo. Els peixos picaven ferm, un moment donat, el patró digué: «Don Pep, hauríem de partir, el temps no m'agrada gens». Entusiasmats amb la pesca, el senyor de Son Mas deia: «Espera un poc, ara que ens va tan bé...». Tant esperaren que els entrà una xalocada i, al rem com anaven, en lloc d'anar envant anaven enrera. La gent de terra se'n temé i sortiren barques a auxiliar-los i tot va acabar bé.

Arran del camí, hi ha cas Caminer: dins una portassa sempre oberta, hi havia la cisterna on els pescadors, quan muntaven de sa Marina amb el cove de peix a l'esquena, s'aturaven a assaciar la set. Com a dada curiosa direm que si a la possessió volien peix, deixaven les balances damunt el paretó i ells s'aturaven a les cases per vendre'ls-ne.

A dins l'entrada de Son Mas hi ha dues peces que cal destacar: la primera, una taula octogonal tota de pedra d'una peça, on menjaven els missatges, amb la inscripció següent: «Jo Jaume Mas 1713». L'altra és la cisterna, el coll de la qual està construït amb tres peces de pedra buidades, que és una veritable obra d'art. El Pla del Rei, entorn de la torre de defensa, era abans un llogaret: Can Granereta, cas Metget, cas Caminer, ca madò Margalida, etc. Encara ara les cases disseminades porten el número al portal.

La família Mas va costejar l'altar de Sant

Joan de la parròquia de Sant Bartomeu de Valldemossa, ja que aquest era un nom que portaven molts d'aquesta família. Es pot observar damunt l'escut dels Mas, amb la massa i la creu.

Son Olesa

La possessió pertanyia a Raimundo Fortuny, el qual la donà al seu fill Antoni.

Antoni Fortuny i Catalina Bisquerra tingueren dues filles: Francisca (1911) i Dolores (1912). La mare morí molt jove, als 28 anys, just després de néixer Dolores. Era l'estiu, les nines passaren a viure amb els seus avis Raimundo Fortuny de Son Olesa i Maria Dolores Moragues, filla del propietari de Son Moragues, els quals aleshores eren a Son Olesa.

Després de vuit anys de vidu, Raimundo Fortuny es tornà a casar amb Amparo Bauzá de Mirabò, amb la qual tingué cinc fills més.

Com a dada curiosa direm que, excepcionalment, l'any 1931 el Carro Triomfal va sortir de Son Olesa. Fou la beateta Marita Fortuny Bauzá de Mirabò.

Tota la nombrosa família va passar els anys de la guerra refugiada a Son Olesa. En aquesta època, Dolores Fortuny es va dedicar a la poesia. Escriví devers vint-i-set poesies, en castellà, entre les quals «Origen de Mallorca», que va lloar mossèn Llorenç Riber, i «La Foradada», que descriu una bella posta de sol.

Els estius, cada matí, Antoni Fortuny, que era copropietari amb el seu germà Ramon de la fabrica de



Les germanes Dolores, poetessa, i Francisca Fortuny Bisquerra, ballant el Parado, al jardí de Son Olesa. Fotografia: arxiu de Francisca Fortuny Bisquerra.

teixits La Fabril, d'Esporles, acudia al seu despatx a Palma i després retornava a Son Olesa. Fou ell el que féu construir els jardins i el mirador per poder-ne gaudir el temps d'esplai.

En recerca de balladores, «es Sabateret» va arribar a Son Olesa i ensenyà les nostres dances a Francisca i a Dolors, que debutaren en una revetlla de la Beata a la plaça Pública de Valldemossa.

Des de l'any 1912, és a dir, des de fa vuitanta-tres anys, Francisca Fortuny ha estiuejat ininterrompudament a Valldemossa. Els darrers anys -una cinquantena- ho ha fet a l'hotel Can Marió. Ella agraeix a santa Catalina Tomàs haver pogut assolir aquesta experiència.

Vistamar

Era de Raimundo Fortuny i formava part de Son Olesa, és també coneguda amb el nom de Son Olesa Petit. Ell edificà les cases seguint el model de la Granja d'Esporles, que també era seva. La construcció data de l'any 1909. La donà a la seva filla Lluïsa, que era fadrina, ella féu de mare a les seves nebodes Dolors i Francisca fins que es tornà a casar el seu germà Antoni, propietari de Son Olesa. Premonitòriament, Francisca li solia dir: «Tia aquestes cases podrien ser un hotel!».

Son Brondo

Antoni Rosselló i Pepa Alemany, propietaris de Son Brondo, solien passar els estius a la possessió amb la família. Per allà passaren personalitats diverses com el bisbe Miralles i el pintor Sureda Miserol. Personatge molt conegut i estimat pels valldemossins fou un fill d'Antoni Rosselló i Pepa Alemany, el protonotari apostòlic Antoni Rosselló Alemany.

Can Mossènyer

Allà hi estiuejaven els propietaris amb la família; tengueren, l'estiu del 1906, com a hoste el polític Antoni Maura (vegeu BOSCH, C. «Un estiu a Valldemossa». *Miramar*, 9. Pàg. 9-11).

Son Batista

Son Batista era la casa dels amos i la dels propietaris era la Casa des Moro.

Sa Coma

D'aquí va sortir per primera vegada, l'any 1902, el Carro Triomfal. Era una carrossa de Son Vivot que el marquès de Vivot va fer guarnir per a la seva filla i que va es va passejar pels carrers de Valldemossa el dia de la Beata fins que l'Ajuntament va adquirir una carrossa l'any 1989.

Son Morro

Els seus propietaris, la família del general Recio -dos fills i tres filles, dels quals no hi ha cap descendent-, estiuejava a la cel·la 4 i tenien la cotxeria al carrer Uetam, als baixos de l'Hotel Marió. Més endavant condicionaren un habitatge a Son Morro i allà passaven els estius.

Son Salvat

La possessió era, per herència, de Gabriel Campomar Gili, casat amb Maruja, no tengueren fills. Una neboda seva casada amb un militar que vivia a fora, que tenien molts de fills, estiuejaven amb ells aquí.

Després fou adquirida per Joan Alba Martínez i Margarita Garcia, pares de dos fills i una filla.

Pep Pons Aloy i la seva esposa, Catalina Calafat Mulet, hi han estat des del 1964 fins al 1993, d'amos primer i de majorals després.

Son Matge

Hi estiuejaven els propietaris, la família Lladó Torres, valldemossins, amb residència habitual a Palma. Avui és propietat de Gabriel Català, el qual hi resideix tot l'any amb la seva família.

Es Mirabò

La vídua d'Ozones hi estiuejava amb el seu fill. Feren per a aquest fi la casa nova des Mirabò.

Francesca Cañellas i Serrano
Antònia Serrano i Darder

Fonts: Catalina Calafat Mulet, Joan Cirera Prim, Antònia Darder Boscana, Francisca Fortuny Bisquerra.

ESTIUEJANTS A SA MARINA

Des de principis de segle fins a l'any 1934

Per tenir referències del que narrarem, donarem els noms dels actuals propietaris de les casetes de sa Marina. Sols parl de cases on s'hi estiuejava, no de les cases que habitaven els pescadors. Els números entre claudàtors permeten situar les cases sobre el plànol adjunt.

El primer estiuejant de sa Marina degué ser Antoni Moragues, senyor de Son Moragues -la seva caseta actualment és de la família Morey-Terrassa-, perquè tenia, dins el pinar, una casa de dues plantes que després fou de l'Arxiduc [39]. Antoni Moragues va començar la carretera de sa Marina, va fer fins a la primera volta, no pogué continuar-la perquè morí. Quan l'Arxiduc comprà Son Moragues adquirí també la casa de sa Marina.

A principis de segle l'habità Erwin Hubert, pintor de Lluís Salvador. Després, Aina Ripoll, vídua de Vives, i la seva filla Lluïsa Magdalena, senyora de Miramar i Son Marroig, qui, un dia quan nedava, em va salvar, ja que jo m'anegava. Amb posterioritat va ocupar la casa la família Cilimingras Vives. Actualment, com hem dit, és de la família Morey Terrassa.

A la casa que pertany als Nadals [8] hi estiuejava la família del gran baix Uetam -esposa i fills.

A Can Darder [9], hi estava Tomàs Ferrà, la seva esposa i la filla Catalina. Quan varen deixar la casa per anar-se'n a la que s'havien fet devers el pont [34] -en

l'actualitat és de la família Alorda Boscana- va comprar la primera Bernat Darder, «es Telegrafista», qui va passar a viure-hi amb la seva família.

A la següent caseta [10] hi vivia Feliu Morey Rebas, catedràtic de l'Institut de Maó, amb la seva filla Catalina, després monja de la Puresa, i el seu nebot el doctor Antoni Morey Bauzà. Feren, més tard, la casa del fons del carrer. Aquesta casa, que era dels «Monamos», la va comprar la família Ripoll Darder, «des Celler», i l'habitaven les filles amb la seva tia Catalina.

A can Francesc de «ca na Bet» [14] hi vivien Guillellem «Ramellet», la seva esposa i el fill Joan.

A cas Parròquies [16] hi estava Feliu Juan, «Salvà», la seva esposa Francesca «Pepa» i en «Pepe».

A can Gotzo [17], el meu padrí, els seus fills Catalina i Miquel amb la seva família i jo.

A can Topete [18], primer hi va estar la família Balle Cruellas, amos de Son Terrassa -Orient. Quan la deixaren la va llogar Miquel Pascual, «Dentista», i família.

A la caseta de la família Lladó Torres [22] hi estaven els seus fills i la seva neboda Joana Colom.

A can Pere Joan Juan [23], els seus padrins Pere Joan i Antònia Darder amb el seu fill Pepe, pare de Pere Joan Juan.

A la primera casa de Bernat «Marió» [24], hi estava Miquel Torres Joan, de Son Matge, dentista i polític.



Sa Marina de Valldemossa. El 23 d'agost de l'any 1929. De dreta a esquerra. Davant; Margalida «de Can Mariano», Bartomeu «de Can Mariano», Bàrbara «Xumba». Darrera: Magdalena «des Cassino», Macià «Cavaller», Joana Aina «des Celler», Magdalena «de Can Mariano», Francisca «des Celler», Pep Juan?, Praxedietes de «Son Moragues». Fotografia: arxiu de Catalina Calafat, «de Can Mariano».



Sa Marina de Valldemossa. Oli de Bartomeu Ferrà Juan (1893-1946). Fotografia: arxiu de Margalida Ferrà Bou-troux.



L'any 1935 el meu padrí, Tomeu Calafat, «de cas Pagès», va pescar un amfós quasi tan gros com jo.

Quan es va morir, passà a habitar-la la vídua de Toni Cañellas, «Molinas», amb les seves filles Catalina i Margalida i el seu fill Bartomeu. L'any 1932 i 1933 hi visqué Maria Estaràs i els seus dos fills, que havien vingut de Cuba per tal de veure la família.

A la segona casa de Bernat «Marió» [25], hi estaven les seves filles.

La casa que havia estat de Joan «Manso» [26] Bartomeu Calafat, «de cas Pagès», l'emprava com a magatzem.

A la casa de Sebastià «Manso» hi vivia Bartomeu Calafat [27], «de cas Pagès», la seva esposa, Antonietta, i les seves filles Antònia i Teresa. Després la va comprar madame Tuasson.

Bartomeu Calafat i la seva família passaren a viure a can «Monamo» [28].

A la placeta de s'Escar, a l'antiga casa de Miquel



El patró «Cutxo» i el patró «Puret» adobant xarxes davall la porxada de la casa del patró Xesc «Camins».

Esteva, «Capon», hi estava la seva família [3].

A can Miquel «Bosca», hi vivia ell amb la família. Miquel era maquinista naval [4].

A ca na Bet, hi estaven Margalida, Joana Aina i Jordi de can Jordi amb la seva padrina [5].

A can Maties «de can Flor», els seus pares, la seva germana Francesca i el seu germà Joan [6].

Sa Marina, la casa del matrimoni Calafat Rotger -don Joan «de cas Pagès» era inspector d'Hisenda-, encara és habitada per la seva vídua i família [40].

Per les festes de sa Marina -la Mare de Déu d'Agost-, hi davallaven moltes d'al·lotes: les «de can Mariano», «des Cassino», Bàrbara «Xumba» i d'altres. Totes dormien a can Gotzo dins una habitació amb matalassos en terra. Els joves anaven a jeure damunt les algues de la platja.

Antònia Darder Boscana



A partir de l'any 1935

«Antuanet» ha arribat a l'any 1934, però jo vaig néixer un poc més tard que ella i, d'abans, no recordava res. El meu padrí «Pagès», cada any, l'1 juny, llogava un camionet, l'omplia de queviures i de tot el que es necessita en una casa i no es fa malbé i, a més, d'una gàbia amb gallines i una altra amb conills. Menjàvem peix cada dia, però si feia mal temps matàvem una gallina o un conill. A les acaballes de l'estiu part dels animals havien fuit i el meu oncle Joan «Pagès» els caçava amb l'escopeta. La verdura la compràvem a l'hort de l'amo en Perico, on podíem adquirir també lleixivet i sabó fluix.

La casa que pertany ara als Nadals [8] tenia una sola planta i va pertànyer als germans Quesada, propietaris de Can Quesada, del Born de Palma. Aquests solien venir tot els caps de setmana amb qualque amic.

A l'atra casa, hi estaven Bernat Darder i Aina Homar amb els seus fills Bernat i Toni [9]. Actualment hi va Bernat Darder Homar i les seves filles, Marta i María José.

A la casa del Celler [10] la record quan l'ocupava Pepe, que hi dormia, ja que la seva casa era petita i hi dormien els pares. Actualment aquesta caseta és de Gabriel Marquès, que hi va amb la seva família.

La casa del patró Rubert [11] la llogava Maruja Noguera, que venia amb els seus dos fills, Joan Francesc i Lourdes, i la seva mare, Margalida. Ara és de la família Boscana Ripoll.

La següent era del patró Puret [12], ara és de les seves nebodes.

A continuació hi ha la casa del patró Xesc «Camins» [13]. La va comprar Toni Boscana, «Gotzo», i hi anava amb la seva dona, Joana Aina; el seu fill, Toni, la té sempre oberta als amics.

A la de les persianes blaves, que fa cap de cantó [14], hi anava Joan «Doi», amb els pares quan era fadrí, i després amb la dona i el fill. Durant uns anys i fins fa poc hi venien uns cosins seus de França.

Dins el carrer, a Can Parròquia, hi havia dos germans pescadors [16].

A can Gotzo [17], hi vivien el patró i la seva filla Catalina i el nét Toni. També els altres néts i els renéts fills d'Antuanet.

A can Topete [18] hi vivia Miquel Pascual, la seva esposa i els seus dos fills.

Miquel Pascual tenia un solar al costat, on es feren dos habitatges [19]: els baixos, dels germans Joan Mas, «des Pou», i el pis, de Llorenç Pascual, el qual sol anar-hi cada any uns quinze dies.

Al fons del carrer [20], sempre hi he vist viure el metge Antoni Morey, que venia amb la seva esposa i els dos fills. Quan els fills es casaren, hi feren un pis damunt.

A dalt hi viu Toni, també metge, amb l'esposa i els tres fills. A baix, Neus, amb el seu espòs i tres fills.

A l'altra banda de carrer hi ha la casa de Miquela Lladó. Hi venien tot l'estiu amb els fills [22].

La casa de devora era de Pere Joan i Antònia Darder, ara és del seu nét, Pere Joan Juan [23].

De les dues cases d'en Bernat «Marió», una l'habitava ell i a l'altra hi venien Els Valldemossa amb la seva mare quan eren petits i llavors tot sols [24-25].

Devora hi havia la porta d'entrada a un corral que era del patró «Gotzo». Ara és la terrassa del Restaurant es Port, de Pedro Mas Estaràs.

Al costat hi havia una caseta de Joan «Manso» [26], que va comprar Tomeu «Pagès»: cinc-centes pessetes li va costar el solar i cinc-centes més fer-la de nou amb un xemeneia i una vitrina. Ells vivien a la casa de Sebastià «Manso» [27], però el padrí, que era molt pescador, la va comprar per posar-hi les arengades perquè la padrina li va dir que no davallaria més si no treia aquella pudícia de la casa. Més endavant la senyora de sa Talaia la va comprar i finalment la va adquirir Pep Mercant. El meu padrí va passar a viure a can «Monamo» [28] fins que va ser molt vell i no baixà pus a sa Marina. Aquesta casa la comprà Amengual i encara ara hi venen els seus fills.

A la placeta de s'Escar hi continuà vivint Miquel Esteva, «Bosca», amb els fills i la dona, fins que aquesta morí, molt jove [4]. Actualment hi viuen fills d'ells.

La casa del patró Esteva, que està just devora, la va comprar Pep, un rellotger de Palma [3].

La casa que fa cap de cantó amb el mollet era de Son Moragues [2]. Allà hi estaven els carrabiners. El temps de la guerra, els vespres tots els que tenien una barca hi havien de dur els remes fins el sendemà. No hi havia cap barca amb motor per por que ningú no fugís.

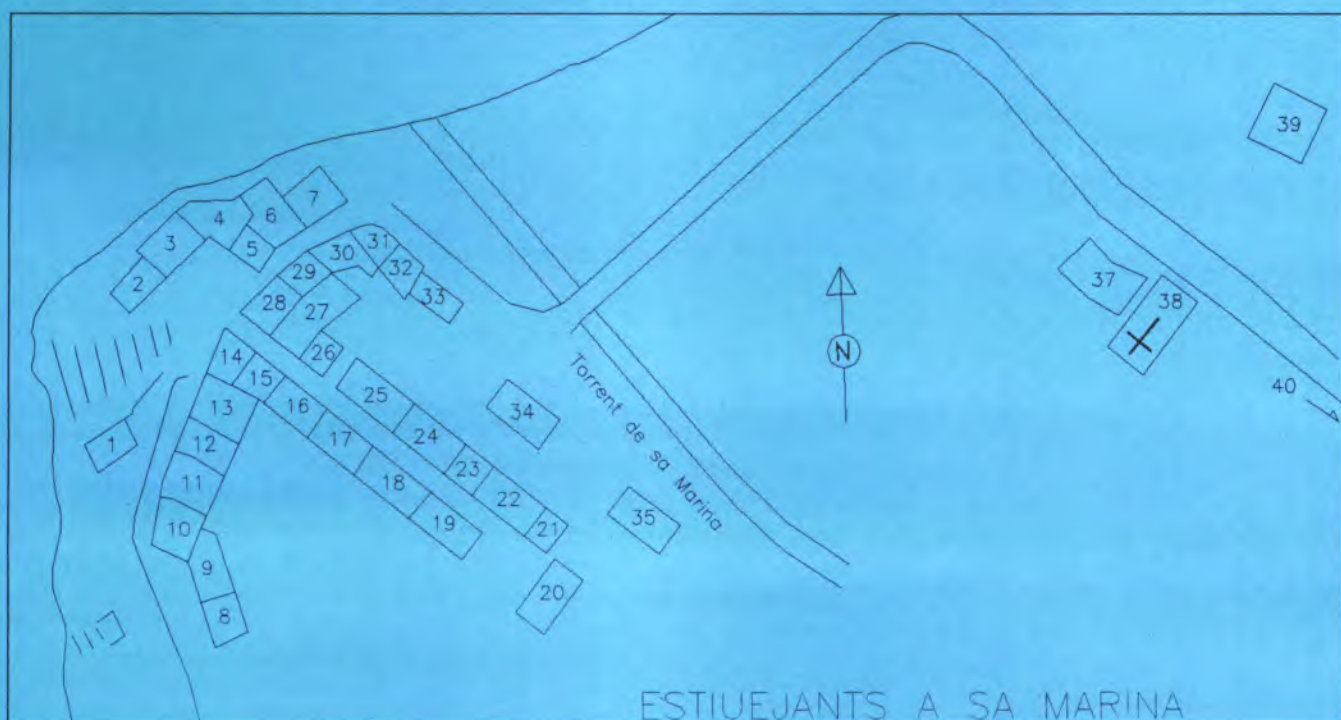

Els números del text es corresponen amb les casetes del plànol. Dibuix de Nicolau S. Cañellas.

El meu pare, Arnau, enmig dels dos germans Quesada, barquejant per sa Marina.



Can Cruu, devora l'escar [1], la va comprar Margalida Ferrà.

A la casa de can Jordi [5], on viu el nét, Toni, sempre hi vaig veure al patró Bernat «Marió» adobar xarxes.

Davallant pel carreró hi ha santpere, la casa on els pescadors tenien les xarxes [29]. Em record de la foganya i de la caldera disforja que hi havia.

A la casa de can Flor [6] hi venien Joan, Francisca - fins que morí als dotze anys- i Maties. Quan es va casar Bruno «Gotzo» hi venien amb la seva esposa, i primer amb Maruja i llavors amb Antònia. Ara la casa és de Maties, que viu a França, i hi ve cada estiu.

Els horabaixes jugàvem al solar de la casa de Pedro Mas i Catita Estaràs [7].



A punt d'atracar La Beateta. A bord, Maruja Noguera, de passatgera, i jo als remes.

A l'altra banda hi havia la casa dels pescadors Jordi i el seu fill Tomeu «Caraco» [32]. La va comprar Biel Mercant.

Devora, hi havia la de Tomeu «Caraco» [31], germà de Jordi. Quan va morir anaren a estar-hi Macià Estradas, Magdalena Lladó, «des Cassino» i els seus fills.

On és avui el Restaurant es Port era del patró «Gotzo» [33].

Damunt el torrent, la casa de Catalina Ferrà la va comprar la família Alorda Boscana i hi va fer un pis damunt [34].

Devora hi ha fet una formosa casa Catalina Mercant [35].

Al xalet Sa Marina, els meus oncles, el matrimoni Calafat Rotger, anaven augmentant a poc a poc la família, fins a tenir dotze fills [40]. L'oncle Joan va comprar el tros de Perico «Miqueloto», va regalar un solar a cada fill i un solar per fer la capella, que té una casa per al capellà i on es diu missa cada diumenge tot l'estiu [38]. S'hi han fet xalet Feliu, Frasquita, Carme i Tomeu. Davall, s'hi edificaren un parell de xalets, més moderns.

Els estius a sa Marina eren la glòria per a tots els infants. Anàvem tot el dia amb vestit de bany, jugàvem a futbol, nedàvem i pegàvem capficós. I jo pescava amb el meu padrí a la barca La Beateta cada vegada que li faltava un «mariner». A la vesprada ens donaven berenar, ens posàvem una bata i anàvem a jugar pel torrent, a pescar anguiles -llavors baixava més aigua i hi havia gorgs i clots ben plens. Tots érem parents o amics i fèiem festes que tothom compartia. Els al-lots anàvem de casa en casa a cercar unes cullerades de farina i un poc d'oli. Magdalena «des Cassino» solia ser la cuinera: feia bunyols, alisos... encara me'n record d'unes gloses que va fer Macià «Cavaller», el seu home, amb motiu d'una bunyolada.

Després del sopar la reunió era a sa Mata: al solar del fons del carrer, allà duien cadires i un gramòfon amb set o vuit discs. Dèiem gloses i coverbos o jugàvem a penyores. Els vespres de bona lluna anàvem a seure a l'alga, jugàvem als esclòps de Déu, fèiem cucaveles i cantàvem. Una cançó era obligatòria: Cádiz.

El 15 d'agost són les festes de sa Marina, en el nostre temps anàvem a tallar canyes al torrent i n'adornàvem els portals. Solia davallar molta gent i aprofitaven per prendre un bany. Això sí, els homes al nedador dels homes (la platja de devora el pont), i les dones al nedador de les dones (passat Can Cruu), on es posaven una camisa: quan entraven dins l'aigua la camisa surava i per baix qualcuna mostrava «la capelleta dels sufragis».

Dolors Estrades Calafat

Fonts: CAÑELLAS, N.; SERRANO, P. 1993. «Els pescadors de Valldemossa (2): a l'obra de l'Arxiduc». *Miramar*. Núm. 17. Pàg. 12-15.
CAÑELLAS, N. 1994. «Els pescadors de Valldemossa (6): el Port de Valldemossa fins 1920». *Miramar*. Núm. 20. Pàg. 18-22.

«ES KIOSCO»: RECORDS FAMILIARS DE LA MEVA INFANTESA

L'any 1936 els meus pares i uns oncles meus sol·licitaren a l'Ajuntament de la vila edificar un quiosc a la Plaça de la Cartoixa. Era un establiment de begudes i de gelats, que hom obria només durant l'estiu.

El quiosc no era com la resta de cafès de la vila. No hi acudien els valldemossins a fer la manilla. Era el bar dels «senyors de Cartoixa», dels senyors ciutadans que passaven l'estiu a Valldemossa. Els valldemossins només hi anaven els diumenges per assaborir un gelat de «mantecado», d'avellana, d'ametlla crua, d'ametlla torrada o de xocolata.

El gelat era per a mi tot un ritual. El ritual començava el diumenge de bon matí, quan el meu pare preparava la crema. Després de dinar portava les olles al magatzem –el primer local aferrat a l'església– on hi havia les bombes de fer el gelat. Era al voltant de les tres, quan jo i els meus amics hi preniem part. Havíem d'anar a esperar el camió i recollir el gel. Embolicàvem la barra amb una flassada, la carregàvem damunt el coll i partíem tot seguit cap al magatzem. Preparàvem les bombes i començàvem a rodar, amb l'ajud d'algun joveçà. Els nins totsols no hauríem fet res de bo. Rodàvem quasi tota la tarda una bomba de gelat rera l'altra amb l'única recompensa de poder llepar les pales interiors. Mon pare les havia fet tan netes, que tenien més gust de fusta que d'ametlla, de vainilla, d'avellana o de xocolata. Per a nosaltres, però, aquella llepadeta valia tot un món. Al cap i a la fi érem els primers en tastar aquella delícia. Tastàvem tots els gelats, cosa que no podien fer els clients que en preniem una copa. Havien de limitar les seves preferències. Rodar i rodar, sense descuidar-nos de posar-hi sal al gel perquè no s'aferràs el gelat. Un petit descuit i el gelat es cremava. En tal cas el càstic era, almenys en primera instància, no poder llepar les pales. I així un diumenge rera l'altre durant tot l'estiu.

En acabar de rodar havíem de desaparèixer perquè no era convenient que uns infants molestassin aquells clients diumengers, que s'asseien al quiosc per assaborir una copa de gelat; sobretot, de gelat d'ametlla torrada, que era el més exquisit. Aleshores ens reuníem baix del til·ler més bonyarrut de la plaça, aquell que ara cau davant de l'oficina de turisme, picàvem les fulles del til·ler que havíem secat al sol durant la setmana i fèiem un cigarret. Després de llepar les pales de la bomba de gelat, fumar d'amagat un cigarret de fulla de til·ler era per a nosaltres quasi un plaer de déus.

El quiosc, obert per tres costats, estava envoltat de

taules de marbre i de butaques de ràfia; quatre butaques a cada taula. Copes grosses i planes, de vidre transparent, per al gelat; copes més petites i més planes de color verd pàl·lid i blau molt molt cel, per als licors –chartreuse i anissat, sobretot– i copes altes i llargarudes, color caramel, per beure vermut.

Els dies feiners cap valldemossí apareixia pel quiosc. Tothom treballava. Només els estiuejants –els senyors de Cartoixa i els senyors de les possessions– acudien a l'establiment. Durant la setmana, però, no hi havia gelat. Un tassó de gasosa o de pinya, una copa de licor o un cafè, eren begudes vespertines; un vermut o dos ditets de palo amb sifó, abans de dinar.

A la tarda el quiosc agombolava els enamorats estiuejants. Elles, un grapat d'al·lotes alegroies, de les quals emanava el bon gust. Ses Rotger i ses de can Mossenya, ses Fortuny i na Valenzuela i... Ells, joves amb carrera i ben col·locats, sense grins en el cap. Quantes amors començaren i acabaren –acabaren bé, en matrimoni– en el quiosc! Si els til·lers parlassin... Quantes dolces històries contarien!

Ah! en el quiosc hi havia una ràdio. La ràdio del quiosc ofería notícies d'enfora. Si qualcú volia saber qualque cosa de mar endins, havia d'escoltar la ràdio del quiosc, que moltes vegades feia més renou que música. Els temps eren difícils, la intranquil·litat i les dificultats eren moltes. Després de la nostra guerra civil, la guerra mundial. Tot i això, per la ràdio podien escoltar partits de futbol i noms com els de Quincoces, Platko, Samitier o Gorostiza, el «bala roja», eren prou coneguts; les cançons de l'època o les modes femenines també eren notícia.

Freqüentaven també el quiosc uns altres clients. La paret de la sala capitular i l'espai davant el portal de l'església servien de frontó a un grup de joves, i no tan joves, per jugar a «passades». En acabar el joc, l'esforç de la partida i la calor de l'estiu bé valien el premi d'una gasosa o d'una pinya ben fresques.

I les festes de la Beata? Les festes de la Beata eren un drama per al quiosc. Per una part eren dies excel·lents per fer un bon calaix. Na Catalina Mercant –«na Garrideta»–, que s'encarregava de la barra del bar, duplicava la seva activitat. En Toni Morell –«en Lluquet», que era el «camarero», no podia atendre a tothom. Hom havia de llogar serveis de Ciutat. En el magatzem bombes i bombes de gelat. Les palaganes de quartos tampoc no hi mancaven.

El quiosc de la plaça de Cartoixa, reconstruït per l'artista Frederic Sobrats Liegey, amb indicacions in situ de Sebastià Trias Mercant.



El dia de la Beata, al vespre, la comèdia a la Plaça de la Cartoixa era la festa. Era l'únic dia que els valldemossins envaïen la plaça. La resta de temps la plaça era dels senyors de Cartoixa, amb moltes dificultats els al·lots hi aconseguíem jugar.

El dia de la Beata, però era un drama per al quiosc. Tots els preparatius podien acabar en tragèdia. Els obrers de la festa tancaven de bon matí la plaça a la costa. De tota la tarda ningú no podia anar al quiosc. A l'hora de més gent, el temps del Carro Triomfal, el quiosc restava aïllat, sense ningú. És cert que durant la comèdia la gent podia prendre un refresc, però..., això no compensava. Recordo com si fos avui que el dia de la Beata era un dia de disgust per mon pare i per l'oncle Toni. Potser per Sant Bartomeu ho compensarem –deien resignats–. I tot continuava igual, un any i un altre any, una festa i l'altra.

Els meus cosins es feren grans. Al seu pare, que tenia una fusteria, li havien fet bones propostes de feina a Ciutat i decidiren a viure a Palma. Els meus pares sols no podien atendre el quiosc i acabaren tancant-lo definitivament. La vida del quiosc fou breu, durà només uns quinze anys. Els anys difícils, entre 1936 i 1950 més o menys.

Recordo amb nostàlgia aquell quiosc de la meva infantesa i adolescència. A vegades el recordo amb certa tristor, quan encara contemplo algunes copes o una d'aquelles taules de mabre, que conservo a casa meua, o aquelles pedres dels llindars del quiosc, que ara formen l'escalfapanxes de la meua casa del carreró de la Plaça.

Eren altres temps... La Plaça de la Cartoixa ja no és la que era. Aquella «Placeta –conta Coloma Rosselló–

deserta, a s'hivern, de senyors ciutadans; trista, macilenta, encatificada de fuies seques que s'estiu la cubrien d'ombra, adornant es frondosos plateros, avui esquelètics, erts».

I aquells personatges, que es creïen els amos de la Plaça, també són ara només un difús record. Mestre Jaume, petit i xalest; el capità Riog, alt i prim i sec, i s'escolana de Cartoixa, eren el terror dels al·lots. «S'escolana –continua Coloma Rosselló–, atreta per sa bocina i olorant crescuda propina, ja surt a camí amb son rest de claus lluentes a força de manejar-les...».

El quiosc tancava a mitjant setembre, perquè els senyors regressaven a Ciutat. «Passada sa festa de Cartoixa –conta Coloma– es ciutadans ja desfilen cap a Palma, no volent anticipar s'hivern, que aquí sempre s'anticipava un mes per lo menos. Es primers freds són mals de passar».

I la roda del temps tornava a obrir el quiosc en el mes de juny, i la mateixa gent escoltava aquella ràdio, i els mateixos enamorats ocupaven les mateixes taules, i el gelat tornava a refrescar la calor dels clients, i els senyors de Cartoixa i les senyores saludaven «na Garrideta» i li parlaven de l'hivern passat, i els al·lots del poble aplegaven de bell nou els taps de les botelles –els «platillos»– de davall les taules per jugar a rotllo. I així, uns es feien grans i altres es feien vells. Però el quiosc esperava sempre la mateixa gent, esperava els senyors de Cartoixa i obria el juny i tancava a la tardor. Fins que un dia arribà l'estiu i el quiosc havia desaparegut. La Plaça de la Cartoixa inicià la seva transformació.

Sebastià Trias Mercant

COFRE DE RECORDANCES

Quantes persones han estiuejat a la vila, sobretot a Cartoixa? Innombrables, sens dubte, i això només pensant fins a finals dels cinquanta. La llista seria interminable. D'uns es guarda memòria, dels altres, sols les famílies que els tractaren se'n recorden, i alguns d'ells o els seus descendents encara ara estiuegen o viuen a Valldemossa. Els Rosselló, els Sans, els Recio, els Sureda, els Pons, els Ribas, els Oliver, els Nouvilas, els Fortuny, els Guasp, els Fullana, els Quintana, els Bauzà de Mirabò, els Montaner, els Rotger, els Vidal, els Sampere, els Fuster o els Marquès són algunes d'aquestes famílies.

Com un que puja al porxo un dia de pluja a cercar qui sap què, hem anat a escorcollar memòries i àlbums, sense saber bé què hi trobaríem. Aquest és el resultat de l'amabilitat dels que ens han atès.

Agraïment

A S.S.R. Lluís Salvador, Arxiduc d'Àustria

Vostra carta, oh gran senyor,
dintre el cor la tenc gravada
i, amb natural tremolor
de ma primera volada,
vos suplic, Lluís Salvador,
que accepteu eixa glosada.
Com canta la vostra lira!

Isabel i Maria Sans Rosselló eren filles d'Elvir i Coloma, que habitaren la cel·la 2 fins l'any 1916. Aquí les veim assegudes damunt el safareig del pati de les murteres de la Cartoixa. Bel va heretar la dèria dels seus pares, escriptors tots dos, i escriví poesia. L'any 1911, als 15 anys, obtingué la Medalla de Bronze al Certamen de Juventut celebrat a Barcelona. La seva germana Maria va editar, l'any 1981, Recull de Poesies en record d'Isabel Sans Rosselló. D'aquest llibre hem tret la glosada que l'any 1912 dedicà a l'Arxiduc en resposta d'una carta que ell li envià. Fotografia: arxiu de Xavier Sans Fortuny.

Ai, si jo sabés cantar!
Príncep poeta, m'inspira
vostre mode d'expressar.

Què és la meva admiració
per vós, magnànima Altesa?
Vós que sou conservador
de les joies de riquesa;

que embelliu a la natura
fent-la conèixer i aimar,
que posseiu l'hermosura
dels boscos de Miramar.

Vos diria que enyorança
lo que deis vos fa sentir;
la veig que vers mi s'atança
sent que ella és mon pervenir...
que hauré de lluitar en la vida
sent mon ànima d'infant;
la sang veig de la ferida,
ja tenc lo meu cor sagnant...

I ja sent que lo poeta
que canta al sol radiant...
les paraules d'un profeta
que em diuen: «Ves sempre endavant!»



Mes ai, no vos vull cansar.
Amb gran veneració,
després de vos mans besar,
de tot vos deman perdó
diguent: «No podré oblidar
mai la vostra atenció».

Isabel Sans Rosselló

A finals del segle XIX i principi del XX a la cel·la 2 hi vivia la família Rosselló-Miralles. Un fill, Francesc Rosselló i Miralles, pintor de renom, es va casar amb Maria Sabater Jerly, filla del tenor Sabatini que cantà per tot Europa, des Rússia a Milà. Maria Sabater Jerly, fou l'autora de la cançó Pàtria –música i lletra– obra que escrigué a la Cartoixa estant. Per cert que al *Album Musical de Compositores Mallorquines* dedicat Al Exmo. Sr.



Maria Sabater Jerly. Fotografia arxiu d'Onofre Rosselló Bauzá.

Antonio Maura hi està publicada. D'aquest àlbum que pertany a l'arxiu d'Antoni Cabot en parlam també a un altre lloc de la revista. Com a dada curiosa direm que aquesta peça fou interpretada a la trobada de Bandes de Música que es va fer a Valldemossa i poca gent sabia qui era l'autora.

L'estiu de l'any 1953 Joan Carles I i el seu germà Alfons varen passar-lo a la Cartoixa de Valldemossa, convidats per Jaume Carvajal, company d'estudis de batxillerat, a Sant Sebastià, del rei. «Don Juanito», com li deien els amics, es va passejar i va compartir els jocs amb molts de joves, estiuers i del poble. D'aquest estiu en resten bastants de records fotogràfics dels qual us n'oferim un parell.

Miquel Fullana és soci fundador de l'OCB i fou el seu secretari durant els primers deu anys. És, també, l'autor de l'anagrama de l'OCB. Ell no és valldemossí però hi té una casa on hi passa amb la seva família els estius i part dels diumenges de l'hivern quan fa bon temps. Li hem demanat com i quan va conèixer Valldemossa i això és el que ens ha contat.

«La primera vegada que vaig anar a Valldemossa, recordo que jo encara era un infant. La meua família va llogar un cotxe per anar a passar un diumenge a ca Madò Pilla de l'Arxiduc.

Valldemossa sempre m'ha agradat, de fadrí i d'excursió amb uns amics, anàrem a peu des de Bunyola a dinar a Valldemossa per regressar a Ciutat amb una antiga camioneta de lloguer.

Professionalment, recordo que vaig intervenir, col·laborant amb l'arquitecte Guillem Forteza en el projecte i direcció de les obres de construcció del campanar de l'església parroquial. També en la construcció del grup escolar i en la reforma interior de l'antiga casa de la Vila.

Particularment vaig intervenir en la construcció de la casa d'estiu a Ses Roques, propietat de Raimundo Fortuny i també a les obres de reforma de les cases de Son Mas del Pla del Rei, propietat de Joan Cirera.

En referència a la casa on amb la meua família hi passo els estius i els diumenges quan fa bon temps; recordo que la vaig comprar l'any 1944. Casa antiga i vella però ben situada, a la qual hi vaig haver de fer costoses obres de reforma per poder habitar-la».



Sa Talaia és un lloc privilegiat de Valldemossa, una part de la seva incomparable vista està reflectida en aquesta fotografia en què podem veure Madame Tuasson amb un canet. Sa Talaia es deia Ca s'Olleta i era de madò «Tissimeta». Devers 1909 la va comprar un metge alemany, que va fer l'actual edifici: li deien Ca s'Alemany. Després la varen comprar el matrimoni Tuasson i ja li digueren el nom actual. El dia que anaren a veure la casa plovia, i l'hagueren de visitar amb un paraigües obert de tantes goteres que hi havia. El matrimoni està enterrat al nostre cementiri. Fotografia: arxiu de Joan Muntaner Marroig.

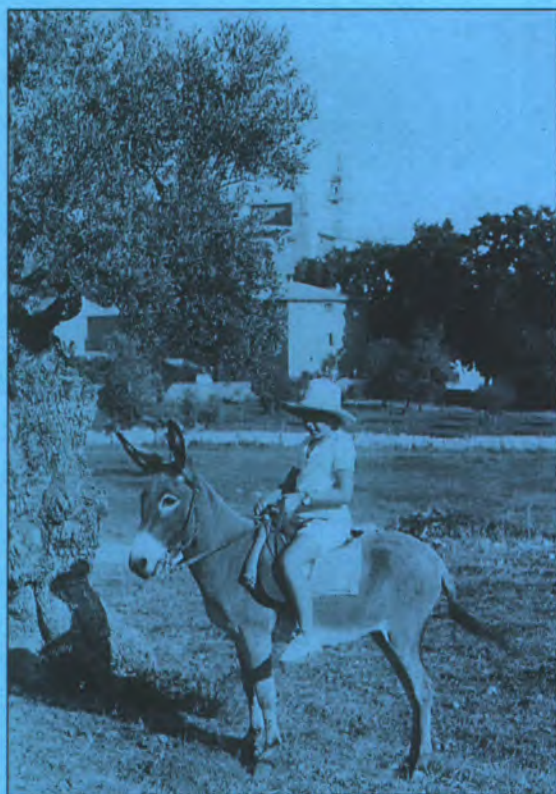

Robert Pring-Mill, la seva esposa i el seu fill Robert visqueren llarg temps a Valldemossa. De Robert Pring-Mill, fill, que és el que està retratat damunt aquesta somereta, en parlarem amb més detall en una altra ocasió. Fotografia: arxiu de Margalida Estaràs.

Els anys cinquanta, visqueren al pis de la cel·la 4 de la Cartoixa els pintors Enrique E. Ochoa i Carmen Osés. Aquesta és una pintura damunt taula de caoba de 73 x 60 cm, «Somni de Fra Angèlic», obra d'Enrique E. Ochoa. Arxiu d'Antoni Cabot. Fotografia de Nicolau Tous.





Al jardí de la cel·la prioral, tres famílies que estíuejaven a Valldemossa. D'esquerra a dreta. Davant: Gabriel Marquès Vidal, Fèlix Pons Delgado. En segon terme: Margalida Nicolau, Maria Pons Delgado, Mercedes Plasència. Darrera: Joan Marquès, Isabel Delgado, Maria Saura de Plasència, Joan Marquès, Bel Pons Delgado. Fotografia: arxiu de Gabriel Marquès.



Macià Estrades, barber, músic i membre fundador del Parado, tallava els cabells a Joan Carles durant la seva estada a Valldemossa.



Esquerra, enmig. Al pati del palau del Rei Sanç, els propietaris amb dos fills i el futur rei d'Espanya. D'esquerra a dreta: Alvaro, Maria Oleza, Josep Maria Bauzà de Mirabò, Joan Carles, Fausto. Fotografia: arxiu de la família Bauzà de Mirabò.



Al portal de casa seva al camí de la Coma: Margalida Colom, esposa de Miquel Fullana, amb les filles d'ambdós, Margalida, Marina i Emilia. Fotografia arxiu de la família Fullana-Colom.



Esquerra, a baix. D'esquerra a dreta. Davant: Joan Carles de Borbó, Fausto Bauzà de Mirabò, Alfons de Borbó, Jaime Enríquez de Navarra. En segon terme: Carvajal, Teodoro Garau Pou, Alfonso Enríquez de Navarra, Rafael Gil Mendoza, Javier Martínez Beaus, Jaime Carvajal, Pedro Garau Pou, Gabriel Marquès. Darrera: (+) José Luís Enríquez de Navarra, Fèlix Pons. Va fer la fotografia el pare de Rafael Gil. Fotografia: arxiu de Fausto Bauzà de Mirabò.



Miquel Fullana a un racó del seu jardí valldemossí, fent una fotografia. Fotografia arxiu de la família Fullana-Colom.



Una passejada fins a l'ermita de Valldemossa. D'esquerra a dreta. Davant: Jaime Carvajal, (+) José Luís Enríquez de Navarra, Felipe Enríquez de Navarra. Darrera: (+) Diego Enríquez de Navarra, Juan Carles, Javier Martínez Beaus, Pili Carvajal, Fèlix Pons, Malén Estaràs, Gabriel Marquès. Fotografia: arxiu de Gabriel Marquès.

Josep Cañellas Riera
Antònia Serrano Darder

JOSEP COLL BARDOLET, UN ESTADANT DE LA CARTOIXA

A la Cartoixa, arrecerat entre els acollidors murs d'antigues dependències de monjos, escalfat pel sol de migjorn, embolcallat per flaires de flors i d'eucaliptus, entre el xiprer i la magnòlia, enmig dels colors i de la llum mediterrània, sojorna el nostre personatge.

Fa més de cinquanta anys que elegí Valldemossa o, tal vegada, Valldemossa l'elegí a ell. És una part viva i present d'aquest poble que estima i al qual li agrada sentir bategar. Qui no l'ha vist passar amb el seu caminar àgil, a mitjan matí, amb Adso, camí de la Comuna?

Les portes de casa seva i del seu estudi, sempre obertes als amics, donen pas a un món personal on l'art, els llibres, els mobles i les plantes es junten per formar una llar amb la màgia i l'encantament d'un conte de faula. A cap altre lloc millor puc imaginar-me que pogués viure Josep Coll Bardolet. El seu estudi, curull de quadres, apunts, cartes, notes..., és a dir, curull d'història, és un estudi viu. Del cavallet baixen degotissos de pintura, com estalactites que baixen d'un arc de Sant Martí. Són conseqüència d'un treball diari, són nobles deixalles, com gotes de suor dels pinzells que no s'aturen de dansar sobre la tela, sempre de la mà del mestre. I sorgeix el color i la llum, i s'obren les flors i ballen les pàgines...

Quan ve l'estiu, com si fos una au migratòria, alça el vol i parteix cap a Suïssa. Després d'un recés vola per Europa i Catalunya i torna, cada any torna, amb un bell bagatge de vivències i colors diferents i amb més ganes, si és possible, de treballar.

Ell té la culpa de l'arribada a Valldemossa d'altres persones que de la seva mà aprengueren a estimar la nostra terra. Dins la seva clara memòria porta noms d'amics, fets, situacions, anècdotes... Ell no oblida l'Hotel del Artista, dels Reülls, i s'estima aquella família. D'allà estant, ja va començar el rosari d'amics que venien a la seva convidada.

Té present gran quantitat de personatges com la família Brugalla -Coll Bardolet creu que es tracta del més gran enquadernador de l'Estat espanyol-, Philip Newman, fundador dels concerts de Pollença, mossèn Joan M. Thomàs i la seva Capella Clàssica, el guitarrista Bartomeu Calatayud, els pintors Anglada Camarasa i Tito Cittadini, el folklorista Antoni Mulet, el misser Octavi Saltor, de Barcelona...

De tots aquests amics, manté la millor relació amb Jacques Brugalla, fill, el qual continua amb èxit en l'art



Josep Coll Bardolet amb Adso, als jardins de la Cartoixa.

de l'enquadernació, i continua en bones relacions amb els familiars dels altres amics, gairebé tots ja desapareguts.

A casa seva el telèfon -que atén personalment-, el correu, el fax i el timbre són elements actius que canalitzen l'allau de presència real dels seus innumbrables amics.

Als seus vitals i, diríem-ne tendres, vuitanta-dos anys treballa incansable, empesa la seva mà per la inspiració i pel seu esperit inquiet i actiu, llargues hores cada dia. Cap al tard, canvia els pinzells per un llibre i s'asseu vora de la llar, on llegeix i medita, i on assoleix uns moments de pau ben merecuts.

Antònia Serrano i Darder

ISIDRE BONSONS I SICART

Conegut a Valldemossa com el senyor de Can Bonsoms, va néixer a Barcelona l'any 1849 i morí a Valldemossa l'any 1922. Fou un gran bibliòfil, residí a Berlín, Viena, París i Londres. Viatjà per nombrosos països i va ser durant aquesta època quan inicià el que seria la seva importantíssima biblioteca. L'anà formant per espai de més de quaranta anys amb gran amor, però també a força de sacrificis.

L'afecció li venia de lluny, principalment dels temps d'estudiant a Alemanya. A poc a poc adquiria llibres que feia restaurar, si estaven en mal estat, o vestia amb bones relligadures fetes pels més reputats enquadernadors. Així la seva col·lecció anava creixent. Des del principi havia procurat formar una biblioteca cervantina, que, passant els anys, va adquirir la més gran anomenada: el seu posseïdor era conegut als centres de llibreria i es féu representar o assistí a les vendes o subhastes de les més famoses biblioteques particulars que es desfeien.

Tenia com a naturals diverses llengües europees, feia viatges periòdics i llargues estades en diferents països, de vegades n'emprengué de difícils expressament per a la recerca d'una edició que desitjàs i encara no posseís.

La seva biblioteca arribà a ser excepcional com a col·lecció cervantina i de llibres de cavalleries.

Mentre vivia a Barcelona, anava interessant-se cada dia més per l'antiga literatura catalana. El *Tirant lo Blanc* que lligava Cervantes amb els llibres de cavalleria, planava per sobre totes les altres obres amb les seves introbables edicions de València i de Barcelona. El llibre de Joanot Martorell l'incitava, i adquirí diversos i importantíssims manuscrits catalans, dels quals sobresortia un exemplar -ja instal·lat el senyor Bonsoms a Valldemossa-, que resultà ser el manuscrit de la *Crònica del Rei Jaume el Conqueridor*, manat copiar per Pere el Cerimoniós, amb evidents marques de la seva pròpia mà.

Posseï, també, la traducció catalana del *Decamerone* i un manuscrit de la *Crònica de Jaume I* de 1380, l'edició príncep del *Consolat de Mar*, l'incunable fet a Valldemossa de Francesc Prats o *Llibre de contemplació*, que fou el primer imprès a Mallorca en llengua catalana per Nicolau Calafat l'any 1487. Un exemplar raríssim que posseïa era un opuscle titulat *Record de l'aliança fel al sereníssim Jordi August Rei de la Gran Bretanya... Amb una carta del Principat de Catalunya i ciutat de Barcelona, any 1736*, imprès a Oxford. Aquesta és una mostra de les moltíssimes joies bibliogràfiques que posseï i que actualment resten a la Biblioteca Central de Barcelona.

Cal destacar que Isidre Bonsoms volia llegar els seus llibres a Valldemossa, però l'Ajuntament d'aquell temps,

poc interessat en el tema, donant l'excusa que no tenien lloc ni mitjans per conservar tants de llibres, ho va refusar. En conseqüència, Isidre Bonsoms optà per cedir-los a la Biblioteca de Catalunya.

Jaume Massó i Torrents, editor, erudit, escriptor fundador de l'*Avenç* i membre fundador de l'Institut d'Estudis Catalans i alhora bon amic de Bonsoms, en una crònica publicada al diari *La Publicitat* del dia 3 de gener de 1923, ens diu referint-se a la donació:

«El primer lliurament personal que va fer a la Biblioteca de Catalunya va ser la de les fulles volanderes i obres referents a les guerres de Catalunya. En Bonsoms ho havia adquirit d'En Jaume Andreu, disposant la nombrosa col·lecció en bones caixes en forma de llibre seguint la mateixa classificació que l'anomenat antiquari havia establert pel seu catàleg imprès. Aquesta col·lecció s'havia duplicat en l'espai de temps que va de l'edició del catàleg (1902) fins a la cessió Bonsoms a la Biblioteca de Catalunya (1910).

Es deu només a En Bonsoms la iniciativa mitjançant la qual fou possible que la famosa antologia catalano-provençal coneguda en el món de l'erudició pel cançoner Gil de Saragossa, no fugís del país que l'havia produïda; que conté, entre moltes d'altres, més d'un centenar de poesies d'En Cerverí de Girona, trobador d'En Jaume el Conqueridor i del seu fill Pere el Gran. L'antiquari a les mans del qual estava demanava una forta quantitat que En Bonsoms imaginà repartir-se entre deu ofertors. I va començar la sèrie de visites a persones amigues que poguessen sumar-se al que ell predicava amb l'exemple. El que subscriu va acompanyar-lo en aquell pelegrinatge i presencià les gestions, fins que es trobaren les deu honorables persones que permetien que a la fi de l'any 1910, ingressés a la Biblioteca de Catalunya aquest manuscrit que pertocava romandre a Barcelona.

Cada vegada que projectava un donatiu, depressa el portava a bon terme i, al mateix temps creixia en valor. Aquella biblioteca cervàntica que havia imaginat i format, que arribava a ésser coneguda a tot arreu, va oferir-la també a la Biblioteca de Catalunya amb la sola condició que es constituís un premi (que s'ha dit premi Bonsoms) i que se n'imprimís el catàleg. Tothom coneix aquesta i els seus incidents fins a la seva instal·lació a la sala blava de l'Institut d'Estudis Catalans: quan En Bonsoms comunicava a dos seus amics la primera idea en 1912, és quan es formulava el contracte al cap d'un any, el viatge dels llibres de Valldemossa a Barcelona, la festa del tercer centenari de la mort de Cervantes i l'obertura al públic; la

publicació dels dos volums del catàleg, i la imminent del terç i darrer que En Bonsoms no va poder veure complet.

Per últim quan va procedir-se a la lectura del seu testament, cosa obligada dels que desapareixen, la seva honorable vídua, companya de vida i d'aficcions, constant guardadora de la biblioteca la formació de la qual havia presenciada i influït, comunicava a l'Institut d'Estudis Catalans que En Bonsoms ens llegava tots els seus llibres que es trobaven a Valldemossa, sota la condició justa que la senyora Bonsoms en tingués l'ús de fruit durant sa vida, que tant de bo sigui ben llarga. Mentrestant el llegat no podia estar en mans més intel·ligents i curoses.

L'Institut, en acceptar el llegat va prendre en la seva darrera sessió, una sèrie d'acords per honorar la memòria de l'il·lustre donador.

Aquest excel·lent bibliòfil va publicar i subvencionar diversos treballs i estudis. En 1898 va treure a llum la inèdita obra de P. Martí Sarmiento (1761), notícia sobre Cervantes, cotejada en dos manuscrits i precedida d'una discreta nota preliminar. En l'any 1907, amb ocasió de fer la seva entrada a l'Acadèmia de les Bones Lletres, de què havia de tractar sinó de *Tirant lo Blanch* en el seu discurs obligat? Va fer-ne un estudi bibliogràfic acuradíssim sota l'epígraf: «*La edició príncipe del «Tirant lo Blanch»*». *Cotejo de los tres ejemplares impresos en Valencia en 1490, únicos conocidos hoy en día*». Mai tantes dades tipogràfiques i bibliogràfiques no s'havien acoblat abans d'aquest treball, acompanyat de reproduccions i d'apèndix, donant-se indicacions generals i filiant en vendes i catàlegs la procedència dels exemplars, afegint-hi inapreciables notícies per la recerca del magnífic i únic de l'edició de Barcelona (1497), així com la seva deplorable desaparició. La presentació d'En Bonsoms va ésser feta per En Rubió i Lluch.

Dos anys després va fer una lectura a la mateixa Acadèmia sobre dos manuscrits que acabava d'adquirir, donant compte de fragments de les traduccions catalanes de la *Fiametta* i del *Decamerone*, totes dues anònimes i del segle XV. En Bonsoms cervantista entrava ja en l'estudi de la literatura catalana. En l'edició va continuar-hi amb unes moltes útils biografies sobre els estudis de llengua, de literatura i d'edició de textos que s'han fet arribats a la seva coneixença; són prou abundoses i varen costar-li una pacient recerca. Tant debó que algú la continués amb les dades que es tenen i les publicacions fetes de 1909 ençà.»



Unes anècdotes curiosíssimes que demostren l'estimació i l'amor que tenia envers els seus llibres foren que en deixar la casa de la plaça de Catalunya per venir a instal·lar-se a Valldemossa va embarcar-se el mateix dia que sortien les caixes amb els llibres, per no separar-se'n. Sovint explicava als seus íntims les hores d'angoixa que va passar a l'estranger a finals de juliol de 1908, en llegir en els periòdics francesos que des de Montjuïc es bombardejava Barcelona; tot d'una va pensar amb els seus llibres i fou tal l'excitació que tengué que aquelles nits no podia dormir, i no ho féu fins que va rebre notícies que el tranquil·litzaren. En un dels seus llargs viatges anà a la Xina per esbrinar

personalment si existia el *Quixot* traduït al xinès i, en cas que s'hagués traduït, adquirir-lo. Desconeixem si el va trobar, això sí, al retorn dels seus viatges per l'estranger portava la maleta plena de llibres antics que, com hem dit abans, si calia, feia restaurar.

Aquest fet que ara ressenyarem ens dóna a conèixer el caràcter de Bonsoms: a la seva col·lecció hi havia la primera edició del *Don Quijote* a la qual mancaven un parell de fulles, i quan s'adonà que a Londres es venia un exemplar de la mateixa edició provinent de Nuth, tot seguit va encarregar l'adquisició a Quaritet, el famós llibreter anglès, oferint-li quatre mil duros (cal advertir que de l'últim exemplar venut se n'havien pagat uns dos mil). Quan al cap de temps va saber que un ianqui havia ofert sis mil duros va exclamar: Si jo sóc allà, no se l'emporta perquè n'hauria donat més!

No podem acabar aquest anecdotari sense recordar la seva estimada esposa, la senyora Mercedes Chacón y Silva, una dama exemplar a la qual vaig tenir l'honor de conèixer i a la qual record amb gran estima, ja que tenia un gran cor i eren molts els ajuts que donava als valldemossins necessitats d'aquell temps. Ella era, juntament amb els llibres, el gran amor que tenia el senyor Bonsoms. Per demostrar el que es distreia amb la lectura, quan ja es trobava molt decaigut i sense poder-se moure, la seva esposa li llegia quelcom cada dia: les dues o tres hores, deia ell, més distretes del dia.

Això era el que hi predominava: emoció i bondat; com a bon amic dels llibres, era també amic d'aquells que els estimaven.

Miquel Ripoll i Rullan

JOSÉ MARÍA BAUZÀ DE MIRABÒ MAROTO

Recordances en el cinquè aniversari de la seva mort

Don Pep Maria, fill de militar, no tingué la sort de néixer a l'Illa, sinó a Madrid, el 9 de març de 1898; durant la seva infantesa tingué l'ocasió de viure a diverses poblacions espanyoles, sempre en un ambient militar, fins que la família fixà definitivament la seva residència a Palma. Era tal l'atracció que sentia vers Valldemossa, inculcada pel seu pare, que amb freqüència aprofitava els dies de festa per anar-hi; a vegades fent el camí a peu, altres, amb la galera d'en Xiu, o en bicicleta, fent sempre la primera a ca na Reca, on mai no li va faltar unes bones llesques de pa amb sobrassada o qualsevol altre embotit.

No pogué satisfer els desitjos del seu pare continuant la tracció familiar de les armes perquè la seva meta era molt distinta. Amb la finalitat d'obrir-se camí en el món del comerç, als devuit anys se n'anà a Saint-Etienne (Lyon), on va estar durant cinc anys a la casa fundada pel pare Atanasi de Palafrugell, de grata memòria entre els mallorquins de la primera meitat de segle. Aquesta amistat li va obrir les portes fins i tot d'algunes famílies aristocràtiques del país veí. Tal va ser la seva tenacitat i èxit en el treball que, malgrat ser un estranger, ben prest fou estimat i respectat per la societat i era presentat com a «notre ami espagnol».

Finalitzada ja la Primera Guerra Europea, tornà a Mallorca havent aconseguit la representació per a l'Illa de la famosa marca d'automòbils Hispano Suiza, dels quals va vendre les primeres unitats; també la dels populars Donnet-Zedel, que inundà el mercat de cotxes de lloguer d'aquella època. Aquestes activitats el portaren a realitzar abans de l'any 1930 vuitanta viatges per carretera entre París i Barcelona, a vegades en solitari i altres en caravana de diversos automòbils.

Durant la seva joventut fou persona requerida en totes les reunions socials, i a Valldemossa, concretament, on hi havia tres colònies d'estiuejants distintes: la Cartoixa, Sa Coma i Son Baptista, ell alternà simultàniament amb totes organitzant excursions per la muntanya, etc.

L'any 1927 es va casar amb Antònia Orlandis Villalonga i al poc temps l'augment progressiu de la

família l'impulsà a canviar la direcció de la seva vida: va ser nomenat interventor del Banc de Crèdit Balear en una de les seves empreses punta, de la qual arribà a ser director gerent, fet que li donà ocasió de viatjar per tota la geografia nacional.

L'any 1935 va llogar una casa a la costa de l'església. Fent broma, a Madrid, amb un cosí seu, D. José Rubí, el va convèncer perquè passàs l'estiu a Valldemossa, on es traslladà amb els deu fills i on llogà una casa a la costa de l'Església (devora l'antic escorxador). Aquesta broma valgué per salvar-li la vida, ja que, com que era enginyer naval militar i persona de gran prestigi en els ambients polítics de Madrid, prest cercaren per donar-li el tristament famós «passeig». Al poc temps fou nomenat Governador Civil de les Balears, ja que va quedar durant tota la guerra a l'Illa, i el meu pare en fou el secretari.

L'any 1937 enviudà i contragué noves núpcies en 1938 amb Maria de la Concepció de Oleza Frates, que actuà com una vertadera mare per a tots nosaltres.

Seguint la tradició d'estiuejar a Valldemossa, l'any 1943 llogà la casa que en l'actualitat pertany al meu bon amic Josep Coll Bardolet, amb la intenció de comprar-la, però li va passar davant el senyor Pep Pons Marquès.

El disgust que això li produí l'impulsà a comprar Can Sureda, que coneixia perfectament per l'amistat amb els antics propietaris, i on va conèixer Rubén Darío, encara que, quan el contemplava des de les finestres de la casa veïna sempre repetia: «No sé qui serà el foll que comprarà aquesta casa!».

En referència a l'estada de Rubén a Valldemossa, cal ressaltar l'anècdota següent, referida a l'amfitriona, la senyor Pilar Muntaner, que ell va presenciar en un dinar a l'Ermita, Rubén digué a Pilar: «Doña Pilar, a Vd. no la comprendo. Tengo entendido que, en las bodas de Caná, Jesús convirtió el agua en vino y Vd. me agua el vino».

Can Sureda, a causa del mecenatge i el caràcter bohemí del seu propietari, el senyor Joan Sureda Bimet, passà a ser propietat d'una entitat financera mallorquina (La Caja de Ahorros), que, després d'acabar les obres de consolidació,



la tengué en venda durant desset anys, i ningú no es decidia a comprar-la.

L'any 1944 fou adquirida pel meu pare, qui, des del primer moment, es dedicà amb afany a revitalitzar aquells murs; d'aquesta època no manquen anècdotes tan curioses com l'ocorreguda amb el llanterner i electricista Miquel Barceló, que treballava amb el soldador encès quan sentí darrera ell una veu peculiar que deia: «Don Pep que no hi és?», i en girar-se veié l'estranya figura d'en Joan «Baldat», tirà el soldador i costà pena de convèncer-lo perquè continuàs el treball que havia començat.

L'any 1943, precisament el dia de Sant Bartomeu, a la sortida de l'ofici, uns francesos li demanaren on podien contemplar el vestit de pagesa i així li vengué la idea d'organitzar representacions d'exhibicions folklòriques per tal de donar-les a conèixer als nostres visitants.

L'aventura no fou fàcil: inicià les negociacions amb Tomeu i Perico «Reüll», Macià «Cavaller» i Joan Antoni, que s'hi mostraven poc inclinats, adduint que seria un fracàs rotund, per la qual cosa no admeteren una retribució sobre el percentatge, sinó que, gràcies a les bones gestions de D. Bru Morey, arribaren a un acord: el salari es fixà en quinze pessetes per a cada component de l'agrupació (poca gent a Valldemossa guanyava aquest sou per mitja jornada de feina).

Des d'aquell moment, es dedicà a promocionar els balls lliurant talonaris i oferint comissions als conserges dels hotels, com també visitant els directors de les agències de viatges per exposar-los la seva idea. Cada any obsequiava les agències de viatges amb un dinar per agrair-los la col·laboració i augmentar-la tant com fos possible.

A la fi, el 19 de març de 1945 (festa de Sant Josep), s'inauguraren els balls a la terrassa als peus de la torre i, segons les estadístiques que conserva Bernat «Parraqueta», hi assistiren una vintena de clients de paga.

Durant la seva permanència a la junta del Foment del Turisme i sota la presidència del senyor Gabriel Roca Garcias s'unificà la visita dels distints museus: església, apotecaria, cel·la 2, cel·la 4 i palau.

A poc a poc l'afluència de visitants fou augmentant, i com a anècdota cal esmentar la frase que va pronunciar un dia Magdalena «des Cassino»: «Don Pep, a vostè li haurem de fer un monument a Valldemossa», a la qual cosa ell li contestà: «Saps que et dic? Procurau que sigui baix, perquè no estareu molt a tomar-lo».



Durant uns anys, el dia de Nadal, repartia el dinar a les dotze famílies més necessitades del poble fins que el rector Mir li digué que no feia falta perquè a la vila ja no hi havia necessitats.

L'any 1950, tengué notícies que un dels hereus de la senyora Mercedes Chacón, Vda. de Bomsons, venia la seva participació de les cel·les i el jardí amb la casa del xofer i dirigí a l'Ajuntament, el dia 6 d'octubre de 1950, un escrit de renúncia al dret de retracte legal que li atorgava l'art. 1522 del codi civil en la forma següent: «*Esta renuncia a título gratuito se basa en la voluntad de no entorpecer la labor del Ayuntamiento que en gran manera se preocupa de los intereses del municipio y ayudar y cooperar*

con los medios de que dispone al esfuerzo común.»

Des de llavors i fins que va morir dedicà tot el seu esforç a reuperar l'antic esplendor de la seva residència, primer com a palau i després com a primitiva cartoixa. Mostra palesa d'haver-ho aconseguit són les múltiples dedicatòries plasmades pels visitants il·lustres que han signat al llibre d'or, on l'any 1950 un ministre belga li agraià les atencions amb aquestes paraules: «*Tout cela ne pouvait être réalisé que pour un homme de goût possédant des connaissances historiques et artistiques profondes permettant de dégager le véritable esprit majorquin.*»

Entre les persones il·lustres que han lloat la seva obra cal esmentar SM els Reis d'Espanya -en diverses ocasions-, Jimmy Carter, Felipe González, Josep Borrell, Javier Solana, Gómez Navarro, els Emperadors del Japó i nombrosos representants de la cultura, de la política i de l'església de tots els continents.

Cal destacar, per curiosa, aquesta anècdota ocorreguda durant la visita del president del Govern, quan el senyor Borrell, en entrar al pati d'entrada exclamà: «Javier, Javier! mira que curioso, un pueblo en el que hay un solo parado y todavía le tributan un homenaje!» referint-se a la placa commemorativa dels 45 anys d'actuació del Parado.

En suma, encara em pareix veure'l als noranta anys sortint de missa els dissabtes vespre embolcallat amb la seva capa espanyola i avançant la majoria de feligresos, fins que el Senyor el cridà al seu costat el dia 2 de desembre de 1989.

Al cel sia.

Álvaro Bauzá de Mirabò Orlandis

BARTOMEU FERRÀ JUAN

Els meus pares, Bartomeu Ferrà Juan i Aina Maria Boutroux Enne, començaren a viure, primer com a estiuejants i després d'una manera més contínua, a partir de l'any 1916 a la cel·la 2 de la Cartoixa de Valldemossa.

Iniciem una col·lecció d'objectes, documents i records de Frédéric Chopin i George Sand, els estadants més coneguts de la Cartoixa de Valldemossa, gràcies, en part, a Aurora L. Sand, néta de l'escriptora, que els va animar i ajudar. Fundem el primer museu obert al públic a la Cartoixa de Valldemossa. Amb el temps augmenten les seves col·leccions i l'any 1927, Bartomeu Ferrà compra l'apotecaria de la Cartoixa, que corria el perill de sortir de Mallorca i, davant la impossibilitat d'adquirir el local on estava, la instal·la en una de les capelles que hi havia al claustre, de les mateixes dimensions que l'antiga apotecaria. Aquestes capelles, que naturalment ja no complien la funció per a la qual havien estat fetes, les usaven els



Bartomeu Ferrà Joan i Aina Maria Boutroux Enne amb la seva filla Margalida.

cartoixans més importants per celebrar-hi la missa.

Pintor i escriptor, Bartomeu Ferrà és l'autor de trenta-cinc aquarel·les de les murades de Palma que ja havien desaparegut, i que va fer basant-se en gravats antics, fotografies i documentació que pogué reunir. Molt d'aquest material havia estat recollit pel seu pare, Bartomeu Ferrà Perelló, quan s'adonà que enderrocarien les murades. Escrigué una biografia de Lluís Salvador titulada *El Archiduque Errante*, que fou publicada el 1948, dos anys després de la seva mort, i que l'any passat fou reeditada, després que la seva família aconseguís comprar el dret d'edició a l'anterior editor.

A les seves facetes de pintor i escriptor, afegiria la d'un gran estimador de les nostres identitat, llengua i cultura, que el portà a signar, l'any 1930, el manifest fundacional del Centre Autonomista de Mallorca i a participar en l'elaboració de l'Avantprojecte d'Estatut d'Autonomia l'any 1931.

A instàncies dels meus pares, el rector Joan Mir Pol es va decidir a obrir al públic l'església de la Cartoixa. En col·laboració amb el rector Joan Mir varen condicionar la sagristia, i el meu pare dissenyà les vitrines que allà hi ha. Es va fer restaurar el quadre de l'Última Cena que es trobava molt deteriorat; Gaspar Homar, un restaurador molt bo de Barcelona, restaurà els ornaments i el frontal brodats. Es va protegir mitjançant un vidre el frontal verd de seda persa que hi ha a la capella del costat.

Mort el meu pare, fou la meua mare, la seva gran companya, la que continuà la tasca de donar a conèixer i promocionar la Cartoixa i les figures de F. Chopin i G. Sand mitjançant concerts, festivals, exposicions, viatges... I tot això fins a la seva mort, ocorreguda quan tenia 91 anys.

El meu espòs, Tomàs Capllonch Darder, i jo continuarem en la mateixa línia. En conseqüència, l'any 1960 ell va adquirir l'antiga impremta Guasp, i jo, com sabeu, som la presidenta del Festival Chopin. Ara ja són els fills els qui m'ajuden i esper que en el futur ho seran els meus néts, renets d'aquells Bartomeu Ferrà i Aina Boutroux que un dia ja fa setanta-vuit anys s'instal·laren en aquesta cel·la de Cartoixa.

Margalida Ferrà Boutroux

JOAN FUSTER, PINTOR, I VALLDEMOSSA

El pintor Joan Fuster fou, durant quasi mig segle, una presència notable dins Valldemossa.

Tots els estius de la seva vida, des del mateix any en què es casà (1898), fins al 1941, ell i la seva creixent família trobaren a Valldemossa pau, amistat i, ell mateix, un lloc privilegiat on treballar.

Això, una llarga i amorosa relació de més de quaranta anys, fou lligant la vida de l'artista a la vida del poble que l'acollia.

Valldemossa fou per a ell una font permanent d'inspiració: Pintà els jardins de les grans possessions (Sa Coma, Son Moragues, Son Brondo, Son Gual); els horts més arraconats amb els fruiters florits o amb el pes de la calor agostenca; pintà racons amagats i paisatges grandiosos i pintà també els valldemossins, les festes de carrer (la Beata, el Carro, les corregudes des Cós), el treball del camp, la sínia, els segadors, les collidores d'oliva, personatges destacats de la vida pagesa (l'amo de Son Moragues), etc. Valldemossa, fruit del seu treball, recorregué el món (Buenos Aires, Madrid, Munic, Barcelona, Marsella) i és avui escampada per tot arreu.

Quadres molt significatius del treball de Joan Fuster es troben al Museu Municipal de la vila, al Museu de Mallorca i en destacadíssimes col·leccions públiques i privades.

Però, a més a més, Valldemossa fou per a Joan Fuster i la seva família el lloc on passaren els millors moments de la vida. Els estius, quan tots es podien reunir i gaudir de la pau i la tranquil·litat, de l'amor i del bon veïnatge.

També Valldemossa fou lloc de recolliment i meditació. Fou el lloc on Joan Fuster i la seva família visqueren els primers anys de la Guerra Civil, on va néixer el seu nét Lluís, i on Joan Fuster, mentre sentia que la vida ja se n'anava pel batec insegur d'un cor fatigat, contemplava també com el món pareixia autodestruir-se per l'odi i l'ambició, com els bons i els innocents eren víctimes dels falsos i dels violents i com molts d'amics es perdien per ambdues vertents de la malaurada societat del moment.

No foren els darrers anys els més feliços de la seva existència, ben al contrari, però sempre tornant a Valldemossa, trobava el pintor la pau i la serenitat necessàries per transmetre el seu missatge de contemplació amorosa del nostre paisatge rural i humà.



El pintor Joan Fuster amb la seva esposa, les quatre filles i els néts.

Ara, commemorant el cinquantenari de la seva mort, la Conselleria de Cultura del Govern Balear vol retre-li l'homenatge que Joan Fuster es mereix i li organitza a sa Llotja una exposició antològica que s'obrirà a finals de gener i romandrà oberta tot el mes de febrer i alguns dies de març. Una gran quantitat de les obres que es veuran allí donen testimoni d'una relació que fructificà en obres que avui ens parlen d'un altre món i d'uns altres temps, però que són l'arrel del nostre món i del nostre temps.

Joan Oliver Fuster

BORGES I VALLDEMOSSA

Quan es parla de Valldemossa i la literatura, hi ha tres punts de referència que són obligats: l' escriptora George Sand, l'Arxiduc Lluís Salvador i el poeta Rubén Darío. La primera va fer de la literatura passió tenyida de certa venjança antropològica; el segon, enciclopedisme romàntic i retrat impressionista, i el tercer, amb la seva «Epístola a Madame Lugones», convertí Valldemossa en motiu i escenari d'un dels més bells poemes en llengua castellana que s'hagin escrit mai al segle XX.

Però Valldemossa és també un dels paisatges de formació –és a dir: un paisatge sentimental i alhora metafísic– d'un escriptor que ha tancat dins la seva obra tota la literatura universal. Com si aquesta fos, a més d'una biblioteca infinita, un laberint ajardinat. O millor dit: un jardí laberíntic. Em referesc a l'escriptor argentí Jorge Luis Borges. O Borges a seques, que és com acaben els homes quan es fan literatura: un llinatge sota el qual es dibuixa un ric i inacabable mapa de múltiples escriptures.

Dir Borges a Mallorca és dir Borges a Valldemossa i és també citar un altre escriptor, Carlos Meneses, el peruà afincat a l'illa, que és qui ha fet la recerca més apurada de l'estància mallorquina de Borges. Borges és un home plural –'Yo que tantos hombres he sido', va escriure en un famós vers– i d'aquesta pluralitat Valldemossa va ser testimoni del primer i del darrer Borges. Del Borges que ja sap què farà de la seva vida literatura i del Borges que és ja únicament literatura: un home cec –un home homèric– que visita el poble on va començar a dibuixar el seu destí.

A Mallorca –a una impremta de Palma– el pare de Borges, lliurepensador d'aficions literàries, va editar la seva única novel·la. A Mallorca –al diari «El Día» i a la revista «Baleares»– el fill Borges, el futur escriptor Borges, va publicar alguns dels seus primers poemes –«Catedral» i «Mallorca» són els millors– i un text ultraista sobre la més famosa casa de dones de la Palma dels 20-30: «Casa Elena». A Mallorca, Borges va influir, des de la modernitat, els joves escriptors amb vocació cosmopolita de Palma: Jacobo Sureda, Joan Alomar, Ernest Maria Dethorey, Miquel Àngel Colomar, i el que després seria un famós actor secundari del Hollywood daurat: Fortunio Bonanova. Tots ells publicaren i firmaren el seu «Manifest Ultra», inspirats per Borges. A Mallorca –a Valldemossa i concretament a l'Hotel Artista– la germana de Borges, Norah, va pintar un magnífic fresc, de tintades expressionistes, a una de les parets de l'escala. Norah Borges, que es casaria amb el teòric espanyol de l'ultraisme Guillermo de Torre, va



arribar a ser una reconeguda artista del gravat i les puntes seques. Per tant, la relació entre l'art i la literatura de la família Borges i la nostra illa, és una relació estreta, encara que, malhauradament, resti a l'oblit.

Borges cita Valldemossa al poema «Mallorca». Hi apunta un bon eslògan turístic mai utilitzat encara: 'Mallorca es un lugar parecido a la felicidad'. Parla també, amb capacitat de vident, del sentiment de culpa que li produeix no haver pogut fruit a la seva vida de cap dels aspectes de la felicitat i d'una 'caminata madrugadora que empezó en Valldemosa y se cansó en Palma, una niña rosa y dorada de la que estuve enamorado tal vez y a la que no se lo dije nunca, unos días largos remansándose en el cálculo de las playas'. Aquests 'días largos remansándose en el cálculo de las playas' apunten el vast camí que, anys després, serà la poesia de Borges.

Però el cert és que hi va haver més d'una 'caminata madrugadora' pels paratges valldemossins, perquè la seva estància al nostre poble va durar mig any. Convidat per la família Sureda al palau del Rei Sanxo –don Joan Sureda fou un mecenes que aconseguí que Valldemossa fos escenari dels més destacats homes de la seva època–, Borges es fa íntim del poeta i pintor Jacobo Sureda –fill

de don Joan— i fa amistat —intensa encara que de tímides demostracions— amb la seva germana Pazis —que temporària l'art de l'esculptura i tendria un dissortat final—. És probable fins i tot que aquella 'niña rosa y dorada de la que estuve enamorado tal vez y a la que no se lo dije nunca', fos la mateixa Pazis Sureda.

Hi ha una fotografia a l'arxiu de Gabriel Quetglas Tous —feta tal vegada a la tanca del jardí de Son Mosseña, o devora l'ermita, o a qualsevol altre indret de les rodalies de la vila— on els dos germans Borges figuren entre alguns dels seus amics valldemossins. Borges, amb americana i calçons de fil, mira a la càmera entre altiu i absent, que és com els joves —i més si intueixen l'artista que duen dins seu— han de mirar una càmera fotogràfica. Aquesta fotografia és l'únic testimoni gràfic de Borges i Valldemossa, almanco el més valuós. Les altres imatges, fetes durant la dècada dels 80, quan va tornar, molt vell i

ja casat amb Maria Kodama, no tenen el valor d'aquella primera fotografia: Borges havia esdevingut ja un personatge públic —és a dir, un personatge conegut per als qui res saben d'ell— i la mort el rondava de ben a prop. Ja ho havia fet tot —ho havia escrit tot— i només li restava esperar entre la boira groga i grisencsa que l'enrevoltava. Però aquells dies dels vuitanta, mentre passejava entre la murtra i el claustre de Cartoixa, és més que probable que tornàs sentir el perfum d'un temps on aprengué el que havia de fer amb la seva vida: una vida que ha enriquit profundament la vida dels homes que tenen el virtuós vici —o la viciosa virtut— de llegir. Valldemossa prengué part a la formació de l'origen del seu destí i per això no estaria gens malament que un carrer de la vila recordàs la seva presència.

J. C. Llop

GASPAR MELCHOR DE JOVELLANOS

Gaspar Melchor de Jovellanos és uns dels il·lustres personatges que han passat pel nostre poble, i que ha estat estudiat per nombrosos historiadors. La raó d'aquesta importància del nostre protagonista la intentarem donar mitjançant unes notes de la seva biografia per posteriorment passar a l'estada per les nostres terres.

Jovellanos neix a Gijón el 5 de Gener de 1744, fill de família noble. El fet de pertànyer a una família privilegiada li condicionarà, de principi, una determinada visió del món i una educació estricta. Després d'una formació universitària en estudis de dret comença a rendir culte a idees abstractes com les de Pàtria, Virtut, Humanitat. Això ho hem de tenir en compte per veure el posterior canvi en el seu pensament i la seva forma de veure el món.

La seva estada a Sevilla, on viu un ambient auster, pobre i de fam que fa que canviï una mica la visió del paper que hi juguen els nobles. Es convertí en el típic culte espanyol del S.XVIII que es troba amb un encreuament d'idees i contradiccions representatives de la revolució ideològica d'aquest segle representada per la Il·lustració més despòtica d'Europa.

En aquest sentit hem de dir que Jovellanos en un principi era un il·lustrat, un defensor de les idees il·lustrades de Carlos III, ja que veia que aquestes idees farien evolucionar Espanya. Posteriorment passà a ser un liberal basant-se en les lectures de gent com Montesquieu,

Voltaire, Rousseau, Hume, Adam Smith, Condorcet...

Així mantengué al llarg de la seva vida un esperit dedicat al servei de la cultura i va semblar idees noves per tot el territori espanyol: va fer que les persecucions i els fracassos fossin una constant en la seva època liberal, ja que aquestes idees liberals xocaven amb les del despotisme Il·lustrat.

Per exemple: per ell l'educació ha d'arribar a tots els estrats de la societat, el poble també s'ha d'educar per aconseguir la prosperitat de la societat. Per als il·lustrats l'educació també havia d'arribar al poble, però per el seu propi benefici econòmic.

Després d'estar un grapat d'anys a Sevilla va a Madrid on ingressa a la Societat Econòmica de Madrid. N'és un membre molt actiu i des d'aquesta institució defensa la necessitat de la intervenció de la dona a la vida social. Així veim com les seves idees són molt avançades respecte a l'època en què viu.

Posteriorment torna a la seva ciutat natal i es desperta en ell la vocació de promoure la millora econòmica, moral i intel·lectual de la zona.. Aquí comença la seva època de fer política basant-se en la força de l'educació. L'educació és l'eina que necessita la societat per sortir d'aquesta letargia de segles i segles.

Tornà a Madrid per la seva condició d'home culte. Estigué allà una bona temporada però fou desterrat a la

seva terra a causa de l'honestitat i fe en les seves, ja, idees liberals: això no agradà la mà dreta de Carlos IV, Campomanes.

Una vegada instal·lat a Gijón, creà l'Institut Asturià, estudis de secundària per tal de donar una empenta a l'estudi de les ciències necessàries per fomentar els mitjans naturals de riquesa del país.

Per aquell temps el nostre personatge fou un punt de mira de la Santa Inquisició. Jovellanos era catòlic, però el seu esperit de lluita cultural el condicionà bastant a redimir-se davant l'església. Exemples de persecució: per no deixar que la seva germana es tancàs a un convent, per possessió de llibres prohibits per l'Inquisició com per exemple obres de Locke...

Però a l'any 1800 és condemnat a presó per haver introduït a territori espanyol, traduccions clandestines de llibres com *Contrato Social* de Rousseau.

Aquí comença la història de la relació de Jovellanos amb Mallorca i per tant de Jovellanos amb Valldemossa.

El 13 de Març de 1801 és apresat i conduït cap a Mallorca des de Barcelona. Ell no sabia cap on anava i en dir-li el seu destí va fer un moviment de sorpresa, baixà els ulls i callà.

Quan arribà a Valldemossa el varen dur a una habitació de la torre de l'homenatge del rei Sanç, la qual té una gran vista. Només aquest fet, va fer més fàcil el començament d'aquest apresonament injust.

Als primers dies de la seva estada amb els cartoixans, Jovellanos es trobà malament i el metge aconsellà que menjàs carn. Hem de recordar que els frares no en menjaven, però que davant aquest fet n'anaren a cercar n'hi oferiren. Jovellanos digué: « Os agradezco con toda el alma, Padre mio, vuestra generosidad y la de vuestros hermanos, pero mi boca no podrá tomar ni un solo pedazo de carne mientras yo pertenezca a esta esta santa clausura... » Aquesta és una prova del respecte al catolicisme per part de Jovellanos. Aquest i altres fets, varen fer que els cartoixans i tenguessen estimaí això facilità molt l'estada de Jovellanos a Valldemossa, ja que al seu «apresonament» al poble pogué continuar la seva tasca cultural.

Un exemple de la seva activitat cultural, i que per a la pedagogia mallorquina fou providencial: al poc temps d'estada, la Societat Econòmica Mallorquina anuncià un concurs per premiar el mètode més fàcil per la creació d'un seminari de nobles. Jovellanos no hi estava d'acord perquè aquesta institució serviria els interessos d'uns pocs i no de tota la societat, però participà al concurs i en dos mesos escriví « Memoria de educación pública », que és el primer plantejament de l'ensenyança a l'estil francès que es fa al territori espanyol. Va ser l'únic que es presentà i no guanyà...

Posteriorment criticà els plans educatius de la

Societat Econòmica, recriminant que eren propis de l'Antic Règim que de l'època en que es vivia. Com a resposta planejà la creació de l'Institut Balear, institut que trenta anys després es dugué a terme. A l'institut, Jovellanos planejà el tema del bilingüisme de les nostres terres i així es convertí en el primer en tenir-ho en compte al camp de la pedagogia espanyola. Hem de dir que en la realitat aqueta darrera qüestió no es va dur a terme i que només es tengué en compte el castellà com a llengua d'ensenyament...

Encara que Jovellanos tenia una certa llibertat, ell no deixà d'enviar cartes a Carles IV queixant-se de la seva situació. Però res de res... aquesta era la conducta d'uns que es deien il·lustrats contra un home que no havia fet més delictes que haver intentat posar remei a l'analfabetisme que tenia una gran part de l'Estat.

A Valldemossa, per passar el temps, començà a estudiar la botànica de la vall. També ajudà a arreglar i ordenar la biblioteca del convent, a la qual aportà algunes obres seves de vertader interès pels monjos. Posteriorment escriví un extracte de la història de Cartoixa.

Les seves aportacions al poble realitzades amb la seva contribució en la construcció de la nova església de



Gravat cedit per Francesc Salleras. Llibreria Jovellanos.

Cartoixa: aconsellà dur de fora un facultatiu, i l'indicà, dient que aquest podria arreglar el pòrtic i frontispici i també arreglar la cúpula, la qual Jovellanos aconsellà fer-la de bloquets. Reparar les cornisses, portes i tribunes i projectar altars, cadires de cor, sacristia...ho aconsella directament Jovellanos i diu que no ho fa per interessos, sinó que creu que és el millor per Cartoixa i els seus ocupants. Criticà alguns projectes de frescs per a les bovedes que va fer Frai Manuel Bayen.

A part de tota aquesta tasca cultural, Jovellanos ajudava amb pensions els joves que es dedicaven a l'estudi de la latinitat, i donava almoïna diària als veïns més necessitats de la vila.

Així el nostre personatge es fé popular per la seva bondat i generositat. A més a més, realitzà excursions pels voltants del poble, sempre acompanyat per algun monjo i va conèixer diferents indrets i personatges del poble que anomena a un diari que va fer a Valldemossa i del qual només hi ha uns dies de finals de 1801. Aquest fragment de diari està publicat a *Introducción a la historia de Valldemossa* de J. Muntaner Bujosa i J.F. Argente.

En aquest fragment s'anomenen diferents excursions. Una d'elles per la torre de Son Galceran, on hi viu Juan Omar: ens parla de la seva vida, dels seus fills i que fan de filadors de llana i ens diu fins i tot el que guanyen. Ens fa una descripció del paisatge i ja de tornada cap a Son Moragues es troben amb el senyor Mateu Moragues, que té 25 anys però que és «*monstruo de gordura, porque nada le puede bajar de 14 a 15 arrobas*». En dies posteriors ens parla de Son Batista, de Sa Baduia i dels seus dolços aglans que «se venden para comer a 4 reales el almud». Un altre dia anà per la Coma, Mirabò, Son Vef, Son Omar, Son Catoi...

Poc apoc, la gent que l'havia empresonat, va rebent notícies de «l'empresonament» de Jovellanos. A causa d'aquest benestar, decideixen enfortir el càstig, per això decideixen el seu trasllat al castell de Bellver. Això era el dia 5 d'Abril de 1802 i aquell dia, la gent més necessitada del poble, plorà: Jovellanos s'havia integrat al poble amb mostres d'estima.

Ja al castell de Bellver, es troba amb una situació més dura, la seva llibertat és mínima. Però va rebent visites dels cartoixans al llarg dels sis anys que passà al castell mostra de l'afecte que havia creat aquell home culte i de bon cor.

La seva tasca cultural no s'aturà, allà escriví obres de tot tema i fins i tot una descripció de Mallorca que ell titulà *Vistas de Mallorca*. En aquesta descripció no veu directament Valldemossa «pero los montes que corren a esta parte, al cortar la linea del norte se abren de repente, como para franquear el paso de las aguas, que desde las faldas del Teix y fuentes de Valldemosa viene a fecundar la campiña. No parece sino que quiere también mostrar su reverencia a aquel preciosísimo valle, justificado con la cuna y tempranas virtudes de la Beata virgen Catalina Tomas, y con la vida angelical y penitente de los silenciosos hijos de San Bruno. Jamás mi vista toca en este punto que me recuerde los dulces consuelos, que hallaron mis primeras desdichas entre aquellos santos anacoretas»

Hem de dir que en aquesta descripció anomena totes les muntanyes de la Serra i fins i tot Cabrera. Això ens demostra el seu interès per tota la cultura.

Com ja hem dit, la seva estada al castell durà 6 anys. El dia 5 d'Abril de 1808 sortí i el primer que va fer fou tornar cap al nostre poble. La llibertat li fou donada uns dies abans de la setmana Santa.

El seu retorn creà expectació al poble i al llarg de la seva curta estada rebé mostres d'estima de tot el poble. Durant aquests dies anà per tota l'illa fent una descripció del paisatge i dels pobles per on passà: Deià, Sóller, Binissalem, Pollença, Alcúdia, Muro, Sineu, Alaró, Algaida, Randa...

El dia 18 sortí de Valldemossa, s'acomia del poble i anà a dinar a l'Almudaina amb el Capità General Miguel Vives. Després es dirigí cap al port de Soller i partí cap a Barcelona.

Aquesta és la relació d'un polític, d'un intel·lectual, que no pogué dur a terme les seves idees a causa de la seva ideologia liberal en temps d'idees il·lustrades espanyoles, amb el nostre poble. Aquesta relació, a pesar de la situació del nostre protagonista, fou bona i de gran importància, ja que el poble tengué bons records de Jovellanos i aquest un bon afecte amb el nostre poble.

Joan Miquel Fiol Torres

GUERRA DE PINTORS

Us pensàveu que els pintors són gent de pau, només atenta a la bellesa del paisatge o a la captació fidel de formes i colors? Puc demostrar-vos que no és sempre així, si bé cal remuntar-se tres quarts de segle, quan les «forces» de Valldemossa s'enfrontaren a les pollencines, en una batalla dialèctica que commocionà durant trenta dies les pàgines -tanmateix escasses- de *La Almudaina*, *La Última Hora* i *El Correo de Mallorca*, els tres diaris locals.

El motiu de l'enfrontament fou l'anomenada «Exposición Regional de Arte» convocada una mica apressadament a principis del mes de juny del 1920. D'entrada, xoquen -i no haurien de fer-ho, atenent que àdhuc avui no estarien de més- les normes dictades per la Comissió, segons les quals: «*Dada la importancia y seriedad del certamen, no serán admitidos aquellos trabajos que podríamos llamar de índole casera o pueril y si únicamente obras de cierta importancia, aparte de las avaloradas por firmas ya reconocidas*».

Prolegòmens

La història més o manco fou aquesta: El 9 de juny, feta la selecció a càrrec del jurat d'admissió d'obres, presidit per Hermen Anglada Camarasa, els quadres estaven ja col·locats i catalogats a la Biblioteca Provincial, vora l'Institut, enmig d'una decoració molt reeixida, a la qual no faltava un brollador, deguda així mateix als bons oficis de l'esmentat Anglada.

Hi concorrien trenta-set pintors, cinc escultors i nou



«Los ermitaños y el Santo Cristo de Pollensa», obra de Joaquín Tudela.

dibuixants. No posarem aquí la llista que els diaris donen per no esser massa prolixs, però sí recordarem que s'hi trobaven Erwin Hubert, Reinhold Westman, Manuel Fernández Peña, Joan Fuster, Bartomeu Ferrà i Pilar Montaner de Sureda, relacionats amb Valldemossa, i Tito Cittadini, Eugeni Mossgraber, Joaquín Tudela i Simeón Cerdá, com també el mateix Anglada, nucli del problema, residents a Pollença. Hi havia un total de vuitanta quadres, alguns dibuixos i unes quantes escultures. L'11 de juny tengué lloc el vernissatge previ a la inauguració, que fou el sendemà, amb presència de les autoritats i d'un quintet que tocava el piano cedit per la tenda El Japon, avui desapareguda. El visitant havia de pagar un velló.

El 16 de juny, Josep M. Tous i Maroto, crític habitual de *La Almudaina*, afirma que no pot fer la crítica de l'exposició perquè l'han fet membre del jurat. Així doncs, l'hem d'anar a cercar a les pàgines de *La Última Hora*, on un tal José Vives dóna compte de tots i cadascun dels participants, tot afirmant que, potser per falta de temps, hi manquen obres de primera qualitat. Comparteix aquest mateix criteri Pedro Barceló, el crític d'*El Correo de Mallorca*. Tous, mentrestant, amb certa mescla d'ingenuïtat i honradesa, confessa que va al jurat per disciplina, ja que se n'han excusat persones de prestigi -es refereix a Gabriel Alomar- i tècnics -en al·lusió a Santiago Rusiñol.

La patinada es consuma quan diu referint-se a Anglada sense anomenar-lo: «*Reul el cargo mientras pude, y al admitirlo, hágolo descansando en el criterio indiscutible, eminente, de uno de los grandes prestigios de la Pintura española*». En conseqüència, el jurat queda constituït definitivament pel regidor i advocat Joaquim Pascual, per l'escriptor Tous i Maroto i pel pintor Anglada, és a dir, per un sol membre: Hermen Anglada Camarasa.

Esclata el conflicte

La decisió d'aquest jurat no es fa esperar. El 17 de juny tota la premsa publica la seva resolució, que premia Tito Cittadini, Gabriel Villalonga Olivar, Emilio Pou González-Moro, Joaquín Tudela, Antoni Brusotto, Miquel Arcas, Cristòfor Pizà i atorga una menció honorífica, entre altres, a Eugeni Mossgraber, a Joan Fuster, a Antoni Gelabert, a Bartomeu Ferrà, a Pilar Montaner de Sureda



«Molinos», obra de Pilar Montaner de Sureda.

i a Manuel Fernández Peña. Els expositors s'enfaden, l'acusen de parcial, fins i tot hi ha qui, més encès, vol pegar un dels seus membres.

El 18 de juny salta la xispa literària. *El Correo de Mallorca* duu una carta dels pintors Manuel Fernández Peña i Reinhold Westman, residents a Valldemossa, on protesten pel dictamen del jurat mentre qüestionen el criteri d'Anglada. A l'arxiu dels Sureda trobam una carta de Pilar Montaner, a màquina, sense data -ignoram si arribà a la seva destinació-, dirigida al Sr. Presidente de la Exposición Regional de Bellas Artes, que diu així:

«Muy señor mio:

Concurrí a la Exposición por el anuncio repetido de un jurado, en ella, plural: Anglada, Rusiñol y un eminente intelectual.

Me he encontrado engañada al hallar el ejercicio de un solo y único criterio dictatorial y por añadidura el de un practicante, fuerte temperamento del Arte, lo que le incapacita para ser juez sereno e imparcial.

Son muy distintas y, en realidad, muy opuestas la facultad creadora y la crítica. Rebelde soy yo a todo Pontificado Artístico y menos del señor Anglada cuya visión, emoción y técnica admiro, son halladas tan lejos de las mias.

Y no pertenezco al coro de sus sacristanes. No quiero, con la presencia de mis obras en la Exposición, coadyuvar a ninguna tiranía personal.

Por la cual, ruego a toda la Comisión de su presi-

dencia me permita descolgarlas del Salón.

De Ud. muy affma. Pilar Montaner de Sureda»

La Ultima Hora publica així mateix la carta que la pintora ha enviat a Anglada, precisant com quatre dies abans de l'exposició li va notificar que volia retirar les seves obres en prova de disconformitat, ja que sols havia quedat ell del jurat anunciat. Diu textualment: «*Cedí a todas sus combinaciones por deferencia personal y, al fallar, no esperaba de usted más que un respetuoso silencio, considerando que, no otorgandome usted ni yo querer recibir era, si no legal, de estricta delicadeza y moralidad. Le ruego me retire de la lista y quedará como siempre suya affma. Pilar Montaner de Sureda*». Al mateix temps, a les pàgines de *La Almudaina*, el seu espòs, Joan Sureda Bimet, gran coneixedor i divulgador de la pintura a les conferències organitzades pels germans Alcover al Museu Diocesà, publica un article titulat *Al margen de la Exposición*. Allí comenta com la resolució del jurat ja es veia venir. Amb la seva prosa cultivada i vuitcentista, de clara empremta jesuítica, manté que els artistes són molt mal crítics dels seus col·legues, i que la història demostra com literats, pintors i músics rebutjats al seu temps són les glòries del demà. Qüestiona els criteris indiscutibles i sobretot el d'Anglada, tan durament criticat. No se'n sap avenir com aquest acceptà esser



«Vell pagès», aquarel·la d'Erwin Hubert.



«La Cartoixa», oli de Bartomeu Ferrà.

l'únic jutge -aquesta dictadura, segons paraules textuals- d'un jurat els membres del qual afirmaren públicament descansar en el seu criteri. I acaba demanant si no invalida moralment la decisió d'aquest jurat el fet que només hi hagi hagut un jutge.

L'endemà continua el bombardeig. Fernando Pou, membre de la comissió organitzadora, indignat per les opinions de Sureda, li demana des de *La Ultima Hora* «una acusación concreta o una explicación clara y terminante». Allí mateix Enrique Sá del Rey comenta l'escàndol i entrevista Anglada. Aquest diu que ha premiat la llibertat dels que volen mirar el paisatge cara a cara, l'orientació i l'intent dels opositors, el coneixement tècnic dels procediments moders, la valorització de la forma i del color. Afegeix que de tot l'esvalot només ha contestat a una senyora, i, molt cavallerament, transcriu la carta:

«Sra. Doña Pilar Montaner

Muy Sra. mía y de toda consideración. Como he obrado con absoluta justicia en los cargos que se me confiaron, no me creo en el caso de contestar a nadie, però me creo en el deber, señora mía, por tratarse de una dama, de acusarle recibo de su carta, de insistir en mi consideración a la artista y de ponerme rendidamente a sus pies. Hermen Anglada Camarasa.»

Aquest mateix dia, els tres diaris locals publiquen la carta que els artistes disconformes dirigeixen al batle de Ciutat rebutjant els premis concedits. La signen: J. Pizà, P. Càffaro, J. Fuster, F. Rosselló, A. Gelabert, E. Mossgraber, P. Montaner de Sureda, P. O. de Fernández Peña i B. Ferrà. Aquest, a més, n'afegeix una altra on renuncia al segon premi de 100 pessetes pel seu dibuix *Estudi*.

El 20 de juny Miquel Mestres publica a *La Almudaina* una carta contra Anglada. Molt pintorescament diu que, si les protestes justificades fossin pedres, Palma quedaria desempedrada. D'això en té la culpa la Comissió, que nomena un sol pintor amb tendència cap al modernisme, el qual aplicà el concepte tan conegut de «a los míos con razón y sin ella». Convida a la revolta i a retirar les obres.

Creixen les hostilitats

El 21 de juny contesta Joan Sureda a Fernando Pou des de *La Ultima Hora*. Lamenta que aquest hagi vist la seva reticència cap a la comissió organitzadora. No és cert. Li recomana que llegendi de prim compte i, una vegada esporgat, veurà que en endavant només quedarà d'aquest litigi uns que es varen sotmetre i altres que es rebel·laren contra un

home «a quien sus secuaces presentaban en el Arte de la Pintura calándose la mitra».

Ell s'ha arriscat a perdre l'amistat d'aquest home en rebel·lar-se contra el seu pontificat artístic fals -com ho són tots els pontificats venguin d'on venguin-, amb aires de fatxenderia, per afegitó. Qualifica de tresor l'entrevista de dies passats a Anglada, abrigat sota la capa pluvial del modernisme. Finalment assegura que ha viscut i estudiat per tot Europa -Mallorca, per cert, hi està- per ara haver de combregar amb rodes de molí, etc.

L'endemà, Fernando Pou es limita a notificar al director de *La Ultima Hora* que Alexandre Riquer ha visitat l'Exposició i ha dit que subscribia punt per punt la resolució del jurat, autoritzant-lo a publicar les seves paraules. Una postdata del periòdic aclareix que Riquer fou proposat per jurat pels ara disidents.

Aquest mateix dia, des d'*El Correo de Mallorca*, Bartomeu Ferrà inicia una sèrie de tres articles titulats *La Exposición de Arte*. Afirmar que Anglada és, sens dubte, un gran pintor, però no indiscutible. I per corroborar la seva afirmació transcriu *La gràcia i el pecat del pintor Anglada* per Xènius, escrit cinc anys abans per D'Ors arran de l'Exposició d'Anglada a Barcelona, on el titlla de decadent i condemnat al no-res: «Com hi ha una poesia de rima «rica» hi ha una pintura de «pasta rica». Com hi ha sonets pomposos per l'opulència dels epítets, hi ha pintura pomposa per l'opulència de l'arabesc (...) No és estrany que a totes dues, amb el pas del temps, les sobti la mateixa caducitat, les arrossegui un mateix destí». La canonada més grossa surt de *La Almudaina*. Ve de Pollença, signada per Tito Cittadini. Aquest es posa des del primer moment en contra de Sureda i defensa «la saludable dictadura» d'Anglada, tot dient que al llarg de

la història se'n troben moltes. Aquesta dictadura ha fet triomfar el talent, la sinceritat, la força emotiva «*todas esas pequeñas cosas que no se aprenden ni simulan con ramplonerías de feria*». Això no obstant, està d'acord amb el valldemossí en el fet que és impossible demostrar en art el bo i el dolent a la manera matemàtica. Anglada, al seu criteri, s'ha estimat més jugar-se moltes simpaties en honor d'aquestes petiteses que no s'aprenen, ni simulen ni s'expliquen a la manera matemàtica.

El 23 de juny Eliseu Riquer envia una carta a *La Almudaina* on afirma no haver signat el document de protesta aparegut el diumenge passat. Ell en firmà un on creia retirar els seus apunts de la sala d'exposició. Considera que el document és desencertat i extemporani. Des de *La Ultima Hora* i a «Mas comentarios» José Agustín Palmer afirma que un jutge no pot ser parcial, i que tothom sap com Anglada és enemic de l'acadèmia i de l'escola: que no li havien d'haver donat el càrrec i que la decisió d'aquest jutge únic és injusta, parcial i exclusivista. L'endemà, a les pàgines d'aquest mateix diari, Pedro Ciudadano Pacífico, en una «Carta abierta a Hermen Anglada» aporta una dosi d'ironia a la crispació. Comenta les paraules d'Anglada segons les quals ell es trobava a la terra com Déu quan un fabricant de paraigües li demanà aigua i un empresari de toros bon temps. El periodista pensà que Déu donaria gust a ambdós fent ploure en un redol i donant bon sol a un altre lloc. Anglada, en el paper de déu terror, només ha protegit els dels paraigües (angladistes i antiacademicistes) mentre que als empresaris de toros (academicistes cecs i arcaics) no els ha concedit ni quatre hores de sol «*para sacarle el jugo a una mala capea*».

La Almudaina i *La Ultima Hora* de 25 de juny publiquen una carta de Sven Reinhold Westman de Valldemossa estant. Després d'haver llegit tot el que s'ha publicat arran de l'Exposició, afirma que es considera enganyat pel jurat i per l'Ajuntament que tan il·legalment l'ha nomenat. Demana retirar els seus quadres. Fernando Pou, per altra banda, en aquest darrer diari intenta reforçar de nou l'actuació diguem-ne «oficial» amb una carta notificant que Bernareggi ha visitat l'Exposició i que està totalment d'acord amb tot quant ha fet el jurat; l'argentí ha dit també que la nostra Exposició està a més altura que la Nacional de Madrid, on els artistes locals haurien fet un gran paper.

El 26 de juny *El Correo de Mallorca* manté la discòrdia a través de «La Exposición de Arte II» de Bartomeu Ferrà, el qual comenta les obres exposades i, com de passada, fa saber que el quadre «Molinos» de Pilar Montaner de Sureda guanyà la segona medalla de l'Exposició Internacional de Barcelona l'any 1911. A *La Almudaina* Joan Antoni Fuster Valiente malparla



Eugeni Mossgraber.

d'Anglada. Només *La Ultima Hora* aquest mateix dia adopta un to no bel·ligerant, si bé publica «La escuela mallorquina de pintura» per Joaquim Domenech, on recull les opinions del promotor de la tragèdia. Allí Anglada parla de les grans possibilitats dels pintors mallorquins i creu que a Mallorca podrà haver-hi una escola de la llum i del color que podrà conviure amb els grans centres artístics d'Europa.

Treva i rearmament

L'1 de juliol es reprenen les hostilitats després de quatre dies de treva. A *La Ultima Hora* signa l'article titulat «Un gesto del artista». El gest correspon a Joaquín Tudela. El pintor es queixa que el quadre «Los ermitaños y el Santo Cristo de Pollensa», celebrat per Zuloaga, fos rebutjat de l'Exposició. En canvi, li premien una altra obra, que ell considera menor. En conseqüència, dedica el valor del premi a encapçalar una subscripció per abonar despeses a un jurat heterogeni que jutgi imparcialment i desinteressadament les obres. Mentrestant, des de *La Almudaina* Joan Sureda inicia una sèrie d'articles on contesta una per una les acusacions de Cittadini. No té res a dir de les lloances de l'argentí cap al «gran Lama» dispensador de beneficis, ni s'oposa al fet que consideri la seva dictadura favorable, profitosa i aprofitada, però no consent que vulgui caçar ànecs i que ell en sigui el ca. I

amb el símil de la caça, a la qual Sureda era molt afecionat, juga una mica el col·laborador lletraferit. «*De todos modos, descendamos al charco*». Allí troba una escopeta rovellada, anguiles, més ben dit angules, i granots, és a dir, entre bromes i veres, Sureda defensa la seva positura en contra la dictadura d'Anglada, manifestada mesos abans davant testimonis, es refereix a l'actuació curulla de dignitat de la seva esposa Pilar Montaner i ataca de ple l'afirmació de Cittadini sobre les dictadures saludables, citant una anècdota de Rubén Darío, l'hoste estimat, etc.

Alberto S. del Castillo, un argentí resident a Pollença, aquest mateix dia i en el mateix diari, es posa a favor d'Anglada. Comenta la frase objecte del litigi: «*No hay criterio indiscutible!*» tot afirmant que sí que hi ha, emperò, uns criteris superiors als altres. La seva lectura indigna l'alsacià Eugeni Mossgraber, el qual dirigeix amb el seu castellà vacil·lant la carta següent a Sureda, fins ara inèdita:

«*Pollensa, 1 de Julio 1920*

Sr. D. Juan Sureda Bimet

Cartuja de Valldemossa

Distinguido y estimado amigo: vengo de ler en La Almudaina de hoy su famoso artículo, bravo!! y enhorabuena. Qué sabrosos, qué fina ironía, me quedé entusiasmado en ler su escrito y con impaciencia espero la continuación! Ya es hora en achicar este malsano america-



Hermen Anglada Camarasa.

nismo macanero y me alegro que esto se hace precisamente por su pluma autorizadísima. Repito, enhorabuena!

Pero, ha visto Ud. el artículo de Castillo? Malos defensores tiene el Sr. Anglada, pues demasiado conozco a este Sr. Castillo, subvencionado que ha sido por la republica argentina para estudiar música, rechazado entodas las academias en donde quiso entrar, malgastando dinero y tiempo, creyendose un genio con cabellera larga, pero nada más. Ni sabe tocar ningún instrumento algo medianamente un compositor más que mediocre con una cultura idem. Pero gran sabio que quiere levantar la cultura en Mallorca y sobre todo en el Puerto de Pollensa. Esto es el nuevo defensor de la «sana dictadura». ¿Quando nos hará Diós la gracia de libertarnos de estos redentores y pseudogenios macaneros? Yo, que tengo que vivir aquí en esta atmósfera desde hace años, créame que estoy harto, pero gracias a diós, me quedé puro y intacto y prefiero pasar por uno de los tantos borregos y asnos an los ojos de esta gente que no mezclarme con ellos, y gracias a diós que Mallorca no es ninguna tierra de conquista, que hay sobradamente talentos y criterios para juzgar finalmente a estos «genios superiores» de ultramar. Aprovecho la ocasión para reiterarle mi consideración personal más distinguida y me pongo a los pies de su Sra. esposa.

S. S: afmo. Eug. Mossgraber

Le suplico saludar de mi parte a D. B. Ferrà y demás amigos»

Es 2 de juliol Sureda continua a *La Almudaina* el seu article del dia anterior. Ara es decanta cap a la mitologia i recorda el mite de Narcís. Insisteix en el fet que tota dictadura en l'Art és nefasta i fa un cant a la llibertat quan afirma que en l'Art tota llibertat és poca. Acaba dient que els jurats no donen la corona immortal sinó que, com l'estalactita surt del lent degotís de l'aigua, una aristocràcia del pensament i de la cultura nascuda del públic atorga la glòria a través dels temps. Aquest mateix dia Emilio Pou González-Moro confessa que els pintors joves, expositors, premiats o no, no tenen autoritat per escriure sobre l'Exposició.

L'endemà, Bartomeu Ferrà publica el seu darrer article sobre l'Exposició a *El Correo de Mallorca*. Acaba de donar el parer sobre les obres exposades, s'alegra de la discussió provocada, ja que significa que el públic comença a interessar-se per les obres d'art; insisteix que en Art no hi ha infalibilitats ni criteris indiscutibles i que tota obra feta sincera i honradament té un valor; anima a no admetre dictadures per sanes que sien. Per últim, clou la seva trilogia amb una andanada a la manca de cultura mallorquina, nus del problema, que ha permès el mal origen de l'Exposició i altres desastres ciutadans dels

quals dóna compte detallat. Mentrestant, José Vives de *La Ultima Hora* a l'article titulat «De la actual y de la futura Exposición» comenta que també hi ha hagut renou a l'Exposició Nacional de Belles Arts a Madrid i dedueix que ara el més interessant és preparar la pròxima, així que recomana: A fer feina!

Atac final

El 8 de juliol des de *La Almudaina* contesta un Cittadini groller i maleducat, el qual no estalvia insults a Sureda. Comença així el seu article «Del charco a Beocia» parafrasejant les paraules del valldemossí: «*El Sr. Sureda Bimet, desde un pedestal que él mismo se fabrica con un diccionario del año 1847 y una mitología de bolsillo, sigue sacudiendo su tarro de lata. Adelante, Señores! Suite en dos estilos, uno bajo -muy bajo-, otro alto, ¿olímpico! Abra el público la boca en oh! admirativo...*»

¿Es que realmente se ha propuesto divertirnos el Sr. Sureda Bimet? ¿O trata de afirmar una vez más su pequeña notoriedad? Muy pocos habrá que crean al Sr. Sureda capaz de divertirnos, porque muy pocas son las personas que ignoran su docta pesadez. No queda más remedio que suponer lo segundo, lo que estaria más de acuerdo con su psicología».

L'argentí, a més, demostra que no ha comprès ni acceptat ni encaixat l'estil irònic de Sureda quan s'expressa d'aquesta manera: «*Como esta fantasía que caracteriza en general a los que tienen el cerebro desacomodado y destemplado el sistema nervioso me supone cazador de patos y flamante cazador de escopeta mohoosa*». Tot afirmant el seu respecte cap a dona Pilar Montaner, recomana doctoralment: «*No simule el Sr. Sureda Bimet ofensas que nadie ha hecho para defender a personas que nadie ha ofendido y sepa que la impulsividad de su carácter, propenso a excesos que para ninguna conciencia sana uelen ser morales, es una de las causas de su pequeña notoriedad*». A fi de mostrar també la seva erudició acaba citant una falla en francès, mentre aconsella al seu contrincant literari que s'ocupi de quelcom més útil que molestar amb renou de llauna.

Tres dies després, l'11 de juliol, Sureda a «Contra las dictaduras en Arte» posa punt i final. Afirma que ell en el primer article no es va referir per res a Cittadini. Aquest, no obstant això, va adoptar des del primer moment un to agressivament personal. No li quedà més remei que respondre en legítima defensa, utilitzant un estil adequat a la seva actitud. «*Veo ahora que las anguilas se han convertido en serpientes. Lo siento!*». Reconeix que la discussió ara no fa més que divertir el públic, el qual ja té la seva opinió pròpia sobre les dictadures en Art i les sentències condemnatòries d'uns artistes contra els altres.



Tito Cittadini.

S'ha arribat doncs a un litigi ridícul i pesat per massa llarg. El públic s'ha adonat que les seves proposicions i els seus arguments es mantenen sense que raons positives, filosòfiques o històriques els hagin pogut rebatre. Pertant, no pensa caure en una polèmica personal *sine fine*.

Després de la tempestat

Ve la calma. Dimarts, 13 de juliol, els diaris locals donen compte que el diumenge passat fou el darrer dia de l'Exposició amb entrada gratuïta. Conviden els artistes a recollir les seves obres. Mentrestant, notifiquen que s'ha ultimat el reglament per a la propera Exposició del 1921, que serà sotmès a l'aprovació de l'Ajuntament. A poc a poc la vida provinciana recobra el ritme habitual. Es fa un gran silenci sobre totes les coses. Com a la partida de Miss Giacomini, aquella funàmbula que havia provocat un fibló d'odis, febre, passió i luxúria sobre la ciutat apacible, i que havia fet polemitzar enfurismats els diaris locals, segons novel·la, basant-se en la realitat de principis de segle, Miquel Villalonga: «*Ceñido el dorado cinturón de sus murallas, la ciudad reposa al cobijo de la catedral. Los montes azules se alzan al fondo, como símbolos de discreta medida: ni enormes, ni diminutos... Todo es quietud en el ambiente*».

Maria del Carme Bosch



Els valldemossins al portal dels Calderers, el dia de l'excursió que va fer l'Obra Cultural Balear.

i classificats les estàtues i objectes litúrgics que ara no usen. El rector ens va acompanyar i explicar tot el que vèiem.

Dinàrem al restaurant El Cruce, molt bé, per cert, ja que cadascú va

poder triar d'un parell de plats.

Acabats de prendre el cafè partírem cap a Costitx. Visitàrem la Casa de Cultura i el Museu. Tothom va quedar ben sorprès del museu que trobàrem. Ens va agradar molt.

Començava a fer fosca quan arribàrem a Valldemossa ben contents i satisfets.

Dolors Estrades Calafat

En Pedro és bon cuiner,
això li ve per avior.
Aquesta és una lliçó
i l'heu d'aprendre bé,
no hi ha recepta millor:
BON REBOST I MOLT D'AMOR.

Restaurant
Can Pedro

Per als millors paladars!



Avinguda Lluís Salvador
Tel. 61 21 70
VALLDEMOSSA

RECUILL DE NOTÍCIES I FOTOGRAFIES INTERESSANTS TRETES DE L'ARXIU D'ANTONI CABOT ESTARELLES MENTRE FOU VICARI I LLAVORS RECTOR DE VALLEDEMOSSA



L'Arxiduc, com a soci honorífic de l'Arqueològica Lul·liana. L'autor de la fotografia és Virenque.

AUBADA
TERZETTINO
àh acompanyament de Piano.

Poesia de D. MARIANO AGUILÓ. Música de D. MIGUEL TORTELL Pbro.

Allegretto.

TENOR 1.
N'os, tre, lla nos pu, ra y her, mo, na ja guay, ta tre.

TENOR 2.
N'os, tre, lla nos pu, ra y her, mo, na ja guay, ta tre.

BASS.
N'os, tre, lla nos pu, ra y her, mo, na ja guay, ta tre.

PIANO
ad libitum.

2. 2548. 2. 13

AUBADA

Poesia de Mariano Aguiló

Música de Miquel Tortell, Pvre.

D'entre totes les composicions musicals de temes mallorquins, tal vegada sigui la que més vegades s'ha inclòs en els programes dels concerts organitzats tant per capelles com per corals.

Tots tenen en el seu repertori aquesta peça tan harmoniosa i tan nostra.

Pàgina de l'Album Musical de Compositores Mallorquines dedicat Al Exmo. Sr. Antonio Maura. Fotografia d'Angel Pomar.



L'any 1959, Antoni Cabot felicitava amb aqueix dibuix de Josep Coll Bardolet representant la capella de Miramar.

A la revista anterior, a aquesta secció sortia el recordatori de l'escolania que va fundar el vicari Homar. El text estava equivocat. Havia de dir: A l'arxiu d'Antoni Cabot hi ha aquest recordatori que va fer fer el vicari Homar quan va fundar l'escolania de Valldemossa.

Joan Cabot Estarells



ARXIU FOTOGRÀFIC D'ANTONI MUNTANER, «GUARIN»

ALTRE TEMPS

Aquesta cavalcada és una part de la que va desfil·lar per Palma l'any 1929, per celebrar el centenari de la Conquesta de Mallorca pel Rei En Jaume el Conqueridor.



Davant l'Hotel Formentor. Celebració de 25è aniversari de la fundació del Foment del Turisme de Mallorca.

BAR S'OLIVERA

AVINGUDA ARXIDUC LLUÍS SALVADOR
TELÈFON 61 25 77
VALLDEMOSSA



IMATGES D'ANTANY



L'any 1936, al pati de la Puresa a Valldemossa. De dreta a esquerra. A davant: Joana Colom, Catalina Ferrà, Aina Vila. Darrera: Praxedis Pons, Margalida Cabot, Jeanette Darder, Margalida Ripoll. Arxiu de Margalida Cabot.



Magdalena Lladó, «des Cassino», ens ha deixat aquesta fotografia i ens ha dit que eren aquestes nines tan plenes de flocs que anaven a costura a la Puresa fa devers setanta anys. Tal com ens ho ha dit ho posam. De dreta a esquerra. Davant: Margalida Ferrà, Maria Boscana, Luissín de Son Gual, Catalina Boscana, Catalina «des Celler». En segon terme: Margalida de sa Granja, Francisca de Son Mas, Antuanet «de can Doi», Praxedis de Son Mas. En tercer terme: Margalida de «sa Rectoria», Antuanet de can «Gotzo», Margalida de Pastorix, Maria Nadal, Margalida de Son Matge, Antònia «de Can Flor», na Lladó, Fani. Darrera: Joana Carbonell, na Marquès de Sóller, Margalida «de Can Mariano», Magdalena «des Cassino», Magdalena «des conco en Joan», Esperança de Son Oleza.



Al número anterior, Jordi Lladó ens parlava d'Abel Bravo del Rincón. Doncs bé, aquest home que aguanta l'ombrel·la és ell, les dones són Magdalena «des Cassino», Margalida d'en «Manó» i Magdalena «de Can Mariano». Fotografia arxiu de Magdalena Lladó.



Na Matgineta i na Margarita Basca anaren a Ciutat fa devers cinquanta anys i es varen retratar amb aquest cavallet de cartó. Fotografia arxiu de Margarita.

NOTÍCIES A LA VILA

-Bernardo Haro va exposar els seus quadres a la Sala Capitular de la Cartoixa de Valldemossa del dia 2 al 15 de setembre.

-El dia 8 d'octubre visiten la Cartoixa un grup de Rotiseurs i són rebuts a l'Ajuntament per la regidora de Cultura, Rosa Estaràs.

-La visita que més ressò ha tengut és la que reteren els reis d'Espanya i els emperadors del Japó a la Cartoixa i Son Marroig. La visita està plena d'anècdotes. El Rei rompé el protocol varies vegades per saludar coneguts, com quan sortia dels corredors i veié el pintor Coll Bardolet, antic conegut seu i es va aturar per saludar-lo. En aquell moment els emperadors ja anaven a entrar a la casa del

pintor i el rei va haver de dir: Avui no, un altre dia.

Va saludar a Jordi Lladó, vell personatge, que podeu veure de pagès demanant els tiquets al Palau del Rei Sanç.

Els emperadors s'alegraren de veure fotografies del seu fill amb el príncep Felip durant una visita que havien fet l'any 1987 a la Cartoixa.

La família Bauzà de Mirabò va oferir a l'emperadriu una pepa vestida de pageseta de les que vesteix Apol·lònia, la qual va acceptar l'obsequi.

-Cyril Naphegyi va exposar la seva obra més recent a la Sala Capitular de la Cartoixa, del dia 20 d'octubre al 6 de novembre.

-Dia 12 de novembre la Confede-

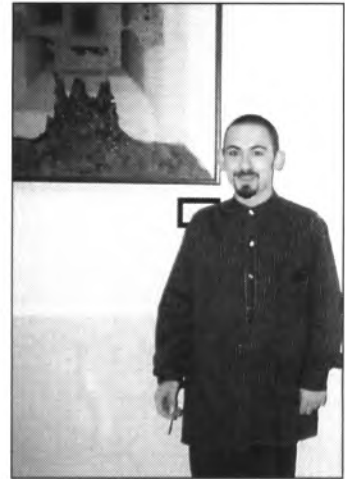

Bernardo Haro.

ració de Bandes de Música va visitar Valldemossa. Després d'una recepció a l'ajuntament hi hagué un petit concert de les bandes.



Visita dels reis d'Espanya i dels emperadors del Japó a Valldemossa.



Una de les obres de Cyril Naphegyi: Carrer de la Rosa.

Calefacció, climatització i sanejament

Carrer de 31 de desembre, 13

Tel.: 75 01 83

Telefax: 75 72 65

07003 Palma



RACÓ DEL JOVENT

Ja han fet 18 anys

Andreu Mulet Giménez (7 de juliol)
 Ana-Ramzîe Ghazi Kantelinen (15 de juliol)
 Antonio José Timoner Rullan (11 de novembre)

Maria Isabel Colom Colom (12 de novembre)
 Diego Vázquez Fayos (27 de novembre)



Ana-Ramzîe Ghazi Kantelinen

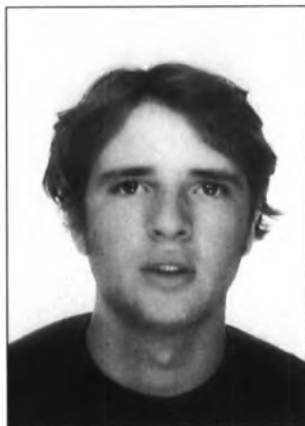

Antonio José Timoner Rullan



Andreu Mulet Giménez



Maria Isabel Colom Colom

QUE PASSA PER LA LLISTA CINEMATogrÀFICA?

Hi ha diverses pel·lícules: suspens, acció, romàntiques i de distintes nacionalitats.

El cinema espanyol, segons el meu judici, ha destacat bastant amb la pel·lícula *Los peores años de mi vida*. Conta una història real, de carrer comú, deixant de banda la realitat atípica (fins ara ens havien acostumat a una temàtica dura i dessa). Aquesta pel·lícula ha tenguut una gran acceptació i es pot considerar una de les produccions espanyoles amb més èxit d'aquesta temporada, dirigida per Emilio Martínez Lázaro i protagonitzada per Gabino Diego, Jorge Sanz i Ariadna Gil. Dins el mateix estil cinematogràfic hi podríem incloure *Todo es mentira*, també producció nacional.

El cinema americà està present, com és costum, amb grans figures com Tom Hanks, actor de moda en aquests moments i últimament ens acompanya amb la pel·lícula *Forrest Gump*, una mescla d'humor i patriotisme.

Una altra a destacar és *Cuando un hombre ama a una mujer*. Els seus protagonistes no necessiten presentació. Ell és Andy Garcia i ella Meg Ryan, el contingut en línies generals és el drama que representa l'alcoholisme dins la llar familiar.

En el cinema americà, més que els directors, comanden les figures.

La comèdia que s'ha convertit en una de les més taquilleres és *Cuatro bodas y un funeral*, una història d'amor amb Hugh Grant (la gran revelació cinematogràfica) i Andie

Mc Dowell en la qual el sentit de l'humor hi és present al llarg de la pel·lícula.

El director Krystof Kielowski ha posat fi a la seva trilogia *Azul, Blanco i Rojo*, aquesta darrera ha estat estrenada als cinemes de Palma. Té un estil espès i radical en continuïtat de les altres, quasi segur que l'espectador no resta indiferent davant seu.

Magdalena Boscana Mas

ACTIVITATS REALITZADES PER L'AJV

Campionat de truc, parxís i canastra

Els passats 12 i 13 de novembre en varen realitzar les semi-finals i les finals del campionat de truc, parxís i canastra.

Totes les partides varen ser molt emocionants i varen tenir molta expectació per part dels altres sicis.

Però no tots podien guanyar i al final els que guanyaren la copa cedida pel Bar S'Olivera varen ser:

Truc: Paco Boscana i Pedro Calafat.
Parxís: Joana M. Mulet Calafat i M. Magdalena Boscana Ripoll.
Canastra: Francesca Ripoll i Margarita Calafat.

Esperam tornar a fer un altre campionat l'any que ve i des d'ara convidam a tots els lectors a participar-hi.

Acampada pel voltants de Lluc

L'AJV va organitzar pel cap de setmana del 19 al 20 de novembre una acampada pels voltants de Lluc. Encara que hi va haver poca participació els que hi anàrem ho passàrem molt bé.

Entre les activitats que es realitzaren, la més important i més penosa va ser l'ascensió al puig Tomir. Tenguérem sort perquè el dia va ser assolellat i el cel totalment clar, cosa que permeté divisar des del punt més elevat la costa nord de Mallorca, de Pollença fins a Artà.

Esperam poder contar una altra excursió al pròxim número.



M. Magdalena Boscana Ripoll

Ha finalitzat els seus estudis superiors:

MCMXCIV

Maria Dolors
Calafat Rivas



*Llicenciatura en
Ciències Històriques i
Teoria de les Arts*



JO EM DIC... RIPOLL

La tretzena assemblea *Jo em dic... Ripoll*, que es va celebrar durant tres dies a la capital del Ripollès, va reunir vuitante-sis persones la majoria de les quals duïen el llinatge Ripoll. En aquesta edició es commemorava el 25è aniversari que té una periodicitat bianual. El centre d'Iniciatives i Turisme de Ripoll va organitzar diferents activitats entre les que cal destacar l'*Exposició 25è Aniversari*; dues excursions, una a la Collada Verda i l'altra a Sant Bernabé de Tenes; el sopar d'assemblea i el dinar de germanor amb l'acomiadament i el cant dels adéus. En el sopar d'assemblea es va estudiar la proposta d'organització d'una interassemblea a la població alacantina, Cocentaina, a càrrec de les quaranta persones que viuen allà i porten el llinatge Ripoll i que aquest any no pogueren assistir a la trobada.

Miquel Ripoll i Rul-lan

DESÈ ANIVERSARI DE LA FESTA DEL 25 D'AGOST

Ja ho digué en el seu brindis Jordi «Mariano» que per veterà és el que acostuma a fer-lo: «Cada any procuram convidar a alguna persona important. Aquesta vegada hem tengut entre nosaltres una senyoreta notabilíssima, la Vice-presidenta del Govern Autònom Balear, nostra amiga Rosita Estaràs, per tant, va per ella!

Estàvem en dubtes que aquest any es tractàs efectivament de la desena celebració de la Festa Pàtria que els uruguaians i els estimadors de l'Uruguai gaudim a casa nostra de sa Marina, però recopilant les gravacions de vídeo dels sopars anuals s'ha confirmant la creença.

Us puc assegurar que aquesta darrera celebració ha estat, pels motius que hem exposat, realment memorable i important i que la recordarem tota la vida.

Feliu Calafat Rotger

JOAN PARAULA

El passat 29 d'octubre en una vetllada al teatre *El Jardí* de Figueres (Girona) es va presentar el llibre de Jeroni Fito, *Joan Paraula*. L'acte cultural fou organitzat pels Rotaris Clubs de l'Alt Empordà, Mallorca i Palma-Almudaina conjuntament amb el Consell Insular de Mallorca, Consell Comarcal de l'Alt Empordà i els Ajuntaments de Palma i Figueres.

Aquest esdeveniment, amb el nom de *Mallorca es presenta a l'Empordà*, tenia un doble objectiu: estrènyer els vincles històrics, culturals i lingüístics entre Mallorca i l'Alt Empordà i recaptar fons per a ALTEM (Associació de Minusvàlids Altempordenesa).

Caldria recordar, abans de seguir la descripció del que va ser la vetllada, l'ús de l'article salat que encara es fa a la comarca empordanesa, de manera especial a Cadaqués on s'hi poden llegir rètols amb l'article sa en lloc del més ortogràfic la. Com ens explicava el propi Jeroni Fito quan anàvem baixant cap a Cadaqués, aquesta població estava,



en temps passat, quasi aïllada per complet de la resta de la comarca, en una situació parel·lela a la de Sóller respecte a altres pobles de Mallorca, raó per la qual els sollerics pronuncien u les o àtones. Continuant amb la descripció de la presentació del llibre *Joan Paraula*, direm que la primera part del programa va córrer a càrrec dels artistes i grups desplaçats des de Mallorca: La Coral Rotària, Sebastià Moner, M. Magdalena Bujosa, Isabel Rosselló i Els Valldemossa. Els que varen fer els parlaments foren: Jaume Santandreu, director del centre Es Refugi per a marginats, el batle de Palma, Joan Fageda, Maria Lorca (batle de Figueres), Pere Sampol (parlamentari del PSM) i Jeroni Fito, l'autor de *Joan Paraula*. Presentaren l'acte Agustí Baró (periòdic *La Nau*) i M. Isabel Haro, que va ser locutora de Ràdio Popular durant molts d'anys.

A més de Cadaqués, els expedicionaris tenguérem oportunitat de visitar el Museu Dalí de Figueres, el barri vell de Girona, Sant Feliu de Guíxols i vàrem poder comprar els dolços panellots (tradicció de Tot Sants i dels Morts) i també rovellons (esclatassangs), rossinyols (comes seques) i «escarlets» un mal anomenat bolet de nom científic *Hygrofo-rus Russula*.

Rafael Estaràs



Maria Estaràs amb els seus fills Félix Balbino i Julia Ana Maria. Fotografia arxiu de Lourdes Sampol.

JULIA ANA MARIA FERNÁNDEZ ESTARÀS

Al Plec de Cultura IV, Rafael Estaràs parla d'uns familiars seus emigrants a Cuba. Aquest estiu hem rebut la visita d'una descendent, Julia Ana Maria, ja que va venir des de Cuba a passar uns dies a Mallorca i ens ha ampliat la informació. La seva mare, Maria Estaràs, va emigrar l'any 1918 reclamada per la seva germana bessona casada amb l'industrial Sansó, mallorquí establert a Cuba. Es va casar allà amb Balbino Fernández García l'any 1919 i tengueren dos fills. L'any 1930 morí el pare i el 1932 varen anar a Astúries a conèixer la família del pare. Després de mig any arribaren a Valldemossa i llogaren la casa de madò «Parrinteta». De Valldemossa estant va as-satjar una comèdia que dirigia Mar-

galida Ripoll, «des Celler». Avui encara s'enrecorda dels parents de Son Moragues, de la casa que llogaren a sa Marina, que anava a tallar llenya amb l'oncle Tomeu, que s'asseien en el sidecar i quan tornaven s'asseien damunt la llenya. Viviren aquí més d'un any fins que l'altra germana vengué de Cuba i s'instal·laren a Can Pastilla. L'any 1934 tornaren a Cuba. El 1947 es casà amb un metge, Luís Alberto Díaz Cuesta i tengueren dues filles, Lourdes i Iliana. El 1978 tornà a Valldemossa amb el seu gendre, la seva filla Lourdes i els seus néts. Ella sap fer frit i a casa seva hi ha una estatueta de la Beata.

Antònia Serrano i Darder

PLAÇA RAMON LLULL, 4
Telèfon 61 24 85



VALLDEMOSSA

Si voleu enquadrar *Miramar*, basta que ens ho digueu, nosaltres ens en cuidarem i la revista us regalarà una làmina per a la portada.

LLIBRES, REVISTES, PERIÒDICS I FULLS INFORMATIUS

Publicats en català i arribats a la nostra redacció el passat trimestre

Llibres

Títol: *Les possessions mallorquines de l'Arxiduc*

Autor: Sebastià Trias Mercant

Edita: Edicions Cort i Conselleria de Cultura, Educació i Esport

És una acurada edició d'un llibre que descriu totes i cadascuna de les possessions que posseï l'Arxiduc a la nostra illa. Sebastià Trias Mercant, gran estudiós d'aquest personatge, és l'autor dels textos. El llibre és profusament il·lustrat, la primera part amb fotografies antigues -del temps de l'Arxiduc- i la segona part amb fotografies actuals fetes per Josep Lladó i Joan Muntaner.

Títol: *Encara hi tornarem*

Autor: Miquel Antoni Bordoy

Edita: Edicions Cort

Miquel Antoni Bordoy, «Enginyer», és fill d'emigrants felanitxers, nat el 1924 a San Pedro, Argentina. Malgrat que ha viscut gairebé sempre a l'Argentina, parla perfectament el felanitxer i des de fa uns anys resideix alternativament a Portocolom -on fa classes de català- i a San Pedro. El llibre són les memòries i les vivències que el seu pare li contà. Però són també les seves memòries i les seves vivències contades amb un estil clar i amè, ben assaonades d'ironia i naturalitat.

Títol: *La cuina mallorquina de l'arxiduc Lluís Salvador*

Autor: Sebastià Trias Mercant

Edita: Les Fonts Ufanès. R. i J. J. de Olañeta, Editors

Col·lecció: «La Foradada»

La cuina mallorquina de l'arxiduc Lluís Salvador, un nou llibre de Sebastià Trias Mercant, amb fotografies de Josep Lladó i Joan

Muntaner, ens emmarca la literatura culinària del segle XIX a Mallorca i, més concretament, ens situa la cuina i la gastronomia de la nostra illa -i del món que les envolta- dins el context de l'obra de l'Arxiduc. S'estudia especialment la seva obra magna, *Die Balearen*, on es fa una crítica derivada del coneixement profund i vivencial de la realitat alimentària de Mallorca.

Títol: *Actualització del recull bibliogràfic de toponímia i antroponímia de les Illes Balears*

Autor: Antoni Ordines Garau

Edita: Universitat de les Illes Balears
Col·lecció: «Quaderns de toponímia, onomàstica i cultura popular», 2

En llegir l'apartat 4, Reculls i estudis territorials / 4.1.1, Mallorca per municipis, hem pogut comprovar que sobre Valldemossa hi ha quatre articles citats, tots publicats a la revista *Miramar*.

Títol: *Nacionalisme reivindicatiu a Mallorca*

Autor: Miquel Julià i Prohens

Edita: Capaltard

Gabriel Janer Manila diu, entre altres coses, a la presentació del llibre: «Una reflexió exemplar, gairebé modèlica, sobre el nacionalisme a l'illa de Mallorca a les darreries del segle XIX.» Més envant afegeix: «Hi defineix els nostres drets nacionals -la particularitat del nostre país- en el context dels Països Catalans. Ens hi parla del procés de despersonalització a què ha estat sotmesa la cultura i la vida d'aquestes terres, del jou de l'estat i de la necessària convergència d'esforços.»

Revistes

Alaró, noves i parers

Núm. 26.

Edita l'OCB d'Alaró.

Aquest número publica el capítol novè de *La iarda mallorquina*, llibre

de Nicolau S. Cañellas, i la coberta reproduceix una fotografia del tren d'Alaró extreta del mateix llibre.

Ariany

Núm. 192, 193

Edita l'Associació Cultural Ariany.

Coanegra

Núm. 120, 121

Publicació mensual de Santa Maria del Camí.

Damunt Damunt

Núm. 40, 41

Revista d'informació local (Sant Joan).

Dies i Coses

Núm. 42

És la revista de Calonge.

El Mirall

Núm. 69

Editada per l'OCB de Palma. Dedicada un dossier, *L'any de l'Arxiduc*, de cinquanta-quatre pàgines a parlar d'aquest notable personatge. Coordinat per Gaspar Valero, hi han col·laborat catorze persones, de les quals cinc són membres d'aquest equip de redacció: Antònia M. Calafat, Nicolau S. Cañellas, Benigne Palos, Antònia Serrano i Sebastià Trias Mercant. La revista es va presentar al Centre de Cultura de Sa Nostra el dia 26 de setembre.

Es Molí Nou

Núm. 88, 89

És la revista de Vilafranca, l'edita l'OCB.

Es Saig

Núm. 165, 166, 167

L'edita l'OCB a Algaida.

Fent Carrerany

Núm. 99

L'Associació Fent Carrerany de Maria de la Salut és l'editora d'aquesta publicació.



Un moment de la presentació de la revista El Mirall. D'esquerra a dreta: Gaspar Valero, Sebastià Trias Mercant, Climent Picornell, Bartomeu Rotger, Antoni Mir, Pere Fullana.

Llucmajor de pinte en ample

Núm. 148, 150

Editada per l'OCB a Llucmajor. Ha arribat al número 150, que ha festejat amb tots els que l'estimen, que són molts. El número 150 de *Llucmajor de pinte en ample* és una veritable delícia, sobretot el saïnet tràgico-esperpèntic *Morros i cristians*.

Mel i Sucre

Núm. 171, 172, 173

L'edita l'OCB a Sant Joan.

Montaura

Núm. 28

Revista de Mancor de la Vall.

Portula

Núm. 143, 144, 145

Informatiu Cultural de Marratxí. Al número 145, a la secció *Un poc de tot*, llegim: *Miramar, I* (Valldemossa, I-III-94). Inclou els IV Plecs de Cultura Popular, dedicats a l'emigració (segona part).

Ressò

Núm. 63, 64

L'edita l'OCB a Campos.

Santa Margalida

Núm. 25, 26

Editada per l'OCB de Santa Margalida. El número 25 de la revista *Santa Margalida* ja ha sortit al carrer. Com diu al seu editorial, una fita.

Solcs i Ones

Núm. 13

Butlletí informatiu de la Conselleria d'Agricultura i Pesca.

Aquest número està dedicat a Menorca.

Udol

Núm. 10, 11

És la revista de Llubí.

Periòdics

Felanitx

Núm. del 2909 al 2919

Subtitulat Setmanari d'interessos locals.

La Nau

Núm. 37 al 41

Setmanari en català, editat a Palma. Darrerament ha celebrat el primer aniversari.

L'Estel de Mallorca

Núm. 298 al 303

És l'antic *S'Arenal de Mallorca*, el diari dels mallorquins. L'edita i el dirigeix Mateu Juan i Florit. Molts d'anys, ara que ja ha superat la cota del número 300!

Restaurant **ES PORT**



PORT DE VALLEMOSSA - (MALLORCA) - ☎ 61 25 41 - 61 20 46 - {noches}



Fulls informatius, butlletins, catàlegs

Catàleg d'empreses Artesanes

Revista d'informació i divulgació de l'artesanía de les Illes Balears. Conselleria de Comerç i Indústria del Govern Balear.

Butlletí Oficial del Parlament de les Illes Balears.

Núm. 150 al 158

Papers de la natura

És el full informatiu de la Direcció General d'Estructures Agràries i Medi Natural. L'exemplar que hem rebut és el número 17.

Ramon Llull, Randa i Lluçmajor

Sebastià Trias Mercant fou el

pregoner de les fires llucmajoreres l'any 1993. L'Ajuntament de Lluçmajor ha editat el pregó amb motiu de les fires de 1994.

Resum de premsa forana

Hem rebut *Resum de premsa forana, Tom I i Tom II*, corresponents als mesos d'octubre i novembre, del Govern Balear.

Invitacions, comunicats i altres herbes

- La Conselleria de Cultura, Educació i Esports del Govern Balear ens ha tramès el programa i el dossier del Cicle de Concerts Didàctics, temporada 94-95, Música de Totes les

Èpoques. Es faran a Palma, a la Casa de Cultura del carrer Ramon Llull, 3, cada dimarts a les 20.15 h, del 18 d'octubre de 1994 a l'11 de juliol de 1995. El professor serà Joan Moll, els coordina Bartomeu Poquet. Aquest cicle l'ha organitzat la Conselleria de Cultura, Educació i Esports del Govern Balear amb la col·laboració de Mapfre Balear.

- Hem rebut un catàleg de l'exposició *Estacions, Vies i Records a Mallorca*, que es veurà a deu pobles de Mallorca. Conté quaranta-nou fotografies, totes sobre temes ferroviaris, fetes entre 1986 i 1994 per Pep Moreno; el text, *Ferrocarril a Mallorca, notes històriques* és de Nicolau S. Cañellas Serrano.

- El Grup Blanquerna ha celebrat els deu anys. A Lluçmajor ha tingut lloc el X Seminari de Formació i Estudi, Deu Anys del Grup Blanquerna. Futur i Responsabilitat, del dia 23 al 25 de setembre.

- La revista *Bona Pau* de Montuïri ha publicat el número 500 al mes d'octubre. Molts d'anys!

- Ellis Jacobson, veí de la Bonanova des de fa més de trenta anys, ha exposat a la Llonja del dia 20 d'octubre al dia 30 de novembre. Aquesta mostra ha estat organitzada per la Conselleria de Cultura, Educació i Esports del Govern Balear.

- Hem rebut una invitació i un catàleg de l'exposició «SINtèsis», del pintor Luis Maraver, i fotografies de J. Szafranski, amb la presentació de J. R. Caubet Rovira. L'obra ha estat exposada al Círculo de Bellas Artes de Palma del 15 de novembre al 3 de desembre.

- Hem rebut l'Agenda Cultural per al mes de novembre de Sa Nostra al Centre de Cultura Sa Nostra de Palma, les sales de cultura de Maó i Ciutadella i les sales de cultura d'Eivissa i Formentera.

PER L'ETIQUETATGE EN CATALÀ de la Coca-Cola



críu al
telèfon del
consumidor
de Coca-Cola
(gratuit)

900-60 60 60

**Plataforma
per la
Llengua**

COVERBOS DEL DIMONIET DE NA CATALINETA



LA VEU DELS NOSTRES POETES I GLOSADORS

Sobre el mur dels somnis *

I

Has penetrat en ments que m'estimaven,
has trobat les paraules indefenses,
escuts de la rancúnia,
per convèncer les penes esbandides
dels boscos siuladors.

Els camps rebllits d'espígol
esperaven alens de papallones
en filtres tremolosos
sobre sòls de l'usura.

Baròmetres inerts
no viraven batecs,
el temps anguniós
no volia la set que neix als ulls.
i tu, sols tu, que gires
a l'aire de la joia -o del plany
analfabet i trist-,
transformes les figures del silenci:
la mort, quan has parit la idea fixa;
vida, si m'has confós amb les besades.

II

Ni s'amaguen els cors ni polsos vells
engendren tris ermàs en el missatge
lleial, ressons desperten la fantasia
sens esgotar l'oïda de les ones.

Sóc alè que perdura, l'abrigall
si canto la memòria que calla,
si m'enomenen núvols que mesuren
els precés d'ales creuades i oronetes,
la llàgrima que mai no divideix.

Sóc el somni que corre més depressa.

III

Has soterrat bimbolles
de colors dibuixat sobre les ànsies
d'un cor que no despulla
veritats que caminen
per entre corriols de cementiris,
sospirs desarrelats,
cadena viatgeres

per camins emmudits
sota crepuscles febles de la incúria.

Sol que corglaça dies,
calmosa cicatriu de velles nafres
alienes i flaires
que callaren albadès i marmòries.

IV

Sóc bòveda de glaç esblanqueït,
m'han engendrat basardes hivernenques,
he convertit en cendres els calius,
puc assajar somriures de salaris
que desitgen el sí de veus, anyells
amb llàgrimes ocultes de pallasso,
papallones exòtiques clavades
en els ulls d'una fàcil avarícia.

Les rialles no volen l'esperó
de danses en arrugues facials;
ahora, les excuses encimbellen
rotòrica dels dèdals que vacil·len
i ferida llisor de florilegi.

Agenèsics condols de les rialles
marcides en els gerros ombradissos.

V

Tu, mirall pacient,
em contaves virtuts que t'obeïen,
desigs d'actituds
que s'han mig esvaït
al llac de les ofertes
en pells sense solcs.

Però només vaig veure l'esquinçall,
desfullar enyorances
per entre polsegueres
-amb ulls de la rancúnia-
i el conhort pel consell nascut del card.

Vaig perdre la drecera
que clissava l'oblit
i l'ensalm s'allunyà
en veure'm els cabells esclarissats.

I la tardor fou llum desponcellada.

VI

Sóc escuma de fàcil melangia,
una paraula verge en les espurnes
oblidades de cendres que no viuen.

En veure'm sol, la neu obre els seus passos,
no deixa que m'escalfi; vidriós,
el desencís del carro no gemega,
l'inconfundible càntic desa l'ombra,
punyal portat quan la foscor no calla,
mirada blanquinosa que m'espera.
Lasciva sepultura cicatritza
la immòbil barbacana dels meus dubtes,
els muts xiprers vigiles descarnats
els talls fets a les roses del record
que, junts, vam olorar sobre copinyes.

L'esbalandrat vaixell de la derrota
que compra la besada dels vençuts,
l'abraç amic de roca que es va rompre,
sóc l'aigua que recobra la paraula
encisada per boira de sirenes.

Pere Bru Serrano Darder

* Fragment d'un treball de poesia que va
obtenir el Primer Accèssit a Castellitx
l'any 1994 i que acabarem de publicar al
proper número.

Acomiadament

A la meva germana Anna

La gent em diu «Al cel sia»
jo responc que al cel ets
perquè en vida, els teus fets,
ho proven en demasia.

Orfes de la nostra mare
a la més tendre edat
nostre amor quedà lligat
i ha perdurat fins ara.

Del pare prengueres cura
i fou el millor tractat
fins que l'anyenca edat
el dugué a la sepultura.

Sempre pensant en els demés
abans que en tu mateixa,
teu trànsit sense regrés
trista buidor nos deixa.

La Mort, que tot ho esguerra,
no esborrarà ta aureola
mentre siguem a la terra
teu germà i ta fillola.

Vicent Terrassa,
tardor de 1994 *

* Pere Gil és el pseudònim de Vicent Terrassa.

Majorica

La Mediterrània calmosa
xiuxieuja un nom, Mallorca,
torrents d'emocions desborda,
al teu altar adjetius crema.

Tranquil·la i graciosa,
d'aquesta mar petita perla;
sultans bruixaren oliveres
i els molins aigua abocaren.

Tallada ta formosura
per les neus i les glassades,
pels vents i per les pluges
que el teu paisatge crearen.

Mallorquí, tu que l'estimes,
escolta bé el fort clamor
que brosta d'aquesta terra
no diguis que no a l'amor.

Fora l'especulació!
Pa per avui, fam per demà!
Des de lluny que petitona,
que petita et veig Mallorca.

La Mediterrània calmosa
xiuxieuja un nom, Mallorca,
torrents d'emocions desborda,
al teu altar adjetius crema.

Catalina Genovard

Anvers i revers del punt de lectura editat per la
llibreria Jovellanos amb motiu del Capítol dels Cava-
llers de Santa Maria de la Panada. Dibuix de Josep M.
Nuet i Martí / Poesia de Baltasar Morey i Carbonell

A Josep Coll Bardolet, Mestre- pintor, agraint-li la tramesa del seu magnífic llibre

Amic Josep: a glops petits, pausats,
(com cal beure's el plor de les muntanyes
perquè l'aigua s'adormi en lleu desmai
a les cadolles-flama de la boca)
he llegit el teu llibre...Quin bell dir
i quins calius de sol entre paraules!

Després de cada punt m'era escaient,
amb els ulls clucs i l'ànima quieta,
com vianant que assaboreix els llocs
-colors, sentor, vibracions de l'aire...)
sopesar el missatge amorisit
que, amb veire d'or, m'ofrenava el Poeta.
(Poeta? Sí!, car el llibre és sadoll
d'aquella poesia perdurable
que parla al cor, abranda els sentiments
i engendra les rondalles i els bells somnis.)

Després de cada mos, de cada glop,
movia el cap -litúrgica sentència-
i en gest afirmatiu... I baix, baixet,
arriscava aquest mots: «Així ho diria,
si em calgués for-ho i en sabés com vos!»
I satisfet somreia...

De tant en tant, després d'un punt gentil,
contemplava un apunt (dansa de ratlles,
vertigen de la vida feta instant)
i dues fotogràfiques estampes...

I pensava: «L'amic porta estergit
al front, cor i esperit, l'aspre noblesa
dels olius retorçats, agònic gest,
pregària de fusta torturada!»

Després de noves imatges esguardí:
El mar entre rocams, adés calmosa,
adés maldant per treure nous relleus
a les muralles negres de la costa...
I he dit per fi: «Mireu el pastoret
que ha deixat les maragdes de les prades
per maridar-se, com diu la Cançó,
amb la grega Sirena mallorquina...!
Amic! T'ha ben guanyat! No et dolgui gens
i sigues-li fidel com Amor mana...
Només un petit prec...Cosa de res!
De tant en tant recorda't, amb tendresa,
de Cabrerès, del Taga, del Puigmal
i de la Pau que és flor dels grans silencis...!
De tant en tant, recorda-te'n, amic...
És de bon fill no oblidar mai la Mare!!!

Mossèn Ramon Vidal i Pretx
Centelles, juny 1985

A NOSTRA DONA SANTA MARIA
DE LA PANADA

Oh Verge de la Panada,
bell joell d'amor diví,
que portau en vostra mà
el tresor del pa més fi.

La paraula del Senyor
entrà en el si virginal
i del vostre cor brostà
sagrat pa celestial.

Pa de caritat llescat
en taule de germenor,
compartit en abundor
en el convit eternal.

Baltasar Morey i Carbonell



Capítol dels Cavallers
de
Santa Maria de la
Panada
a la
Llibreria Jovellanos



Ciutat de Mallorca
16 d'agost de 1994

Dibuix de Josep M. Nuet i Martí

CALAIX DE SASTRE

Visita d'un uruguaià

Aquest estiu vàrem tenir la visita d'un uruguaià, el doctor Miquel Torres, fill de Pere Antoni Torres, «Saletes», que emigrà a l'Uruguai el 1927. Va venir a Espanya per dos motius: per assistir a un congrés d'oncologia a Granada - aquesta és la seva especialitat - i visitar la seva família valldemossina. En la visita que ens va fer parlàrem de la revista *Miramar* i sobretot dels emigrants a l'Uruguai i del seus descendents.

Les possessions mallorquines de l'Arxiduc

Son Ferrandell, una de les possessions de Lluís Salvador d'Habsburg Lorena, fou el marc més adient que es podia trobar per a la presentació del llibre *Les possessions mallorquines de l'Arxiduc*, de Sebastià Trias Mercant.

Aquest llibre és una vertadera delícia, tant pels textos, molt ben elaborats i documentats del doctor Sebastià Trias Mercant (el qual sosté -i demostra- que l'Arxiduc

comprava les terres no tan sols pel paisatge sinó també per la producció i el rendiment) i per les esplèndides fotografies de Josep Lladó i Joan Muntaner que l'il·lustren, com per l'acurada edició a càrrec de l'Editorial Cort.

La presentació de *Les possessions mallorquines de l'Arxiduc*, que tingué lloc el dia 15 de setembre, fou a càrrec de José Carlos Llop en el decurs d'un acte que va resultar molt agradable i ple d'interès, que presidí el conseller de Cultura, Educació i Esports, Bartomeu Rotger. A més d'ells dos, hi intervingueren Sebastià Trias Mercant i Joan Muntaner.

La clastra de Son Ferrandell s'omplí de gom a gom de públic, autoritats i particulars, entre els quals cal destacar una nombrosa representació d'Amics de l'Arxiduc encapçalada pel president de l'Associació, Joan Estrany.

Sopar de l'Associació de Lluita contra el Càncer

El dia 17 de setembre, a la Pizzeria Vesubio, tingué lloc el sopar anual de l'Associació de Lluita contra el Càncer. Com cada any hi hagué nombrós públic i un gran sorteig de regals.



Antònia Mas Garcia, propietària de la Pizzeria Vesubio.



Un moment de la presentació.



Una part del públic assistent.



El dia de la inauguració de l'exposició *Mallorca, Ahir*, l'autor del catàleg, Miquel Angel Lleuger, el director de la Fundació Barceló, Frederic Solanes, i l'assessor, Rafael Perelló Paradelo.



La paradeta de la Fundació Balear Transplant al mercat.

Mallorca, Ahir

Mallorca, Ahir, és el títol de l'exposició fotogràfica que es va fer a la Fundació Barceló, del dia 26 de setembre al 16 d'octubre. Els originals foren cedits per l'Arxiu Fotogràfic de l'Ajuntament de Barcelona.

Fundació Balear Transplant

La Fundació Balear Transplant durant tota la darrera setmana d'octubre va fer diferents actes, com concerts, col·loquis, projeccions, etc. en el marc d'unes jornades de conscienciació sobre el tema dels transplantaments. L'acte central d'aquesta setmana va esser una exposició d'obres d'art donades per diferents artistes perquè fossin subhastades en benefici de la Fundació. En aquesta línia, la delegada de la Fundació Balear Transplant a Valldemossa, Xesca Cañellas, el diumenge 23 d'octubre va muntar una paradeta al mercat per tal de demanar ajut i més donants d'òrgans.

Gran debat ciutadà

Amb el títol «L'ordre del Govern Balear sobre el català a l'escola:

Un pas envant o un pas enrera?», tingué lloc al Teatre Principal un gran debat ciutadà, organitzat per l'Obra Cultural Balear.

Incendi al Restaurant Can Pedro

El dia de Tots Sants es va calar foc una fregidora a la cuina del Restaurant Can Pedro. Hem parlat amb el propietari, Pedro Llabrés, el qual ens ha dit que les pèrdues foren solament materials. Han tingut tancat divuit dies i, després d'adesar i pintar, han reobert el restaurant amb més ganes de fer feina i servir els clients que mai. Pedro

Llabrés aprofita aquestes pàgines per agrair profundament l'ajut rebut dels bombers de Palma i de Sóller, de la Policia Municipal, de la Guàrdia Civil i del metge Guillermo González Alvarez i la seva esposa. Vol expressar el seu agraïment de manera molt especial a Antònia Mas Garcia, propietària de la Pizzeria Vessubio, la qual, com a bona veïnada, els va ajudar incondicionalment.

Lourdes Sampol

Sempre que arriben notícies de gent relacionada amb Valldemossa



Lourdes Sampol, Pintura i objectes.

ens alegrem ferm, aquest és el cas de Lourdes Sampol que ha fet una exposició, *Pintures i objectes*, a la galeria Pedrona Torrents d'Alcúdia i ens ha convidat a la inauguració el dia 19 de novembre.

Nacionalisme reivindicatiu a Mallorca

Nacionalisme reivindicatiu a Mallorca és el llibre de Miquel Julià Prohens que fou presentat el dia 17 de novembre al Centre de Cultura de Sa Nostra. Varen organitzar l'acte l'Obra Cultural Balear i el Centre Cultural Capaltard. Poques presentacions són tan concorregudes com ho fou aquesta. Valia la pena!

Visita del Rotary Club Palma Ramon Llull

El *Rotary Club Palma Ramon Llull* va fer una visita cultural a Valldemossa el dia 20 de novembre, organitzada amb gran encert per Maria F. Ramon Ordinas. Començaren amb una visita a la casa i l'estudi del pintor Josep Coll Bardolet, el qual els va atendre personalment. Margalida Ferrà els va mostrar l'antiga apotecaria i la cel·la 2. Veren després el Museu Municipal, amb el director, Joan Oliver, com a guia. Al jardí del Museu Municipal, l'Ajuntament va obsequiar els quaranta Rotarys assistents amb un aperitiu,

En la visita cultural del *Rotary Club Palma Ramon Llull* a Valldemossa es varen retratar a la plaça de la Cartoixa amb Josep coll Bardolet i el batle de Valldemossa.



finalitzat el qual completaren la visita amb una passejada pels carrers més significatius de la vila. En la seva estada foren atesos pel batle, Joan Muntaner, i per la coordinadora d'aquesta revista.

El president del *Rotary Club Palma Ramon Llull*, l'apotecari Roman Muret Mayoral, ens deixà aquest missatge: «Tots els valldemosins tenen en el *Rotary Club Palma Ramon Llull* un grup d'amics».

Un dia en el món talaiòtic

Frederic Soberats Liegey, creador juntament amb Alba Papini del projecte educatiu *Un dia en el món talaiòtic*, projecte que desenvoluparen amb gran èxit amb un grup d'infants al poblat talaiòtic de Son Fornés, han rebut una Menció Honorífica del

Premi Francesc de Borja Moll, que atorga la Conselleria de Cultura, Educació i Esports del Govern Balear, en reconeixement a la seva extraordinària labor pel desenvolupament de la llengua catalana i la cultura de les Illes Balears.

Nils Burwitz

Del 25 de novembre al 18 de desembre, Nils Burwitz ha exposat la seva obra a S'Agrícola de Manacor. Pintura, vitralls i obra gràfica.

Antònia Serrano i Darder



bar

Los Tilos

Plaça de la Cartoixa, 16 A
Blanquerna, 5 Valldemossa Tel. 61 61 01

Cartes arribades a la nostra redacció

(La revista *Miramar* publica les cartes que arriben a la seva redacció, en català i sempre que vagin signades per l'autor, únic responsable del que expressen.)

CENTRO BALEAR DEL URUGUAY

Estimats valldemossins, abans de res volem felicitar la revista *Miramar*, gràcies a la qual podem estar al corrent dels esdeveniments de Valldemossa, pels primers cinc anys de vida, i també donar-vos a conèixer les activitats que va desplegant el jove Centro Balear del Uruguay. El passat 28 de juliol, mentre vosaltres rebíeu la visita del nostre president, Dr. Lacalle, i senyora junt amb els reis d'Espanya, nosaltres commemoràvem el dia de la Beata amb una missa celebrada pel pare Pedro (un dominc mallorquí que l'any que ve ens farà classes de mallorquí). Aquesta missa fou dedicada a tots els baleàrics que ja no són entre nosaltres i, molt especialment, a Aina González, néta de la nostra molt estimada Margalida Ripoll, i també a la meva tia Magdalena Lladó, vda. de

Boscana, ambdues recentment desaparegudes. Finalitzada la celebració ens reunírem al saló parroquial per fer una berenada preparada amb la col·laboració de tothom. Hi hagué senyores que es lluïren fent especialitats típiques com coca de verdura, de trempó i d'albercoc, cocarrois i panades de xot. Tot això i el sentiment comunitari afí féu que el berenar es perllongàs bastant, i que passàssim una estona molt agradable.

L'avenç de les comunicacions permeté que Tomàs, fill de Cata i Juan Torres, ens donàs durant el berenar notícies de l'esdevingut unes hores abans (per la diferència d'horaris) a Valldemossa, rebudes per

telèfon, i en arribar, trobàrem un fax amb TOTS els detalls, que a través de Joan Boscana Lladó ens enviava Maruja Rullan de Calafat.

El 18 d'agost, el Centro Balear organitzà una conferència auspiciada per l'Ambaixada d'Espanya i el Club Español. L'elegant saló d'aquest club, situat a l'avinguda 18 de Julio i Ejido, es veié desbordat per una concurrència que s'aproximà a les tres-centes persones, entre les quals es trobaven l'Ambaixador i les principals autoritats de l'Ambaixada d'Espanya, el President de la Federación de Instituciones Españolas, a la qual pertanyem, i cal destacar la presència del President de la Re-



Vista del públic assistent a la conferència.



Missa el dia de la Beata.



Dia de la Beata. Berenar.



Dos moments del brindis.

pública, Dr. Lacalle, al qual veim a la fotografia amb el braç embenat perquè havia estat sotmès a una petita intervenció quirúrgica. El President ens dirigí unes paraules en les quals va ressaltar la seva visita a Valldemossa i la bona acollida de què fou objecte per uruguaians i espanyols, com també el desig de retornar a l'illa de vacances, quan finalitzi el seu mandat, l'1 del març proper.

La nina Pilar Hernández Lladó rebé els assistents amb crema, i, culminat l'acte, el Club Español oferí un brindis per a les autoritats oficials i diplomàtiques.

Hem atorgat poder oficial a l'enginyer Sr. Felio Calafat Rotger, per actuar amb major celeritat davant el Govern Balear en els casos en què sigui necessari, com també els bons per als qui vulguin donar-nos suport de forma aïllada o fer-se socis de la institució.

Ja estan a punt de firmar-se els convenis mitjantçant els quals el Govern Balear enviarà ajuts als baleàrics internats a l'Hogar Español per a ancians mancats, de la qual cosa us mantindrem informats.

Novament felicitacions a la revista *Miramar* i al grapat de col·laboradors que amb el seu esforç

desinteressat i la coordinació intel·ligent d'Antònia Serrano de Cañellas fan que des de l'altra part de l'oceà, no ens sentim tan lluny.

Fins a la pròxima.

pp. Centro Balear del Uruguay
Rosita Lladó de López Rama, secretària.

En una altra carta de Rosita Lladó de López Rama, entre altres coses, ens diu:

El 29 de novembre, el Centro Balear compleix el seu primer any de vida. Estam mirant la forma de festejar-ho i ja us ho farem saber.

El 15 i 16 d'octubre hi hagué un congrés de Juventudes Baleàricas al Río de la Plata a la ciutat de Santa Fe (Argentina) i amb gran sorpresa i alegria per a nosaltres, vuit joves d'entre 17 i 23 anys ens representaren allà. En quedaren molt contents, i, si puc, us n'enviaré alguna foto. Els líders foren un fill de Juanita i un d'Antonio (Baby).

Catalina Homar, subscriptora de *Miramar* a l'Uruguai, ha enviat una carta de la qual publicam aquest fragment:

Els cinc anys de la revista veig que foren molt festejats, de totes les revistes que s'han intentat fer a Valldemossa és la millor, la que té més vida, jo diria té cos i ànima, aquí hi ha el treball dels que la fan i la dirigeixen, que no s'ocupen sols del present, sinó també del passat, que ens fan reviuir. No sabeu com és d'important per als que per diverses raons hem deixat la nostra Roqueta fa molts d'anys, reviuir fets i persones que han passat i que amb el tragí diari havíem oblidat.

FUTBOL

El Valldemossa At., està compost, a més de l'equip de futbol, per un de futbol sala federat a la categoria d'iniciació per segona temporada consecutiva. Aquest equip està compost per onze nins, tots de la vila, que es diuen: Juan M. González da la Rosa, Rafael González Martínez, Sebastià Calafell Mas, Nadal Torres Mercant, Tomeu Rigo Mercant, Ben Holles de Peyrer, Juan Antonio Emazabel Ripoll, Xavier Calafell Vidal, Enrique Vives Sastre,

Joan Reynés Estaràs, Marc Lladó Sánchez i a més Jaume Mas Ripoll, jugador que sols participa en els partits de competició escolar que es juguen en dissabte pel matí.

Fins a avui han disputat cinc partits, havent-ne guanyat quatre perdut solament un. Tenen vuit punts, vint-i-un gols a favor i nou en contra.

Els resultats han estat els següents:

05.11.94

U.D. Alcúdia, 3 Valldemossa At., 2
Gols: Tomeu-Nadal

11.11.94

Valldemossa At., 6 E.M. Arenal, 3
Gols: Nadal (4)-Tomeu(2)

18.11.94

Alaró F.S., 2 Valldemossa At., 6
Gols: Tomeu (2)-Tià (3)-Nadal

25.11.94

Valldemossa At., 3 Son Ferrer, 1
Gols: Nadal (2)-Tomeu

02.12.94

C. Sagrat Cor, 0 Valldemossa At., 4
Gols Nadal (2)-Tià (2)



Valldemossa At. Temporada 94-95.



Futbol sala, iniciació. Temporada 94-95.

ENTREVISTES

Entre aquest número i el proper un mostrarem el resultat d'unes petites i divertides entrevistes realitzades entre tots ells. Avui surten les de:

- SEBASTIÀ CALAFELL MAS, nat el 23.02.87
- XAVIER CALAFELL VIDAL, nat el 02.01.88
- TOMEU RIGO MERCANT, nat el 05.02.87
- BEN HOLLES DE PEYER, nat el 17.02.87
- RAFAEL GONZÁLEZ MARTÍNEZ, nat el 04.06.87

Pregunta.- Quantes temporades dus al Valldemossa At.?

Resposta.- SEB.: dues, XAV.: dues, TOM.:dues, BEN: dues, RAF.: dues.

P.- Estàs content de jugar-hi?

R.- El cinc contestaren el mateix, sí.

P.- Quans de gols has fet aquesta temporada?

SEB.: cinc, XAV.: cap, TOM.: sis, BEN: cap, RAF.: cap.

P.- Què opines dels entrenaments?

R.- SEB.: estan bé els que feim, XAV.: jo en faria un més, TOM.: són pocs, crec que n'hauríem de fer més, BEN: els dos estan bé, RAFAEL: faria més entrenaments perquè m'agra-

den molt.

P.- Creus que hi ha companyonia dins l'equip?

R.- Els cinc contesten que sí.

P.- T'has lesionat alguna vegada?

R.- Contesten que no.

P.- Com et veus com a jugador?

R.- SEB.: crec que em falta aprendre més, XAV.: em falta xutar més fort, TOM.: em falta aprendre a parar més el baló, BEN: aprendre a xutar més fort, RAF.: em sobren algunes passades.

P.- T'agrada anar a veure el Valldemossa el diumenges que juga aquí?

R.- Contesten que sí els cinc.

P.- Practiques altres esports?

R.- SEB.: no, XAV.: m'apuntaré a tennis, TOM.: gimnàstica i tennis, BEN: no, RAF.: no.

P.- Què fas en el teu temps d'oci?

R.- SEB.: mirar diuixos animats, XAV.: jugar i mirar la televisió, TOM.: anar per la muntanya, BEN: mirar la televisió, RAF.: dormir i mirar la televisió.

P.- De quins equips ets?

R.- SEB.: del Valldemossa i del Madrid, XAV.: del Valldemossa i del Madrid, TOM.: del Valldemossa i del Madrid, BEN: del Valldemossa, RAF.: del Valldemossa i de l'Atlètic de Bilbao.

P.- Quins són els teus jugadors preferits?

R.- SEB.: Nadal, Laudrup i Zamorano, XAV.: Michel, Zamorano i Laudrup, TOM.: Laudrup, Zamorano i Hierro, BEN: Laudrup, Zamorano i E. Cantona, RAF.: Buyo, Julen Guerrero i Michel.

P.- I del Valldemossa?

R.- SEB.: Jaume Ferrer, Bibi i Jaimon, XAV.: Paco, Gori i Bibi, TOM.: Tomeu Bennàssar, Pep Ríos i Jaimon, BEN: no en conec cap, RAF.: Bibi, Gori i Paco.

P.- Quin dia és el que recordes amb més alegria i per què?

R.- SEB.: el de Nadal perquè ve el Pare Noel amb els regals, XAV.: el del meu aniversari perquè em fan molt de regals, TOM.: el del meu aniversari perquè em porten molts de

regals, BEN: Quan guanyarem al E.M. Arenal per 6 a 3, RAF.: el dia del partit contra el E.M. Arenal perquè guanyarem per 6 a 3.

P.- Quins són el teu menjar i la teva beguda preferits?

R.- SEB.: l'arròs blanc i la Coca Cola, XAV.: arròs, patates i salxixes i la Coca Cola, TOM.: pollastre i l'aigua, BEN: costelles i Fanta de llimona, RAF.: patates fregides amb croquetes i l'aigua.

P.- Color preferit?

R.- SEB.: negre, XAV.: vermell, TOM.: negre, BEN: negre, RAF.: negre.

P.- T'agrada anar a l'escola?

R.- SEB.: més o manco, XAV.: sí, TOM.: sí, BEN: no, RAF.: no.

P.- Què vols ser en esser gran?

R.- SEB.: picapedrer, XAV.: futbolista, TOM.: entrenador de futbol, BEN: submarinista, RAF.: metge.

Tomeu Torres Morell

SOLUCIONS ALS PASSATEMPS

Sopa de lletres

Pandereta, pilota, peó, pintures, pa, poal, pala, ploma, planador, policia, pescador, pastor.

Jeroglífic

De na Rosa

Deu errades



Abans de pujar a Cartoixa,
en s'hivern quan ja fa fred
o s'estiu, en fer calor,
si ho voleu dolcet-dolcet:
pastissets de lo millor,
PASTISSERIA SA CARTOIXA.

FORN I PASTISSERIA «SA CARTOIXA»

Via Blanquerna, 1
Tel. 61 25 20

VALLDEMOSSA

EXCURSIONISME

L'Associació Amics de l'Arxiduc, seguint el pla de visites als miradors i camins que es van construir sota la direcció de l'Arxiduc, van recórrer el propassat diumenge dia 20 de novembre, les zones de sa Talaia Vella i el puig Caragolí, seguint l'itinerari següent:

Valldemossa (escola pública), font de s'Abeurada, pla des Pouet, mirador de ses Punes, Caseta Refugi, coll de Son Gallard, cova de s'Ermità Guillem, puig Caragolí, pla dets Aritges, ses Fontanelles, mirador de ses Basses, mirador de sa Regata de les Onze, pas d'en Miquel, pla des Pouet, Valldemossa (4 h 30 m).

La concentració va tenir lloc devora l'escola pública, i a les 9.30 es va iniciar la pujada al pla des Pouet. Al mirador de ses Punes es va fer un mos i l'aturada al puig Caragolí es va aprofitar per dinar.

El dia esplèndid va acompanyar, permetent els excursionistes contemplar les meravelloses panoràmiques que brinda tot el recorregut de l'esmentat itinerari.

Molts dels components de l'excursió, no acostumats a llargues



Excursió dels Amics de l'Arxiduc. Fotografia de Joan Estrany.

caminades, van fer un bon paper, demostrant tenir bona cama.

En el puig Caragolí van tenir ocasió de contemplar la placa que els muntanyencs hi van col·locar en homenatge a l'Arxiduc, el desembre de 1990.

En conjunt es va passar bé, en

aquesta segona sortida per les terres que foren propietat de l'Arxiduc. L'itinerari, si bé una mica llarg, va complaure tothom.

Benigne Palos i Vadell

TENNIS

III Torneig Social de l'ATV

Aquest torneig no havia acabat al moment de tancar aquesta edició, sols sabem els finalistes alevins, Lluç Marco i Toni Calafell, i en juvenils el finalista era Tolo Morey que s'havia d'enfrontar al guanyador entre Toni Mercant i Vicenç Morey. Pel que fa a seniors, estaven en els quarts de final d'aquest torneig.

Assemblea anual de l'ATV

A principis d'any celebrem la nostra Assemblea anual, on presentam la memòria de totes les activitats celebrades pel Club i els presuposts de la propera temporada (95), per a la seva aprovació.

Per poder prevenir les despeses que es produeixen a principi d'any, pregam a tots els socis que vulguin renovar la quota ho facin quan més prest millor i d'aquesta manera poder adquirir les camisetes i polos. Com ja us heu pogut fixar he fet una netetja de la pista de ten-

nis, llevant-li la terra que s'hi havia aficat dins els porus torbant a aixugar-se després de les pluges, una vegada neta procedirem a pintar-la.

Esperam que la temporada 95 sigui tan activa com la passada.

Lluís Oliver

PASSATEMPS

Sopa de lletres

Trobau dins la sopa els noms dels dotze dibuixos. Tots ells comencen per la lletra P.



Jeroglífic

De qui és aquest llibre?

D
SODI



P A X A L A P Z V R G
 A I S T P Q A U P H P
 N C N Y H V L Q E O I
 D I S T R N I T S P N
 E L V A A N T X C L T
 R O J D E M U Z A A U
 E P O A L M O N D N R
 T R Z T H V S R O A E
 A P I L O T A S R D T
 D A I J E T M B C O E
 A M O L P A S T O R S

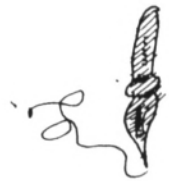

Deu errades

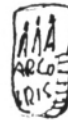

Bernadí Estaràs, «Gotzo»

amb el suport de

“SA NOSTRA”
 CAIXA DE BALEARS



C/ Arxiduc Lluís Salvador, 23
Telèfon 61 25 84
VALLEMOSSA

Cafeteria Bar **LA CARTUJA**



Pça. Ramon Llull, 1
Tel. 61 22 40
VALLEMOSSA

Bar Restaurante

CAN COSTA



Teléfono 61 22 63

07170 Valldemossa - Mallorca

PRIMER HOTEL DE TURISME RURAL
A MALLORCA
PRIMERA EMPRESA EN NOMBRE
D'EMPLEATS A VALLEMOSSA



*Hotel Restaurante
Vistamar*

Vistamar de Valldemossa
07170 Valldemossa (Mallorca) España
C/ Predio Vistamar, s/n.
Tel.: 34-71 - 61 23 00
Fax 34-71 - 61 25 83

VIATGI AMB BONA COMPANYIA

La seva agència de viatges al Polígon de Son Castelló



Gremi Fusters, 11 • Tel. 43 00 01 (8 línies) • Télex: 69120 • Fax: 75 81 31 • Palma de Mallorca

SUCURSALS A: ILLES CANÀRIES • EIVISSA • COSTA DEL SOL • CALA D'OR • CALA RAJADA