

*"Març ventós, abril plujós i maig humit,  
fan al pagès ric"*

Enguany, després de molt de temps, el retirany es fa realitat .

Cap Vermell

maig 1996  
n° 175

Obra Cultural Balear  
Capdepera i Cala Rajada

Hem fet aquest número:

Joan Rai  
Pep Terrassa  
Jaume Fuster  
Paco Galià  
Sebastià Ferrer  
Joan Espiritusanto  
Miquel Ferragut  
Llucià Rinyon  
Isidor Rodríguez  
Andreu Genovart  
Miquel Lliteres  
Joan Pujades  
Antoni Amorós

*Cap Vermell no té perquè compartir l'opinió dels qui escriuen els articles. La seva opinió s'expressa a través de l'editorial.*

*Així mateix s'ofereixen aquestes planes a qualsevol que tingui res a dir.*

Dipòsit legal I 197/80  
Imprès a Tirrena  
(Manacor)

Cap Vermell

Apartat de correus 69  
Capdepera

P  
O  
R  
T  
A  
L  
E  
T



*Parlar d'estiu a Cala Rajada és parlar de trànsit i renous, problemes aquests que són inherents a la saturació que pateix la xarxa viària i a l'augment de la població habitual.*

*En la necessitat d'una reforma circulatoria o d'una reordenació global del trànsit al nucli urbà, tothom hi està d'acord. No dona peu a discussions. De fet, tots els partits polítics la plantejaven d'una forma més o menys explícita en els respectius programes electorals. Altra cosa és la seva materialització. Cala Rajada és un nucli amb marcat caràcter urbà (amb carrers de traçat rectilini) i turístic. Això provoca una alta densitat de trànsit i un col.lapse de les vies principals, com els carrers Elionor Servera i l'Agulla, que s'agreuja considerablement durant l'estiu, i encara més a les hores punta.*

*No és estrany que l'actual govern municipal s'hagi decidit a planificar una nova reforma, com han fet els governs precedents a cada legislatura, amb més o menys encert. Per ara hi ha una sèrie de propostes en fase de discussió. Al respecte, nosaltres voldríem que es considerassin alguns aspectes:*

*- En primer lloc, una nova reforma circulatoria ha de tenir en compte l'evolució del nucli urbà, així com les característiques i els usos de cada zona. Així, una zona de serveis ha d'ésser tractada de forma distinta d'una zona residencial o hotelera.*

*- Com a segona qüestió, trobam que ja és hora de plantejar la possible peatonització d'alguns carrers, almenys durant determinades hores. Aquest és un aspecte ja experimentat a altres nuclis turístics, amb bons resultats.*

*- Per altra banda, una reforma també ha de preveure el problema de l'aparcament. L'Ajuntament ha d'entendre que posar multes sense cercar alternatives a la saturació esmentada, és fer la política de l'estruc. Hi ha massa cotxes, ja ho sabem, però també manquen llocs on deixar-los. Altres nuclis turístics s'han procurat aparcaments públics que aquí no tenim.*

*Tot plegat, es tracta d'un problema de difícil solució. Sobre tot si es vol fer quelcom més que seguir semblant els carrers de senyals de trànsit i canviar de sentit algunes direccions, fent més laberíntica la circulació rodada.*



## Música

El 18 d'abril tingué lloc una reunió de l'escola de música, amb presència del regidor de cultura, Josep Gallego, les professores Elionor Gómez-Quintero i Berta Liesegang, així com el director de la banda de música, Ximo Esteve. En el decurs d'aquesta reunió es tractaren diversos aspectes referits als canvis en l'ensenyament de la música, que han estat introduïts per la LOGSE. També es concretà l'organització dels concerts de fi de curs i s'informà de nou material pedagògic.

El senyor Gallego aprofità la reunió per a nunciar que a l'any vinent, les classes de llenguatge musical seran subvencionades per l'Ajuntament, devent pagar els pares una matrícula única a principi de curs.

## Diada

Per al 18 de maig està convocada la II Diada per la Llengua, la Cultura i la Identitat del País, que pretén superar la participació de l'encontre de l'any passat. Sota el lema "Som una comunitat històrica", l'Obra Cultural Balear, al capdavant de nombroses institucions i grups, pretén treure al carrer les reivindicacions i aspiracions mai no ateses d'aquesta terra, així com els greuges que patim respecte de la majoria de les altres comunitats de l'estat espanyol.



Coincidint amb aquest esdeveniment, tindrà lloc també un nou Correllengua. Un dels recorreguts de la

flama de la llengua preveu sortir des de Cala Rajada, el dia 17 a les 11 hores. Les escoles de l'illa s'hi sumaran amb la confecció d'un gran mural a la Plaça Major de Palma, on l'esmentat dia 18, a les 6 de l'horabaixa, tindrà lloc l'acte de cloenda.

Dia 4 d'abril es reüní un grapat de representants d'associacions per a crear una coordinadora encarrregada d'organitzar el pas de la flama per Capdepera. El Correllengua compta amb el suport econòmic de l'Ajuntament.

## Diari

El passat dia 1 tingué lloc l'aparició del primer número del Diari de Balcars. L'antic organ del Movimiento, ara en mans del Grup Serra, es converteix així en el primer diari en llengua catalana que s'edita a Mallorca.

A banda de la gran expectació aixecada per aquesta novetat, cal ara donar un termini de confiança al nou rotatiu, per tal que, a més del fet lingüístic, es mereixi la confiança dels lectors per la qualitat del disseny, la pluralitat i l'objectivitat. En qualsevol cas, però, benvingut sigui aquest periòdic, el qual pot contribuir decisivament a la tasca de normalització lingüística de les illes.

dirigit i controlat absolutament el procés polític d'aquesta comunitat autònoma. Un període que es caracteritza fonamentalment pel desenvolupament d'una nova actitud de les classes dirigents i de les classes treballadores. Un període que es caracteritza fonamentalment pel desenvolupament d'una nova actitud de les classes dirigents i de les classes treballadores.

ha tornat a l'irresponsable comportament que ja va manifestar durant la passada legislatura.

**Diari de** *Balears*  
**Parlam com tu**

amb el suport de l'Ajuntament de Balcarès

segons al·lucinations del seu germà Carlos

## Institut

Aprobat el projecte de construcció del centre de secundària i tots els tràmits administratius, quedam a l'espera del començament de les obres. S'espera que d'aquí a dos anys ja pugui entrar en servei. Podem dir que ha començat el compte enrere d'aquest complex projecte, el més ambiciós en matèria educativa dels que s'han emprès en el nostre poble.

A la porta de l'Ajuntament s'hi troben penjades la licitació i les condicions per accedir a la contractació d'obres que es farà per concurs. Mentre es posa en funcionament, els futurs alumnes d'ESO romandran als centres escolars de primària.

## Sort

Darrerament, la fortuna ha deixat caure per ca nostra algun ruixat de milions. Concretament, a Cala Rajada, un cambrer fou l'afortunat posseïdor d'una butlleta

de les travesses del futbol, aconseguint un premi de més de cent milions de pessetes.

Com deueu saber, també a Artà, recentment, els en caigué una de bona, en forma de premi de la ONCE. En total s'hi repartiren uns 250 milions de pessetes.

Enhorabona a tots els afortunats.

## Castell

El castell de Capdepera està d'enhorabona. D'una banda sembla que, a la fi, es donen passes per arreglar la porta del Rei en Jaume, actualment en un estat vertaderament lamentable i impropri d'un monument de la seva importància. Això mentre s'espera la posada en marxa de l'anunciat pla de restauració dels castells de Mallorca per part del CIM. D'altra banda s'ha aprovat una modificació de les NN SS per a protegir el perímetre del recinte, motivada per la presentació d'un projecte que pretenia construir un bloc de vivendes a prop. A tal fi s'ha encarregat la redacció d'un pla especial. Això suposarà la suspensió de llicències d'obra major durant un any i es controlaran les d'obra menor. Aquesta mesura pot obligar l'Ajuntament a pagar indemnitzacions als promotors que ja han presentat projectes.

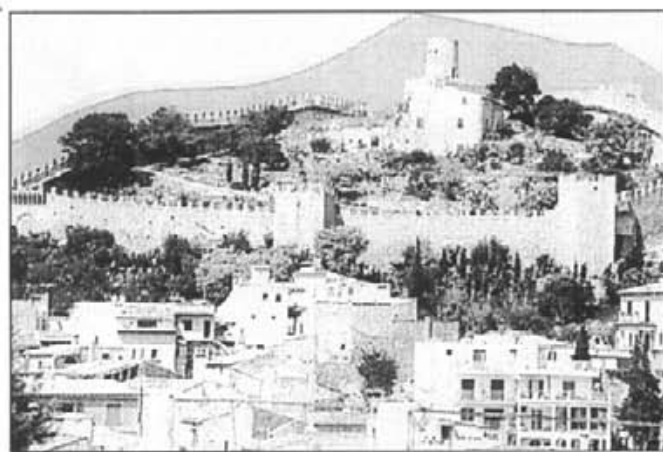

## Sa Pedruscada

Uns mesos abans informàrem de la sorpresa que s'endugueren els veïnats de sa Pedruscada, al comprovar que un ample solar que havia de ser requalificat (de zona turística-industrial-servicis a residencial) no ho fou malgrat haver-se iniciat l'expedient. Ara una altra vegada l'equip de govern ha optat per protegir la zona residencial. Esperem que aquest pic la modificació arriba a bon port.

## Hospital

L'exposició itinerant de l'Hospital de Manacor, consistent en una sèrie de plafons, un vídeo i un fulletó informatiu, visità Capdepera. Així s'ha presentat els serveis

i instal·lacions d'aquest modern edifici sanitari, que comptarà amb les millors tècniques d'avantguarda. Això si, estèticament no ens agrada.



Mentre, encara no està clar el sistema de gestió (consorci amb participació dels ajuntaments o directa de l'INSALUD) tot i que teòricament s'ha d'obrir dins l'actual semestre.

## Correus

Amb el tancament de l'oficina de la Guàrdia Civil de Cala Rajada, l'oficina de Correus ha ampliat les seves dependències, millorant la zona de classificació de correspondència. Resta que Correus ultimate un projecte de remodelació del despatx de servei al públic, del tot insuficient.



## Trobada de donants

La Germandat de Donants de Sang va fer la seva trobada comarcal a Son Carrió, dia 21 d'abril, on es repartiren insignies als donants veterans. Segons dades de l'Associació a Cala Rajada hi ha 262 donants i a Capdepera 187, una quantitat considerable. Des de la darrera trobada s'ha recollit 3.290 bosses i s'han incorporat 300 nous donants a la comarca.

Per cert, amb motiu de l'última visita del Banc de Sang a Capdepera, el dia 12 d'abril, es produí una total

descoordinació entre els responsables d'organitzar l'extracció, de tal manera que aquesta comença en el saló de plens i acabà a l'ambulatori. I tot això enmig d'un ambient de nirvis entre alguns donants que per poc no arribaren a les mans.

## Festa del Llibre

Amb un ample programa festiu es celebrà el Dia del Llibre a les biblioteques del municipi, enguany centrades en la celebració del cent aniversari de les rondalles. Així durant la setmana del 15 al 19, a la biblioteca de Cala Rajada es dugué a terme l'Auca de les Rondalles, teatre de teresetes a càrrec d'Asja, els padrins conten rondalles a càrrec del nostre col·laborador Sebastià "Malet" i l'hora del conte amb un muntatge audiovisual fet amb dibuixos dels nins.



A Capdepera del dia 22 al 26 es feren activitats semblants, aquí les rondalles foren contades per Catalina Pasqual, a més de la molt interessant conferència de Miquel Cardell que feia referència al menjar a les rondalles. El dia de la conferència es presentaren les beques d'investigació i recerca de temes de cultura popular de Capdepera.



També l'Ajuntament imprimí un aplec de rondalles gabellines o que fan referència a Capdepera que foren repartides entre els nins de les escoles i als que visitaren la biblioteca aquests dies.

D'altra banda hem de comentar que al col·legi s'Auba es feu una exposició organitzada pel propi centre sobre el llibre. Cada curs preparà un stand amb un tema i

activitats d'animació a la lectura. L'exposició es muntà al nou gimnàs construït pel MEC.

## Consorti

El Consorci per a la defensa del medi ambient I de Capdepera ha realitzat una molt interessant i efectiva tasca de neteja de boscos al nostre municipi. D'aquesta manera, s'han millorat zones com el coll de Marina i Cala Gat. La importància d'aquesta neteja radica en la prevenció dels incendis forestals. A més d'això i com a intervenció més important, cal esmentar el tallafocs i el camí obert a la zona de na Taconera, on la densitat arbòria els feia més necessaris.

Així mateix, la idea de crear una zona recreativa a l'alzinar de damunt les escoles sembla anar endavant. Per ara, els tècnics de la Conselleria d'Agricultura han visitat la zona i s'han mostrat favorables a aquesta iniciativa.

## Parades bus

En el seu dia, a Capdepera s'instal·laren dues pèrgoles, a la plaça de l'Orient i al carrer Coves, respectivament, i ens felicitarem pel que consideràvem una millora. Ara, uns mesos després, s'ha demostrat que cap de les dues es fa servir. I el que és pitjor, on més falta fan, com a Cala Rajada, no se n'hi han instal·lat. Els turistes que esperen l'autobús a la via Mallorca, solen arrecerar-se davall l'estructura d'una obra dels voltants, cosa que dona una imatge lamentable.

## L'Àngel

Un any més es celebrà la Diada de L'Àngel al voltant dels Pins de ses Vegues a Cala Agulla. El bon temps animà a un bon nombre de calarrajaders i gabellins, especialment els joves, a gaudir del primer dia de platja. Per cert, molts provaren de fer el primer bany, impensable uns dies abans.



## Ordenació

El passat 5 de maig fou ordenat prevere el calarrajader Nadal Bernat, a la parròquia de l'Encarnació

de Ciutat. Aquest és el segon capellà del poble que s'ordena enguany. Recordem que en el mes de gener ja fou ordenat Antoni Amorós. A la cerimònia, presidida pel Bisbe de Mallorca, Teodor Úbeda, hi assistí molta gent del poble. Per al dia 19 és previst que canti missa nova a Cala Rajada.

## Capdepera Ràdio

S'estan produint intents per relançar Capdepera Ràdio. De moment s'ha celebrat una reunió entre antics col·laboradors de l'emissora i Ajuntament per intercanviar impressions. Ara per ara, hi ha una oferta d'un grup de persones que duu Ràdio Artà, amb unes condicions d'explotació que no suposarien un cost adicional a l'Ajuntament, ja que s'autofinanciaria amb publicitat. També hi ha un grup de joves del poble que han demostrat interès en dur-ho endavant, encara que no hi ha res definitiu.



## Notícies Curtes

- Sembla que l'Ajuntament vol emprendre mesures més rigoroses quant a renous. Seria interessant que els cans no passassin despercebuts davant tals mesures, ja que n'hi ha tants que, moltes nits, el poble sembla més una canera que no un lloc per descansar.

- *Un pic més ens hem de fer ressò de l'oferta il·legal que suposar logar xalets, sota la fórmula de préstec a "amics" estrangers. Mentre que hotelers i propietaris d'apartaments paguen puntualment els seus impostos, aquests propietaris de cases semblen escapar al control d'Hisenda.*

- L'Ajuntament està procedint a repintar tota la senyalització horitzontal del municipi, amb la millora per a la imatge que això suposa.

- Segons l'Institut Nacional d'Estadística, Capdepera ha passat de 7.037 habitants, de l'any 94, a 7.223, enguany. Això suposa una diferència de 186 nous censants. Per ordre de població, Capdepera ocupa el 15è lloc de Mallorca.

- Des del mes passat, Capdepera disposa d'un servei de fotocòpies en color, la qual cosa suposa una novetat en el nostre poble. Es troba a l'estanc de ca'n Serra, al carrer Ciutat.

- La "t" de Cala Rajada ha constituït un motiu d'encreuament de cartes a la premsa de Palma. Cosa que, al

capdavall, no suposa sinó una manca de normalitat. No s'han manifestat la UIB i el Govern Balear sobre els topònims? Aleshores, tot el demés és cercar cinc peus al moix.

- Encara que astronòmicament la primavera fa el seu camí, meteorològicament no arriba a aclarir-se la cosa. No ha deixat de ploure i les temperatures han mostrat gran irregularitat. Per bé que els meteoròlegs diuen que és precisament aquest el temps propi de l'estació. La darrera tempesta inclús va tomar qualche pared i arbres.



- Des del dia 25 d'abril al 5 de maig, a la Sala Municipal d'Exposicions es pogué visitar un interessant col·lecció de fotos d'en Tomàs Montserrat "Retratista d'un poble" patrocinat per l'Obra Social i Cultural de "Sa Nostra".

- Dia 10 acabà el termini de matrícula a les escoles. Un any més, les places oferides no basten per cobrir la demanda, especialment a Cala Rajada. Per tant, un curs més, tornarà a haver-hi problemes.

- A la fi, el Govern Balear ha decidit

pagar els terrenys expropiats per a la construcció de la variant de Capdepera, reivindicats des de fa temps pels propietaris.

- L'agrupació local del PSM ha tret el número 5 del seu bolletí informatiu "Estropeig". Qui vulgui rebre'l gratuïtament el pot demanar a l'apartat 85 de Cala Rajada.

Fuli informatiu del PSM



Núm. 4

Desembre 1.995

- La política urbanística de l'actual equip de govern, consistent en anar aprovant modificacions puntuals a les NN.SS. pareix que ha contrariat el PSOE, partit que insisteix en la necessitat d'una aprovació de la reforma global feta durant la passada legislatura.

- Les dones que fan brodat mallorquí exposen les seves "obres d'art" (realment fan enveja) a la Sala d'Exposicions municipal. Des del dia 7 al 15 es podia anar a veure'ls.

- Els taxistes de Cala Rajada han mantingut una reunió amb el conseller d'obres públiques, Bartomeu Reus, per manifestar la seva preocupació per la situació del sector i la competència deslleial que fan els vehicles "pirates" que fan serveis des del nostre municipi, especialment viatges a l'aeroport.

## S'Alzinar, Setmana Cultural 1996

Ja fa tres anys que el col·legi s'Alzinar es decideix a organitzar la Setmana Cultural, amb diversos objectius. D'una banda, per donar cabuda a diverses commemoracions que es feien de forma dispersa; d'una altra banda, per donar sortida a les inquietuds dels nins; per últim, per poder realitzar activitats que no tenen cabuda dins el temari però que posseeixen valor educatiu. Tot això organitzat al llarg d'una setmana que pretén combinar aspectes formatius i lúdics. Així, enguany es decideix treballar tres eixos: educació ambiental, amb estudis sobre l'aigua a Mallorca; educació per a la salut, amb incidència sobre l'alimentació, tallers de cuina i informació sobre la SIDA (tant per a alumnes com per a pares); esport, amb realització d'excursions i competicions esportives a tots els nivells d'edat.

L'escola vol agrair públicament a l'Associació de Mares i Pares el seu suport humà i econòmic i a les institucions (Ajuntament, Policia, Associació Hotelera i Consorci per a la defensa del medi ambient de Capdepera) i particulars que han ajudat a fer realitat aquestes jornades.



### Cap Vermell proposa i l'Ajuntament disposa



Des de la revista Cap Vermell ens veim obligats a denunciar la manca d'un veritable punt verd a Capdepera. Malgrat haver-hi un lloc reservat des de temps immemorials al carrer Roses.

A Cala Rajada ja fa un parell d'anys que funciona i sembla que prou bé, pel volum recollit, en canvi a Capdepera només hi ha un parell de contenidors de paper i vidre. No fa molt llegirem al diari que el CIM completaria la seva xarxa de punts verds dotant les poblacions que encara no en tenien. I Capdepera no figurava enlloc. La nostra sorpresa fou majúscula quan vèrem que el nostre poble estava cobert. Ni cal dir que la informació era errònia.

La falta de voluntat dels nostres polítics ens duu a proposar a l'Ajuntament que sol·liciti al CIM un punt verd per Capdepera i un major nombre de contenidors amb la finalitat de potenciar el

reciclatge al municipi.

També cal millorar els punts verds existents: a Cala Rajada no hi ha recollida selectiva d'olis, ni plàstics i els contenidors de paper no semblen els més adequats, sovint es troben capses que no passen pel forat d'entrada.



Ubicació prevista pel punt verd al carrer Roses

### **Avís important:**

*El termini per formalitzar les matrícules dels alumnes a les escoles S'Auba de Cala Rajada i S'Alzinar de Capdeper, és del dia 1 al 15 de juny.*

Un



per aquesta foto



El passat més de març publicàvem que alguns senyals de trànsit que hi ha a les entrades de Capdepera estaven mal escrites. Han passat dos mesos i han rectificat l'errada, però no han estat les autoritats municipals, sinó un ciutadà cansat de passar per allà i veure l'error ortogràfic.

### JOVENTUTS MUSICALS de CAPDEPERA

PROGRAMA del FESTIVAL 1996  
Juliol - Jardins D. Bartomeu March.  
Torre Cega. Cala Rajada

Dia 4: Jaume Aragall.  
*Fragments d'Òpera de Rossini,  
Verdi.*

Dia 11: Capella Ministrers de  
València. *Opera "Los Elementos"  
de Toni Lliteres*

Dia 18: Josep Maria Colom.  
*Concert de Falla: Fantasia  
Bética.*

Dia 25: Coral Voces Americana.  
*Negres espirituals. Cospell  
Amèrica. Anònims.*

### Agenda de la vila mes d'abril

#### Nats

Dia 2, Alvaro Aranda Torrecillas d'en Marcos i Dolores  
Dia 6, José Francisco Roig Bonnin d'en José Francisco i Catalina  
Dia 9, Demelsa Avellaneda Ruiz, d'en Francisco i Rosa.  
Dia 11, Lluís Crespo Fuster, d'en Leoncio Juan i F<sup>a</sup> del Carmen  
Dia 22, Aitor Parra Capdevila d'en Julio i M<sup>a</sup> Glòria.

#### Noces

Dia 6, Juan Manuel Cebrian Santiago amb Antònia Ferrari Jiménez  
Dia 6, Alvaro Ossés Apellániz amb M<sup>a</sup> dels Àngels Alzina Gómez-Quintero.  
Dia 6, José Antònio Ortega Borrego amb M<sup>a</sup> Isabel Martín García

#### Finats

Dia 14, Damiana Martí Bover (1926)  
Dia 16, Bàrbara Vives Servera (1902)  
Dia 18, Juan Del Toro Pozo (1931)  
Dia 18, Joan Sard Esteva (1929)  
Dia 28, Nicolás Garau Flaquer (1911)



## Avisos, noces i... comunicats.

### DECLARACIÓ DEL GOVERN DE LA COMUNITAT AUTÒNOMA DE LES ILLES BALEARS

La Comunitat Autònoma de les Illes Balears ha celebrat fa poc el tretzè aniversari de la promulgació del nostre Estatut d'Autonomia, una bona ocasió per reconèixer que s'han creat les condicions oportunes per donar un nou impuls al desenvolupament de les previsions autonòmiques de la Constitució, que reconeix i garanteix el dret a l'autonomia dels pobles d'Espanya, com també el dret a protegir i a promoure les seves cultures i tradicions, llengües i cultures.

El Govern de les Balears reconeix així mateix l'avanç que, d'ençà de l'aprovació de l'Estatut, s'ha produït en matèria de recuperació de les senyes d'identitat col·lectiva i institucional. Però alhora és conscient - i ho és des de bon principi - que, tot i haver recorregut un llarg camí, no és encara el final i que la voluntat és d'aconseguir una autonomia plena i el desig de ser autonomia històrica, el seu principi motor.

El Govern expressa la convicció que el moment actual és l'ídoni per situar la nostra Comunitat Autònoma al mateix nivell que les denominades històriques. El nostre tresor més preuat, la llengua, les tradicions, la història i les institucions diferenciades la hi fan candidata i mereixen un reconeixement més explícit d'aquesta diferència.

El Govern considera que la manifestació pública i pacífica d'aquests anhels contribueix a refermar el sentiment de col·lectivitat i la voluntat de cohesió dels ciutadans de la Comunitat Autònoma.

Per tot això, el Consell de Govern, a proposta de la Presidència, fa la següent declaració:

*El Govern de les Balears manifesta que un dels eixos fonamentals en la tasca de desenvolupament institucional que li és pròpia és impulsar el reconeixement de la nostra personalitat històrica.*

*El Govern de les Balears, per donar compliment a la previsió estatutària de promoure la participació dels ciutadans en el procés de reconeixement de la nostra identitat col·lectiva, dona suport a totes les actuacions ciutadanes que tendeixen a refermar aquesta consciència de poble.*

*En conseqüència, el Govern de les Balears fa costat a la celebració de la Diada per la Llengua i l'Autogovern de dia 18 de maig de 1996 i a l'esperit que l'anima, ja que concorda amb el mandat estatutari i amb la voluntat d'aconseguir una autonomia plena per a la nostra comunitat.*

**El president: Cristòfol Soler i Cladera**  
**Palma 2 de maig de 1996**

### Cartes al Cap Vermell

Benvolgut director:

Prec tenguí a bé publicar aquesta carta.

Ja quan havien de construir la Plaça dels Pins vaig trobar que no responia a les necessitats de Cala Rajada. senzillament aquell projecte de plaça dura (=ciment), no m'agradava, però... es va fer i allà és. Només té sentit quan es fan festes o per muntar espectacles pels alemanys. La resta de l'any no convidava a gaudir-la, és impersonal. També recordareu l'enrenou que aixecà el "mur de la vergonya", l'escenari que ha esdevingut inapropiat.

Voldria demanar al responsable de manteniment de l'Ajuntament que se'l miràs, i no per valorar el seu caire estètic, sinó perquè fa oi. Un lateral (on hi ha l'escala) s'empra de pixador (els banys de la plaça estan tancats) fent una pudor insuportable; a una caixa d'electricitat li manca la porta, constituint un perill; les bombetes que il·luminen els espectacles estan penjades amb un fil donant un aspecte tercermundista...

Però no acaben aquí els desperfectes. Els bancs de fusta i les pèrgoles necessiten que algú les passi una mà d'oli protector perquè no continuï el seu deteriorament.

Ho torn a repetir, no m'agrada com quedà la plaça però encara m'agrada menys el seu aspecte deixat i abandonat.

gcf

ANGLÈS A ANGLATERRA

**ESTIU 1996**

EN FAMÍLIES O  
A RESIDÈNCIA  
3 Ò 6 SETMANES

PER A JOVES DE 10 A 21 ANYS  
PRIMER TERMINI: Del 3 al 24 de JUNI  
SEGON TERMINI: Del 24 de JUNI al 14 d'AGOST

INFORMACIÓ:  
DIRECCIÓ GENERAL D'EDUCACIÓ  
C/ SANTI FEU, 8 A - PALMA  
TEL. 17 65 00

ESLIDES SUPLENIMENTÀRIES PER

GOVERN BALEAR

Conselleria de Cultura, Educació i Esports



Aquesta és la tercera i definitiva entrega de la sèrie d'artícles que he vingut lliurant sobre les nostres cròniques medievals. D'acord amb el pla que m'havia traçat i que us havia anticipat, aquest breu cicle es tanca amb **Ramon Muntaner, Crònica. Edicions 62 i "la Caixa", Les millors obres de la literatura catalana, núms. 19 i 20. 233 i 242 pp.**

M'he d'apressar a dir que, tot i els mèrits ja assenyalats de les cròniques de Jaume I i Desclot, la de Muntaner crec que es situa en un pla superior, tant pel seu valor historiogràfic com per la bellesa i plasticitat de les seves imatges. Joan Fuster, en el pròleg, diu al respecte que ens trobam davant "el *llibre d'aventures* més excitant, més irresistible de l'Edat Mitjana".

La seducció, en el meu cas, ha vingut més que pels mèrits literaris de la *Crònica* -que els té, i molts- per la capacitat d'apropar-nos a uns personatges i a una època que sempre m'havien semblat de cartró-pedra.

Ramon Muntaner, que havia nascut a Perelada, l'any 1265, participà en la conquesta de Menorca, en la lluita contra els francesos a Sicília i a l'expedició a Orient al costat de Roger de Flor, pacificà l'illa de Djerba, al nord d'Àfrica; assumí la delicada missió de transportar el futur Jaume III de Mallorca, un nadó orfe, de Catània a Perpinyà; finalment, fou batlle d'Eivissa, on morí l'any 1336. I això per assenyalar sols els trets més importants d'una biografia que no té desperdici.

Ja he dit com ens resulten de versemblants les imatges forjades per aquest autor. El cas és que, com es pot deduir de les notes precedents, Muntaner estigué en el centre mateix dels aconteixements més notables de la seva època, assumint un notable protagonisme en molts d'instantis i coneguent de primera mà tot allò que queda reflexat en la seva obra. És aquesta privilegiada situació la que li permet parlar amb propietat de "los fets que en mon temps són estats". En tot moment, i referint-se a la seva obra, ens recorda coses com aquesta: "...prec a cascuns qui l'oïran que creguen que per cert tot és així veritat com ho oïran, e no hi posen dubte negun".

En tot cas, però, Muntaner no sembla voler assumir tal protagonisme, "...per ço con negun no deu parlar de si mateix, si doncs no són fets que toquen a senyors. Per què jo no us parlaré res d'afers que a mi esdefenguessen, si no fossen fets qui es faessen per senyors". Allò que sembla guiar les seves passes, és l'amor a la terra i als dits senyors. El llibre, ens diu l'autor, és fet "a honor de

Déu e de la sua beneita Mare e de l'alt casal d'Aragó". La divisió del regne feta per Jaume I no sembla la situació ideal, als ulls del cronista. Ja he dit que havia nascut a Perelada, però quan escriu la crònica parla d'ell mateix com a "ciutadan de València", i entre 1287 i 1300 es considera "ciutadà de Mallorques". Quan el reialme es troba circumstancialment dividit en tres, Muntaner recorre a l'exemple de la mata de jonc, aquella planta que lligada amb una corda no podria ésser arrabassada ni per deu homes, però que de jonc en jonc seria arrencada per un infant de vuit anys: "E així seria d'aquests tres reis, que si entre ells havia devesion neguna ne discòrdia, ço que Déus no vulla, fets compte que han de tals veïns que pensarien de consumir la un ab l'altre (...) Que mentre tots tres sien d'una valença, no temen l'altre poder del món, així com abans vos he dit, seran tot temps sobirans a llurs enemics".

Diu M. de Riquer que Muntaner és un excel·lent narrador d'escenes, tant pel que fa a les guerres o bel·licistes com a les íntimes o plaents. Des del meu punt de vista, l'autor, conscientment o no, estableix un perfecte equilibri entre el realisme i l'emoció, entre la cruesa més esfereïdora i la tendresa més dolça.

Pel que fa al llenguatge, Muntaner usa -i abusa?- d'un recurs estilístic que aleshores era habitual tant en les cançons de gesta, primer, com en les narracions en prosa, després. Es tracta de la consabuda interpel·lació "Què us diré?", fórmula que permet d'establir una mena de nexa de comunicació amb el lector. Com ens diu Joan Fuster al pròleg, l'autor de la *Crònica* no és un escriptor en el sentit estricte de la paraula, sinó que "escriu com parla". Quant al to, resulta adequat al propòsit de cada moment, destacant la ironia d'alguns passatges.

A més del consabat glossari, Edicions 62 ens ofereix, en aquest cas, un pràctic índex de noms, tant de llocs com de persones.

Tot plegat, una gran obra. Carme Arnaú diu que Ramon Muntaner és un dels grans cronistes europeus de l'Edat Mitjana. Un autor que, creix-me, val la pena de llegir.

Jaume Fuster Alzina

## LLENGUA BRUTA

Entre els nombrosos candidats al premi, el jurat ha decidit otorgar el guardó d'aquest mes a l'Associació Hotelera Cales de Capdepera, pel seu anunci en castellà en el primer número del nou Diari de Balears. Com una mena de "no pasarán" o de "Santiago y cierra España", els nostres hotelers no donen el braç a tòrcer. Per a ells el premi.

## ENVIT I TRUC

Des de sempre, les tertulies o rotlades informals entorn d'una taula, han estat una bona excusa per a parlar del que passa al món. Qui no ha dit mai "surt una estona, a veure que hi a pel món" això no vol dir altra cosa que ens interessa saber que hi ha de nou pel poble, i estar-ne un poc al corrent de la "vox populi". Si bé la xerrameca és més pròpia de les dones, no són pocs els homes que moven el barram (i no és sols per menjar) i no dubten de posar "verd" al qui faci falta. No ens és gens aliè estar en grup i posar-nos a parlar d'algun tema en concret i al poc temps establir una petita discussió; discussió, que quasi mai acaba per resoldrer-se, tirant cadescú pel seu vent.

Són moltes les emissores de radio que estan utilitzant aquest sistema de tertulies per a omplir els seus espais d'emissió. Qualsevol notícia apareguda als mitjans de comunicació és bona per a ensatar una conversa de política, futbol, o del darrer escandol social aparegut, i fins i tot quan no hi ha temes rellevants, la darrera comedia dels famosos és bona per a parlar-ne.

## Retruc

La composició del futur govern espanyol i els possibles pactes polítics han estat els temes predilectes de moltes de tertulies; quasi tothom ha esdevingut un entès comentariste en política, especulant i fent prediccions de futur. Això ens fa recordar els pactes que l'estiu passat es firmaren a Capdepera per a formar l'equip de govern del nostre consistori; aquella vegada si que en parlarem, i molt; tant, que molts es pensaven que hi anave la seva vida enmig. El temps ha minvat les uefòries i ja quasi ningú en parla, i tan amics com sempre.

El que ens seguim demanant encara ara, és : en que consistiren aquells pactes (si existiren)?; i quelcom més important: com ens ha afectat als que no en sabem res d'això?. La veritat no és altra, que a tots quans sòm, només ens interessa viure bé i tenir de tot (i si pot ésser, pagar poc o gens).

Els gabellins, des de fa molt de temps, espiram a veurer complertes les nostres peticions i desitjos: tenir alguna "plaça" pública, pacs i jardins; escolestes, aules d'educació infantil i un centre d'educació secundaria;

carrers endreçats, ben nets, amb llum, i amb les vorevies amb manco obstacles per caminar; ambulatoris i pacs i metges a voler; festes i més festes, i a més a més, que siguin de l'agrat de tothom i divertides; ah!, i no ens oblidem dels bons serveis municipals, del poliesportiu, de la normalització lingüística, etc., etc., etc.

## Val nou

Podem estar més o menys d'acord amb els governants de l'ajuntament, podem estar més o menys d'acord amb el seu pensament ideològic (i/o amb les persones que ho representen); el que no estam disposats a fer, és deixar de mostrar la nostra disconformitat i opinar al respecte. No podem entrar en la dinàmica política del regidors, ni tan sols qüestionar les seves desicions i mocions. Volem manifestar la nostra opinió davant les diferents postures (al nostre entendre incoherents), només per a defensar un vot contrari d'oposició, sigui qui sigui aquesta, sense tenir en compte el pensament i desitjos de colectius. Si així fos, allà cadescú amb el que faci.

## Joc fora

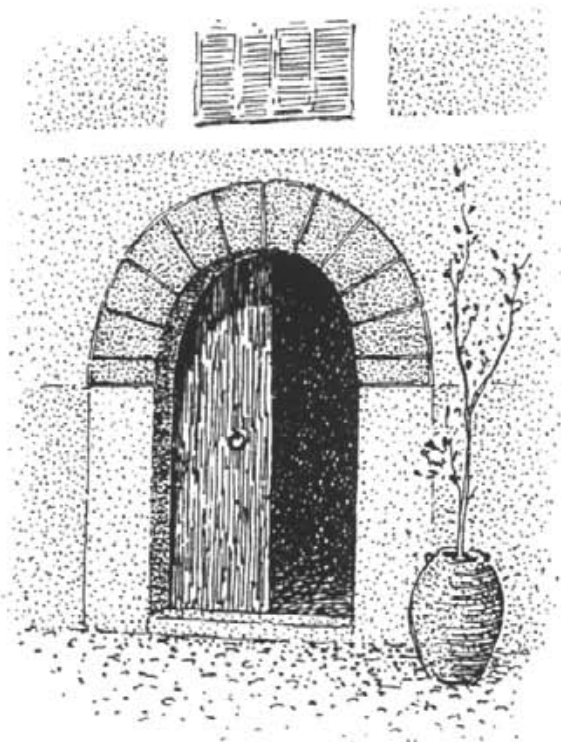

# L'AJUNTAMENT INFORMA

**\*El Ple de l'Ajuntament de Capdepera en sessió de dia 10-4-96 va aprovar:**

- **Revisió de preus de REBALIM**, augmentant l'IPC sobre el preu de recollida de fems. S'aprovà l'augment del 4,3%.

- **Concertació d'una operació creditícia amb el Banc de crèdit local** per l'import de 239 milions, per poder fer front a la construcció del centre d'ESO i del poliesportiu. Les condicions de pagament són d'amortització a vuit anys amb dos de carència a un tipus d'interès del MIBOR trimestral + 0.20 %.

- **Modificació del preu públic per a l'ocupació de terrenys d'ús públic** amb taules i cadires, amb les següents tarifes per cada metre quadrat de superfície ocupada:

Zona extra.....9890.- Pts  
Zona primera.....8450.- Pts  
Reste de la ciutat..2.360.- Pts

*Zona extra: Avda Amèrica, Passeig Colon, Son Moll, Sendero de las Pitas.*

*Zona Primera: Reste de Cala Rajada i urbanitzacions  
Reste de la ciutat: Nucli urbà de Capdepera.*

- **Preu públic per a la prestació de serveis o realització d'activitats a instal·lacions municipals:**-Les tarifes dels preus públics seran les següents:

## **ESCOLA DE MÚSICA:**

Llenguatge musical.....5.000.- Pts. matrícula anual  
(qualsevol nivell)

## **ESCOLA D'ADULTS:**

*Àrea acadèmica (formació bàsica, graduat escolar, FP I i altres)*

Cursos d'ensenyament reglat.....gratuït  
(1.000.- Pts per a material)

*Àrea ocupacional (alemany, angles, informàtica, comptabilitat, mecanografia i altres):*

Cursets de durada

fins a 30 h.....5.000.- Pts matrícula anual  
de 31 a 80 h.....7.500.-  
més de 81 h.....10.000.-

(\*) La matrícula no inclou material docent, llibres, etc.)

*Àrea d'ampliació cultural (català i altres)*

Cursets de durada

fins a 60 h.....3.000.- Pts matrícula anual

*Àrea d'oci i temps lliure (brodat, costura i confecció,*

*llata, manteniment físic, ball de sala, ioga, ràdio, serigrafia, teatre i altres):*

Cursets de durada

fins a 30 h.....4.000.- Pts matrícula anual  
de 31 a 80 h.....7.500.-  
més de 81 h.....10.000.-

(\*) La matrícula no inclou material docent, llibres, etc.)

## **BIBLIOTEQUES PÚBLIQUES**

*Reprografia*

fotocòpies DIN A 4.....10 Pts/unitat  
fotocòpies DIN A 3.....20 Pts/unitat

- **Liquidació del pressupost de 1995**

- **Bases convocatòria de la contractació laboral de l'assessor lingüístic**

.....

**\*El Ple de l'Ajuntament de Capdepera en sessió de dia 17-4-96 va aprovar:**

- **Projecte de construcció del Centre d'ESO:** Autor del projecte: Salvador Juan màs, Arquitecte. Col.laborador d'instal·lacions: Antoni Ribas, Enginyer Industrial. Col.laborador de seguretat i higiene: Joan Cabrer, Arquitecte tècnic.

Projecte visat pel Col·legi d'Arquitectes 1/03734/96

Col·legi d'enginyers 3647601 de 11/3/96

Col·legi d'arquitectes tècnics 1137/96 de 12/4/96.

- **Ordenança reguladora d'activitats de lloguer de vehicles sense conductor:** L'objectiu d'aquesta ordenança és regular l'ús de la via pública que està saturada a causa dels vehicles de lloguer. Estableix mesures que favoreixen la rotació dels aparcaments i, amb la mateixa, vol evitar la competència deslleial de les empreses de vehicles de lloguer que operen en el municipi sense cap infraestructura.

Per tant tota empresa dedicada a aquesta activitat comptarà amb una oficina i garatge o aparcaments pel 80% dels vehicles (com a mínim) -art. 4-. Hauràn de domiciliar a Capdepera el 50 % dels vehicles (com a mínim) i per tant pagar l'impost de circulació corresponent - Art. 5 - . Sols podrà tenir dos vehicles sense contracte de lloguer a la via pública - Art 6-. Les infraccions d'aquesta ordenança seran sancionades amb multes de 25.000 a 100.000.- Pts - Art. 11 -.

.....

**\* El Ple de l'Ajuntament de Capdepera en sessió de dia 30-4-96, convocat per urgència, va aprovar:**

- **Modificació del pressupost i de les bases per a l'exercici de 1996:** Canvi de consignació de crèdits per fer front als projectes d'inversió del Centre d'Ensenyança Secundària i

carretera de Can Patilla. Aquesta modificació es deguda a que l'aportació bianual del MEC pel centre d'ESO havia de ser del 50% cada any i, finalment serà del 40% enguany i 60% l'any que ve.

.....

\* El Ple de l'Ajuntament de Capdepera en sessió de dia 17-4-96 va aprovar:

- **Modificació de les Normes subsidiàries: Sector 5 N'Aguait:** Per a protegir aquesta zona que, a les normes subsidiàries constava sols com a ús per a vivendes, sense més especificacions. Per evitar la massificació de la zona s'impedeix la construcció de videndes plurifamiliars o adosats.

- **Modificació de les Normes subsidiàries: Àrea de protecció del Castell:** Es suspenen durant un any les licències d'obres d'aquesta zona i s'encarrega a l'arquitecte Salvador Juan la redacció d'un Pla Especial per aconseguir una protecció ambiental, visual i paisatgística del Castell i el seu entorn.

- **Modificació de les Normes subsidiàries: Canvi d'ús del solar 24 32,** conegut com de Ca Na Maria a Sa Pedruscada. Expedient 9 AG/90. Passa de ser terreny d'ús hotel·ler a sols poder-se construir vivendes unifamiliars.

- **Expedient 97/96 Contractació del Centre d'ESO:** S'aprova:

- la fórmula de concurs per a la seva adjudicació.
- el plec de clàusules administratives que regiran el contracte
- l'apertura del procés d'adjudicació i licitació.

Un cop es publiqui al BOCAIB, s'inicia un període de 26 dies naturals per presentar ofertes.

- **Compra de una finca** devora l'abocador: S'adquireix la finca de 5.327 m2 pel preu de 400.000.- Pts per tal d'ampliar els terrenys de l'abocador municipal.

.....

\* El ple del Consell Insular de Mallorca ha aprovat dins el seu pla d'obres i serveis les propostes que l'Ajuntament de Capdepera va fer en quan a l'asfaltat de la carretera de can Patilla i l'unió dels carrers Muntanya i Migdia .

\* La Comissió de Govern ha adjudicat l'enllumenat dels passeig del Moll a Cala Gat i del passeig de Cala Lliteres Cala Agulla. Abans de finals de Juny ha d'estar fet.

\* Després de dos anys de no augmentar el preu, l'Escoleta d'infants de Capdepera ha augmentat els preus de 11 a 12.000.- Pts i de 16.000 a 17.500.- Pts pels qui queden a dinar. Així i tot, aquests preus estan molt per davall d'altres escoletes.

\* Durant el mes de maig TIERHILFE MALLORCA, a través de la CLINICA VETERINARIA CAPDEPERA (Carrer ciutat, 80) duran a terme una campanya d'esterilització i castració de moixos. Aquest servei és gratuït.

\* S'estàn realitzant diverses obres al camp de futbol de ES FIGUERAL: S'han eliminat l'estancament d'aigua i es

realitza el tancament del camp per la zona de la via de circumvalació.

\* Del 4 al 15 de Juny, de 9 a 14 h., tindrà lloc al Centre d'adults un curs de PREVENCIÓ D'INCENDIS FORESTALS. El curs és gratuït, serà impartit per la Fundació ECCA i organitzat i patrocinat pel CODEFOC. Per a més informació i inscripcions al telf. 900 55 90 90.

\* Dia 2 de maig, tengué lloc al C.P. S'Auba, l'acte d'inaguració-presentació del nou espai cobert. L'acte fou presidit pel Batle i el Regidor de Cultura. El projecte ha estat realitzat pels serveis tècnics municipals amb el finançament del MEC.

\* Duant els mesos d'abril i maig s'han incorporat a la Policia Local vuit nous efectius.

\* El mes de juny s'iniciarà un nou servei de policies amb bicicletes que patrullaran sobre tot les zones peatonals per tal d'aconseguir més facilitat de moviments i una presència més constant i silenciosa.

\* A partir de dia 1 de maig, podeu trobar a les Biblioteques municipals (Punt d'informació Juvenil) tota la informació sobre activitats infantils i juvenils de temps lliure que organitzen les diverses institucions, públiques i privades de les Illes.

\* Estàn exposades al públic el plec de condicions per a l'explotació econòmico-administrativa de les platges.

\* Els guanyadors del concurs a les preguntes de les Rondalles Gabellines, que tengué lloc amb motiu de la Festa del llibre '96, són: Noelia Violat, Eduardo Requena, Alicia Ruiz, Cristina Saura i Sheila Soto. Tots han triat el seu CD de regal.

\* L'Ajuntament se suma a la convocatòria que fa l'Obra Cultural Balear per a la Diada per la Llengua i l'Autogovern que tindrà lloc dia 18 de maig a les 18 h. a Palma. I convida a tots els ciutadans i ciutadanes del municipi a participar en aquesta manifestació amb l'autocar que sortirà d'aquí a les 16 h. Les idees que volen reivindicar són:

- Assolir el ple dret a l'autonomia que la Constitució i l'Estatut reconeixen
- Exigir un tracte igualitari amb la resta de nacionalitats històriques.
- Solucionar el greuge comparatiu que patim com a Illes.

\* Joan Pascual, batle de Capdepera, ha assumit la presidència del CORRELLINGUA que enguany passa per aquest municipi, iniciant una columna cap a Palma. El correllengua tindrà lloc dia 17 de maig. Sortirà de Cala Rajada a les 10 h. i passarà per Capdepera a les 11,30 h., entregant el testimoni a Artà.



Ajuntament de Capdepera

## TELÈFON-MÒBIL-MANIA

Fa un parell d'anys, em cridava l'atenció veure els executius emprant el telèfon mòbil sense fil. Això solia passar als aeroports de Madrid i Barcelona, i els qui érem profans en la matèria quedàven bocabadats veient com aquells homes, maleït i gabardina amb mà, establien contacte Déu sap amb qui.

Aquest darrer any, han ploriferat tant aquest tipus d'aparells que ja no criden l'atenció per ells mateixos ( encara que algunes de les persones que els empenen sí que els agrada fer-se notar amb ostentació) sinó per l'ús que s'en fa d'ells als llocs més insòlits, sovint pot ser amb més ganes de presumir que no duits de la necessitat.

L'altre dia em contaren que a unes noces, al bell mig de la celebració, es va sentir el so, com d'un ocell que cantava, aquest so provenia de la butxaca del pare de la núvia que, per uns moments, va haver de deixar el lloc preferencial que ocupava per atendre una cridada telefònica.

Sempre m'he declarat a favor del progrés i crec tot el que ens pugui posar fàcilment en comunicació amb els altres en principi és bo, però totes les coses tenen una mesura i aquesta ha de ser usada amb seny i en els moments convenients o necessaris. Sembla que durant la cerimònia d'un esdeveniment, per molt important que sigui la persona que hi assisteix, aquesta hauria de poder prescindir, al manco per mitja hora, del telèfon mòbil. O no? El contrari, em sembla una exageració o una petulància.

En aquest pas, qualsevol dia, el so de la imitació al cantar de l'ocellet, provinent del telèfon mòbil, sortirà de la butxaca del celebrant. Quan això passi. Deixarà aquest l'altar per atendre la cridada des de la sacristia?

Andreu genovart Orell



## BATEC

*Hi ha països amb una forta tendència a internacionalitzar els seus problemes interns, davant crisis de popularitat dels seus líders o quan tenen a prop eleccions.*

*Així als Estats Units no dubtaren en muntar una guerra amb l'Iran o la del Golf contra l'Irak, per a remuntar el baix percentatge que donaven les enquestes als seus presidents. Argentina feu el mateix amb el conflicte de les Malvinas, el peruà Fujimori s'inventà una guerra amb l'Equador reivindicant un troç de selva que ni sortia als mapes... Les guerres sempre han aixecat el patriotisme i la població fa pinya contra l'enemic exterior "oblidant-se" de la ineficàcia dels seus propis líders.*

*Ara tenim un altre sagnant exemple. Davant les eleccions presidencials a l'Israel, l'actual mandatari no ha dubtat en assassinar civils libanesos, per rapinyar uns quants vots a la dreta sionista del seu país, mostrant el seu caire dur i intransigent.*



*La comunitat internacional ha reaccionat molt tard i d'una forma molt feble. Per què no actua l'ONU i els països "civilitzats" occidentals amb la mateixa fermesa que ho feren amb l'Irak? No s'ha invaït un país -el Líban- més feble? No s'està massacrant a la indefensa població civil? En Simon Peres pot ser que guanyi o no les eleccions però s'ha guanyat la catalogació de criminal de guerra. Senzillament es posa en evidència la nostra doble moral. Davant un mateix fet: l'assassinat de més de cent civils majoritàriament dones, infants i vells a un camp de refugiats de l'ONU uns serien acusats i jutjats per genocidi mentre que el mandatari israelià seguirà sent rebut amb els honors de Cap d'Estat.*

*I tot en el context de les negociacions de pau a l'Orient Mitjà.*

*Tres i no res*

## GLOSA

*...d'un ventet gèlid de solfeig maleït*

Aquesta glosa, desglosada, podria ser també una curta contarella.

Un jovençà, al qual se li ha mort la dona fa uns dies, es queda descentrat; no pot assolir el que li ha passat. Un vespre se'n va sol al cementeri, és una nit freda d'hivern, ja a punt d'entrar la primavera; la lluna és clara, ell creient que aquesta intenta seduir-lo li prega que s'amagui aviat perquè la claror el molesta; no obstant això li dona esperances per post posar-ho més envant. La lluna sembla que l'escolta i s'amaga rere el puig Saguer; ell segueix pel camí plorant i sent home s'averkonya i s'excusa amb ell mateix; pensa que la nit segurament el confondrà amb el mussol o amb un mart que aleshores podria estar malferit.

Quan traspasa el portal del cementeri li entren calfreds de por que té, però s'ha proposat fermament arribar fins a la tomba de la seva esposa, i cap allà va decidit; pensa que si no fos per aquell motiu mai no hauria entrat en aquell lloc. Ja sobre la llosa s'imagina que parla amb la dona, li parla del temps que passaren junts, com es coneixeren i lo feliços que foren; el temps passa, l'alba despunta, finalment li diu adéu.

Quan ja és a punt d'anar-se'n veu que les flors s'han mustiades, com una excusa per no haver pensat a dur-li un ram; diu que els lliris del seu jardí encara no havien florit, i que els xiprers cimbregaven amb les bufades d'un vent que gelava.

*En va em festeges, lluna enjoiada  
aquesta nit no puc amb el dolor,  
pot ser altre hora facem una xerrada,  
emperò ara ... em fastiga ta claror.*

*Passa llaugera, i la fosca agorera  
amb llàgrimes regaré, i me confondrà la nit  
amb el mussol que plany a l'arbocera  
o amb un mart quan remeula malferit.*

*Que és de trist el fossar!. Mai m'ho pensava,  
quasi entrar-hi no he gosat emporuguit,  
si no fos per lo molt que l'estimava  
a aquesta cita mai no hauria acudit.*

*Cerc i no trob el que voldria per conhort  
un sepulcral silenci esdevé en resposta,  
ja despunta el dia, l'albada empeny fort  
el temps expira, l'adéu s'acosta.*

*Adéu!. Dona encisadora, au fugissera,  
ton tendre imatge sempre preservaré  
vers la llum tenue d'aquella vidriera  
on me brufares el teu regal primer.*

*Al teu gerrer, les roses s'han mustiades,  
els lliris nostres encara no han florit,  
sols els xiprers brandegen en bufades  
d'un ventet gèlid de solfeig maleït.*

————— Miquel Lliteres (Catoi)

# RONDALLES DE MALLORCA

## DE L'ARXIDUC LLUÍS SALVADOR (III)

### **"Els moros que anaren a Sa Mesquida"**

*La criada de Sa Mesquida anava a dur aigua del pou de la vorera del mar. Els moros un dia l'agafaren i li digueren que si els duia una peça de formatge i pa no li dirien res i, si els destapava, la matarien.*

*Ella d'amagat els duia pans i peces de formatge. Sempre callava i no digué res.*

*Un vespre que la senyora debanava i les debanadores feien xic, xic la criada va dir que deien: "els moros vendran anit; els moros vendran anit".*

*I així va ser. Aquell vespre hi anaren els moros i els agafaren a tots. I aquella criada que els duia pa i formatge va ser la primera.*

*El senyor es treia les calces i, quan se'n va tèmber dels moros, ja l'havien agafat.*

*La filla de la casa, una fadrineta de devers vint anys, tenia un rosari, i quan va veure que els moros l'anaven a agafar, el va amagar dins la basta de les faldetes. Els moros la tragueren a la clasta i la feren a un lledoner que hi havia. Quan la tengueren fermada la volien fer renegar de la seva religió i ella no volia renegar. I li estiraven els cabells i les orelles, i la pessigaven, i ella sempre que no.*

*A la fi, li anaven a ficar esquerdes de canya dins les ungles i ella perquè no les hi ficassen va dir:*

*-Jo llenecl, jo llenecl*

*En lloc de dir jo renec.*

*Els moros es pensaren que renegava i ja no la martiritzaren més.*

*Llavors els se'n dugueren a tots i els embarcaren cap a terra mora. Allà els feren esclaus. El senyor i la seva filla van caure molt malament: al senyor, el feien moldre i a la filla la cuidaren a matar, cada dia.*

*La criada que duia formatge i pa als moros va caure bé, estava per criada a una bona casa i totes les ocasions que tenia anava a veure el senyor i el descansava rodant una estoneta la roda de moldre.*

*A la filla també l'anava a veure i la consolava.*

*Essent esclaus tengueren medi d'escriure a Mallorca i la gent manlevà una quantitat a la Mare de Déu de Son Salvador d'Artà per quitar-los. I els quitaren i tornaren a Mallorca vius, però havien passat molts de treballs.*

Aquesta narració i la titulada "La fosca contra els moros", incloses dins el recull de rondalles de l'arxiduc, han de ser considerades com a llegendes.

Una rondalla és una narració que ha sortit de la imaginació popular i el text és constantment transformat pels successius narradors; el nom del protagonista no té cap rellevància, prova d'això és que canvien d'una regió a una altra; per exemple la popular Cendroseta és na Ventafocs a Catalunya i a Mallorca hi ha unes quantes versions com són n'Espirafocs i na Francineta. La finalitat de la rondalla és entretenir i ensenyar.

En una llegenda els fets són presentats com si fossin verídics i no canvien més que en aspectes molt secundaris quan passen d'un narrador a l'altre. L'acció està localitzada en un espai concret i els protagonistes a vegades són personatges rellevants; és el cas de la Verge de l'Esperança. La finalitat de la llegenda, a més d'entretenir, és influir en el comportament de l'oient i provocar una certa repercussió social. (1)

Si bé a la llegenda "Els moros que anaren a Sa Mesquida" els fets es presenten com a reals, analitzant-los una mica ja no ho semblen tant; no s'entén gaire bé que el renou del rossec de les debanadores quan giraven suggerís la presència dels moros. He sentit contar que els moros s'acostaven a les costes mallorquines en els mesos d'estiu i primavera aprofitant l'època del bon temps; si els vents bufaven de xaloc el perill augmentava perquè els hi facilitava la navegació a vela. Les cases de Sa Mesquida, com



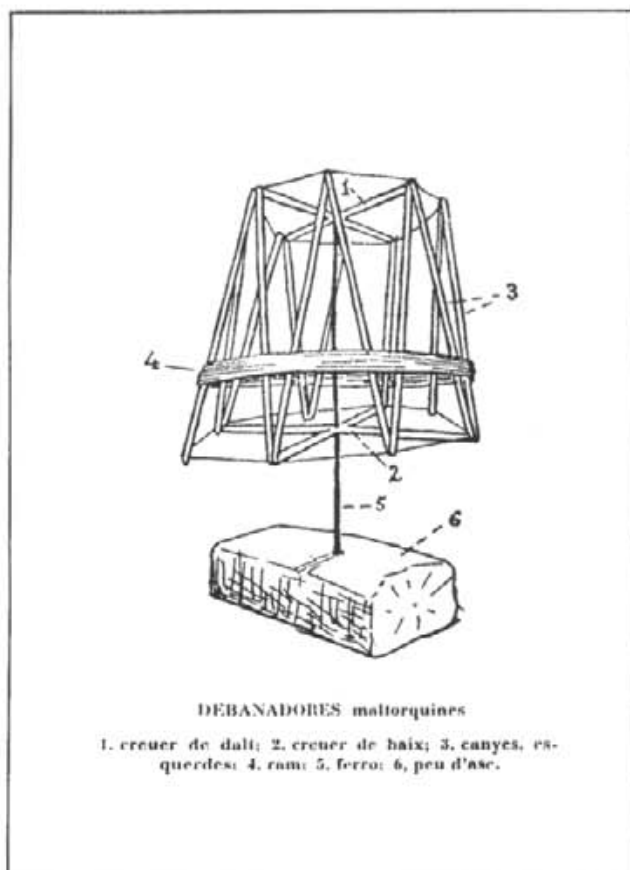

la majoria de les velles possessions, tenien la façana que mirava cap el sud, i si el vent era de llebeig o xaloc, quan feia la bufada, les portes de les cases lliscaven:

*Les portes fan nyic, nyic  
els moros vendran a nit. (2)*

L'amo en Joan Sancho "Coll" conta en la seva "Història de Capdepera" un dels desembarcaments dels corsaris moros de finals de segle XVIII o principis del XIX:

"A ca'n Valero tengueren una rota a la Font de sa Cala moltíssims d'anys. Un dia que tots hi eren a fer feina, repararen unes quantes barques sospitoses. El pare les observà i sospitant que fossin moros o pirates o gent de males idees manà al fill que se n'anàs cap a la vila... mentre que els altres homes carregaven les mules estant ben alerta a deixar res.

Els mariners d'aquelles barques desembarcaren a la Gola a on en "Sanguis" pasturava els porcs de s'Heretat; quan l'home se'n temé els hi prenién.

No bastà això que, a la nit, anaren a Sa Mesquida i se'n dugueren la senyora, una nina que hi feia de criadeta i un al.lot que degueren trobar tots sols i sense resistència. segons referències aquell nin era de ca'n Pillo o Colom del Castell" (3).

Encara que sempre hi cal la sorpresa no és gaire creïble que els moros estiguessin dies i més dies amagats per la marina sense que els talaïers, soldats, pescadors o pagesos no descobrís ni el vaixell ni els mariners.

Aquesta narració presentava els moros com una gent sense escrúpols: torturaven, fins i tot, als que es portaven bé amb ells, atemorien, esclavitzaven la gent que podien capturar i fàcilment feien traïdories. La funció social de la llegenda era clara: alertar la gent del perill de la marina perquè podia haver-hi moros, els més cruels enemics.

L'arxiduc en el seu recull de "Rondaies" fa constatar el poble on fou recollida. En aquest cas la narració fa referència a la Mare de Déu de Sant Salvador d'Artà la qual cosa demostra que la llegenda fou contada per un artanenc; les víctimes, segurament també ho serien.

Fins fa poc els gabellins vivien i ocupaven una petita part del que actualment és el municipi de Capdepera; ni els propietaris ni els amos de la majoria de possessions del nostre municipi eren d'origen gabellí. Els propietaris de les grans possessions (Son Jaumell, S'Heretat i sa Torre) eren de Ciutat, i les considerades petites (Sa Mesquida, Son Barbassa, Sos Sastres i Na Maians per esmentar les que confronten amb el municipi veí) pertanyien a artanencs; tots tenien casa i posada a Artà i és lògic que a l'hora de contractar un "conductor" dels seus béns cercassin una persona coneguda i recomanable que òbviament era artanenca. Per aquest motiu les narracions "El fet de la Torre de Canyamel" i "El moro cego" foren recollides a Artà encara que estan localitzades dins el nostre municipi.

Aquests dies, gràcies a la lloable labor de les bibliotecàries, s'ha editat un recull de "Rondalles gabellines", un títol que arreplega un conjunt de narracions molt diverses i que tenen en comú el fet de ser recollides o fan referència a Capdepera.

Josep Terrassa

#### Notes

(1) "La catalogació de les rondalles de mossèn Alcover com a introducció a llur estudi", Josep Antoni Grimalt, Randa nº 7.

(2) Referències orals d'Antoni Flaquer "Solleric" i Miquel Siquier "Pruna".

(3) "Història de Capdepera", cap. XIII, Cap Vermell.

contes d'es Padri Maleter

## Es gegant de ses Set Cases (i 3)

Quan es nins veren que aquelles dones ho tenien tot ben controlat i que podien triar de molts de menjars, es posaren a espipellar i a tastar i a menjar i fora fer-ne comptes pegaren una bona panxada i quedaren adormits a sa banca. Ses germanes, en veure aquells angelets adormits i pensant que podrien ser fills seus, si no fos estat p'en Cusia, cada una n'agafà un i se l'endugué en es seu llit.

Aquell vespre cap de ses germanes dormí, entre mirar aquells ninets, vigilar es gegant i preparar sa fuita.

A trenc d'auba tregueren de ses païsses un parell de senalles de fems i les posaren darrera ses cortines on dormia el gegant i, dues de ses germanes, amb un estori, començaren a ventar de manera que sa pudor entres a s'habitació. Una vegada tengueren sa casa ben perfumada de fems engronsaren es gegant per despertar-lo.

-*Què és aquesta pudor ?* -bramulà

-*Què és ?* -contestà na Francinaina-. *És s'olor de carn humana, d'uns nins que han vengut sa nit passada i encara són aquí.*

-*No ! No ! Això és pudor de merda, i no em conteu coverbos, que no tenc es nas embossat.*

Com vos podeu imaginar, aquelles dues dones de darrera ses cortines feien s'espès i menut i no s'aturaven de ventar i en es gegant li arribava qualche bavarada de pudor...

-*Posau-me ses botes ben aviat que vull sortir defora i procurau desembossar sa claveguera si no voleu acabar-hi dedins.*

Es temps que na Francinaina li calçava ses botes, li va fer creure que de bon mati havia passat una guarda de bisties que amb sos pollinets joves anaven a pasturar a sa montanya. I es gegant pensava amb es pollinets que es passaria per sa canonada de davall es coll. No pensà amb so berenar ni en dir adéu, arrencà escapat per amunt...

Es dia no podia començar millor, ses germanes que ho havien vist i sentit tot per una encletxa de sa finestra davallaren totes contentes. Anaren a cercar es nins que dormien i es quedaren mirant-los una vegada i una altra, no els feia cap gana despertar-los, però pensaven que si una vegada els havia anat bé no havien

de jugar amb sa sort. Despertaren es nins, i els rentaren sa cara amb aigua fresca per deixondir-los. Els acompanyaren fins que trobaren un camí que els nins coneixien i que es gegant Cusia no s'atrevia a fer per no topa-se amb gent des poble.

Es despediren amb una besada en es front i aquells set ninets pensaven que allò que havia passat ho havien somiat, però quan hagueren caminat set o vuit passes de cap en es poble, na Francinaina els digué:

-*Què ? Pensareu amb noltros en tornar grans!*

Els es giraren tot contents de veure que aquelles dones els havien salvat sa vida i l'hi respongueren:

-*En tornar d'es servei mos veurem !*

I així va ser, després de fet es servei militar aquells jovenets anaren a alliberar ses set germanes de ses urpes d'aquell gegant.

D'es gegant Cusia conten que fugí i s'embarcà cap a l'Àfrica i no se n'ha sabut res més.

I lo que si se va saber és que es nins de Capdepera no tornaren anar lluny d'es poble i que es seus pares sempre saben on són a jugar.

fi

Aquest conte està dedicat  
al net d'en Tomeu Carbó, Victor Ferragut.

llegiu



## Cap Vermell proposa i l'Ajuntament disposa

Mallorca, al ser destí turístic, necessita mostrar als visitants un urbanisme acurat. No val la pena insistir en la imatge que oferiríem si els pobles estiguessin descuidats, les carreteres abandonades, les platges brutes, etc.

Tan és així que des de les institucions públiques es fan campanyes i es destinen doblers a la millora i acondicionament dels espais urbans i paisatgístics.

No fa gaire el nostre Ajuntament cobrà contribucions especials per dur a terme un pla d'embelliment turístic.

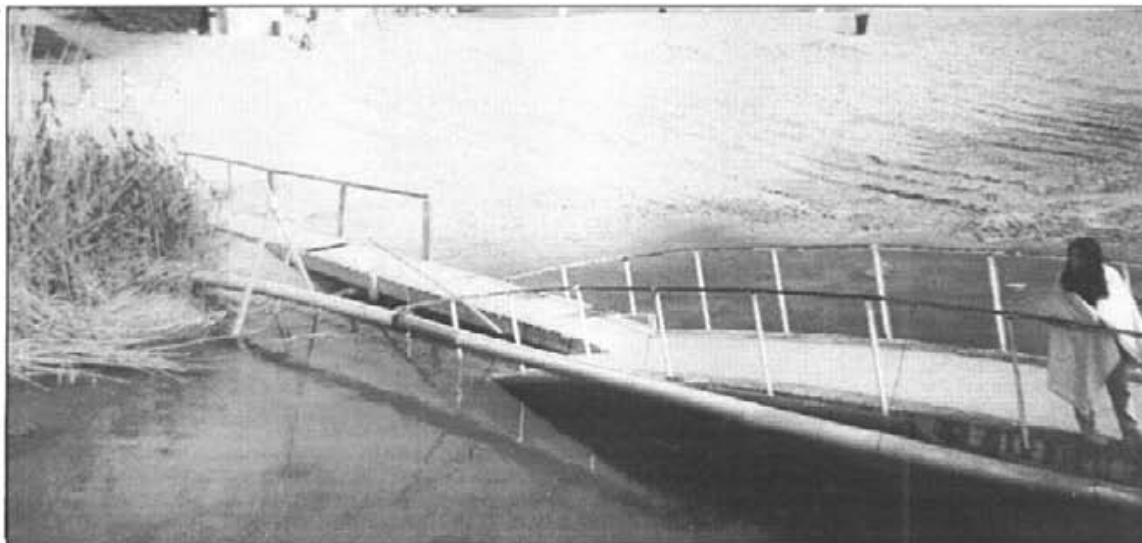

Per què, doncs, el lamentable espectacle que ofereix la desembocadura del torrent de Canyamel ?

Tot l'estiu passat, i pel que veiem aquest també, donarem la imatge d'abandó i desídia que es pot apreciar a les fotografies.

Cap Vermell proposa, i esperam que l'Ajuntament disposi, la retirada immediata de les restes del pont antic i l'adecentament de la zona.

Tal com es troba, és impresentable i als responsables, si visquéssim a un país normal, faria estona que se'ls haurien exigit responsabilitats més que retòriques.

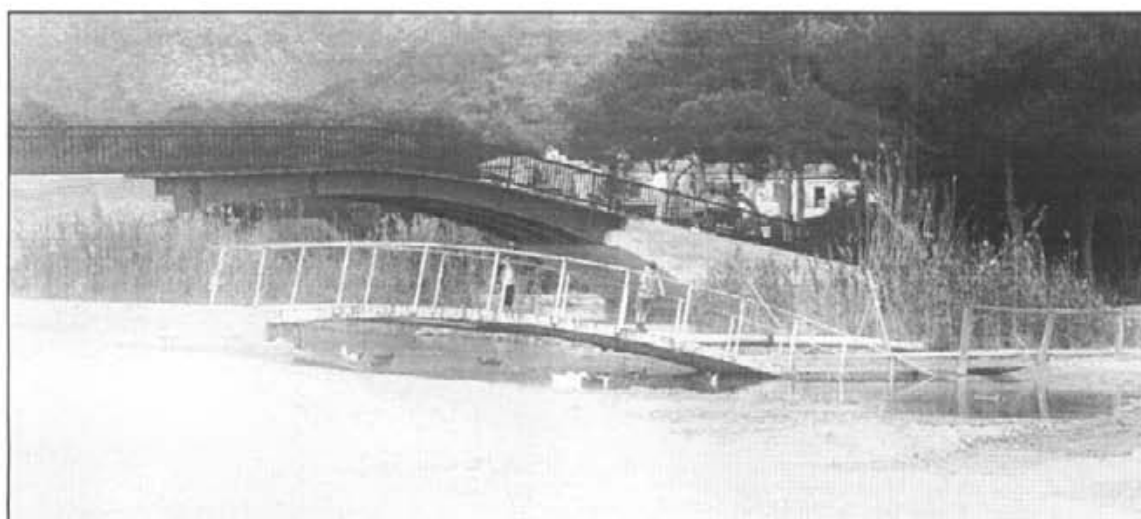

URBANISME  
I  
AUTOMÒBIL

L'apropiació dels espais públics pels automobilistes es consustancia a l'època actual, que a vegades s'adjectiva com a societat del automòbil. Per tant, no podem esperar que mesures tècniques arreglin els problemes derivats de l'ús d'un enginy aparegut quan les xerxes urbanes, en gran part, ja estaven construïdes.

Així i tot, amb l'ambició d'uns, el deixar fer de les autoritats i la miopia de quasi tots, el problema circulatori s'ha hanat agreujant més del compte.

Podríem citar exemples, del nostre municipi mateix, on construccions i plans urbanístics recents s'han projectat com si l'automòbil no existís.

El que és segur és que la proliferació de senyals no resoldrà el problema.

URBANISME  
I  
AUTOMÒBIL

Una de les principals dificultats a l'hora de regular el trànsit, tant a Capdepera com a Cala Rajada, és que compten únicament amb una boca d'entrada i sortida.

A Capdepera, una solució seria desviar el trànsit creant una via ràpida, còmoda i segura des dels voltants del Pou d'es Càmi, per darrere el carrer Roses, fins a ca'n Patilla, darrere la platja de l'Agulla. Una carretera que ha de competir amb l'autovia Joan Carles I si es vol que sigui utilitzada pels conductors.

En cap dels casos, aquesta nova via hauria de servir d'excusa per urbanitzar el pinar que circumda la platja.

De fet, la geografia no dona gaire alternatives al traçat de noves vies.

A Cala Rajada, mentre no tenguim altres vials d'entrada i sortida, quasi tot el trànsit necessàriament conflueix als carrers Elionor Servera i Mallorca, complicant l'ordenament del trànsit.

URBANISME  
I  
AUTOMÒBIL

L'automòbil s'ha apoderat de les ciutats i pobles transformant el medi urbà segons les seves pròpies necessitats.

Aquí es presenta una contradicció. Per una banda tenim que l'invasió automobilística deteriora la qualitat ambiental: substitució de l'antic empedrat per asfalt, l'aparició de senyals de trànsit destorbant moltes vegades els peatons, renou dels motors, destinació d'espai per a aparcaments, augment del perill, desaparició dels carrers com a lloc de joc i socialització dels infants, etc. etc.

D'altra banda no podem oblidar que els ciutadans són, també, automobilistes que demanden vies per circular i que treuen profit del vehicle.

Per tant, qualsevol solució és un compromís entre dos pols irreconciliables i mai la solució serà satisfactòria del tot.

## SES GARRIGUES D'AMUNT

*Exponent d'una política assistencial basada en "centres".*

El sufrí poble mallorquí planer ha pogut llegir a la premsa local en repetides ocasions els diferents destins assistencials que, segons el dia, es pensava donar al centre "Ses Garrigues d'Amunt" de Biniali. Aquesta edificació sembla que va néixer en l'òrbita del Projecte Home per a ubicar-hi una comunitat terapèutica de rehabilitació de drogadictes. Una vegada gastats els milions públics corresponents (uns 135), vet aquí que el Projecte Home es desdii de la seva primitiva intenció i diu que no, que ja no necessita aquest centre pels seus fins... (Molt de poder ha de tenir aquesta entitat davant el Govern Balear per fer-los construir un centre i després permetre's el luxe de rebutjar-lo, sense que aquí passàs res). Bé, naturalment sí que passa alguna cosa: tenim un centre de nova construcció i li hem de donar alguna utilitat... encara que sigui aparent. I llavors es produeixen uns espasmes imaginatius i creatius de la Direcció General d'Acció Social per paliar aquesta desfeta de la planificació pública. Clar que l'esmentada Dgd AS no es troba sola en la tasca. Tot d'una acompanyen en la seva ajuda altres il·luminats i desinteressats planificadors, se'ls encén a tots la bombeta i, EUREKA!, troben la solució ideal: *Ses Garrigues d'Amunt serà un centre residencial per a turistes minusvàlids profunds europeus*. Quina barbaritat!, repetirem la lectura diverses vegades per assegurar-nos que ho havíem llegit bé. I a més els "experts" en minusvàlids (de l'UNAC i de l'ONCE) s'encarregaran de la seva gestió... Els responsables del govern de la CAIB dormiran, de bell nou, tranquils; com sempre passa en matèria de minusvàlids, ja han derivat la seva gestió...

Aquest fet recent en la nostra comunitat (veure *Diari de Mallorca* del 12/10/1995, pàg. 17; i del 23/01/1996) és un exponent clar d'una política assistencial duita a terme per la Conselleria de Sanitat i Seguretat Social basada més en la necessitat de centres i edificis que no pas en les necessitats reals de la població amb minusvàlues. Quina vergonya per a la Mallorca turística, les

autoritats de la qual són incapaços de desenvolupar una línia de vacances integrada en els seus establiments normals per a les persones amb greus limitacions o minusvàlues, en primera línia de platja, amb serveis de recolzament a petits grups d'afectats visitants.

Quina mena d'"experts" són aquests que aconsellen la segregació, la especificitat, la massificació i a més s'avenen a col·locar els minusvàlids allunyats de tot centre turístic, aïllats enmig d'una natura l'encant de la qual difícilment disfrutaran? Quina necessitat hi ha per juntar a les persones amb grans minusvàlues? No tenim a Mallorca suficients instal·lacions hoteleres que puguin aportar a aquestes persones un poc de felicitat turística, d'una manera natural i sense la necessitat de crear ghettos separats? Quin empresari hotelier s'atreveria a explotar turísticament Ses Garrigues d'Amunt per la seva estratègica ubicació o per les característiques arquitectòniques o físiques de l'entorn en que es troba? Què passa, que per a les persones amb minusvàlues val qualsevol cosa?

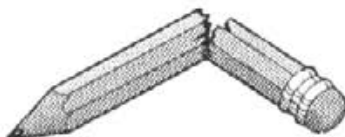

Si la Conselleria té un centre nou, gairebé deteriorat, i no sap que n'ha de fer, la pitjor solució serà sempre intentar ficar-lo amb calçador en els sistemes de serveis socials, i més especialment en un sector que ja es troba sobre-saturat de centres com és el d'atenció a minusvàlids. Només amb les quantitats milionàries desembolsades per a la seva construcció i les inicialment previstes pel seu funcionament podrien garantir-se vacances en primera línia de platja a moltes persones amb limitacions greus, possiblement fins a l'any 2020.

Si la política assistencial s'ha de basar en la necessitat de les persones, podem assegurar sense por a equivocar-nos que els afectats europeus per minusvàlues greus no tenen la més mínima necessitat del centre de Ses Garrigues d'Amunt per poder venir a Mallorca i disfrutar de tot allò que els ofereix, del

sol, de la festa o de la platja. És més el centre pot inclús atentar contra l'exercici lliure dels seus drets com a visitants o turistes amb vacances.

Però l'actuació del Govern Balear en Ses Garrigues d'Amunt demostra en fi, una desorientació absoluta en matèria d'atenció a persones amb minusvàlues i un desconeixement, volem pensar que involuntari pels seus actuals responsables i consellers dels plans d'integració. Una actuació per altra banda, encara que sempre desafortunada, a la que s'hi afegueixen l'UNAC i l'ONCE, desautoritzant així l'alt concepte en que se les té en quant a la seva capacitat organitzativa i als seus experts en "business administration", unes entitats que haurien d'estar a favor de l'integració total dels col·lectius que atenen i demostrar que tenen les idees clares al respecte. Però en aquesta ocasió han demostrat que les tenen clares en altres sentits, especialment si això els permet augmentar un "holding" de centres el pes dels quals és cada cop més significatiu en el context d'una política assistencial de la Conselleria de Sanitat basada més en l'aspecte quantitatiu dels seus equipaments que en el qualitatiu de solucionar les necessitats reals de les persones minusvàlides.

Encara que sapiguem que serveix de poc, com quasi sempre, no volem deixar de recordar als responsables de la Conselleria que segurament estan encara en condicions de rectificar, encara que només sigui per la responsabilitat que tenen amb la bona gestió dels doblers públics, i sense insistir en la coherència de les seves actuacions i en l'existència o no d'un vertader projecte assistencial que justifiqui la seva existència. Perquè, en qualsevol cas per a iniciatives d'aquest tipus ja existeix, que sapiguem, una Conselleria de Turisme (que per cert no sap, o no contesta, la realitat de que una part dels seus clients potencials poden tenir algun tipus de limitació o minusvàlua. Amb l'actuació a Ses Garrigues d'Amunt se va consolidant una malifeta que, en fi, abans de resoldre'n alguna en cobrirà moltes altres necessitats prioritàries que són desateses de les persones amb minusvàlues de Mallorca.

**"Grup Bartomeu Catany"**

## PES FORAT DE SA PLAÇA

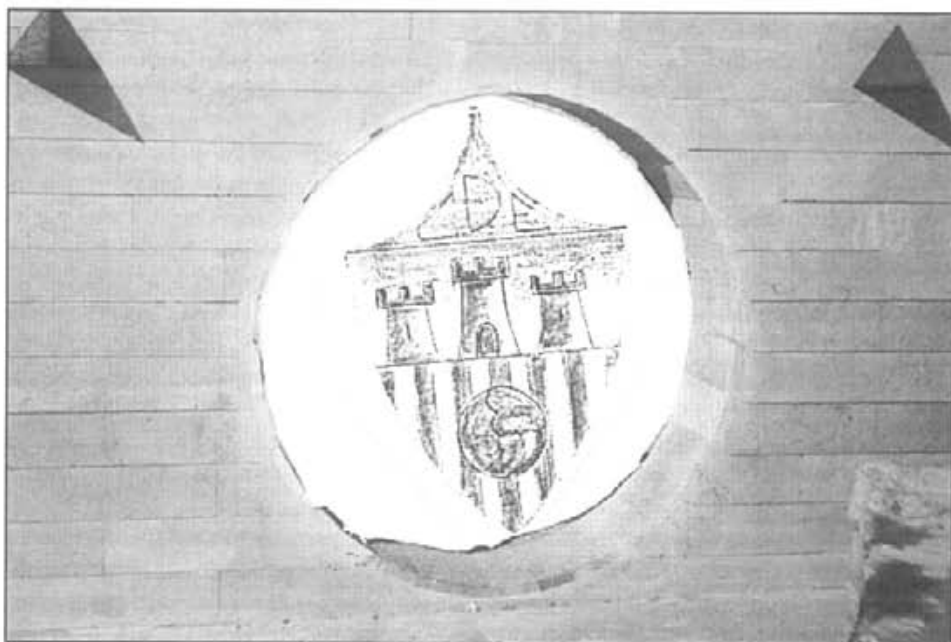

### PRIMER ESCUT DEL C.D. ESCOLAR

Don Miquel Moll Coll, conegut com el "mestre Talaia", després de la segona guerra mundial i les nafres, encara fresques, de la guerra incivil espanyola, volgué alegrar, tot i que només fora un poc, els diumenges d'aquells anys tristos. Amb l'esperit esportiu que duia tancat dins ell va moure gent per organitzar un equip de fútbol.

Així, un dia d'octubre de 1945, a damunt La Palmera, reuní, don Miquel, a Marcel·lí López, Miquel Pagès, Climent Prats, Pep d'es Forn, don Miquel l'apotecari, Jaume Bibí, Toni Miquelet i Jeroni Maletèr per explicar-los el seu projecte de creació d'un club de fútbol que veié definitivament la llum al juny del 46.

D'aquesta manera es fundà l'Escolar, del que don Miquel fou el primer president i del que ara es compleixen les bodes d'or.



### EN COS DE CAMISA

Amb tots els respectes. El club esportiu Escolar podria aprofitar el cinquentenari per fer la normalització lingüística.



## Esports a Cap Vermell

### JUDO: *El Renshinkan, Campió de Balears de judo femení.*

Un anys més, la comissió tècnica de la Federació Balear de Judo ha organitzat el Trofeu President, per a equips. Enguany s'ha disputat la setena edició d'aquest torneig.

Les al·lotes del Reshinkan foren les grans triomfadores. Concretament, les medallistes foren Mari Carmen Fernández, Antònia Massot, Joana Servera, Pilar Perelló i Cati Sureda. Per la seva part, l'equip femení "B" aconseguí el tercer lloc de la classificació. Les seves integrants foren Bàrbara Bauçà, Maribel Garcia, Cristina Garcia i Margalida Gomila.

L'equip masculí, representat per Joan Josep Nicolau, Pau Jiménez, Guillem Vives, Andreu Santandreu i Guillem Artigues, aconseguí també la tercera plaça.

D'altra banda, Antònia Massot ha estat convocada per la Selecció Balear Sènior, per disputar el Torneig Internacional de Barcelona.

P.L.

### ESPORT EN EDAT ESCOLAR

A.M.P.A C.P. S'ALZINAR

En una passada informació, anunciavem la participació de l'atleta gabellí Antoni Morey Guiscafré al Campionat d'Espanya de Cross Escolar en la categoria cadet, que s'havia de celebrar a Sabadell el passat dia 17 de març; en relació a aquesta notícia vos podem confirmar que quedà classificat en el lloc 105 de la general, i si reproduïm la seva resposta en demanar-li com li havia anat, aquesta va ser "fatal, molt malament"; des de aquesta plana el volem animar i recordar-li que són pocs els elegits (només 8 participants per a cada autonomia) per a participar en aquesta competició i que prou orgullós se n'ha de sentir només per haver-hi estat allà, ja que són molts els que no hi poden arribar; endavant Toni, i t'animam a seguir, que les circumstàncies particulars de la carrera poc importen si arribam; vagi per endavant la nostra cordial felicitació.

En relació a les altres competicions que s'han dut a terme a la nostre comarca durant aquest mes, podem destacar que han arribat a la seva part final, només manca



coneixer quins seran els equips que representaran a la comarca a les finals insulars de promoció de cada una de les categories i esports. La participació del nostre col·legi ha estat prou significativa, amb uns resultats prou acceptables, sobretot si ens referim a la nombrosa participació de nins i nines d'edats entre 6 i 9 anys; encara que no poguem destacar una classificació molt exitosa.

Seguint amb les activitats que ha programat el Comitè Comarcal de l'Esport en Edat Escolar per aquest curs 1995/96, durant les vacances de Setmana Santa, es varen celebrar a Sant Llorenç d'es Cardassar les "I OLIMPIADES COMARCALS". Es volia fer una concentració de tots els esportistes dels centres escolars de la comarca, per a realitzar unes jornades esportives i de companyerisme. Durant dos dies, en dues jornades de dematí i horabaixa, es varen disputar mini-lliguetes de tots els esports, i posteriorment una fase finals per a establir la classificació definitiva de cada uns dels esports. Ens sentim molt satisfets per a aquesta experiència i esperam que es pugui tornar a repetir una activitat d'aquest tipus en anys vinents.

Actualment s'estan disputant les proves d'atletisme escolar, que seran les competicions que tancaran la programació de les activitats d'esport en edat escolar. Les proves comarcals es disputen a Manacor i les Finals Insular i Balear es disputaran al Poliesportiu "Principes de España" de Palma durant el mes de Juny.

A.M.P.A. C.P. S'ALZINAR

## *D'en temps primer ...*

*una ullada cap enrere, per recordar la nostra gent*



*Tres jueves hay en el año  
que relusen más que el sol  
Jueves Santo,  
Corpus Cristi  
y el día de la Ascensión.*

Una processó del dia del Corpus de principis dels 60 a Cala Rajada. Avui en dia ja no se'n fan de festes d'aquestes. I és que la genial combinació político-religiosa-militar que informà la vida i pensaments de generacions d'espanyols, immortalitzades en el cinema per directors com Berlanga, Bardem, Ferreri, Azcona, etc., ha sucumbit a les urpes del progrés. Avui en dia, manifestacions d'un caire semblant s'han de cercar als Continents, Pricas i Cortes Ingleses. I és que les mostres de fervor popular han pres uns altres caires i els ídols s'han bescanviat.

L'instantània fou presa quan la processó discorria pel carrer Elionor Servera, a l'altura de ca'n Moragues. Tapada pels feligresos, però intuïda, l'entrada de Popins, la primera i fenomenal discoteca de la localitat, baix terra i amb "go-go girls". I és que el turisme començava a fer estralls.

Hi reconeixem, sempre començant per l'esquerra, l'amo en Miquel Coix, darrere don Manuel Leal Conde, director de la "Residencia de educación y descanso Juan Riera Cavaller", en Pedro Lareu és el que treu el cap de per darrere del Guàrdia Civil; amb ulleres el director, aleshores, de l'hotel Aguait, en Joan Domenge i darrere ell, vist no vist, en Serafí Nebot, es fuster.

Protagonistes: don Bartomeu Gomila Vallespir, baix pal.li, complint amb la funció que li pertocava. El sostenen, el pal.li, en Joan Guaita, en Colau Nadal Forteza i en Pedro Morey a qui sembla que se li ha aparegut l'Esperit Sant. A l'altra banda, en Joan Bou, en Colau Nadal Ferrer i en Jaume Perandreu mirant si plourà o no plourà. Vestit de "bonito", en Baldomero Gutiérrez.

Nota: Acceptam responsabilitats i demanem disculpes. A la fotografia del mes passat, el primer per l'esquerra és en Sebastià Ruis.