

# CAMPANER



PRENSA  
CAMPANER

publicació de l'O.C.B.

SETÈMBRE-OCTUBRE 1986

Núm. 28

ANY IV



FADA  
DE  
SES FONTS  
UFANES

TONI  
VERMEL

## "CAMPANET"

Revista Bimestral

Edita: Obra Cultural Balear  
Delegació de Campanet

Coordinador:  
Miquel Vives Mascaró

Equip de Redacció:  
Joan Buades Crespi  
Jaume Ordines Llobera  
Damià Pons i Pons

Administració:  
Pere March Mascaró

Publicitat:  
Joan Buades Crespi

Fotografia:  
Pere March Mascaró  
Damià Ferrà-Ponç  
Damià Pons i Pons

Disseny i Il·lustració:  
Joan Martorell Martorell

Col·laboradors: Joan Pons Pol, Jaume Morell, OCB, Damià Ferrà-Ponç, Aloma, Josep Segura Salado, Catalina Vilanova, Joana Femenia, Francesc Aguiló.

Impressió: Apóstol y Civilizador.

Dipòsit Legal: P.M. 659/1982

Domicili: Plaça de Son Bordoï, 10, ler, la. Telèfon: 51 62 27.

Portada: Dibuix Antoni Socies

Els articles d'aquesta revista expressen únicament l'opinió dels seus autors.

## CORRECCIÓ DE BARBARISMES

referents a:  
**EL CARRER**



### Barbarisme      Forma correcta

ACERA	voravia, vorera
ALCANTARILLA	claveguera
ALUMBRAT	enllumenat
BARRIO	barri
BASSURA	fems, brossa
BATXE	clot, sotrac
CAMIÓN	camió
PARAFANGOS	parafang
RASCACIELOS	gratacel
SEMAFORO	semàfor
TRAFIC	trànsit
XOQUE	xoc, topada



CONSELL INSULAR DE MALLORCA

# BAR

XOCOLATA AMB ENSAÏMADES



VARIATS

GELATS

VINS DE RIOJA **FAUSTINO**  
VINS DE NAVARRA **GRAN FEUDO**



**CASTILLO DE MELIDA**

DISTRIBUEIX:

**CIA. HISPANIA DE BALEARES SA.**

TEL 276300

PLA "Sa BANCA"  
**BANCA MARCH**  
DE JUBILACIO

T'esperam

# EDITO RIAL



BARCELONA'92

Encara que un poc tard, no podem deixar d'afegir-nos a l'alegria general per l'èxit de la candidatura de Barcelona a l'organització dels Jocs Olímpics del 1992. Se n'han de repartir el mèrit la classe política catalana i barcelonina, que ha sabut posar una treva a les seves rivalitats quotidianes i aguntar esforços, i els ciutadans que hi han donat un suport massiu i han demostrat un entusiasme i una responsabilitat fora mida. I aquí hi ve bé aïllò de "preniu llum de na Pintora",

I l'alegria no és gratuïta. Una Barcelona olímpica, a part dels seus aspectes centrals -l'esport i l'agermanament dels pobles- pot ésser una plataforma de relançament de la nostra cultura, una cultura que, no ens enganem, compartim els mallorquins, lligats per història i per naturalesa a les altres terres de parla catalana.

Dins el sentiment universalista dels Jocs, queda ben justificada -- aquesta lluita per la revalorització d'una cultura mil·lenària que tant pot aportar a la resta de pobles i nacions. Nosaltres confiam que no es desaprofiti aquesta possibilitat històrica. Paral·lelament a la creació d'una Barcelona nova, ce l'any 2.000, l'Olimpíada ha de servir per a presentar al Món una cultura amo un peu al segle XXI, nova i antiga aïhora; i ha de ser un premi, un estímul després de tantes persecucions, a la nostra llengua. Seria desendoratjador que l'ús del català als Jocs quedàs reduït a la mínima expressió; s'ha dit que serà una de les llengües oficials i això convé que no es quedi en paper mullat.

L'alegria seria encara més completa si Palma aconseguís l'organització de la Vela. Les esperances inicials pareix que es van diluint però no està tot perdut. Això no obstant, hem de pensar que és justificat i legítim que al final el port de Barcelona es quedi també la competició nàutica per dos motius: s'ho han guanyat ells i tampoc no poden deixar passar l'ocasió de dotar d'infraestructura esportiva el port de la ciutat. Tant de bo que la badia de Palma pugui ésser solcada pels vaixells olímpics. D'una manera o de l'altra, però, estam d'enhonorabona.

## SUMARI

Els Jocs Olímpics.- Noticiari.- Opinió: Les festes només són per a uns pocs.  
Pàgina agrícola: Garroves i ametles.- Lliçons de llenguatge: Parlem de cotxes.  
Els grups de ball de Campanet.- Personatge: Un campaneter afusellat pels nazis.  
Estadística: Activitats industrials i sector serveis. Cultura popular: Pòrtol: Olles... i pebres.- Conversa amb Joan "de Miner".- El llenguatge del bàsquet.  
Agenda de la vila.- Fotografia.

# Noticiari

## ELECTRIFICACIÓ POLÈMICA A LA ZONA DEL CAMÍ BLANC

Un grup de veinats que varen sol·licitar a GESA l'electrificació de les seves finques, situades als voltants del Camí Blanc, es veuen afectats per l'incompliment del contracte per part d'aquesta Companyia.

A inicis del 1983 començaren a gestionar aquesta xarxa i abonaren les quantitats establertes al contracte. Aquest, firmat, no els fou enviat fins al 7 de maig del 85.

Ara, els afectats es queixen que GESA no ha complert el contracte ja que ha connectat altres usuaris i no ha abonat cap quantitat als promotors. Amb això, segons els afectats, s'han vulnerat els articles 4t i 5è del contracte, que estipulen que els possibles usuaris han d'aportar unes quantitats establertes a l'hora de connectar a la xarxa, quantitats que han de revertir al promotor de l'electrificació.

Els promotors, quan veren com es torbava GESA a comunicar-los una connexió d'un nou usuari, s'adreçaren a la Delegació d'Inca, d'on no tengueren resposta i després anaren a Palma i sol·licitaren per escrit explicacions.

Han intentat solucionar el seu problema apel·lant a la Conselleria d'Indústria, que almenys ha tengut el detall de contestar els seus escrits. La Conselleria els ha informat que ha enviat a GESA la qüestió i que ha demanat assessorament jurídic.

En definitiva, el tema està per decidir i GESA pareix que ha optat pel silenci administratiu. Si no s'hi troba solució prest, els veinats volen recórrer als tribunals. (Font: "DM", 30 de setembre de 1986).

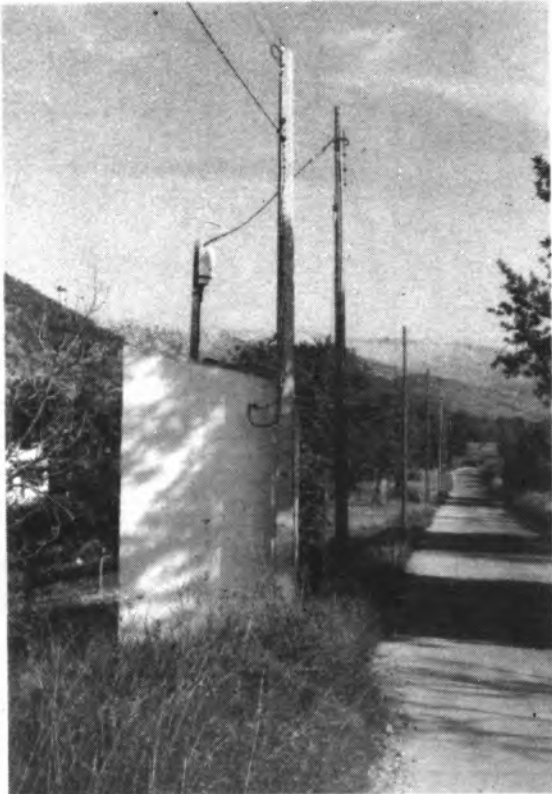

## MILLORES EN LA RECOLLIDA DE FEMS

Durant el mes de setembre, l'Ajuntament ha millorat el servei de recollida de fems en introduir canvis d'horari. La recollida es realitza els vespres i dos dies per setmana: dilluns i divendres, a partir de les 10.

Així s'ha aconseguit que els poals plens de deixalles no estiguin al carrer fins ben entrat el dematí, com de vegades ha passat. A més, s'ha establert un dia per mes ---el 15--- per a la recollida de xatarra i d'altres objectes semblants. Per poder treure'ls al carrer s'ha d'avisar primer a les oficines municipals. (Font: "DM" 5 d'octubre del 1986).

## NETEJA DEL TORRENT DE SANT MIQUEL

Després de molts d'anys d'un mal estat de conservació del torrent per devers l'Oratori, pel que fa a la brutor que l'invadia, s'ha procedit a una neteja exhaustiva d'un bon tram del 4

La part del torrent que va del Pont Petit al Pont Gros.

seu llit, respectant-ne fins i tot les arbredes del seu interior. Aquesta ne teja, que ha donat una nova imatge a la zona de l'Oratori, hauria de servir d'exemple als qui es dediquen a embrutar el torrent tirant-hi fems. (Font: "DM", 5 d'octubre del 1986).



#### PRESENTACIÓ D'UN LLIBRE DE GABRIEL MATEU

Amb l'assistència del Bisbe de Mallorca, Teodor Ubeda, dia 26 de setembre es presentà a l'Ajuntament un nou llibre de Gabriel Mateu, pertanyent a la col·lecció "Menestralia". Tracta de Sor Isabel Cifre, religiosa que va viure del 1487 al 1542 i fundà "la Criança".

Gabriel Mateu ha publicat uns quants llibres: Selva y sus hombres (1979), Los cardenales de Mallorca (1981) i Los obispos de Mallorca (1985).

A l'acte hi assistí molt de públic. El poeta Miquel Gayà hi oferí una panoràmica històrica dels esdeveniments que s'han produït d'aquella època ençà. També hi parlà Gaspar Sabater; en concret, sobre l'autor. Margalida Amengual i Antònia Rebassa recitaren sengles poemes dedicats a Campanet. Tancà l'acte el Bisbe de Mallorca, que agrai l'interés que l'autor ha mostrat durant aquests anys als temes històrico-religiosos. (Font: "DM", 7 d'octubre del 1986).

#### HOMENATGE A LA TERCERA EDAT

El dia de Sant Miquel, malgrat el mal temps, es celebrà el XXII Homenatge a la Velleja, amb l'assistència del president Canyelles, que entregà algunes plaques a les persones més velles que hi eren presents; els qui pel temps no hi pogueren anar es quedaren sense. L'acte va haver de celebrar-se al cine municipal, tot inundat com a conseqüència del seu mal estat: l'aigua davallava des del sòtil. L'homenatge es completà amb l'actuació dels petits de l'escola de ball de bot i del grup de balls mallorquins, que amb els seus balls reteren homenatge als padrins del poble. La "Caixa de Pensions" obsequià els presents amb un refresc.

En el mateix acte, el Batle entregà diverses plaques als qui tenen més de noranta anys i a persones que han treballat en l'ensenyament de la música, el ball i la pintura. Com l'any passat, però, s'han tornat a produir irregularitats, ja que persones que han fet feina d'ensenyament dins el camps de la pintura d'ençà molts anys foren oblidades per les autoritats. Gran part dels assistents va comentar aquest fet.

Després es féu una celebració eucarística en honor a Sant Miquel, presidida pel Vicari Episcopal de la zona i s'hi va ballar el ball de l'Oferta. (Font: "DM", 9 d'octubre del 1986).

#### SEGONS EL PSM, EL BATLE HA FALSIFICAT DOCUMENTS SOBRE L'AIGUA DE FANGAR

El Partit Socialista de Mallorca, de Campanet, creu que el batle va mostrar documents falsificats en relació amb la sol·licitud de subministrament d'aigua potable a Fangar.

El PSM sol·licità informació al batle sobre el subministrament i les instal·lacions de l'aigua potable a Fangar, ja que s'havien produït desacords entre alguns vei-

nats a l'hora de col·locar les tuberies. Davant la pregunta, el batle va dir que els problemes venien motivats per enemistats personals entre alguns veïnats i que ell, com a batle, no podia permetre que es tallàs el subministrament per aquest motiu.

La resposta no va convèncer els interpellants i es varen exigir les diverses sol·licituds que els veïnats havien adreçat al Consistori amb aquesta finalitat. El batle presentà uns papers que no tenien registre d'entrada ni de sortida de l'Ajuntament. També va mostrar un certificat del tècnic Martí Vila, que només constatava com estaven instal·lades les tuberies i no deia si la instal·lació era correcta. Aquest document tampoc no tenia registre d'entrada.

Això no obstant, fa un parell de mesos i quan el tema fou tractat es llegí un informe tècnic que afirmava la correcció de l'esmentada col·locació de tuberies.

Repasant els papers que el Batle va presentar ---que, per cert, no es guardaven a les oficines ni a la secretaria de la Casa de la Vila sinó al seu domicili particular---, el PSM observà la falsetat del document firmat pel representant dels veïnats de Fangar, Juan Carlos Quesada. El document sol·licitava l'aigua per a veïnats que ja la tenien. El PSM va fer constar això en acta, i també que les tuberies no complien les ordenances de l'ajuntament.

El batle, per part seva, no va fer constar res en acta. Durant la discussió el regidor d'Ap, Nicolau Martorell, feia algunes precisions en veu baixa al batle sobre la gruixa de les tuberies que les ordenances dictaminen.

Mentrestant, l'ajuntament ja ha cobrat les quotes als veïnats sense que se'ls hagi concedit permís oficial d'instal·lació. (Font: "DM", 11 d'octubre del 1986).

#### LA FESTA DE LES LLANTERNES

Els primers dies del curs escolar, en concret dia 2 d'octubre, els gairebé dos-cents alumnes del col·legi de Campanet i els seus professors varen recórrer uns quants carrers del poble celebrant la festa de la llanterna, una festa que els més vells no recorden haver vist mai al nostre poble. Potser ha estat la primera vegada que llanternes de meló, carabassa i d'altres productes del camp foren passejades pels carrers dels lots pels nostres carrers. La festa va resultar atractiva i animada. (Font: "DM", 11 d'octubre de 1986).

#### EL CURS ESCOLAR

Enguany, el Col·legi Públic comptarà amb deu professors, ja que s'hi impartirà pre-escolar i el centre s'ha acollit al pla d'integració escolar. Una altra novetat és que les classes del primer curs d'EGB es faran en català. (Font: "DM", 11 d'octubre del 1986).

#### REPORTATGE SOBRE LES CASES DE MASSANA

A la revista "Casa Viva" núm 51 hi ha un extens reportatge titulat Nueva vida rural sobre les cases de la possessió de Massana. El text és de na Maria Lluïsa Juncosa i les fotografies d'en Toni Catany. S'hi assenyala el gran encert i el bon gust que s'ha tengut a l'hora de fer la restauració d'unes cases d'origens medievals que han mantingut el seu caràcter tradicional malgrat que hagin incorporat les comoditats de la vida contemporània. Les 33 fotografies --certament extraordinàries-- permeten veure àmpliament tant els interiors de les cases com els exteriors. La revista mostra generosament l'encert d'un remodelatge que honora la persona que l'ha impulsat, dirigit i costejat.

Ens referim, és clar, a en Miquel Servera Blanes que ha convertit la possessió de Massana en una finca rústica modèlica digna de tots els elogis. Els seus ja reconeguts bon gust artístic i respecte pels valors culturals tradicionals eren una bona garantia de principi per a la restauració d'una de les cases de possessió més històriques del nostre terme.

## S'ADJUDICA LA CONTRACTACIÓ D'OBRES DE MILLORES DE CARRERS

El darrer dia de setembre es va celebrar la sessió ordinària municipal, corresponent al juliol, agost i setembre ---només se'n celebra una cada tres mesos---. Va durar més de tres hores i hi hagué algunes discussions de més de mitja hora, cosa que no pas sava darrerament.

Al capítol d'obres i serveis del 1986 del Consell Insular, l'ajuntament havia de contractar directament dues obres que s'han de realitzar els propers mesos i que foren aprovades per la Comissió de Govern del Consell dia 7 de juliol. Aquestes obres són la pavimentació de diversos carrers i l'adob d'"aceres". El PSM va manifestar que no estava d'acord en com es duia a terme la contractació, ja que el batle només avisava els contractistes que ell preferia i això demostrava un favoritisme clar cap a determinades persones.



Pel que fa a les "aceres", es presentaren les empreses de Jaume Mestre, Sebastià Pons i Andreu Femenia. Cap d'ells no baixà ni una pesseta de la quantitat pressupostada: 6.282.666 ptes. Es va decidir, amb l'abstenció del PSM, adjudicar l'obra a n'Andreu Femenia perquè oferia regalar cinquanta mil pessetes en concepte d'obres a l'ajuntament.

Per a la pavimentació asfàltica, es presentaren també tres contractistes ---els mínims que marca la llei---. El batle va confessar que només havia avisat personalment aquests tres. Amb l'abstenció del PSM, s'atorgà l'obra a en Joan Siquier perquè realitzava una baixa de 18.000 ptes. en un pressupost de 6.238.814 i, a més, oferia tapar clots per un valor de 300.000 ptes. En Damià Pons (PSM) va dir que es conformaria que es realitzassin les obres adequadament. (Font: "DM", 14 d'octubre del 1986).

## UNES OPOSICIONS POLEMiques

Les oposicions que l'Ajuntament va convocar per a una plaça d'auxiliar administratiu seran objecte d'una pregunta o interpellació del Partit Socialista de Mallorca (PSM) en una pròxima sessió del Parlament Balear, ja que no s'ha presentat a formar part del tribunal cap membre de la Comunitat Autònoma, tal com estipulen les bases.

La Comunitat Autònoma ---a través de la Conselleria corresponent--- havia designat Lluís Servera com a vocal i Macià Colom com a suplent a l'esmentat tribunal. Els altres membres del tribunal eren el Batle i un representant del col·legi públic, assistits pel secretari de la Corporació.

El primer exercici es va fer dia 23 de setembre i hi participaren 10 opositors dels 25 que s'hi havien inscrit. Superaren la prova quatre d'ells i la segona prova es va fer l'endemà.

La tercera prova ---dia 2 d'octubre--- va convocar els dos supervivents, Maria Pons i Joan Alcover, que també la varen superar. Ara, però, han quedat pendents de ser convocats a la darrera prova, voluntària. No se'ls ha anunciat encara cap dia i l'explicació d'aquesta demora també serà un dels punts de la pregunta del PSM. (Font: "DM", 6 de novembre de 1986).

## MOLTS DE DONANTS DE SANG A LA TROBADA



Devers quatre mil persones varen assistir diumenge dia 19 d'octubre a la trobada de zona que la germandat de donants de sang de la Seguretat Social va organitzar a Campanet. Els actes varen començar el capvespre amb una missa. En acabar, els el batle va saludar els presents i després el president de la germandat, Jeroni Albertí, va entregar diverses condecoracions als qui havien arribat a les deu donacions. Es varen repartir més d'un centenar d'insígnies i uns quants obsequis a entitats que hi havien col·laborat.

Llavors hi va haver berenar per a tothom. Va cridar sobretot l'atenció la Mostra de Vestits de Paper, que va diferenciar la trobada de les que s'havien celebrat anteriorment. Va tenir molt bona acollida i molts de comentaris favorables. (Font: "DM", 29 d'octubre del 1986).

## UN PARC ORNITOLÒGIC A ULLARO

D'aquí a tres anys podria entrar en funcionament el gran parc ornitològic i jardí botànic que s'està instal·lant al bosc de Son Ponç. Tindrà el nom de "Flamingo Park" i és de la societat Ormis Mallorca S.A.

Segons un dels integrants de la societat, Klaus Trogisch, que diu esser expert en lloros, s'ha de fer un parc molt paregut al "Vogelpark Walsrode", considerat el major del món i ciutat entre les ciutats d'Hamburg, Bremen i Hannover.

Ja s'han començat els treballs d'instal·lació de gàbies a la part privada; és a dir, allà on el públic no podrà entrar. Són gàbies molt grosses que allotjaran ocells de totes les parts del món.

Han triat Mallorca perquè consideren que és perfecte per a aquestes aus. Hi haurà des dels diminuts colibrís fins als grans estruços, sense oblidar els pingüins. S'instal·larà una gran gàbia de tres mil metres quadrats, on hi haurà una zona ajardinada per on es passejarà la gent i els ocells volaran amb relativa llibertat. Plantes de tot el món adornaran el recinte, es faran llacs artificials, un bar i un parc de jocs infantils. (Font: "Ultima Hora", 30 d'octubre de 1986).

## NETEJA DEL TORRENT DE SANT MIQUEL

L'ajuntament es va comprometre a la darrera sessió plenària a fer net el torrent de Sant Miquel, entre el Pont Gros i el Pont Petit, preservant especialment una sèrie d'oms ja adults i també unes mates d'aquest arbre, que donen a l'entorn una sensació de frescor, tranquil·litat i bellesa.

Doncs bé, la pala d'Atila, afuada ---suposam--- pels Serveis Hidràulics se n'ha duit tot quant ha trobat. Es veu que el torrent ha quedat net d'esbarzers i fems acumulats durant molt de temps; però les mates dels oms, que havien de ser objecte d'una especial protecció han quedat també totalment arrasades. Només uns cinc o sis arbres adults han estat respectats. (Font: "Ultima Hora", 5 de novembre del 1986).



## L'AJUNTAMENT AJUDA LA GERMANDAT DE DONANTS DE SANG

La trobada comarcal que aquesta Germandat va celebrar a Campanet comptarà amb una bona subvenció --així ho acordaren almenys el batle i l'organització-- per a rescabalar el que ha costat. S'espera que el Consistori aboni la meitat del cost de la trobada.

Això ha originat diversos comentaris, ja que durant aquests anys s'han negat subvencions per a iniciatives que afectaven més directament els interessos locals i dels quals podia sortir beneficiada la joventut o el centre escolar. Fins i tot a l'hora d'organitzar les passades festes de Sant Miquel, l'ajuntament va alegar que no podia realitzar uns actes més dignes per no tenir-ne pressupost. Aquesta actitud municipal fa pensar a molta gent que els interessos dels ciutadans estan per davall dels d'altres entitats. A la sessió plenària del mes de setembre quedava clar que no hi havia cap doblor, ja que davant el convit del Consell Insular a participar a la "Colcada de la Beata" amb una carrossa, els responsables municipals varen respondre que no hi participarien per falta de doblers.

Poques setmanes després s'ha comprovat que el Consistori té doblers per a subvencionar allò que vol. Si no es pagàs la meitat de les despeses de la Trobada, aquests doblers es podrien destinar a altres aspectes més prioritaris del poble. (Font: "DM", 10 de novembre de 1986).

## POSSIBLE DENUNCIA DEL BATLE CONTRA EL "DM" I EL SEU CORRESPONSAL

En la Comissió de Govern del 21 d'octubre --amb l'assistència del batle Joan Martorell i dels regidors Tomàs Pons, Nicolau Martorell i Arnau Pons, tots tres d'AP, i amb l'absència de l'únic membre del PSM que en forma part-- es va prendre, segons consta en acta, la decisió següent: "Se acuerda poner los hechos a disposición judicial por si son constitutivos de injurias contra la alcaldía". Aquest acord feia referència a la crònica del "DM" del 11-X-1986. Segons se diu pel poble, el batle, en representació de l'Ajuntament, posarà una denúncia contra el corresponsal local del "DM" i contra el periòdic. A l'hora de redactar aquesta notícia desconeixem si s'ha tramitat la denúncia davant el Jutjat d'Inca.

## VIATGE AL MARROC D'UN GRUP DE CAMPANETERS

Del 23 al 27 d'octubre una trentena de campaneters de diferents edats --en el grup també hi havia alguna gent d'altres pobles-- viatjaren al Marroc. Visitaren Ceuta, Fes, Larache, Tànger, Tetuan i, de tornada, Torremolinos i Granada. En Toni Maciana, promotor del viatge, fa una bona feina organitzant a bon preu viatges d'aquesta classe ja que faculita als campaneters que coneguin trosos de món. I el profit sobretot va esser molt gros per a aquells viatgers que retornaren, a més de amb la companyia dels paisatges i monuments contemplats, amb un parell de dècims de loteria d'aquells que curen per una temporada el gemegar.

## NOMS PROPIS

En Bartomeu Beltrán Pons s'ha incorporat a la Junta Directiva del R.D. Mallorca que ha anomenat en Miquel Contestí després de la seva elecció com a president del Club. Sembla que la seva funció ha d'esser la de representar els interessos del Mallorca a la capital de l'estat.

En Damià Ferrà-Ponç donà una conferència sobre La guerra civil a Campanet als locals de la Societat Arqueològica Lul·liana el dia 11 de novembre. Al dia següent, intervingué en el debat sobre L'estat de la Comunitat Autònoma que es desenvolupà durant tres dies al nostre Parlament.

Na Maria Pons Bennàsser "Covanera" o "de Can Bater" ha guanyat les oposicions organitzades per l'Ajuntament per tal de cobrir una plaça vacant d'auxiliar administratiu.

OPINIO

Un any més, hem celebrat les festes de Sant Miquel. Unes festes de les quals es pot dir que quasi tot es centr en l'Homenatge a la Vellesa. Unes festes amb un programa on han escassejat les activitats de caire juvenil i infantil. Unes festes que des de fa uns anys no ofereixen massa activitats. Unes festes que preparen uns pocs i que -no hi ha dubte- demostren la falta d'idees.

Tot perquè unes festes que han de ser populars; és a dir, del poble, no es poden enfocar només cap a una gent determinada, cap a uns sectors concrets de la població. Fins i tot a l'Homenatge a la Vellesa -que ens mereix tots els respectes- també s'hi poden aportar-hi noves idees, que facin que no es convertesqui en una rutina.

Però allò que més preocupa de tot és oblidar-se dels joves i dels infants. Durant l'any s'organitzen molt poques coses per a ells i quan hi ha una oportunitat -com poden esser unes festes- pareix com si fins i tot no fossin al poble. S'ha anat creant, així, un ambient pobre i passiu dins aquests sectors, una falta de participació. I és que una cosa du l'altra.

Les nostres festes han perdut aquest caire participatiu que antigament tenien. Partint de no res i amb pocs elements materials, les festes del poble eren divertides i alegres. Ara per ara no és així, o almenys no ho han estat les de Sant Miquel.

En tenen la culpa els organitzadors, que deixen perdre coses tan senzilles com les carreres de joies o la rompuda d'olles, uns actes que molts d'anys havien estat tradicionals el dia de Sant Miquel. Són coses senzilles, però almenys els nins hi prenen part. Crec, però, que es podrien preparar més activitats i això faria que en el futur aquesta al.lots durien més il.lusió, segurament perquè haurien crescut dins un ambient encaminat a fer "poble".

Avui, no crec que es visqui dins l'ambient campaneter, dins un sentit de poble. Es preocupant però l'origen de tot l'hem de cercar en l'actitud dels capdaventers de les institucions i -concretament- de l'ajuntament, que no saben omplir aquest buit existent, ni tan sols en uns dies tan propicis com els de festa.

JOAN PONS

GELATS I ESPECIALITATS



INCA CENTRO AUTO, S.A.

CONCESSIONARI OFICIAL

OPEL

GM

AVDA. D'ALCÚDIA, 73

TELEFONS

RECANVIS I TALLER 50 50 21

VENDES 50 34 86

INCA

## GARROVES I AMETLES

Com bé sabeu, el nostre poble ha tengut des de sempre com a tasca agrícola amb un pes molt important la collita de garroves i olives. Els darrers cont anys, però, s'han anat introduint els ametlers, que han substituït molts de figuerals --altre temps molt valorats--. Tant els garrovers com les oliveres poden contemplar-se al llarg del terme, sobretot a la part més apropada a la Serra de Tramuntana. Hi ha una dita popular: "Bon arbre és el garrover/ que té garroves tot l'any,/ quan li cullen les d'enguany/ ja té les de l'any que ve"; i de fet les garroves han suposat durant molt de temps --i ara ho tornen a esser-- una forta entrada per a les possessions.

Si vos hi fixau bé, veureu com l'antiguitat dels garrovers es manifesta en les diverses i rares formes que prenen les seves soques. També veureu que les garroves no són iguals, sinó que hi ha una gran diversitat. Com a mostra serveixin la garrova vera, la borda, la mollar, la rossa, la garrova de la mel, etc.

A Campanet hi ha una mescladissa de totes aquestes variants i no n'hi ha cap que predomini. No hi ha dubte que si gairebé totes fossin de la mateixa classe aquestes es valorarien més.

Les garroves són molt bones per al bestiar. Antigament se'n feia sucre i fins i tot tenen aplicacions medicinals --per exemple, la farina de garroves servia per aturar diarrees--. Ara ja no s'empra per aquestes coses sinó que la seva finalitat és de caire més industrial.

Enguany la collita no ha estat tan bona com l'any passat. No hi ha hagut tanta garrova i el preu ha estat quasi la meitat més baix. Però això no vol dir que d'aquí a uns mesos no s'alegri un poc, ja que al moment de la collita qualsevol producte va més barat. Això no obstant, es diu que la garrova ha valgut doblers.

### Les ametles

Aquests darrers anys els ametlers s'han estès molt, encara que no fruita igual a tots els indrets. Com el garrover, hi ha moltes castes d'ametles: mascones, d'en Ponç, Ponç Bord, etc. Encara que siguin més males de collir que les garroves, els campaneters no les deixen perdre. El 1986 no ha estat un any de massa ametles, però en alguns llocs n'hi ha hagudes a bastament. El preu no ha variat massa, ja que quan té alts i baixos és més envant, prop de Nadal, o abans de collir-les. Tanmateix se n'han pagades de ben cares.

L'ametler, així com el garrover, també té aplicacions medicinals. Serveix per als pulmons, per a llevar les sedes, etc. I si ens penjam dues ametles besones pel coll ens fोगirà el mal de queixal!

### Els jornals

No tothom pot arreplegar les seves ametles i garroves. No hi ha més remei que llogar gent. Enguany els preus han oscil·lat entre 4.000 i 4.500 ptes. per als homes i de 2.200 a 2.500 per a les dones i al.lots. Potser els jornals pareixen excessius, però com parau-los amb els altres i veureu a quant els surt l'hora a aquesta gent. A Campanet són sobretot els joves els qui aprofiten aquesta feina, per guanyar qualche cosa. En definitiva, la garrova i l'ametla són actualment uns fruits molt apreciats. Què pot passar l'any que ve? Ja ho veurem en arribar a la propera collita!

Durant aquest mes es poden sembrar faves calentes, i passat Santa Catalina de tota casta, i pèsols. A la darrereria de mes es poden començar a sembrar les gramínies. També és bon temps per a tallar arbres dels quals s'hagi d'obrar la fusta. Quant a les flors, convé sembrar clavells, tulipes, violetes i moltes d'altres plantes que tenen arrels.

## PARLEM DE COTXES

La Generalitat Valenciana acaba d'editar un interessant "Vocabulari d'Automoció", que inclou una llista de noms traduïts del castellà al català, relacionats amb els automòbils. Hem de pensar que un dels llocs on el castellà té una absoluta preponderància sobre el català és el món de la tècnica, sobre tot en aquells camps que s'han desenrotllat aquest darrer segle. Avui en dia, el tema dels cotxes surt a qualsevol conversa, és freqüent parlar de mecànics, de motors, de cotxes nous.

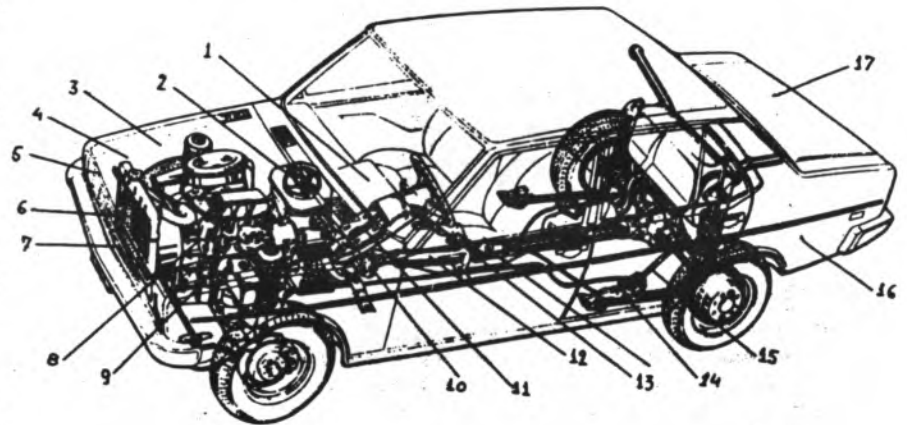

1. Tauler d'instruments.
2. Calefactor.
3. Aleta.
4. Capot.
5. Fars.
6. Radiador.
7. Reixeta.
8. Distribuidor.
9. Motor en muntatge longitudinal.
10. Acoblament elàstic.
11. Eix de la direcció.
12. Arbre de la transmissió.
13. Comutador de llums.
14. Barra de torsió.
15. Tirant reacció.
16. Aleta posterior.
17. Maleter.

Al nostre poble, hem passat d'uns carrers tranquils i solitaris a una circulació quasi d'infart i a patir ja els problemes ciutadans de la falta d'aparcaments.

No volem parlar, però, dels trastorns circulatoris i del trànsit rodat; ho deixarem per una altra ocasió. Ara us volem, simplement, oferir un recull de les paraules més comunes, relacionades amb les parts i elements dels cotxes, sense ficar-nos amb detalls molt específics. Comprenem que parlar del tub d'escapament o del tauler d'instruments pot sonar molt estrany, però convé acostumar-s'hi. Preniu-vos-ho amb paciència i llegiu els elements que us presentam als gràfics. I bona conducció!

Miquel Vives.

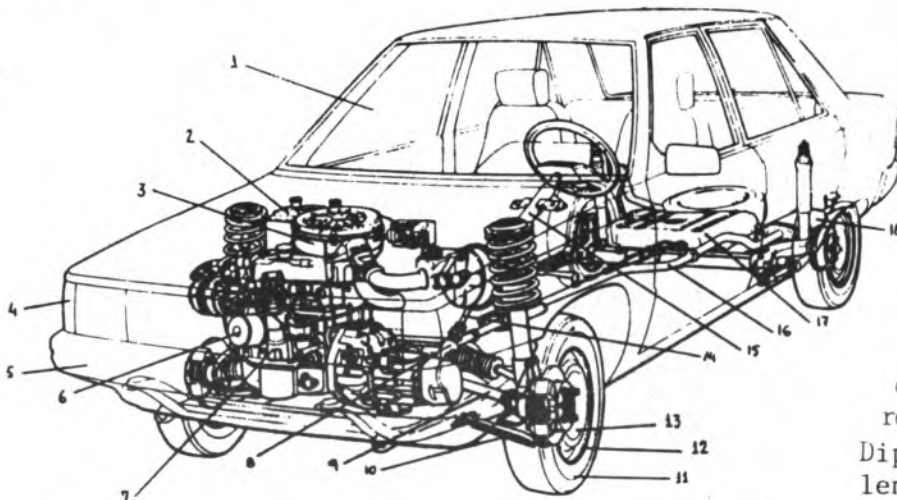

1. Parabrisa.
2. Bateria.
3. Filtre de l'aire.
4. Intermitents.
5. Para-xocs.
6. Filtre de l'oli.
7. Motor en muntatge transversal.
8. cremallera de la direcció.
9. Eix de transmissió.
10. Braços de la suspensió.
11. Pneumàtic.
12. Llanda.
13. Tapaboques.
14. Eix de direcció.
15. Columna de la direcció.
16. Tub d'escapament.
17. Dipòsit de combustible.
18. Silenciós.

# ELS GRUPS DE BALL DE CAMPANET

CATALINA VILANOVA



Escola de Ball Mallorquí. Son Pocos u (1986)

## EL BALL TAMBÉ ÉS PART DE LA NOSTRA CULTURA

La nostra cultura és molt ample i a la vegada popular. Els pobles, al llarg de la història, l'han expressada de les més variades formes. N'és una el ball, que de sempre ha estat i és una manera de fer festa dins qualsevol societat.

Des de sempre molts d'actes han acabat en ball. Avui en dia, el ball continua essent present als pobles, fins i tot als menys evolucionats. No hi ha res que caracteritzi una "tribu" africana, per exemple, que el seu ball.

A Mallorca s'ha ballat no només a les festes majors sinó també a les festes familiars com les matances, les collites d'ametles, figues, etc. Molts de vells encara recorden com a moltes possessions del terme es feien balls per entretenir la vetlada.

No tenien res a veure amb les discoteques actuals; però sí que tenien a veure amb aquest esperit dels campaneters, que vénen recuperant aquests balls, practicant-los. A la nostra illa, segons la música i segons les tonades, aquests balls han anat agafant diversos noms: copeos, mateixes, etc., amb diferències exclusivament musicals.

S'ha de marcar també una distinció molt clara entre la jota i el bolero, sense oblidar que tant un com l'altre són arreu de la Península. Segons el Diccionari Català-Valencià-Balear, el bolero és una dansa popular que d'Andalusia s'ha importat i aclimatat a Catalunya, València i Balears; és un compàs ternari i reuqreix molta de gràcia en el moviment dels balladors".

A Campanet, s'encarreguen d'aquesta recuperació tradicional dues escoles de ball. Per conèixer un poc més aquestes escoles, hem anat a parlar-ne amb els responsables: Francisca Fiol i Llorenç Morro, respectivament.

## ENTREVISTA A FRANCISCA FIOL

-QUAN VAREU COMENÇAR?

-Fa tres anys, amb 10 nines. L'any passat vàrem augmentar a 40 alumnes i actualment som uns 50, aproximadament.

-REBEU QUALQUE SUBVENCIÓ?

-No rebem cap subvenció de cap entitat de Campanet ni de les Illes.

-ELS ALUMNES PAGUEN QUOTES?

-No, no paguen res. Jo el faig perquè m'agrada i em consider una més del grup, i crec que no haurien de ser els qui vénen a ballar els qui haurien de pagar, sinó que aquestes coses —ball, teatre, música, etc.— haurien d'anar a càrrec de les institucions (Ajuntament, Consell,...), ja que els toca promocionar la cultura. Voldria dir que els qui vénen han tengut molts de detalls amb mi, que m'alegren més que el que em poguessin pagar.

-COBRAU PER LES ACTUACIONS?

-No, ens paguen una beguda al bar.

-HEU SORTIT A BALLAR A ALTRES POBLES?

-Sí, enguany hem anat a ballar a les festes de la Beata, a Palma. I aquest estiu, de manera espontània, hem participat en alguna ballada popular.

-NO TROBES QUE A LES PASADES FESTES DE SANT MIQUEL HI HA HAGUT MASSA BOLEROS?

-Sí, hi havia massa actes que eren balls mallorquins, ia això pot esser perjudicial perquè pot fer avorrir a la gent. Seria convenient que a les festes únicament hi hagués una ballada, en què actuassin les dues escoles i tota la gent que volgués.

-QUINA DIFERENCIA HI HA ENTRE EL "BALL MALLORQUI" I EL "BALL DE BOT"?

-Es el mateix.

-ENS EXPLIQUES COM BALLAU VOSALTRES?

-Ballam amb punts, que és així com es ballava a principis de segle. La dona marcava els punts i el ballador l'havia de seguir. Després, per conservar el ball va perdre espontaneïtat i varen sorgir les agrupacions, on ballador i balladora es posaven d'acord.

-CONSIDERES QUE VOSALTRES BALLAU EL VERTADER BALL MALLORQUI?

-Són diferents maneres d'entendre el ball i no som qui per dir quin és el vertader.

-QUINS OBJECTIUS TENIU?

-Intentar passar-s'ho bé ballant i que no es perdi l'espontaneïtat que té el ball mallorquí.



UN CENTENAR DE CAMPANETERS PRACTIQUEN  
EL "BALL MALLORQUI" O EL "BALL DE BOT"

## ENTREVISTA A LLORENÇ MORRO



-QUAN VAREU COMENÇAR?

-Per Sant Miquel va fer un any que vaig començar a ballar a Campanet, a l'homenatge als vells. Vàrem començar per l'interés d'unes al.lotes catalanes que vivien a Campanet; es varen posar en contacte amb gent d'aquí i varen connectar amb mi.

-QUANTS SOU?

-Més de 40 alumnes, entre grans i petits, N'hi ha que tenen més qualitat que els altres.

-REBEU SUBVENCIONS?

-L'Ajuntament ens deixa el local; d'ajudes metàl.liques, de moment res.

-ELS ALUMNES PAGUEN QUOTES?

-Sí, paguen una quantitat petitat cada mes.

-COBRAU PER LES ACTUACIONS QUE FEIS?

-No, no cobram, ens conviden a un refresc. I jo de vegades convid els petits.

-HEU ANAT A BALLAR A ALTRES POBLES?

-Encara no, més envant tenim intenció d'anar-hi.

-NO TROBES QUE A LES PASSADES FESTES DE SANT MIQUEL HI HAGUE MASSA BALLS?

-Consider que normalment s'hauria de fer només dues vegades a l'any, per Sant Victorià i Sant Miquel, a part de les festes de barriades.

-QUINA DIFERENCIA HI HA ENTRE EL "BALL MALLORQUI" I EL "BALL DE BOT"?

-El ball mallorquí punteja més, i no boten tant. Hi ha balls alegres i també balls tranquils. El ball de bot punteja molt sempre el mateix. Això no val per a criticar la gent de Campanet que balla d'aquesta manera, ja que trob que ho fan molt bé.

-CONSIDERES QUE VOSALTRES BALLAU EL VERTADER BALL MALLORQUI?

-Sí, L'Agrupació de Selva fa més de 50 anys que està formada i els qui la fundaren tenien uns 50 anys. Joestic ensenyant el mateix que Selva i és el vertader ball mallorquí.

-QUINS OBJECTIUS TENIU?

-Pensam continuar, ja que la gent en té ganes. També pensam formar un grup musical per acompanyar el ball.



- 
1. Grup de nins de l'Escola de Ball de bot
  2. Nins de l'Escola de Ball de Bot ballant a sa Plaça Major per les Festes de Sant Victorià (1986).
  3. Grup dels alumnes petits de l'Escola de Ball Mallorquí.
-

## UN CAMPANETER AFUSELLAT PELS NAZIS

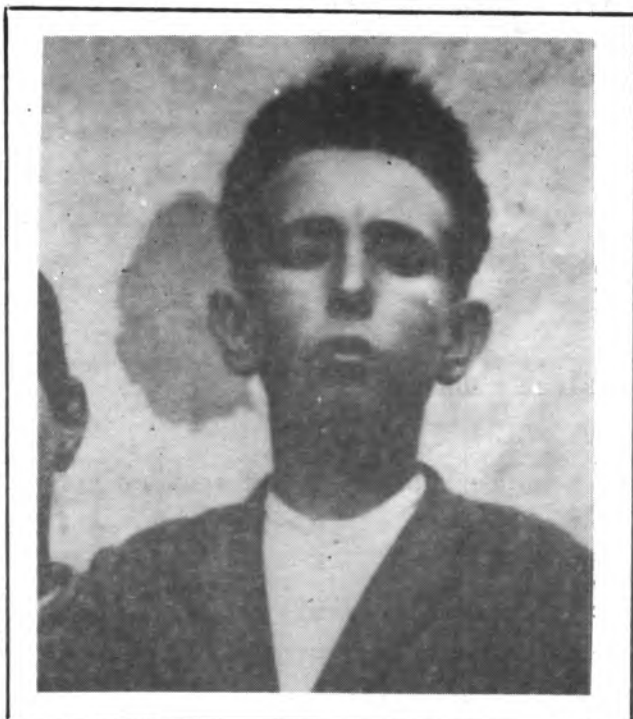

L'ocupació nazi del territori de l'estat francès és un dels episodis de la segona guerra mundial que hem vist més vegades en imatges cinematogràfiques. Oposant-se als invasors, sempre despietats, hi hagué uns homes i unes dones que arrisquen la seva vida per la llibertat. Idò bé, en aquest moviment de resistència contra els ocupants del III Reich hi participà un home de Campanet, en Gabriel Reynés Alcover "Solleric". Havia nat l'any 1911 a Sóller, fill de pare campaneter, el qual havia participat en la fundació de la fàbrica d'electricitat de Sa Costera. L'any 1919 tota la família vingué a viure a Campanet. El nostre personatge cursà estudis primaris a l'Escola Pública local amb el mestre Perè Ripoll (?) —de més petit, ja havia anat a escola a Sóller amb uns frares francesos—. Però, quan encara era molt jove, començà a fer feina d'espardenyer, un ofici que era el de molts de campaneters en la dècada dels anys vint. Als setze, amb el desig de millorar la vida, en Gabriel partí cap a França a treballar a la ciutat de Rouen, en un negoci de compra-venda de fruites anomenat "Société Alcover-Ginestra" que era propietat dels seus oncles Jaume Ginestra i Isabel Reynés. Mentre treballava, anà a l'escola i hi va aprendre el francès oral i escrit.

Durant la II<sup>a</sup> República Espanyola (1931-1936), féu una estada d'un mes a Campanet. Comprovà com n'estava de desconectat del seu poble i la seva gent. Retornat a Rouen, decidit ja a arrelar-s'hi per sempre, es nacionalitzà francès. L'esclat de la II<sup>a</sup> Guerra Mundial frustrà els seus projectes de casament ja que s'hagué d'incorporar a l'exèrcit. Desconeixem si ho féu voluntàriament o bé perquè fou mobilitzat a la força. Amb la rendició de les tropes franceses fou fet presoner, però els alemanys, prenent en consideració el seu origen espanyol, l'amolaren immediatament.

Poc temps després, però, en Gabriel Reynés s'incorporà a la Resistència, participant en accions diverses que resulta difícil de determinar. En canvi, de la seva darrera missió si que en tenim notícia. S' 16



oferí voluntàriament per fer arribar un missatge en el que s'informava de la situació difícil en què se trobaven un grup de companys que combatien a Les Glières. Quan ja havia acabat la seva missió, de camí cap Annecy-les-Vieux, caigué en una emboscada i fou detingut. Fou interrogat i, com que no volgué declarar res que delatàs els seus companys, fou torturat fins al punt d'arribar a perdre una mà. El 6 d'abril de 1944 fou afusellat, juntament amb altres partisans, en un bosc de Petit-Bernand-Les Glières. El seu cos fou localitzat mig any després per una família mallorquina. Des d'aleshores les seves restes mortals reposen al cementiri de Morette, al costat dels altres partisans. L'ordre de les tombes reproduceix la col·locació que tenien en el moment en què varen esser afusellats.

En Gabriel Reynés Alcover "Solleric" únicament va viure trenta-tres anys. La seva mort d'alguna manera representa la contribució del nostre poble a la causa de la llibertat d'Europa —posada en perill pel nazisme—, la defensa de la qual costà la vida de milions de joves

en la Segona Guerra Mundial. Certament, en Gabriel Reynés té ben merescuda la seva presència dins la memòria col·lectiva dels campaneters.



Fonts: Pau E. Chimelis: Un héroe mallorquín en la resistencia francesa, "U.H.", 28 de desembre de 1976.

Antoni Reynés Alcover "Solleric": informacions orals.

ESTANC i PAPERERIA \_\_\_\_\_

**Maria Gelabert**

Libres  
i  
Material  
Escolar

## ACTIVITATS INDUSTRIALS

### Marbreries

Reus

### Calçat i cuir (4)

Cuzco  
Campa-Pel/Trenats Mallorca  
Fornalutx S.A.  
Trenats Josep Lluís Reina  
i Mandini

### Indústria del vidre

### Menestralia

### Fabricació de Productes de neteja

Desimper

### Ferrers

Germans Ros

### Fabricació d'utensilis metàl·lics

Alfredo Ballesta

### Bars (10)

Sa Pujada, Germans March,  
Es Punt, Cas Reto, Es Club,  
Bar Sol, Bar Sa Plaça, Me-  
nestràlia, Ses Coves, Campa-  
Pel.

### Botigues (11)

Ca na Floreta, Ca sa Ruqueta,  
Jaume de s'Estanc, Ca sa Rode-  
ra, Ca na Martina Barbera, Can  
Quart, Can Pere Pou, Can Ron-  
quet, Ca na Montse, Ca na Cigala.

### Carnisseries (2)

Ca na Martina Barbera,  
Ca sa Roderà

### Bancs (2)

Caixa de Pensions "la Caixa"  
Banca March

### Peixeria

Júlia

### Apotecaria

Enríquez

### Lleteries

Ca na Pova

### Forns (3)

Can Tòfol  
Ca sa Xarreta  
Forn Nou

### Arts Gràfiques

Impremta Munar

### Teuleres

Can Dolç

### Fusteries (7)

Joan Mairata/Pere Reinés  
Jaume Socies  
Can Xisquet  
Joana Capó  
Guillem Beteta  
Can Xineta  
Ramon Matxet

### Indústria de la construcció/ Mestres d'obres

Joan Seguí "Beia"  
Damià Gual/Pere Socies  
Ignasi Serra  
Nicolau Martorell "Canta"  
Sebastià Pons "Banyeta"  
Antoni Rebassa  
Antoni "Bonjesús"/Nadal "Bater"  
Andreu Femenia/Jaume Mestre  
Josep Cifre  
Bernadí "Xapeta"  
Miquel Cerdà

### Espardenyers

Antoni Reinés "Solleric"  
Peire "Quart"

### Treball de canya

Cas Covener

## SECTOR SERVEIS

### Roba (3)

"Es Saldos"  
Ca na Garinda  
Antoni Reus "Maciana"

### Perfumeries

Cas Selleter

### Material de Construcció

Can Gravat

### Restaurants

Menestralia

### Majoristes d'oli

Pere Gual "Roder"

### Correus (1 oficina)

### Adrogueries (1)

### Electrodomèstics

Electrònica Campanet  
Elèctrica Reinés "Caminer"

### Perruqueries (6)

Mascaró, Can Morell, Palou,  
Cas Comte, Ca na Curta

### Papereries

Maria Gelabert  
Pere Vilanova

### Estancs

Maria Gelabert  
Ca na Cigala

### Mecànics de cotxes (3)

Toni Rodríguez  
Joan Bennàsser "Pixa"  
Toni Sampol "Rosset"

### Transports (5)

Pere Pons "Mengo"  
Nadal "Roder"  
Gabriel "de Fangar"  
Miquel Socies "Gravat"  
Correu de viatgers

### Benzineres

Benzinera d'Ullaró

### Venda d'objectes de bany

Can Miquel Ferrer

### Escoles (2)

Ca ses Monges  
Escola Pública

### Sanitat (1 centre)

**PÒRTOL: OLLES... I PEBRES**

El meu poble ha estat anomenat des de sempre per la ceràmica, especialment les olles. Tothom sap que a Pòrtol fan olles, greixoneres i cossiols.

Però ja són menys els qui saben que al poble de les olles hi havia fins no fa molts d'anys un bon grapat de famílies que se dedicaven a l'elaboració de pebre, pebre bord i coent per a fer sobrassada i bones llengonisses quan arribava el temps de matances.

Enrera quedava la collita de les messes i el rodolar rítmic dels carretons damunt les eres. A finals de juliol començava el pagès a batre ametles i ja amb la Mare de Déu d'Agost arribaven a Pòrtol els camions carregats de pebres vermells, menuts els dolços, que servien per a fer el pebre bord, i llargs i primers els coents. Era el vespre tard o el dematí ben prest, abans de sortir el sol, quan se presentaven carregats els camions del Pla de Sant Jordi i Casablanca i, fins i tot, de Muro. Era aquest l'inici d'un procés d'elaboració del pebre rudimentari i primitiu, quasi arcaic i eminentment artesà: només amb els pebres i les mans.

Les saquetes de pebres que havien duit els camions se repartien en carros per les cases i s'abocaven dins la carrera o dins la mateixa casa. Les madones enfilaven l'agulla sequera amb fil d'empalomar i passaven gairebé tot el dia enfilant la que enfila per tal d'acabar la muntanya de pebres que tenien al seu costat. A aquesta feina d'enfilant també hi participaven nins i nines, majors i vells, i a l'horabaixa torna a enganxar els muls i hala, venga!, a penjar els enfilolls per les façanes de les cases —cada un tenia una llargària d'uns quatre metres en doble i pesava devers deu quilos—... I el poble se vestia de festa amb tantes cases d'un vermell rabiós, com si posassin cara d'empeguèides quan un turista perdut les treia fotografies.

Els pebres prenién el sol penjats a les façanes de les cases o estesos damunt reixetes al manco una setmana. Així començaven a perdre aigua. Però no era suficient, i més que a partir del setembre començava a caure qualche brusca i l'aigua els era mortal perquè els podria. Per això i per aconseguir que els pebres es rostissin calia enfornar-los. La imatge de l'home, en alt els braços estirats, ajupit el cap i quasi completament cobert d'enfilolls de pebres, semblava un Crist clavat que caminàs, tot tacat d'un vermell com de sang i brutor. Era l'operació de despenjar els enfilolls, prèvia a la d'enfornar.

Els forns eren alts i tenien cabuda per a dos sostres a més de la planta baixa. Els dos sostres superiors estaven poblats de perllongues plenes de tatxes suficientment separades per permetre el pas de la calor fins a dalt de tot. En aquests sostres hi penjaven els enfilolls, i per aquest treball feia falta un home a dalt de tot, un altre enmig i un que portàs els enfilolls, a més del qui els servia des del carro a la porta del forn. La part baixa del forn s'omplia també d'enfilolls o de reixetes que se col·locaven en uns suports amb rails de fusta. La calor pujava per unes tuberies que darrerament eren d'uralita però que antigament foren de ferro.

Al cap de vuit dies arribàvem a la part més dura del procés. Es treien les reixetes i es despenjaven els enfilolls per picar-los, estesos en terra amb unes maces llargues que se podien emprar estant drets. La picada durava tot el dia i els pebres quedaven capolats a cop de maça. Especialment interessant era picar el pebre coent. Calia posar-se un mocador davant el nas com una mascareta i picar-lo

Tot el pebre picat se porgava amb garbells per a decantar tots els capolls de la llavor i la molsa. Després se porgava encara una altra vegada per a llevar la polsina del pebre amb un sedàs.

A la fi, una vegada picada i porgada tota la fornada, les llavors i la molsa capolades passaven al molí per a convertir-se en pebre bord i coent tal com el coneixem quan el posam a les sobrassades. El pebre sortia per la canaleta convertit en un producte bastant pesat i finíssim de color vermell. Però encara faltava la darrera fase en aquest procés llarguíssim. El pebre ja molt s'havia de cendre amb uns sedaços molt fins per tal d'eliminar qualsevol busca que no fos pebre.

Arribam així al final d'aquest procés artesà de producció del pebre. Ja estava a punt de comerciar litzar i era servit als particulars i als industrials dels productes del porc. La temporada durava des de mitjan agost fins al novembre, ja en plena tardor, allà devers l'estiuet de Sant Martí, quan a Mallorca es comença a fer matances.

Si un dia veniu a Pòrtol encara hi trobareu moltes olles, però només queda una família que faci pebre tal com ho hem descrit. Ja només en queda un dels molts que foren, desplaçats per les noves tècniques i les maquinàries. Pujant a Pòrtol, entrant per la part de Santa Maria, a mitjan costa, hi ha ca l'amo en Rafael Pinso. El seu fill Tomeu, ajudat pels al.lots i sa dona, mantén la tradició familiar de fer pebre bord i coent, només pebre sense cap tipus d'additius ni colorants, cosa que els honra. I si hi veniu quan sigui la temporada encara podreu gaudir de l'espectacle, ja únic i quasi insòlit, dels pebres penjats a les cases. Per molts d'anys.

PERE-JOAN AMENGUAL I BESTARD

Revista "Pòrtula"-Marratxí



**chamburcy**  
yogur natural  
GARANTIA NESTLÉ

EL IOGUR DELS ESPORTISTES

SEGONA EDICIO DE GENT DE CAMPANET

El gran èxit de vendes obtingut amb la publicació del primer monogràfic "Quaderns de Campanet" ha fet necessària una segona edició. La podreu trobar a l'estanc de na Maria Gelabert. D'aquesta manera el tiratge total del recull d'entrevistes haurà estat de 700 exemplars. Bon començament!

**ZENER**

laboratoris d'electrònica i d'equips d'alta fidelitat "hifi", c/. francisc fiol i joan -5 ciutat - tel. 291772., per informació i demostració a campanet: pere i joan martorell "canta".

**BAR  
CA'S  
RETO**  
GELATS  
I  
TAPES  
· VARIADES

## CONVERSA AMB JOAN "DE MINER"

Vaig néixer a Llubí dia 13 d'abril de l'any 1912. Mumpare i mumare tenien poques terrees pròpies i, quan mos n'anàrem de Llubí, les varen vendre. Duien Son Perotet, que és una possessió d'unes 40 corterades, dins es terme de Llubí: terra d'ametlers i tapereres. Però mumpare volia que féssim feina tots plegats i va dir: "Es dia que trobaré una bona possessió gran, vos juntaré a tots. I així tota sa família farà feina plegada". Noltros érem deu germans, tots nascuts a Llubí. I aquesta possessió que mumpare volia va ser Míner Gran. Hi vàrem viure tots plegats. Mos hi casàrem tots. Hi vàrem viure feliços i tranquils. De doblers sempre vàrem anar clars. Però a Míner Gran no mos va faltar pa mai i vàrem poder lutzar sa vida.

Vaig aprendre de llegir i escriure a s'Escola Pública de Llubí. Però sa poca lletra i es comptes que sé les vaig aprendre amb un homo casolà de Llubí que feia escola particular es vespres. Sempre ha fet feina pes camp. I sempre he estat a possessions: a Son Perotet, a Fartàritx, en Es Castell Gran, a Son Sastre de Cai-mari...

### A MÍNER GRAN: ELS ANYS FELIÇOS

L'any 29 vàrem anar a sa possessió de Fartàritx. Però llavors l'amo En Joan Pons, de Santa Margalida, que feia de mercader va trobar mumpare i li diu: "Ara he comprat sa possessió de Míner Gran i la podrieu dur". I així, - l'any 31 mos n'anàrem tots a viure a Míner Gran. I hi vàrem estar devers 40 anys!

Míner Gran era una possessió de muntanya d'unes mil corterades. Tenia - 300 oveies i 100 cabres de rebuda. La teniem a mitges. Sa seva treta eren ets animals: oveies, cabres i porcs. Tot es bestiar estava a lloure per dins Míner. De tant en tant, fèiem un replec d'oveies. I ses que havien de fer es mè aviat, les posàvem dins es bosc o dins un tanca de pastura, a fi de surar es mènes. I una vegada a l'any -pes maig i juny- tonfem ses oveies perque sa llana valia molt més que no val ara. A Míner es bestiar és més llanut que a altres llocs perque és un paratge fred i de poca llenya. Amb so fred sa llana és més bona i si ses oveies troben poca llenya no s'enganxen i no perden tanta llana. Ses oveies donaven llana i mènes. També provàrem de fer formatge. Però duia massa feina!



Ses cabres donven cabrits. I noltros els agafàvem. I llavors les dúiem a vendre. Però res valia res! Jo l'any 35 record que vaig dur dos cabrits a vendre a Pollença per sis duros! S'any de sa neu me vaig salvar de bones... Havia llogat ses pastures de S'Olivaret d'Alaró i hi havia duit 170 oveies. I amb això va fer aquella gran nevada. I a Míner sa nevada va fer por. De ses oveies que vaig deixar a Míner no en va quedar cap de viva. I de cabres també en moriren moltes. S'amagaren dins coves i covitxons i sa neu les va tapar es portal i moriren de fam i de fred. I ses que no moriren estaven ra bioses de fam i se menjaven es tronc de ses mates i tot! Quin desastre!

Míner no tenia més tretes que es bestiar. De llenya, res. De vegades hi feien un ranxat de carbó, però de poca calidat. Míner tenia setze cortera-des de bosc. Quan noltros hi entràrem, aquest bosc tenia només una auzina aquí i s'altra allà, molt clares. Sembràrem aquest sementer i collírem 105 corteres de blat. Però ho havies de camunyar i era massa feina: ho vàrem dei xar córrer i s'hi va fer un bon bosc. Allà on hi havia un reboll d'auzina, l'esporgàvem i ara hi ha un bon auzinar i fa uns aglans de primera.

Míner Gran és terme de Pollença. Però a mumpare li agradava anar es di-jous a Inca. I per anar a Inca havies de passar per Campanet, perque Pollen-ça venia a esquerra mà. I així sempre vàrem tenir sa retirada cap a Campanet. Mos subministràvem a sa botiga d'En Joan "Pança", en es Carrer des Raval. Es dissabtes i diumenges davallàvem a Campanet. I vàrem començar a fer amistat amb gent de Campanet. I, en tornar a Míner, dúiem arròs, fideus, burbaies, un barral de cassalla, un parei de barrals de vi... A Míner mai vàrem aca-bar res perque sempre mos ne dúiem de més. A Míner Gran no hi havia olivar. Però a Mortitx i Fartàritx feien oli i, amb so mul, hi anàvem a cercar ses mesures d'oli que havíem de menester. I a Míner molíem es blat amb un molí de bístia que hi havia i així sempre teníem farina.

A Míner era una altra casta de viure. Estàvem separats del món, però vi víem tranquils. I estàvem tan bé, pares i germans, tots plegats! Ara amb ses ràdios i diaris ho saps tot. Però llavors, dins aquelles muntanyes, no sa-bies res. Aiximateix sabíem que, amb sa República, es senyors anaven empre-nyats. Don Toni de Biniatró tenia homos a fer feina i les diu: "Demà hi ha eleccions. Es qui no votarà per jo, no importa torni". Es senyors mataven sa gent de fam. Les donaven un jornal ben magre. I les tenien com a cans fer-mats. I quan sa República, per donar feina, va obligar es senyors a tenir homos llogats, es senyor de Biniatró les feia treure pedres d'un metro de fondo per empenyar-los. Jo, a'n ets senyors, les conec més que sa mare que les va matricular!

### ESTADA A AFRICA

Som de sa quinta del 33. Me varen quintar a Pollença i vaig caure a A-frica. Me'n vaig anar directe a Africa. De Palma a València, en barco. Lla-vors cinc dies de tren fins a Algesires. Passàrem s'Estret i desembarcàrem a Ceuta. I de Ceuta a Tetuan en tren. Jo era de l'Esquadró de Cavalleria, Re-gulares de Tetuan, número 1. Estàvem a Tetuan. Llavors vaig estar destacat a Regaia, a un punt per on travessa el riu Martín. Més envant vaig anar a La rache fins que me llicenciaren. Vaig anar a Africa el 34 i vaig tornar el 35. Record que quan era a Tetuan hi va haver sa Revolució d'Astúries. Vaig fer 14 mesos de servici.

A Africa vaig passar uha mili de cavaller. Jo dominava molt bé tot això des cavalls. Pensa, jo anava a festetjar de Míner a Campanet damunt una ego. 22

Erem cent-cinquanta moros i vuit espanyols. Un era En Vicente Lajé Monturiol, un periodista català molt llest. Pagàvem una pesseta cada dia a sa cantina i - mos donaven cafè amb llet i xurros, dinar i sopar. I com que cobràvem 3,5 pts. diàries, encara avançàvem doblers!

Es moros són molt diferents de noltros. I donats a fer fetxories! Una vegada aquests putes moros me donaren un fússil sense cerrojo. I jo estava de - guàrdia a un polvorí i me ve un moro. I dic: "Alto! Alto!" I es moro no s'atura i ve cap a jo. I quan vaig anar a parar es fússil me trob sense cerrojo i, vatuadell, faig es molinet amb so fússil, li peg i no l'endevín. Però vaig pegar a un cable d'acer i vaig repar es fússil, vaig rompre sa culata. Mira si eren cabrons, aquests moros! Molts de moros me convidaren per anar a ca seva. Però jo no vaig voler ser mai amic de cap moro. Ets oficials ja mos havien advertit que anàssem alerta amb sos moros perque les agradaven ets homos. Hi havia molta mariconeria dins es moros. I jo, pardal, ben alerta!

Es moros eren molt, molt retrassats. Pardal, una vegada vaig veure deu moros que segaven amb una falç dins un pla. I me duïen darrera més de vint dones que aplegaven darrera, darrera, lo que ells deixaven. Quin retràs! Per Africa hi havia un sobrant de dones: d'espanyoles i de mores. Hi havia una puteria fantàstica! Elles s'estimaven més un espanyol que un moro. Sa majoria de putes no eren mores: eren hebrees. Ses hebrees són dones molt guapes, molt ben posades. A L'Acassaba de Tetuan hi havia moltíssimes putes. Estaven a un coster, amb carrerons estrets i portals baixos. Allò pareixien solls! A Larache era una altra cosa. A Nador hi havia una explanada amb barracons i hi trobaves una cantidat de putes que feia por. Molts anaven de putes, però havien d'estar ben alerta a agafar res dolent!



### COMENÇA LA GUERRA CIVIL

El 36, jo no sabia res de política. Ni me pensava mai que poguéssim tenir una guerra ni res. Jo havia tornat d'Àfrica i estava altra vegada per Míner, tan tranquil. I allà dins sa muntanya què sabíem noltros del món. I amb això un dia vaig anar a'n es Puig Tomir amb l'amo de Son Colom per agafar quatre cabrits. I, quan vàrem esser allà dalt, me diu: "M'han dit que vos haureu de tornar entregar a'n es servici". I jo m'ho vaig prendre de bromes. Dic: - "Au, no diguis pardalades!" Vatuadell, però amb això varen començar a comparèixer per Míner homos de ses esquerres de Pollença i Campanet que fogien perque es de sa Falange les cercaven per matar-los. I llavors vaig sebre que passava cosa grossa: que hi havia hagut una sublevació militar i que perseguïen es d'esquerres. A Míner varen venir En Miquel "de Son Garreta", En Toni "Boi" En Joan "Co", En Pere "Taverner"... tots campaneters. I de Pollença varen venir El Bon Jesús i un altre. Aquests dos estaven amagats dins una cova de Mi-

ner que se diu Sa Cova des Pas d'En Toni. I jo les duia menjar. Però més en-  
vant es falangistes agafaren El Bon Jesús i el mataren.

Amb En Miquel "de Son Garreta" mos ne va passar una que si mos descobrei-  
xen mos maten a tots com a rates. Aquest dia vàrem treure sa grossa! Noltros  
érem a ses cases de Míner i berenàvem, amb En Miquel "de Son Garreta" asse-  
gut a sa taula. I amb això s'entregaren una pareia de guàrdies civils i una  
vintena de falangistes de Pollença, tots ben armats. I entren: "Bon dia!". I  
responem: "Bon dia que Deu mos do!" I un guàrdia civil se mira En Miquel de  
Son Garreta" i diu: "I aquest homo, qui és?" I m'empare, tot tranquil, diu:  
"Pardal, i qui ha d'esser? Un gendre meu!" I aquell s'ho va creure. I es fa-  
langistes i es guàrdies civils penjaren un calderó vei a una auzina i feren  
punteria. I en sentir es trons des fussels, ets altres campaneters que esta-  
ven amagats per dins Míner s'escondiren i no les trobaren. Ja! Ja! Ja!

Per s'agost del 36 me comunicaren que m'havia d'entregar. I ja no vaig  
tornar a Míner. Vaig quedar a Campanet, a sa nostra casa des Carrer des Ra-  
val. Veia es falangistes que feien comèdia pes poble i es vespres estaven de



guàrdia pes cantons. Un  
vespre quan jo anava a fes-  
tejar, En "Tonió" i En To-  
meu "Tix" m'aturaren de-  
vora Sa Creu de Son Massa-  
net i me feren estar de  
plantó fins a les dues de  
sa nit.

Quan mos varen dir  
que mos havíem de tornar  
entregar, vaig anar amb  
quatre o cinc de sa meva  
quinta a fer un soparillo  
a Can Damià, a Sa Plaça.  
I quan acabàvem de sopar  
s'entrega En Tomeu "Tix"

amb sa pistola en sa mà i mos va dur a tots a s'Ajuntament. I jo me vaig ret-  
girar fort. Pardal, això de venir-te un homo amb una pistola!

#### EN EL FRONT DE MANACOR

Me vaig entregar a'n es corter es mateix dia que mataren Don Julià. De  
Campanet érem sis que mos entregàvem. Agafàrem un cotxo i anàrem a'n es Cor-  
ter del Carme. I es cap d'un parei de dies mos dugueren cap a Manacor. Anà-  
rem de Palma a Manacor amb so tren. A Manacor hi havia militars per tot! Mos  
férem pujar a un camion i mos dugueren devers Son Puça. Dia 16 d'agost ja ha-  
vien ferit fort En Jaume "Bater", cunyat meu, davant Portocristo. Noltros de-  
viem esser una vintena de soldats dirigits per un tinent. Era horabaixa quan  
arribàrem davant Son Puça. Quan anàvem cap a'n es frente amb so camion, un a-  
vion mos perseguia. Es camion no s'aturava però tothom se va tirar baix. Jo  
me vaig amagar dins una soca de garrover i tots pitjaven per entrar-hi. Dic:  
"Redell! M'esclatareu!". Arribam a Son Puça. Ses cases estaven obertes, sen-  
se ningú. I una guarda de porcs per dins ses cases que menjaven es gra d'uns  
sacs rebentats. Avançàrem i arribàrem a un camí. I quan un passava per aquell  
camí: terererec! Una ràfaga de metralladora. I allà mataren un brigada i un  
soldat, just devora jo. Jo havia begut mitja cantimplora de conyac i no sa- 24



bia que me feia. Es tinent me va fer pujar damunt un munt de pedres per veure es contraris quants eren. I me foteren ràfaga i m'aixecaren ses pedres de davall es peus. Era un avís perquè m'amagàs i no fes de beneit! I me tir baix! Vaig veure que ells no volien matar es nostros soldats. Però en veure un falan<sup>g</sup>ista li tiraven tot d'una! Aquest dia en mataren molts des nostros. Les veies com derramaven sa sang allà enmig. Som viu perquè me vaig amagar darrera una arrel d'uiastre. Ses bales taiaven branques i em pegaven damunt. En sa nit me retir de darrera s'arrel i agaf per dins un torrent cap a Son Servera. I bastava que se moguéss una fua i ja em tirava en terra, tanta de por tenia!

A Son Servera me vaig trobar amb sos altres. I l'endemà tornam en es frente i mos tornaren donar llenya de valent. Mos dirigia es tinent Homar i es comandant era don Ignasi Seguí Colom. I trob es sargent Burguera, que jo havia conegut a Africa. I me diu: "Vols passar a un destino?" Dic: "Sí. Encara que sigui xerec!" I me va posar devora una camion carregat de metralladores noves. Diu: "Apunta ses que se'n duen i ses que t'entreguen espenyades". Es camion era d'En Pep de Sant Jordi, que repartia llet i li havien requisat. I tenia molta por que no li fotessin es camion amb una bomba. I noltros dos estàvem amb so camion davall una figuera. Però ni mos duien metralladores ni menjar. I un avion cada punt passava i mos donava metralladora. I jo, emprenyat de no fer res, agaf un sac de paia i me'n vaig davall un ponterró de carretera que hi havia dos-centes passes lluny i allà descansava. I un homonet que tenia una caseta per allà mos diu: "Aquí hi ha pollastres. Si vos agraden, en podeu ~~men-~~jar". I va dur un pa, una greixonera i oli i en menjàrem. Però l'endemà passa una bandera del Tercio i, vatuadell, no deixaren ponedor!

I es cap de sis o set dies se presenten dos homos: "De parte del coronel Ramos, este camión a Manacor". I partim de Son Puça cap a Son Servera. I de Son Servera a Sant Llorenç i a Manacor. I es coronel Ramos me diu: "Debe estar cansado. Vaya al cuartel de Falange de Manacor, coma y beba hasta que yo se lo ordene. Y que le pongan los galones de cabo". En Pep embolica es camion i fuig escapat cap a Sant Jordi. I jo en es corter de Falange. I dic: "Pardal, jo aquí estic com un Papa! Ja diran coses!". Però es cap de quatre dies jo estava a Sa Bassa, una plaça de Manacor. I ve En Rossi, un italià, me fot galta da i me diu: "Usted, soldado español, a la fila!" I En Miquel de Mancor me veu i diu: "I on eres? Passen llista i no te troben. Que no saps que han tancat En Ramos?" I me pos a sa fila. I me feren sortir i me dugueren a Comandància. I diuen: "Y usted, estos días pasados...?" I tic i tac i barrac! I preguntes i més preguntes! I telefonaren a Campanet a veure de quines idees era. I si jo hagués estat d'esquerres m'haurien fustilat.

Me tornaren dur a'n es frente, devers Son Pocafarina. Ells se n'anaren i noltros avançarem cap a la mar. I devora Son Pocafarina jèiem a uns paiers i un diu: "Jec molt rostit!" I va resultar que davall sa paia hi havia un mort! En vaig veure de bones! Una vegada, entre Son Puça i Son Pocafarina, un milicià estava damunt un pi espès i en va matar una solada des nostros. Però quan l'afinaren, va parèixer un gorrió que davallava. Jo no vaig pegar cap tro mai. I llavors, acabat es frente de Manacor, vaig estar a Palma a una metralladora antiaèrea. Llavors a un camp d'aviació a Ses Salines. Llavors cinc mesos a Formentera. I quan sa guerra va acabar tornava a ser a Palma.

Aquesta conversa amb Joan Torrens i Ramis "de Míner" fou gravada a Son Sastre de Caimari per Damià Ferrà-Ponç dia 16 de juliol del 1986.

**EL LENGUATGE DEL BASQUET**



Hem considerat interessant oferir-vos una interpretació dels senyals que utilitzen - els àrbitres de bàsquet, ja que aquest esport comença a esser popular i també es practica al nostre poble.

<p>10. DRIBBLING IL·LEGAL</p>  <p>Batre els braços alternativament</p>	<p>11. INFRACCIÓ DE LA REGLA DELS TRES SEGONS</p>  <p>Els dits de costat</p>	<p>12. FALTA PERSONAL</p>  <p>El puny tancat</p>
<p>13. FALTA PERSONAL SENSE LLANÇAMENT</p>  <p>Dit assenyalant la línia lateral</p>	<p>14. FALTA PENALITZADA AMB LLANÇAMENTS LLIURES</p>  <p>Dits assenyalant la línia de llançaments lliures</p>	<p>15. PER A DESIGNAR L'INFRACOR</p>  <p>Indicar el número del jugador</p>
<p>16. ESPENTA</p>  <p>Senyal de la falta Acció d'espentar</p>	<p>17. ÚS IL·LEGAL DE LES MANS</p>  <p>Senyal de la falta Colp al canell</p>	<p>18. AGAFAR</p>  <p>Senyal de la falta Agafar el canell</p>

<p>19. BLOQUEIG</p>  <p>Les mans a la cintura</p>	<p>20. CARREGAR</p>  <p>Puny tancat colpejant la mà oberta</p>	<p>21. FALTA DE L'EQUIP AMB CONTROL DE LA PILOTA</p>  <p>Puny tancat assenyalant la cistella de l'equip infractor</p>
<p>22. FALTA TÈCNICA</p>  <p>Mans obertes en forma de T</p>	<p>23. FALTA INTENCIONADA</p>  <p>Agafar el canell</p>	<p>24. FALTA DESQUALIFICANT</p>  <p>Els dos punys tancats</p>

<p>1. DOS PUNTS</p>  <p>(Un dit, un punt) Flexió del canell cap avall</p>	<p>2. INTENT DE TRES PUNTS</p>  <p>Tres dits alçats (polze, index i del mig)</p>	<p>3. CISTELLA DE TRES PUNTS</p>  <p>Tres dits alçats (polze, index i del mig)</p>
<p>4. CISTELLA ANUL·LADA JOC ANUL·LAT</p>  <p>Moure els braços d'un costat a l'altre del cos</p>	<p>5. TEMPS MORT</p>  <p>Palmell obert, dits junts</p>	<p>6. TEMPS MORT REGISTRAT</p>  <p>En forma de T, el dit a la vista</p>
<p>7. SUBSTITUCIÓ</p>  <p>Avantbraços creuats</p>	<p>8. TEMPS DE JOC</p>  <p>Acció de tallar amb la mà o el dit</p>	<p>9. CAMINAR</p>  <p>Rotació de punys</p>

<p>25. FALTA DOBLE</p>  <p>Moure els punys tancats</p>	<p>26. SÀLT ENTRE DOS</p>  <p>Els polzes cap amunt</p>	<p>27. CAMP ARRERE</p>  <p>Dit index estès</p>
---	---	---

<p>28. TRES LLANÇAMENTS LLIURES</p>  <p>Tres dits alçats (polze, index i del mig)</p>	<p>29. DOS LLANÇAMENTS LLIURES</p>  <p>Els dits junts</p>	<p>30. UN LLANÇAMENT LLIURE</p>  <p>Dit index alçat</p>
---	--	--

<p>31. REGLA DE L'U MÉS U</p>  <p>Dits index alçats</p>
---

# AGENDA DE LA VILA

## NAIXEMENTS

ANGELA FONTS I REINES, filla de Bartomeu Fonts i Umbert, de Sóller, i d'Angela Reinés Pons "Pixa" (21-agost-1986).

MARIA-ISABEL CAPELLA I PONS, filla de Jaume Capellà i Pons "Sedes" i d'Isabel-Maria Pons i Cànaves "de Cas Budec" (28-agost-1986).

MARC SIMO I MAIRATA, fill de Rafel Simó i Mir "de s'adrogueria" i de Margalida Mairata i Mascaró "de Cas Ferrer" (29-agost-1986).

NOFRE MIR I ALFMANY, fill de Bartomeu Mir i Vich "des Molí" i Francesca Alemany i Bennàsser "Morell" (2-setembre-1986).

MARGALIDA PONS I PONS, filla de Cristòfol Pons i Llabrés, de Sa Pobla, i de Margalida Pons i Pericàs "Joliana" (12-setembre-1986).

## MATRIMONIS

SEBASTIA REINES I SASTRE "Caminer", amb CATALINA MARCH I MASCARO "Marc" (13-setembre-1986).

ANTONI SOCIAS I FELIX, d'Inca, amb MARIA-ANTONIA BLANCO I SASTRE, d'Inca (14-agost-1986).

FRANCESC-ANTONI ROCA I ANDRES, de Palma, amb ANTONIA VAQUER I PEREZ, de Palma (11-octubre-1986).

NADAL MATEU I BENNASSER "Roder" amb MARGALIDA JUAN I AMENGUAL "de Can Company" (27-setembre-1986).

ALFONS ROSSELLO I INFANTES, de Biñiàmar, amb EMERITA FERNANDO I ARTÓ, de Saragossa (11-octubre-1986).

## DEFUNCIONS

MAGDALENA PONS I SASTRE "Curta" (30-abril-1986).

JAUME BELTRAN I FEMENIAS "de Ca S'Hereva" (15-agost-1986).

JAUME REINES I BUADES "Biana", de 55 anys (3-setembre-1986).

MARIA MUNAR I RAYO "de Can Quic" (9-setembre-1986).

BARTOMEU CAPO I PALOU "BUTxacot", de 74 anys (5-novembre-1986).

ANTONIA CAPO I MORRO "Xidoia", de 70 anys (7-novembre-1986).



**"la Caixa"**  
**CAIXA DE PENSIONS**



ESCOLA DE DONYA DOLORES. ANY 1962

1. Magdalena Torrens, 2. Angela Ribes (Inca), 3. Donya Dolores,
4. Bel Fornari (muro), 5. Antònia de Búger, 6. Maria Siquier (Inca),
7. Joana Mas (Sa Pobla), 8. Francisca de Cas Metge, 9. -,
10. Aina Marroig "Butxacota", 11. Bel Martorell (Sa Pobla),
12. Joana Serra (sa Pobla), 13. Francisca Canonge, 14. Miquela Blanca,
15. Margalida Pons "Llobina", 16. Joana de Cas Poll,
17. Antònia Teuler (Muro), 18. Maria de Cas Tintorer, 19. Bel Tieta,
20. Joana Fornari (Muro), 21. Margalida de Cas Metge,
22. Margalida Reynés (Sa Pobla), 23. Aina de Son Garreta, 24. Catalina Fustereta,
25. Margalida de Cas Cabo, 26. Catalina Riera (Riera), 27. —,
28. Francisca de Sa Pobla. 29. Magdalena de Ca s'Hostolera.