

# Cala Millor

# 7

CALES DE CAPDEPERA

Costa de los Pinos

Cala Bona

Sa Coma

Nº. 105 Septiembre - Octubre 1994 150pts

**SA COMA, año 1985, Boom Turístico, ¿y ahora qué?**  
VIP: G. Vidal, Presidente del Tribunal Superior de Justicia de Cataluña  
Plan de modernización de alojamientos turísticos



¿LE GUSTARIA AUMENTAR LOS  
INTERESES DE SUS AHORROS  
CADA AÑO?

# DEPOSITO FUTURO

## BANCA MARCH

Si Usted quiere aumentar sin riesgo el rendimiento de sus ahorros, contrate el **DEPOSITO FUTURO** de **BANCA MARCH** que le asegura una rentabilidad creciente durante tres años.

### DEPOSITO FUTURO

- ✓ Dos millones de capital mínimo.
- ✓ Plazo único de tres años.
- ✓ Libre de comisiones y gastos.
- ✓ Liquidación semestral.



# BANCA MARCH



Edita

**TURISMO 2007 S.L.**  
Dep. Legal: PM 1535-89  
C/ Dr. Servera, 34  
Tel y fax: 56 75 63  
Ap. Correos 13  
07550 Son Servera.

Imprime:  
Tirrena S.A.

....

**Consejera-Delegada:**  
Isabel Servera Sagrera  
Turismo 2007 S.L.

**Diseño:**  
Marga Serrano Servera.

**Colaboradores:**

D. Antonio Tarabini (psicólogo)  
Sebastián Vives y Foto Indalo  
(fotografía)  
Carlos Fernández y María José  
Serrano (distribución) Jaume  
Rosselló y Juan Fornés (deportes  
y redacción) Rosa C. Martínez  
(coordinación) Pep Garcia y TV  
Manacor (Tertulias *Cas Metge*).

**Firmas:**

D. José Luis del Reino (Escritor),  
D. Antoni Sansó (Diputado por el  
PSM), Karin Baseler (Delegada  
de TUI), Doña Pilar Garcia  
Loupre (Profesora de la Sorbona  
de París), Doña Margarita  
Servera (Pintora y Escritora), D.  
Colau Beltran (Escritor y pintor).  
D. Jaume Alzamora (Pintor), D.  
Juan Flaquer, (Conseller de  
Turismo de la CAIB). D. Pedro  
Cañellas, (Presidente de la  
Asociación Hotelera de Cala  
Millor). D. Pep Bauzá,  
(Periodista). D. Ignaci Umbert,  
(Coordinador de la Asociación  
Hotelera de Cala Millor).  
Sebastiana Carbonell,  
(Periodista), Juan Blanes,  
(Arquitecto), Miguel Gelabert,  
Tófol Moreno y Antonio Navarro  
(G..astronomía)

Los artículos aparecidos en esta  
revista, expresan únicamente la  
opinión de sus autores.

## Tema de reflexión

El peso organizativo y económico de la XV Semana del Turista, desde siempre ha sido de la Asociación Hotelera Bahía de Cala Millor, a excepción de estos dos últimos años en que de una forma importante han colaborado los Ayuntamientos de Son Servera y Sant Llorenç. Esto nos invita a una reflexión: es oportuno plantearse la conveniencia que fueran los mismos ayuntamientos los que se hicieran cargo en organizar estas fiestas, resultando, que no sólo sería la Semana del Turista de la Asociación Hotelera, sino que pasaría a ser la fiesta de todos los sectores implicados en el mundo del turismo, como pueden ser, comerciantes, restauración, otras asociaciones y también la Asociación Hotelera, así como otros hoteles no asociados. Fiestas de todos, para todos. Y no estaría de más introducir en esta semana la recuperación de festejos tradiciones de nuestros pueblos, que con toda seguridad interesaría mucho al turista.

---

Un tema candente, es la reunión de los presidentes de Asociaciones Hoteleras y los alcaldes de los municipios turísticos del levante mallorquín para tratar del Plan General de Carreteras redactado por el "Govern Balear", donde consideran que dicha zona está olvidada. Por este motivo se han entrevistado con el Presidente del "Govern", Muy Honorable Sr. Cañellas, diciéndole con mucho interés que no se puede esperar hasta el año 2007 para hacer las reformas necesarias en carreteras. Se le pidió unánimemente que como mínimo se haga la autovía hasta Manacor.

---

Por otra parte, la temporada turística sigue siendo buena en ocupación, pudiéndose afirmar que la zona de Cala Millor ha dado un paso de gigante en lo que se refiere a la nueva contratación para la próxima temporada 1995. Entre hoteleros y tour operadores, donde la Asociación Hotelera ha sido la aglutinadora en poner en marcha una nueva manera de entender las relaciones entre hoteleros y tours operadores.

El asociacionismo funciona. En las charlas de café y conversaciones subterráneas, que tan solo aflorarán dos meses antes de las próximas elecciones autonómicas y municipales, se hacen, entre otras, esta pregunta, ¿funcionan en rentabilidad para el municipio, los políticos que nos gobiernan?...



Avda. Juan Servera Camps, 33  
Tel. 58 63 69  
07560 Cala Millor - Mallorca



**DECOR-REGAL**  
CALA MILLOR, S.L.

OBJETOS DE DECORACION  
LISTAS DE BODA  
REGALOS



# Año 1985, Boom Turístico, ¿y ahora qué?

Con el mismo tiempo en que tarda un semáforo en verdear, toda una amplia extensión de terreno sustituyó su verde superficie en grandes edificios. Numerosos hoteles y apartamentos se alzaron a por todas. Tenían vía libre.

Era el año 1985 y se arrastraba una época de recesión económica de los años 1973-74, pasando de 300 plazas hoteleras a la vertiginosa cifra de 4.000 plazas. Impresionante, pero creíble, porque ahí están todos ellos y algunos más, luchando por el turismo de calidad y alojando ofertas que les hacen a cada uno diferente.

Se percibía un ambiente de euforia, de excesos, pero de posibilidades económicas, principalmente. Ni los poderes públicos podían parar a tantos hoteleros que no apartaban el pie del acelerador. Los habitantes de la zona y sus alrededores, se preguntaban frente a tal explosión turística, si significaría esto el inicio de una nueva era o si por el contrario no daría resultado. De todos modos, el panorama asustaba, era incontrolable. Las calles e infraestructuras dejaron de adaptarse a los monstruos de cemento que crecían sobre el asfalto. Había carencias y excesos. Euforia y seriedad.

Ahora, casi 10 años después, Sa Coma sigue acogiendo a miles de turistas, el crecimiento está casi en calma, las infraestructuras van cobrando cierto sentido, a pesar de las extensas zonas verdes abandonadas de que dispone, así como la falta de aceras, acondicionamiento vial, etc...

Y ahí la tienen, con sus pros y sus contras, hecha por hombres con ideales y ambición que pusieron en sus manos su propio futuro. Y con ellas luchan.

**Marga Serrano.**



# INFORMATICA LLEVANT S.L.

## Empresa de asesoramiento fiscal y contable

A través de esta empresa del Grupo canalizamos todas las gestiones encaminadas al mejor y más eficaz asesoramiento fiscal y contable de nuestros clientes.

Nuestro cometido se centra en tres parcelas:

I.- ASESORAMIENTO FISCAL Y CONTABLE DE PERSONAS FISICAS Y JURIDICAS.

II.- CONTABILIDAD DE EMPRESAS. Est.Directa y Coeficientes.

III.- CONFECCIÓN DE DECLARACIONES Y LIQUIDACIONES PERIÓDICAS EN ESTIMACIÓN DIRECTA, COEFICIENTES O MÓDULOS.

La puntual información al contribuyente de la densa y abundante legislación fiscal constituye nuestra línea de acción preferente, ya que de ella depende el buen inicio de toda gestión tributaria.

Por ello, periódicamente, y a través de este medio, les informaremos de las NOVEDADES FISCALES que hayan sido publicadas y que resulten de su interés.

## **EXPANSION, PARA SU MEJOR SERVICIO**

En nuestro afán de expansión y de acercar la atención y servicios a los Sres. Clientes, hemos procedido a la apertura de una nueva oficina en SA COMA, Avda. Adelcas, Local nº 24 (entre Hotel Sa Coma Playa y Apartotel Vista Badia), en la que le dispensaremos, con la máxima atención y eficacia, TODOS AQUELLOS SERVICIOS que Ud. personalmente o su empresa requieran para que disponga del asesoramiento fiscal que sus necesidades reclaman. **Tel: 81 10 70**

**NO DUDE EN CONSULTARNOS, BIEN PERSONALMENTE, BIEN A LOS  
TELF: 58 58 80-60, FAX: 58 67 40 Y 58 60 56**

**DECLARACIONES PERIÓDICAS Tercer trimestre**



**royaltur**

# Hotel Royal Mediterraneo, de vuelta a Mallorca

En su octava temporada -abierto desde el año 1987-, con 756 plazas y la garantía de 4 estrellas, el Hotel Royal Mediterraneo apuesta por una política de empresa muy definida: calidad de servicio, potenciar la amabilidad y conseguir la satisfacción del cliente en su estancia. Y así es, porque no sólo gracias a los servicios de este hotel (restaurante, piano bar, salón de belleza, programa de animación extenso), sino también al espíritu de lucha e ilusión en el trabajo de 140 personas que forman el personal, consiguen que en este hotel, de estructura moderna y acogedora, los clientes disfruten de sus mejores vacaciones.

Y Tolo Barceló, Director del establecimiento, intenta, sin rendirse, hacer lo máximo para conseguir mejorar día a día sus servicios y no bajar la guardia con lo que ofrecen.

Así, temporada tras temporada, la vuelta del cliente se convierte en la mayor satisfacción de la lucha que llevan a cabo.

**-Al abrir su establecimiento, ¿notó la competencia?**

Ofrecemos algo diferente. Eramos el primer hotel con 4 estrellas de la zona y no notamos la competencia.

**-¿Qué le hacía a Vd. diferente?**

Nuestra situación, estar frente a la playa. Ser un hotel modernista y especial.

**-¿Cómo ve el futuro de la zona de Sa Coma?**

Manteniendo la calidad que tenemos ahora, Sa Coma tiene un futuro muy asegurado. De cada día es más conocida y cada año cuenta con clientes repetitivos.

**-Actualmente, formando ya parte de todo un carácter turístico, ¿qué problemas se advierten en él?**

No se advierten demasiados problemas, más que nada con las huelgas de controladores.

**-El boom turístico ya no se percibe, pero ¿y la competencia?**

Somos un producto diferencial por la categoría de 4 estrellas. Disponemos de un producto nuestro que define la calidad de servicio, potenciación de la amabilidad y conseguir la satisfacción del cliente. Estamos contentos de lo que nos define.

**-¿Por qué clase de turismo apuesta?**

Por el turismo alemán, que ocupa un 80%, sin olvidar que tenemos un sector de mercado, como el español o el que repite. Acogemos suizos, belgas, austríacos...

**-¿Cómo es, respecto a la oferta turística, para usted, la zona de Sa Coma?**

Una de las mejores zonas de Mallorca.

**-¿Es la profesionalidad imprescindible o un arma**



**contra la competencia?**

Es imprescindible. Aquí todo el personal es el mismo desde la apertura del hotel. Personal fijo y mentalizado en el amable trato con el cliente.

**-El boom turístico cambió esta zona, pasado este boom y varios años ha vuelto a cambiar, ¿y el turista, lo ha hecho también?**

Nuestros clientes no han cambiado. Es un turista de clase media, media-alta con un buen poder adquisitivo.

**-"Sa Punta de n'Amer", zona estratégica, ¿garantía turística?**

Sí, la tenemos que conservar el máximo tiempo posible.

**-¿Desea añadir algo más?**

Es importante seguir manteniendo lo que tenemos, mejorando el servicio y la calidad. Mentalizarnos de que vivimos del turismo y de hacer el máximo para que estemos satisfechos.



Tolo Barceló.

Prepárese para la mayor exposición en lavadoras, secadoras y lavavajillas.



**MILAR**  
**CAÑADA**

Los Almendros, 8 - 07560 CALA MILLOR - Tel.: (971) 58 55 48



# Aparthotel Coma Gran, la alternativa familiar



Contando ya con la tranquilidad de la zona y la calma de la playa que la bordea, tras las puertas de este aparthotel de 3 estrellas, se respira serenidad en su ambiente organizado para una clientela exclusivamente británica.

Acogiendo 600 plazas, su moderna y confortable infraestructura, dispone de los servicios habituales de hostelería, como animación (inglesa), bares y restaurante, además de guardería para los más pequeños, pista de voleibol, golf, supermercado y pizzería. Servicios atendidos con amabilidad y profesionalidad por las 70 personas que forman la plantilla de personal.

Biel Massanet dirige el establecimiento, abierto desde el año 1988, intentando mantener la calidad que el turismo familiar que acomoda se merece, adecuándola a una justa relación calidad-precio.

**-¿Cómo recuerda el boom turístico de la zona?**

Lo recuerdo como un boom desmesurado e incontrolado, con un cierto temor por su rápida evolución.

**-Al abrir su establecimiento, ¿notó la competencia?**

Evidentemente, puesto que el mercado no podía absorber la gran cantidad de plazas hoteleras.

**-¿Qué le hacía a Vd. diferente?**

Principalmente, el estar edificado como aparthotel, lo que implica disponer de las mismas comodidades que un hotel, con la ventaja de ser apartamentos y poder abarcar con mayor facilidad un turismo familiar.

**-¿Cómo ve el futuro de la zona de Sa Coma?**

Soy optimista con respecto al futuro turístico en general, y evidentemente al de Sa Coma, puesto que los niveles de calidad se van mejorando constantemente.

**-Actualmente, formando ya parte de todo un carácter turístico, ¿qué problemas se advierten en él?**

Bajo mi punto de vista, el principal problema que advierto son las deficientes infraestructuras y la falta de personalidad propia que tiene la zona: seguimos yendo a remolque de Cala Millor.

**-El boom turístico ya no se percibe, pero ¿y la competencia?**

Sí, creo que la competencia sí se percibe, aunque ello es muy positivo, puesto que nos obliga a mejorar constantemente.

**-¿Por qué clase de turismo apuesta?**

Apuesto por un turismo familiar medio-alto.

**-¿Cómo es, respecto a la oferta turística, para usted, la zona de Sa Coma?**

La podría definir como una zona tranquila, con buenos



Biel Massanet.

establecimientos hoteleros y una playa extraordinaria.

**-¿Es la profesionalidad imprescindible o un arma contra la competencia?**

Creo que es imprescindible para ofrecer un buen producto y hacernos más fuertes con respecto a la competencia.

**-El boom turístico cambió esta zona, pasado este boom y varios años ha vuelto a cambiar, ¿y el turista, lo ha hecho también?**

Sí, efectivamente, durante los primeros años, al ser una zona desconocida, los turistas venían por unos precios relativamente bajos. Hoy por hoy no ocurre lo mismo, puesto que los turistas ya están valorando muy

positivamente tanto los establecimientos hoteleros como la zona en sí.

**-"Sa Punta de n'Amer", zona estratégica, ¿garantía turística?**

Indudablemente es una gran garantía el poder disponer de una zona de esta belleza, sin urbanizar.



# Hotel Sa Coma Playa,

## una nueva concepción de turismo

Su categoría de 4 estrellas asegura, tanto en verano como en invierno, unas vacaciones ideales para el cliente, el cual recibe un trato especial y amable por parte de las 110 personas que se encargan de que no falte detalle alguno.

Las 591 plazas de que dispone, alojan a una clientela variada en cuanto a nacionalidad y nivel social. Desde el año 1988 en que abrió sus puertas, ofrece con ganas e ilusión en el trabajo, los clásicos servicios de hotel, a parte de una extensa oferta deportiva como complemento para pasar unas inolvidables vacaciones, brindando la oportunidad de practicar el tenis, con escuela propia, squash y gimnasio.

Su estilo vanguardista cuenta con zonas verdes y amplios espacios, así como esparcimiento y buen servicio.

Gabriel Pascual Font, su Director, seguro de sí mismo y dispuesto a que el turismo vaya sobre ruedas, espera conseguir en equipo, buenos objetivos para esta zona.

### -¿Cómo recuerda el boom turístico de la zona?

El recuerdo que tengo del boom turístico lo viví desde Cala Ratjada. En poco tiempo pasaba de ser una zona casi virgen a tener cada vez más establecimientos.

### -Al abrir su establecimiento, ¿notó la competencia?

Más que la competencia notaba las dificultades de atraer una clientela determinada a un hotel muy determinado con una nueva concepción en la que lo más importante no es la playa.

### -¿Qué le hacía a Vd. diferente?

La categoría del establecimiento (dos en toda la zona), la generosidad de nuestros espacios verdes y la inquietud por un segmento muy determinado de clientela, a la que nos volcamos completamente y a la que deseamos darle un trato muy personalizado.

### -¿Cómo ve el futuro de la zona de Sa Coma?

Dependerá de lo capaces que seamos de adaptarnos todos (hoteles, oferta extrahotelera, infraestructura, servicios...) a las evoluciones tanto de costumbres como de necesidades de nuestros clientes y al mismo tiempo que no deje de ser negocio.

### -Actualmente, formando ya parte de todo un carácter turístico, ¿qué problemas se advierten en él?

La problemática del turismo viene por la escasez de recursos naturales, mantenimiento del entorno y todo lo referido a ecología. Al mismo tiempo, la dificultad de mantener o captar el segmento de mercado deseado.

### -El boom turístico ya no se percibe, pero ¿y la competencia?

La competencia se percibe mucho, pero es muy necesaria; es como una losa que llevamos que nos ayuda a una mejora permanente. Esto hace que el cliente cada vez sea más exigente.

### -¿Por qué clase de turismo apuesta?

Por clientes con un nivel social medio, medio-alto, amante del deporte y sepa valorar su entorno y medio



ambiente.

### -¿Cómo es, respecto a la oferta turística, para usted, la zona de Sa Coma?

Bastante variada respecto a nacionalidad, tipo de turismo y nivel social. Por lo contrario es estacional y no deja de ser turismo de playa.

### -¿Es la profesionalidad imprescindible o un arma contra la competencia?

Ha habido fases en que no ha sido imprescindible, pero con profesionalidad se es más competente y se puede aspirar a cotas más altas en la captación de clientela, en lo que a su nivel se refiere.

### -El boom turístico cambió esta zona, pasado este boom y varios años ha vuelto a cambiar, ¿y el turista, lo ha hecho también?

El cliente evoluciona mucho, de lo contrario estaría todo hecho. Antes era un turismo más de sol y sexo, ahora se valora la posibilidad del deporte, la ecología...

### -"Sa Punta de n'Amer", zona estratégica, ¿garantía turística?

Si lo fuera, estaríamos salvados. Cada vez más será una necesidad para seguir captando clientes.

### -¿Desea añadir algo más?

El futuro del turismo está en nuestras manos y solo con nuestras aptitudes y actitudes conseguiremos nuestra meta.



Gabriel Pascual Font.





# Hotel Vista Badia, la profesionalidad como primer eslabón

Con la profesionalidad como base para un buen turismo, el Hotel Vista Badia, abierto desde el año 1993, dispone de unas instalaciones acogedoras, inspirando su acertada decoración, la armonía y tranquilidad necesarias para que el cliente se sienta cómodo y dispuesto a pasar unos agradables días en la zona.

Sus servicios: pistas tenis, squash, escuela de golf, además de los habituales, junto al especial trato de las 70 personas que forman la plantilla del personal, acaban con la preocupación de su Director, Toni Puigserver, de dar un buen servicio al cliente.

Las 700 plazas de que dispone, sus alternativas deportivas, la asegurada tranquilidad y la profesionalidad de sus empleados, garantizan el sello de calidad de sus 4 estrellas.

## -¿Cómo recuerda el boom turístico de la zona?

Como algo que parecía imposible y se hizo realidad.

## -Al abrir su establecimiento, ¿notó la competencia?

No, al ser el único Aparthotel de esta categoría de la zona de Sa Coma.

## -¿Qué le hacía a Vd. diferente?

El estilo moderno y las facilidades deportivas que ofrecemos.

## -¿Cómo ve el futuro de la zona de Sa Coma?

Bueno, si seguimos la línea que hemos trazado y tenemos en cuenta lo que quiere el cliente.

## -Actualmente, formando ya parte de todo un carácter turístico, ¿qué problemas se advierten en él?

El caer en la monotonía y creer que todo está hecho. Queda mucho por hacer.

## -El boom turístico ya no se percibe, pero ¿y la competencia?

Sí, pero controlada y de momento sana.

## -¿Por qué clase de turismo apuesta?

El de calidad.

## -¿Cómo es, respecto a la oferta turística, para usted, la zona de Sa Coma?

Bastante completa al haber establecimientos turísticos de diferentes categorías.

## -¿Es la profesionalidad imprescindible o un arma contra la competencia?

Las dos cosas, pero sobre todo imprescindible.



Toni Puigserver.

## -El boom turístico cambió esta zona, pasado este boom y varios años ha vuelto a cambiar, ¿y el turista, lo ha hecho también?

Sí, el turista ha cambiado pero es función nuestra cambiarlo otra vez.

## -"Sa Punta de n'Amer", zona estratégica, ¿garantía turística?

Creo que sí para el cliente de la zona. Poder pasear junto al mar entre naturaleza siempre es agradecido por el turista.

## -¿Desea añadir algo más?

Que no nos durmamos en los laureles y tanto la oferta turística como la complementaria vaya buscando día a día la manera de satisfacer a sus clientes.

El cliente tiene que ser lo más importante.

## PUNTA AMER : EL PULMÓN

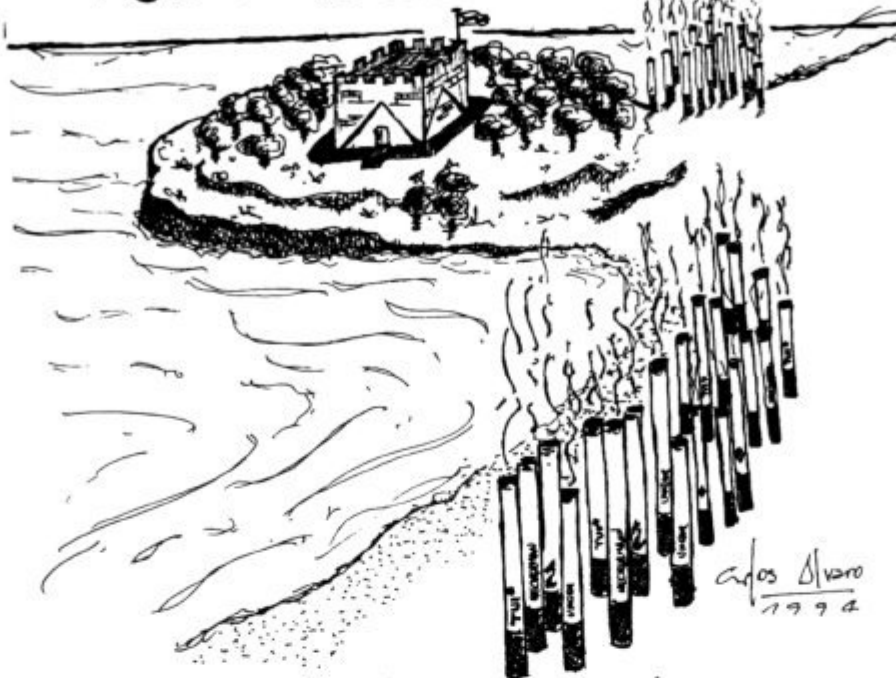

LA CONSELLERIA DE TURISMO ADVIERTE QUE LA CONSTRUCCIÓN DESMESURADA DE HOTELES, APARTAMENTOS... ETC. PERJUDICA SÉRIAMENTE AL PROPIO TURISMO.

**L**os hoteleros, conscientes de la importancia estratégica y ecológica de "Sa Punta de n´Amer", incluyen este lugar en la oferta vacacional del turista que alojan, como pulmón de Sa Coma y su turismo. Un turismo que gracias al trabajo de los hoteleros, dispone de cierta categoría, dentro, como no, de cada oferta turística que distingue los hoteles y apartamentos.

"Sa Punta de n´Amer" es tierra sagrada para el turista y el habitante, interesado en ecología o no, recomendada o conocida (entre comillas). No importan razones ni motivos, razas ni destinos. Su tierra acepta cualquier huella de cualquier visitante que la respete y aprecie como su impresión a primera vista merece desde lejos. Luego, al ser descubierta poco a poco y por entre sus altos árboles que la forman, algo de nosotros mismos queda allí para siempre, y así aseguramos nuestra vuelta, prometemos nuestro regreso, al igual que a la zona en cuestión, que también es atrayente, tanto vista desde los servicios que disponen los hoteles, como en su exterior.

Desde aquí recomiendo su visita, pero sin hacer antes un necesario llamamiento a sus propietarios o instituciones para la realización de una limpieza y su mantenimiento. Si la categoría de muchos hoteles de Sa Coma alcanza el brillo de 4 estrellas, Sa Punta de n´Amer se merece 5 como parque natural. Pero antes debe serlo, no basta con ser declarado como tal.

Marga Serrano.

# Sa Punta de 's Sol

*"Sí, hem de protegir Sa Punta de n'Amer, però com qui vol comprar un tresor, l'hem de pagar".*

**A** Sa Punta de n'Amer, fins ara hi hagut una lluita entre la gent que no hi perdia res i els que ho perdien tot. I com és això?, doncs, perquè els que volen que allò sigui de "tots", han tingut un lleuger oblit. Allò té AMO. Així de simple.

Quan el Poder Públic o els poders de qualsevol altre espècie, volen prendre en forma de; expropiació o incautació; els doblers, terres, objectes, propietats mobles o immobles, als seus lligítims propietaris (i és lligítima propietat, aquella que no ha estat robada), llavors, aquella acció presuntament benefactora i bona, es converteix simplement, en un vulgar robatori amb "allanament". Acció per tant, contrària a La Llei de Déu i que repugna als homes i dones de bona voluntat.

Aquests robatoris es solen cometre sempre, en nom del Poble, de la Cultura, de Déu, de la Humanitat. Això, però, no canvia res, ni es pot justificar davant, NO, de les lleis escrites i esborrades,

segons la conveniència de cadascú. Sinó, davant de la Justícia, vella deessa... cega, però sàvia. Per tant, - les propietats robades, seràn maleides pels déus-.

La Democràcia ha de trobar

Naturalesa o allò que es vulgui preservar.

D'altre forma, entrariem en una dictadura, horrible i avorrible, on poc a poc tots quedariem afectats retallant les llibertats INDIVIDUALS, que són, la Justícia, La Democràcia i la pròpia llibertat.

Defensem la Naturalesa, que és l'essència absoluta del Bé... però, molt en compte amb crear un monstre; tard o d'hora es giraria cap a nosaltres mateixos. Ja n'hi ha massa de monstres que ens devoren de viu en viu, dia rera dia.

I sobre tot, fugiu com de la pesta d'aquells que prediquen allò de que, tot és de tots. Perquè, si així fos, tanmateix, tot seria d'ells i res vostre.

"La Propietat Privada es dilueix dins d'un mar de normes, impositcions i lleis, que fan també difuminar a la Democràcia, sorgint a sota la figura de la sagnant Dictadura".

*Dedicat als éssers humans indefensos, front d'els PODERS ACAPARADORS.* **N.B.**



l'equilibri necessari per protegir el dret a la propietat i preservar la



**LIMPIEZAS**

**M. Ruiz**

LIMPIEZA DE CRISTALES, MOQUETAS  
ALFOMBRAS, COMUNIDADES,  
DISCOTECAS, OBRAS, CHALETS,  
HOTELERES, ETC...

PULIDO, ABRILLANTADO Y  
VITRIFICADO DE SUELOS  
TRATADO DE BARRO Y CERAMICA  
DESINSECTACION

PRESUPUESTOS SIN COMPROMISO

Son Servera. Cala Millor

El Arenal

C'an Picafort

Manacor

☎ 58 61 44

☎ 49 14 31

☎ 85 12 74

☎ 84 49 90



# TENNIS CLUB SA COMA PLAYA

*¡Ven a jugar con nosotros!*

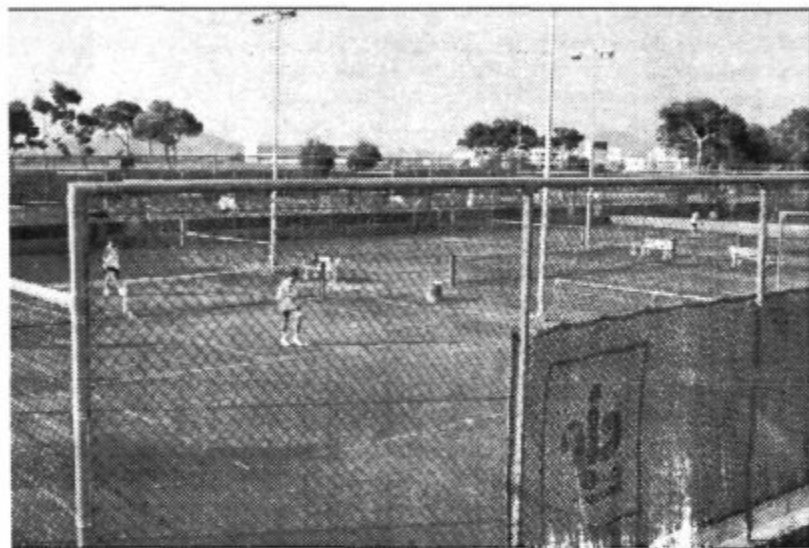

Teléfono 81 00 75.

- \* 18 Pistas de tierra batida.
- \* 2 pistas de squash.
- \* Campo de prácticas de Golf.

Avda. Mimosa s/n. Sa Coma.



C/ Joan Servera Camps, 15 b.  
07560 Cala Millor Mallorca  
Tel. 81 35 51 Fax. 81 35 52

## OFERTAS

**PUENTE DEL PILAR:** Atenas Avión+Hotel+Traslados,  
42.500 pts.

**PUENTE 1 NOVIEMBRE:** Venecia-Avión+Hotel+  
Traslados, 59.700 pts. Viena- Avión+Hotel+Traslados,  
44.500 pts.

**SUPEROFERTA MADRID:** Martes 20 Sep., Domingo 25 Sep., Lunes 26 Sep.

**3.900 pts.** (precio especial sólo ida)



# LISBOA

## *Un romántico puente cercano*

La ciudad, nacida en el castillo morisco llamado hoy de San Jorge, tuvo que empezar bajando laderas hacia el Tajo para después ir ganando lentamente las elevaciones vecinas. Por eso se fueron construyendo escaleras, escalones, escalerillas, en el caos de callejuelas que serpenteaban entre el crecimiento irregular de los barrios moros alrededor del castillo.

Lisboa es hoy lo que quizá fue en el S. XVI, cuando por sus calles pasaba la mitad del comercio del mundo conocido y se encontraban gentes de todos los continentes. Durante más de un siglo fue la ciudad más cosmopolita. Pero todo eso acabó hace mucho tiempo: la mediocridad de los gobernantes, la Santa Inquisición, la aparición de Holanda e Inglaterra en el escenario marítimo... pronto la transformaron en una ciudad de provincias; y fue precisamente la decadencia de ese imperio, que la revolución del 25 de Abril de 1974 devolvió a Lisboa su aire de ciudad renacentista y tropical.

Yace con los pies mojados en el Tajo, un Tajo que toma cuerpo, se robustece y delante de la ciudad ya no es río sino mar y toma nombre de mar, el mar de Palha. El clima es húmedo y templado. La temperatura media ronda los 26 grados entre junio y septiembre, y los 17 entre octubre y marzo.

Lisboa fue construida por el marqués de Pombal para sustituir la vieja ciudad medieval que el terremoto de 1755 (seguido de un gran incendio) había destruido, siguiendo el modelo racionalista del renacimiento, las nuevas calles eran rectas y amplias, escandalizaban por su grandiosidad. Para la segunda mitad del S. XX, el centro de Lisboa (conocido como a Baixa) quedó demasiado desmoriado por el movimiento de la ciudad. Durante el día se ajetrean allí más de un millón de personas venidas de ciudades-dormitorio desde un radio de 70 km haciendo de Lisboa un gran centro de comercio.

El Barrio Alto es otro lugar de gran reputación, cuadrícula de calles estrechas, eran en un tiempo residencia de la aristocracia y hoy es una especie de Barrio Chino a la portuguesa, con muchos bares y restaurantes donde se puede escuchar el fado.

La Avenida de Liberdade es, en cierta manera, la columna vertebral de Lisboa, si bien el movimiento no es intenso, es un centro social y económico importante. Aunque los turistas sólo admiren los mosaicos de los pavimentos, la Avenida está flanqueada por casas lujosas, cines y quioscos.

Lisboa acostumbra a aparejarse con Roma y con San Francisco también por sus siete colinas (quizá no sean exactamente siete); precisamente por eso en Lisboa los autobuses no pueden ser articulados y abundan las escalerillas, de las que Lisboa saca gran parte de su encanto.

Como ir: Viajes Clamar - Vuelo directo de Palma más 7 noches hotel, desde 58.900 pts. Vuelo con TP desde Madrid, 28.000 pts.

Compras: Mantelerías, toallas y albornoces. Artículos de piel, cerámica. Vinos de Oporto.

Visitas de interés: Castillo de San Jorge, La Alfama. Barrio Alto, Plaza del Rossiol, Monasterio de los Jerónimos, La Torre de Belém, Museo Gulbenkian.

V  
I M P A R C I A L  
D E M O C R A T A  
A M A N T E D E L A  
L E Y

Humanamente aglutinador de los medios judiciales, fiscales, abogados, etc... ha sido fundador de la Asociación de Juristas de Baleares. Como juez no vive en una burbuja alejada de la sociedad, sino que piensa, comenta y vive conceptos reales para la Administración de Justicia.

Desde que conoció a su esposa, pasa sus vacaciones en el Port Nou, donde su familia posee la casa más antigua, de 110 años. Vidal construyó la suya en el 74, desde entonces ha hechado raíces en este bello lugar.

Además de agradecerle su distinción por poderle entrevistar, constato también su objetividad, imparcialidad, así como una sensibilidad exquisita.

G U I L L E R M O

Presidente del Tribunal Superior de  
Justicia de Cataluña

VIP'S

TEXTO: **Isabel Servera.**

FOTOS: **INDALO.**



Nace en Palma. A los 9 años se traslada a Barcelona, donde cursa el Bachillerato y estudia la carrera de Derecho. Seguidamente prepara las oposiciones que aprueba en el año 1965. Trabaja en la Escuela Judicial un año. En 1967 va destinado a Mahón como Juez hasta el 70, luego a Sabadell hasta el 79, donde a finales del mismo, llega a Mallorca como juez en el Juzgado de Instrucción nº 3 por un año, para irse después como Magistrado a la Audiencia en 1980. Fue Magistrado de la Sección Primera hasta el 87, en que le nombraron Presidente de la Audiencia Provincial de Baleares.

En el mes de Junio del 94, fue nombrado Presidente del Tribunal Superior de Justicia de Cataluña, tomando posesión de su cargo el 16 de junio. Los edificios judiciales en Barcelona son, el Sr. Vidal en el del Tribunal Superior, cerca del Paseo de la Ciudadela, en un mes y medio ya conoció "in situ" 4 y le faltan 7 por visitar, sin contar, claro está, los de Tarragona, Lérida y Gerona.

**-Enhorabuena por su nombramiento. Mallorca y en especial sus amigos se enaltecen por ello. Y dígame, ¿cuáles son las funciones de su cargo?**

Un Presidente del Tribunal Superior preside la sala de lo Civil y Penal, integrada en un Tribunal Superior que se dedica a juzgar en lo penal a las personas "aforadas", los que tienen un trato especial, por ejemplo: Consejeros, Regidores, Diputados del Parlamento de Cataluña y después en lo civil, juzgar el "foral", es decir, el derecho especial de Cataluña. Además debe tener un control y organización de todos los organismos judiciales de Cataluña donde hay 474 magistrados, 7.800 auxiliares oficiales y agentes judiciales más los provinciales.

**-Impresionante, para ello debe disponer de un gran equipo...**

Hay una Sala de Gobierno y una Secretaría de Gobierno; cuento con estas 32 personas, 4 en protocolo y 6 en la Sala de Gobierno, y funciona todo perfecto, claro está que siempre hay problemas de infraestructura, de edificios, de informática, etc... pero funciona bien.

**-¿Cómo se lleva a cabo un nombramiento como el suyo?, ¿hay influencias políticas, intervino el Presidente Pujol?**

Los que solicitan el cargo pasan por una Comisión de calificación, se hace una terna por parte del Consejo del Poder Judicial y son los vocales del Consejo quienes deciden. El nombramiento es político, en tanto en cuanto es político el Consejo del Poder Judicial, constituido por 20 personas y un Presidente nombrados por el Parlamento. En lo referente a Pujol solo tiene un vocal en dicho Consejo.



*Guillermo Vidal, Presidente del Tribunal Superior de Cataluña.*

**-Como Presidente del Tribunal Superior, ¿tiene un programa a desarrollar?**

Esta pregunta me la han formulado todos los periodistas y doy siempre la misma respuesta: un Presidente del Tribunal Superior no debe tener un programa, no es lo mismo que un político. El primer programa de cada Tribunal Superior es que la justicia funcione.

**-¿Qué es la justicia?**

La justicia está definida desde

tiempos remotos por Aristóteles; es dar a cada uno lo que es suyo.

**-¿Hay justicia en nuestro país?**

Creo que sí. Hay una justicia bien implantada. He tenido contactos con importantes juristas de Portugal, Francia, Alemania e Italia y creo que nuestra justicia hoy es competitiva con estos países en todos los sentidos. A lo mejor nos ganan en rapidez, pero no en el respeto que tenemos actualmente a los derechos humanos.

En esto, estamos bastante más avanzados que otros países. No me refiero a los países anglosajones, que a lo mejor están por encima de nosotros, Inglaterra y Estados Unidos tienen una tradición más completa en ello, pero a Francia y Portugal no tenemos nada que envidiarles.

**-Dictar una sentencia debe ser algo difícil, ¿no?...**

Sí, es un acto difícil al principio, porque siempre es un acto de decisión sobre un conflicto entre dos personas y por tanto el juez debe dar la razón a una persona u otra. Después, aunque sigue siendo importante, cuando se tiene experiencia, no debe producir muchos problemas.

**-Porque la objetividad y la imparcialidad deben ser pilares importantes...**

Cuando se termina una carrera, haces un juramento de la misma, la objetividad y la imparcialidad están incluidos en este juramento. Dicto la sentencia a favor de quien creo que tiene razón. El problema que tiene el juez es un problema de control de personal, de medios materiales.

**-Lo que me llama la atención es que nombra en muchos momentos esta carencia de medios, ¿por qué?**

Hay carencia de medios materiales y de personal, pero esto sucede en todas partes. La justicia ha sido la gran olvidada desde siempre del poder público, no le puede interesar nunca porque es su freno. En los excesos del poder público, el único poder que le puede hacer daño es el judicial, y nosotros, que nos alimentamos del presupuesto general del Estado, un 1,7%, una parte de éste, el 0,8 se va a las

instituciones penitenciarias. Es decir, cuando llega el 1,7%, que es una miseria, el 0,7 se va a la creación de tres prisiones en España.

**-¿Cuál es su opinión en cuanto a**



**esta prisión que se quiere construir en Mallorca?**

Es absolutamente necesaria.

La prisión preventiva no es la eliminación de una persona de la sociedad y tenerla aislada hasta que se la haya juzgado; la prisión preventiva tiene que ser para aquellas personas que se puedan escapar, que puedan hacer desaparecer pruebas, para aquellas que respectivamente están cometiendo determinados delitos, pero lo que no puede ser es una pena anticipada, y por tanto las personas tienen derecho a la libertad hasta que sean juzgadas.

Lo que produce inseguridad social son los robos en los chalets, el "tirón", etc... Y esto son delitos menores y no tienen en general pena de prisión.

**-Pasemos, si le parece, a darme su opinión sobre el actual Ministro de Justicia e Interior, Juan Alberto Belloch.**

Mi opinión es interesada, puesto que soy muy amigo suyo, por tanto a lo mejor diré cosas guiadas por el afecto que nos tenemos.

El Ministro Belloch es un hombre con una capacidad de trabajo que hoy día es muy difícil de hallar en el estamento político y judicial. Es también una persona de ideas clarísimas y un hombre que, para mí, ha tenido una

ventaja sobre los otros ministerios que me quieras nombrar. Ha tenido y dado un programa desde el primer día, ha estado dispuesto a hacer y trabajar en la ley del jurado, el Código

Penal, la ley del aborto, etc..., donde se puede decir que la ley del jurado ha entrado en el Parlamento, y el Código Penal está también en él. Es una persona que ha expuesto un programa de trabajo y lo lleva hacia adelante. Para mí es una

## "La justicia ha sido la gran olvidada del poder público"

Nuestra prisión esta desbordada, hay un 200 % de la capacidad de la población penal que hay en Mallorca y lo que me extraña es que aún no haya una decisión estatal y exista esta tolerancia y discusión política.

**-¿Y la prisión preventiva?**

**EN FIAT APOYAMOS LA MEDIDA DEL GOBIERNO  
SI SU COCHE TIENE MAS DE  
DIEZ AÑOS, FIAT LE DUPLICA  
E INCLUSO LE TRIPLICA LA  
AYUDA OFICIAL.**

Si su coche tiene 10 o más años, y lo quiere cambiar por cualquier modelo de la gama Fiat, recibirá una subvención oficial de 100.000 pts. a las que Fiat añade un ahorro de hasta 300.000 pts.

**ULTIMOS DIAS AYUDA GOBIERNO**

<b>MODELO</b>	<b>P.V.P.</b>	<b>PRECIO PROMOCIONADO</b>
CINQUECENTO SIENA	840.000	660.000
CINQUECENTO	980.000	780.000
PUNTO 55 3 puertas	1.240.000	1.040.000
PUNTO 55 5 puertas	1.310.000	1.110.000
PUNTO TURBO DIESEL	1.585.000	1.385.000
TIPO 1.4 3 puertas	1.744.000	1.350.000
TIPO 1.4 5 puertas	1.825.000	1.500.000

En el resto gamas Uno, Punto, Tipo, Tempra, Fiorino y Ducato, oferta equivalente

P.V.P. Península y Baleares (I.V.A, transporte e impuesto de matriculación, Subvención Oficial y promoción incluidos).

Válido hasta fin de mes para vehículos en stock, no acumulable a otras ofertas en vigor.

**FIAT**

**Concesionario Oficial**

**AUTOVENTA MANACOR, S.A.**

Polígono de Manacor. (Entrando al frente). Tels. 84 34 65 - 84 34 00. MANACOR



persona válida al 100 %.

**-¿Y como Ministro, a la vez, que lo es del Interior?**

Para mí es una incógnita, como supongo que lo será para él. No son incompatibles los dos ministerios a pesar de lo que comenta la prensa. Antes no se podía ser Minsitro del Interior y de Justicia, hoy creo que sí. Además, conlleva una ventaja enorme: la posible creación de la policía judicial. Conseguir esto creo que dentro de la justicia sería un paso de gigante. Siendo Ministro de Justicia e Interior tendría la posibilidad de conseguir una policía judicial auténtica, que es la que depende del juez o del fiscal que instruye el proceso. Este es un momento óptimo para conseguirlo, pero se han entrecruzado las policías autonómicas, que están retrasando bastante la creación de la policía judicial. Actualmente las hay en Cataluña, Navarra, País Vasco y Galicia.

**-Ha nombrado la Ley del Jurado. En Palma de Mallorca usted fue uno de los pioneros en poner a prueba experiencias en los juicios con un jurado, ¿cómo resultaron?**

Muy bien. Primero porque hubo una respuesta maravillosa y seriedad en el proceso, y las soluciones que se dieron por parte del jurado experimental, coincidieron con las del juez. Los jurados se instalarán a finales del 95 y en todas las provincias de España se están adecuando las salas de jurado y la infraestructura para la entrada de dicha ley.

**-¿Qué opina del caso Brokerval?**

No lo conozco, lo único que puedo decir es que era una agencia que se dedicaba a administrar e invertir el dinero de otros, sus clientes, y que de impreviso al parecer, desvió este dinero a otras inversiones, unas fantasmas y otras en contra de la voluntad de los inversores. Creo que tendrá una gran importancia, ahora bien ¿hacia dónde

conducirá?, no tengo ni la más remota idea.

**-A cerca de los casos de corrupción como los de Roldán, Mariano Rubio...**

Me parecen casos deplorables, a los que damos gran importancia por ser quienes son. Hay casos de corrupción, pero, ¿dónde no los hay?. En democracias plenamente

**"Si todos pagásemos nuestros impuestos, la cuota sería menor"**

consolidadas como Francia, Inglaterra o América, también los hay, por desgracia. Lo que debemos saber es si tenemos una democracia

soluciones. En cuanto a Roldán le están buscado. Cada día se gastan muchos millones en su busca, hay 80 policías buscándole. No importaría tanto porque tarde o temprano Roldán aparecerá.

**-En cuanto a los impuestos...**

Pienso que tenemos una conciencia fiscal tan fatal que si fuese auténtica, no haría falta subir los impuestos en el lugar que ocupan. El delito fiscal resulta incluso atractivo para el ciudadano español y centroeuropeo, aunque ahora menos. Prueba de ello son los problemas que hemos tenido para modificar la legislación contra él, siempre existen problemas en cuanto a la cuota mínima de los 5 millones. Es un delito que a la sociedad no le repele. Si todos pagásemos nuestros impuestos, la cuota sería menor.

**-¿Hasta donde hay libertad de prensa?**

Actualmente creo que hay una libertad de prensa total, ¿o no?. La libertad de prensa no es frenada por el derecho a la intimidad, lo que pasa es que cuando hay una colisión de derechos constitucionales -el derecho a la intimidad o a la propia imagen por una parte y la libertad de prensa por otra-, es parcial, pero si no hay colisión es total. Ahora bien, cuando hay colisión con otro derecho constitucional, lo que se tiene que ver es cual de los dos derechos constitucionales está por encima del otro, incluso se da prevalencia al derecho de información sobre el derecho a la propia imagen cuando se trata de personas que tienen una imagen pública.

**-Parece Vd. una persona muy segura de sí misma, con mucha objetividad e imparcialidad. Pienso que le deben gustar más unos temas que otros, debe tener sus preferencias en personas o colectivos...**



*"Actualmente creo que hay una libertad de prensa total".*

consolidada para que pase lo menos posible y que cuando ocurra, se sepa dar inmediatamente una respuesta, cosa que ha sucedido con Mariano Rubio. Ha habido una Comisión Parlamentaria, una investigación judicial y no se necesita una investigación periodística. El caso sigue sus cauces, ya tiene sus

Soy una de esas personas que tiene sus filias y sus fobias, aunque tengo más filias que fobias. Desde el principio he estado afiliado y me siento profundamente indentificado con todos sus planteamientos al colectivo "Jueces para la democracia". El actual Ministro de Justicia ha sido uno de los fundadores. Es un colectivo que persigue una admnistración de justicia más avanzada, más

progresista, más cercana al justiciable, más lógica, más racional, más comprensible para el ciudadano, eso es lo que se pretende. Después se hará o no.

**-Vamos a terminar la entrevista como Vd. desee...**

Me marcho de Palma con cierta tristeza, ya que nací aquí. Pasé los primeros 9 años de mi vida aquí y a parte he pasado ahora 15 años seguidos y me siento muy mallorquín.

No quiero decir que no me sienta catalán, porque mallorquines y catalanes partimos de la misma madre, pero me siento mallorquín y me sabe mal dejar lo que dejo aquí, los amigos, parientes, la audiencia y mi casa. No obstante, vuelvo a repetir que me voy porque voy a Cataluña y porque es un ascenso en mi carrera al que pienso que no puedo rechazar.

## El anfitrión, Rte. S´era de Pula

En Pula fuimos acogidos por la amable hospitalidad de Aurelio Ucendo que desde siempre dirige el comedor y atiende directamente al cliente con la personalidad que le caracteriza.

La cena, recomendada por el Jefe de Cocina Paco Gil, fue muy del gusto de nuestro invitado Sr. Guillermo Nadal.

La atmósfera de este restaurante es muy peculiar y se saborea además de unos buenos manjares, la historia viva donde cientos de personajes del mundo político, cultural y social, han visitado Pula.

La revista CALA MILLOR 7 queda agradecida a Aurelio Ucendo y a todo su atento personal, porque gracias a ellos pudimos realizar esta entrevista en un entorno agradable y tranquilo.



I. S.

*Aurelio Ucendo entrega la placa acreditativa de Vip's al invitado.*



**SE RUEGA  
PEDIR HORA  
Tel: 82 14 94**

Puerto, 101 - 1.º  
Tel. 82 14 94 - PORTO CRISTO

- Quiromasaje Carmen.
- Gabinete de masaje terapéutico.
- Artrosis.
- Columna.
- Ciática.
- Contracturas.
- Estreñimiento.
- Problemas pulmonares.
- Depresión, etc...
- Servicio de tarot "Cartomancia".
- Servicio de curación espiritual (gratuito).



EL GRAN HIPERMERCADO DE SA COMA

# IGANTE INFORMA

## SELECCIÓN DE PERSONAL

Selección de Personal (Hombres y Mujeres) para cubrir seis vacantes:

**-Se requiere:**

- Edad: de 18 a 22 años.
- Formación: F. P. 1º, BUP.
- Idiomas: Se valorará.
- Serv. Militar: Cumplido.

**-Se ofrece:**

- Incorporación en la empresa R. G. S. S.
- Formación a cargo de la empresa.
- Salario s/ convenio Comercio.

**Recepción de las solicitudes de empleo en las oficinas del centro comercial Gigante de Sa Coma a la atención de la Srta. Silvia, antes del día 30 de Septiembre de 1.994.**

# TELEVIDEO CALA MILLOR

C. B. - N. I. F. E - 07312408

C/. Fetjet, 11 - Tel. 81 40 25

07560 CALA MILLOR

**Bernardo Gelabert y  
Toni Riera ofrecen el  
mejor servicio técnico  
en televisores y  
electrodomésticos**

**ANTENAS Y SATELITE (Consulte precios)  
Gran surtido TV UCR y electrodomésticos.**



bernat i toni  
Reparaciones TV - VIDEO

**"Servicio técnico propio. Con más  
de 25 años de experiencia que  
nos avalan"**



# TUI otorga el premio **HOLLY** por calidad y distinción, entre los 100 mejores del mundo, a **8 hoteles de nuestra zona**

TUI, el primer T. O. alemán, ha elegido, tras las encuestas remitidas por los millones de clientes que ha transportado este año, otorgándoles el recién creado galardón TUI-



Font de Sa Cala. A. Moll, A. Moll Sureda y D. Serra.

ayudados de un buen equipo, han obtenido este galardón, les damos nuestra más sincera enhorabuena, así como también a Doña Karin Baseler, Delegada de TUI en Cales de Capdepera, Cala Millor y Sa Coma.

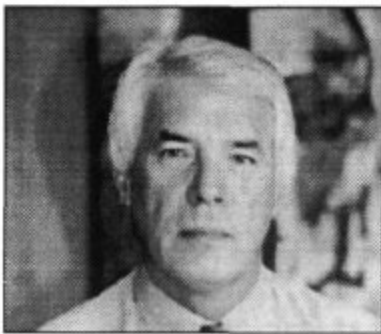

Tolo Barceló,  
Director H. Royal Mediterraneo.

**HOLLY.** De los cien, diecisiete están ubicados en Mallorca y de ellos, ocho en la zona de Calas de Capdepera, Cala Millor y Sa Coma.

Distinción, calidad de infraestructura, atención al cliente, calidad de servicios y ubicación en un entorno cuidado, han sido los indicadores que han premiado los clientes de TUI para elegir a los mejores cien hoteles del mundo.



Gabriel Massanet, Director  
Aptos. Bahía Grande.



Guillem Febrer, Director  
H. Hipocampo Playa y Flamenco.

Y los hoteles elegidos por calidad y distinción de nuestra zona son: Royal Mediterrani (Royaltur), Hipocampo Playa (Hipotels), Castell de Mar (privado), Bella Playa (Grupotel), Font de Sa Cala (Familia Moll), Flamenco (Hipotels), S'Entrador Playa (privado) y Bahía Grande (Hipotels).

A todos los directores que con su buen talante, organización y



Sebastián Serrano, Director  
H. S'Entrador.

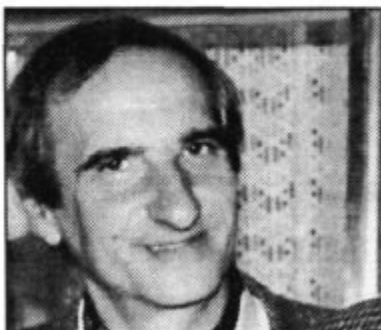

Tomeu Femenias,  
Director H. Castell de Mar.



Toni Bonet, Director H. Bella Playa.

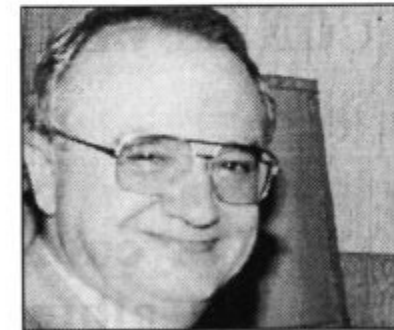

Juan Lull, Presidente de Hipotels.



# El juguetito

Con motivo de las inoportunas declaraciones de los Sres. Mendoza y Anguita, bastante supérfluos ambos, se rompe un poco más, tanto la idea de una España solidaria, como la de una España unida para ser cada vez más fuerte, que debiera ser el motu principal de las diferentes autonomías.

Analizadas estas declaraciones por separado, es de una total evidencia que no les falta razón. A pesar de ellos mismos. El Presidente jubilable del Real Madrid es inoportuno, pretencioso y soberbio, pero eso no impide que tenga perfecto derecho a decir lo que le vienen diciendo a él desde hace años, por parte de los dirigentes del Barcelona: que es el equipo del régimen. Bueno, ahora él puede también decir que el Barcelona es el equipo del régimen (de su régimen, claro). A este equipo se le financia en gran parte por estamentos oficiales, como la TV Catalana, las entidades de crédito catalanas y, además, el Sr. Pujol preside el palco cuando hay partido importante. La diferencia estriba en que al Real Madrid nunca se le finició. Y no quiero hablar de las ayudas arbitrales, pero ya han empezado. El Sr. Anguita denuncia que el Sr. Pujol se identifica con Cataluña, lo que es una realidad palpable. Desde luego, gracias a Dios, Cataluña no es el Sr. Pujol solamente. Es mucho más. Es una amalgama de pueblos de España que

han encontrado en Cataluña sus señas de identidad. Y como corolario, se puede perfectamente amar a Cataluña sin estar en absoluto de acuerdo con el Sr. Pujol.

En el tema lingüístico, que parece ser el detonante de la campaña anti-Pujol (no anticatalana, como se quiere presentar), hay poco de que hablar. Los principales dañados por la prohibición del castellano serán los propios catalanes. No se puede olvidar que el catalán lo habla, mal,

**"Y es que debe ser triste no estar de acuerdo con el entorno, sobre todo cuando ese entorno, además de ser mayoría apabullante, nos da de comer y nos financia nuestros juguetitos"**

unos diez millones de personas, mientras que el castellano lo dominan más de 500 millones. Y es de una claridad meridiana que el principal mercado catalán es España y los países hispánicos.

Y lo que no es de recibo es que en un país tan civilizado aparentemente, apaleen a una pobre mujer por expresar su derecho a hablar en su

idioma. Eso es xenofobia, primer peldaño para llegar a una dictadura y además agravado por el silencio cómplice de los políticos catalanes que tanto lloraban en tiempos pasados



José Luis del Reino

por esa misma razón. Con la oportuna excepción de un político de la derecha catalana, que demuestra un señorío que no se ve, desgraciadamente, desde los tiempos del Sr. Tarradellas. Hasta qué punto el tema de las Autonomías comienza a convertirse en un juguete caro y ridículo, lo ilustra la conversación siguiente en la recepción de un Hotel de Baleares:

-Donde dice nacionalidad, ¿qué pongo?

-Puede Vd. poner lo que quiera, aunque si Vd. ha nacido en España y no ha cambiado la nacionalidad, será español, digo yo.

-Es que yo no me siento español.

-Bueno, perdone, pero a mí no me interesa ese tema. Procure cambiar nuestra Constitución.

Y es que debe ser triste no estar de acuerdo con el entorno, sobre todo cuando ese entorno, además de ser mayoría apabullante, nos da de comer y nos financia nuestros juguetitos.

## SE TRASPASA PELUQUERIA

En pleno funcionamiento. 1.000.000 pts.

Informes telf: 81 34 22.



# Fomento del turismo de Mallorca

La solución no está en limpiar más,  
sino en ensuciar menos

Ina Martínez, Gerente del Fomento de Turismo, nos comunica la firma del contrato de colaboración con la empresa ES MENT que desarrolla la limpieza de márgenes de carreteras de especial interés turístico. Se cuenta para este proyecto con la colaboración de IBATUR, que desde el primer momento ha dado su apoyo.

Así es pues como desde el 27 de julio, 5 jóvenes trabajan de lunes a viernes retirando los residuos de todo tipo que se amontonan en alrededores de calles y solares de nuestras zonas turísticas. El Fomento del Turismo, pretende con esta acción, mejorar la imagen de determinados lugares y concenciar al ciudadano de que el futuro próspero que todos deseamos para Mallorca, pasa por ser capaces de ofrecer un

entorno limpio y ordenado.

La tarea de limpieza realizada en la

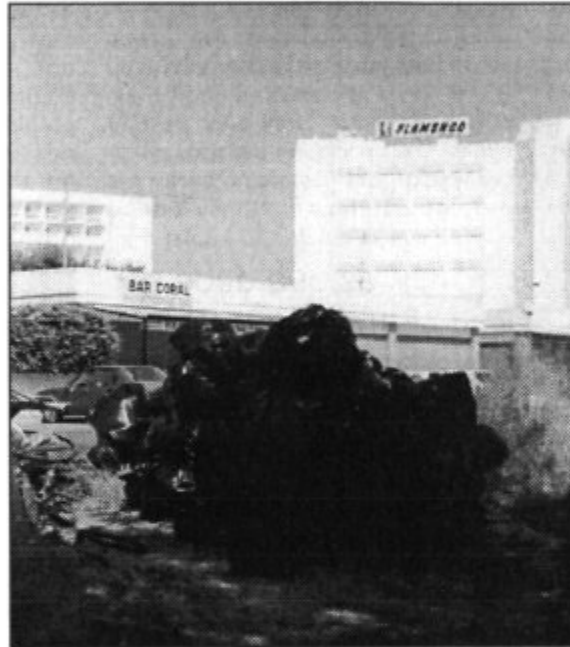

Las tareas de limpieza han sido un éxito. Foto I.S.

zona de Cala Millor, ha resultado altamente positiva, siendo increíble la cantidad de bolsas herméticamente cerradas, que se han recogido y amontonado en puntos claves, colaborando en la recogida los Ayuntamientos y la Consellería de Obras Públicas.

La foto ilustrativa demuestra como a 700 metros más o menos detrás del hotel Flamenco, recientemente distinguido por TUI como uno de los mejores del mundo, hay una zona de solares donde las autoridades municipales deberían tomar serias medidas de limpieza, conservar el entorno y no ensuciar ni dejar hacerlo.

R.



## NIÑATOS ASESINOS

Sus papás le compraban todo lo que le pedía...: caros juguetes y ropa de marca.

Tomaba grandes dosis de televisión embrutecedora, donde otros niños como él, hacían lo que querían en el país de las mil maravillas, y el pobre trasto se lo creía.

Entre rock, bakalao y sarao, pasaba su adolescencia aquel ser totalmente vacío.

Con la crisis, sus padres tuvieron que cortar el flujo de dinero... y él, se los cargó.

Esta es la triste historia de un niño asesino.

N.B.

## La **Fundación Forcem** concede 18.670.000 ptas. a la Asociación Hotelera Badia Cala Millor

La Junta de Gobierno de la Fundación FORCEM, ha aprobado una financiación de 18.670.000 ptas., que había solicitado la Asociación Hotelera Bahía Cala Millor para el Plan Agrupado de Formación Continua de Hostelería.

El Director General de FORCEM, Sr. Juan R. García Moreno, al confirmar esta ayuda económica a la Asociación, mandó la configuración con que ha sido incorporado este plan, acompañándolo una guía para la cumplimentación de la documentación.

El logro, por parte de la Asociación Hotelera de Cala Millor, de esta ayuda económica tan importante, repercutirá positivamente en la mejora profesional de todo el personal de los hoteles asociados.

Se impartirán cursos de: Cómo implantar la calidad total, Alemán Técnico de Hostelería, Inglés Técnico de Hostelería, Estrategias para potenciar el reconocimiento visual del cliente, Atención al cliente, Resolución de queja, Informática aplicada a recepción, Cocina: salsas, decoración, buffetes, Cocina: decoración bandejas, Pisos: técnicas de limpieza, Pisos: productos de limpieza, Cocktelería bar, Animación hotelera, Socorristas de hotel, Manipuladores de alimentos, Relaciones humanas y normativa laboral aplicada en la hostelería.

Para más información e inscripciones, pueden dirigirse a la Asociación Hotelera Bahía de Cala Millor, Avinguda de Sa Coma, Edifici Rossella, local 4, teléfono: 81 09 30. Fax: 81 11 28.

Solo pueden inscribirse a estos cursos el personal de los hoteles asociados.

R.

## Hoteles Sumba y Borneo recaudan fondos por **Ruanda**

A través del Director del Hotel Borneo, Sr. Fuster, nos informamos que la Dirección General de ACORN remitió a los directores de los 9 hoteles de Mallorca, una carta apelando al tema de la solidaridad humana y unirse a la iniciativa del proyecto del Ayuntamiento de Calvià, el cual forma parte de la mesa por Ruanda, pidiéndoles esfuerzos para implicar a todos a una acción comunitaria a fin de conseguir fondos para un hospital-orfanato infantil (niños de 6 a 12 años) que se construirá allí.

Así fue como los hoteles Sumba y Borneo iniciaron reuniones con los departamentos de personal, reconociendo por su parte, el esfuerzo especial estando en plena temporada, pero estuvieron todos de acuerdo y repartieron sobres entre todo el personal para un donativo. Por parte de los clientes, el sector de animación organizó 4 bingos a los clientes que pagaban 500 pts por cartón, haciéndose cargo de los premios el mismo hotel, como por ejemplo una cena con langosta y cava. Y se recaudó lo siguiente: clientes; 84.420 ptas, personal; 140.580 ptas., haciendo un total de 225.000 ptas. El día 9 de Septiembre el Sr. Fuster, acompañado de dos clientes del hotel y dos miembros de la plantilla de personal, entregaron a la Alcaldesa de Calvià el dinero obtenido para Ruanda. El objetivo es claro: la creación de un hospital orfanato y la cadena ACORN; en esta acción primera entre los nueve hoteles, se ha entregado a la Alcaldesa de Calvià, Doña Margarita Nájera, la cantidad de 1.970.712 ptas.

La iniciativa de ACORN debería ser el principio de una cadena y todos los hoteleros de Cala Millor, pioneros y ejemplo de muchas actividades trascendentales. Serán, sin duda alguna, los primeros en implicarse en esta llamada de solidaridad para coseguir el orfanato infantil en Ruanda.

## FUSTERIA *SON CARRIO*

Presupuestos sin compromiso

Especialistas en muebles de cocina, persianas, vidrieras, baños, puertas.

### TRABAJOS A MEDIDA.

Horario de trabajo. C/Verónica, Barrio "S'Estació". tel: 83 83 44

## CALLISTA Y PEDICURA

*Roswitha Kuehner*

Ha regresado de sus vacaciones.

Llame para concertar hora.

C/ Es Garrover, 13

Urb. California

Cala Millor

Telf: 58 62 41

# Hnos. PALLICER PONS S.A. MATERIALES PARA LA CONSTRUCCION

## Exposición de azulejos:

PORCELANOSA • VENIS • ZIRCONIO • SALONI ...

## Servicios:

Camiones • Gruas • Desmontes • Excavaciones • Maquinaria auxiliar para la construcción

C/. Juana Roca, 43 • Tel. Ofic. (971) 56 70 82

Tels. Alm. 56 74 78 - 56 74 78 • Fax: 56 74 58

07550 - SON SERVERA

Mallorca - Baleares

## FIREBOX

monobloque en fundición y acero especial; altísimo rendimiento (73%), se puede instalar en las chimeneas ya existentes que no funcionan, o como base para una nueva chimenea

estructura externa de acero especial incluido el frontal

estructura interior de fundición

puerta con cristal vitrocerámico

n. 2 turbinas de 120 m<sup>3</sup>/h cad.

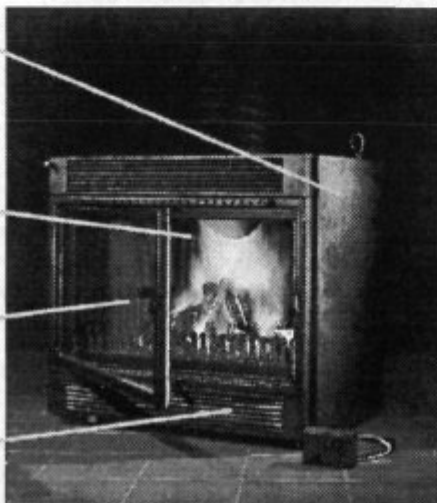

Firebox EK 62 V

canalización aire caliente

interior y frontal exterior en fundición

estructura externa de acero

n. 2 turbinas de 120 m<sup>3</sup>/h cad.

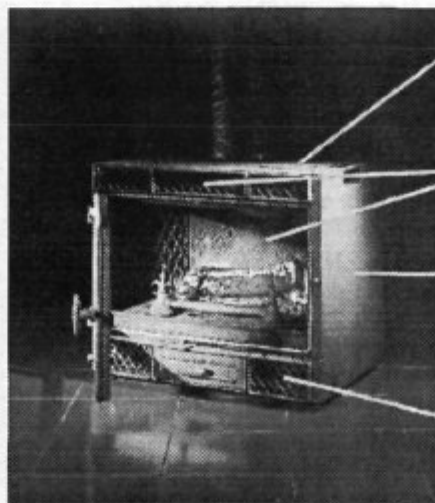

Firebox EKD V

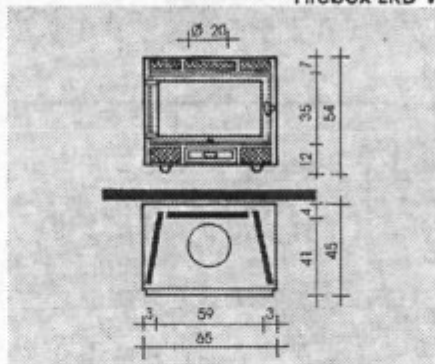
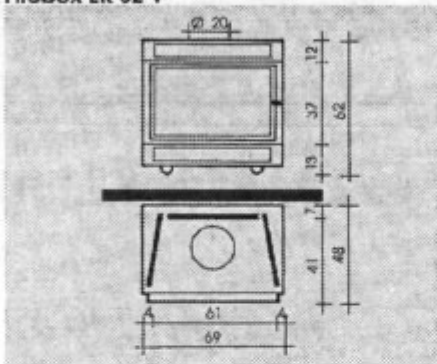

Características técnicas		EK 62		EKD	
		N	V	N	V
rendimiento global	%	68	73	68	73
consumo de leña	kg/h	5	5	4,5	4,5
peso	kg.	108	110	103	105
∅ conducto salida humos (alt. mín. ml. 5)	cm.	16	16	16	16
∅ conducto salida humos (alt. mín. ml. 3)	cm.	20	20	20	20
∅ salidas aire caliente (2)	cm.	14	14	14	14
superficie a calentar (debidamente aislada)	m <sup>2</sup>	100	105	90	95

### Versiones disponibles:

- EK 62, frontal en acero de línea moderna
- EKD, frontal en fundición decorada de línea clásica

Disponibles los mismos modelos en versión N = convección natural, sin turbinas



# Primero okuparé tu corazón

"El ansia de vivir, no la prisa, no la velocidad, las ganas.  
La ilusión. La luz"

**S**í, primero ocuparé tu corazón y después tomaremos la ciudad y sus cosas, las luces y la lluvia, los árboles y los instantes que como un río de gestos conforman nuestra vida, construyen nuestra eternidad. Primero tu corazón y después las ciudades, sí.

Quiero derribar la puerta de los instintos, patada y fuera, dentro, quiero entrar por la ventana de tu normalidad y sorprenderte con las manos vacías, quiero llenar tus manos con palabras y silencios que broten solo para tí, quiero descolgarme por la chimenea de tu pelo, quiero derribar la puerta de la rutina, quiero derribar la puerta del conformismo, quiero derribar la puerta del yo y ser tu mismo, quiero decir tu misma.

Todos somos okupas en algún momento de nuestros días, yo empecé a serlo en aquella memorable fecha de los siete, Dragonera, y después cuando las primeras y titubeantes Ruas volvían a su lugar de origen, la calle, y también ocupando plazas y bares blancos y Centro de la Guitarra, y disfrutando de conocernos y analizarnos, que nos miráramos a los ojos y amáramos las mismas canciones como si un único y gran corazón fuera el mismo para todos nosotros. El ansia de vivir, no la prisa, no la velocidad, las ganas. La ilusión. La luz.

Los jóvenes que entran en edificios abandonados o en habitaciones vacías o en bloques sin utilizar y cuelgan harapos y camisas y banderas de las ventanas desvencijadas no son más okupas



Antonio Rigo.

"Quiero derribar la puerta de tus instintos, patada y fuera, dentro, quiero entrar por la ventana de tu normalidad y sorprenderte con las manos vacías"

que tú y yo que nos ocupamos las venas el uno al otro y por supuesto son mucho menos okupas que -por ejemplo- el sr. Roldán, que ese sí que ha ocupado nuestras intimidades y derribado las puertas de las incredulidades y saboteado cientos, miles de espíritus. Ahora que para okupas puros, nada como los de Sarajevo o los de Ruanda, forzando el muro de toda sensibilidad, cortando digestiones y asaetando corazones, nos han dejado completamente vacíos y desnudos ante la Nada. La tele es okupa, el fútbol es un okupa, y la muerte en la carretera es una okupa y la muerte a secas es una okupa y el ser y estar tanto como el haber y existir.

Me miras como diciendo ¿qué te pasa? me asustas o no entiendo nada, me miras con esas luces, con esos focos encendidos en mi noche, me miras a mí, que hace miles de años que te busco, que hace más de un millón de lunas y de soles que te amo, que estoy en la tierra desde que los primeros okupas invadieron la oscuridad penetrando en las cavernas, me miras como diciendo vives en una nube y no sé si subir contigo, como diciendo vives en una nube y no sé como hacerte bajar.

Desde mi nube, primero ocuparé tu corazón y después tomaremos las ciudades. Y si no quieres que derribe la puerta de tu casa, no lo haré, pero extiende tus manos hacia mí, dame tus manos y aniquilaré -okupando recuerdos e inventando memorias- tus fantasmas. Soy un okupa, sí. Tómame así.

# Hidro park

PARQUE ACUATICO  
AQUATIC PARK  
WASSERPARK

**Reserve cuanto antes su plaza en HIDRO PARK**

Contactar para ello con el Conserje del hotel y Ultracars.  
O bien llame al tel. 56 37 20



## Limpiauto Son Servera, S. A.

Servicio Oficial

**Llame al Tel. 567 008 - 525**

**Reparación de golpes con bancada  
y plantillas.**

**Pintura al horno. Todos los colores.**

**Presupuestos ajustados**

**6 meses de garantía**

## Políticos y hoteleros piden una autovía Palma Manacor Exigen al Govern la modificación del actual plan de carreteras

Una trascendente reunión tuvo lugar a primeros de septiembre en el Eurotel de la Costa de los Pinos entre los Alcaldes de Manacor, Capdepera, Sant Llorenç y Son Servera, junto con los Presidentes de las Asociaciones hoteleras de S'illot, Cales de Capdepera, Calas de Mallorca y Bahía de Cala Millor. Teniendo como objetivo tratar el tema del nuevo plan de carreteras conocido con el nombre de "Red 2.000" y donde apenas se contemplan reformas sustanciales en la comarca de Llevant.

La reacción de alcaldes y hoteleros ha sido aunar fuerzas y hacer un frente común para reivindicar una autovía de Palma a Manacor, mostrando todos su satisfacción por el consenso alcanzado entre las autoridades locales y el sector de hostelería. Coincidieron también en que es el momento oportuno para presentar sugerencias y alegaciones a dicho plan, así como también mantener una entrevista con el Presidente del Govern Balear Sr. Cañellas.

Una reunión muy positiva, porque por primera vez formaron un bloque sin color político para reivindicar que la comarca de Llevant, la de mayor número de plazas turísticas y dotada de excelente infraestructura, necesita amplias reformas en la red viaria que son incuestionables.

Estas fueron a continuación algunas de las afirmaciones y opiniones que se dieron en la reunión:

"Estamos totalmente en contra de este plan". "Este plan discrimina a la

el plan de carreteras, actualmente en exposición pública". "Para esta carretera no se ha previsto ninguna actuación y es en los seis meses de temporada alta, una de las que mayor

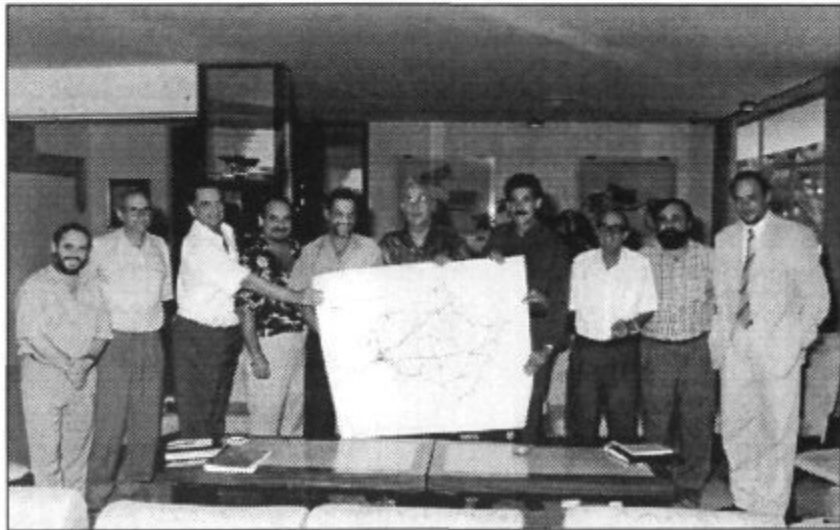

Alcaldes y Presidentes de Asociaciones Hoteleras reunidos para tratar el plan de carreteras. Foto Indalo.

Comarca de Llevant". "Si bien los viales de comunicación de la comarca han ido mejorando, como la carretera de Porto Cristo o la de Son Servera, todavía existen puntos conflictivos, como la carretera de Calas de Mallorca". "Nos quedamos sin la posibilidad de contar con una autovía hasta el año 2010, en el que finalizará

tráfico de autobuses concentra". "La absoluta necesidad de una vía de circunvalación que permita enlazar Cala Millor con Capdepera y Cala Ratjada sin tener que atravesar Son Servera como sucede actualmente".

R.



**Optica Cala Millor**

**Estamos  
a su  
servicio**

Seguimos con el sistema de **análisis visual** (optometría) y adaptación de **lentes de contacto**.

Disponemos de todo tipo de **gafas graduadas** y en **gafas de sol** una gran variedad, incluidas las mejores marcas.

**C/ Pedro Antonio Servera, 20.**





**GOVERN BALEAR**

Conselleria de Turisme

## Páginas generales de interés

### PLAN DE MODERNIZACIÓN DE ALOJAMIENTOS TURÍSTICOS

El Director General de Ordenación de la Consellería de Turismo, Bartomeu Sbert., informa que la Consellería está tramitando la concesión de autorización para construir en Mallorca 2.460 plazas de hotel y 286 de apartamentos. A estas plazas hay que añadir 7.091 camas hoteleras y 5.220 en apartamentos que esperan el visto bueno de Turismo.

Se trata -según el Director General de Ordenación- de proyectos que contaban con el permiso pero que no se conectaron debido a distintas circunstancias de las empresas interesadas. Bartomeu Sbert afirma que la mayoría de las peticiones se centran en establecimientos de alta calidad, y que la entrada en vigor del POOT, acabará con la creación constante de plazas de apartamento que tenga una superficie mínima de 90 m<sup>2</sup>. Esta es una cifra muy elevada que no hará rentable su construcción para fines turísticos.

Es por ello que antes de la entrada en vigor del POOT, daremos a conocer el Plan de Modernización de Alojamientos Turísticos existentes en las Islas Baleares, aprobado por ley, el 30 de Mayo de 1990 y publicado en el B.O.C.A.I.B. nº 74, el 19 de Junio del mismo año.

-Todos los establecimientos de alojamientos turísticos hoteleros y extrahoteleros, existentes en las Islas Baleares, cuya solicitud de construcción o de apertura haya tenido lugar antes de día 5 de junio de 1984, deben superar la inspección técnica del Plan de Modernización que se crea y se regula por medio de esta Ley.

-Serán objeto de la inspección técnica de alojamiento, las obras, las instalaciones y los equipamientos de los citados establecimientos, y también la determinación de las reformas y mejoras que se deban realizar, en su caso, con la finalidad de la normativa vigente.

-Se inspeccionarán, en primer lugar, aquellos establecimientos que hayan sido objeto de reiteradas reclamaciones sobre instalaciones y equipamiento. En segundo lugar, se

procederá a la inspección de aquellos establecimientos que, con carácter voluntario, lo soliciten. Por último y por orden cronológico de la fecha de

autorizada por éste. Si la inspección técnica comprueba la adecuación del establecimiento, esta se considerará superada, y el Conseller de Turismo,

previos los trámites oportunos, dictará la resolución acreditando que el citado establecimiento se adecua a las prescripciones de la presente Ley, y le otorgará la autorización de utilizar la denominación y el distintivo de "Hotel Modernizado" o de "Apartamentos Modernizados", con las siglas que reglamentariamente se determinarán.

Si no se ha superado la inspección técnica, se concertará su realización entre el titular del establecimiento y la Consellería de Turismo de acuerdo con el siguiente procedimiento: 1) La Consellería de Turismo debe notificar el acta de la inspección técnica con las deficiencias detectadas al titular del establecimiento. 2) El

citado titular debe remitir por escrito esta propuesta de programa de ejecución en el plazo máximo de dos meses a la Consellería. 3) La Consellería deberá contestar por



*Honorable Conseller de Turisme Joan Flaquer.*

apertura, el resto de los establecimientos afectados.

-La inspección técnica debe realizarse en presencia del titular del establecimiento o de la persona

escrito a la propuesta del programa de ejecución en el plazo máximo de 15 días hábiles. 4) Si no llegase a un acuerdo entre el titular del establecimiento y la inspección técnica de la Consellería, la propuesta de ésta y la del titular se someterán al dictamen de la Comisión del Plan de Modernización de Alojamientos Turísticos que se crea con esta Ley.

**La Comisión.-** Deben formar parte de la Comisión citada, un representante de cada una de las siguientes instituciones: Un alto cargo o técnico de la Consellería de Turismo, un representante de la Asociación de Empresarios de Alojamientos Turísticos, un representante de la Asociación de Agencias de Viajes. La Comisión, previa audiencia del interesado, se pronunciará sobre todos y cada uno de los puntos incluidos en el acta de inspección técnica y el informe que se realice será remitido al de Turismo, quien dispondrá de 15 días para emitir resolución y notificarla al interesado. Si en este plazo el Conseller no ha dictado resolución, el dictamen de la

Comisión se considerará aprobado y el empresario afectado podrá optar por empezar la ejecución de las obras.



*Director General de Ordenación de la Consellería de Turismo, Sr. Sbert.*

La Consellería de Turismo supervisará y asegurará el cumplimiento del concierto con el titular del establecimiento y la resolución administrativa adoptada.

Una vez comprobada por la inspección técnica la completa

realización del programa de ejecución de obras y mejoras a que hace referencia en los criterios anteriores, debe hacerse constar también esta circunstancia de la manera prevista en el artículo 6º de esta Ley.

Los titulares de establecimientos de alojamientos que no superen la inspección técnica, podrán excepcionalmente ser eximidos del cumplimiento de esta Ley, si presentan inmediatamente la baja definitiva como explotación turística del mismo establecimiento, baja que quedará en suspenso por un plazo máximo de un año, siempre que cumpla la normativa que afecta a la seguridad, la prevención de incendios y las prescripciones sanitario-alimenticias, y que esta suspensión se solicite expresamente.

En la resolución que se dicte, el Conseller requerirá el cumplimiento inexcusable de esta normativa, mediante la ejecución de las obras necesarias como condición para el ejercicio de la actividad durante el tiempo de suspensión de la baja, período que en ningún caso podrá ser objeto de prórroga.



**Eléctrica  
Son Servera, S.L.**

- INSTALACIONES EN TODA CLASE DE EDIFICIOS E INDUSTRIAS.
- ELECTRIFICACIONES RURALES.
- ANTENAS PARABOLICAS Y TERRESTRES.
- ALARMAS.
- CAMBIOS DE TENSION 220 V.
- PORTEROS AUTOMATICOS.
- ILUMINACION.
- SERVICIO TECNICO 24 H. EN URGENCIAS.
- PRESUPUESTOS SIN COMPROMISO.



*C/ Presbítero Pentinat, 12 Tel. 81 70 46  
07550 Son Servera Fax 81 70 46  
Part. Tel. 56 80 03*

ESTUDIO DE BELLEZA  
*Esencia*

M. MÓDULO Esperanza Mera

UNIVER



C/ Binicamelles, 19 - A. Teléfono 58 60 22. 07560 - CALA MILLOR.

*Medicina estética.  
Derma Cosmética.  
Tratamiento de Acné.  
Tratamiento de estrias.  
Psoriasis.  
Eczemas.  
Quemaduras.  
Caída del cabello.  
Artrrosis.  
Cicatrización de heridas.  
Para tratamiento de celulitis.*

*En Esencia Vd.  
encontrará todo lo  
relacionado en estética*

# PHOTO QUICK

## CALA MILLOR - SA COMA

- Carrer del Sol, 26 (darrera l'Hotel Osiris)
- Carrer del Sol, 68
- Plaça de s'Estanyol, 23 (H. Cala Millor Park)
- Carrer Aritja s/n (Sa Coma)

**REVELATS EN COLOR, CÒPIES, AMPLIACIONS**

**EN 1 HORA**

**EXCEL.LENTS EN QUALITAT I PREU**



## Gran èxit de la Mostra de Vestit Mallorquí 30 aniversari de Sa Revetla

Sa Revetla com.memorà el seu 30 aniversari amb una festa plena d'alegria. Aquest col·lectiu, que durant 30 anys ha aportat al nostre poble el saber mantenir vius els balls mallorquins i donar-los a conèixer arreu d'una bona part del món. Durant la misa, les pageses vestides "fil per randa" feren aflorar els sentiments de tot un poble i molts de records que formen ja part de la història de Son Servera, ompliren els cors d'una pluja d'estels ballugadisos. Tots donaren gràcies per aquest 30 anys de

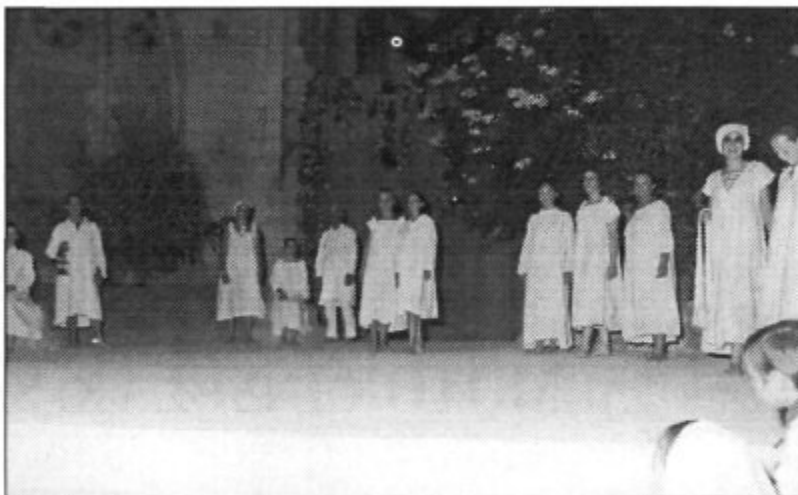

Un moment de la Mostra.

nostàlgic, evocant aquells temps dels nostros padrins o repsdrins, aquella altra forma de vida...

L'acte fou presentat amb respecte i naturalitat pel Catedràtic d'Ecologia, el serverí Miquel Morey i conduït per na Margalida Nebot.

*"Recordar  
també*



L'evocació d'altres temps fou autèntica.

recuperació i manteniment de les nostres tradicions folklòriques.

Seguidament a l'Església Nova tingué lloc la Mostra de Vestit Mallorquí. El marc, de per sí únic, va ésser adornat amb una delicadesa plena de tendror i goig.

Una recerca per part de na Margalida Nebot, l'ànima de Sa Revetla, de peces de vestir del segle passat i inicis d'aquest, que li han anat deixant persones, quasi totes de Son Servera, (ni havia de Petra, Manacor, Cala Ratjada i Palma), éssent totes autèntiques, foren desfilant pels propis membres de Sa Revetla amb tal gràcia i personalitat, que deixaren al nombros públic amb la boca oberta i el cor content i



El grup de joves que el darrer temps entraren a formar part de Sa Revetla.

Aquesta Mostra de Vestits, no té res que envejar a les desfilades de les millors firmes de París o Milán. Fou una mostra única; els vestits, els models, l'entorn, els organitzadors, el públic...

Enhorabona a tots els de Sa Revetla i molts d'anys.

*és viure"*

**Texte: Bel Metge.  
Fotos: Indalo.**

# NISSAN MICRA



	PVP	Renove +Oferta *
Micra 1.0 L 16V 3 puertas	1.245.000	1.049.000
Micra 1.0 16V 5 puertas	1.245.000	1.049.000
Micra Beat 1.0 16V 3 puertas	1.365.000	1.150.000
Micra Beat 1.0 16V 5 puertas	1.425.000	1.210.000
Micra Beat 1.3 16V 3 puertas	1.455.000	1.240.000
Micra 1.3 16V Super S	1.507.000	1.292.000

Oferta equivalente en las 15 versiones Micra  
Incluye vehículo, portes, oferta, IVA.

\*Ayuda del Gobierno por baja de un coche de 10 años o más

**ULTIMO MES**



**AHORA**  
Nissan

## MOTOR INSULAR, S.A.

**Nuevo Concesionario Nissan**  
Polígono Industrial de Manacor, junto ITV

Venta: 55 00 28 Recambios: 55 01 00 Talleres: 55 01 61



GRAPHIS 55 55 65

# FIAT

## Sistema Usado Seguro

FIAT PANDA 1.0 S	PM-BD	Economico	OPEL CORSA CITY	PM-AC	Unico dueño
FIAT DUCATO	PM-BK	Turbo diesel	OPEL CORSA TR	PM-AH	Económico
ALFA ROMEO 33 1.5 i.e.	PM-BM	Semi-nuevo	RENAULT SUPER 5 GTS	PM-AX	Impecable
AUSTIN METRO	PM-AS	Unico dueño	ROVER 216 SE	PM-AH	Garantizado
BMW 316	PM-AN	Unico dueño	SEAT IBIZA 1.5 GLX	PM-AK	Unico dueño
CITROEN AX 1.4	PM-BD	Impecable	SEAT IBIZA CRONO	Año 89	Impecable
FORD FIESTA	PM-AM	290.000	SEAT MARBELLA	PM-AX	Garantizado
LANCIA DELTA GTiE	PM-AN	Ocasión	VW COUPE	PM-AU	375.000.-
LANCIA Y-10	PM-AL	Económico	YAMAHA 80 TZR	PM-BN	Ultima versión

**Autoventa Manacor, S.A.**  
POLIGONO INDUSTRIAL, Manacor

Tel. 84 34 00. Abierto de 8'30 a 1, de 3 a 8 y sábados mañanas

- \* Vehículos revisados y garantizados
- \* Financiación a su medida
- \* Precio llave en mano (traspaso ITV, IVA)
- \* Aceptamos su vehículo como entrada
- \* 20 años nos avalan

## El Rte. La Gamba de oro al Campeonato Internacional de Cocina

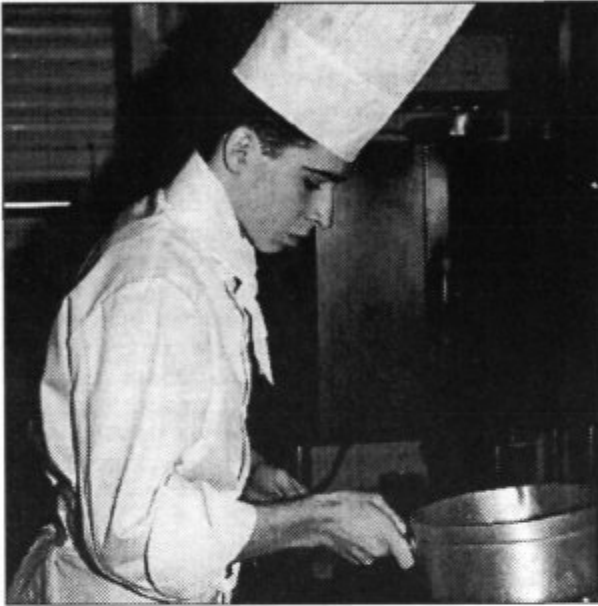

Gabriel García.

Gabriel García, el que fuera en el año 1990 Campeón de España de "Jóvenes Cocineros", ha sido seleccionado para representar a España en el Campeonato Internacional que se celebrará en Palma el próximo día 8 de Octubre.

Gabriel García ha tenido desde siempre el mejor maestro: su padre, José García, dueño del Rte. *La Gamba de Oro* en S'illot, que le ha inculcado desde niño el amor a la cocina, esa gastronomía delicada y tan personal que surge de dicho restaurante, atendido también por su madre, María y su hermana María Dolores.

Le deseamos mucho éxito. Ha sido su valía y conocimiento que le ha hecho merecedor de ser el escogido para representar a su país.

Este acontecimiento marcará de una manera noble, profesional y distinguida, su carrera en el mundo de la restauración.

Isabel Servera.

## La casa de Extremadura en la fiesta de su patrona

El pasado día 8 de Septiembre, La Casa de Extremadura en Llevant celebró por primera vez el día de Extremadura y el de su patrona la Virgen de Guadalupe.

Como primer acto se celebró una misa en honor a Nuestra Señora, en la iglesia San Juan Bautista de Son Servera, la cual presentaba un bellissimo aspecto, decorado por las hermanas Franciscanas del convento de Son Servera. La decoración estaba formada por hermosos ramos de flores entre los que destacaban la estampa de la Virgen de Guadalupe, "La Morenita", como popularmente se le nombra.

La misa fue dirigida por el Sr. Párroco y acompañó el coral de la misma iglesia con unos cantos propios para la ocasión.

El Sr. Párroco, durante la omilía, hizo una amplia referencia a la historia de la imagen de la Virgen y a la fé que se le procesa en todo el mundo, realizando especial mención a los emigrantes extremeños que conviven con nosotros en esta zona de Mallorca.

Continuando con la misa, un grupo de extremeños ataviados con los trajes típicos de esa tierra, hicieron sendas ofrendas de productos del lugar, los cuales fueron acompañados con unos versos recitados, en los que se apreciaba una sensible añoranza al "terruño" que emocionó al gran número de asistentes.

Posteriormente, en el local Social del Centro Regional, se ofreció a todos los asistentes una amplia degustación de productos de la tierra, entre los que se encontraban como dulces las roscas, el jamón de Montefrío y el vino de



pitarra.

Como colofón a esta celebración por parte de la Casa de Extremadura en Llevant, al día siguiente se realizó una cena de compañerismo en un conocido restaurante de la zona, a la cual asistieron extremeños de otras zonas de la isla y que sirvió para intercambiar recuerdos y añoranzas de una tierra que forma parte indivisible del propio sentir del extremeño, que a pesar de la distancia y del tiempo que hace que dejaron su tierra, mantienen viva su fé a la Virgen de Guadalupe y el cariño a su pueblo.

## Delegado de Cultura Ayuntamiento Capdepera

# Climent Alzina

Hace nueve meses que Climent Alzina, de 22 años de edad, es el responsable del área cultural del municipio de Capdepera. Accedió al cargo después de que los diferentes concejales que ocupaban este puesto de responsabilidad, dimitiesen de sus cargos y dejasen libre esta cartera, que a decir verdad, no cuenta con un presupuesto ideal como suele ocurrir en la mayoría de los ayuntamientos.

**C**liment Alzina, después de nueve meses al frente de la concejalía de cultura del ayuntamiento de Capdepera, resume a la revista CALA MILLOR 7, esta etapa, de la cual ha sido responsable de organizar actos sociales y culturales del municipio gabellí. Alzina recordaba que "por diferentes circunstancias, tuve la oportunidad de acceder a este cargo de responsabilidad municipal. Al principio no tenía muy claro si acceder o no a él, pero al final opté al cargo y en verdad, no me arrepiento". Alzina Manifestaba que "desde siempre me han interesado los temas políticos y pensé que la cultura es una parte muy importante de un pueblo, ya que un pueblo sin cultura no es un pueblo, por lo que accedí a la concejalía con la intención de revitalizar, en la medida de las posibilidades municipales, la cultura del municipio".

A la hora de resumir las actividades realizadas en estos últimos meses, Alzina destaca que "hemos organizado el carnaval e intentamos dar un nuevo enfoque a las fiestas de Sant Roc y de Sant Bartomeu. No podemos olvidar lo que fue la semana del libro, donde sacamos la fiesta en la calle y organizamos dos ferias del libro, una en Capdepera y otra en Cala Rajada. Por supuesto, también se han seguido toda una serie de trabajos que se habían inciado estos últimos meses." Por lo que respecta a los proyectos de futuro, Alzina destacaba; "hay previsto toda una serie de proyectos, creemos que interesantes. Uno de ellos, es la escuela de adultos que se dotará de dos edificios, uno en Capdepera y otro en Cala Rajada. Esperamos una respuesta importante por parte de los ciudadanos del municipio, a la hora de interesarse y participar de estos cursos. También tenemos previsto realizar

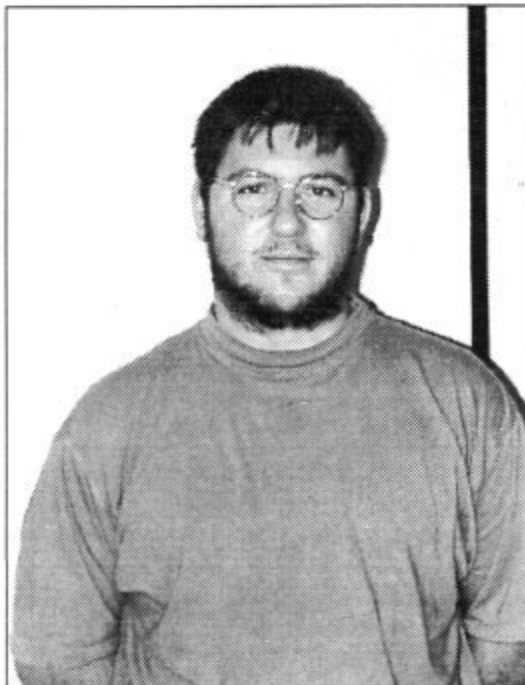

Climent Alzina.

una muestra de teatro escolar y promover toda una serie de actividades sociales y culturales que estarían enmarcadas en lo que se denominará un *Invierno Cultural*. Destacar que abundarán los conciertos de la Banda de Música de Capdepera, los recitales de la coral del municipio y la agrupación teatral, así como actuaciones de agrupaciones teatrales de la comarca invitadas a actuar en nuestro municipio. Otro de los proyectos difíciles a realizar, pero que no cesaremos en

nuestro empeño, es conseguir la remodelación completa del teatro municipal, que tiene una capacidad para más de 400 personas pero que actualmente, debido a las precarias condiciones de algunas de sus dependencias, sólo da cabida a 240".

Próximamente tendrá lugar un acontecimiento cultural importante en el municipio de Capdepera, ya que Alzina afirmaba que "la Fundación 'La Caixa', cederá su biblioteca, de la cual pasará a responsabilizarse el Ayuntamiento. En las próximas semanas se firmará este convenio, donde también se incluye la organización por parte de la Fundación, de las exposiciones de fotografías de países exóticos que se celebrarán los meses de octubre de este año y febrero del próximo".

Indudablemente la cultura de un pueblo es patrimonio de éste y así lo entiende Climent Alzina, que en la medida de las posibilidades municipales y con ilusión y esfuerzo, trabajará hasta que finalice esta legislatura en el apartado cultural del ayuntamiento de Capdepera.

Miquel Alzamora.



## Plan General de carreteras del Govern Balear TERTULIAS CA'S METGE

El 5 de octubre por la noche, tendrá lugar en Ca's Metge una tertulia con un tema muy actual: el Plan de Carreteras del "Govern Balear".

El invitado de honor será el Director General de la Consellería de Obras Públicas, Don Gabriel Le Senne y moderará la Tertulia, Doña Ina Martínez Cañellas, Gerente del "Fomento de Turismo de Mallorca" e impulsora de nuevas técnicas dinámicas para conseguir una isla óptima en condiciones ante el turista que la visita.

Asistirán a la tertulia personalidades revelantes del turismo y la política del Levante mallorquín, así como también los medios de comunicación.

## CONCIERTOS DE MUSICA ALEMANA EN CALA MILLOR

Los días 2, 4 y 6 de Octubre, tendrán lugar unos interesantes conciertos de música alemana interpretados por la orquesta DAHLERDRÜCKER HUSAREN. El día 2, domingo y a las 5h. de la tarde, la actuación será en el "Parc de la mar", el martes día 4 y a la misma hora en la Plaza de la Cruz Roja. Finalmente el jueves día 6, también a las 5h. de la tarde, actuarán en Cala Bona.

La orquesta se hospedará en el Hotel Verónica y fueron sus responsables quienes propusieron a los ayuntamientos de Sant Llorenç y Son Servera el poder actuar en dichos municipios turísticos, los cuales aceptaron la oferta, donde la Asociación Hotelera Bahía de Cala Millor, colaborará también.

Una ocasión para que todos nosotros podamos conocer algo más sobre la música alemana que debemos aprovechar.



## Inicio del curso escolar 94-95 2.056 matriculados en nuestra zona

De nuevo se ha iniciado el curso escolar. En los colegios de nuestra zona, la ocupación es la siguiente: C. P. Jaime Fornaris I Taltavull (Son Servera): 530, C.P. Na Penyal (Cala Millor): 575, C.P. Punta de n'Amer (Sa Coma): 260, C. P. Mestre Guillem Galmés (Sant Llorenç): 271, C. P. S'alzinar (Capdepera): 420. Haciendo un total de 2.056 plazas ocupadas.

Los principales problemas al inicio de este curso, parecen causarlos los de más corta edad, ya que en el colegio de Sa Coma existe más demanda que oferta de educación infantil, lo que requeriría un profesor más. En Sant Llorenç son también las aulas de 3 años las que están sobreocupadas, contando con 26 alumnos.

En Cala Millor se está intentando conseguir un profesor más para desdoblarse las aulas de 4º y 5º sobreocupadas con más de 35 alumnos por aula.

Por lo demás, el curso se ha iniciado con normalidad. Esperamos que éste sea un buen año para todos, y desde aquí hacemos un llamamiento de colaboración a dichos colegios. Estamos a su disposición para publicar lo que deseen.



# Obesidad y stress

## P. Conde Frau

Con el Doctor en Medicina P. Conde Frau, miembro de la Sociedad Española de Acupuntura, con sede en Madrid, integrada solo por médicos, mantenemos una breve entrevista para tratar dos temas de interés: la obesidad y el stress.

**-¿Qué tratamiento aconseja para la obesidad y obtener un equilibrio en el peso?**

El 90 % de las personas que tienen problemas de peso, son derivados por problemas de ansiedad, exceptuando esos casos en que la obesidad es consecuencia de otros tipos, como tiroides, ovarios, hormonales... Al tener problemas de ansiedad, muchos se relajan comiendo y la acupuntura relaja y elimina esa ansiedad. Una dieta alimenticia, es cambiar, entre otras cosas, los hábitos en el comer, por ejemplo, no comer fruta después de las comidas, y para cambiar esos hábitos se necesita quitar la ansiedad, por lo cual es importante dar una dieta que en sí misma no cree ansiedad, que sea una dieta mediterránea y que de los alimentos

puedan comer lo que apetezca. Una vez conseguido el equilibrio en el peso con el tratamiento de acupuntura y conseguido también haber cambiado los hábitos alimenticios, no se aumenta de peso, todo lo más, un kilo o dos en un año. **-Es stress Doctor, ha entrado por la puerta falsa**

**combatirlo?**

El stress es un descontrol del cuerpo, un desequilibrio del sistema nervioso. En caso de stress, predomina el nervio simpático al parasimpático, las corrientes en acupuntura, lo que procuran es dar al que no tiene y a la inversa para que la balanza quede equilibrada y desaparezca el stress.

La alarma la produce el sistema simpático, bien un susto, tensión, taquicardica, etc... Todo ello consume una cantidad de energía terrible y a medida que vas consumiendo esta energía, se produce un déficit, que es cuando se dispara el sistema de alarma del cuerpo con síntomas diversos, por ejemplo, la depresión. Y en acupuntura todo esto se trata sin ninguna clase de medicamento, actuando sobre ríos magnéticos donde pasan muchos nervios y se debe actuar sobre el adecuado.

**Dos temas importantes: la obesidad y el stress, donde si el doctor dirige con rectitud y aplicación perfecta su ciencia, el paciente debe ejercer por su parte, la voluntad de curarse, porque el estar y sentirse bien es una joya muy estimable.**

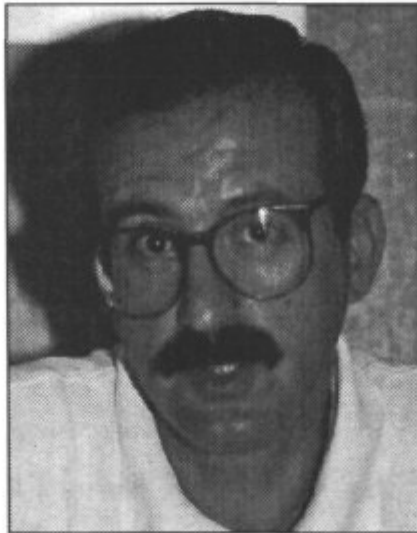

P. Conde Frau.  
en nuestra sociedad, ¿cómo

Siletti.





# CA'S CANDIL

GRILL • CUINA MALLORQUINA

*Especialidad en paella y fideua*

Fetjet, 3

07560 - Cala Millor

Tel. (971) 58 50 34

Abierto todo el año

## CURSOS EN TODOS LOS IDIOMAS

También español  
para extranjeros

### REPASOS

CALA MILLOR  
C/ Na Penyal, 9  
Tel. 58 55 85



INSTITUTO DE IDIOMAS  
MICHAEL KELLER

MANACOR  
Avda. d'es Torrent, 44  
Tel. 55 40 12





## El turista certifica con fotografías su opinión sobre la isla

con piscina. Al llegar aquí, se llevan la gran sorpresa porque encuentran un mar claro, transparente con una arena fina, limpia, es una gozada poder nadar en sus aguas. Nosotros,

turismo los hoteleros, reciclarse los empleados continuamente a fin de obtener un alto nivel competitivo en el mercado europeo..., pero, ¿de qué sirve todo ello si la infraestructura

**B**ien es cierto y comprobable que la atención hacia el cliente, sobre todo en los hoteles, ha aumentado considerablemente, lo que significa una reconsideración de posturas para lograr unos resultados más óptimos.

Pero también hay que tener en cuenta que la atención del cliente en cuanto a todo lo que sucede en la zona, se ha duplicado. El turista viene equipado (véase la foto) para fotografiar todo lo que le atrae o repele, sea una hermosa puesta de sol, un maravilloso entorno o árboles rotos, coches que se lleva la grúa, solares sin edificar, sucios o en peligroso estado; contenedores de basura llenos a rebosar, baldosas fuera de lugar...; y estas fotos llegan con el turista a su país de origen y las enseña acompañadas de una detallada explicación mitad verdad, mitad mentira.

Hace días un matrimonio alemán

me invitó a cenar y les pregunté qué opiniones negativas decían los periódicos sobre Mallorca, y me extrañó una de ellas. Me contaron que la prensa, especialmente el "Bild Zeitung", denunciaba o daba a conocer que el agua del mar de las playas mallorquinas está sucia, es por ello que muchos clientes al escoger como destino Mallorca, eligen un hotel

**"La reconversión en el turismo acaba en los ayuntamientos, que pasan la pelota al gobierno, hasta que venga un árbitro, saque tarjeta roja y..."**

los mallorquines, confiamos que a todo aquel turista provisto de cámara fotográfica le haya atraído hacer fotos del mar y sus playas para poder certificar a su regreso que si todo

exterior no está cuidada al cien por cien?, ¿de qué sirve profesionalizarse si luego en el exterior no encuentra el visitante todos los servicios públicos adecuados?, ¿porqué dar un

excelente menú si luego al salir del hotel de tres estrellas el cliente choca con un chiringuito de metal prefabricado en un solar sin limpiar y mal oliendo a salchichas con la permisividad y actitud pasiva de las autoridades municipales?

La reconversión en el turismo para ir en busca de la calidad, comienza en cada persona que vive del



*Son muchas las imágenes captadas de la isla y no siempre bien interpretadas.*

fuera tan claro como el mar mallorquín, no habría tantas dudas en el mundo.

Y ya se pueden preparar los responsables municipales de "la cosa turística", porque la competencia existirá siempre, pero la exigencia por parte del turista aumentará más. Porque ya se pueden hacer reformas en los hoteles, realizar "masters" en

turismo, pero siempre acaba en los ayuntamientos, los cuales pasan la pelota al gobierno y así indefinidamente... hasta que venga un árbitro, saque tarjeta roja, pite "penalty" y les meta el gran gol que les hará perder el partido, sea de derechas o de izquierdas, y el sillón que tanto aman.

**Isabel Servera.**

## *Nicole, del Aparthotel Rossella, Miss Cala Millor 1994*

**E**l domingo día 25 de septiembre se reunió el jurado para la elección de Miss Bahía Cala Millor, Cala Bona, Costa de los Pinos. Estuvo formado por: Presidente: D. Antonio Roig, Vocales: D. Eduardo Servera, D. Miguel Vaquer, D. Luís Baudil, D. Miguel Galmés, Srta. Ute Roelver, D. J. Antonio Rivera, D. Andy Summers y Secretario, D. Juan Tudela.

Concurrieron al certamen un total de 23 candidatas, la mayor parte de ellas jóvenes

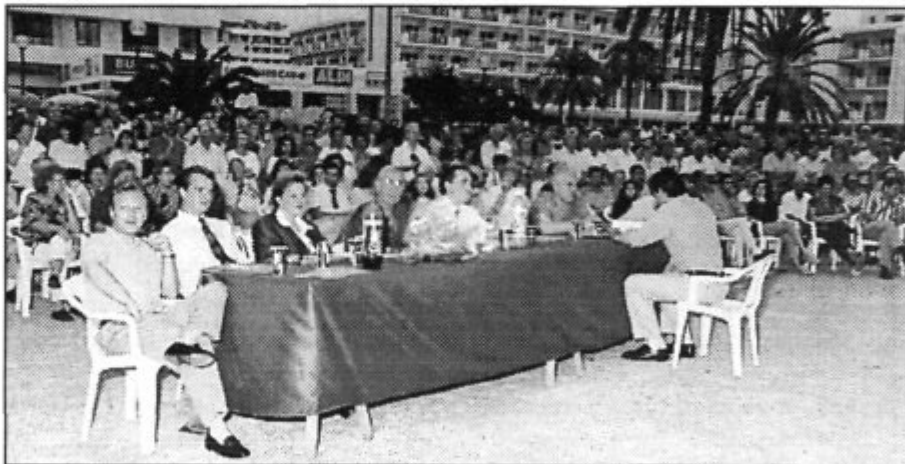

El jurado deliberando.

Rossella, una guapa y joven austríaca de 16 años, que con el visto bueno del jurado fue elegida Miss Cala Millor 1994, lo cual le permitirá repetir estancia en Cala Millor. El título de la Primera Dama de Honor fue para la joven inglesa ANJA, del Aparthotel Bahía Grande, y la Segunda Dama de Honor fue la alemana RENATE, del Aparthotel Dunas y FIONA fue elegida Miss Simpatía, del Hotel Bahía del Este.

Al final de la fiesta hubo muchos regalos para todas las participantes y en especial para la Miss Cala Millor y sus damas de honor.



La proclamación de la Miss.

que están pasando unos días de vacaciones en la zona, estando hospedadas en distintos hoteles de la Asociación Hotelera, organizadora del Certamen.

La ganadora fue NICOLE, del Hotel

Durante la semana tuvieron lugar los actos programados, desluciendo un poco la lluvia, que como colofón de la fiesta, impidió poner el broche de oro a la XV Semana del Turista, al tener que suspenderse los fuegos artificiales.

Todos los hoteles ofrecieron una noche especial de fiesta en honor a sus clientes. Muchos fueron los turistas que participaron en las distintas pruebas deportivas.

Del torneo de petanca, el ganador fué ANDREAS, del Hotel Anba-Romaní. Tenis mesa: el primero fue DEREK del Hotel Talayot. En el torneo de dardos se proclamó ganador PLET, del Hotel Levante y LISA,



Miss Bahia Cala Millor 1994.



La Miss con sus damas de honor.

quinceava edición de la fiesta del turista.

Que el próximo año nos encontremos de nuevo con las manos unidas entre la esperanza, la fiesta y la alegría que tienen los turistas en poder pasar sus vacaciones en Cala Millor.

Los ganadores de las distintas pruebas deportivas.

también del mismo hotel. El ganador del torneo en tenis fué GEET-JAN KORTMAN, del Club Mobimar.

Desde estas páginas, dar las gracias a todos los patrocinadores, organizadores y casas comerciales que hicieron posible esta





**Suministros**  
*Murillo, S.L.*  
Almacenista Hostelería

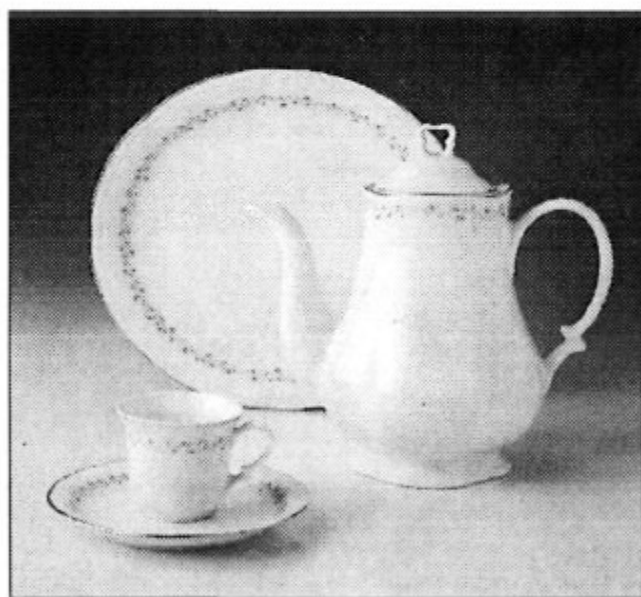
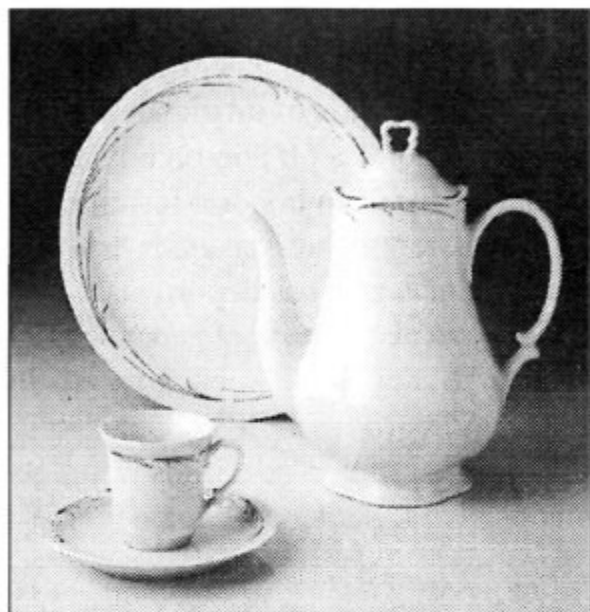

**GRANDES PRECIOS EN VAJILLAS,  
PORCELANAS Y CRISTALERIAS**  
*¡Hacemos listas de boda!*



## *Balance de los primeros meses de aplicaci3n de la "Reforma Laboral"*

El conjunto de medidas dictadas por el Gobierno y el Parlamento tenan como objetivo b3sico la liberalizaci3n del mercado de trabajo y el fortalecimiento de la negociaci3n colectiva. Casi todos los entendidos en temas econ3micos coinciden en que el mercado de trabajo de los pa3ses europeos es poco flexible, lo que conduce a que las empresas no puedan reaccionar debidamente ante las exigencias de competitividad que existen en el 3mbito internacional.

Hay opiniones de todos los gustos en lo relativo a si la reforma laboral ha flexibilizado suficientemente el mercado de trabajo en Espa3a. Para los sindicatos es una reforma nefasta que deja manos libres a las empresas para conseguir despedir trabajadores con poco dinero. Para las organizaciones empresariales, la misma es calificada como "t3mida" y no afronta los problemas de base que tiene el mercado de trabajo.

De hecho, sea porque la reforma ha coincidido con los primeros s3ntomas de reactivaci3n econ3mica, o porque los empresarios sienten cierto recelo a aplicar la nueva normativa en materia de expedientes de regulaci3n de empleo, lo cierto es que el empleo est3 creciendo y se est3n realizando numerosos contratos al amparo de la nueva normativa.

Por ejemplo, en lo que respecta al contrato de aprendizaje, pasados los primeros meses en que las empresas recordaban las tristes consecuencias del anterior contrato de formaci3n, que di3 lugar a la imposici3n de numerosas sanciones, se ha producido ya un buen n3mero de los mismos, y pese al recelo de los sindicatos y a las denuncias de abusos, no parece que se est3 utilizando para sustituir a trabajadores fijos. Cabe recordar que el indicado contrato se puede hacer por un per3odo m3nimo de seis meses con trabajadores menores de 25 a3os sin titulaci3n para formalizar un contrato en pr3cticas, siendo su remuneraci3n m3nima la fijada en convenio colectivo (en el de

A mediados de Mayo del presente a3o entr3 en vigor lo que se ha venido a llamar la Reforma Laboral y que consisti3 b3sicamente en la modificaci3n de las normas m3s importantes de regulaci3n del Derecho del Trabajo.

Previamente a la misma, ya incidieron sobretodo en la intervenci3n del Instituto Nacional de Empleo y en las modalidades de contrartaci3n, creando el contrato de aprendizaje y modificando los ya existentes con anterioridad contrato en pr3cticas y contrato a tiempo parcial. La creaci3n del contrato de aprendizaje, tuvo gran trascendencia en la opini3n p3blica, ya que los sindicatos lo consideraron muy perjudicial para los intereses de los trabajadores y lo han venido denominando "contrato basura".

hosteler3a ya est3 pactado) o en su defecto un 70, 80 o 90 por ciento del salario m3nimo interprofesional, seg3n sea el primero, segundo o tercer a3o de vigencia del contrato. Aparte, la cotizaci3n es de 3nicamente 4.050 ptas. mensuales, sea cual sea la remuneraci3n que reciba el trabajador. El empresario tiene, entre otras, la obligaci3n de dar formaci3n pr3ctica y te3rica.

Tambi3n se est3n firmando muchos contratos a tiempo parcial, sobretodo en la nueva modalidad de menos de doce horas semanales, que permite un gran ahorro en la cotizaci3n de Seguridad Social.

### **"El empresario tiene, entre otras, la obligaci3n de dar formaci3n pr3ctica y te3rica"**

Las anteriores medidas, van acompa3adas de subvenciones por la transformaci3n de contratos temporales en contratos fijos. Si tenemos en cuenta que ha desaparecido el llamado contrato temporal o de fomento de empleo, vemos claramente que la reforma tiende a que aumenten el n3mero de trabajadores fijos, lo que es entendido por el empresariado como incompatible con la pretendida flexibilizaci3n inspiradora de la reforma. No es de extra3ar que ya se anuncien intentos de modificaci3n de la nueva normativa, siendo la m3s importante la pretendida por Convergencia y Uni3n, consistente en la creaci3n de un nuevo contrato temporal al que puedan acogerse las empresas.



Toni Ques, abogado.  
"Gabinet de Llevant".



IGNASI

C/. Major, 47 - Tel. 838351

## Un exemple a tenir en compte

**P**er motiu crec, en part a la meua professió (hosteleria) des de fa molts d'anys sempre que he tingut temps, part d'ell l'he aprofitat per a viatjar. Puc dir des de l'Orient a l'Occident, des de les famoses platges del mar del Coral (mar de Xina) a les no manco famoses platges del Carib (Jamaica). També m'ha agradat sempre visitar les ciutats d'Europa pel seu interès cultural i humà i al mateix temps gaudir i aprendre, si cal, hosteleria. Sempre m'ha agradat comparar i fixar-me amb el funcionament dels hotels, tant els turístics de platja com els hotels de pas i de gent de negocis com són molts dels de ciutat. Crec que sempre he après alguna cosa.

Ara bé, us diré que apart de que sempre és interessant viatjar, no importa anar tan lluny per tenir un exemple de com haurien de ser els hotels ideals de les nostres illes. Ja sé que n'hi ha molts que ho són, però encara n'hi ha molts més que no ho són i que sí ho haurien de ser. D'aquesta forma sí que seríem els millors hotelers del món i no tendríem competència ni ara ni mai, per molta pau que hi hagués als demés països com Iugoslàvia i els països àrabs que de bon cor els desitjam. Mirau que us dic: no hi ha res que m'indigni més que quan parlo amb una persona de turisme, sigui un client de l'hotel, sigui un company o el que sigui, em fotin aquesta frase: Clar, Mallorca està "a tope", perquè a Turquia, Iugoslàvia, etc... hi ha renou i la gent ve aquí. Doncs no, no ha de ser per això. La gent ha de venir a les nostres illes perquè a més de ser un lloc meravellós, s'han de trobar amb una infraestructura de país net i ordenat, amb un servei humà que els fassi bona cara i amb uns hotels o apartaments ben cuidats i organitzats.

Amb una paraula, un exemple a tenir en compte són els HIPOTELS.

Qualqu dirà "és que aquests hotels estan a primera línia", d'acord, quasi tots estan a primera línia. Però mirau per exemple l'hotel Said, Marfil i altres que no hi estan. La veritat és que ens podem treure el capell tots, i com a mallorquins estar orgullosos de tenir un empresari que amb els seus hotels honrin el nom de Cala Millor i de Mallorca.

Es un exemple a tenir en compte la construcció, la renovació i l'organització dels HIPOTELS.

F. J. J.

**Nota:** Que no li passi pel cap a ningú, que la meua intenció amb aquest escrit és fer propaganda d'aquesta cadena, ja que tots sabem que no la necessita perquè dispon, per ella mateixa, d'una infraestructura de promoció també exemplar.



## !! QUIN PROBLEMA MÉS IDIOTA !!

En els darrers anys, hem venut Cases, Xalets, Apartaments i Finques tan aviat que ara es pot dir que tenim més clients que propietats en venda.

Per això si Vostè vol vendre qualsevol propietat immobiliària o negoci

**A QUALEVOL INDRET DE MALLORCA**  
posis en contacte amb nosaltres tot seguit.

Li oferim un tracte absolutament seriós i professional i  
¿qui sap?

pot ser el CLIENT que cerca la SEVA PROPIETAT pensa contactar amb nosaltres avui mateix.

No ho dubti

TELEFONI'NS AVUI MATEIX.

*Inmobiliaria*  
**BELLAMAR**  
CALA RATJADA, S. L.

Avinguda. Cala Guya, 30 - 07590 CALA RAJADA  
Tel. 818813 - 564725 Fax. 564207



## BARRACHINA DISTRIBUCIONES

VENTAS AL POR MAYOR

SUMINISTROS DE HOSTELERIA

Y RESTAURACION

FABRICANTE DE LEJIAS

DISTRIBUIDOR DE :



**PROQUIMIA, S.A**

ESPECIALIDADES QUIMICAS

**SON SERVERA**

FAX-CONTE: 81.72.86

C/ Virgen San Salvador nº 3 Tel.: 56.70.54

- "EL AMOR TIENE DOS LEYES; AMAR A LOS OTROS Y ELIMINAR DE NOSOTROS AQUELLO QUE IMPIDE A LOS DEMAS AMARNOS".

(A. Carrell)

- "Jamás tendrás importancia sino empiezas a dártela tú mismo".

(Anónimo)

- "Para poder dar órdenes a la Naturaleza hay que saber obedecerla".

(Francis Bacon)

- "La mujer ha de estar guapa al salir de la ducha, no de la peluquería".

(Luís Llongueras)

- "Si cierras la puerta a todos los errores, dejarás fuera la verdad"

(Rabindranath Tagore)

- "Mai de mai, per molt de gust que em doni, deixaré que les adulacions penetrin més enllà d'un somriure irònic i complaent".

(Jaume Santandreu)

- Soltar amarras.

- Desterrar perjuicios.

- Reafirmarse.

- Sacar a flote la risa.

- Los que siguen en pie.

- Ser pacifistas innatos.

- Saber lo que uno tiene y lo que puede perder.

- Levantar una pancarta a favor de las diferencias.

# Out

- No ser racista, pero...

- Apresurarlo todo.

- Estrellarse de golpe.

- Que sigan vigentes las tristes palabras.

- Aferrarse a las cosas por seguridad.

- Aprender imitando.

- Tener miedo a soñar.

- Acabar con la Naturaleza con la falsa excusa del progreso.

---

# S.O.S.

## A los ojos del mundo blanco

A los ojos del mundo blanco, tú no eres nadie. Odian tu color, marginan tu humanidad, dudan de tus posibilidades. Te desprecian.

A los ojos del mundo blanco, tú no eres nada. Utilizan tus capacidades, tachan tu nombre, desconocen tus valores. Te discriminan.

A los ojos del mundo blanco, tú solo eres uno más de entre tantos negros. Esclavo de sus tareas, ignorante, inhumano y negro, sobretodo negro. Te utilizan.

Sin embargo, los blancos se autodefinen libres, buenos, humanos, normales. Y su normalidad nos deja perplejos, su humanidad no existe, su bondad nos escandaliza y su libertad nos hace esclavos. Pero llegará un día en que el sudor de nuestro trabajo y las lágrimas de nuestro sufrimiento, nos servirán para que podamos mirarles de frente y ellos puedan mirarnos a nosotros como hombres. Porque llegará un día en que nadie estará de rodillas.

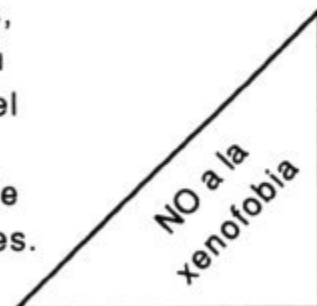

## Yolanda Moreno, Diplomada en Musicología y Magisterio

Yolanda Moreno Velasco, obtuvo en el mes de junio pasado una nota de excelente en el final de carrera de flauta, siendo Diplomada en Musicología. Así como también se diplomó con buenas notas en Magisterio en la rama de Filología Inglesa.

Actualmente trabaja de profesora en el Colegio San Vicente de Paul en Manacor; de las Hnas de la Caridad.

Reciba nuestra más sincera enhorabuena y nuestros votos para que su futuro sea brillante.



*Yolanda Moreno.*

para que su futuro sea brillante.

**Isabel Servera.**

Son muchos los trabajadores de hostelería que se afanan para conseguir que los clientes queden contentos. En esta ocasión hemos visitado este establecimiento y con nuestro afecto les publicamos esta foto, ya que forman parte de nuestra especial gente.



*Juan Sánchez, Tomás, Carlos, Jesús, Esther y Mila.*

## RESTAURANTE

# Es Mollet

*Les presentamos nuestra carta de carnes, pescados y mariscos*

**¡NOVEDAD!**

*Barbacoa con carnes al grill*

Terraza totalmente renovada  
con vista al mar

**ACEPTAMOS TARJETAS**

C/ Llebeig, 8.  
Puerto de Cala Bona  
Tel. 58 59 23

**¡OS ESPERAMOS!**

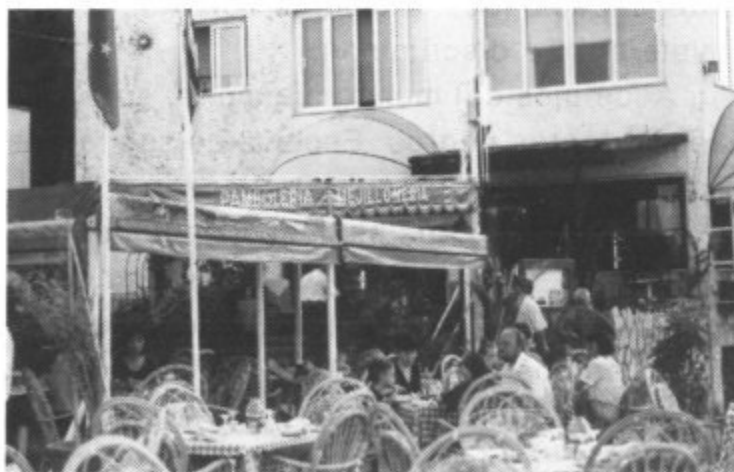

**Gracias por  
tu visita!**



# ESPAÑA GANÓ EL I TROFEO 4 NACIONES DE TENIS INFANTIL

Patrocinado por SA COMA PLAYA

En el Club Tenis Sa Coma Playa, tuvo lugar el primer torneo y 4 Naciones de Tenis organizado por la Federación Balear de Tenis que se disputó los primeros días de septiembre, estando las instalaciones perfectas para acoger a los equipos.

El equipo español puso el punto final con la victoria contundente frente a Austria, disputada en la última jornada,

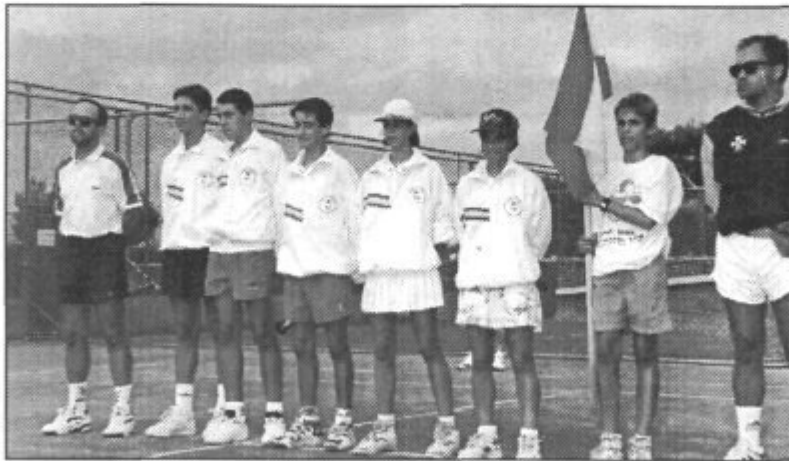

*El equipo español, campeón.*  
Muelner por 6-0 y 6-4. Finalmente, Nuri Llagostera derrotaba a Sibylle Bammer por 7-5 y 6-4.

En el otro enfrentamiento, la selección de Alemania derrotó con facilidad a la de

mallorquina, de Cala Millor que honró con su tenacidad y buen estilo de juego ante el público en su mayoría mallorquín.

Entregaron los premios el Presidente de la Federación Balear, el Vice-presidente de la Federación Española, Jaime Bauzá, Presidente de COTESA, firma patrocinadora del torneo 4 Naciones

y Miguel Vaquer, Alcalde de Sant Llorenç.

El dar apoyo a iniciativas deportivas y organizarlas es un punto a favor para conseguir una oferta complementaria digna, atractiva e interesante. Después de la entrega de trofeos tuvo lugar una fiesta con la degustación de un buffet por



*El equipo alemán, quedó segundo clasificado.*

un triunfo necesario, sobre todo después de la derrota sufrida ante Alemania el día 2, viernes. Los resultados de este último enfrentamiento fueron los siguientes: Xavi Mascaró vencía a Simón Wernharst por 7-6 y 7-5. Eva Trujillo ganó a Sabrina Moser por 6-4 y 6-1. Mateo Fiol derrotó a Alex Peya por lesión de este último. Pedro Cánovas se impuso sin dificultades a Philippe

Portugal por 4 a 0, dominando los jugadores germanos todos los encuentros con facilidad.

La entrega de premios fue vistosa, amena y simpática, resaltando la alegría del equipo español y en concreto para esta zona, la de Nuria Llagostera,



*La alegría de los campeones.*

deferencia del Hotel Sa Coma Playa.

I.S.

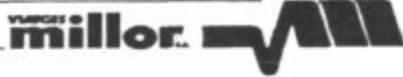

BAL - 090      Telefax 586470

Calle Binicanella, 12  
Tels: (971) 585515 - 585552  
CALA MILLOR

Carretera Cala Agulla, 19  
Tels: (971) 564300 - 564017  
CALA RATJADA

### VUELOS NACIONALES

**Madrid- 6.375 pts. Barcelona-  
4.875 pts. Vitoria- 7.125 pts.  
Valencia- 4.875 pts.**

**VIENA en Otoño-** Del 29 oct. al 01 nov. -

44.500 pts. Incluye: avión Palma  
Viena/Palma. hotel \*\*\*\* con desayuno+  
traslados aeropuerto- seguro viaje y  
acompañante desde Palma.

**VENECIA-** Del 28 Oct. al 01 Nov.

59.700pts. Incluye: hotel \*\*\* con desayuno.  
Avión desde Palma+traslados+seguro viaje.

**Galicia- del 08 al 12 oct.**

**55.000 pts.**

Incluye: Avión + Hotel \*\*\*\*, media  
pensión por tres días, pensión completa  
por 1 día, 5 excursiones diarias. Seguro  
y asistencia técnica. Salida en grupo  
desde Palma.

**COSTA RICA-8 días por 139.900 pts.**

**THAILANDIA- 9 días por 111.200 pts.**

**BRASIL- 9 días por 81.300 pts.**

**EURODISNEY-PARIS-** Del 11 al 13

Nov. 41.300 pts. Niños 33.700 pts.

precio incluye: hotel con régimen  
desayuno, traslados aeropuerto-  
Eurodisney-Aeropuerto. Pases de  
entrada-Avión directo desde  
Palma+Seguro Viaje+  
Guía acompañante.

## BAR RESTAURANT

# POLIESPORTIU *ES PINARO*



**Menú diari-entrepans-Tapes variades-Sopars de grup-Cuina  
casolana-Menú cap de setmana.**

El Restaurant Poliesportiu fomenta i viu el món de l'esport.

**VISITAU-NOS!**

*“On l'esport i el menjar van de bo”*

Ctra. Son Servera-Cala Millor, km. 1. Telf: 817230-

## Fútbol Base: *El balón, referencia prioritaria*

Cuando acudimos a un partido de fútbol y vemos como el balón es maltratado por los jugadores enviando remates a las nubes, pases más allá de las líneas de banda y, siempre rechaces, rebotes y patadones, como si quemara el balón, entonces el fútbol resulta aburrido. En cambio, cuando el balón cobra vida porque el equipo se entiende con él y adquiere sentido desde el inicio de su posesión, controlando y moviendo ese balón que, en el momento justo, llega al hueco o espacio libre más adecuado y en perfectas condiciones para ser jugado, entonces, el fútbol es emotivo.

Este juego colectivo, fruto de numerosísimos entrenamientos, es muy difícil de lograr cuando se trata de niños recién iniciados en el fútbol. Sin embargo, sí es posible que esos niños se apropien de los pilares básicos que sustentan la cohesión del equipo: la técnica o dominio del balón y la concepción del juego.

Para ello el entrenador, armado de mucha paciencia y otro tanto de constancia en el trabajo, deberá programar unos entrenamientos racionales, metódicos y progresivos, en los cuales el balón sea el protagonista, pues, ¿acaso existe manera mejor y más agradable de aprender un deporte que jugándolo?

Si hablamos de paciencia y constancia como virtudes del enseñante, es como consecuencia de las respuestas más frecuentes que suelen dar los principiantes en el fútbol-11 y en terrenos de juego reglamentarios:

-El jugador poseedor del balón lo quiere casi exclusivamente para él, solo lo suelta en última instancia y de cualquier manera.

-Los otros jugadores también quieren ese balón, pero mientras los más cercanos, casi siempre los fuertes, van hacia él formando una gran "melee", los alejados, generalmente los débiles o menos dotados, se inhiben y permanecen estáticos.

En función de estas respuestas y con objeto de desterrar el egocentrismo del niño, basará su pedagogía el entrenador-educador. Dicho de otro modo, se trata de hacer descubrir al niño que el balón es el instrumento mediador de las acciones, el que hace al jugador comunicarse con sus compañeros y, simultáneamente, oponerse a los rivales, el que marca la actuación de todos. En definitiva, la referencia prioritaria.

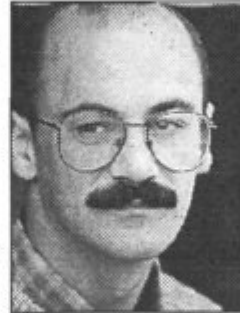

Pedro González.

*"Se trata de hacer descubrir al niño que el balón es el instrumento mediador de las acciones, el que hace al jugador comunicarse con sus compañeros"*

### CLINICA DENTAL

Dr. MARIANO MICHELETTI

De Lunes a Viernes 9-13h.  
Miércoles y Viernes 16-20 h.

ASISA

IMECO

CALA MILLOR

Carrer Es Molins, nº 14 · 1ºB · Teléfono: 81 35 24

Fontanería  
Calefacción  
Energía Solar  
B. Sumergidas  
Piscinas

Muebles de baño y accesorios  
Aire acondicionado



Instalaciones de gas:  
Butano  
Propano

**RAFAEL MARTIN CALAFAT**

Calle Lepanto, 43 · Tel. 56 75 59 · SON SERVERA

## MAL COMIENZO DEL BADIA

### En gran parte por las lesiones

282 minutos ha tenido que esperar en esta temporada el aficionado rojillo, para ver el primer gol de su equipo y aún así, de poco le ha servido este tanto, ya que su rival, el Montuiri, dió la vuelta al marcador. El Badia, un conjunto que en estas últimas temporadas se había caracterizado por su facilidad goleadora, está negando de cara al marco.

Tras estas primeras cuatro jornadas, el Cala Millor ha perdido sus dos compromisos en su feudo, cosa preocupante, en cambio en sus visitas, ha sumado sus dos puntos gracias a dos empates, uno de ellos en el difícil campo del Atco. Baleares, por lo que se sitúa en estos momentos en la dieciseisava plaza.



*El Cala Millor debe mejorar.*

En las próximas jornadas, los discípulos de Pep Sansó, se desplazan a Felanitx, Inca ante el Constàcia, y a Menorca ante el Alayor, y reciben al Cardassar, Arenal y Mallorca B. Esperemos que en este mes de octubre, el cuadro que preside Joan Buades, tenga mejor suerte tanto en lesiones como en resultados y salga de los lugares peligrosos, aunque ya decimos que el campeonato acaba de empezar.

J. F.

## A casa

- Omplir bé la rentadora abans de rentar, estalvia molta aigua.
- No rentis el cotxe amb una mànega, consumeixes 500 litres d'aigua.
- Canvia els retoladors de tinta permanent pels retoladors amb tinta dissolta en aigua, contenen dissolvents nocius.
- No deixis els llums oberts si ningú no els ha de menester.

**FRUTAS  
SERVERA S.A.**

Avda. de Llevant, s/n - Tel. 58 50 72  
Urb. Bonavista - 07560 - Cala Millor

**PATROCINA MAXIMO  
GOLEADOR BADIA**

BRUNET.....1

*Gracias al penalti a  
Nebot, el Badia ha  
logrado su único gol.*





## DOS VICTORIAS Y DOS DERROTAS El Cardassar en su línea regular

Este pasado domingo, los hombres de Tiá Nadal sucumbieron por la mínima (2-1) en "Na Capellera" en el primer Derby Comarcal de la zona en un partido en el que no faltó de nada. Juego, emoción y goles, hasta incluso un buen arbitraje de Trinidad Quesada Segura. En los minutos finales los "llorencins" pudieron empatar el evento pero se encontraron con el buen meta Juanjo Lozano, muy inspirado toda la tarde.

Tras estas primeras cuatro jornadas, el Cardassar está situado en la tercera posición con cuatro puntos gracias a dos victorias en su feudo frente el Alayor y el Playas de Calviá, en cambio en sus dos

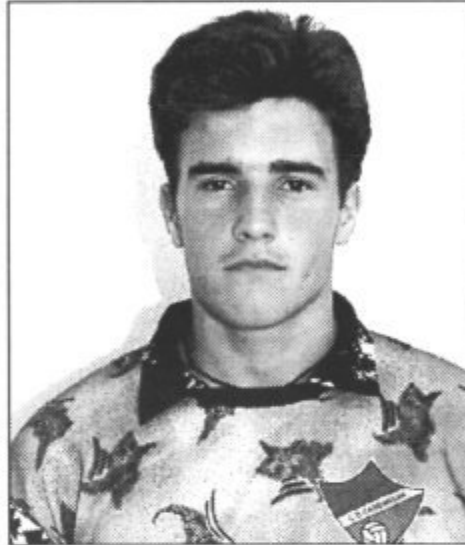

Perelló.

desplazamientos ha sufrido sendas derrotas. Aunque hay que decir que hasta el momento, los gualdinegros han desplegado un buen juego a excepción de la segunda mitad jugada en el Miquel Nadal ante el Mallorca B.

Para este mes el Cardassar recibe en "Es Moleter", al Soller, Ferriolense y Binissalem y visitará al Badia de Cala Millor (sexta jornada), Atco. Ciutadela y Campos.

Por último, lamentar la grave lesión de Luís Ricardo Seminario en el primer partido de liga.

J.F.



Avenida Magnolia, 6  
Urbanización Son Floriana  
07559 Cala Bona  
Tel.: (971) 585911  
Fax.: (971) 585157

**PATROCINA MAXIMO  
GOLEADOR CARDASSAR**

GALLETERO.....2  
PEP CASALS.....1  
RAFA COPOVI.....1



### In Memoriam

## En recuerdo de Kathe Schroeter

El pasado día 18 de agosto, falleció víctima de un ataque cardíaco, nuestra convecina Kathe Schroeter, en la actualidad jubilada y residente en Cala Millor. Pasó toda una vida trabajando como guía turística en la zona, habiendo recibido los santos sacramentos y sepultura en el cementerio de Son Servera, como era su deseo, dado su amor y apego por este país, que siempre la acogió con cariño.



Kathe Schroeter.

**Para suscripciones  
tel: 56 75 63**

## TROFEO CA'S TORRADOR

Al mejor jugador de  
la temporada 94-95

### BADIA CALA MILLOR

BAUZA	6 puntos
MUNTANER	6 puntos
BRUNET	5 puntos
BARCELÓ	5 puntos
SALVURI	5 puntos
MARCELINO	4 puntos
NEBOT	4 puntos
ANDREU	4 puntos
LLODRÀ	3 puntos
MICKY	3 puntos
SEBASTIAN	3 puntos
DURAN	3 puntos

EN CARNES SOMOS UNICOS!!!  
**PARRILLA**



### CARNES A LA BRASA

VINYA DE MAR, 18 TEL. 58 52 76

CALA MILLOR

**MARTES CERRADO**

## TROFEO CA'S TORRADOR

Al mejor jugador de  
la temporada 94-95

### CARDASSAR

PERELLÓ	7 puntos
J. SANCHO	7 puntos
GALLETERO	6 puntos
MAS	6 puntos
R. COPOVÍ	6 puntos
ROSSELLÓ	6 puntos
PEP CASALS	6 puntos
CALDENTY	5 puntos
M. SANCHO	4 puntos
TORREBLANCA	2 puntos
J. CASALS	2 puntos
CONSTA	2 puntos
L. COPOVÍ	2 puntos
RAMIRO	2 puntos

## GABINETE MEDICO ACUPUNTURA

Dr. Pascual Conde Frau

Jueves

horas convenientes

#### TRATAMIENTOS:

- *Obesidad*
- *Ansiedad - depresión*
- *Stress - insomnio*
- *Artritis - artritis*
- *Lumbociáticas*
- *Dolores reumáticos*
- *Migrañas - alergias*
- *Tabaquismo*

Apart. Sol y Mar  
C. Na Hambiás, 57  
Tel. 58 68 73 - CALA BONA

## TENIS; EL GRAN HOBBIE DE JAVIER

*Javier Cabezas de 14 años, estudiante de B.U.P. en Manacor, practica el tenis desde los 9 años en el Club Tennis Ca'n Simó, iniciándose en la competición a los 10 años. Entrena dos horas diarias durante todo el año; es consciente de que siempre hay que estar atento, siendo la educación física y la práctica continúa, bases imprescindibles para seguir adelante con buenos resultados.*

**-¿En qué torneos has participado este verano?**

He participado en muchos torneos o campeonatos como jugador federado del Club Tennis Ca'n Simó. Los más importantes, siempre en las categorías de infantil y cadete han sido: Campeonato de Mallorca en el Club Costa de Calvià, finalizando como sub-campeón en infantil y en cadete en cuartos de final, Campeonato de Baleares, donde me clasifiqué en tercer lugar, l Memorial

Simó Rodríguez, en el que fui campeón en infantil y con la

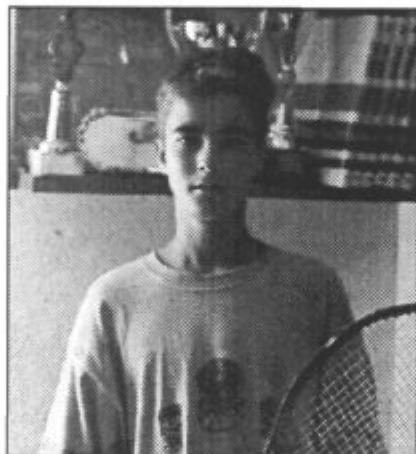

*Javier Cabezas.*

satisfacción de ser en mi propio club, donde desde siempre Simó Rodríguez fué mi entrenador.

**-Una satisfacción que siempre te**

**acompañará en tu carrera deportiva, ¿aún hay más torneos?**

Sí, en el Arenal Club Gran Playa, ganando el torneo. Luego fui a Menorca a participar en el Torneo Ciutadela, siendo eliminado en semifinales. Seguidamente jugué un torneo en Ibiza para reenganchar en el de Costa de Calvià, que gané en infantiles. En Agosto, en el Club Aguait de Cala Ratjada quedé campeón; y ya a finales de Agosto fui a Palma para jugar en el Torneo Masters en el Club Tennis Mallorca, quedando en semifinales.

**-Ahora llega para tí un torneo diferente y que durará meses: el de tus estudios. ¿Cómo lo compaginas?**

Al venir de la escuela y después de estudiar, voy a entrenarme todos los días y lo llevo lo mejor que puedo; el tenis es un gran hobbie para mí.

**Sillettí.**

## Golf

### TORNEO XV SEMANA DEL TURISTA

En el Club de Golf Son Servera, tuvo lugar el torneo que se celebra durante la Semana del Turista. La participación fue buena, el terreno de juego en óptimas condiciones y el resultado de los ganadores fue el siguiente: Primera Categoría Caballeros -Primero B. Pandelis con 18 1/2 p.-segundo C. Coombs con 18 1/2 P.-Segunda Categoría caballeros -1º G. Dehr con 21p. -2º B. Grant con 19 p. - 3ª

Categoría Caballeros -1º C. Blohm con 17 1/2 p. .

En la Primera categoría de Damas, Primera N. Hanne con 18 1/2 P. , Segunda Categoría de Damas, Primera Moolenaar con 21 p. y Segunda E. Lewis con 19 1/2.

A la buena organización del Club de Golf Son Servera, se une la belleza del campo y de su entorno.

**MOTO grup**

**L L E V A N T**

**ORGANIZA**

Día 9 de Octubre salida a Barcelona con motivo del Campeonato del Mundo de motociclismo a celebrar en el circuito de Montmeló.

Interesados, pedir por Rafael en Bar Nautic.

Además organiza una excursión el día 30 de octubre aquí en la isla, como preparación a la salida a Granada y Sevilla, que realizaremos los días 4 al 9 de diciembre (Puente de la Constitución).

Para mayor información: ¡Bar Nautic y Viatges Millor !.

## MARI CARMEN FENANDEZ, QUINTA PLAZA EN LA FASE FINAL DEL CTO. DE ESPAÑA

### *Centre D'Estudi de Judo Renshinkan*

Mari Carmen Fernández hizo una brillante actuación el pasado sábado 18 de este mes de junio al conseguir la quinta plaza en la fase final del Campeonato de España Infantil celebrado en Madrid.

Doce es el cupo máximo por categoría de deportistas que pueden participar en la fase final. Todos ellos deben anteriormente proclamarse finalistas de las cinco fases interautonómicas que compone nuestra geografía Nacional, más dos que no tienen que pasar por estas fases y que los selecciona directamente la Federación Española, ya que han sido medallistas el año anterior.

Mari Carmen empezó muy bien su trayectoria hacia la final con una gran responsabilidad sobre su primer combate, ya que era considerada la gran favorita representando a la Fejyda (Federación Española) y llevó a rajatabla el planteamiento que antes había estudiado con su profesor. Gana este combate por koka, el segundo lo disputa contra la campeona de Canarias y de la fase

sur y lo gana por ippon, el tercero contra la campeona vasca y empieza muy bien, marca yuko y koka pero en un mínimo descuido de su control, su

bronce, aunque después disputará la semifinal. En definitiva una gran actuación. No pudo conseguir medalla, quizás por ser la más joven



adversaria le sorprende con una técnica de enrollamiento y le marcan wazaari. Mari Carmen vuelve a marcar koka pero no puede recuperar. Ganando este combate ya tenía en su poder la medalla de

del grupo, pero ganó a las mejores y demostró estar en unas excelentes condiciones físico-técnicas y a buen seguro el próximo año puede ser su gran oportunidad.



## SEGUR PORTALS, S. L.

JUAN LLULL RIBAS

GARLANDA, 7 - 1.º  
TEL. 41 15 61 - FAX 41 11 50

PALMA DE MALLORCA

**Para su seguridad infórmese en los teléfonos: 41 11 50 y 58 59 38.**



HiperCentro  
SUPERMERCADO  
XIM'S

# HIPER MALLORCA

HiperCentro  
SUPERMERCADO  
XIM'S

## REBAJAMOS LOS PRECIOS

DEL 7 AL 20 DE OCTUBRE

**79\*** **ROLIN** PAPEL HIGIENICO ROLIN P-4. MULTISUAVES Y RESISTENTES. FABRICADO EN MALLORCA FET A MALLORCA.

**153** **ACE** LEJIA ACE REGULAR 2 L. + GRATIS MEDIO LITRO. **ACE** LEJIA ACE PERFUMADA 2 L. + NUEVA LEJIA ACE PERFUMADA 2 L. + ECONOMICA. PERIFAMIO 2 L.

**169** **LINDOLIVA** ACEITE LINDOLIVA 0'8° L. AGUITE DE OLIVADO DE OLIVA. 0'8° LA MASIA.

**139\*** **VERNEL** VERNEL 2 L. MISTOL VAJILLAS. **MISTOL** MISTOL STANDART L.

**77\***

**499\*** **ARIEL** AUTOMATICA ORO. MA' BLANCO NO SE PUEDE. **ARIEL** 3 KG.

**289**

**99** **Peñasol** VINO PEÑASOL BOT. F-1000.

**49** **La familia** PASTAS DE SOPA LA FAMILIA 250 gr.

LOS PRODUCTOS MARCADOS CON ASTERISCO SERAN LOS QUE ENCONTRARA COMO OFERTA EN SUPERMERCADO XIM'S

BAR • RESTAURANTE

*El Pescador*



**En el Puerto de  
Cala Bona...**

• Especialidad EN PESCADOS

...hay un lugar ideal para degustar pescado fresco, chipirones, gambas, paella especial y parrillada de pescado.

*¡No se lo pierda!*

Teléfono 58 66 02

Puerto Cala Bona (Mallorca)

**BAR NAUTIC**  
*en Rafael d'Almeida*  
**CALA BONA.**

C/ Ingeniero Garau Mulet, nº 21 - Tel. 58 60 27

*Abierto desde las 8 de la mañana  
hasta las 2 de la madrugada  
"si nos dejan los clientes"*



**EL MEJOR AMBIENTE,  
LA MEJOR HORA... ¡EN EL NAUTIC!**

## Exposición trascendental de Joan Pla

### El inigualable y único "angelot"

El pintor, escritor, periodista y amigo Joan Pla, expuso en Palma del 5 al 20 de septiembre, 51 lienzos de pintura al oleo en la sala de exposiciones de la BANCA MARCH. Su personal estilo, la ética y estética, el arte y la vida, el amor y la generosidad, la paciencia y el trabajo, fundieron el alma y el corazón de Joan Pla en un revivir de su gran capacidad creativa, mostrando, mediante su exposición a toda Mallorca, que su arte es eterno y que Joan Pla es el inigualable y único "angelot".

No me extrañaría que su próxima llamada pública fuese para la presentación de un nuevo libro.

**Isabel Servera.**



*Joan Pla, Alcalde de Palma, Tenientes de Alcalde, Fiol y Bauzá.*

## Margalida Massanet, "mención especial"

### III Certamen de Pintura S'Íllot

En el III Certamen de Pintura que tuvo lugar en S'Íllot, organizado por la A.A.V.V. de "Es Riuet de S'Íllot", obtuvo, por parte del jurado, una "mención especial" la obra de pintura presentada por Margalida Massanet de Son Servera de 11 años de edad.

La afición a la cual dedica ilusión y tiempo, que desde hace años viene desarrollando esta joven prometedora pintora, ya dió sus frutos en el certamen que convocó el año 1990 el Ayuntamiento de Son Servera para el cartel anunciador de las fiestas Patronales de San Juan, obteniendo el primer premio.

Todos animamos a Margalida Massanet a la continuación y le damos la enhorabuena.

## SE VENDE

VITUS 992 Dural Shimano  
600 STY

Llantas MAVIG aerodinámicas  
con tubulares. Sillín rolls.  
pedales automáticos.  
Manillar y tija TTT.

*Impecable. Regalo accesorios.*

**Precio: 180.000 pts.**

Razón: C/ Playa, 20. Edif. Olimar B 15.

Cala Millor. Preguntar por Teo.

## Catalina Riera

### MODISTA Y

### ARREGLOS

Tel: 58 51 62

C/S<sup>a</sup> Arrescló, 3

Cala Millor

*Voluntarios interesados  
en formar una*

## BRIGADA FORESTAL

**llamar al tel: 56 75 36**

## El tarot nos llevará a conocer los 12 signos del zodiaco

### ARIES

21 de Marzo-21 de Abril.

**Salud:** Fase de recuperación y de cambio positivo en este plano.

**Dinero:** Tu familia te creará gastos inesperados, encuentro de soluciones prácticas, posible cambio de trabajo.

**Amor:** Solución feliz a un dilema. Presencia de deseos poco claros que podrían ser positivos y motivadores. Número de la suerte, 6.

### GEMINIS

21 de Mayo-21 de Junio.

**Salud:** Nerviosismo, cambios en el estado emocional.

**Dinero:** Insatisfacción con tu propia condición, no corras, en breve plazo podrás considerar algo importante.

**Amor:** Amenaza de crisis en la pareja. Número de la suerte, 4.

### LEO

23 de Julio-23 de Agosto.

**Salud:** Tensiones afectivas, estado depresivo, gran nerviosismo acompañado de agotamiento físico.

**Dinero:** La crisis llega a su fin, situación de estabilidad económica.

**Amor:** Necesidad de respetar los valores tradicionales, en algunos casos propensión al misticismo. Número de la suerte, 3.

### TAURO

21 de Abril-20 de Mayo.

**Salud:** Dolores musculares y articulares, ¡haz algún deporte!

**Dinero:** Período difícil, posible pérdida económica o laboral.

**Amor:** Estabilidad y durabilidad de la pareja, si no la tienes la vas a encontrar en breve. Número de la suerte, 2.

### CANCER

22 de Junio-22 de Julio.

**Salud:** Flaqueza de piernas y pies, cambia de dieta, piensa en la salud y duerme más.

**Dinero:** Mejoras en el trabajo y grandes oportunidades financieras.



Carmen Vives.

**Amor:** Insatisfacción, elección peligrosa en la pareja, pero podría resultar útil si piensas con calma. Número de la suerte, 7.

### VIRGO

24 de Agosto-23 de Septiembre.

**Salud:** Excelente, no abuses de tu optimismo, los demás signos no están para bromas.

**Dinero:** Negocios favorables, suerte en el azar.

**Amor:** Obstáculos sentimentales, muere un amor, nace otro. Llegada de regalos. Número de la suerte, 1.

### LIBRA

24 de Septiembre-23 de Octubre.

**Salud:** Ansiedad, depresión, descansa y relájate, piensa solo en tí, pues eres importante.

**Dinero:** No invertir, ahorra, vendrán tiempos mejores, pues se te acercan grandes oportunidades.

**Amor:** Armonía en la pareja, decisiones importantes, momento propicio para aumentar la familia. Número de la suerte, 5.

### SAGITARIO

23 de Noviembre-21 de Diciembre.

**Salud:** Dolores de garganta y cabeza, malestar físico.

**Dinero:** Inversión peligrosa, reflexiona. No actuar con pletitud, estudia a fondo todos los planes e ideas.

**Amor:** Cambios positivos en la

pareja, pequeños enfados transitorios. Número de la suerte, 6.

### ACUARIO

21 de Enero-18 de Febrero.

**Salud:** Riesgo de accidentes caseros, nerviosismo.

**Dinero:** Intenta controlar tus ganas de gastar, se acercan tiempos difíciles, sé práctico.

**Amor:** Conocerás a alguien nuevo, ¿puede ser el gran amor de tu vida?. Número de la suerte, 8.

### ESCORPION

24 de Octubre-22 de Noviembre.

**Salud:** Buena, tendencia a la obsesión, vigila la dieta.

**Dinero:** Estabilidad económica, pequeños gastos imprevistos, posible viaje.

**Amor:** Discusión familiar que perderás, errores de comportamiento, presencia de personas de poco fiar. Número de la suerte, 4.

### CAPRICORNIO

22 de Diciembre-20 de Enero.

**Salud:** Estable, vigila tus riñones, toma mucha agua.

**Dinero:** Éxito, ayuda de amigos inesperada, buenas noticias, inicio de una nueva fase, nuevas ideas para hacer dinero.

**Amor:** Comunícate más con tu pareja, cambia tu ser interior, esta renovación te llevará a la felicidad. Número de la suerte, 5.

### PISCIS

19 de Febrero-20 de Marzo.

**Salud:** Cuida tus pulmones, no fumes, toma vitaminas. Dolores de rodillas y pies.

**Dinero:** Posibilidad de negocios financieros en colaboración de otras personas, tendrás excelentes posibilidades.

**Amor:** Libertad, bienestar, capacidad para controlar los acontecimientos. Número de la suerte, 9.



# VIVIENDAS DE PROTECCIÓN OFICIAL

Urb. El Dorado - Sa Coma - Sant Llorenç

## VIVIENDAS DE 3 Y 4 DORMITORIOS

APARCAMIENTOS CON TRASTERO EN EL PROPIO EDIFICIO

HIPOTECA AL 7'5% INTERÉS y  
SUBVENCIÓN DEL 5%



## CONDICIONES DE PAGO A CONVENIR

ENTREGA DE LLAVES: **DICIEMBRE 1995**

**SORTEAMOS 3 PARKINGS  
ENTRE LOS 10 PRIMEROS CONTRATOS**



Planta baja con jardín propio  
Muros de ladrillo con aislamiento  
Amplia terraza en áticos  
Carpintería exterior de aluminio  
Zona ajardinada  
Termo eléctrico

## INFORMACIÓN Y VENTA:



# COTESA

CONSTRUCCIONES / ESTUDIOS / PROYECTOS / PROMOCIONES

TELF. 58.59.11- 58.57.01 -FAX. 58.51.57- AVDA.MAGNOLIA,6 - 07559 CALA BONA

# Joyerías CALA MILLOR "Kátia"

Avda. Cristóbal Colón, 15, 54 y 64

© 58 54 69 - 58 57 12 - 58 51 15

(Of.) 81 33 32 - Fax. 81 33 33

07560 CALA MILLOR (Mallorca)



En ORO vendemos más barato porque somos mayoristas