

ELS CORDERS MALLORQUINS. NOTES D'ETNOGRAFIA (*).

ANDREU RAMIS I PUIGGRÓS.

Fa ja gairebé un any, quan en motiu del IV Congrés Nacional d'Arts i Costums Populars, iniciàrem la recerca sobre l'ofici dels corders a Mallorca.

La primera conclusió que en aquell moment poguérem treure va ésser la de l'extinció d'aquest ofici. Aconseguírem contactar amb mitja dotzena de persones que en algun moment de la seva vida havien exercit l'ofici o almenys havien tengut nombrosos contactes amb els corders. Segons ells, era ja del tot impossible poder veure com s'elaboraven les cordes. Feia anys que tots havien aplegat.

La investigació, però, alguns cops dona sorpreses agradables i al llarg de les converses mantingudes amb aquests antics artesans ens assabentàrem de l'existència d'un corder, ja jubilat, que en els moments de lleure dedicava encara algunes hores a l'ofici.

Contactàrem amb ell i aquest és més o menys el resultat de la nostra investigació.

Mestre Antoni Bosch i Llobera va néixer a Ciutat ara fa 67 anys i ha fet de corder tota la vida. Començà a bellugar-se entre cordes i vencisos als quatre anys i continuà filant fins arribar a la jubilació ara fa tres anys. Aprengué l'ofici del seu pare, Francesc Bosch Bibiloni i al llarg de la seva vida ha treballat, sempre de corder, a Son Còc, Son Malferit, Es Vall, S'Hort des Cà i ara, els matins, s'entretén fent ginyoles i llenderes a una finca de la seva propietat a 7 kilòmetres de Ciutat.

Des d'aquí hem d'agrair-li sincerament totes les atencions i paciència que ha tengut amb nosaltres així com a tots aquells que han contribuït a què aquest article fos possible.

INTRODUCCIÓ.

Amb el present treball pretenem donar a conèixer un dels oficis que, en èpoques passades va tenir una llarga tradició a Mallorca i, especialment, a Ciutat: ens referim a l'ofici dels *corders*.

El desenvolupament que, sens dubte, van obtenir els corders de la Ciutat de Mallorca es deu fonamentalment a la considerable demanda de corda, oca-

(*) Aquest article, amb el títol de "*La Corderia a Mallorca. Apunts sobre una artesanía desapareguda*", va ésser presentat al "IV Congreso Nacional de Artes y Costumbres Populares" celebrat a Saragossa del 21 al 24 d'abril del 1983. Ara hem ampliat alguns aspectes i adjuntant la documentació gràfica que hem pogut obtenir.

sionada per la pesca, la navegació a vela i la marineria en general. Aquest motiu va ésser també el que determinà la localització de quasi la totalitat dels corders a Ciutat, a causa de l'atracció ocasionada pel port. Malgrat això, s'ha de considerar també que el producte dels corders no es va dedicar mai únicament i exclusivament a la pagesia, la construcció i els usos domèstics.

L'origen a Mallorca de la indústria cordera és indeterminable si la investigació no s'acompanya d'una exhaustiva recerca documental, cosa que, en aquest moment, no està al nostre abast; malgrat això, s'ha de dir que a principis del segle XVI el nombre de corders devia ésser considerable o almenys suficient per erigir-se en Corporació. La Confraria o Col·legi de Corders i Espardenyers va ésser instituïda i aprovada pel Rvd. Misser Arnau Albertí en el 1511 i les seves ordenances més antigues el 1513. El 1546 hi havia a Ciutat 16 corderies¹.

El 1784, segons la Memòria de la "Real Sociedad Mallorquina de Amigos del País", a Ciutat hi havia 67 mestres corders, 20 oficials i 35 aprenents, agrupats en 39 botigues².

El 13 de març del 1819 segons la "Llista General que dan los Mayordomos del Gremio de Sogueros de la presente Ciudad de Palma a la Junta Principal del Rl. Consulado de esta Ysla de todos los Maestros Cofrades, Aprendices y Oficiales de dicho Gremio...", hi havia 104 Mestres, 5 Oficials i 1 Aprenent³.

Com veim escasses són les notícies, per poder seguir d'aprop la trajectòria dels corders. Així i tot, sembla ésser que un dels moments en què la corderia mallorquina va assolir major relevància va ésser el darrer quart del segle passat, encara que aquesta importància s'ha de mediatitzar ja que el caràcter artesanal ocasionava que la producció no fos tan alta com calia esperar. Segons l'Arxiduc Lluís Salvador, "Existen, inscritos en Palma y sus alrededores, 30 fábricas de cordelería y 2 en Manacor. Sólo una tercera parte son importantes, las demás trabajan a pequeña escala"⁴. Precisament nosaltres intentarem estudiar aquestes corderies de caire artesanal, sense oblidar, però, que la major part de la producció procedia d'aquestes petites indústries mecanitzades que sobrepassaven de molt la demanda del mercat local, ocasionant un excedent que permetia l'exportació, especialment cap a Cuba i Filipines⁵.

Com dèiem abans, en front d'aquesta producció, de caire més o menys industrial, perdurà la producció artesanal que utilitzà com a única font d'energia, l'energia humana. És una producció netament artesana i és també la més coneguda, ja que les colles de corders solien estar instal·lades generalment dins els fossos de les murades de Ciutat (Ès Vall, El Temple, Sa Riera, Santa Catalina, etc...) que perduraren pràcticament fins fa dues dècades.

L'ofici dels corders, com la immensa majoria, no ha merescut cap mena d'atenció al llarg de la seva història i ha estat més bé oblidat per la major part

1. OLLERAS, B., *Los Gremios de Mallorca*, Ed. Cort, Palma de Mallorca, 1980, pg. 103.

2. *Memoria de la Sociedad Economica de Amigos del País*, Imp. Ignacio Sarría y Frau, Palma de Mallorca, 1784.

3. Archivo del Reino de Mallorca (A.R.M.), *Consolat de Mar i Terra*, Caixa 60, s.f.

4. Arxiduc Lluís Salvador, *Costumbres de los Mallorquines. Artesanía y Folklore*, Ed. J. de Olaneta, Barcelona, 1981, pg. 163.

5. Arxiduc Lluís Salvador, *Ibidem*.

del món dels erudits locals. Els estudis sobre el tema són escassos, exceptuant l'obra de l'Arxiduc⁶, que ens dona un estat de la qüestió d'aquesta indústria a finals del segle passat, i l'aportació recent de J. Llabrés i J. Vallespir⁷, que descriu d'una manera molt superficial aquest ofici, però es limita quasi totalment a la producció de corda de pauma, deixant de banda totes les altres matèries primeres que eren fonamentals dins la producció cordera. Malgrat l'indubtable interès que no podem deixar d'atribuir a aquests estudis, s'ha de tenir present l'escàs valor etnogràfic que, en aquest cas, tenen ambdues obres.

Respecte als testimonis gràfics hem de destacar l'obra de J. Escalas⁸ que ens dona una sèrie de fotografies força interessants així com una gravat de l'obra de l'Arxiduc⁹.

El nostre objectiu és donar a conèixer aquest ofici. La manca de documentació escrita o el seu desconeixement ha ocasionat que utilitzem com a única font d'informació les persones que en els seus dies treballaren, directament o indirectament, en l'ofici de corder¹⁰. A partir d'aquí intentarem fer un recull més o menys exhaustiu que permeti la reconstrucció etnogràfica de l'ofici de corder a Mallorca. Per això desenvoluparem el següent esquema:

- | | |
|----------------------|--------------------------|
| —organització | —productes elaborats |
| —eines de l'ofici | —adaptació o desaparició |
| —procés d'elaboració | |

Organització.

L'estructura organitzativa dels corders mallorquins es fonamenta en la *colla* regida pel mestre. Cada colla es componia normalment de quatre individus.

El *mestre* que era el propietari de tot el material i instrumental utilitzat, s'encarregava de vendre el producte elaborat i pagava el personal que tenia llogat. A ell també li era encarregada la feina i li donaven el material per treballar-lo. Aquests artesans treballaven quasi sempre a escarada i per encàrrec. A diferència d'altres zones estudiades¹¹, a Mallorca els corders treballaven per compte de botigues que els subministraven l'espart o el cànyom necessari per fer tantes de lliures d'un tipus determinat de corda.

El corder estava supeditat sempre a una o varies botigues per les que treballava segons la demanda del moment.

L'oficial o *filador* era un individu que, coneixedor de l'ofici, treballava a

6. Arxiduc Lluís Salvador. *Ibidem*.

7. LLABRÉS, J., VALLESPIR, J. *Els nostres arts i oficis d'antany*. Vol. II Ciutat de Mallorca, 1981, pp. 263-270.

8. ESCALAS, J. *Aquella Ciudad de Palma*. Ed. Escalas. Palma de Mallorca, 1979, pp. 42, 237, 292 i 293.

9. Arxiduc Lluís Salvador. *La ciudad de Palma*. Part de la obra *Las Baleares*. Imp. Miu. Alcover. Palma de Mallorca, 1960, pg. 175.

10. Les persones que ens han donat informació al respecte són: Mestre Andreu Monserrat i Frontera, Mestre Antoni Bosch Llobera, Mestre Jacinto Luis Parri, Mare Taltavull Beltran i Francesc Guasp.

11. Ens referim als estudis realitzats a Elix (Tarragona) i a Sigüenza (Guadalajara) i que mencionarem més endavant.

les ordres d'un mestre amb el qual estava llogat. Normalment solia haver-hi un filador a cada colla, malgrat que algunes vegades eren més.

A més del mestre i els filadors, a cada grup de treball hi havia com a mínim dos *mossos* que eren al·lots de 10 o 12 anys que treballaven per molts pocs doblers. Moltes vegades les mares els enviaven amb un corder perquè no estassin aperduats jugant pels carrers. Segons els nostres informadors, les relacions dels mossos amb el mestre i els filadors no eren massa cordials. Sembla que estar de mosso amb un corder equivalia a una explotació més o menys encoberta, mantinguda a causa d'una manca de recursos per part de les classes socials més baixes.

L'ofici es transmetia, això en el cas del mestre, de forma hereditària, de pares a fills. Normalment el fill accedia a la categoria de mestre quan es casava o també a causa de la incapacitat o defunció del pare. Abans, quan l'organització gremial estava vigent s'accedia a la categoria de mestre mitjançant un examen després d'un llarg aprenentatge.

Els darrers mestres corders que recorden els nostres informadors i que treballaven als fossos de la Murada de Ciutat són En Retat, En Lluent, Mestre Juanito, En Polit, En Fornés i Mestre Jaume Mercant. Actualment l'única persona que hem pogut localitzar que encara treballa de tant en tant és Mestre Antoni Bosch Llobera que va aprendre l'ofici del seu pare i l'ha mantingut fins al moment. Per mantenir-se va haver de mecanitzar mínimament el treball i va adaptar un petit motor elèctric que reemplaçava els mossos.

Dins cada colla hi havia una delimitació estricta i una divisió del treball clara, especialment pel que fa als mossos.

El *mosso de roda* tenia com a missió donar moviment a la roda i desfermar o fermar els caps del fil o cordons als carrells per corxar o omplir de volta. A més d'això s'encarregava de canviar el creuer i la corda de transmissió, així com també havia de tenir la roda i els carrells ben untats i la corda de transmissió ben tensa.

El *mosso de corda* tenia com a missió primordial aguantar el ganxo, quan corxaven les cordes, i anar a cercar la càbria al mestre o oficial de devora la roda quan havien de corxar.

L'oficial i el mestre filaven i corxaven totes les cordes. Normalment el mestre duïa a terme les labors d'acabat. Molts de mestres volien corxar les cordes i aplegar-les amb el molinet o l'espidor perquè quedassin presentadores.

Una altra feina que feien els mossos era la d'enquitrantar les cordes, fent-les passar per dins l'olla d'enquitrantar amb l'ajuda de dos molinets.

Els corders treballaven sempre a l'aire lliure. Tenien el privilegi de poder treballar a voreres de camins, descampats, carrers que no passen, rieres, etc. La causa d'aquesta prerrogativa era que necessitaven un espai molt llarg, tan llarg com volien que fos la corda, que denominaven *senda*. A Ciutat els corders s'agrupaven al llarg del fossó de Sa Murada i Sa Riera (Els Vall, Porta del

Camp, El Temple, Santa Catalina, etc.). A aquests llocs disposaven d'unes petites porxades per poder-hi arraconar el material per les nits i els dies de festa.

L'horari que seguien anava normalment de sol a sol, però a l'hivern quan plovia o feia mal temps no treballaven ja que, com hem dit abans, treballaven a l'aire lliure.

Un altre aspecte interessant que hem pogut extreure de l'escassa documentació existent és la divisió que hi havia dins el gremi de corders. Ens trobam per una part amb els filadors o corders propiament dits i per altra amb els *pentinadors* que eren els qui preparaven les matèries primeres abans de filar-les. Sembla que dins la secció de pentinadors hi participaven també les dones, mentre que la labor de filar i corxar era exclusiva dels homes¹².

Un aspecte que aquí no hem pogut constatar és el fet, que es dona a la zona de Sigüenza¹³, dels corders ambulants. Com ja hem dit, a Mallorca els corders es concentraven i romanien a llocs molt determinats de la Ciutat.

Pel que fa als preus dels diferents tipus de corda hem aconseguit un document del "Sindicato de Cuerdas y Alpagatas de Palma de Mallorca", datat al 1947, que ens ofereix una informació prou interessant al respecte així com per a completar la tipologia de productes elaborats. (v. anexe documental nº 1).

Materials utilitzats.

La producció cordera es fonamenta bàsicament sobre una sèrie de matèries procedents, de forma majoritària, del món vegetal. En certa manera, qual-sevol planta fibrosa és susceptible de convertir-se en corda, malgrat això, i com tothom sap, la producció de la corda i els seus derivats es fonamenta sobre un grup d'espècies vegetals relativament reduït.

La flora mallorquina no és excessivament rica en aquest aspecte i tradicionalment només s'ha utilitzat la pauma o fulla de garballó (*Chamaecrops humilis*) i la fulla del càrritx (*Ampelodesma mauritanica*). Aquestes dues espècies, que creixen en estat salvatge, han estat utilitzades tradicionalment per a la producció de corda. Aquesta producció es caracteritza per ésser purament artesana, obra feta totalment a mà sense la intervenció de pràcticament cap màquina o utensili. Solia ésser un treball de tipus familiar destinat majoritàriament a l'autoabastament. Amb aquest tipus de corda solien elaborar-se productes molt concrets: corda per cordar cadires, fer cabrestells, fermar empelts, etc... i del càrritx, que nosaltres sapiguem, només se'n feien *vencisos* que eren les cordes utilitzades per lligar les garbes.

12. Això es el que es dedueix de la següent acta d'examen datada el 26 d'abril del 1824:

"...fueron examinados segun practica, y aprobados despues, y a su Consecuencia creadas Maestras rastrelladoras, vulgo *pentinadoras*, del gremio de Sogneros de esta Ciudad con las obligaciones y prerrogativas anexas a dicha maestria, Apolonia Miguel, hija de Jose y de Antonia Vicenc y Francisca Ana Mora hija de Magin i de Maria Miquel, naturales ambas y vecinas de esta Ciudad. Habiendo cada una de ellas presentado por muestra de su habilidad, varias Clases de Copos de Canamo rastrellado, llamados vulgarmente *Seros estrets y amples de cou y recor y una lligada de recor*" (A.R.M., Cons. Mar i Terra, Caixa 60)

13. CASILLAS HERNANDEZ, J.: *Sigüenza. Notas de Etnografía a Wad Al Hayara 6*. Guadalajara, 1979. pp. 187-191, i *Artesanías Vegetales*, Ed. Nacional, Madrid, 1982. pp. 87-307.

Actualment l'elaboració de vencisos amb càrritx ha desaparegut totalment i la corda de pauma continua produint-se de manera molt marginal a algunes zones molt localitzades (Artà, Capdepera, Pollença...).

En segon lloc tenim el cànjom i l'esparg que en algunes èpoques es cultivaren a Mallorca però no arribaren a assolir un fort desenvolupament. El cànjom sembla que es va cultivar amb certa profusió a la zona de Sa Pobla i Muro. Segons l'Arxiduc Lluís Salvador a Sa Pobla es produïen fins a 300.000 Kgs. anuals de cànjom que eren insuficients pel consum insular¹⁴.

Actualment ha desaparegut com a cultiu propi de les Illes i, segons les notícies rebudes pels informadors, durant el primer quart d'aquest segle la major part del cànjom utilitzat procedia ja de la zona d'Almeria i Andalusia oriental, el que constata la poca importància d'aquest cultiu durant aquest segle.

Pel que fa a l'esparg sembla ésser que, més que cultivar-lo, s'aprofitava la producció d'algunes zones on sorgia de manera espontània. Aquest és el cas de l'Illa de s'Espartar a Eivissa¹⁵.

La pita, d'origen mexicà, malgrat que naturalitzada a la zona mediterrània s'aprofitava també de forma molt marginal, especialment a les Pitiüses¹⁶.

Apart d'aquests productes més comuns d'origen vegetal s'utilitzaven també productes d'origen animal. Aquest és el cas del pèl de bestia per fer *dogals* i que normalment s'utilitzava mesclat amb cànjom. Les quantitats no eren massa grosses i el pèl procedia del bestiar dels mateixos pagesos que comanaven els *dogals*.

La conclusió que podem treure d'aquest panorama és que raons de rentabilitat, qualitat i adaptació climàtica ocasionaren que des de sempre s'hagi optat per les importacions en front de la producció autòctona.

Eines de l'ofici.

L'instrumental utilitzat per a la producció artesana de la corda és senzill i poc nombrós. Era desmontable ja que el treballar a l'aire lliure s'havia de poder retirar amb certa facilitat els dies que no es treballava. Com sol ésser comú dins els oficis tradicionals, sembla també que ha perdurat al llarg del temps amb poques variacions, almenys a nivell de nomenclatura (V. anexe documental nº 2).

Normalment les eines eren propietat del mestre que mantenia la colla.

Podem establir una classificació d'aquestes eines, segons sigui la fase en que s'utilitzaven. Així tenim:

- a. Instrumental per a la preparació de matèries primeres.
- b. Instrumental per a filar i corxar.
- c. Instrumental d'acabat i per a la presentació del producte.

14. Arxiduc Lluís Salvador: *Mallorca Agrícola (2ª mitad)*, parte de la obra *Las Baleares*. Imp. Mn. Alcover. Palma de Mallorca, 1960, pg. 31.

15. GUERAU D'ARELLANO TUR, C.: *L'aprofitament a Eivissa de la pita i l'esparg*, a Eivissa 9. Eivissa, 1979, pp. 14-16.

16. GUERAU D'ARELLANO TUR, C.: *Ibidem*.

Pel que fa a la fase preparatòria del producte ens trobam que, darrerament, segons les informacions rebudes, l'única labor que els corders continuaven fent era la de pentinar el cànjom, la pita i l'espert així com picar l'espert cruu.

L'instrumental del qual ens han fet referència explícita ha estat el següent:

Pedra viva: piló de pedra amb la part superior còncava, utilitzada com a suport per a picar l'espert cruu (espert del que no s'havia extret la part llenyosa).

Maça: maça de fusta d'uns 10 Kgs. de pes, utilitzada per a picar els tanys llenyosos de l'espert per poder-ne treure la part fibrosa.

Puat o *puer*: fusta plana d'uns 2 m. de llargària per uns 40 cm. d'amplària sobre un extrem de la qual hi ha 3 o 4 tires de pues de ferro (12 a 14 pues per tira) d'uns 20 cm d'alçada. Aquesta post s'encastava a la paret amb uns tascons de fusta i col·locada sobre un marès o un banquet de fusta. Servia per pentinar i seleccionar les fibres abans de filar-les (v. Fig. 1 a)

Sembla esser que les labors d'*amarar*, *trencar* i *espadar* no eren pròpies dels corders, almenys als darrers temps¹⁷.

L'instrumental per a filar i corxar. Aquest conjunt estava constituït per: la *banca* que era al conjunt de màquines utilitzades pels corders per filar i corxar. Baix d'aquesta denominació s'agrupen la roda i la creuera.

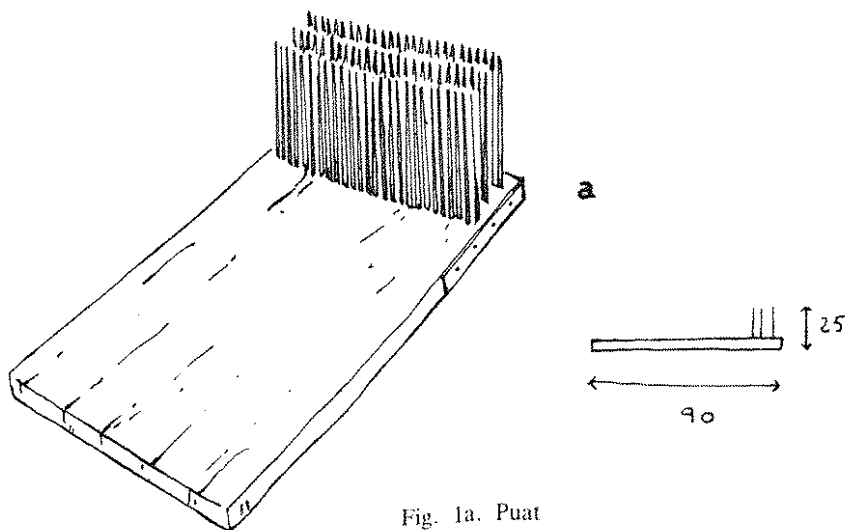

Fig. 1a. Puat

17. L'instrumental utilitzat en aquesta fase del treball està perfectament documentat i recollit. Vegeu Arxiduc Lluís Salvador: *Mallorca Agrícola (2ª mitad)* Ibidem i ROSSELLO BORDOY, G.: *Museo de Mallorca. Sección Etnológica de Muro* Dirección Gral. de Bellas Artes. Madrid, 1966. pg. 34 (Sala VI).

Roda: aparell de fusta compost per dues cames o barres de fusta paral·leles, clavades al terra, que aguanten una roda de fusta acanalada d'uns 80-90 cm. de diàmetre. La roda, al centre, té una barra de ferro que li serveix d'eix rotatori i de suport. Aquest eix rotatori es prolonga amb una maneta que en accionar-se posa en moviment la roda, la qual mitjançant uns fils gruixuts de cànnyom fa giravoltar altres tants carrells en els quals es dona la torsió al fil o cordill que es treballa. (v. Fig. 2a).

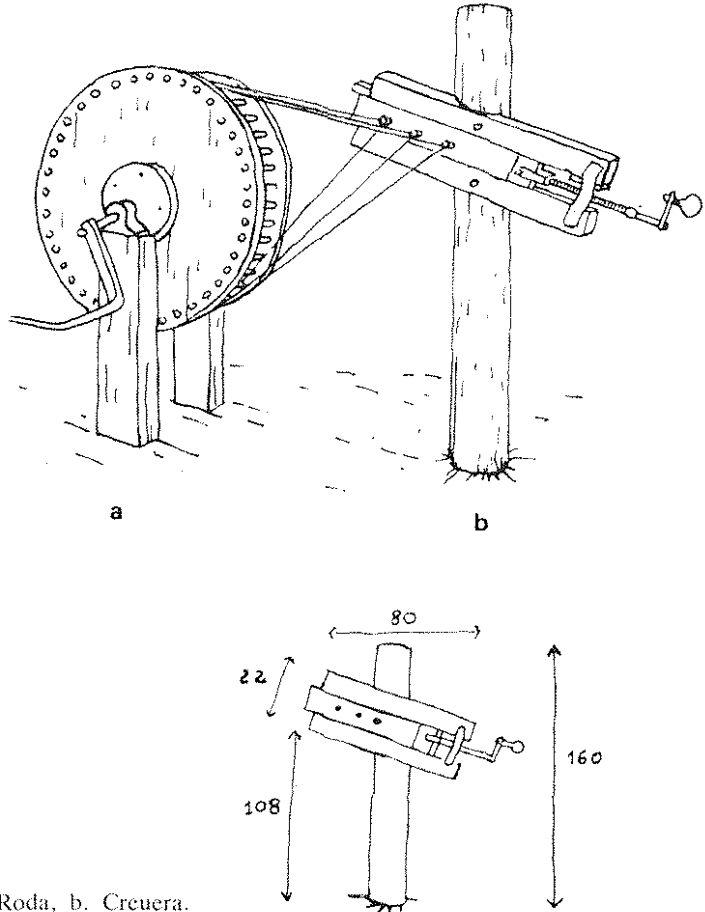

Fig. 2. Banca: a. Roda, b. Creuera.

Creuera: barra de fusta vertical, clavada al terra, a la mateixa alçada de la roda, amb una doble barra transversal obliqua que serveix de suport al creuer. Aquesta doble barra transversal té una guia (acanaladura) dins la qual encaixa el creuer i un dispositiu per a tensar aquest i mantenir-lo a la distància desitjada respecte a la roda, amb la qual es manté unida mitjançant els fils, ja mencionats, que donen moviment als carrells. (v. Fig. 2b).

Creuer: barra de fusta d'uns 70-80 cm. de llargària que té unes acanaladures laterals que encaixen amb la guia de la creuera (secció en forma d'H). Serveix de suport als carrells (v. Fig. 3).

Carrells: peça de fusta cilíndrica tornejada, amb una ànima o eix de ferro que la subjecta al creuer, i moguda per la roda mitjançant els fils de transmissió. A la part frontal té una ansa o armella a la qual s'hi ferma el cap del fil o cordó que es treballa. Les seves dimensions varien segons la gruixa dels cordons que s'hagin de corxar. Els exemplars que hem pogut veure oscil·laven entre els 1,4 i els 24 cm. de diàmetre. (v. Fig. 3).

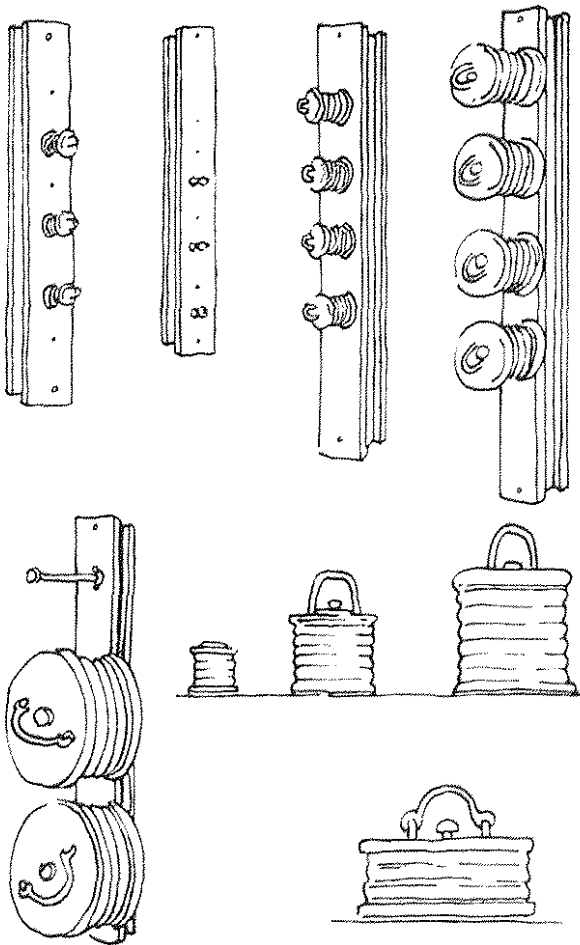

Fig. 3. Distints tipus de creuers i carrells (a 1/4).

Rastells: bastiment de fusta de forma triangular d'uns 115 cm. d'alçada, fixe al terra o clavat sobre un mitjà, i que, a la part superior, té unes punxes entre les quals es fan passar els fils o cordons que s'estan filant o corxant, per evitar així que aquests rosseguin pel terra (v. Fig. 4).

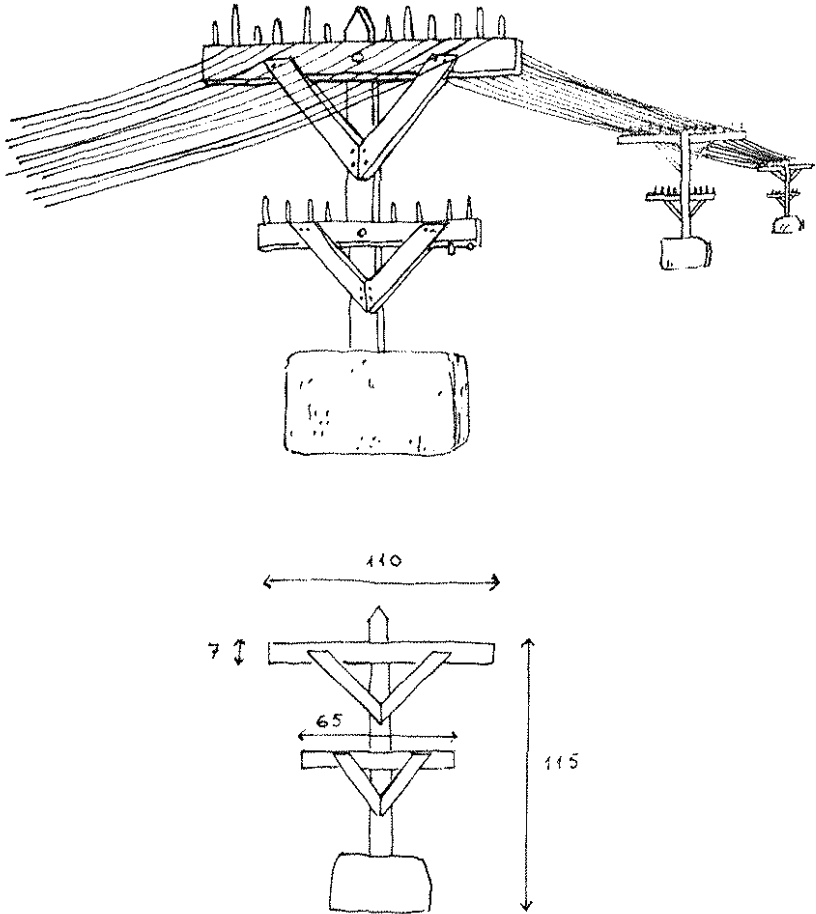

Fig. 4. Rastells amb fils.

Càbria: corró troncocònic de fusta amb un nombre determinat d'acanaladures longitudinals (normalment 3, 4 o 6) en les quals entren els cordons que s'han de corxar per a formar una corda. Les més grosses tenen unes manetes per facilitar el seu maneig. Algunes tenen un forat central que serveix per passar-hi una ànima. (v. Fig. 5).

Ganxo: estri consistent en un ganxo fixat a un tornet de ferro, al qual està lligat un tros de corda d'uns dos pams de llargària i que serveix per a subjectar l'extrem de la corda quan l'estan corxant. La seva grossària és variable segons la gruixa de la corda. Els exemplars que hem pogut veure oscil·len entre els 5 i els 30 cm. de llargària (v. Fig. 6).

Xitxarra: estructura de fusta quadrangular que serveix de suport a cinc ganxos metàl·lics, units per la part posterior amb uns rodets dentats que engranen uns amb altres i que s'accionen mitjançant una maneta. Aquesta màquina

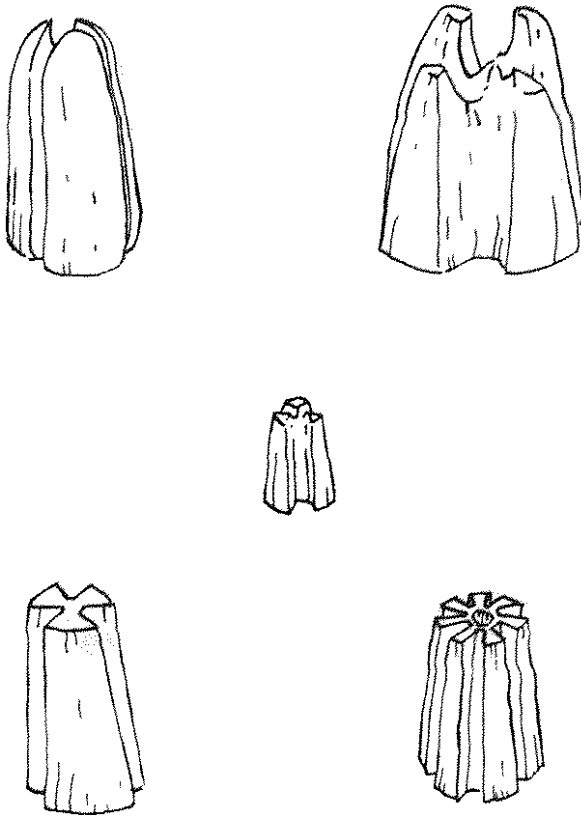

Fig. 5. Càbries (a 1/4).

actualment està en desús i servia per corxar cordes de grans dimensions (de 18 a 25 mm.), substituint així al creuer. (v. Fig. 1b).

A més dels elements ja esmentats hi havia també tota una sèrie d'estrís complementaris però també indispensables per poder dur a bon port el treball.

Paloma: bocí de corda d'esparg d'un pam de llargària amb un nuu a cada cap que s'utilitza per baixar el pèl a la corda d'esparg.

Parpal: barra longitudinal, normalment de ferro, amb un extrem punxagut per a ser clavada al terra. S'utilitza per fermar-hi els fils o cordons una vegada acabats.

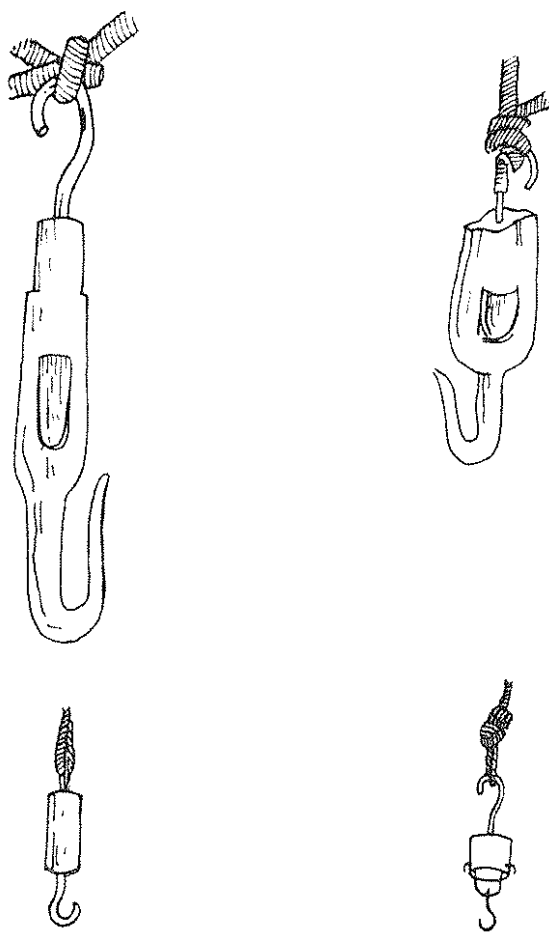
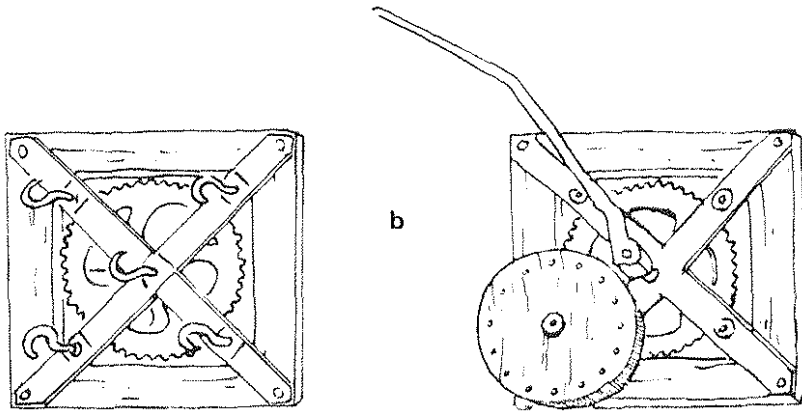

Fig. 6. Distints tipus de ganxos (a 1/4 i a 1/8).



b. Xitxarra (a 1/8).

Brúixola: recipient metàl·lic rectangular, ple d'aigua, amb uns rodets transversals als dos extrems superiors i un cilindre central submergit que serveix per banyar els fils o corda de cànynom a efectes de polir-los. (v. Fig. 7a).

Per donar *quitrà*¹⁸ a les cordes s'utilitzava l'*olla per enquitranar*, consistent en una olla d'aram a la que s'hi adaptava un estri metàl·lic que servia per passar els fils o cordons per dins el quitrà. Per aconseguir la licuació del quitrà l'olla havia d'estar sobre el foc.

Tant l'operació de polir com la d'enquitranar es feia mitjançant l'ajuda de dos molinets amb els que s'enrodillava la corda.

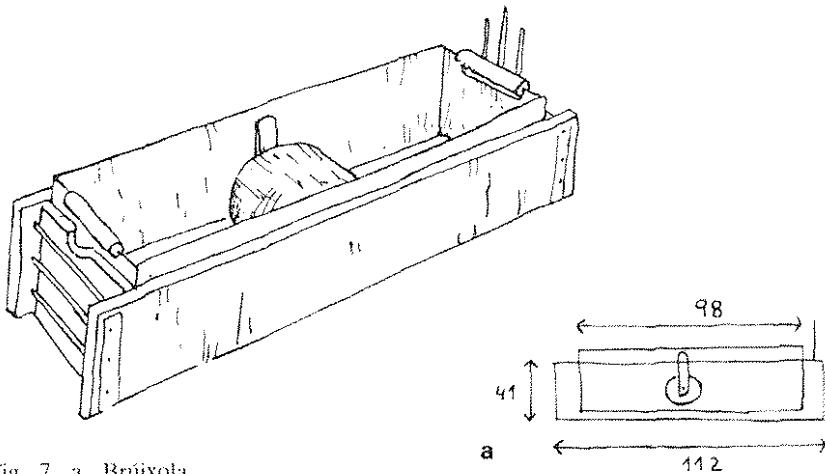

Fig. 7. a. Brúixola.

18. Sobre l'aprofitament i extracció de quitrà a les Illes vegeu: GUERAU D'ARELLANO TUR, C.: *Los hornos de alquitrán, una explotación poco conocida de nuestros bosques*. a Eivissa 3. Eivissa, 1973. pp. 23-28.

Maneta d'entubar: fusta circular amb dues manetes i uns orificis centrals dins els quals es passen els cordons a l'hora de corxar cordes entubades (v. Fig. 7c).

Per enrodillar la corda feta, una vegada acabada, i facilitar així el seu transport s'utilitzaven una sèrie d'elements que permetien fer manats, capdells, troques, etc.:

Burot: cilindre de fusta amb un eix central de ferro i una petita maneta que serveix per fer capdells de llendera o altres tipus de cordellina prima. (v. Fig. 7b).

Maneta per aplegar nates: barra de fusta amb dues barres transversals als extrems sobre les quals s'aplegaven les nates formant troques. (v. Fig. 8a).

Espidor: creu de fusta en forma d'aspa amb un eix de ferro central i una maneta per fer-la voltar. Als extrems dels braços de la creu té una fusta perpendicular sobre la qual s'enrodilla la corda. (v. Fig. 8b).

Molinet: doble creu de fusta en forma d'aspa amb un eix de ferro central, al voltant del qual gira, fomant així un rodell de corda. (v. Fig. 8c).

Procés d'elaboració.

Una vegada pentinat el cànyom o la matèria que havien de treballar i seleccionades les distintes qualitats es començava a *filar*. El filador es subjectava una manada o dues a la cintura amb una corretja (V. Làmina 1b) i posava una mica de cànyom al carrell —això es denomina *metre*— mentre que l'al·lot o mosso de roda comença a donar moviment a aquesta. Així filaven dos o tres pams per tenir un punt de partida. A partir d'aquest moment, amb la mà esquerra, anaven donant cànyom al carrell que voltava, i amb la dreta, protegida amb

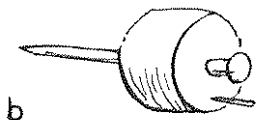

b

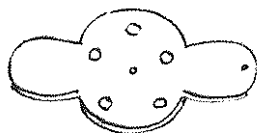

c

b. Burot.

c. Maneta d'entubar (a 1/8).

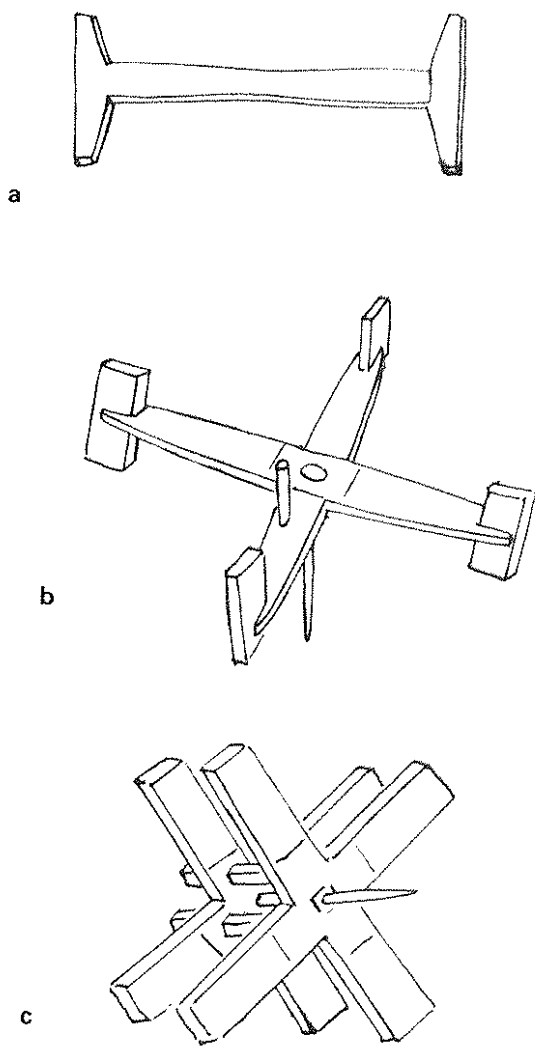

Fig. 8 a. Maneta per plegar nates
 b. Espiador
 c. Molinet a 1/8).



a. manada de cânem sense filar.



c. cânem filat (filat industrial)



b. manera de subjectar el cànem a la cintura per filar-lo.

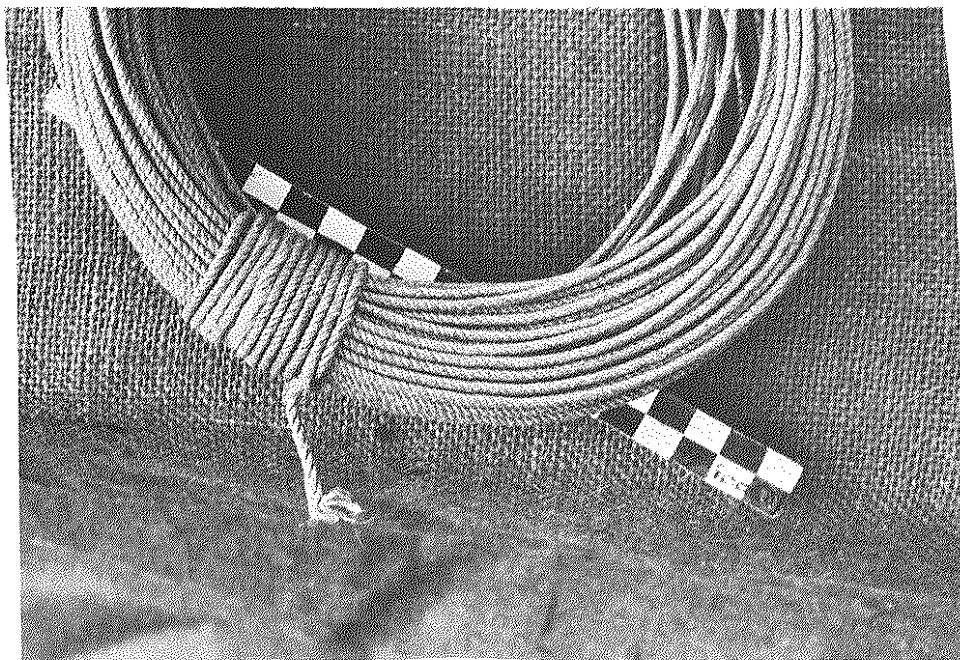

d. corda de cànem acabada -palangre-.

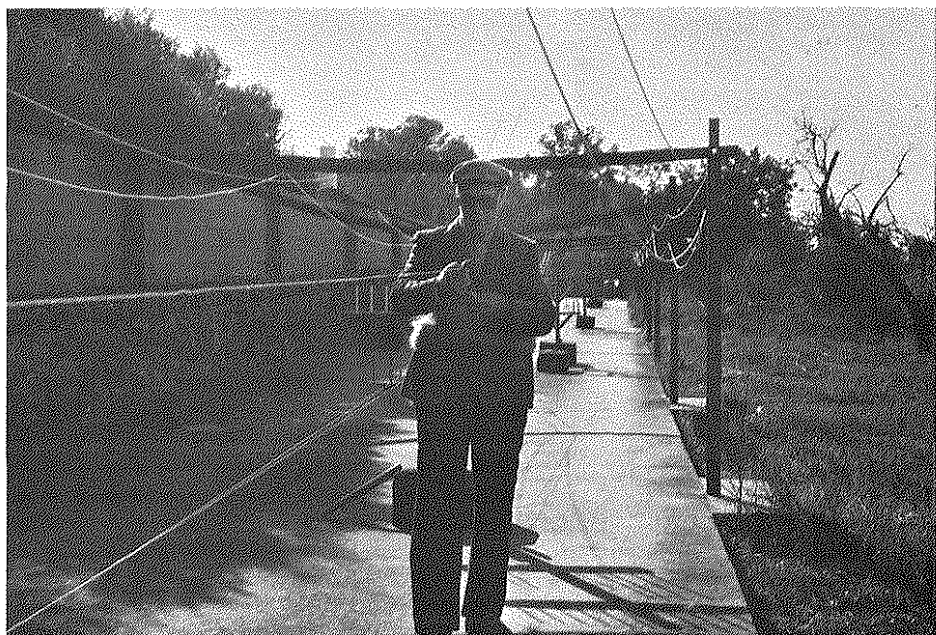

a. filant.

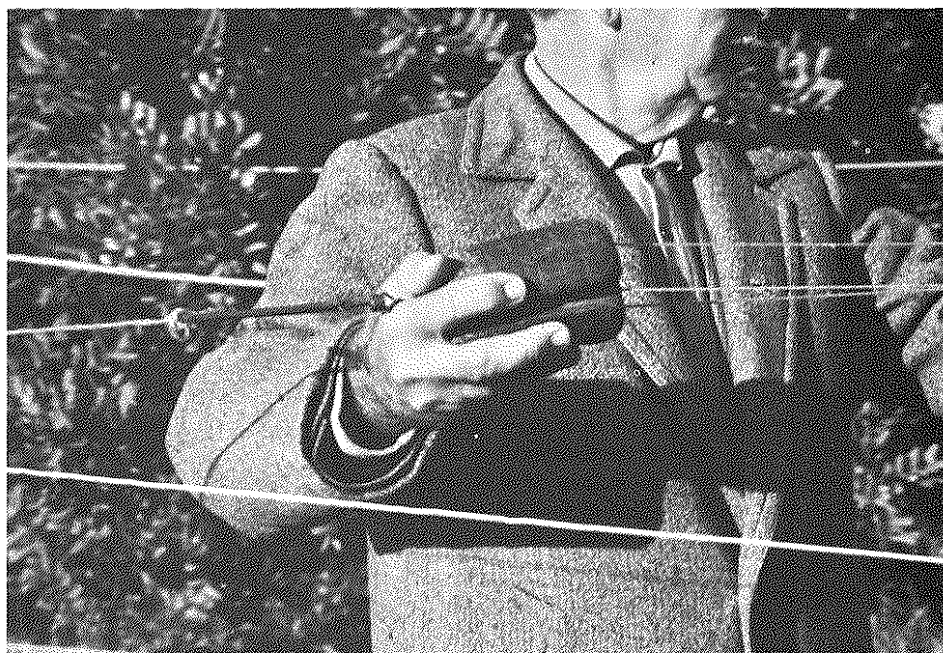

c. passant la càbria per a corxar.



b. posició de les mans per a filar.



d. polint la corda amb la paloma.

un pdaç de llana o drap, anava tensant el cap que a causa de la torsió sorgia de dins les mans del corder. Mentre anava filant caminava cap endarrera i s'anava allunyant de la creuera fins arribar a la distància desitjada. (V. Làmina II a i b).

Al llarg de la *senda* i aproximadament cada 10 m. hi havia un rastell sobre el que anaven posant els fils que filaven o ja acabats per evitar, així, que rossegassin pel terra i s'embrutassin.

Quan el filador arribava al final de la senda fermava el cap del fil a un parpal que prèviament s'havia clavat al terra. El mosso de roda es preocupa també de desfermar o desmetre el fil del carrell i fermar-lo a un parpal situat devora la roda.

D'aquesta manera anaven filant fins a tenir els fils necessaris per formar un cordó. Com que normalment eren dos filadors que treballaven, el que solien fer era que quan tenien dos fils acabats el mosso de roda s'aturava i agafava un dels fils que tenia subjecte als parpals i el metia a un carrell buit, llavors fermaven els tres caps a un ganxo que subjectava el mosso de corda mentre que el mosso de roda començava a donar torsió i els mestre o l'oficial passaven la càbria per unir els fils. (V. Làmina II c).

La càbria es passava amb la part gruixada davant, caminant des del ganxo cap a la roda. L'altre oficial, avançant amb ell, li anava juntant els caps per facilitar-li la unió.

Quan els fils estaven units els posaven a un carrell que voltava a l'enrevés per omplir-los de volta i evitar així que es fessin berrugues.

Mentre omplien de volta el mosso de corda continuava aguantant el ganxo o bé subjectaven aquest a un contrapès que a causa de la torsió s'anava acostant a la roda fins arribar a la distància desitjada. En aquest moment es desfermava del carrell i del ganxo i es subjectava als parpals. Ja tenien un cordó fet.

Quan tenien el nombre de cordons necessaris per fer la corda es començava a corxar. Es posava un cordó a cada carrell i el ganxo a l'altre extrem, llavors començaven a voltar la roda i tornaven passar la càbria i unien els cordons. Una vegada corxat es desfeia dels carrells i es fermava o metia a un sol carrell que girava en sentit contrari i l'omplien de volta.

El tamany de les càbries i carrells variava segons la gruixa de la corda. Si havien de corxar cordes gruixades s'adaptava una altra maneta a la roda i rodaven dos o quatre homes. El mosso de corda era substituït també per un home o es fermava el ganxo a un mitjà o pedra feixuga que s'anava apropant cap a la roda fins aconseguir el grau de torsió desitjat.

Per a corxar calabrots o cordes molt gruixades es substituïa el creuer i la roda per la xitxarra que permetia donar major torsió sense tant d'esforç.

La feina acabava amb un bon polít. Si la corda era de cànjom li passaven un pdaç banyat, si era d'espert li passaven la paloma per tombar-li la pelussa i si era de pita l'espellussaven amb unes estidores. (V. Làmina II d.).

Una vegada polides s'enrodillaven amb el molinet, l'espiaador o el burot per fer-ne troques o manades per vendre.

Productes elaborats.

La diversitat és la característica fonamental de la producció cordera mallorquina. Nosaltres hem pogut recollir fins a 36 tipus diferents de cordes i cordells. Aquesta gran diversitat denota, sense cap dubte, una gran importància del gremi de corders i un gran desenvolupament.

La major part dels tipus recollits són de cànjom i espart el que demostra la preponderància majoritària d'aquests dos productes en front a altres d'introducció posterior com és ara la pita o el jute.

Un altre aspecte a destacar és que aquesta gran diversitat tipològica va acompanyada d'una riquesa terminològica important que hem intentat conservar. Dissortadament algunes vegades només es recorda el mot i és impossible fer-ne la descripció.

La tipologia de productes que estableixen els mateixos corders es fonamenta bàsicament sobre tres factors que hem procurat tenir en compte:

1. El material (cànjom, espart, pita, etc.)
2. La composició. Generalment distingeixen pel número de fils o cordons de què es compon una corda i el seu grau de torsió. Així els corders distingeixen perfectament entre una corda morta (amb poca torsió), o una corda viva (amb molta torsió).
3. Les mesures de pes, gruixa i llargària. Era molt corrent que la corda es mesuràs pel seu pes en lloc de per la seva llargària. Per altra banda, moltes vegades les característiques de la corda vénen donades amb el sistema tradicional de mesures: braces, canes o pams.

Donam ara el següent quadre sinòptic amb un resum dels distints tipus de labors que feien els filadors mallorquins. Aquest quadre, per altra part, no és tampoc definitiu i per tant és molt probable que aprofundint en el tema puguin sorgir nous tipus.

Excluïm tota l'obra de pauma ja que consideram que té unes característiques prou diferenciades que donen motiu per a fer un estudi a part.¹⁹

19. Vegeu SURDIX I NEGRI, Jaume i MOREY I SURDIX, Jaume: *S'obra de Pauma* a Eluc, juliol-agost 82, n.º 704, pp. 7-12.

DENOMINACIÓ	MATÈRIA	CARACTERISTIQUES	MIDES	FUNCIÓ
Fil d'un cap	canem	1 fil		fermar esca a les nauses
Fil de dos	canem	2 caps	---	adobar xarxes
Fil d'armar o tonaire	canem	2 caps, mort	x 18 bracs	armar xarxes o palangres
Almadrava	espart	3 caps de 3 fils, viu	16-18mm x 30 brac.	estirar xarxes
Tonaire	canem	3 caps de 3 fils	0,5 mm x 50 m.	pesca i enfilar tomàtiga
Braçoli	canem	3 caps de 3 fils	1,5-2 mm x 20-30 bracs	ginyola picapedrer, pesca volanti i palangre
Braçola	canem	3 caps de 3 fils	3 mm x 20-30 brac.	ginyoles i pesca
Palangre	canem	3 caps de 3 fils	2,5 mm x 30 canes	pesca
Volanti	canem	3 caps de 3 fils	1,5-2 mm x 20-30 can.	pesca
Boletxa	canem	3 fils de 3, mort	2mm x 20 canes	pesca i pagesia
Boletxeta	canem	3 fils de 3, mort	1,5 mm x 20 can.	pesca
Cotilla	canem	3 fils de 3 mort	--x 20 canes	formatgeres
Cotilla borda	canem	3 fils de 3, mort	--x 20 canes	arreglar xarxes
Llendera de coixiner	canem	3 cordons de 2 caps, mort	3-4 mm x 30 m.	coixiners i selleters
Llendera	canem	3 cordons de 3 caps, viu	1 mm x 30 m.	escorretjades
Llendera de tambor	canem	3 cordons de 2 caps, viu	1,5 mm x 30 m.	pagesia
Llendera de baldufa o corda d'un diner.	canem	3 cordons de 2 caps, mort	2 mm x 30 m.	ballar baldufes
Nata o llata	espart	1 cordó de 3 o 4 fils	6-8 mm x 20 canes	picapedrers
Dogal	espart, canem o canem i pel	4 caps	16 mm x 24 pams	bestiar gros
Llampuguera	espart	3 caps de 3 fils	8-10 mm x 60 brac	pesca, capectes de suro
Corda de teixina o filet de pages	espart	2 caps	1,5 mm x 25 m.	fer teixos de llenya
Filet de canyis	espart	2 caps	1 mm x 10 m.	fermar canyissos
Polia enclitanada	canem	3 fils, morta i enclitanada	igual que la llendera fins a 6 mm.	faixar cordes de barca i de campana.
Corda de llenyater	canem llarg	3 cordons, morta	15-18 mm x 20 canes	garbetjar
Corda per engarrotar	canem llarg	3 cordons de 2 fils	15-18 mm x 15 pams	garbetjar
Corda n° 1	espart	3 caps de 2 fils	8 mm x 20, 30 i 60 canes	pagesia
Corda n° 2	espart	3 caps de 2 fils	10 mm x " " "	pagesia
Corda n° 3	espart	4 caps de 2 fils	15 mm x " " "	pagesia
Corda n° 4	espart	4 caps de 2 fils	19 mm x " " "	pagesia
Corda n° 5	espart	4 caps de 2 fils	22 mm x " " "	donar tons a barques
Corda repassada	puta o espart	4 caps de 2 fils?	15 mm x	riendes de bestiar
Corda repassada	espart	4 caps de 2 fils? molt corxat	30-40 m. x 30 can.	mareseres
Corda entubada	espart	4 caps de 2 fils molt corxat	30-40 mm x 30 m.	mareseres i embarcacions
Calabrot	espart	4 caps	30-60 mm x	amarrar varells
Estopada	espart totrat de canem		30-35 mm x 20 can.	embols de molí
Veners	espart	3 o 4 caps	5-10 mm x 2 m	fer garbes
Sagula	canem	12-16 caps	8-12 mm x 18 brac	marineta
Colombina	canem	3 fils	3 mm x 4-5 pams	llendera per fer trossos "latigo"

Adaptació o desaparició?

El creixement econòmic i la conseqüent mecanització ha ocasionat un canvi que ha incidit directament sobre els oficis tradicionals en general i concretament sobre els corders.

La competència desigual de la producció industrial en front de la producció artesana ha provocat que aquesta es ves obligada a adaptar-se als nous ritmes productius o a desaparèixer.

L'escassa rendibilitat que ofereix una producció limitada en front a la importació massiva i a més baix preu de productes industrials ha provocat la desaparició de la majoria dels tallers artesanals. Els pocs que s'han mantingut han hagut d'adaptar-se a la nova realitat.

Aquest canvi, generalitzable a quasi bé tots els oficis tradicionals, l'hem pogut detectar perfectament a l'obrador de Mestre Antoni Bosch. A grans trets, aquest intent d'adaptació es reflecteix a distints nivells:

a. A nivell d'utilització de *matèries primeres* es detecta una progressiva substitució de les matèries tradicionalment utilitzades (canyom, espart, pita) per matèries sintètiques d'origen industrial així com una progressiva disminució de la qualitat de les matèries primeres tradicionals.

b. A nivell tecnològic s'observa un intent de *mecanització* rudimentària dels ormeigs tradicionals. Així tenim l'adaptació d'un petit motor elèctric a la roda, manipulable a distància mitjançant unes cordes, i l'adopció d'un artillugi que permet mantenir les cordes tensades mentre es corxen.

c. Per acabar, a *nivell organitzatiu* es dona una supressió dels mossos de corda i de roda així com de tot el personal assalariat que absorbia gran part dels beneficis. Tot això afavorit per aquesta incipient mecanització.

Aquests factors es converteixen en decisius dins l'ofici de corder i pensam que aquest fenomen és generalitzable a quasi bé tots els oficis tradicionals. A tots se'ls hi presenten dues alternatives: adaptació, canvi de funció, reconversió, com diríem ara, o bé desaparició. Molts opten per la segona. Ambdues presuposen però un major grau de dependència.

El canvi socio-econòmic com a esdeveniment determinant és indubtablement un fenomen complex i mancat encara dels estudis globals pertinents. Uns estudis que indubtablement els antropòlegs hauran d'assumir.

VOCABULARI (*)

Amarar: operació de posar en remull l'espart a fi de poder trencar-lo i pentinar-lo abans de convertir-lo en corda.

Berruga: retorcadura embullada que es fa a un fil o corda per excés de torsió o perquè va massa balder.

Capdell: conjunt de fil o de corda aplegat en forma més o menys rodona.

Colla: conjunt de persones que fan plegats una feina determinada, en aquest cas els corders.

Corder: home o dona que fa corda.

Cordó: conjunt de fils retorts formant una espècie de corda prima, d'estructura cilíndrica, que serveix per formar cordes.

Corxar: tòrcer i reunir uns amb altres els cordons que formen un cap de corda.

Dogal: corda que va unida al cabrestell o a la cadena i serveix per subjectar i menar les bústies.

Espadar: tugar el cànem o el lli amb l'espadella, després de bregar-lo per fer-ne caure l'aresta.

Fil: cos més o menys llarg, de forma capil·lar, format ajuntant i torçant brins de matèria fibrosa.

Filador: persona que filava les fibres vegetals abans de corxar-les. Algunes vegades és sinònim de corder.

Filar: reduir a fil una matèria tèxtil, sia vegetal o animal.

Manat: aplec de troques de fil.

Metre: acció de lligar l'extrem del fil al carrell.

Omplir de volta: torsionar una corda en sentit contrari d'així com s'ha corxada per evitar les berrugues.

Pentinador: persona que amb ajuda del puer i l'espadella pentinava el cànem abans de filar-lo.

Senda: recorregut longitudinal sobre el qual els corders tenien els rastells i feien la corda.

Trencar: bregar o cascar la canya del cànem o del lli per separar-ne la fibra mitjançant el trencador.

Troca: madeixa o manat de fils.

(*) Els ormeigs i tipus de corda estan explicats dins el text.

	Plas. Kilo
N.º 60 de 120 libras de 16 canas o doble.	kilo 2899
• 65 de 130	3130
• 70 de 140	3500
Volantes de 15 canas docena	450
• 30	765
Catambros de 4 y 5 palmos	1200

LLANDERAS ESTOPA

Ovillos, otre y armas de 2 libras a 2 y 1/2 libras	745
Amayas de 2 libras y 1/2 hasta 6	500
• desde 8 libras y 1/2 a cualquier grueso	
• cuerdas estopa	340
Amayas de percha libras	465
Estopadas 2.ª	200

LLANDERAS DE CÔ DE CÁÑAMO

Landerá tambó 15 onzas de 30 metros.	mas 550
Ovillos, otre a amayas de 2 a 2 1/2 libras	475
Amayas tambó de 2 y 1/2 a 7	450
Cuerda de 8 libras cualquier grueso	350
Estopada 1.ª	200
Dogales de balte estopa de 1 a 9 onzas	600
• • • • • 10 a arribó	600
• • • • • de hilo seco de 6 a 9 onzas	650
• • • • • de 10 a 12 onzas	650
• • • • • asomones docena	120
Cuerda de pelo de cabal kilo	1200
Natas de pita de 15 a 17 onzas	130
• natas de pita y cuerdas de 1 y 2	250
Cuerda de pita de mayor grueso	150

Palma, 30 de Jano de 1947.

Por el grupo de los que trabajan a destajo.

El Encargado,
LORENZO FOL.

CORDAJES DE ESPARTO

	Plas. Kilo
N.º 1 Pieza de pata de 3 y 1/2 a 4 libras 200	kilo 1000
• 2 de otre de 5 y 1/2 a 6	200
• 3 mediana 8 a 8 y 1/2	300
• 4 bordas 10 a 10 y 1/2	200
• 5 abertura 14 a 14 y 1/2	200
• 6 de 12 libras de 30 a 31	300
• 7 de 16 libras de 38 a 40	300
Sogas de 12 a 16 libras embudidas que pase de	
libra la cana kilo	1500
Sogas de 12 a 16 libras sin embudo que pase de	
libra la cana kilo	065

NATAS DE ESPARTO

De 20 canas una de 15 a 18 onzas	kilo	150
• 20 19 a mayor grueso a 2 libras		100
De libra	kilo	200
Natas de kilo mayor grueso		080

CUERDAS O MAYETAS DE ESPARTO

En grueso que no llegue a 20 kilos las 60 canas K. 1000	
En grueso que pase de dicho peso las 60	060
Lampiguera	060
Vencejos de 10 a 20 kilos	000
• 20 a 30	000
• 31 en adelante	1200

Estopadas de esparto embudidas de estopa kilo	100	
Cuerdas de esparto embudidas de estopa	200	
Hilo de fluta, Habana	000	
Armas de esparto embudidas de clarillo	000	
Cuerda de pita para hacer sillas de 20 canas. Una 1/2	kilo	150
• foral amarras	kilo	050
Hilo de fluta con madejas	000	
Natas foral de pita	Una 1/2	
Hilo abragadero de fluta de clarillo	kilo	700

NOTA.— Para percibir todos los beneficios de las Leyes establecidas por el Ministerio del Trabajo hasta la fecha, tenemos que percibir el sesenta y nueve por ciento aparte de la mano de obra.

El Encargado,
ANTONIO AMBROSIO

Anexe Documental nº 2

A.R.M. Junta de Comercio, Gremios, Caja 32, nº 5 sff.

Estado de la Estimación y justiprecio hecho por los Mayordomos del Gremio de Sogueros de todas las prendas de trabajar y herramientas existentes, y comunes del Gremio conforme lo manifestado por el real Consulado con decreto de 3 de Noviembre de 1827.

<i>Prendas existentes</i>	<i>valor</i>
Primo 5 Farretons	2 l. 10 s.
2 Id.	2 l. 10 s.
una Mestra	5 "
un Caball	1 "
una Roda bella	2 " 10 "
una Cabría bella	15 "
una Mestra	2 " 10 "
	<hr/>
	16 l. 15 "

Presupuesto de las Faltas

Primo 8 Ferretona	6 l.
8 id.	16 "
3 Ferros i una Mestra	30 "
Una Caldera	32 "
Per las ansas i sercol	1 " 4 s.
una estisora	8 "
un ferro per dins la caldera	1 " 12 "
Mes dos Colsos y se giradora	2 " 8 "
6 Molinets	18 "
un Caballet	12 "
un Caball	18 "
18 Bachs	13 "
3 Cabrias	3 "
un Caball per dur la Cabria	9 "
	<hr/>
	170 l. 4 s.

Palma 27 Noviembre de 1827.

Por los Mayordomos y lo enumerado de la
 suma Valga.
 Guillermo Llofriú.

Bibliografia

- Archiduke LUIS SALVADOR: *La Ciudad de Palma* parte de la obra *Las Baleares*. Imp. Mn. Alcover. Palma de Mallorca, 1960.
- Archiduke LUIS SALVADOR: *Mallorca Agrícola (2ª mitad)* parte de la obra *Las Baleares*. Imp. Mn. Alcover. Palma de Mallorca, 1960.
- Archiduke LUIS SALVADOR: *Costumbres de los Mallorquines, Artesanía y Folklore*. Ed. José de Olañeta. Barcelona, 1981. (Archivo de Tradiciones Populares, 12)
- CASTELLOTE HERRERO, Eulalia: *Sigüenza: Notas de Etnografía a Wad-Al-Hayara*, 6. Revista de Estudios de la Institución de Cultura "Marqués de Santillana". Guadalajara, 1979.
- ESCALAS, J.: *Aquella Ciudad de Palma*. Ed. Escalas. Palma de Mallorca, 1979.
- GUERAU D'ARELLANO TUR, C.: *L'aprofitament a Eivissa de la pita i l'espart*. a *Eivissa*, 9 Institut d'Estudis Eivissencs. Eivissa, 1979.
- GUERAU D'ARELLANO TUR, C.: *Los hornos de alquitrán, una explotación poco conocida de nuestros bosques a Eivissa*, 3. Institut d'Estudis Eivissencs. Eivissa, 1973.
- LLABRES RAMIS, J. i VALLESPÍR SOLER, J.: *Els nostres Arts i Oficis d'Antany*. Vol. II. Ciutat de Mallorca, 1981.
- Memoria de la Sociedad Económica de Amigos del País*. Imp. de Ignacio Sarrà y Frau. Palma de Mallorca, 1784.
- QUETGLAS GAYA, B.: *Los Gremios de Mallorca. Siglos XIII al XIX*. Ed. Cort. Palma de Mallorca, 1980.
- ROSSELLO-BORDOY, Guillermo: *Museo de Mallorca. Sección Etnológica de Muro. /guia/*. Dirección General de Bellas Artes. Madrid, 1966.
- SANCHEZ i CERVELLO, Josep: *Assaig d'una Indústria Típica de Flix. Les Cordes*. Ed. Ajuntament de Flix (Tarragona). Flix, 1983.

Agraïm sincerament la col·laboració de totes aquelles persones que han fet possible aquest article. I especialment a Joana Bibiloni que ha fet les correccions de l'original, a Biel Bonnin que ha realitzat els dibuixos, a Margarita Orfila per les fotografies i a Frederic Soberrats i Pep Sitjar per les seves informacions.