

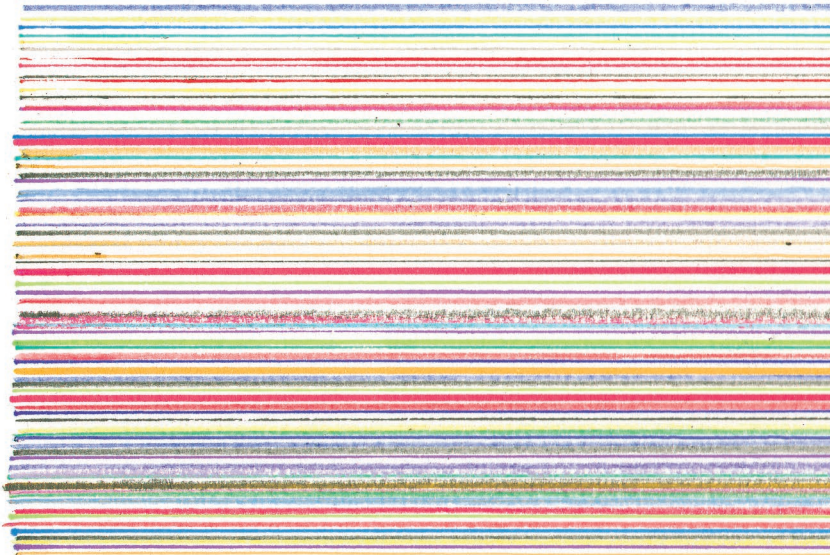

ACTES DE LES II JORNADES D'ESTUDIS LOCALS DE LLUCMAJOR

2018

9 i 10 de novembre



ACTES DE LES II JORNADES D'ESTUDIS LOCALS DE LLUCMAJOR

9 i 10 de novembre de 2018

© dels autors i autores, 2019

© Ajuntament de Lluçmajor, 2019

ISBN: 978-84-947890-7-6

Dipòsit Legal: PM 1257-2019

Disseny i maquetació:

Moiré | www.moire.cat

Impressió:

Gráficas Ulzama

No es permet la reproducció total o parcial d'aquest llibre ni de la coberta, ni el recull en un sistema informàtic, ni la transmissió en qualsevol forma o per qualsevol mitjà, ja sigui electrònic, mecànic, per fotocòpia, per registre o per altres mètodes sense el permís dels titulars del copyright.



Ajuntament
de **Lluçmajor**



institut d'estudis
baleàrics

illa

ACTES DE LES II JORNADES D'ESTUDIS LOCALS DE LLUCMAJOR

9 i 10 de novembre de 2018

SUMARI

PRESENTACIÓ

- Presentació de les II Jornades d'Estudis Locals de Lluçmajor** 9
Lluís Segura

LLIÇÓ INAUGURAL

- 1 Història local i història general. Les relacions de l'esquerra llucmajorera i el socialisme català: els exemples de 1909-1914 i 1918-1921** 15
Pere Gabriel

PATRIMONI

- 2 Els fòssils procedents del terme de Lluçmajor en les col·leccions paleontològiques de la Societat d'Història Natural de Balears** 47
Damià Vicens, Guillem X. Pons i Antelm Ginard
- 3 El marès de Lluçmajor: patrimoni natural i cultural** 55
Guillem Mas Gornals i Josep Sacarès Mulet
- 4 Construccions dels trencadors de la possessió de Son Verí** 77
Joan Clar Monserrat i Celso Calviño Andreu
- 5 Els llibres d'actes municipals de l'Arxiu Municipal de Lluçmajor** 95
Maria del Carme Pino Obrador
- 6 Antoni Mut Jaume, mestre constructor de la barriada Joan Gelabert de Ciutadella (Menorca) 1941-1943** 105
Jaume Sastre Moll

HISTÒRIA

- | | | |
|-----------|---------------------------------------------------------------------------------------------------------------------------------------------------------------------------------------|-----|
| 7 | Aproximació a l'origen llucmajorer dels Salvà, una nissaga de prohoms d'Altea
Gabriel Vich Vidal | 131 |
| 8 | Pasqual Felip Togores i Rosselló, propietari de Binificat, Merola i Son Julià. Tinença i usos de la terra a Lluçmajor al segle XIX
Pau Tomàs Ramis | 167 |
| 9 | Repressió del contraban i altres actuacions dels carabiners de la secció de Lluçmajor (segles XIX i XX)
Celso Calviño Andreu | 199 |
| 10 | La Festa del Pedal a s'Arenal (1916-1918). Les edicions de 1917 i 1918
Dídac Martorell Paquier | 231 |
| 11 | Els regidors republicanosocialistes de l'Ajuntament de Lluçmajor. La seva actuació durant la Segona República, la seva situació durant la Guerra Civil
Antoni Vidal Nicolau | 277 |
| 12 | La Semana, un periòdic local ofegat per la Guerra Civil
Maties Garcias Salvà | 297 |
| 13 | Joan Antich Pons, un pioner de les comunicacions radioelèctriques
Montserrat Alcaraz Vich | 315 |

CULTURA POPULAR

- | | | |
|-----------|----------------------------------------------------------------------------------|-----|
| 14 | Cossiers, cavallets i carros triomfals a les festes de l'obra (1782-1882) | 331 |
| | Miquel Pou Amengual | |
| 15 | Francesc Pomar i Bonnín, mestre d'escola, poeta (1886-1950) | 363 |
| | Maria Dolors Bas i Pomar | |
| 16 | Sa Companyia des Lloros | 383 |
| | Climent Ramis | |
| 17 | El Dúo Dinámco, s'Arenal i el fenomen fan | 387 |
| | Francina Capellà Roig | |

MISCEL·LÀNIA

- | | | |
|-----------|---------------------------------------------------------------------------------------|-----|
| 18 | L'Almadrava del cap Enderrocat, un topònim de la costa llucmajorera | 413 |
| | Francesc Canuto Bauçà | |
| 19 | Josep de Togores i Tomàs de Verí, dos il·lustrats a Lluçmajor | 429 |
| | Jaume-Bernat Adrover i Artigues | |
| 20 | L'observació meteorològica al terme de Lluçmajor | 449 |
| | Bernat Amengual Vidal | |
| 21 | Notes per a la història de la farmàcia a Mallorca. Les apotecaries a Lluçmajor | 461 |
| | Montserrat Pons Boscana | |
| 22 | Lluçmajor, entre la novel·la i la rondalla (1888 i 1929) | 487 |
| | Miquel Sbert i Garau | |

PRESENTACIÓ DE LES II JORNADES D'ESTUDIS LOCALS

LLUÍS SEGURA, REGIDOR DE CULTURA

Per segon any, em plau donar-vos la benvinguda a aquestes Jornades d'Estudis Locals que celebra la ciutat i la Regidoria de Cultura de l'Ajuntament de Lluçmajor.

L'any passat, presentava la primera edició d'aquestes Jornades dient: *Les jornades d'estudis locals són l'eina imprescindible per tal que un municipi es conegui a si mateix. Un eina que cerca trescar en el passat, perquè tenim un futur per construir.* Això ho deia just abans d'escoltar fins a un total de quaranta-cinc estudis, fets amb el màxim rigor i la màxima serietat, per part de vosaltres: savis, investigadors, historiadors, erudits. Quaranta-cinc ponències que ja fan part de les *Actes* que avui també presentem i que ja estan a l'abast de tothom qui vulgui fer una petita inversió econòmica en cultura, en coneixement i en història de la nostra ciutat.

Dic que deia aquelles paraules a l'inici de les Jornades de l'any passat, i crec que les meves paraules quedaren confirmades durant les hores següents en aquell discurs inaugural. Els qui hi vàreu ser recordareu la «marató» que varen ser les sessions de l'any passat. Una marató on tots, ponents, moderadors, membres del comitè organitzador i la resta de col·laboradors, sense oblidar-nos del públic, que va aguantar estoicament la carrera, vàrem haver de fer un exercici de puntualitat que, de fet, jo vaig qualificar, fixau-vos, d'estalinista, per tal de complir amb el cronograma previst. I per força que els déus de totes les civilitzacions saben que ho vàrem aconseguir!

Tanmateix, sabíem que l'esclafit d'entusiasme historiogràfic que varen suposar aquelles primeres jornades no es podia repetir. Enguany, us promet i us garantesc que anirem més tranquils. Dilluns no tindrem les neurones esbraonades i no ens farà falta prendre cap suplement vitamínic per tal de recuperar-nos de l'esforç intel·lectual. Ens trobam davant d'un programa que ens promet vint-i-dues ponències que ens faran gaudir del coneixement que compartirem, però sense l'estress de l'any passat. Quan basta, basta!

Em correspon, per tant, en primer lloc, presentar-vos aquests dos volums de les *Actes de les I Jornades d'Estudis Locals de Lluçmajor* en aquesta bellíssima edició que ha anat a càrrec dels professionals d'Illa Editorial. Cal reconèixer l'esforç que han fet per tal que fossin, avui, aquí, a la vostra disposició i a un preu absolutament insultant. Els donam les gràcies per l'esforç professional i, també, els donam les gràcies per l'esforç econòmic que també han fet per tal que aquesta edició estigués a l'abast de tots els interessats. Des d'aquí, per tant, gràcies, Illa Editorial. I vosaltres, estimat

públic, no us faceu els ronyosos i comprau un exemplar, o dos, d'aquestes actes, ni que sigui per fer un bon regal de Nadal.

En aquestes *Actes* de les jornades de l'any passat hi trobareu fins a un total de quaranta-cinc ponències, agrupades en set blocs temàtics. A l'inici, la lliçó magistral de mestre Miquel Sbert ens va fer un repàs de la investigació historiogràfica llucmajorera al llarg del temps, tot deixant constància de les principals fites d'aquesta carretera: des del pioner *Crònica de la Il·lustre y Fiel villa de Lluçmajor*, escrita el 1770 per Guillem Terrassa i completada per Francisco Talladas el 1881; la monumental obra del doctor Bartomeu Font Obrador; el treball del doctor Vicenç Rosselló i Verger, de qui, per cert, dimarts que ve presentarem una nova edició del seu clàssic de 1964, *Mallorca. El sud i el sud-est*; també *Lluçmajor, espai educatiu i recursos ambientals*, de Jaume Oliver i Francesca Florit, de 1986; *Lluçmajor, guia dels pobles de Mallorca*, de Celso Calviño i Joan Clar, de 2000; els *Papers de s'Allapassa*, entre 1990 i 2008 o les Edicions de Pinte en Ample i tants i tants pregons de Fires dedicats a gairebé tots els àmbits d'estudi que hom pugui imaginar.

No hi podien mancar, en aquella lliçó inaugural, les referències a figures senyeres de la investigació local, com la de Josep Sacarès en geologia; Climent Ramis en climatologia; Joan Clar i Celso Calviño en l'àmbit de la flora i la fauna; Montserrat Pons o Antoni Garcies en agricultura; Miquela Sacarès en arquitectura popular; Joan Veny, Cosme Aguiló i, un cop més, Celso Calviño i Joan Clar en toponímia; Baltasar Coll, Pau Tomàs Ramis i el mateix Sbert en folklore i cultura oral, o Antoni Vidal, Pau Tomàs, Miquel Martín, Miquel Amorós o Joan Monserrat en història. I si m'he oblidat d'algú, li deman disculpes públicament.

La lliçó del professor Sbert posà de manifest la quantitat d'investigadors que hi ha hagut a Lluçmajor i que continuen, molts d'ells encara, desenvolupant una tasca de recerca i divulgació més que notable. Molts d'aquests investigadors són, avui, en aquesta sala, com hi eren l'any passat, quan varen contribuir a aquestes 930 pàgines de saba llucmajorera: per no estendre'm en excés, diré només que hi trobareu 15 treballs d'història, des del segle xv fins al xx; 7 treballs sobre patrimoni; 4 sobre art; 5 sobre cultura popular; 4 sobre educació; 6 sobre llengua i literatura i 4 sobre medi natural.

Diu el professor Sbert: *Les aportacions a l'estudi de Lluçmajor no responen a un pla sistemàtic (depenen de les inquietuds o curolles dels autors en la seva immensa majoria) i assoleixen la difusió (l'edició) en diversos mitjans i en formes molt diverses: pregons de fires, monografies, llibres individualitzats, articles en revistes, articles en llibres, miscel·lànies, opuscles, etc.* Aquesta manca de sistematicitat, tanmateix, no ens ha de preocupar. Com escrigué el premi Nobel de química Ilya Prigogine, en els sistemes dinàmics, i la cultura ho és, tot sovint surt l'ordre a partir del caos. Benvingut sigui, aleshores, aquest caos nostre llucmajorer.

En segon lloc, cal agrair la feina feta pels integrants del comitè organitzador, que enguany ha assumit tant les tasques científiques de selecció dels texts com les

tasques d'assistència a l'organització. Un equip que hem volgut renovar i dotar d'una presència femenina majoritària, perquè aquesta regidoria aposta de manera ferma i decidida per la igualtat, però que encara cal millorar, perquè només quatre de les vint-i-dues ponències presentades són obra d'una dona. Per tant, molt camí encara per córrer, i és tasca de tots involucrar-nos-hi. Preguem perquè aquesta desproporció es vagi compensant en els anys que vindran.

Deia que cal agrair la feina del comitè organitzador i és obligació citar-ne els noms: Maria Ginard, Catalina Salvà, Miquela Sacarès, Catalina Martorell, Maria del Mar Vanrell, Margarita Rubí, Victòria Burguera, Antònia Paniza, Sebastià Serra, Bernat Amengual, Antoni Vidal i Antoni Llompарт. A tots vosaltres, moltes gràcies per la vostra assistència, pels vostres consells i per les vostres opinions.

Tercer lloc de l'apartat dels agraïments: a tots vosaltres, investigadors, professionals i aficionats. Anava a escriure «amateurs», però no vull fer servir aquesta paraula, perquè amateurs, amadors, ho som tots i cadascun de nosaltres. Als autors d'aquestes vint-i-dues aportacions que vindran a continuació, moltes gràcies.

I també moltes gràcies al professor Pere Gabriel, catedràtic emèrit d'Història Contemporània de la Universitat de Barcelona, que ha tingut la gran amabilitat de desplaçar-se des de casa seva per compartir amb tots nosaltres la seva lliçó inaugural, que tractarà sobre les relacions dels partits i les organitzacions de l'esquerra llucmajorera amb Catalunya durant el període que va de 1866 a 1939. L'aportació del professor Pere Gabriel dona prestigi i lluentor a aquestes jornades i per això li manifestam el nostre sincer agraïment.

No puc acabar aquesta presentació sense recordar que el proper 4 de novembre de 2019 es compliran cent cinquanta anys del naixement de la nostra Maria Antònia Salvà. Així com enguany, 2018, vàrem poder recordar el seixantè aniversari de la seva mort, descobrint una pedra que l'Ajuntament de Lluçmajor, amb l'autorització de la família, va fer posar a damunt de la seva tomba, en un acte que record, tot i la brusquina, molt sentit, gràcies a la preparació de Tomàs Vibot, que ens llegí poemes de na Salvà en un recorregut gentil per les cases i els carrers que varen marcar la biografia de la poeta, i també gràcies a les actrius Xisca Puigserver i Irene Soler, que ens varen fer una ben simpàtica recreació d'aquella feta que tothom coneix i recorda, quan na Maria Antònia Salvà quedà tancada un vespre al cementeri de Lluçmajor. Gràcies Tomàs, gràcies Xisca i Irene, i gràcies als qui, des de ja mateix, estan treballant en els actes que farem durant el 2019.

Ben igual, deia, que enguany aquest Ajuntament ha tengut temps per recordar Salvà, l'any que ve ho continuarem fent. I vull anunciar, entre altres esdeveniments i projectes que envoltaran aquesta efemèride, la decisió del comitè organitzador i d'aquesta regidoria que les III Jornades d'Estudis Locals estiguin dedicades, si no exclusivament, sí, almanco, de manera molt principal, a la figura de Maria Antònia Salvà i al seu temps. Volem animar, per tant, a tots els estudiosos i amants de la poesia, de les lletres, de la història, dels paisatges, de les cases i de la flora i la fauna que

envoltà Salvà, a començar a esmolar les seves eines de recerca i redacció, que treguin punta als llapis, que tresquin dins els baguls de ca les seves padrines, i que, entre tots, el record de la nostra gran poeta sigui present, l'any que ve, per aquest temps, entre les parets d'aquest auditori.

Deia Miquel Sbert que només la ciència i l'ètica ens faran lliures. Ciutadans lliures de Lluçmajor i del món. Amb aquest pensament, us prec que no deixeu caure l'embranchida de les Jornades d'Estudis Locals. Quan no les teníem, sospiràvem per tenir-les. És cert que aquest darrer any hi hem posat unes bases sòlides: tenim unes instal·lacions dignes per a l'Arxiu Històric Municipal (al qual, ara, només li manca que hi puguem ubicar una persona responsable de la seva cura, del seu manteniment i de l'atenció al públic, però tenc la confiança que ho tindrem resolt aquest 2019); tenim una biblioteca ampla on es pot treballar, i tenim en darrer lloc, però sobretot, gent jove, preparada, amb moltes ganes d'obrir-se camí i rescatar de l'oblit allò que creuen que ens ajuda a saber-nos membres d'un col·lectiu, d'una comunitat, que dona sentit a la nostra existència. Per tot això, no deixeu que la responsabilitat de mantenir viva la convocatòria anual de les Jornades d'Estudis Locals recaigui només en les institucions. La força d'un poble és la força de la seva gent. Vostra és, per tant, la responsabilitat i el deure de consolidar i perpetuar aquesta celebració del coneixement.

Dit això, i per no abusar més de la vostra paciència, declaram inaugurades aquestes II Jornades d'Estudis Locals de la ciutat de Lluçmajor.

LLIÇÓ

INAUGURAL

HISTÒRIA LOCAL I HISTÒRIA GENERAL.

LES RELACIONS DE L'ESQUERRA
LLUCMAJORERA I EL SOCIALISME CATALÀ:
ELS EXEMPLES DE 1909-1914 I 1918-1921

PERE GABRIEL

Deixeu-me començar per dir-vos que estic molt content de ser avui aquí, que és també una mica casa meva, i que espero obrir aquestes II Jornades d'Estudis Locals de Lluçmajor amb una conferència i un text que siguin dignes i, sobretot, útils.¹

ELS MOLTS REPTES D'UNA HISTÒRIA LOCAL ÚTIL I INCISIVA

Alguns ho sabeu: he estat i soc un defensor de la història local. Per molts motius. Les abstraccions són inevitablement consubstancials a la història general, fins i tot la més bona. Fixem-nos-hi: en aquest cas, tendim a referir-nos a la societat en el seu conjunt o als grans col·lectius, grups o classes socials, i per dir-ho així acostumem a usar conceptes en majúscules (com el Poble, els Obrers, el Camp, la Ciutat, els Pagesos, els Intel·lectuals, els Empresaris, per no parlar del Govern, l'Estat, l'Exèrcit, l'Església o l'Administració). En aquest camí, és difícil que hi trobem els homes i les dones de carn i ossos i la problemàtica del seu dia a dia, a ras de terra i al llarg del temps. És difícil, crec, que si parlem en majúscula, puguem aventurar una explicació precisa a l'entorn de les elaboracions culturals polítiques i socials dels homes i dones, com aquestes s'han anat desenvolupant i com s'han anat produint les múltiples i divergents tensions, sempre difícils de simplificar, que han anat sorgint al llarg de la seva vida. Aquests inconvenients –millor seria dir perills– de la història general de sempre s'han aguditzat, em sembla, ara, des de fa uns anys, quan molts llibres o recerques d'història semblen més assajos amb discursos i argumentacions prefixades, que no llibres epistemològicament d'història, construïts des de la consulta atenta de les fonts documentals primeres, o, pitjor, no són sinó petits manuals de teoria, elaborats quasi exclusivament des de la lectura d'altres llibres, també més teòrics que no, pròpiament llibres d'història.

Bé, dins la història local, crec que és més fàcil evitar els paranys que estic comentant. En el fons, quan la practiquem, quan en fem la recerca, estem dins el regne del concret, del particular, del que sembla a alguns fins i tot incompatible amb qualsevol consideració de conjunt. Per mi, la seva gran virtut és que, immersos en la història local, es fa difícil ignorar l'home i la dona vius, amb unes vides i unes morts reals, amb patiments i alegries, amb esperances, pensaments, cultures i valors personals i ben concrets. Per dir-ho així, a diferència del que ens succeeix si pretenem la gran anàlisi històrica, quan ens capbussem en el nostre poble i el nostre ambient més proper, en molts casos en sabem –o en podem saber– tot de tots i totes, de cadascun d'ells i cadascuna d'elles.

En aquest camp, en una mena de contraimatge de la història general, el perill és el localisme, és a dir, la consideració magnificada de la peculiaritat. Ras i curt: pensar que el que succeeix a prop nostre no ha passat mai enlloc, o creure que no es pot fer història més enllà de la narració descriptiva d'uns casos o situacions concrets. Vull advertir que, desmentint el que sovint diu l'acadèmia del gremi (parlo, és clar, com a historiador), és molt difícil fer una bona història local, perquè justament el seu horitzó ha de servir per a discutir i oferir elements per revisar les afirmacions genèriques i els tòpics que vulguem o no sempre ens duen a unes visions plenes de prejudicis. No ho oblidéssim: del que es tracta és de fer mirades cap enfora, no pas tancar-nos dins les parets o les fronteres del nostre poble, barri o grup social. Alhora, i potser encara més difícil: evitar l'anàlisi concreta com a simple exemple de les consideracions generals preestablertes.

No pretenc en absolut desanimar ningú. Tot al contrari. Hi ha una consideració que no s'acostuma a fer i que a mi em pareix també molt rellevant: la pràctica de la història local és el millor aprenentatge de l'ofici i, a més, una mena de salvaguarda i de vacuna, enfront de la moda passatgera, que ens ve dictada pels cànons de l'acadèmia o els dictats de les agències ministerials d'avaluació de la recerca. L'entusiasme i el gust personal és –i hauria de continuar essent-ho– un dels principals motors per a la recerca històrica, la més iniciàtica o la més consolidada, tant és.

Tot això, i no és poc, teniu i tenim al davant. Siguem conscients que la tasca no es clou en una o dues jornades d'història local, com les que des de l'any passat s'han començat a tirar endavant. Ens calen, a tots plegats, molts anys de jornades, successives. Esperem que les institucions més properes ho facilitin i ens ajudin.

LES RELACIONS. LÍMITS I DEFINICIÓ DEL TEMA

El títol anotat constitueix en realitat una temàtica d'estudi, no pas l'anunci d'una aportació acabada. Permeteu-me que la defensi, abans d'entrar en els casos concrets. Algú, amb raó, pot pensar que és pecar d'optimista voler l'anàlisi d'una comunicació directa entre Lluçmajor i Barcelona, per no dir amb Catalunya, ara fa

un segle o segle i mig. I si pretenem, com jo he anunciat, constrènyer-ho a les relacions culturals i polítiques de l'esquerra, encara més. No sols una i altra població eren llavors molt lluny (en tot cas, molt més que no ara), sinó que la desproporció social, econòmica i també cultural sembla excessiva per intentar-ne cap mena de comparació, amb el benentès que pensar en relacions implícitament ens duu a alguna mena de contrast i reflexió conjunta. Tanmateix, crec que paga la pena intentar-ho. Abans parlava del perill per a la història local de caure en el localisme i la monografia petita, quan justament del que es tracta és de veure com, entre tots, som capaços d'anar a la relectura de la història, i en especial la contemporània, corregint els tòpics i les generalitzacions abusives. És en aquesta direcció que plantejo la temàtica fixada per a la meva xerrada.

Entrem en el primer exemple que penso comentar, situat el 1909-1912. Què hem de buscar? El coneixement i les reaccions llucmajoreres davant els fets de la Setmana Tràgica de Barcelona del juliol de 1909 i l'espectacularitat de la repressió posterior? O, millor, veure si existia algun lligam a banda i banda entre la crispació social i política que significà l'arribada del govern llarg d'Antoni Maura a Madrid i la seva implicació en una nova guerra al Marroc? Més important encara: com incidí aquella situació –no ja els fets de Barcelona, sinó la crispació de la política a Mallorca i en concret a Lluçmajor– dic, com incidí, en la conformació d'una determinada i potser específica cultura política popular de les esquerres, que ja venia d'abans i es mantindria d'alguna manera al llarg del temps? Tot avançant en aquesta direcció, espero que els episodis ben concrets que duré aquí ens posin sobre la pista de les moltes cares que tenia aquella situació i l'enfrontament entre el maurisme i l'antimaurisme, també a Lluçmajor.²

EL SOCIALISME EN TEMPS DEL MAURISME I L'ANTIMAUERISME. FABRA RIBAS EL 1909. REOYO I CHALMETA EL 1912. LA REACCIÓ CATÒLICA I L'OMBRA DE MOSSÈN ALCOVER

L'excursió de propaganda que havia ideat l'Agrupació Socialista de Palma per galvanitzar el partit a l'Illa el 1909 comptava amb Pablo Iglesias –sens dubte el dirigent del PSOE més conegut a l'època. De tal manera que, en saber-se que sols vindria Antoni Fabra Ribas, els redactors d'*El Obrero Balear* no saberen dissimular una certa decepció. Tanmateix, aquella vinguda crec que fou molt decisiva, i en molts aspectes inaugurà un nou temps per al socialisme mallorquí i, en especial, per al socialisme llucmajorer, i, també, per a la futura consolidació de Llorenç Bisbal com el nou gran referent del PSOE a Mallorca.

Fabra Ribas arribà a Palma des de València, on també havia actuat com a propagandista, el diumenge dia 20 de juny del 1909. El programa previst era: el dilluns dia 21 anar a Lluçmajor, acompanyat d'una comissió de socialistes palmesans, per tal de fer dos «actes públics» (el mateix dilluns l'un, i el dimarts dia 22 a la nit l'altre); el dimecres 23 anirien a Felanitx i el dijous 24 a Manacor; el divendres 25 la propaganda es faria a Artà; la tornada a Palma es produiria el dissabte dia 26. Aquí, hi hauria un míting el matí del diumenge dia 27 i a la tarda visitaria Marratxí. El dimarts, dia 29, hi hauria un altre míting a Palma. La tornada a Barcelona estava fixada per al dimecres dia 30 de juny. La geografia d'aquella excursió venia a fixar els punts de referència per al socialisme mallorquí del moment. Tanmateix, no m'interessa ara entrar en els detalls de tota l'excursió.

Antoni Fabra Ribas (1879-1958) era en aquells moments un dirigent socialista del PSOE força peculiar.³ Home de Reus, estudià i es llicencià en Lletres i Dret a Barcelona, i a principis del segle continuà estudis a la Sorbona de París (1901-1903), des d'on havia de popularitzar el pseudònim de Mario-Antonio (un detall ben personal: era el malnom de la casa pairal del seu pare, en un poblet, Barberà de la Conca, i, sovint, s'ha confós amb *Marco Antonio*, per allò de l'emperador romà). Residí després a Anglaterra, Alemanya i França. Situats el 1909 era un dels pocs militants del PSOE amb formació universitària i, sobretot, amb contactes i col·laboracions amb la plana major del socialisme europeu del moment. Una dada molt significativa és que, a part de col·laborar en els òrgans de premsa més prestigiosos de la socialdemocràcia europea de principis del segle, participà i intervingué en els congressos de la Segona Internacional celebrats a Amsterdam el 1906 i a Stuttgart el 1907. Cal que ens situem. Aquells anys a tot Europa eren moments de revisió de les estratègies i les anàlisis socials del moviment obrer, tant en el cas dels socialistes marxistes com dels socialistes liberals i dels mateixos anarcosindicalistes i anarquistes. En el debat hi participaren tots els grans noms de l'obrerisme militant del vuit-cents. Un dels temes fonamentals era la redefinició d'una aposta reformista per tal d'obtenir de l'Estat avantatges per a l'obrer, malgrat que, en general, tots els corrents de l'obrerisme militant afirmaven la total supeditació de l'Estat liberal als interessos burgesos. També hi havia un altre tema cabdal de discussió: el de com reconduir la relació entre el partit obrer, la política i el sindicalisme. Doncs bé, per tal de simplificar ara molt les coses, Fabra Ribas, ja aquell 1909, era un dels socialistes catalans i espanyols més influïts i propers al laborisme anglès i al socialisme humanista i ètic de Jean Jaurès. Proclamava una estratègia d'apropament al sindicalisme i en defensava la independència. Això volia dir mantenir unes posicions molt renovadores dins el PSOE, molt destacadament a Catalunya. La seva irrupció el 1907-1909 dins el socialisme català fou espectacular, i plena de novetats. Per començar, fou capaç de recuperar i revitalitzar la Federació Socialista de Catalunya, trencant la fragmentació crònica dels grups socialistes catalans. Engegà alhora un òrgan de premsa potent, *La Internacional*, on col·laboraven firmes europees de prestigi. A més, participà activament

en la constitució del moviment sindical obrer de Solidaritat Obrera, al costat dels anarquistes i anarcosindicalistes, i no dubtà a lluitar per tal de frenar dins aquella organització la influència dels lerrouxistes. Com els seus crítics del moment li retreien, la nova opció facilitava l'abandonament d'una estricta afiliació a la UGT, el sindicat socialista. No ens hem de confondre: tot aquest perfil no impedia, sinó al contrari, una clara voluntat revolucionària, en el marc de la propaganda internacional en contra de la guerra i la defensa en aquest punt de la vaga general. Per aquí havia de venir la seva clara implicació en els fets que dugueren a l'esclat de la vaga a Barcelona el 26 de juliol del 1909 i el seu exili posterior a París, un cop més al costat de Jaurès i com a redactor de *L'Humanité*.

La propaganda pública mallorquina de Fabra Ribas en aquella excursió, i també a Lluçmajor, insistí en dues o tres qüestions.⁴ En primer lloc, la diferència amb els anarquistes i anarcosindicalistes; després, la necessitat de conscienciar els treballadors i explicar les desigualtats de la societat i el paper de la burgesia i el capitalisme; finalment, la necessitat d'enfortir el partit i l'organització dels treballadors, no sols a través dels sindicats i la lluita de resistència, sinó també a través del mutualisme i les cooperatives. El corollari era que al moviment obrer li calia també una lluita política que sols podia partir de l'actuació independent del proletariat respecte dels partits burgesos (els republicans notòriament) i per tant, segons ell, de l'enfortiment del partit socialista.

La informació sobre aquella excursió fou recollida substancialment a *El Obrero Blear* i a *La Internacional*. La premsa general i *independent*, tal com es lamentaria *El Obrero Blear*, l'ignoraren. La reacció sols vingué de la premsa catòlica, encara que no assolí ara el grau de virulència que, com veurem a continuació, es produí el 1912. En aquest sentit, a *La Aurora*, l'òrgan de premsa catòlic de Manacor (encara sense la presència de mossèn Alcover), sols hi hagué una petita crònica, que procurà de minimitzar la importància del míting fet a Manacor. El diari que li dedicà una mena de resposta doctrinal fou la *Gaceta de Mallorca*, a Palma, amb tres articles titulats «Propaganda Socialista» el juny-juliol del 1909. En tot cas, per més que aquestes dades ens han de fer pensar en la contraposició entre socialisme i catolicisme, el xoc obert i dur es produí, com explicaré a continuació, una mica més endavant.

Parlava de la importància que, per a mi, tingué aquella vinguda. En algun sentit dugué els aires renovadors que he explicat, i en especial ajudà a consolidar l'aposta per la denominada «base múltiple», que des de 1906-1907 també el socialisme mallorquí intentava. Es tractava d'implicar-se en el moviment cooperatiu i mutual i en les escoles, i també la promoció d'activitats lúdiques, entenent per tant el moviment obrer no exclusivament limitat a l'enfrontament directe i sindical amb la patronal. En el cas de Lluçmajor, sembla haver donat substantivitat i articulació ideològica a una pràctica mutualista i cooperativista que ja tenia més de cinquanta anys i havia estat animada per diverses sagues familiars i generacions, com ja vaig formular en el Pregó de Fires de 1991.⁵

De tota manera, i tal com l'experiència llucmajorera ens indica, hi hagué també altres implicacions molt més personalitzades. Una d'elles fou la irrupció de Joan Monserrat Parets (1889-1937) com a líder important del socialisme a Lluçmajor, inicialment al davant de la Joventut Socialista, potser amb l'ajut del cooperativista Josep Monserrat. Fou ell, Monserrat Parets, qui n'escriví les principals cròniques i qui més n'explicà llavors el que podríem denominar nou ideari al setmanari del partit a Palma. Ara bé, hi hagué una derivació més sorprenent, cosa que ens ha de fer pensar que sovint no n'hi ha prou de fixar-se en les peroracions i els escrits públics. Caldria –i ja sé que no és fàcil– conèixer, per exemple, on s'hostatjaren Fabra Ribas i Llorenç Bisbal, tant a Palma com a Lluçmajor, com a la resta dels pobles. Trobar algun indici del que xerraren entre ells, diguem-ne en privat. El fet és que, en acabar l'excursió fabriana, l'Agrupació Socialista de Palma, amb el suport pel que sembla especial dels socialistes llucmajorers (Monserrat Parets?), es despenjà amb un acord que cal valorar en tota la seva dimensió: la unificació amb el socialisme català, a través de la creació d'una Confederació Socialista Catalanobalear i la fusió d'*El Obrero Balear* amb *La Internacional*. No fou sols un anunci. El tema es va incloure en l'ordre del dia del II Congrés de la Federació Socialista Catalana, el qual, efectivament, es va reunir a Barcelona el dissabte 17 i el diumenge 18 de juliol de 1909. La proposta es va aprovar, com així ho feia notar un primer i petit resum que publicà *La Internacional*: «El acto ha revestido excepcional importancia, dejando establecida la Federación Socialista Catalana-Balear y adoptando una serie de medidas que han de ser de gran trascendencia...»⁶. Prometien la publicació dels reglaments i potser les actes en els propers números del setmanari. L'esclat de la protesta i la revolta iniciada el dilluns 26 de juliol a Barcelona i altres ciutats catalanes no sols aturà l'efectivitat de l'acord sinó que de fet el dissolgué. Això sí, Llorenç Bisbal fou el delegat mallorquí present en aquell II Congrés de la FSC i conegué de primera mà tots els plans per a preparar la vaga general, que inicialment havia de ser de protesta per la guerra a Melilla i la crida dels reservistes que havia dictat el govern d'Antoni Maura. (És el que explicà Bisbal mateix en el míting de protesta per la repressió de finals d'octubre de 1909 a Palma.)

La influència de Fabra Ribas no sembla haver-se aturat. El seu obligat exili a París, des d'on intervingué molt activament en la campanya de protesta per l'execució de Ferrer Guàrdia i explicà molts detalls de la preparació de la vaga, no l'impedí el manteniment d'un contacte, no sé si epistolar, però sí a través de col·laboracions regulars a *El Obrero Balear*. Hi escriví molt fins al 1914-1915 i ho continuà fent posteriorment. Al seu torn, el periòdic li concedí frases amables cada cop que coneixia alguna actuació seva. Segons penso, continuà essent tots aquells anys un referent important per a la definició del socialisme de Bisbal i també de Monserrat Parets.

Poc després hi hagué una mena de segona part d'aquest primer exemple. El socialista de residència barcelonina Toribio Reoyo (1850?-1918), un home ja gran, acompanyat per Micaela Chalmeta (1858-1951), també gran i socialista, sojornaren

a Lluçmajor el maig del 1912. Ja en vaig incloure una primera i relativament àmplia explicació el 1991 al meu pregó sobre l'associacionisme.⁷ Abans, Jaume Oliver, en els seus treballs sobre la història de l'educació, n'havia fet abans algun esment.⁸ Després, se n'han fet múltiples referències. Per tant no cal fer aquí cap crònica detallada de la visita ni la reproducció de la reacció irada i crispada del catolicisme més bel·ligerant i militant del moment.

Reoyo era un veterà de l'internacionalisme madrileny del Sexenni, tipògraf, que s'havia instal·lat a Barcelona el 1877 o 1878 i des d'aquí es convertí en el referent a Catalunya del Partit Socialista primer i el PSOE després.⁹ Chalmeta, que signà i mantingué durant molt de temps el nom d'Amparo Martí, potser perquè era valenciana, havia passat a residir a Barcelona a principis del segle, amb el seu marit, també militant socialista, Joan Coloma. El 1912 tenia 54 anys, una mica més jove que no Toribio Reoyo. Val a dir que, en aquells moments, mentre Reoyo havia estat en part desplaçat de la direcció del partit i la UGT a Catalunya, arraconat dins la seva feina de caixista d'impremta al diari republicà *La Publicidad*, Amparo Martí mantenia un prestigi molt consolidat, com a bona oradora, membre molt activa del moviment cooperativista i col·laboradora regular i d'èxit a la premsa militant. Havia col·laborat en les empreses periodístiques del mateix Fabra Ribas, en especial a *La Internacional* (1908-1909), abans de la Setmana Tràgica.

Segons crec, la vinguda de l'un i l'altra a Mallorca tingué alguna relació amb el que acabo d'explicar sobre el projecte d'Antoni Fabra Ribas i Llorenç Bisbal del 1909. Es tractà de refer, en una nova situació, els contactes entre el socialisme mallorquí i el català, ara en el marc de les noves estratègies de conjunció amb els republicans. L'excursió de propaganda fixà dues xerrades a Palma (el dimecres 15 i el dijous 16 de maig). Vingué a continuació una estada a Lluçmajor que omplí més o menys tres dies (el divendres 17, el dissabte 18 i part del diumenge 19). Els propagandistes es traslladaren després a Felanitx (diumenge 19) i a Capdepera (dilluns dia 20). Aquest dilluns dia 20 retornaren a Barcelona.

La visita vingué marcada per la reacció virulenta i, com explicaré a continuació, alcoveriana, del catolicisme militant llucmajorer, amb el rector pare Andreu Mas i el setmanari *Lluçmajor*, com a puntes de llança molt combatives. Les seves diatribes anaren acompanyades d'un llenguatge crispat i fins barroer, però popular i efectiu. *Lluçmajor*, en la seva primera etapa (6 d'abril de 1912 – 30 de novembre 1912) fou impulsat per dos joves mestres, Pere J. Horrach Puig i Antoni Saura, al costat de Francesc Mulet, que feia uns mesos havia polemitzat amb Joan Monserrat Parets sobre l'ensenyament laic i lliurepensador.¹⁰ Després, ja com a *Lluçmajor*, entre el 4 de gener de 1913 i el 25 de desembre del 1915, estigué en altres mans conservadores, però la tensió s'apaivagà una mica.¹¹ Potser és útil de fer notar que, al seu torn, podria ser el mateix Joan Monserrat Parets, amb l'ajut de J. Gomila, qui impulsà una resposta republicana i socialista satírica i també molt virulenta des de Palma, a través de *La Escoba* (1912), que sols publicà quatre números. El que és segur és que

Monserrat Parets, quan impulsà i dirigí la creació d'una escola socialista a Lluçmajor, es veié implicat en múltiples polèmiques amb els catòlics, tant la ja esmentada amb Francesc Mulet a *El Obrero Balear*, com amb *El Correo de Mallorca*, ambdues el 1911-1912.

Què és el que crec més significatiu de tot plegat? D'entrada, un fet evident que no hauria de passar desapercebut: el problema, en aquella ocasió, no fou ja cap mena de discussió doctrinal a l'entorn del socialisme o del catolicisme, ni tan sols sobre un hipotètic sindicalisme obrer al poble. En aquest sentit, per part dels crítics, ningú es molestà a analitzar o rebatre les propostes polítiques i socials de Toribio Reoyo o Amparo Martí, els quals, d'altra banda, incidiren així mateix més en temes d'afirmació liberal i progressista i denúncies del caciquisme social que no en projectes polítics concrets. El que es posà damunt la taula fou sobretot la vella qüestió de l'ensenyament, el laïcisme i el lliurepensament. Retornaren les velles disputes del vuit-cents a l'entorn d'un catolicisme que de nou se sentia amenaçat pel liberalisme i que inevitablement girava cap a l'integrisme i cada cop més cap a l'agitació maurista al carrer, més que no cap a la política de govern i institucional d'Antoni Maura. No hauríem d'oblidar que érem a les portes de la crisi del partit conservador i el dur enfrontament a partir del 1913 entre Maura i Eduardo Dato –catapultat aquest pel rei. Certament, la imatge de la crema d'esglésies a Barcelona el juliol del 1909 era recent i hi tenia un paper (en realitat, el que es cremaren a Barcelona foren convents i centres d'ensenyament catòlics, i potser caldria explicar-ho amb detall). Ara bé, en realitat, ningú discutia això, sinó l'exercici del control catòlic sobre els costums i la cultura dels sectors més populars –és a dir, el control sobre els llenguatges i les eines per a interpretar la societat i la moral social. En tot cas, no ho oblidéssim, les múltiples denúncies i judicis contra dirigents joves socialistes d'aquells anys, entre ells els llucmajorers Antoni Sastre o Antoni Garcias, ho foren per haver blasmat en els mítings contra algun capellà o la situació de domini de l'Església.

Una particularitat mallorquina fou el llenguatge i els adjectius emprats, que he qualificat d'alcoverians i també podrien anomenar-se *revenjolians*. L'explicació que en feu Francesc de B. Moll, més aviat benèvola amb mossèn Alcover i gens crítica amb el que significaven les seves andanades, fou:¹²

Els qui escrivien *La Aurora* [el setmanari catòlic de Manacor] veieren que els contraris cobraven coratge i tiraven a ferir, i demanaren a Mn. Alcover, ben acreditat com a polemista, que prenguéss les missions per ells i tragués l'artilleria grossa. El vicari general hi accedí, i amb el pseudònim de *Revenjoli* començà a omplir columnes i més columnes de cada número de *La Aurora*, en el llenguatge mallorquí més vitenc i expressiu del seu repertori. *La Aurora* deixà aviat d'ésser bilingüe per a fer-se unilingüe, tot en mallorquí, fins i tot els noticiaris. Al mateix temps adquirí un to major ben perceptible, que cridà

l'atenció de tothom, féu augmentar ràpidament els lectors i subscriptors i convertí *La Aurora* en la publicació més popular i famosa d'aquell temps.

Del març de 1910 endavant, cada número de *La Aurora* (de quatre grans pàgines a quatre columnes) contenia en primeríssim lloc un article que portava com a lema: *Parla en Revenjoli: escoltau i oireu*, i com a títol, un mot que expressava la idea de cops, *tupada o renyada forta*. Devers 140 articles arribaren a aparèixer, batejats amb títols com *Ventim, Bescuit, Caluixos, Recapte, Empena, Encalç, Planissada, Betcollades, Xisclets, Cebaiols, Matalofades, Arrambatge, Aixabucs, Cireres, Galletes, Nesples, Mormes, Clocades, Verdanc*, etc.

Aquesta secció, la principal del periòdic, començà dedicada totalment a combatre En Jiménez Moya i el seu setmanari *Justicia*, però aviat els altres periòdics esquerrans de Palma i algun de la part forana reaccionaren al·ludint *La Aurora*, i aleshores Mn. Alcover començà a donar llenya a tots, però llenya de debò, amb tota l'ànima. *El Ideal, El Obrero Balear* («s'Obreretxo», segons l'anomenava En Revenjoli), *Es Puput* («S'Animalot Pudent») i alguns altres que s'atansaren a fer foc contra En Revenjoli, reberen les seves cinglades ben a ferir i tan eficaces, que un darrere l'altre, començant per *Justicia*, anaren batenent els potons i desapareixent, fora d'*El Obrero Balear*, òrgan dels socialistes, que s'aguantà encara una pila d'anys.

L'ombra de mossèn Alcover era allargada. Tant que, fins i tot, a *El Obrero Balear* (que, com veiem, En Revenjoli anomenava *s'Obreretxo*) un dels col·laboradors passa a denominar-se *J. Fundidoretxo M.* (potser es tractava de Josep Monserrat de Llucmajor). Espero que aquesta referència a *La Aurora* i mossèn Alcover serveixi per a entendre millor l'esclat aïrat del catolicisme llucmajorer. També per a fer-nos algunes preguntes, segurament pertinents, davant les quals no tinc cap resposta contundent: per què la crispació d'aquell catolicisme es produí a Llucmajor fonamentalment, i no tant, en canvi, a Ciutat o Felanitx? Més encara, i en una altra direcció, per què l'excursió de Reoyo i la Chalmeta, pel que jo he pogut saber, no va incloure Manacor, on també hi havia una agrupació socialista, i on, justament, es publicava aquella *Aurora* de tant d'èxit?

Una segona consideració, que crec de fons. Cada cop estic més convençut, que, com ja havia insinuat fa anys, l'episodi també tingué a veure amb la disputa dins el petit grup de joves il·lustrats i intel·lectualitats del poble, els uns sorgits en ambients i realitats socials populars i treballadors, els altres més de casa bona i famílies senyores. Fixem-nos-hi: els protagonistes de la brega foren Joan Monserrat Parets per un costat i Pere J. Horrach i Antoni Saura per l'altre, tots ells mestres. La polèmica dels mestres, i la contraposició entre els diversos models d'ensenyament, no fou en absolut menor. I una de les queixes de *Lluchmajor*, en aquest cas envers el diari *La*

Región, que es publicava a Palma, de la mà de republicans més o menys regionalistes i autonomistes, fou que, en fer un balanç de l'ensenyament a Lluçmajor, havia esmentat els dos mestres nacionals (Rufino Carpena i Bartolomé Calatayud), també l'escola socialista del Centre Obrer i Joan Monserrat Parets, però havia ignorat els centres confessionals dels frares i les monges.

He deixat per al final el que crec potser més significatiu de tot. L'èxit d'aquella excursió fou Micaela Chalmeta, Amparo Martí.¹³ Ara diríem que aquella dona en fou sens dubte l'estrella. Per la seva força i perquè obligava a entrar en el debat sobre el paper social de la dona, encara que fos des de l'escàndol. La bel·ligerància maurista i catòlica llucmajorera la descriví com a «veia, lletja, morena, no gaire ben girbada» (al seu torn, Toribio Reoyo era «vei, gris i amb apariència, no d'obrer, sinó d'un vertader burgés per lo encitronat que anava»). El relat que feien de la tasca d'Empar Martí i l'embrionària Agrupació Femenina Socialista local era:¹⁴

Varies persones de plaça, amb gran estranyesa i esglai, mos han contat, que tots es diumenges i festes de guardar, alguns *pollos* i qualque *gallina*, van a sa taverna de Can Perrí i allà, davant Déu (perdonau) i tot lo món i en fraternal consorcio amb dos o tres-cents mascles, proven es brou amb un aire que mata (...). Si la cosa va avant i no té cap encontrada, aquella part de sa nostra plaça ha d'arribar a ésser una semblança exacta des barris més podrits del *Paralelo* de Barcelona: una partida de *marimachos*, seus queridos, desafiant amb so seu desenframent [sic, desenfrenament?] de cusses vertaderes, ses mirades des naturals i estrangers que s'atrevesquen a passar-ne.

Doncs bé, aquella dona era una persona culta, almenys tan culta com altres homes de referència del moment: coneixia i parlava el francès i l'anglès i havia traduït i traduiria diversos textos i llibres cooperativistes a aquelles llengües. Com ja he esmentat, les seves col·laboracions a la premsa militant socialista i també cooperativista fou intensa i abastà una gran varietat de temes, que no defugia la polèmica més teòrica, o la incursió literària amb citacions en especial dels clàssics renaixentistes italians. A part, alguns dels seus textos eren veritables estudis sobre la situació social de les dones i els nens a les fàbriques. No em pertoca ara entrar en la seva biografia completa: basti assenyalar que aviat es convertí en l'eix d'una família militant de llarga trajectòria i presència, també després de la mort del seu home, el 1922. Ella morí a l'exili francès el 1951, als 92 anys.

La reacció de la dreta llucmajorera, a part d'interessada, no deixava de posar de manifest la incomoditat de la cultura catòlica integrista del moment davant la problemàtica femenina i el petit i costós ascens del seu paper social públic, fora de les parets domèstiques. Quan vingué a Mallorca, Micaela Chalmeta – Empar Martí era ja la principal introductora de la militància feminista dins el psoisme català. Havia impulsat el 1911 l'Agrupació Feminista Socialista a Barcelona. Justament, un dels

aspectes insistents de les seves peroracions fou la crida a les dones mallorquines i a la seva articulació dins el partit. Val a dir que, si més no, conjunturalment, tingué èxit. No puc entretenir-me ara amb alguns dels escrits que després de la seva marxa la recordaven i l'aplaudien, en especial Magdalena Coll de Capdepera. Més silenciosa fou la reacció de les dones llucmajoreres, per més que hom pogué afirmar immediatament la constitució d'un grup femení socialista local (o, almenys, unes primeres reunions per tal de crear-lo, la primera de les quals s'aplegà al Centre Obrer el 23 de maig del 1912). A Palma, 17 companyes iniciaren també llavors la constitució d'una agrupació femenina socialista. Cal certament qualificar d'entusiasta la rebuda que li dispensà la militància socialista illenca del moment, com es pot comprovar a través de les moltes mostres que lloaren les xerrades d'Empar Martí els dies posteriors.

Recopilem. Dit molt a l'engròs: tota la problemàtica que la història general situa, quasi sempre, en un marc d'història política, electoral i governamental, la mirada feta des de Lluçmajor ens du –o ens hauria de dur– a recuperar un tema de fons i de llarga durada: el de l'anàlisi d'història cultural, amb unes referències que venien de lluny i, potser, eren més elementals i fonamentals. Hem d'intentar veure com, al llarg del temps, s'havien anat conformant maneres de pensar i entendre el món, i com, en aquest cas, a Lluçmajor maldava per surar –des de molts anys abans– una cultura d'esquerres, que no podia sinó xocar amb l'hegemonia de l'Església i, més encara, amb el domini d'un caciquisme social molt difícil, no ja de vèncer, sinó, simplement de modular i modernitzar.

LA CAMPANYA PRO-QUERALTÓ, 1913-1914

Una mena de petit afegit confirmaria el que acabo d'argumentar. Lluçmajor també havia de ser visitat –amb el corresponent míting– per Jaume Queraltó i Ros (1868-1932),¹⁵ que era un metge català, identificat amb la cultura catalanista republicana i socialista, que mantenia una clínica de ginecologia (amb una secció gratuïta per als pobres) i que s'havia abocat a l'higienisme, tot creant el 1892 l'Acadèmia d'Higiene de Catalunya, amb Ignasi Valentí i Vivó i Rafael Rodríguez Méndez, també significats metges d'esquerra. El 1906 fou el president honorari del Primer Congrés d'Higiene de Catalunya –el primer congrés mèdic que es feu en llengua catalana– i corresponent de les Societats Espanyola i Francesa d'Higiene, així com de Ginecologia. El 1909 fou nomenat acadèmic de la Reial Acadèmia de Medicina i Cirurgia de Barcelona. Es tractava per tant d'un professional reconegut i respectat. Havia assistit al Congrés Internacional de París del 1905 i, posteriorment, fou un dels impulsors del Primer Congrés Espanyol Internacional de la Tuberculosi que havia de tenir lloc a Barcelona el 1910. En aquell context, el doctor Queraltó denuncià que metges del Patronat Oficial de la Lluita contra la Tuberculosi havien fet extirpar quirúrgicament un tatuatge d'exaltació anarquista de la pell d'un malalt.

El conflicte, donada la filiació catòlica i conservadora del Patronat, generà molt d'enrenou i, processat, Queraltó fou condemnat finalment al desterrament de deu anys, una multa de 1.500 pessetes i el pagament de les costes.¹⁶ Sembla que en part almenys acomplí la pena a Madrid (i que va mantenir la consulta clínica a Sitges). En tot cas, Jaume Queraltó, que no havia intervingut abans directament en la política, ara s'hi implicà obertament i aviat formà part el 1914 d'una candidatura republicana a les eleccions generals per Barcelona, impulsada per un comitè pro justícia que s'havia creat al seu entorn. Altres noms destacats de la candidatura eren Gabriel Alomar i Àngel Samblancat.

Com deia, el combat centrat en l'enfrontament lliure pensament / integrisme catòlic, amb la seva formulació política maurisme/antimaurisme, prengué a Lluçmajor un caràcter específic en la mesura que en aquest cas l'antimaurisme i la cultura lliurepensadora fou clarament encapçalada per un socialisme jove que estava deixant enrere la vella direcció, sens dubte més discreta i marginal.

Després de confirmar-se la condemna pel Tribunal Suprem, Queraltó, animat pel Comitè pro Justícia, anà a València i a continuació a Mallorca. Arribà a Palma el matí del divendres dia 14 de març de 1913. El reberen representants de societats obreres i dels republicans i socialistes i s'hostatjà al Gran Hotel. En realitat, foren els socialistes qui dugueren el pes organitzatiu de la campanya. L'AS de Palma llançà un comunicat, signat per Francesc Roca, en què anunciava un míting a l'Assistència Palmesana, un local ampli, per al diumenge dia 16 al matí. No pogué ser: davant el rebombori que l'anunci generà, la junta directiva de l'Assistència Palmesana se'n desdigué. A la fi, l'acte s'hagué de fer al local de la Federació de Societats Obreres, òbviament insuficient davant la gentada que s'hi aplegà. Paga la pena fixar-se en els oradors que precediren Queraltó. Presidí l'acte Jaume Bauzà i, al costat dels republicans palmesans Agustín, Julià, Binimelis, Villalonga i Lluís Martí, parlaren diversos dirigents obrers vinguts de Barcelona: Emili Polo («oratoria incisiva»), que dirigia la Unión Ferroviaria; Salvador Seguí (i els seus «apóstrofes»), llavors president de l'Ateneu Sindicalista de la capital catalana; Massip, membre d'aquest, i Salvador Bavi-Bracons (d'admirable oratòria), a relacionar amb el cooperativisme i algunes entitats culturals catalanistes. Tots ells desglossaren la persecució i el procés contra el metge. El discurs d'aquest –uns 45 minuts– «en el más puro y literario catalán» tornà a explicar el procés i la condemna de deu anys de desterrament, tot insistint que calia lluitar i estendre la seva campanya pro justícia. A la nit, a les 10.30 h, l'Orfeó Republicà dedicà una serenata al doctor Queraltó a les portes del Gran Hotel. Queraltó, que sortí al balcó del primer pis, obsequià a continuació els orfeonistes amb xampany i puros havans, que foren servits al menjador principal de l'hotel. Queraltó brindà per la llibertat i per Mallorca.¹⁷

L'endemà, el dilluns dia 17, i pel que sé, sols visità i dissertà a Lluçmajor, com ara veurem. Ja de retorn a la Península, adreçà un missatge a l'AS de Palma tot agraïnt la rebuda que els mallorquins li dispensaren.¹⁸ En tot el tema la implicació

socialista, tant de Palma com de Lluçmajor, fou intensa. I en especial *El Obrero Balear* dedicà diversos números a explicar i recollir referències de la campanya feta a Mallorca.¹⁹ A Lluçmajor l'acte es reuní per a la nit al Teatre Mataró. Quan arribà, abans, visità el Centre Obrer, l'escola i examinà els treballs pràctics dels alumnes, també la cooperativa. A Lluçmajor acompanyava Queraltó «el muy ilustrado joven catalán Bavi, presidente de varias sociedades de cultura de Barcelona» i «el consecuente republicano Sr. Villalonga». Presidí Antoni Garcias Pastor i el primer a xerrar fou el jove Antoni Garcia, que parlà en nom de totes les societats obreres. El seguiren un altre jove, Josep Monserrat (Catany) en nom de la Joventut Socialista, i Miquel Stela en nom de l'Agrupació Socialista. Fou el torn a continuació de Piña, de la Joventut Radical de Palma i, també, de Joan Monserrat («leyó después unas muy bien escritas y enérgicas cuartillas el compañero Juan Monserrat saludando, en nombre de los niños de la Escuela que dirige, a tan ilustre medico»). Va cloure els discursos mallorquins Villalonga (malgrat l'edat avançada, entusiasma l'auditori). El discurs de Bavi fou «todo un poema, que embelesaba y subyugaba», i el del Dr. Queraltó, un veritable «canto a las bellezas de Mallorca, a la ciencia, a la vida y a la humanidad concluyendo con un viva a nuestra isla y al pueblo de Lluçmajor». Bauzà llegí unes conclusions, aprovades unànimement, que havien de dirigir-se al govern.

La reacció de la dreta continuà essent *revenjoliàna* i alcoveriana. Això sí, segons el setmanari *Lluçmajor*,²⁰ la visita de Jaume Queraltó havia posat en ridícul els socialistes locals, ja que el doctor no havia pas arribat amb la «calessa peixatera» del mestre *Xerra*, que li havia sortit a camí al matí a Palma, sinó que, sense que els socialistes locals en sabessin res, havia fet cap, al vespre, en un automòbil per la carretera de Campos. A més, aquell «apòstol des treballadors» s'hostiatjà al «¡Gran Hotel!». No cal dir que el periòdic de totes totes intentà de minimitzar la importància del doctor:

Es vespre devers les nou, a n'és Teatre Mataró, començà es gran Mitin d'adhesió a n'és Doctor i de protesta contra ses sentències recaigudes en la seva causa, que era s'objecte de sa festa.

No foren dotze es sermons, perquè no bastaren es predicadors, però a lo manco foren nou, o deu. Tots protestaren contra s'iniqua sentència donada contra es doctor Queraltó, atacant a n'és tribunals de justícia i sobretot, a n'és jesuïtes i clero «*que davall, (per) davall, tot ho tenen comprat i ho manegen*».

—Ja me'l comanareu molt, (en sentírem un des públic qui contestava) si es jesuïtes i capellans tenien tanta força i poder com diuen aquests embusteros, ja no n'hi hauria cap a Espanya, ni a n'el món de socialista.

Llavors començà es seu discurs es doctor Queraltó, i, llevat de sa primera part que fou un càntic a ses belleses de Mallorca, de la resta ningú n'entengué una

paraula. Parlà de sa tuberculosis; i tuberculosis va i tuberculosis ve...; i no en sortí de sa parada de ses cebes. La gent quedà en dejú i molts ja s'hi adormien. «Mateu (es deien dos que estaven costat per costat) tuberculos què no són patates?»

«Vamos, es nostros socialistes volien fer una gran demostració contra la Religió i no feren més que demostrar ses ganes; sa funció com a tal els sortí xocolata cuit amb brou de juavert.»²¹

L'afer dugué força cua. Els joves socialistes llucmajorers volgueren continuar la campanya de propaganda en pro de Queraltó, després que aquest marxés. Així, impulsaren, al costat dels republicans locals, un míting a Felanitx, que se celebrà el di lluns 24 de març de 1913 i també tingué una forta repercussió. No m'hi puc estendre ara.²² Allí, el jove Antoni Garcias Salvà *Cotó* sembla que va pronunciar «ciertas frases que se consideran un escarnio a la religión» i va ser processat. La reacció dels catòlics fou en aquest cas furibunda. Una mena d'editorial del setmanari *Lluchmajor*, sense signar, hi prengué peu per denunciar l'afany de notorietat del socialistes i per felicitar-se per la magnífica reacció valenta en contra de les blasfèmies («una protesta mai vista per lo general i per lo valenta»):

Aquest *homenet* socialista, que a la lleugo mostra el cap ple de *carbassa* (inclús el color i les configuracions exteriors ho son) no sabé fer res més que repetir antigues blasfèmies en contra Déu.

Aquest infeliç, que per cervell té un pilot de *cotó* i per cap una carbassa molt podrida, no sap que Deu mos ha constituït lliures, que mos ha senyalat una llei, que podem complir, o deixar de complir, per sa nostra recompensa o pel nostro càstig.

I d'aquesta generositat de Deu en treu aquest cervell de *cotó*, sa conseqüència neta de que Deu és s'autor de tots els mals.

(...) les blasfèmies pronunciades a Felanitx son sortides d'un pobre ignorant, inflat com un granot, perquè sap fer *palos ganxos* i destriar amb gran pena ses lletres d'estampa.

(...)

Així com aquell va pegar foc a sa païssa perquè parlassin d'ell, aquest ha fet una cosa consemblant.

No ha pegat foc perquè no pot; però ha sortit de sa païssa, o millor dit de s'estable, i ha fet lo únic que sap fer un ase, quan se troba en llibertat, *bramar i tirar cosses*.

¡¡Glòries socialistes de Lluçmajor son aquestes; les úniques que registrarà la seva maleïda història!!²³

El diumenge dia 6 d'abril hi hagué una ràpida i ostentosa mobilització catòlica en contra de la blasfèmia a Felanitx, al pati del Col·legi dels Pares Teatins, on es llegí una carta d'adhesió del bisbe i un munt d'adhesions personals i de societats i congregacions.²⁴

El procés contra Antoni Garcias *Cotó* fou llarg: iniciat el 14 d'abril de 1913, no va concloure sinó el març de 1914, quan un tribunal popular finalment l'absolgué. Entre tant, i és una llàstima que no en pugui aquí desgranar-ne l'evolució i els detalls, prosseguiren la confrontació i els estirabots entre el catolicisme integrista i els joves socialistes. Això sí, la marxa dels dos mestres joves i del rector Mas apaivagà les tensions més cridaneres (val a dir tanmateix que l'arribada d'Andreu Pont, nomenat el març del 1913, es torbà una mica, ja que a principis de maig encara era a Marratxí).²⁵ El setmanari, sense perdre el seu to i la seva voluntat d'usar el mallorquí com a arma satírica i sarcàstica, modulà ara el to de la disputa amb els socialistes, amb l'excepció de les reaccions més estripades que sempre retornaven quan els socialistes llucmajorers, tot seguint els avatars del procés contra Garcias, organitzaven algun acte de suport a aquest. I quan arribà l'integrista catòlic llucmajorer no pogué evitar reproduir un article sobre la qüestió de *La Aurora*, de Manacor, la revista alcoveriana. L'article començava:²⁶

Pes socialistes de Lluçmajor parlam, que duen tots un dimoni a cada cabell contra tot lo que fassa gens d'olor de Deu o de Religió. De manera que ells són molt més impios que no socialistes; per això fan moltes més obres d'impietat i d'odi a Deu i a ses coses de Deu, que no obres de socialisme. De manera que, més tost que missatges són una merda-caners d'En Berrrufet. Així ho demostraren diumenge passat, que és fresc. I, quina vos pensau que la feren aquells grans carronyes? Idò feren sortir una fulla d'aquell paperango indecent que, per esser mentider en tot s'anomena *La Verdad*; i en aquella fulla l'empastissaré amb una vomitada pudenta i verinosa escrita d'un dimoni en carn humana que ja fa temps que se n'anà a l'altre món, no sabem com, un tal Ramon Chies...

La qüestió era que aquell full (que tothom atribuïa a Joan Monserrat Parets, el director del setmanari²⁷), els socialistes gosaren repartir-lo en sortir els feligresos de missa...

SOTA L'OMBRA DELS SOVIETS I EL BOLXEVISME. COOPERATIVISME I SOCIALISME LIBERAL

Hem de fer un salt i entrar en un moment clarament marcat per l'impacte de les revolucions russes del 1917. En aquest cas, també podríem moure'ns dins l'anàlisi de les reaccions molt concretes davant el coneixement d'aquells fets i, per dir-ho així, mirar de veure *com es reproduceix* [sigui dit en lletra cursiva] a Lluçmajor la famosa divisió del PSOE entre reformistes i probolxevics, amb el naixement del Partit Comunista. Per no parlar de la mobilització sindical i sindicalista que acompanyà aquell procés. És clar l'interès de saber els detalls de la readaptació de l'esquerra llucmajorera davant la crisi social i política de la postguerra europea, amb fets tan sonats com el pistolerisme a Barcelona, o les protestes i les vagues generals més a prop, a Ciutat. Ara bé, com ja he dit en començar, també penso que no s'han d'acceptar sense més els paradigmes preestablerts i buscar el que ens ve ja assenyalat per una consideració general. Per què no anar, potser ingènuament, a mirar més directament què succeí aquells anys a Lluçmajor i *després* intentar d'entendre què fou allò de la crisi de la postguerra europea a Mallorca i les seves repercussions? Alguna cosa en aquesta direcció potser en traurem de continuar amb el tema de les visites mallorquines i a Lluçmajor d'alguns polítics i militants catalans. En realitat, els exemples podrien ser relativament nombrosos, si ens referíssim a Palma i en conjunt a Mallorca o les Balears, però l'interès rau justament a fixar-nos en el cas d'algunes personalitats catalanes, significatives, a mig camí entre el socialisme i el republicanisme, les quals, d'alguna manera, contactaren amb Lluçmajor i, en qualsevol cas, incidiren en la conformació del socialisme llucmajorer del moment, com és el cas de Manuel Serra i Moret (1884-1963) el novembre de 1919 i de Joan Sales Antón (1854-1931) el juliol de 1921. Com veurem, ambdós eren lluny de cap filiació bolxevic, cosa que no nega la seva admiració per la revolució russa.

MANUEL SERRA I MORET, UN SOCIALISTA LIBERAL I NOUCENTISTA

Serra i Moret, nascut a Vic el maig de 1884, era relativament jove el novembre de 1919, ja que tenia trenta-cinc anys.²⁸ Després d'estudiar el batxillerat a Vic i a Barcelona, la seva vida acadèmica havia estat, per dir-ho així, internacional i, a diferència del que encara era més comú a Catalunya, no s'havia format a França, sinó als Estats Units i Anglaterra, amb estudis d'economia i sociologia. Serra i Moret era fill d'una família benestant i el seu pare, Josep Serra i Campdelacreu, advocat i doctor

en filosofia i lletres, fou historiador i un dels principals impulsors de la vida cultural local, amb una relació molt intensa i directa amb la intel·lectualitat catalanista de la Renaixença. No puc aquí glossar els molts avatars del prometatge i el matrimoni de Serra i Moret amb Sara Llorens, mestra i escriptora, que esdevindria una important i influent folklorista.²⁹ La seva entrada en el món de la política començà el 1913, en tornar a Catalunya i instal·lar-s'hi definitivament.

Foren tres els principals escenaris de la seva actuació. El primer de tots, i molt decisiu, fou el de l'administració municipal a Pineda, una població del Maresme on el matrimoni fixà la seva residència. Les elits dominants, dinàstiques i de la Lliga Regionalista, no pogueren evitar el seu triomf el 1914 i la posada en marxa d'un programa, que ell volia inspirat en les experiències estatunidenques i angleses. Reelegit ininterrompudament, exercí l'alcaldia fins al 30 de setembre de 1923, quan la Dictadura de Primo de Rivera dissolgué els ajuntaments democràtics.³⁰ Fou des de Pineda que Serra i Moret configurà un socialisme reformista, democràtic i liberal, que volia abocat a una obra de regeneració cultural i ciutadana. L'èxit es fonamentà, d'altra banda, en la implantació d'una administració eficaç, rigorosa i pragmàtica, amb impostos directes i progressius i una tasca social, cultural i educativa molt significada. Impulsà, a més, el moviment cooperativista de la comarca, tant l'agrari com el de la indústria (especialment alimentària). La teoria i la pràctica del cooperativisme, al costat del municipalisme, fou una de les claus de volta d'aquell socialisme, que no pretenia la confrontació sinó la reforma i l'assentament pausat de les bases d'una nova societat.

El segon gran àmbit de *politització* de Serra i Moret fou el catalanisme. A finals del 1912 entrà a la Unió Catalanista. Al costat del doctor Martí i Julià (aquest des de la presidència, ell com a vicepresident), fou el responsable de la progressiva acceptació per part d'aquesta del socialisme com a horitzó de futur.

Serra Moret, sense cap intervenció directa a la Universitat, cap escola superior ni institució d'alta cultura, prengué, cosa relativament excepcional, figura d'intel·lectual, a través d'una tasca de conferències i de la premsa, preferentment l'editada en català. Alhora, com d'altres intel·lectuals joves que havien sorgit dels medis catalanistes i una mínima militància d'esquerra, pretengueren aviat una actuació política més general. Es presentà en diverses candidatures a diputat a les corts, reiteradament fracassades, encara que sovint per pocs vots, el 1918 en la denominada Coalició d'Esquerres i els anys 1919, 1920 i 1923 en representació del PSOE, en solitari o amb acords amb els republicans i els catalanistes d'esquerra.

Fou significatiu el seu ingrés al PSOE el 1917. Hi influí la situació generada per la guerra europea, amb el nou protagonisme que assoliren els partits socialistes i el laborisme britànic, així, com alhora, l'esgotament i obsolescència del vell moviment de la Unió Catalanista, la revitalització de la qual s'estroncà amb la mort de Domènec Martí i Julià (1861-1917). Conjunturalment almenys, coincidí amb altres intel·lectuals i professionals relativament joves que també s'hi acostaren: el metge

Ramon Pla i Armengol (1880-1956), també procedent de la Unió Catalanista; l'enginyer Rafael Campalans (1887-1933), que tenia també una formació universitària europea important; el comptable Manuel Alcàntara i Gusart (1892-1981), net del sindicalista, cooperativista i republicà federal Antoni Gusart, o el mestre d'escola i futur dirigent del PSUC Joan Comorera (1894-1958), i, també, en algun sentit, l'escriptor i polític, ja ben conegut i destacat, Gabriel Alomar (1873-1941). En realitat, en aquesta línia de defensa d'un socialisme liberal i reformista, s'afegiren a alguns noms militants dins el PSOE des de feia temps com Antoni Fabra Ribas (1879-1958), el dependent de comerç Josep Recasens i Mercadé (1883-1954) i Andreu Nin (1892-1937), en aquells moments mestre, que havia entrat en el PSOE ja el 1913, així com el jove figuerenc Martí Vilanova (1896-1930), tots ells procedents també, almenys en els seus anys joves, del republicanisme federal i del nacionalisme republicà. Comptaren, uns i altres, amb el suport del vell i llavors màxim dirigent del psoisme català, el sabater Josep Comaposada (1859-1933).

No hem d'entrar aquí en l'important debat sobre la qüestió catalana i l'acceptació o no del federalisme territorial i la plurinacionalitat de l'Estat espanyol que s'obrí el 1918-1919 dins el PSOE, coincidint amb la mobilització catalana per l'autonomia en acabar la Primera Guerra Mundial. Deixem constància simplement que Manuel Serra i Moret encapçalà, juntament amb Rafael Campalans, la defensa de la plurinacionalitat i l'acceptació d'un cert organigrama federal dins el partit, amb la comprensió d'un dirigent important com Julián Besteiro, però amb l'enemiga i la crítica d'altres influents i ben coneguts dirigents.³¹

Pel que sabem, Serra i Moret vingué per primer cop a Mallorca el novembre del 1919.³² Arribà el dissabte dia 15 al matí, procedent de València. Fou rebut per la Joventut Socialista i Ignasi Ferretjans, impulsora de l'excursió, i per Llorenç Bisbal, com a cap de l'Agrupació Socialista. La seva estada fou d'una setmana. Segons el programa previst el dissabte dia 15 pronunciaria a les 9 del vespre a la Casa del Poble de Palma la seva conferència més important («El socialisme doctrina humana»); el diumenge dia 16 al matí havia de ser a Consell, a la tarda a Lloseta i a la nit a Alaró. El dilluns la previsió el duia a Manacor, el dimarts a Artà, el dimecres a Capdepera i el dijous dia 20 a Lluçmajor. La campanya es clouria el diumenge dia 23 a Palma amb la xerrada «Socialisme i Sindicalisme». Havien obtingut la promesa de poder fer-ho als locals de La Protectora, però al final hagueren de tornar a la Casa del Poble. No dispo ara de cap crònica precisa de les seves intervencions als diferents pobles,³³ ni en especial a Lluçmajor. Tanmateix, el que aquí interessa destacar és que en les seves intervencions Serra i Moret s'esforçà no sols a definir un socialisme democràtic i liberal sinó també un socialisme municipalista i, també, catalanista.

No ho amagà.³⁴ A Palma, en la seva primera intervenció el dia 15 de novembre, en el moment de les salutacions feu constar, segons la crònica d'*El Obrero Balear*, que ho feia en nom del proletariat de Catalunya, «al que, dice, además de la unanimidad de ideas y sentimientos le une un mismo idioma de cuyo cultivo han cuidado con es-

merada paternidad mallorquinas tan ilustres y excelsos como Aguiló, Forteza, Costa y Llobera, Alcover y el casi correligionario nuestro Gabriel Alomar». La seva defensa de la llengua pròpia com la més adequada per a l'expressió d'íntims sentiments el dugué a defensar la importància del folklore, de la transmissió de les llegendes i tradicions de generació en generació. Les tradicions religioses començaren a transmetre's d'aquesta manera a Caldea, i després a l'Índia, Pèrsia i fins a Judea. Fou també així com hom pot veure en el llenguatge comú i familiar moltes de les afirmacions que conformaven «la senda de la teoria individualista» i el relatiu poc arrelament de la doctrina col·lectivista. En qualsevol cas, amb una certa novetat, tota la propaganda la feu en català («en lenguaje catalán castizo y ameno», segons el cronista d'*El Obrero Balear*). Val a dir que la reacció dels redactors de l'òrgan socialista palmèsà fou, en aquest punt de la llengua, d'incomoditat o, almenys, d'un cert desconcert. En tot cas, no hi hagué cap rebuig i sí una bona rebuda, i l'actuació de Serra i Moret facilità un cert suport del socialisme balear al socialisme català, en uns moments, com hem vist, de comprensió i obertura per una part del PSOE a l'autonomisme i el reconeixement de la diversitat si més no regional i cultural dels diversos pobles d'Espanya. Sense oblidar tot el significat, també en aquesta mateixa direcció, de l'afiliació al partit d'Alexandre Jaume.

De tota manera, el gruix del missatge de Serra Moret fou la defensa i la justificació d'un socialisme liberal, fonamentat més en les idees i la cultura que no el contrast de classe, el qual, inevitablement, en aquella conjuntura, es diferenciava del revolucionarisme immediat del sovièticisme i del bolxevisme. Cal anar en compte amb el llenguatge i el significat en cada moment de les paraules. Així, Serra Moret no dubtà a proclamar-se partidari del *col·lectivisme* i del *comunisme*, i contrari a l'individualisme. Però no és difícil d'adonar-se que, per a ell, col·lectivisme i comunisme no eren sinó sinònims d'un socialisme contraposat a l'individualisme egoista i asocial. La denominació comunista simplement destacava la importància d'una preocupació per la col·lectivitat, i tendia a entendre'l, en força sentits, com a *comunitarisme* i *solidarisme* humà i social.

Ja ho he esmentat, els temes de les seves conferències foren «El socialisme com a doctrina humana» i «Socialisme i sindicalisme», que, segons penso, repetí amb poques variants en els diversos llocs. En el primer cas, amb un esquema molt simple, almenys segons els resums que he pogut consultar, i, en tot cas, entenedor i directe, Serra i Moret va assenyalar que en el món de les idees s'havien configurat dues grans teories: la individualista i la col·lectivista (o socialista, afegia). Les formulacions individualistes eren les que havien dominat fins al moment (el dels anys de la Primera Guerra Mundial), on els individus només buscaven el benefici propi i els *insans* egoïsmes i anaven en contra del bé comú. Per què? Paga la pena fixar-se en la resposta: perquè mancava *sentit comunista*. En tot cas, començaven a imposar-se «noves idees de solidaritat humana que constituïen la medulla moral del socialisme». Així, el socialisme era el contrari de l'individualisme egoista (no pas de l'individu, advertia)

i posava en un primer pla per damunt de tot «l'interès col·lectiu social o comú». Fixem-nos-hi: com Serra i Moret entenia Marx? Ell i la seva obra eren el «fonament més sòlid» de la teoria socialista «sense que res de nou s'hagi dit ni creat que auxiliï o completi la seva concepció comunista». A partir d'aquí arribaven les advertències (sens dubte condicionades, com ja he dit, per la conjuntura i la febre pro soviètica del moment): perquè la doctrina pogués tenir una aplicació pràctica calia que cristal·litzés «en la consciència del proletariat el sentit socialista», «doncs sense tenir ben desenvolupat el sentiment del comunisme no era possible aplicar ràpidament aquesta doctrina», donats els prejudicis individualistes que imperen en la humanitat. Els exemples eren molts, afegia Serra i Moret, entre ells les mateixes dificultats amb les quals es trobaven els soviets a Rússia, per la manca d'arrelament d'aquesta concepció solidària i social. El Govern dels soviets topa constantment amb el vell principi de la propietat particular, ja que en obrar conforme a la teoria, aquesta, «inculcada en las mismas masas comunistas, aquellos que recibieron bienes en concepto de ensayo de comunismo niéganse luego a entregar los frutos a la colectividad».³⁵ No hauria d'insistir: per a Serra i Moret, i en realitat per a bona part del socialisme liberal del moment, l'important era l'afirmació i la difusió cultural i sentimental de la idea del socialisme, que s'identificava amb el compromís moral envers la comunitat i el bé comú.

Tinc menys informació sobre la segona de les temàtiques que tractà en aquella visita mallorquina i llucmajorera. Volgué contraposar i defensar el socialisme envers l'auge del sindicalisme revolucionari, que molts identificaven en aquells moments amb l'empenta del sovietisme i revolucionarisme bolxevics. El reconeixement del fenomen era clar. Així ho constata el resum d'*El Obrero Balear*: l'orador havia deixat *despullades* certes tàctiques i certes doctrines que, perquè molts les creien les úniques possibles, eren seguides per un respectable sector de la classe proletària.

L'EXTENSA BIOGRAFIA DE JOAN SALAS I ANTÓN (1854-1931), UN HOME DEL VUIT-CENTS. REPUBLICÀ, COOPERATIVISTA I SOCIALISTA

Salas i Antón el juliol del 1921 ja disposava d'una llarga i molt notable carrera política i cooperativista. Tenia llavors seixanta-set anys.³⁶ Havia nascut a Sabadell el 1854 dins una família industrial llanera, emparentada amb altres nissagues industrials importants com els Turull. El seu pare, d'idees avançades, ja destacà en els moviments revolucionaris del 1840-1843. Malgrat la mort prematura d'aquest, Joan Salas Antón estudià i es formà en escoles liberals, dins un ambient familiar de bel·ligerància laica. Es llicencià en Dret a Barcelona el 1877 i tot seguit marxà a París,

on tingué com a principals mentors el socialista Benoît Malon i Nicolás Salmeron, un dels presidents de la Primera República del 1873, exiliat llavors a París. Retornà a Sabadell el 1880, on, al costat del seu padastre, desplegà una intensa activitat social i cultural, tot impulsant el 1882 la creació d'una escola (adscribida a la Institución Libre de Enseñanza) i tot mantenint, alhora, la lògia maçònica Osiris –que havia de subsistir fins al 1939. A més, el seu arrelament comarcal no li impedí mantenir un contacte regular amb la capital catalana. Joan Salas Antón fou un membre destacat de l'Ateneu Barcelonès –secretari en diverses ocasions de l'entitat– i, com a francmaçó –amb el nom simbòlic de Rousseau–, arribà al grau de venerable mestre dins la Lògia Avant de Barcelona.

La seva relació amb l'institucionalisme regeneracionista madrileny i amb Nicolás Salmerón marcà la seva filiació republicana, fonamentalment progressista, enfront de les formulacions federals pactistes i pimargallianes. Salas i Antón s'uní al moviment republicà de centre que endegà els anys noranta Salmeron (Partit Republicà Centralista, Fusió Republicana, Unió Republicana). La seva vida política experimentà un cert tomb quan el novembre del 1901, en les eleccions que trastocaren el poder dels partits dinàstics a Barcelona, resultà elegit regidor de l'Ajuntament de Barcelona, candidat de la Coalició Republicana i vencedor al districte 5è. Salas Antón tingué un paper destacat dins l'ajuntament i, en especial, formà part de successius *tribunals d'honor* que condemnaren la corrupció i les conxorxes tradicionals entre la classe política municipal i les elits econòmiques. De tota manera, en aquella etapa, el 1902-1906, hagué d'entomar dos fracassos que l'afectaren especialment. Per un costat, la intermediació que intentà per frenar i mantenir l'ordre durant la vaga general del 1902 serví de poc, cosa que significà un dur cop a la seva aposta socialitzant i reformista. En segon lloc, la ruptura de la unitat republicana progressista, fonamentalment entre el nou lerrouisme i el salmeronianisme, on Salas Antón continuava movent-se, neutralitzà inevitablement el seu hipotètic ascendent dins el moviment. Aquesta situació, agreujada per una situació personal agitada³⁷ i per la mort del seu padastre –Tomàs Viladot– el 1903, el forçaren a retirar-se de la vida més pública, que es concretà amb la seva marxa a Londres, on ocupà el càrrec de secretari de la Cambra de Comerç d'Espanya i hi romangué entre 1907 i 1913.

És hora d'entrar ara en la seva actuació socialista i cooperativista que fou, sens dubte, fonamental. Una primera implicació en el moviment cooperatiu es produí el 1881, quan es refundà la Cooperativa La Sabadellenca (amb distints denominacions havia funcionat des del 1870). Salas Antón en redactà els estatuts, a l'entorn de dos objectius fonamentals: la comercialització d'articles de consum i la creació d'escoles populars. Aquella nova cooperativa tingué un fort creixement i una llarguíssima trajectòria. A partir de llavors, havia de ser un dels principals impulsors de la vertebració de tot el moviment cooperatiu català. Quan el novembre del 1898 es constituí el Comitè Regional de les Societats Cooperatives de Catalunya, Salas Antón en fou elegit vicepresident. Sols un any més tard, el juny del 1899, reunit a Barcelona el

Primer Congrés Cooperatiu Catalanoblear, fou nomenat president de la Cambra Regional. La seva propaganda i la seva actuació no es limitaren a Catalunya i, el 1900, participà en el Congrés Cooperativista celebrat a París, entrà en contacte amb l'Associació Cooperativista Internacional i fou elegit membre del seu consell directiu. Salas Antón estigué a partir de llavors darrere totes les revistes cooperativistes de les instàncies generals del moviment a Catalunya: *Revista Cooperativa Catalana* (1899-1905), *El Cooperador Cooperatista* (1905-1911), *El Cooperatista* (1911-1915) i *Cooperatismo* (1915-1920). A continuació, s'acabaren els canvis de capçalera amb l'aparició d'*Acción Cooperatista* (1920-1938). Hem de fer notar, tanmateix, que la presència destacada i orgànica de Joan Salas Antón dins el moviment cooperativista es difuminà un tant a partir del 1918-1919.³⁸

Després del retorn de Londres del 1913, Salas Antón, de manera més explícita i directa que no abans, havia passat a compaginar la seva dedicació cooperativista amb la política. Es refugià, però, a Sabadell, dins un ambient no excessivament formalitzat que aplegava republicans de l'antiga Unió Republicana i els federals. En les eleccions generals no pogué vèncer el 1914, però sí en la següent contesa, l'abril del 1916. Fou per tant diputat a corts per Sabadell entre el 19 de maig de 1916 i el 18 de gener de 1918. Posteriorment, continuà, ara sense èxit, formant part de candidatures de coalició republicana-socialista i, alguna, en solitari. Salas Antón com ja he indicat en el seu moment, fou un dels intel·lectuals que s'afilià al PSOE el 1917-1918. I, quan visità Lluçmajor, en continuava essent militant.

La seva activitat política i les crisis i els fracassos que se'n derivaren no l'apartaren de la primera línia del moviment cooperativista, i no sols es pogué dins els òrgans federatius. Així, a part de la seva regular relació amb la Cooperativa La Sabadellenca, tingué una especial rellevància l'impuls que donà a la formació de les denominades farmàcies populars, un projecte que ja llançà el 1900.³⁹ La primera farmàcia cooperativa aconseguí d'obrir el 1907 a Barcelona. Posteriorment, després del seu retorn a Barcelona, i malgrat l'enemiga del lobby farmacèutic privat, les farmàcies populars s'estengueren per tot Catalunya (el 1917 n'eren 82).

La longevitat té també un preu. Amb els paràmetres de l'època, quan Salas Antón visità Lluçmajor era ja, com he esmentat, força gran, 67 anys. Viuria encara fins al febrer del 1931, a punt de complir-ne 77. En aquells darrers anys, sempre adjectivat com l'apòstol del cooperativisme, passà a exercir càrrecs més aviat honorífics que decisius. Acceptà el nomenament governatiu de la dictadura primoriverista com a regidor i setè tinent d'alcalde de l'Ajuntament de Barcelona. El PSOE i els socialistes catalans se'n desmarcaren i, pel seu costat, el moviment cooperatiu barceloní també el criticà.⁴⁰ Salas Antón s'ocupà de la Política Social, Estadística i Cases Barates i Intentà tirar endavant el projecte de cases barates, que ja havia sorgit el 1922, per tal d'erradicar el barraquisme. El 1928-1929 posà dempeus un Patronat d'Habitatges de Barcelona i un Foment de l'Habitatge Popular per construir uns tres mil habitatges. A la pràctica, el projecte fou desvirtuat i en comptes de casetes unifamiliars amb jar-

dí o hort sols s'edificaren alguns petits habitacles en llocs insalubres, amb materials de molt baixa qualitat i sota la sospita de la corrupció. Les obres no les dugueren a terme, com ell volia, cooperatives, sinó l'empresa Fomento de Obras y Construcciones. Això sí, per aquesta tasca fou condecorat per la dictadura amb la Medalla de Oro de l'Instituto Nacional de Previsión.

He de confessar que no he pogut resoldre totalment alguns detalls del seu viatge –als quals jo sempre concedeixo importància. Sabem que fou convidat directament per La Nova Vida, és a dir, sense passar per Palma, per a la propaganda cooperativista (no ja socialista). Ara bé, com es feu el contacte, qui el protagonitzà i en quines circumstàncies concretes arribà, això no ho he sabut esbrinar. En tot cas, el contacte potser tingué a veure amb una visita anterior de dos cooperativistes catalans, Josep Nieto i Jaume Vinyals, que el maig del 1917 havien fet propaganda a l'illa (a Palma, però sobretot a Manacor, Artà i també Lluçmajor) per tal de facilitar la incorporació efectiva de cooperatives mallorquines a la Cambra Regional Catalanoblear. Nieto, que era un membre important de la ja famosa Cooperativa La Flor de Maig de Barcelona, ara, el juliol del 1921, fou l'acompanyant i introductor de Salas Antón. La invitació pretenia, en principi, que fos també aprofitada als pobles. La Nueva Vida cobria les despeses del viatge i l'estada dels catalans a Lluçmajor i sols demanaven que els llocs interessats paguessin el trasllat dins Mallorca. Salas Antón hi estava d'acord i l'administració llucmajorera obrí un termini per rebre propostes (fins al 3 de juliol), però arribat el dia, el secretari de La Nueva Vida (Joan Pelegrí) afirmà que no n'havia rebut cap, de proposta. Això tingué repercussions, perquè provocà tot un seguit entrecreuat de crítiques, especialment amb Manacor i Gènova. Quan *El Obrero Balear* saludà l'arribada a Palma dels propagandistes catalans es queixà amb amargor i una certa acritud de la manca de resposta. La rèplica indignada arribà sobretot de Manacor, ja que ells sí que havien intentat posar-se en contacte amb Lluçmajor, coneixien Josep Nieto i havien preparat la rebuda a Salas Antón. Tot plegat, al marge d'altres consideracions, fou una prova dels molts límits i la precarietat en aquells moments de l'articulació *mallorquina* del moviment socialista, i més encara del cooperativista.

El fet és que aquella vinguda catalana es produí en uns moments tensos i fins crispats del moviment obrer illenc i també a Lluçmajor. Per un costat, perquè justament llavors es formalitzà l'escissió comunista a Palma i, a més, perquè la Diputació incapacità Joan Monserrat Parets com a regidor de l'Ajuntament de Lluçmajor, al·legant que mantenia uns interessos privats en la companyia de subministrament elèctric Helios –que tanmateix era una cooperativa. En tot cas, i malgrat els molts entrebancs, la visita de Salas Antón sembla que fou un èxit i, sens dubte, consolidà tant la trajectòria socialista liberal i reformista –que no negava el referent marxista i l'adscripció lleial al PSOE– com la voluntat cooperativista de l'obrerisme llucmajorer.

Salas Antón arribà a Palma el matí del dissabte 9 de juliol del 1921. L'acompanyava, com ja he esmentat, Josep Nieto. Foren rebuts pels principals dirigents socia-

listes de Palma i per Sebastià Vidal i Josep Monserrat de La Nueva Vida. Passejaren per Ciutat i dinaren. Horabaixa, en tren, anaren a Lluçmajor, amb Llorenç Bisbal. La primera conferència es preveia el mateix dissabte a les 9 del capvespre, al Teatre d'Estiu (el Teatro Verano, segons la crònica), que s'omplí a vessar malgrat ser a les portes de les festes de Sant Cristòfol a s'Arenal, segons es feu constar. La xerrada de Salas Antón introduí una novetat, que disculpà el fort retard en l'horari previst. La conferència fou en realitat una explicació i un comentari de tot un seguit d'imatges. El conferenciant hagué de preparar, per tant, un gran nombre de clixés i una llanterna màgica per tal de projectar-ne les fotografies. El retard obligà a limitar molt les intervencions inicials de Joan Monserrat Parets i del mateix Josep Nieto. En tot cas, segons sembla, l'espera pagà la pena. L'allau d'informació factual sobre la història del cooperativisme anglès i la importància dels peoners de la Rochdale aconseguiren, gràcies a les imatges, ser comprensibles i amenes. Significativament, la crònica que en feu *El Obrero Blear* no fou sinó la llista de les fotografies projectades. La conclusió fou contundent, tot ressaltant les dades del 1920 i un èxit que calia imitar en la mesura que es pogués.

Amb major incidència d'actualitat i un clar significat implícit, l'endemà, la segona conferència de Salas Antón la dedicà a explicar, amb un munt de detalls, la importància i els canvis que estaven experimentant les cooperatives a Rússia després de la revolució. No hi hagué cap atac directe al bolxevisme i menys als soviets, sinó una lectura molt particular i també nova del que era i podia acabar de significar una revolució obrera que –segons Salas Antón– no podia sinó eixamplar i dur a la pràctica tot l'ideari solidari i pràctic del cooperativisme. Dit d'una altra manera, Salas Antón presentà una revolució a Rússia fonamentalment cooperativista i socialista, i al marge de la seva major o menor virtualitat, el cert és que el seu coneixement i el munt de dades que aportava (sens dubte, producte del seu estret contacte amb la l'Aliança Cooperativa Internacional) no podia sinó causar un fort impacte, com així sembla haver estat.⁴¹

No he d'insistir en el que ja he anat dient: crec que baules com aquestes que he dut aquí poden ajudar-nos a tots plegats a entendre millor, des de baix i des de la història local, com s'anà vertebrant a Lluçmajor una cultura política i social obrera d'esquerres i de llarga durada. En la meua intervenció oral, acabava recordant que érem davant una tasca, la de la Història Local, oberta i de futur, que no negava, sinó al contrari, la seva interrelació amb el món. És el que feren les II Jornades d'Estudis Locals de Lluçmajor celebrades el novembre del 2018. Deixeu-me per tant, en acabar, agrair als organitzadors que em permetessin de col·laborar-hi.

- 1 La meua llista d'agraïments és àmplia i sincera. D'entrada, he d'esmentar Lluís Segura, el regidor que ha sabut fer-me tornar a la recerca llucmajorera; també Maria Vicens, a qui he marejat amb totes les inevitables i sovint costoses enginyeries logístiques, així com l'entusiasta i sempre eficaç Joan Ramis, el nostre bibliotecari. Deixeu-me, a més, recordar altres persones com Maties Garcias, o el Biel Thomàs del cine, els Roca, de la Llibreria, Nicolau, el pare ja mort, i la seva filla Maria del Carme, o Miquel Barceló, de la Impremta Moderna, que m'ajudaren el 1991-1992, fa ja una pila d'anys, quan em vaig capbussar en els munts de papers de l'Arxiu de l'Ajuntament i altres fonts hemerogràfiques, per tal de preparar el pregó de 1991, que crec que fou una petita contribució, reeixida, a la història de l'associacionisme llucmajorer del segle XIX i inicis del XX fins al 1917-1918, tot coincidint amb l'obtenció del títol de ciutat.
- 2 He de confessar-vos, abans d'entrar definitivament en aquests exemples, que soc conscient que entre els presents segur que hi ha persones que poden conèixer més que no jo els avatars de la política i la cultura de Lluçmajor d'aquells anys. Si cometo alguna patinada o estic errat en alguna afirmació ja em corregiran. Déu n'hi do els que em poden ajudar: Antoni Vidal, Maties Garcias, Jaume Oliver, Miquel Sbert o Catalina Martorell, Margarita Rubí, Miquel Martín, Maria Ginard, etc. Sens dubte, vagi per davant que tots i totes reben el meu agraïment.
- 3 Una bona biografia és Pere Anguera (2005), *Antoni Fabra Ribas*, Barcelona-Valls, Fundació Roca i Galès / Cossetània.
- 4 Cf. Pere Gabriel (1973). *El Moviment Obrer a Mallorca*. Barcelona: Curial, p. 53 i s.
- 5 Cf. Pere Gabriel (1992): *Lluçmajor i les associacions populars i obreres, 1866-1916. Pregó de Fires 1991*, Ajuntament de Lluçmajor.
- 6 Cf. *La Internacional*, 23 juliol 1909, p. 2: Nuestro II Congreso.
- 7 Cf. Pere Gabriel (1992): *Lluçmajor i les associacions populars i obreres, 1866-1916*, Ajuntament de Lluçmajor, p. 24 i s.
- 8 Jaume Oliver (1978), *Escola i societat (l'ensenyament a les Illes en el segle XX)*, Palma, Ed. Moll. De manera més específica, Jaume Oliver (1983), «Joan Monserrat i Parets i l'Escola Socialista. La polèmica amb D. Francesc Mulet», *Lluçmajor de Pinte en Ample*, Lluçmajor, gener de 1983.

- 9 No existeix cap biografia àmplia i específica de Toribio Reoyo Barbadillo, al marge de les referències que en feu en el seu moment Juan José Morato (1972), *Líderes del Movimiento Obrero Español 1868-1921*, Madrid, Cuadernos para el Diálogo.
- 10 Cf. l'article ja citat de Jaume Oliver (1983): «Joan Monserrat i Parets i...»
- 11 Cf. Jo hi veig una certa diferència entre aquests primers *Llucmajors* i l'*Heraldo de Lluchmayor*, que aparegué el gener del 1916, sota la direcció inicial d'Antoni Roca Creus i de Bartomeu Frau, i ben aviat sols de la mà d'Antoni Roca, que havia estat republicà possibilista, el qual li donà un caràcter més independent i no tan bel·ligerant, fins al 24 de novembre de 1923.
- 12 Francesc de B. Moll (1962), *Un home de combat (Mossèn Alcover)*, Palma, Les Illes d'Or, p. 138-141.
- 13 Existeix una biografia molt útil: Montserrat Duch (2009), *Micaela Chalmeta*, Barcelona-Valls, Fundació Roca i Galès/ Cossetània.
- 14 Cf. PG (1992) p. 25...
- 15 Les informacions biogràfiques més detallades i fidedignes es troben a la web Galeria de Metges Catalans, que manté el Col·legi de Metges de Barcelona.
- 16 El 6 de març de 1913 el Suprem, al qual havia recorregut Queraltó una condemna anterior de la Audiència de Barcelona que l'obligava a tres anys de desterrament, li n'afegí set anys més, la multa i les costes. Cf. *La Publicidad*, Barcelona, 1 març 1913, p. 7. En la mateixa informació, el diari republicà fa constar que Queraltó es reafirmava en la denúncia i havia rebut el suport de la Lliga dels Drets de l'Home, de París, que ja s'havia destacat en la campanya de denúncia de l'execució de Francesc Ferrer i Guàrdia.
- 17 Cf. *La Almudaina*, 17 de març de 1913 p. 1 «Mitin pro Queraltó». D'altra banda, no cal dir que la premsa de Barcelona seguí molt en especial l'actuació de Jaume Queraltó, sobretot *El Diluvio* i *La Publicidad* i *El Poble Català*. També *Tierra y Libertad*.
- 18 *La Almudaina*, 20 de març de 1913, p. 1.

- 19 Cf. *El Obrero Balear*, 22 de març de 1913, p. 1-2, «La Campaña a favor del Dr. Queraltó en Mallorca». A continuació, també en els números successius del 29 de març, i 6 i 12 d'abril de 1913.
- 20 Cf. *Lluchmajor*, n. 51, 22 de març de 1913, p. 2, «Es mitín socialista pe'n Queraltó», signat amb el pseudònim *Un Lerrouxista*.
- 21 He d'advertir que he corregit un mínim l'ortografia per tal de facilitar-ne la lectura actual, però he procurat respectar al màxim el llenguatge i el lèxic de l'original imprès.
- 22 Cf. les diverses explicacions i cròniques que en feren els corresponents de Llucmajor a *El Obrero Balear*, el 29 de març i 6, 12 i 19 d'abril de 1913. A Felanitx residia el socialista llucmajorer Antoni Sastre, que havia estat desterrat anteriorment arran de la denúncia de l'economista Andreu Mas i Soto.
- 23 *Lluchmajor*, n. 53, 5 d'abril de 1913, p. 1 «Un homo célebre».
- 24 *Lluchmajor* n. 54, 12 d'abril 1913, p. 1 «Contra sa blasfèmia d'un socialista. Gran manifestació catòlica a Felanitx».
- 25 Pere J. Horrach i Antoni Saura assoliren destinacions fora de Llucmajor. Cf. Pere Gabriel (1992): *Llucmajor i...*, op. cit., p. 25, i *Lluchmajor* 58, 10 de maig de 1913, p. 3. Maties Garcias en feu un bon perfil biogràfic... D'altra banda el nou rector no arribà a Llucmajor fins a principis de juny: Andreu Mas s'acomiadà el 25 de maig (i passà a Sineu), mentre formalment l'1 de juny es feu càrrec de Llucmajor Andreu Pont i Llodrà: Cf. *Lluchmajor*, 24 i 31 de maig i 7 de juny de 1913.
- 26 *La Aurora*, Manacor, II, 108, 4 d'abril 1914, p. 2, «Ventim. ¡Quin grapat de noninguns!»
- 27 El setmanari *La Verdad* havia estat impulsat per aquest, com consta a la instància presentada l'abril del 1913, que es conserva a l'Arxiu Històric de l'Ajuntament. No tingué regularitat i sembla que s'imprimí a Palma.
- 28 Les úniques biografies existents de referència continuen essent: Pere Foix (1967), *Serra i Moret*, Mèxic, EMU, i la inclosa dins Mercè Barceló i Serramallera (1986), *El pensament polític de Serra i Moret. Nació democràcia i socialisme*, Barcelona, Edicions 62, així com Antoni Jutglar (1984), «Estudio preliminar»,

dins Manuel Serra i Moret, *Introducción al «Manifiesto del Partido Comunista» y otros escritos*, Barcelona, Anthropos, p. 9-103.

- 29 Es conegueren a Barcelona, quan ell tenia setze anys i ella, més gran, dinou. Compromesos, Sara Llorens emmalaltí i, l'octubre del 1906 primer, i a finals del 1907 després, Serra i Moret hagué d'interrompre momentàniament els seus estudis primer als Estats Units (per retornar a Barcelona), un segon cop a Anglaterra (per a viatjar fins a Buenos Aires, on residia llavors part de la família de Sara Llorens). Un cop casats, el 5 de gener de 1908, fixaren la seva residència a Tenerife, seguint els consells dels metges. Hi romangueren fins que el 1912 pogueren retornar a Catalunya ja definitivament.
- 30 Fou reposat el 20 de febrer de 1930 i, després del 14 d'abril de 1931 continuà en el càrrec, per més que la seva actuació més política a d'altres institucions com el Parlament de Catalunya sovint l'obligaren a cedir el dia a dia a alcaldies accidentals. Definitivament, deixà el càrrec després de les eleccions municipals del febrer de 1934.
- 31 En el XI congrés del partit, reunit a Madrid el 23 d'octubre de 1918, s'aprovà, retocada, la proposta de Serra i Moret, que defensava una «Confederación republicana de las nacionalidades ibéricas, reconocidas a medida que vayan demostrando indudablemente un desarrollo suficiente, y siempre sobre la base de que su libertad no entrañe para sus ciudadanos merma alguna de los derechos individuales ya establecidos en España, y de todos los que son ya patrimonio de todo pueblo civilizado». Cf. *El Socialista*, 30 de novembre de 1918, p. 2.
- 32 No he trobat encara gaire detalls, però sembla que hi tornà, a Mallorca, el 1923. Cf... Pere Foix...
- 33 Amb l'excepció d'Artà. Cf. *Llevant*, 22 novembre 1919, p. 2: «Mitin socialista».
- 34 He usat en especial les informacions i cròniques d'*El Obrero Balear*, 14, 21 i 28 novembre de 1919. També de *La Almudaina*, 18 de novembre de 1919, l'únic diari de Palma que s'hi referí amb alguna extensió.
- 35 *La Almudaina*, Palma, 18 de novembre de 1919, p. 1.
- 36 La més recent i millor biografia del nostre personatge és Jordi Serrano Blanquer (2011): *Joan Salas Antón*, Barcelona – Valls, Fundació Roca i Galès i Eds. Cossetània.

- 37 Joan B. Salas Antón s'havia casat el 1879 amb Antònia Pujadas. El 1893 es veié, però, obligat a tancar la seva dona en un manicomi. D'altra banda, el 1895 morí la seva mare. En aquella situació, el 1899 tingué un fill natural amb la dona de fer feines, Filalicio Flaquer, que reconegué posteriorment. Tanmateix, després es casà, en segones núpcies, amb Elisa Pujol Mas.
- 38 Salas Antón dimití arran del fracàs de les centrals de compres i magatzems de la Cambra Regional –on en teoria havien de comprar les distintes cooperatives– que no pogueren superar les convulsions dictades per la guerra mundial. He de fer constar que he consultat la pràctica totalitat de les revistes cooperativistes aquí esmentades, gràcies a la col·laboració i l'ajut de la Fundació Roca i Galès de Barcelona.
- 39 Cf. *Proyecto de farmàcies Populares-cooperativas redactado por D. Juan Salas Antón y aprobado en Junta General de la «Unión y defensa de los Montepíos de Barcelona y sus Afueras»*, Barcelona, 1900.
- 40 Segons Jordi Serrano (2011), op. cit. p. 71, en tota aquesta qüestió podrien haver influït les tensions internes dins la maçoneria, amb l'obediència de la Gran Loggia de España, afavorida pel règim, enfrontada a la del Gran Oriente Español, que era molt crítica amb Primo de Rivera i la Dictadura.
- 41 Les cròniques més detallades de la visita es troben tant a *El Obrero Balear*, els números 8, 15 i 21 de juliol de 1921, com a l'*Heraldo de Lluchmayor*, del 16 de juliol de 1921. He consultat també altres referències disperses a la premsa barcelonina i cooperativista, així com diaris de Palma, en especial *La Almudaina* i *Ultima Hora*.

PATRIMONI

ELS FÒSSILS PROCEDENTS DEL TERME DE LLUCMAJOR EN LES COL·LECCIONS PALEONTOLÒGIQUES DE LA SOCIETAT D'HISTÒRIA NATURAL DE LES BALEARS

DAMIÀ VICENS,^a GUILLEM X. PONS,^{ab} I ANTELM GINARD^a

INTRODUCCIÓ

La Societat d'Història Natural de les Balears (SHNB) es va fundar el 1954 a Palma. Ja existia uns anys abans, en forma de delegació de la Real Sociedad Española de Historia Natural, però algunes desavinences varen provocar la creació d'una societat independent (Pons i Vicens, 2004, 2006).

Un grup de naturalistes i científics impulsaren la creació de la SHNB, entre els quals cal destacar el biòleg marí Miquel Massutí, el micropaleontòleg Guillem Colom, el botànic Pere Palau i el seu fill entomòleg Josep Maria Palau, l'hidrogeòleg Andreu Muntaner, el paleontòleg Joan Cuerda, el botànic i apotecari Llorenç Garcias o l'apotecari militar Joan Gamundí.

Del 1948 fins al 1953, etapa prèvia a la fundació de la SHNB però ja independent de Madrid, fou presidida en primer lloc per Miquel Massutí (1948-1950) i després per Guillem Colom (1951-1954).

La primera etapa de la Societat s'estén des del 1954 fins al 1959 i es caracteritza per un gran esforç en la captació de socis. Sembla com si una societat civil, àvida de participació en projectes col·lectius al marge dels estrets camins oficials, es bolcàs sobre una institució que volia obrir noves vies. Els anys cinquanta acaben amb un esforç per constituir les anomenades *col·leccions d'estudi*, formades per diverses donacions (Rodríguez-Perea 1994).

a Societat d'Història Natural de les Balears.

b Departament de Geografia. UIB.

La segona etapa (1960-1967), de consolidació de la Societat, marcada per la presidència de Guillem Colom, en què es consolida la Societat i el Bolletí, es reafirma com el nexa de comunicació dels naturalistes de les Balears i també com una eina d'intercanvi amb altres institucions de tot el món, tasca impulsada per Lluís Gassull. Cal esmentar que el Bolletí va ser considerat el projecte més important des del naixement de la Societat i actualment es troba indexat en la base de dades Scopus, la qual cosa demostra la seva importància en la bibliografia naturalística a escala internacional.

Recentment, els autors d'aquesta comunicació han fet un recull sobre les diferents juntes directives i juntes de publicacions; d'aquesta manera s'ha creat un document on es deixa constància de les persones que varen formar part de les juntes i les comissions des dels primers anys d'existència de la Societat, entre el 1954 i el 1968, any en què Guillem Mateu fou nomenat president (Vicens *et al.*, 2018).

La SHNB disposa d'una àmplia experiència en la conservació de col·leccions. Així, des dels seus inicis diferents socis varen fer donacions de les seves col·leccions naturalístiques, motiu pel qual un dels principals objectius de la junta directiva ha estat sempre el de promoure la creació d'un museu de ciències naturals. Un fet important per a l'admissió de col·leccions va ser la compra d'un local propi l'any 2004, de majors dimensions que el de l'Estudi General Lul·lià. El local de la SHNB disposa d'uns armaris compactes destinats a acollir col·leccions naturalístiques, llibres i revistes. Es descriuen les tasques realitzades sobre les col·leccions en diverses comunicacions presentades (Pons i Vicens, 2017).

Tenint en compte els col·lectius definits per Vegas *et al.* (2017), relacionats amb la recol·lecció i la tinença de fòssils, les col·leccions de la SHNB provenen de personal molt divers, com ara científics, aficionats o col·leccionistes, encara que es fa difícil determinar el llindar entre un col·lectiu i un altre. A Mallorca, hi ha hagut naturalistes aliens al col·lectiu de personal científic oficial que han realitzat una tasca de recol·lecció de fòssils, així com la seva conservació i estudi en un àmbit força professional, com ara Joan Cuerda o Andreu Muntaner, entre d'altres.

La gran majoria dels fòssils de les col·leccions paleontològiques de la SHNB procedeixen de les Illes Balears, en particular de l'illa de Mallorca. A causa dels nombrosos jaciments del quaternari al litoral de Lluçmajor, molts d'aquests fòssils procedeixen del terme de Lluçmajor.

Col·leccions SHNB	Fòssils			
	RP	NS	RP Lluçm	NS Lluçm
Col·l. Joan Cuerda 1	3291	14222	899	3326
Col·l. Joan Cuerda 2	1487	7849	300	761
Col·l. Gabriel Fornés	120	400	59	123
Col·l. Ramón Galiana	3000	10000	34	90
Col·l. Andreu Muntaner	1120	4116	31	68
Col·l. La Salle-Palma	1500	6000	16	46
Col·l. Damià Vicens	2500	8000	554	3238
TOTAL	13018	50587	1893	7652

Taula 1. Col·leccions de la Societat d'Història Natural de les Balears (SHNB), on hi ha fòssils procedents de Lluçmajor. Estimació dels registres paleontològics (RP) i nombre d'espècimens (NS). Les dues columnes de la dreta fan referència a Lluçmajor. Les col·leccions Gabriel Fornés, Ramón Galiana i Damià Vicens actualment es troben en fase de catalogació, de manera que les xifres podrien variar significativament en una propera actualització. Hi ha alguna col·lecció que no s'ha posat a la taula perquè no en tenien exemplars de Lluçmajor.

LA GEOLOGIA DEL TERME

La marina de Lluçmajor està constituïda per la plataforma tabular postorogènica del miocè superior. Per sobre hi trobam els materials del pliocè i del quaternari. Només a la part nord i gregal del terme hi ha muntanyes, constituïdes per materials plegats del secundari. La marina està adossada a aquest relleu que forma part de les serres centrals de l'illa de Mallorca.

Al litoral de Lluçmajor afloren materials del miocè (Pomar *et al.*, 1983), del pliocè (Colom *et al.*, 1968; Mas, 2015) i del pleistocè. El pleistocè presenta dipòsits de platja, tempestites, eolianites, paleosols i bretxes de vessant. Els dipòsits de platja i les tempestites són els que presenten el registre paleontològic més ric (Cuerda, 1975, 1987; Cuerda i Sacarès, 1992; Ginard [*et al.*], 2008, 2014; Vicens, 2015).

ELS FÒSSILS DEL TERME DE LLUCMAJOR EN LES COL·LECCIONS DE LA SHNB

A la SHNB podem trobar-hi fins a set col·leccions que contenen fòssils del terme de Lluçmajor: col·lecció Joan Cuerda 1, col·lecció Joan Cuerda 2, col·lecció Gabriel Fornés, col·lecció Ramón Galiana, col·lecció Andreu Muntaner, col·lecció La Salle-Palma i col·lecció Damià Vicens (taula 1).

Altres col·leccions de la SHNB, com ara les col·leccions Joan Pons i Francesc Gràcia – Damià Vicens, no s'han tingut en compte perquè no contenen material d'aquest terme.

D'altra banda, la col·lecció Josep Rosselló té un sol espècimen del secundari, procedent de la finca de Bennoc, situada a la marina de Lluçmajor, per la qual cosa el fòssil es pot considerar al·lòcton i tampoc no s'ha de tenir en compte.

Les col·leccions on podem trobar més fòssils del terme de Lluçmajor són: col·lecció J. Cuerda 1, col·lecció J. Cuerda 2 i col·lecció D. Vicens. A la col·lecció J. Cuerda 1, un 23,4 % del total dels espècimens procedeix de Lluçmajor; a la col·lecció J. Cuerda 2, un 9,6 %, i a la col·lecció D. Vicens, un 40,5 %. Del total de les col·leccions, 50.587 espècimens, que representen el 15,1 %, procedeix de Lluçmajor, concretament 7.652 espècimens (taula 1).

Pràcticament més del 98 % són fòssils del pleistocè i només un petit nombre d'espècimens són del miocè o del pliocè.

Els grups taxonòmics més nombrosos són els Gastropoda i els Bivalvia, de procedència marina (figura 1). El nombre de fòssils terrestres és molt inferior al de fòssils marins (figura 2).



Figura 1. Làmina reproduïda de Cuerda i Sacarès (1992). 1. *Persistrombus latus*. 2. *Cardita senegalensis*. 3. *Conus ermineus*. 4. *Barbatia plicata*. 5. *Polinices lacteus*. 6. *Hyotissa hyotis*. 7. *Barbatia plicata*. 8. *Brachidontes puniceus*. 9. i 10. *Gemophos viverratus*.

Exemplars de l'1 al 6, i el 10, procedents de Son Guerauet. Exemplars 7, 8 i 9, procedents del cap de s'Orenol. Col·l. Joan Cuerda – SHNB.

ALTRES ENTITATS ON PODEM TROBAR FÒSSILS DEL TERME DE LLUCMAJOR

A la cova des Pas de Vallgornera podem trobar uns rebliments d'origen sedimentari extraordinaris tant per la seva antiguitat com pels fòssils que contenen. No són freqüents a les Illes Balears sediments de 2,5 ma que continguin fòssils de vertebrats (Fornós *et al.*, 2010; 2014). S'han trobat restes d'un amfibi, d'una sargantana, d'aus i de mamífers del gènere *Myotragus*, *Hypnomys*, *Nesiotites* i de quiròpters. Per l'antiguitat i per la seva bona conservació es poden catalogar de fòssils únics. Actualment, aquests fòssils es troben a las dependències de l'Institut Mediterrani d'Estudis Avançats (IMEDEA, CSIC-UIB). (Bover 2011; Bover *et al.*, 2014; Díaz *et al.*, 2014).

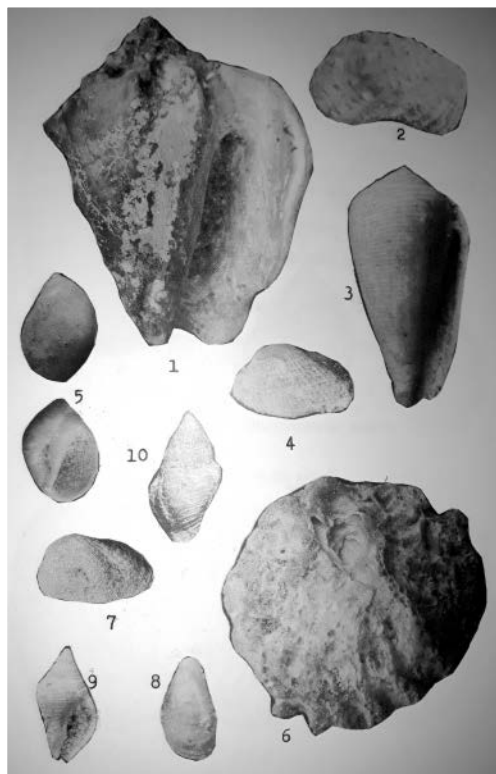
Al Museu Balear de Ciències Naturals, amb seu a Sóller, també hi podem trobar exemplars procedents del terme de Lluçmajor, si bé són escassos segons la seva base de dades.



Figura 2. Fragment fòssil d'húmer de l'au *Phalacrocorax aristotelis* (corb marí), fotografiat amb la cara cabdal. Les fletxes indiquen els marges de la crista deltopectoralis i bicipitalis. Espècimen del pleistocè superior trobat prop de la cova des Coloms, per la zona de sa Fossa. Fotografia de Miguel McMinn, procedent del treball efectuat per McMinn i Vicens (2007). Col·l. D. Vicens-SHNB.

BIBLIOGRAFIA

- BOVER P. i altres [2014]. «The Cova des Pas de Vallgornera (Llucmajor, Mallorca): an singular deposit containing an extraordinarily well preserved Early Pleistocene vertebrate fauna». *International Journal of Speleology*, núm. 43 (2), p. 175-192.
- CUERDA, J. (1975). *Los Tiempos Cuaternarios en Baleares*. Palma: Inst. Est. Bal. 304 p.
- CUERDA, J. (1987). *Moluscos marinos y salobres del Pleistoceno balear*. Palma: Caja de Baleares «Sa Nostra», 420 p.
- CUERDA, J. i SACARÈS, J. (1992). *El Quaternari al Migjorn de Mallorca*. Palma: Conselleria de Cultura, Educació i Esports. Govern Balear, 130 p.
- DÍAZ, A. i altres (2014). «Fossil Vertebrate Database from Cova des Pas de Vallgornera (Llucmajor, Mallorca)». *International Journal of Speleology*, núm. 43 (2), p. 227-230.
- FORNÓS, J.J. i altres (2010). «El rebliment sedimentari de la galeria del Tragus a la cova des Pas de Vallgornera (Llucmajor, Mallorca)». *Boll. Soc. Hist. Nat. Balears*, núm. 53, p. 179-192.
- FORNÓS J.J. i altres (2014). «Cave deposits and sedimentary processes in Cova des Pas de Vallgornera (Mallorca, Western Mediterranean)». *International Journal of Speleology*, núm. 43 (2), p. 159-174.
- GINARD, A. i altres (2008). «Coves litorals, geomorfologia i jaciments del Quaternari de la Marina de Llucmajor. Zona 1: la franja costanera entre es Racó des Llobets i cala Esglesieta (1a part). Llucmajor, Illa de Mallorca». *Endins*, núm. 32, p. 81-104.
- GINARD, A. i altres (2014). «Coves litorals, geomorfologia i jaciments del Quaternari de la Marina de Llucmajor. Zona 1: la franja costanera entre es Racó des Llobets i cala Esglesieta (2a part). Llucmajor, Illa de Mallorca». *Endins*, núm. 36, p. 131-150.
- MAS, G. [2015]. «*El registre estratigràfic del Messinià terminal i del Pliocè a l'illa de Mallorca. Relacions amb la crisi de salinitat de la Mediterrània*». Tesi Doctoral. UIB. 534 p.

- MCMINN, M. i VICENS, D. (2007). «Presencia de *Phalacrocorax aristotelis* (Linnaeus, 1761) en un depósito de playa del subestadio isotópico 5e en Mallorca (Illes Balears, Mediterráneo Occidental)». *Boll. Soc. Hist. Nat. Balears*, núm. 50, p. 217-225.
- POMAR, L. i altres (Eds.) (1983). «El terciario de las Baleares». *Guía de las Excursiones del X Congreso Nacional de Sedimentología. Menorca*, 255 p. Palma de Mallorca.
- PONS, G.X. i VICENS, D. (2004). «La Societat d'Història Natural de les Balears (1954-2004): cinquanta anys de passió per la natura». *IV Jornades del Medi Ambient de les Balears*. SHNB, p. 247-249.
- PONS, G.X. i VICENS, D. (2006). «Cinquanta anys d'estudi i divulgació de la natura de la Societat d'Història Natural de les Balears (1954-2004)». *Actes de la VIII Trobada d'Història de la Ciència i de la Tècnica*. (Barcelona, SCHCT), p. 379-389.
- PONS, G.X. i VICENS, D. (2017). «La conservación de colecciones científicas: las colecciones de la Societat d'Història Natural de les Balears (SHNB)». A: CARCAVILLA i altres (Eds.). *Patrimonio geológico, gestionando la parte abiòtica del patrimonio natural*. Instituto Geológico y Minero de España. Madrid. Cuadernos del Museo Geominero, núm. 21, p. 211-216.
- RODRÍGUEZ-PEREA, A. (1994). «La Societat d'Història Natural de les Balears a través de les seves actes». *Boll. Soc. Hist. Nat. Balears*, núm. 37, p. 222-227.
- VEGAS, J. i altres [2017]. «Análisis de los colectivos implicados en la recolección, tenencia y comercio del patrimonio geológico mueble en España». A: CARCAVILLA, L. i altres (ed.). *Patrimonio geológico, gestionando la parte abiòtica del patrimonio natural*. Cuadernos del Museo Geominero, núm. 21, p. 169-174.
- VICENS, D. (2015). *El registre paleontològic dels dipòsits litorals quaternaris a l'illa de Mallorca (Illes Balears, Mediterrània occidental)*. Tesi Doctoral. UIB. 985 p.
- VICENS, D. i altres (2018). «Les primeres juntes directives de la Societat d'Història Natural de les Balears (1954-1967)». *VII Jornades de Medi Ambient de les Illes Balears. Ponències i Resums*. Soc. Hist. Nat. Balears, p. 540-543.

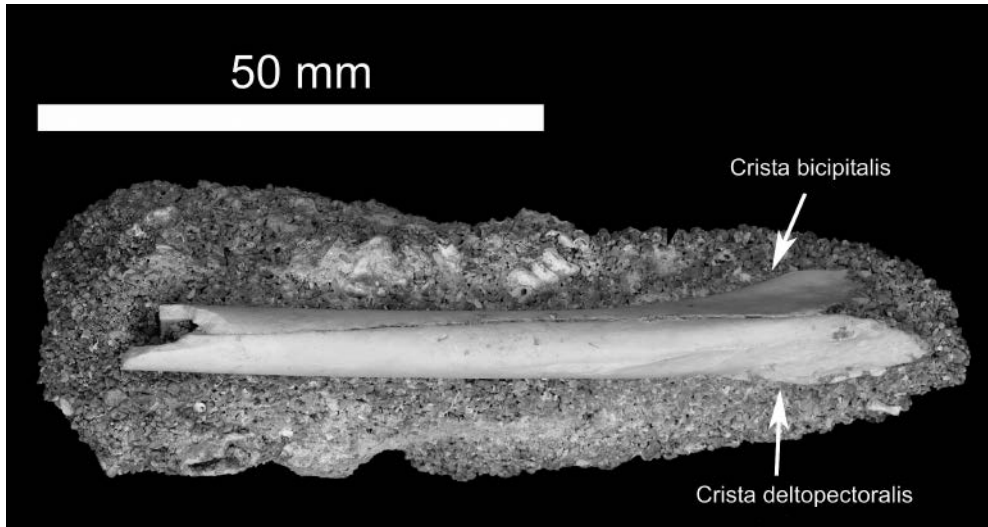
EL MARÈS DE LLUCMAJOR: PATRIMONI NATURAL I CULTURAL

GUILLEM MAS GORNALS
JOSEP SACARÈS MULET

Dins es torrent des Jueus,
un home mort hi trobaren
i al pobre agafat des peus
d'un terme a s'altre el passaren.

El trobà un trencador
quan anava a sa pedrera
i amb molt bona intenció
el posà damunt un turó
amb la mar a una vorera.

I aquí comença es combat,
combat de jurisdicció
amb so jutge de Ciutat
i es jutge de Lluçmajor.

Tots dos volien treure es gat des sac
i tots dos tenir raó
i aquell pobre desgraciat
romangué tres dies tapat
amb un tros de veletó!

En es que vivim per aquí
que mos valgui per lliçó:
Quan a un terme diuen sí,
sempre a s'altre diuen no.

Són vint anys de discutir
per canviar un arrambador.
Per canviar un arrambador:
ni Ciutat, ni Lluçmajor!

Sa tonada des trencador
(popular, s'Arenal)

1. INTRODUCCIÓ

El marès ha estat tradicionalment la pedra més representativa i característica de les edificacions de l'illa de Mallorca, utilitzada com a material de construcció durant segles, fins a arribar al seu progressiu desús amb l'aparició del formigó armat.

Les arquitectures vernacles sempre han fet servir els materials apropiats més avinents, i en el cas del marès hi convergeixen (i) una abundant disponibilitat, (ii) la suficient fragilitat, que en facilita l'extracció i l'elaboració, i que de forma equilibrada es conjuga amb (iii) la duresa necessària per conferir solidesa i durabilitat a les construccions. D'aquesta manera, a Mallorca, cases de camp, parets, tanques, edificis, esglésies... tots pareixen compartir aspecte i material de construcció essencial.

Llucmajor ha estat un gran productor de marès que ha abastit tant les necessitats del mateix municipi com les d'altres parts de l'illa, per la qual cosa s'ha situat com a municipi capdavanter. Antigament les explotacions de marès del litoral, com les pedreres de s'Estelella, des Cap Blanc, la pedrera Blanca, les pedreres de la Seu, les de ses Olles o les de la Fossa, assortiren de marès Palma per via marítima. Fins fa poc, pedreres com les de Son Verí, s'Arenal, Cas Busso o Galdent produïen gran quantitat de marès, tant d'ús local com per exportar a distints racons de l'illa. Actualment, a Llucmajor, encara queden importants pedreres productores de marès en actiu, com les de Can Casetes, Son Garcies, sa Cabana, ses Pedreres (Cas Busso) o sa Màniga.

Tres han estat bàsicament els factors convergents que han fet que Llucmajor fos municipi capdavanter en la producció de marès (Rosselló, 1964): (i) la seva proximitat amb Ciutat, centre de màxima demanda i consum; (ii) la gran extensió del terme municipal, amb un subsol geològicament apropiat per trobar marès en un 41,3 % (125,5 km²) del seu territori (Salvà, 2018), i (iii) la tradició professional i gremial dels seus trencadors (Vich, 2007; Garau, 2008).

Llucmajor ha estat testimoni de l'evolució de l'activitat extractiva del marès des del seu origen fins a l'actualitat, fet que ha constituït un important actiu socioeconòmic per al municipi (Penya, 1981; Rosselló 1964; Sánchez-Cuenca, 2010, 2011), que ha arribat a afectar i configurar la toponímia (Aguiló, 1996), i fins i tot el propi paisatge llucmajorer (Salvà, 2018).

En aquest treball es defineixen el concepte i la naturalesa del marès, a la vegada que es realitza una classificació tipològica del marès extret al terme municipal de Llucmajor. També es proporciona una visió general sobre l'explotació d'aquesta roca, utilitzada com a pedra natural, tant en l'actualitat com en el passat d'aquest municipi.

2. CONCEPTE

Els principals trets diferencials que defineixen el marès són (Mas, 2011, 2017):

1. És una calcarenita. Es tracta d'una roca sedimentària de naturalesa detrítica calcària, més o menys consolidada, que comprèn més del 50 % d'elements calcaris (bioclasts, oòlits, litoclasts, etc.), transportats o autígens, amb grans de mida arena (compresos entre 2 i 1/16 mm de gruixa) aglutinats per ciment. Alguns tipus de marès, definits vulgarment com argilosos, poden ésser calcisiltítics amb predomini de partícules fragmentàries carbonàtiques de mida llim i/o argila (<1/16 mm).

2. De fàcil treballar. Es caracteritza per la facilitat d'extracció i adequació a les formes que ens puguin demandar les necessitats de fàbrica.

3. Usat com a material de construcció. Les seves característiques intrínseques així com la facilitat en el tall permeten extreure'n les peces adients, la qual cosa dona lloc a diferents varietats i mides que són apreciades per a usos diversos, des de materials per aixecar elements estructurals, tancaments i sostrades, fins a materials per elaborar acabats i elements ornamentals.

4. És una pedra abundant a les illes Balears. La seva important concentració en el subsol i la seva disponibilitat explicarien la seva sistemàtica utilització en la construcció a les Illes.

Tenint en compte els trets anteriors, el concepte de marès o pedra maresa ens vendria definit tant (i) per les seves característiques intrínseques materials (com a roca) per una part, així com (ii) pel tractament i l'ús que se'n pot fer (com a pedra) per una altra.

Independentment del que semànticament el seu propi nom indica (marès, -esa *adj.*: de la mar, relatiu o pertanyent al mar), tant es pot tractar d'un material calcari format dins la mar (sedimentació submarina) com d'una acumulació carbonatada d'origen eòlic, formada fora de l'aigua (sedimentació continental). En aquest darrer cas es tracta d'una eolianita o gres calcari format per la consolidació de sediment acumulat pel vent, especialment en forma de «dunes fòssils» formades per material procedent d'arenas de platja.

També cal descartar la idea errònia que tot el marès és de procedència quaternària (Fullana, 1974), ja que alguns tipus de marès mallorquins poden arribar fins al miocè mitjà (serraval·lià-languià) i tenir més de 14 milions d'anys (Mas, 2011, 2017).

Per altra part, tampoc resulta adient la divisió històrica de tot el marès mallorquí en pedra maresa, pedra blanca i pedra de Santanyí (Ballester, 2017), ja que aquestes tres denominacions només farien referència a tres dels vuit tipus de marès existent a Mallorca.

A forma de resum podem definir la pedra de marès com un material constituït principalment per carbonat càlcic, d'alta porositat, en general molt tou i d'una resistència a la compressió molt baixa en comparació amb altres pedres utilitzades com a materials de construcció. El marès presenta diferències de textura, porositat

i sobretot grau de cimentació, que li confereix un índex de duresa molt variable, la qual cosa dona lloc a diverses tipologies que són apreciades per a usos diversos. Aquesta variabilitat fa que el marès sigui un material difícilment estandarditzable i/o homologable (Mas, 2017).

3. CLASSIFICACIÓ I CARACTERITZACIÓ DEL MARÈS DE LLUCMAJOR

S'ha agrupat el marès explotat històricament i actualment a Lluçmajor, atesos el seu origen geològic, la seva cronoestratigrafia i les seves característiques intrínseques. D'entre els vuit litotipus de marès existents a l'illa de Mallorca (Mas, 2011, 2017): litotipus Q (eolianites del plistocè mitjà-superior), litotipus PQ (eolianites del plioquaternari), litotipus P₂ (biocalcarenites marines del pliocè), litotipus P1 (calcisiltites marines del pliocè), litotipus M (calcària oolítica del messinià superior), litotipus T₂ (calcisiltites i calcarenites del tortonià superior – messinià inferior), litotipus T₁ (calcisiltites del tortonià inferior) i litotipus S (calcisiltites i calcarenites del languià-seraval·lià). El marès explotat a Lluçmajor n'engloba quatre: litotipus Q, PQ, P₂ i T₂ (fig. 1).



Figura 1. Diferents litotipus de marès presents al subsol de Lluçmajor: A. Litotipus Q (eolianites del plistocè mitjà-superior); B. Litotipus PQ (eolianites del plioquaternari); C. Litotipus P₂ (biocalcarenites marines del pliocè); D. Litotipus T₂ (calcisiltites i calcarenites del tortonià superior – messinià).

3.1. MARÈS TIPUS Q: MARÈS DE MARINA O MARÈS DE LLIVANYA (EOLIANITES DEL PLISTOCÈ MITJÀ-SUPERIOR) (FIG. 1A I 2)

Marès, normalment de color ataronjat molt pàl·lid (Munsell® 10YR 8/2), laminat i amb elevada porositat oberta, explotat antigament al litoral. Litològicament es tracta de eolianites formades per arenes bioclàstiques calcàries acumulades pel vent, posteriorment consolidades. La laminació (llivanya) pot presentar estratificació encreuada, amb nivells intercalats de depòsits col·luvials i paleosols. Sol presentar baixa cimentació, alterna làmines amb diferent grau de cimentació (llivanya), i predominen els grans de mida arena mitjana a molt granada (1/4-2,0 mm) ben classificats. Entre els grans destaquen els fragments d'algues coral·linàcies, mol·luscs, pues de bogamarí, foraminífers bentònics i briozous. Les làmines poden presentar deformació per petjades fòssils de *Myotragus balearicus* (icnites), així com traces d'insectes i arrels fòssils.

Es tracta del marès de formació geològica més moderna. Cronoestratigràficament correspon a una edat plistocè mitjà-superior, més concretament a sistemes dunars de les dues darreres glaciacions Riss i Würm (aproximadament 40.000-200.000 anys), que solen ocupar una àmplia franja costanera, que penetra quan es desplacen sobre les planes baixes, però sense arribar a molta altura (Butzer, 1975; Cuerda [et al.], 1982; Clemmensen [et al.], 2001; González-Hernández [et al.], 2001; Fornós [et al.], 2002, 2007).

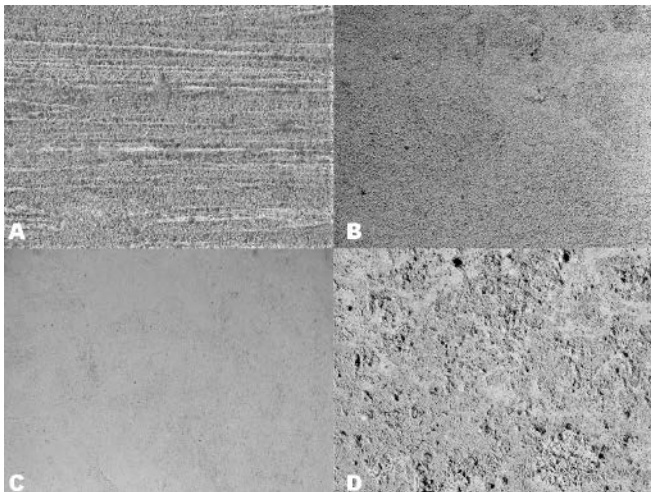
Les pedreres en general són poc extenses però nombroses, excavades a cel obert sobre les formacions dunars fòssils a les zones de costa baixa (s'Estelella, cala en Timó, cala Mosques, Son Gueruet, na Capulla, es Castellet, es Fornàs, Can Romeguera i els conjunts interiors de Son Verí i el nucli urbà de s'Arenal) i dunes fòssils adossades als penya-segats (es Pou Salat, es Pas de sa Senyora, sa Cisterna, na Caretes, Can Climent, ses Olles, la Fossa, cala Vella i el cap de s'Orenol). Actualment aquest tipus de marès ja no s'explota ni a Lluçmajor ni a la resta de l'illa.

Es caracteritza per una clara estratificació que en facilitava l'extracció de peces de poc gruix (5-3 cm) o *marès de llivanya*, utilitzades per a la construcció de mitjanades, paviments i sostrades, en aquest darrer cas disposades sobre les bigues i recobertes per les teules. Antigament era transportat per via marítima fins a Palma, on els cantons eren descarregats a peu de murada per a la seva venda i la seva distribució als diferents llocs de construcció (Habsburg-Lothringen, 1871; Rosselló, 1964).

L'extracció d'aquest tipus de marès al litoral de Lluçmajor està documentada ja a l'inventari patrimonial del mestre d'obres Pere Mates de 1358 (Llompert, 1993), més concretament de les pedreres de s'Estelella i una altra denominada Major, que podria correspondre al complex de ses Olles.

A ses Olles i la seva rodalia (la Fossa, na Caretes, Can Climent) va existir la concentració més grossa de pedreres litorals de tot Mallorca. Tota la infraestructura creada per la població de trencadors durant segles (coves, barraques, cisternes, dava-

lladors, llenegadors, carregadors, escars, mollets, etc.) ha estat reutilitzada posteriorment per pescadors, contrabandistes i fins i tot estiuejants (Rosselló, 1964; Cuerda i Sacarès, 1992; Vich, 2007; Calviño i Clar, 2010).

El nucli de s'Arenal possiblement s'inicià com un nucli de pescadors que posteriorment anà agafant més importància com a població amb l'arribada temporal de trencadors que treballaven a les pedreres d'aquest nucli i veïnats com Son Verí (Alo-mar i Clar, 2006; Vich, 2007).



Figura 2. Marès tipus Q: A. Pedrera des Fornàs (Son Verí de Baix), on es poden apreciar els plans inclinats d'estratificació eòlica (llivanya); B. Detall del marès de llivanya.

3.2. MARÈS TIPUS PQ: MARÈS VERMELL, MARÈS COMÚ, MARÈS DE GALDENT (EOLIANITES DEL PLIOQUATERNARI) (FIG. 1B I 3)

Aquest marès sol presentar colors entre taronja molt pàl·lid (Munsell® 10YR 8/2) i taronja moderadament roig (MUNSELL® 10R 6/6). En general, destaca per la seva elevada porositat oberta. Litològicament correspon a eolianites, de tons ataronjats i rogencs, amb un gra mida arena mitjana a granada (1/4-1,0 mm), normalment ben classificat. Aquestes presenten estratificació encreuada a gran escala i angle, així com bioturbació per rizoconcrecions (arrels fòssils). Poden presentar nivells intercalats de depòsits col·luvials i paleosols en forma de llims vermells. Entre els components destaquen els foraminífers litorals, fragments d'algues, d'equinoïdeus i de mol·luscs resedimentats, així com una petita proporció de grans de quars. Normalment presenten traces d'arrels (rizoconcrecions), caragols terrestres i traces d'insectes (Mas i Ripoll, 2010), més abundants a les zones properes als nivells de paleosols.

Geològicament, aquest tipus de marès inclou el marès eòlic corresponent a formacions dunars del pliocè inferior i de les fàcies eòliques regressives del pliocè, és a

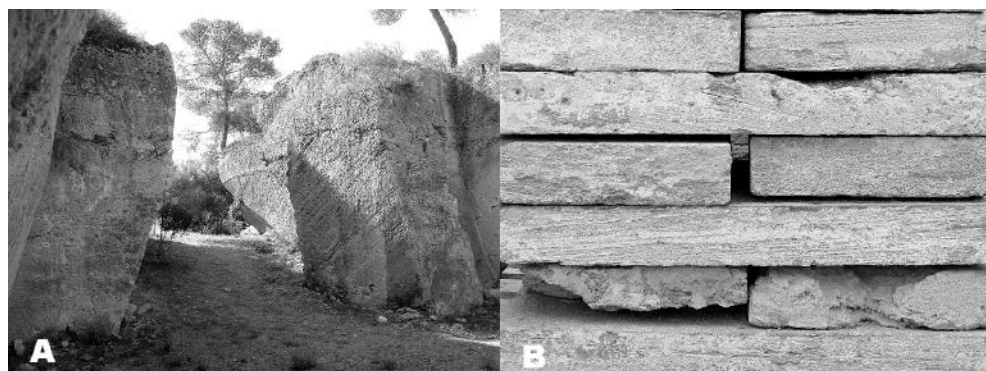
dir, les fàcies eòliques de la formació *Calcarenites de Sant Jordi* (Pomar [et al.], 1983), que inclou els sistemes dunars corresponents a les primeres glaciacions pliocenes fins a la glaciació Mindel (-3,6-0,8 Ma). Colom [et al.] (1968), Cuerda [et al.] (1969), Rosselló (1971) i Mas (2015) es refereixen expressament als dipòsits dunars situats a 150-160 m d'altitud a Lluçmajor (Galdent, Son Fullana, Son Mulet) com un paleolitoral pliocè de terrasses marines i dunes.



Figura 3. Marès tipus PQ: A. Pedrera de Son Mulet (any 1971); B. Marès vermell dels nivells superiors de la pedrera de Can Casetes, a punt per a la seva comercialització.

Corresponen a antics sistemes dunars, formats en períodes de clima sec, amb alternança de paleosols d'alteració, corresponents a períodes més humits. L'acumulació d'aquests dipòsits dunars interiors coincidiria amb episodis regressius, corresponents a retirades de la mar. L'acumulació d'aigües en forma de gel als pols durant les glaciacions plio-pleistocenes hauria provocat la conseqüent retirada de la mar, que va deixar emergides extenses àrees de fons marins arenosos que serien acumulats per l'acció del vent en forma de dunes que avançaven cap a l'interior de l'illa (Cuerda, 1975). Aquestes acumulacions poden presentar gran potència per acumulació en forma de grans dipòsits dunars adossats al relleu preexistent (Galdent, Son Mulet, Son Fullana).

A Lluçmajor destacaríem les pedreres de Galdent, Son Garcies, sa Cabana, Son Mulet, Son Fullana, Can Casetes (nivells superiors), So n'Eriçó i Son Delabau (nivells superiors antics). Es tracta d'un tipus de marès força utilitzat al segle passat i del qual encara hi ha quatre pedreres en actiu a Lluçmajor: Son Garcies (pedrera autoritzada núm. 446), sa Cabana (pedrera autoritzada núm. 477), Can Casetes (pedrera autoritzada núm. 378) i Son Delabau (pedrera autoritzada núm. 406).

Algunes pedreres de marès tipus PQ poden explotar també, als seus nivells més inferiors, marès marí tipus P₂ (Can Casetes, Galdent, Son Mulet, Son Fullana), ja

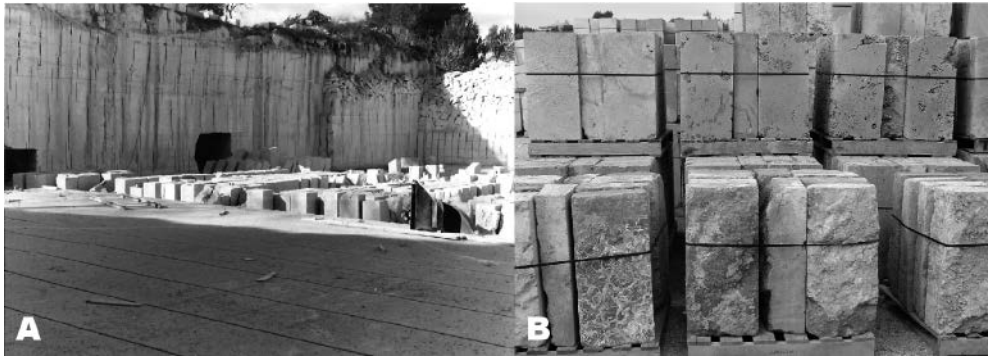
que el trànsit de nivells marins i platges (P_2) als nivells eòlics (PQ) està constituït per una seqüència normal regressiva (fig. 4).

El camí de la pedrera de Galdent ja el trobam documentat al *Llibre de clavaria* de la Universitat de Lluçmajor, corresponent a l'any 1332 (Font, 1972).

3.3. MARÈS TIPUS P_2 : MARÈS GROC I MARÈS COPINYAT (BIOCALCARENITES MARINES DEL PLIOCÈ) (FIG. 1C, 5 I 6)

El marès groc presenta un color groc grisenc (Munsell® 5Y 8/4). Destaca per la seva alta porositat oberta i capacitat d'absorció. Es tracta d'un material en general molt blan. Litològicament està format per biocalcarenites d'aspecte massiu i molt biotorbades, que normalment contenen una petita proporció de grans de quars. La granulometria és d'arena molt fina a mitjana (1/6-1/2 mm), amb el gra molt ben classificat. Pot aparèixer una lumauel·la massiva (*Rudstone*) de bivalves i altres mol·luscs, dels quals únicament es conserva el motlle, excepció feta dels ostreïds i pectínids (*copinyat*). Presenten una elevada porositat i estratificació encreuada. La base pot constituir una trànsit gradual cap a capes calcisiltítiques (litotipus P1, Mas, 2011, 2107) o bé estar formada una acumulació de còdols i/o fòssils (*lag* transgressiu) sobre materials prepliocens (principalment sobre el messinià) (Mas, 2015, 2018).

Correspon a les fàcies marines de la formació *Calcarenites de Sant Jordi* (Pomar [et al.], 1983), d'edat pliocè mitjà-superior (-3,6-2,5 Ma). Alguns depòsits calcarenítics litorals pliocens (*Calcarenites de Sant Jordi*) situats a més altura, als marges de les conques, poden ésser cronostratigràficament equivalents als dipòsits calcilutítics profunds (*Calcisiltites de Son Mir*, Pomar [et al.], 1983) situats als depocentres de les conques (Mas, 2011, 2017), i poden arribar així fins al pliocè inferior (5,3 Ma).

Aquest tipus de marès correspon a una seqüència marina litoral regressiva amb fàcies deltaïques i nivells de platges. Sol contenir restes d'algues calcàries, foraminífers, ostracodes, bivalves (cardítids, pectínids, ostreïds), gasteròpodes (*Persististrombus coronatus*, fig. 4B), altres mol·luscs, coralls solitaris, equinoïdeus, crustacis, i també restes de peixos (Mas, 2000) i de mamífers marins (Mas, 2004). Els nivells de lumauel·les (*copinyat*) estan formats per motlles de mol·luscs, bàsicament motlles de bivalves (copinyes) i algun gasteròpode que li confereixen una gran porositat. Per mor de la dissolució normalment només es conserven les closques calcíiques (ostreïds, pectínids), i s'han dissolt totalment les aragoníiques.

Dins del terme de Lluçmajor, el marès groc ha estat explotat principalment als voltants de la línia de partió amb el terme de Palma (Can Casetes – nivells inferiors, sa Cova, Can Cotó i Can Set) i a Vallgornera (es Dos Ulls), mentre que el marès *copinyat* ho ha estat a pedreres com Son Monjo, sa Punta de sa Dent (es molar de Cala



Figura 4. A. Nivell de còdols arrodonits polimíctics (platja) a la base de les pedreres de Son Mulet; B. Gasteròpode *Persististrombus coronatus* inclòs dins una peça de marès de la zona de Son Mulet – Son Fullana (parament exterior de la casa del cap de cantó del carrer d'Antoni Maura amb el carrer d'Antoni Garcias, a Lluçmajor); C i D. Còdols angulosos monomíctics priabonians (eocè) inclosos dins peces de marès tallades de la base de la pedrera de Galdent.

Pi) i s'Hort de Son Mulet. Entre totes aquestes pedreres productores de marès P_2 , actualment només queda en actiu la de Can Casetes (pedrera autoritzada núm. 378).

Algunes pedreres de marès tipus P_2 poden explotar també, als seus nivells superiors, marès eòlic de tipus PQ (Can Casetes, Can Cotó, Can Set), ja que el trànsit de nivells marins i platges (P_2) als nivells eòlics (PQ) superiors està constituït per una seqüència normal regressiva (retirada del mar). Per altra part, als nivells inferiors d'algunes pedreres de marès P_2 (Can Casetes, Can Cotó) es pot arribar a explotar marès més fi (calcisilític) situat en el trànsit entre els litotipus P_2 - P_1 .

Rosselló (1971) indica que aquest tipus de marès ha estat explotat des de fa segles, atesa la seva alta qualitat, i que a les pedreres de Son Mulet (Lluçmajor) i Son Guerau (Campos) es va cercar particularment el nivell inferior (marí), de millors condicions per a la construcció, mitjançant galeries subterrànies, que en el cas de la segona pedrera arriben a tenir diversos quilòmetres de recorregut.

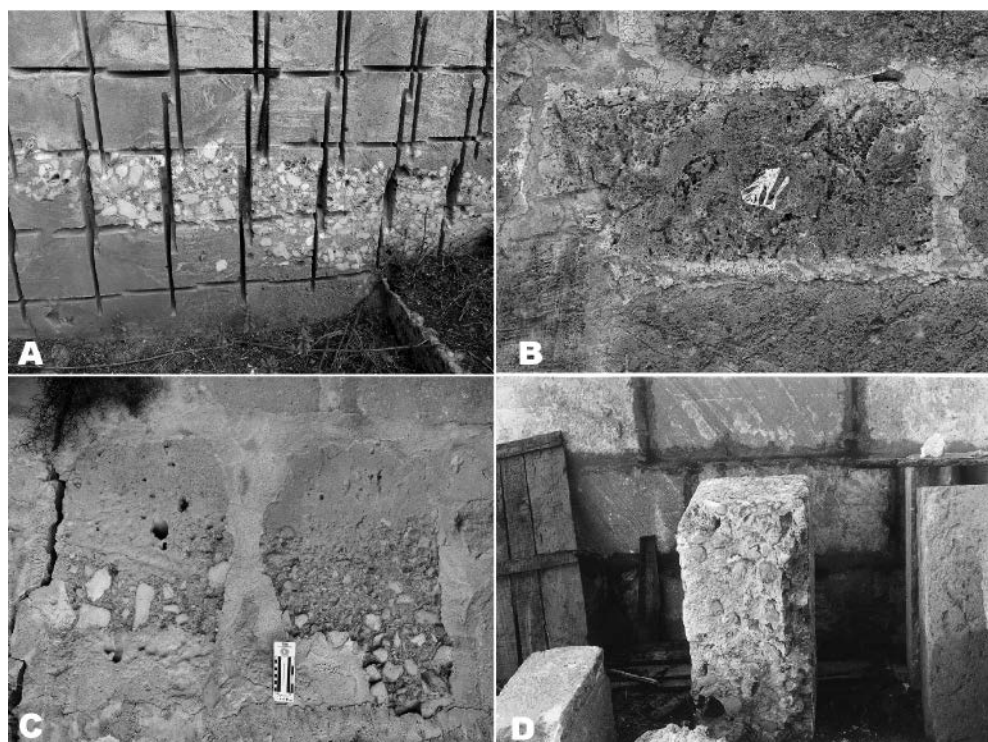

Figura 5. Marès tipus P₂ de la pedrera de Can Casetes. A. Vista general del tall actual; B. Marès groc a punt per a la seva comercialització.

A Son Monjo (Llucmajor) es varen explotar, amb finalitats ornamentals, peces primes d'un marès força *copinyat* corresponent als nivells de lumaquel·la de motlles de mol·luscs (fig. 6A). També a la pedrera de sa Punta de sa Dent (es Molar de Cala Pi) nivells més fins i durs d'aquesta lumaquel·la pliocena (fig. 6B) (Mas [et al.], 2013; Mas, 2015), confosa en ocasions amb depòsits messinians (Pomar [et al.], 1983; Mateos [et al.], 2011), varen ser explotats durant èpoques pretèrites per a l'elaboració de moles de molí i més recentment, en la dècada de 1960, mitjançant tall mecànic per a l'obtenció de peces amb fins ornamentals (lumaquel·la). Tot i que inicialment l'explotació antiga d'aquestes moles de molí fos atribuïda a l'època romana (Muntaner, 1959; Mateos [et al.] 2011), recentment alguns autors han defensat que l'explotació original podria ser d'època andalusí (J. Sánchez-Navarro, comunicació personal).

A la pedrera de s'Hort de Son Mulet també es va explotar un marès lumaquèl·lic però de gra més fi que el de Son Monjo o el de sa Punta de sa Dent (es Molar de Cala Pi), corresponents a nivells de platges pliocenes associats (per davall) als nivells eòlics i paleosols de Son Mulet. Molt d'aquest marès es pot observar *in situ*, ja que es va utilitzar per construir l'aljub del mateix Hort de Son Mulet.

3.4. MARÈS TIPUS T₂: MARÈS BLANC, MARÈS DE CAS BUSSO (CALCISILTITES I CALCARENITES DEL TORTONIÀ SUPERIOR – MESSINIÀ) (FIG. 1D I 7)

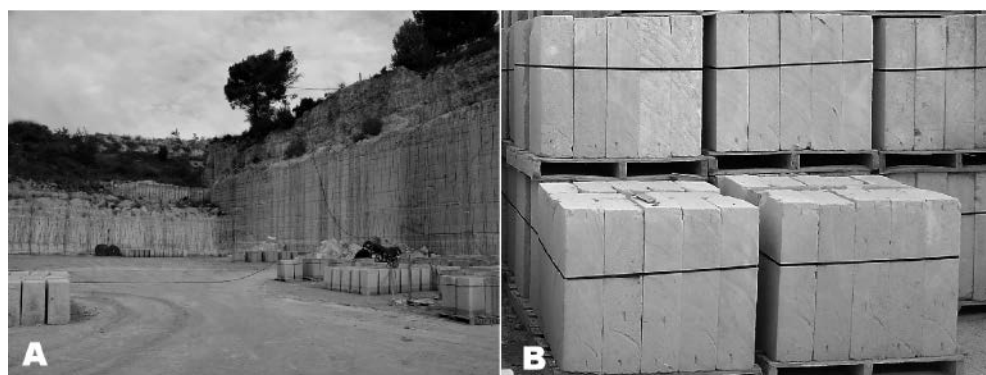
Es tracta d'un marès de color blanc (Munsell® N9) explotat principalment a la zona prelitoral i litoral de la marina (plataforma) de Llucmajor. En general presenta alta densitat i resistència, així com un gra d'una mida que pot anar d'arena fina fins a molt granada (1/8-2,0 mm), mal classificada.



Figura 6. Marès tipus P_2 copinyat (lumaquel·la): A. De la pedrera de Son Monjo; B. De la pedrera de sa Punta de sa Dent (es Molar de Cala Pi).

Correspon a les fàcies submarines proximals de rere escull (*lagoon*) o distals (talús-plataforma) de la *Unitat d'Esculls* (Pomar [*et al.*], 1983), d'edat tortonià superior-messinià (Bizon [*et al.*], 1973; Pomar [*et al.*], 1996), és a dir, a una edat aproximada de 8-6 milions d'anys. Aquest marès es va formar associat a un sistema d'esculls de corall en un ambient càlid, semblant a les actuals barreres de corall tropicals.

Litològicament està format per calcisiltites i calcarenites blanques localment dolomititzades que presenten força bioturbació i es disposen en capes mal definides subhoritzontals o amb suau cabussament de 5-10° (*clinofoms*).

Conté foraminífers planctònics i bentònics, equinoïdeus sedimentívors (*Clypeaster*), gasteròpodes, ostreïds (*Neopycnodonte*, *Ostrea*), pectínids i motlles d'altres bivalves. Localment pot presentar abundants rodòlits i/o biostromes d'algues rodofícies. Ocasionalment clapes de colònies de coralls (*Porites*, *Siderastres*, *Tarbellastrea*) i també segments d'algues calcificades (*Halimeda*). El marès de Cas Busso presenta espectaculars nivells amb acumulacions d'ostres (*floatstone*), ben conservades atesa la seva composició calcítica, que mostren multitud de valves seccionades pel disc que talla la pedra per a la seva extracció.

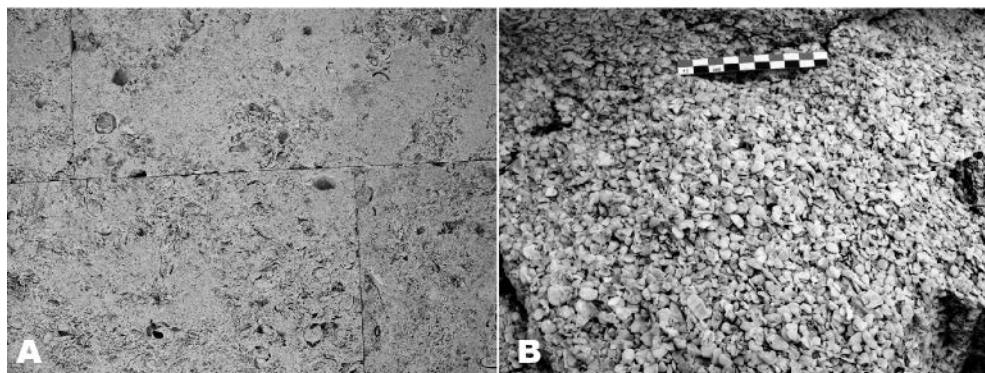
En relació amb aquest tipus de marès, a Lluçmajor destaquen les pedreres des Cap Blanc, la pedrera Blanca i les pedreres de la Seu i es Llençol, al litoral; així com les pedreres Noves (Cas Busso), les pedreres Velles, sa Màniga, Son Rafeló, Garonda, s'Àguila (partió amb Lluçamet) i de sa Bugaderia (sa Torre). Actualment només queden en actiu les de Cas Busso (pedrera autoritzada núm. 461) i de sa Màniga (pedrera autoritzada núm. 522).

A la pedrera de sa Màniga, situada a la intersecció del camí Vell de Cala Pi amb la carretera Militar (MA-6014), s'explota actualment un marès especial molt brescat i dur, denominat comercialment «pedra fòssil» (Fig. 8), situat en una capa de 2-3 m fortament carstificada per la dissolució de clapes de coralls fòssils (*Porites* sp, monoespecífic), que formen petites cavitats parcialment reblides per microespeleotemes



Figura 7. Marès tipus T₂: A. Vista general de la pedrera de Son Rafeló; B. Marès blanc de Son Rafeló a punt per comercialitzar.



Figura 8. Marès tipus T₂ de la pedrera de sa Màniga: A. Marès brescat comercialitzat amb el nom de «pedra fòssil»; B. Detall on es pot observar la carstificació de les colònies de corall *Porites* i el posterior rebliment per microespeleotemes.

freàtics i estructures geopetals (calcita). També presenta abundants inclusions ter-rígenes en forma d'argiles roges infiltrades, des del sol actual, a través d'abundants diaclasats (pèls). Es tracta d'un *boundstone-framestone* o biolitita (creixement dels coralls *in situ*) amb alta porositat mòldica per dissolució dels coralls. Aquesta capa es troba interestratificada entre dues capes potents de marès blanc dur de gra gruixat, que s'explota sota el nom comercial de «pedra de marina». Tota la seqüència sembla correspondre a fàcies *lagoon* (rere-escull) de la *Unitat d'Esculls* (Pomar [et al.], 1983).

Figura 9. Distribució de les pedreres del terme de Lluçmajor, segons el tipus de marès explotat.

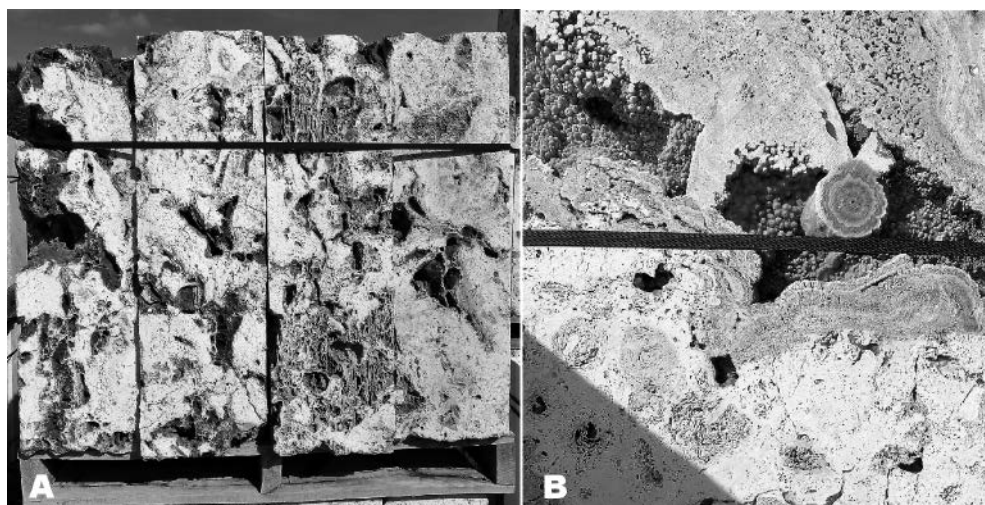
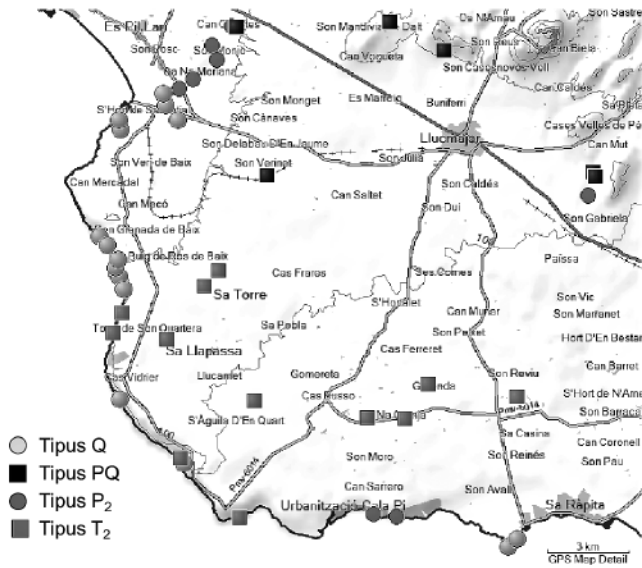

Amb el marès blanc extret de les pedreres de s'Àguila (situades prop de la partió amb Lluçamet), propietat del marquès de Vivot, es va construir l'interior de l'oratori-panteó de la possessió de sa Torre de Lluçmajor (propietat de Catalina Zaforteza Villalonga) (Habsburg-Lothringen, 1871), si bé també existeixen informacions orals que diuen que per construir aquest oratori, possiblement també es va utilitzar marès de les pedreres de sa Bugaderia i s'Aljub Vermell, situades dins de la mateixa possessió de sa Torre (Calviño i Clar, 2010).

L'extracció d'aquest tipus de marès al litoral de Lluçmajor, més concretament de la pedrera Blanca, ja la trobam documentada a l'inventari patrimonial del mestre d'obres Pere Mates de 1358 (Llompart, 1993).

4. CONCLUSIONS

El concepte de marès ve definit tant per les característiques intrínseques naturals del mateix material (roca) com pel tractament i l'ús que se'n pot fer (pedra). El marès s'ha de definir, per tant, com una calcarenita, de fàcil treballar, usada com a material de construcció, abundant a l'illa de Mallorca.

Lluçmajor ha estat un municipi tradicionalment capdavanter en la producció de marès. Tres han estat bàsicament els factors avinents que han permès aquest fet: (i) la proximitat amb Ciutat, centre de màxim consum; (ii) la gran extensió del terme municipal, dominada per una geologia adient per trobar-hi marès, i (iii) la important tradició professional dels seus trencadors.

D'entre els 8 tipus de marès identificats a l'illa de Mallorca, 4 (litotipus Q, PQ, P₂ i T₂) han estat explotats al municipi de Lluçmajor.

L'edat geològica del marès de Lluçmajor inclou des del tortonià superior (~8 milions d'anys) fins el pliocè superior (~20.000 anys).

Dels 4 tipus de marès existents a Lluçmajor, els 2 de formació més moderna (tipus Q i PQ) són d'origen eòlic (dunes fòssils sedimentades per l'acció del vent), mentre que els 2 de formació més antiga (tipus P₂ i T₂) són d'origen submarí.

Els primers tipus de marès documentats a Lluçmajor varen ésser els tipus Q (pedreres de s'Estelella) i T₂ (pedrera Blanca), ambdós explotats prop de la mar, segons l'inventari patrimonial del mestre d'obres Pere Mates de 1358. També el marès tipus PQ de Galdent el trobam ja documentat el 1392. El marès tipus PQ i P₂ han tengut força producció durant la segona meitat del segle passat. Actualment a Lluçmajor només s'exploten els litotipus PQ, P₂ i T₂.

El fet que Lluçmajor hagi estat tradicionalment un gran productor de marès ha suposat una gran repercussió socioeconòmica per al municipi, amb (i) la formació de vertaders nuclis d'explotació-població al litoral (complex de ses Olles, Son Verí, s'Arenal), i més modernament, (ii) amb les més de 70 explotacions registrades durant la segona meitat del segle xx. En canvi, actualment només queden a Lluçmajor 6 pedreres productives en actiu.

El marès de Lluçmajor, juntament amb les pedreres on s'extreu, a més de constituir un valuós patrimoni històric, social i cultural, constitueix també un important patrimoni geològic natural que registra i ens permet seguir part de la història geològica del municipi i de l'illa.

AGRAÏMENTS

A Miquel i Bernat Ramis, propietaris de l'explotació de les pedreres de Can Casetes, i a Maria Ramis, propietària de l'explotació de la pedrera de sa Màniga, per les facilitats proporcionades per poder investigar a l'interior de les seves pedreres. A Pau Tomàs Ramis per les referències històriques facilitades. A Catalina Salvà i Gabriel Alomar pels articles facilitats. Aquest treball s'inclou dins el projecte *Petra Maris*, iniciativa científica tècnica que té com a objectiu la recerca i divulgació del marès com a material geològic i pedra natural.

BIBLIOGRAFIA

- AGUILÓ, C. (1996). *La toponímia de la costa de Lluçmajor*. Barcelona: Institut d'Estudis Catalans. Treballs de l'Oficina d'Onomàstica, 2. 184 p.
- ALOMAR, G.; CLAR, B. (2006). «Apunts geogràfics a l'extracció i ús de la pedra de marès al sud de Mallorca. La pedrera de ses Olles (Lluçmajor)». *Actes del VII Congrés de la Societat Arqueològica Lul·liana: El nostre patrimoni cultural: Arquitectura i enginyeria popular a Mallorca*. Palma: Consell de Mallorca.
- BALLESTER, M. (2017). *Els materials de construcció a Mallorca. La documentació històrica (segles XIV-XVIII)*. Palma: Leonard Muntaner Editor. (L'Arjau; 46) 240 p.
- BIZON, G.; BIZON, J.J.; BOURROUILH, R.; MASSA, D. (1973). «Présence aux îles Baléares (Méditerranée Occidentale) de sédiments "messiniens" déposés dans une mer ouverte á salinité normale». *Comptes Rendus de l'Académie des Sciences, Série D*, 277 (12): 985-988.
- BUTZER, K.W. (1975). «Pleistocene littoral sedimentary cycles of the Mediterranean Basin: A Malloquin view». In: Butzer K.W. and Isaac, G. (eds.) *After the Australopithecines*. The Hague, 25-71.
- CALVIÑO, C.; CLAR, J. (2010). «Els trencadors a la possessió de sa Torre». A: CALVIÑO, C. (coord.): *Sa Torre, possessió de sa Marina de Lluçmajor. Croquis i notes*. Fundació Miquel Llabrés Feliu. p. 274-283.
- CLEMMENSEN, L.B.; LISBORG, T.; FORNÓS, J.J.; BROMLEY, R.G. (2001). *Cliff-front aeolian and colluvial deposits, Mallorca, Western Mediterranean*. (Terra Nova; 9) 251-254.
- COLOM, G.; SACARÈS, J.; CUERDA, J. (1968). «Las formaciones marinas y dunares pliocénicas de la región de Lluçmajor (Mallorca)». *Boll. Soc. Hist. Nat. Balears*, 14. 46-61.
- CUERDA, J. (1975). *Los tiempos Cuaternarios en Baleares*. Palma: Conselleria de Cultura, Educació i Esports del Govern Balear. 2a edició (1989). 310 p.
- CUERDA, J.; SACARÈS, J. (1992). *El Quaternari al Migjorn de Mallorca*. Direcció General de Cultura. Conselleria de Cultura, Educació i Esports. Govern Balear, 121 p.

- CUERDA, J.; SACARÈS, J.; COLOM, G. (1969). «Hallazgo de terrenos pliocenos, marinos, en la región de Lluçmajor (Mallorca)». *Acta Geol. Hisp.*, 4(2): 35-37.
- CUERDA, J.; ANTICH, S.; SOLER, A. (1982). «La secuencia pleistocénica dunar de Son Moson (Mallorca) y sus correlaciones faunísticas y estratigráficas». *Boll. Soc. Hist. Nat. Balears*, 26: 13-35.
- FONT, B. (1972). *Historia de Lluçmajor*. Vol. I. Palma: Gráficas Miramar. 409 p.
- FORNÓS, J.J.; BROMLEY, R.G.; CLEMMENSEN, L.B.; RODRÍGUEZ-PEREA, A. (2002). «Tracks and trackways of *Myotragus balearicus* Bate (Artiodactyla, Caprinae) in Pleistocene aeolianites from Mallorca (Balearic Islands, Western Mediterranean)». *Palaeogeography, Palaeoclimatology, Palaeoecology*, 180: 277-313.
- FORNÓS, J.J.; RODRÍGUEZ-PEREA, A.; BROMLEY, R.G.; CLEMMENSEN, L.B. (2007). «S'Estret des Temps: Registro cuaternario, eolianitas y estructuras asociadas». A: FORNÓS, J.J., GINÉS, J. i GÓMEZ-PUJOL, L. (eds.): *Geomorfologia Litoral: Llevant y Migjorn de Mallorca*. Monografies de la Societat d'Història Natural de les Balears, 15: 173-184.
- FULLANA, M. (1974). *Diccionari de l'art i dels oficis de la construcció*. Palma: Ed. Moll. 8a edició (gener, 2005), 490 p.
- GARAU, I. (2008). *El teixit associatiu en una vila preindustrial: els trencadors de pedra, una elit emergent i autònoma*. Pregó de les Festes de Sant Cristòfol 2007. Lluçmajor: Ajuntament de Lluçmajor, 2008, 36 p.
- GONZÁLEZ-HERNÁNDEZ, F.M.; GOY, J.L.; ZAZO, C.; SILVA, P.G. (2001). «Actividad eólica-cambios del nivel del mar durante los últimos 170.000 años (Litoral de Mallorca, Islas Baleares)». *Rev. Cuaternario & Geomorfología*, 15 (3-4): 67-75.
- HABSURG-LOTHRINGEN, L.S. (1871). *Die Balearen in Wort und Bild geschildert*. Zweiter Band. Die eigentlichen Balearen. Drittes Buch. Mallorca. I. Allgemeiner theil. F.V. Brockhaus. 665 p. Leipzig. (Traducció al castellà: HABSURG-LOTHRINGEN, L.S. (1989). *Las Baleares por la palabra y el grabado. Las Baleares propiamente dichas. Mallorca (parte general)*. Traducción del vol. III de la segunda parte de *Die Balearen*. Edición Caja de Baleares «Sa Nostra», vol. 6, 931 p.
- LLOMPART, G. (1993). «Maestros albañiles y escultores en el medioevo mallorquín». *BSAL*, 49: 249-272.

- MAS, G. (2000). «Ictiofauna del pliocè mitjà-superior de la conca sedimentària de Palma (Illes Balears, Mediterrània occidental). Implicacions paleoambientals». *Boll. Soc. Hist. Nat. Balears*, 43: 39-61.
- MAS, G. (2004). «Comunicació preliminar sobre la freqüència de grans cetacis (Mammalia) al Pliocè mitjà-superior de la conca sedimentària de Palma (Illes Balears). Implicacions paleoambientals». In: PONS, G.X. (ed.). *IV Jornades de Medi Ambient de les Illes Balears. Ponències i Resums. Soc. Hist. Nat. Balears*. P. 63-67.
- MAS, G. (2011). El marès de Mallorca: concepte, caracterització i tipologia. *Estudis Baleàrics*, 100-101: 179-199.
- MAS, G. (2015). *El registre estratigràfic del Messinià terminal i del Pliocè a l'illa de Mallorca. Relacions amb la crisi de salinitat de la Mediterrània*. Tesi doctoral. Universitat de les Illes Balears, 534 p.
<http://www.tdx.cat/handle/10803/375904>
- MAS, G. (2017). «Hacia una tipología de la piedra de marés de Mallorca. Concepto, caracterización y estratigrafía». *Boletín Geológico y Minero (Monográfico Piedra Natural: Geología, economía y medioambiente)*, 128 (2): 301-328.
- MAS, G. (2018). *Quan la Mediterrània es va evaporar. Evidències de la Crisi de Salinitat Messiniana a l'illa de Mallorca*. Palma. Edicions UIB. 86 p.
- MAS, G.; RIPOLL, J. (2010). «Cambres de pupació d'insectes coleòpters del Pliocè-Pleistocè inferior de Mallorca (Illes Balears, Mediterrània occidental). Significació paleoambiental i cronoestratigràfica». *Boll. Soc. Hist. Nat. Balears*, 53: 91-106.
- PENYA, P.A. (1891). *Guía manual de las Islas Baleares: con indicador comercial*. Palma: Librería de J. Tous. 480 p.
- POMAR, L.; MARZO, M.; BARÓN, A. (1983). «El Terciario de Mallorca». A: POMAR, L.; OBRADOR, J.; FORNÓS, J.J.; RODRÍGUEZ-PÉREA, A. (eds.). *El Terciario de las Baleares (Mallorca-Menorca). Guía de las excursiones. X Congreso Nacional de Sedimentología, Menorca 1983*. Grupo Español de Sedimentología. p. 21-44.

- POMAR, L.; WARD, W.C.; GREEN, D.G. (1996). «Upper Miocene Reef Complex of the Lluçmajor area, Mallorca, Spain». A: FRANSEEN, E.; ESTEBAN, M.; WARD, W.C.; ROUCHY, J.M. (eds.). *Models for Carbonate Stratigraphy from Miocene Reef Complexes of the Mediterranean regions*. SEPM Concepts in Sedimentology and Paleontology Series, 5: 191-225.
- ROSSELLÓ, V.M. (1964). *Mallorca: El Sur y Sureste. Municipios de Lluçmajor, Campos, ses Salines, Santanyí, Felanitx y Manacor*. Cámara Oficial de Comercio, Industria y Navegación de Mallorca. 553 p. Palma. (Segona edició en català: ROSSELLÓ, V.M. (2018). *Mallorca: El sud i sud-est. Municipis de Lluçmajor, Campos, ses Salines, Santanyí, Felanitx i Manacor*. Institut d'Estudis Balearics – Institut d'Estudis Catalans. 547 p).
- ROSSELLÓ, V.M. (1971). «Plioceno marino en el Migjorn de la Isla de Mallorca». *Estudios Geográficos*, 123: 373-376.
- SALVÀ, C. (2018). Les pedreres de marès, paisatge identitari de Lluçmajor. Ras- tres històrics d'un paisatge actual. A: *I Jornades d'Estudis Locals de Lluçmajor, 10 i 11 de novembre 2017*. Ajuntament de Lluçmajor, vol. 2: 887-910.
- SÁNCHEZ-CUENCA, R. (2010). *El marès. El material, su origen, historia, propiedades, canteras y calidades disponibles actualmente*. Ramón Sánchez-Cuenca (ed.). 124 p.
- SÁNCHEZ-CUENCA, R. (2011). «El manuscrito inédito de Agustí Frau sobre las canteras mallorquinas conservado en el archivo de la Societat Arqueològica Lul·liana». *Bolletí de la Societat Arqueològica Lul·liana*, 67: 269-277.
- VICH, F. (2007). *Trencadors dels segles XIX i XX. Pregó de les festes de Sant Cristòfol de S'Arenal 2006*. Lluçmajor: Ajuntament de Lluçmajor, 2007, 106 p.

APÈNDIX 1: GEOLOCALITZACIÓ DE LES PEDRERES DE MARÈS DE LLUCMAJOR CITADES EN EL TEXT

Denominació (topònim)	Litotipus marès	Coordinades UTM datum WGS94	Cota m	Tipus pedrera	Observacions
cala en Timó	Q	31 S 492329 4355981	1	litoral cel obert	
cala Vella	Q	31 S 477360 4367583	3	litoral cel obert	
Can Casetes	P ₂	31 S 482237 4375418	80	interior cel obert	Nivells inferiors
Can Casetes	PQ	31 S 482422 4375392	90	interior cel obert	Nivells superiors
Can Climent	Q	31 S 477983 4366210	2	litoral cel obert	
Can Cotó	P ₂	31 S 480812 4373444	45	interior cel obert	Ranxo Veracruz
Cas Busso (sa Pedrera Nova)	T ₂	31 S 487167 4360808	75	interior cel obert	
Can Romaguera	Q	31 S 480007 4372984	37	interior cel obert	
Can Set	P ₂	31 S 480400 4373036	46	interior cel obert	Coberta
es Cap Blanc	T ₂	31 S 482462 4357118	5	litoral cel obert	
es Castellet	Q	31 S 479806 4372458	43	interior cel obert	
es Fornàs	Q	31 S 478154 4371549	21	interior cel obert	
es Llençol	T ₂	31 S 478178 4364740	10	litoral cel obert	Pedrafort
es Pou Salat	Q	31 S 478081 4361510	7	litoral cel obert	
Galdent	PQ	31 S 490039 4374482	205	interior galeries	Citada 1392
Garonda	T ₂	31 S 489381 4362060	72	interior cel obert	

Denominació (topònim)	Litotipus marès	Coordinades UTM datum WGS94	Cota m	Tipus pedrera	Observacions
la Fossa	Q	31 S 477668 4367255	10	litoral cel obert	
na Caretes	Q	31 S 478068 4366088	3	litoral cel obert	
es Pas de sa Senyora	Q	31 S 480421 4359111	3	litoral cel obert	
sa Pedrera Blanca	T ₂	31 S 480303 4359326	20	litoral cel obert	Citada 1358
pedreres de la Seu	T ₂	31 S 477850 4363983	11	litoral cel obert	
punta de sa Dent (molar de Cala Pi)	P ₂	31 S 487408 4357209	20	litoral cel obert	Copinyat. Explotació andalusí moles de molí
es Racó d'en Boronat	Q	31 S 477956 4366426	3	litoral cel obert	
s'Àguila	T ₂	31 S 483010 4361425	92	interior cel obert	
s'Aljub Vermell	T ₂	31 S 481718 4366278	125	interior cel obert	
s'Arenal	Q	31 S 478939 4372490	17	interior cel obert	Nucli urbà construït Conjunt de pedreres
s'Estelella	Q	31 S 492659 4356272	1	litoral cel obert	Citada 1358
s'Hort de Son Mulet	P ₂	31 S 495277 4369079	125	interior cel obert	Copinyat
sa Bugaderia	T ₂	31 S 481190 4365714	130	interior cel obert	
sa Cabana	PQ	31 S 488035 4375537	226	interior cel obert	
sa Cisterna	Q	31 S 478244 4365615	20	litoral cel obert	
sa Cova	P ₂	31 S 481512 4374705	60	interior cel obert	
sa Màniga	T ₂	31 S 488547 4360767	67	interior cel obert	Marès brescat (pedra fòssil)

Denominació (topònim)	Litotipus marès	Coordinades UTM datum WGS94	Cota m	Tipus pedrera	Observacions
sa Torre de Son Quartera	T ₂	31 S 479828 4363751	130	interior cel obert	
ses Olles	Q	31 S 478061 4366702	20	litoral cel obert	
Son n'Eriçó	PQ	31 S 483543 4369831	128	interior cel obert	
Son Fullana	PQ	31 S 495455 4369943	143	interior galleries	
Son Guerauet	Q	31 S 478094 4371920	1	interior cel obert	
Son Monjo	P ₂	31 S 481691 4374159	48	litoral cel obert	Copinyat
Son Mulet	PQ	31 S 495538 4369786	142	interior cel obert	
Son Rafeló	T ₂	31 S 492658 4361580	51	interior cel obert	
Son Verí	Q	31 S 480236 4371924	60	interior cel obert	Conjunt de pedreres
Vallgornera (es Dos Ulls)	P ₂	31 S 488236 4357115	20	litoral cel obert	

CONSTRUCCIONS DELS TRENÇADORS DE LA POSSESSIÓ DE SON VERÍ

JOAN CLAR MONSERRAT
CELSO CALVIÑO ANDREU

INTRODUCCIÓ

El present treball descriu una sèrie de barraques de trencadors, evidentment no totes per motius d'espai. Aquestes construccions formen una part important del nostre patrimoni etnològic i cultural. Moltes d'elles, pel fet que han perdut la seva funció, estan molt deteriorades i altres fins i tot han desaparegut per la pressió urbanística.

Mestre Llorenç Noguera, un antic trencador, a més de contar-nos coses sobre les pedreres de Son Verí, també ens parlava de com en varen desaparèixer algunes. Això ens deia: *A s'Arenal quan posaren el tren i feren l'estació, tomaren una sèrie de barraques de trencadors de planta com les de roter.*¹ També ho constata F. Vich quan diu que on hi ha l'església de s'Arenal, es podien comptar devers dues-centes barraques.²

La descripció d'aquestes barraques de trencadors que presentam en aquestes II Jornades d'Estudis Locals de Lluçmajor formen part d'un treball molt més ampli que duim a terme des de fa molts anys sobre tot tipus de construccions rurals.

LOCALITZACIÓ DE LA POSSESSIÓ

És una possessió de Lluçmajor que està situada al ponent del terme i confronta per una part amb la ribera del mar. Antigament, a més del mar, confrontava amb l'alqueria d'en Granada, la d'en Noguera i la des Jueus.

UNA MICA D'HISTÒRIA DE LA POSSESSIÓ DE SON VERÍ

Aquesta possessió apareix documentada per primera vegada durant el segle XIV i era coneguda com *alqueria de n'Estorina*, mentre que en el segle XV rebia el nom d'*alqueria Banderola*. L'any 1459 es va vendre a Gabriel de Verí, i d'aquest propietari prové el topònim que ha perdurat fins avui.

L'any 1666 la possessió era de Jeroni Vicens. Aquest va cedir dos trossos de Son Verí als seus nebots Jeroni Munar i Bernat Company, i d'aquí sorgeixen els actuals topònims de Can Munar i Can Company. En el segle XVIII ja apareixen Son Verí de Dalt i Son Verí de Baix.

UN TRENCADOR DE SON VERÍ: LLORENÇ NOGUERA SASTRE GARRETA O CARRASQUET

Mestre Llorenç va néixer a Lluçmajor el dia 8 de novembre de 1902. Tant ell com son pare varen fer feina, entre altres llocs, a les pedreres de Son Verí. Son pare va ser un dels trencadors que varen viure en una de les barraques d'aquesta possessió.

Mestre Llorenç ens descriu com era el tarannà dels trencadors. Ens conta:

Nosaltres llogàvem el redol, el triàvem, i feiem el quadrat, cercàvem el que més ens agradàs i pagàvem la renda. El redol de cada pedrera l'abandonàvem quan arribàvem a l'argila, llavors passàvem a un altre redol. Quan s'acaba el marès comença l'argila. El contracte es feia de paraula amb el senyor. Quan jo vaig fer feina a Son Verí no vaig veure mai el senyor, sempre era el garriguer que cada setmana venia a cobrar la renda. Els trencadors feien el contracte de paraula amb l'amo, el senyor i fins i tot amb el garriguer. A cada pedrera hi feien feina normalment tres trencadors. Nosaltres érem els tres germans. A vorera de mar, devers el xalet de Son Guerauet, sí que les he vistes marxar.³

PEDRERES I TRENCADORS

La pedrera és el lloc d'on s'extreu el marès. El marès és pedra arenosa, més o menys dura, però de fàcil elaboració, que s'empra molt per construir edificis.⁴

Hi havia les pedreres des Fornàs, també les de sa Pleta de Son Verí de Baix, Son Verí d'en Company i Son Verí d'en Munar.

A vorera de mar hi havia les pedreres des Fornàs. Encara ara se'n poden observar algunes restes i alguns llenegadors. Actualment la majoria han desaparegut per la urbanització d'aquesta zona.

PEDRERES DE SA PLETA DE SON VERÍ DE BAIX

Sa Pleta i na Capulla actualment són una zona de garriga i pinar, però segons les nostres observacions antigament era una zona de rotes, fet que queda demostrat per les parets que les separaven.

També creim que antigament ambdós sementers en formaven un, que duia el nom de na Capulla.

Hi ha localitzada una extensa zona de pedreres devora la paret de partió amb el sementer de na Capulla, que demostren la gran activitat que hi va haver antigament.

Imatge 1. Zones de les pedreres i barraques de sa Pleta i na Capulla de Son Verí de Baix.

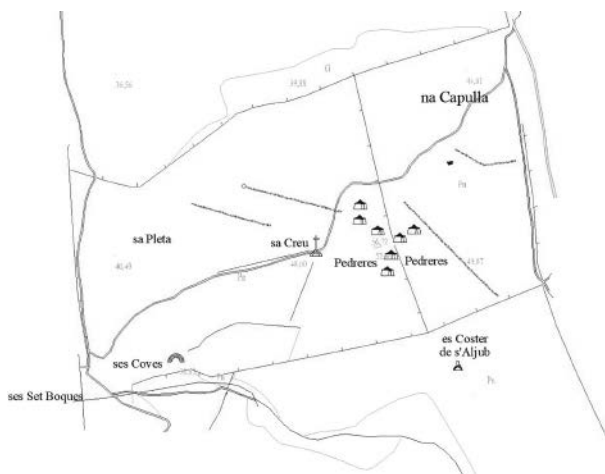

Dins aquest redol hi trobam un conjunt de 7 barraques de trencador, 5 dins sa Pleta i 2 dins na Capulla, que formen un autèntic poblat. Per comunicar-se els trencadors d'un sementer a l'altre ho feien per un portellet. Parlarem d'algunes d'aquestes barraques.

La barraca catalogada com a BRQSVB-032 és una barraca de trencador de retalls de marès i de planta irregular amb curucull. Adossat a la façana principal hi ha un mena d'estable per a la bística amb menjadora i un petit rebostet a la paret de la façana principal de la barraca. A l'interior hi trobam una petita estança de planta rectangular amb volta el·líptica amb una espècie de llanterna a dalt de tot, que és obra de caçadors.

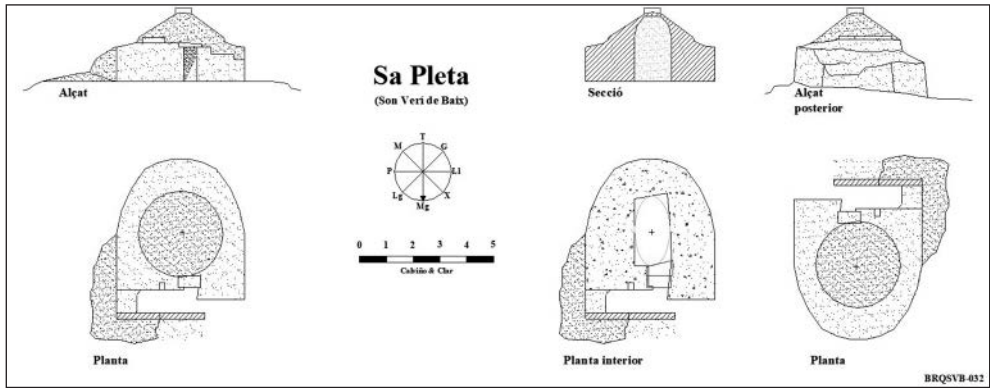

Imatge 2. BRQSVB-032 – Sa Pleta de Son Verí de Baix.



Imatge 3. BRQSVB-032 – Sa Pleta de Son Verí de Baix.



Imatge 4. BRQSVB-032 – Sa Pleta de Son Verí de Baix.

Prop d'aquesta, dins l'altre sementer de na Capulla i adossada a la paret que separa les dues tanques, hi ha una altra barraca, la BRQSVD- 028, de planta semicircular irregular i d'estructura semblant a les de curucull, amb escala de pedres de pla encastades dins el parament exterior, per tal de poder accedir a arreglar la coberta. Al davant del portal hi ha un petit parament de peces de marès amb la funció de tallavents. Hi ha un finestró que guaita a la part del sementer de na Capulla.

Un dels béns etnològics que trobam en aquest indret és una creu semblant a les de terme sobre un basament de planta circular, cosa inusual, de 3,10 m de diàmetre i tres graons de 0,20 m d'alçària, compost de peces de marès trapezoidals irregulars, amb un fust de marès de secció octogonal, (2,20 x 0,24 m), que no té el creuer i que descansa encastada dins una mena de sòcol quadrangular de marès de 0,30 x 0,17 m d'alçària. Presenta tres creus incises en el fust, una en una cara i l'altra en la

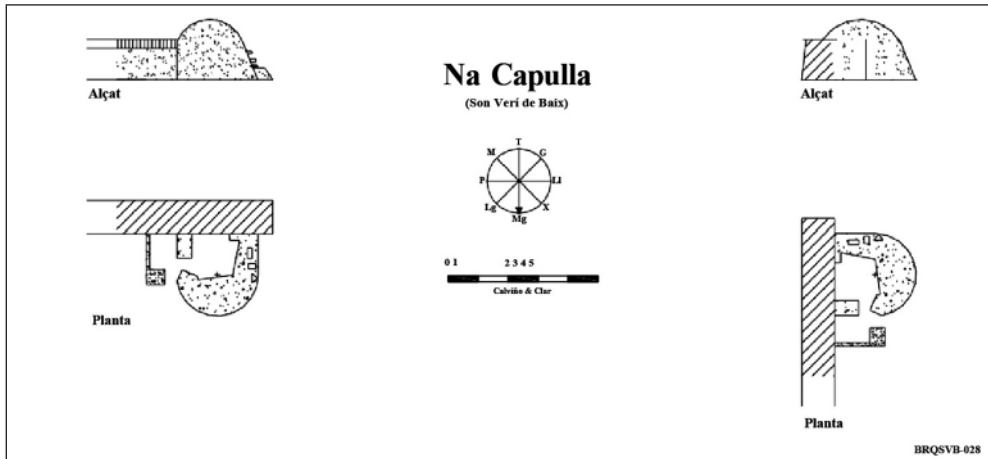

Imatge 5. BRQSVB-028 – Na Capulla.



Imatge 6. BRQSVB-028 – Na Capulla.

contigua, i una tercera en una altra de les cares del fust. També en un dels graons hi ha una creu incisa. Citada per B. Ferrà i Perelló per dades facilitades per D. Miquel Salvà, prevere, *es Capellà Cànaves*, en 1885.⁵ Suposadament fou construïda en aquest indret pels mateixos trencadors.

Un poc més avall, dins el sementer conegut com Dalt des Torrent, hi ha un aljub que segurament era emprat pels trencadors d'aquesta zona.

És un aljub de planta rectangular amb paraments de pedres i retalls de marès de les pedreres contigües. Té una volta de canó construïda amb peces de marès. En un dels paraments curts hi ha un finestró amb la finalitat d'orejar-lo i en l'altre oposat hi ha la fibla per on recollia l'aigua procedent de la part alta del terreny. A dalt hi ha un coll amb tres piques.

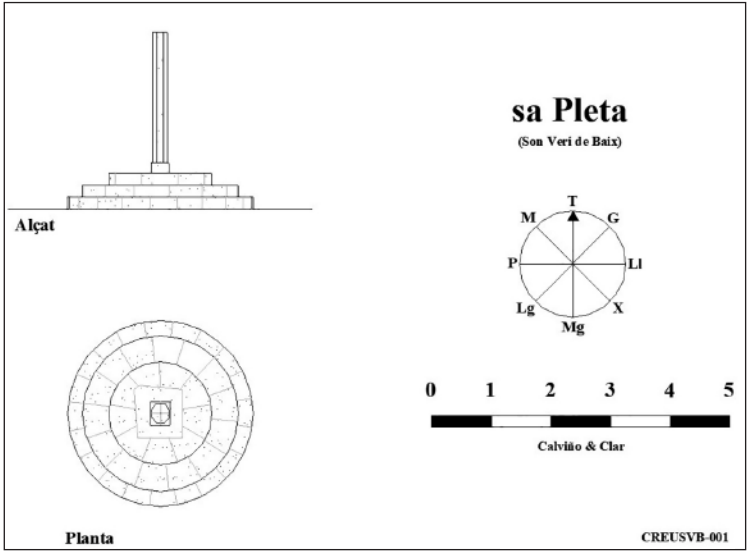

Imatge 7. CRES-VB-001 – Sa Pleta de Son Verí de Baix.



Imatge 8. CRES-VB-001 – Sa Pleta de Son Verí de Baix.

Imatge 9. CRES-VB-001 – Sa Pleta de Son Verí de Baix.

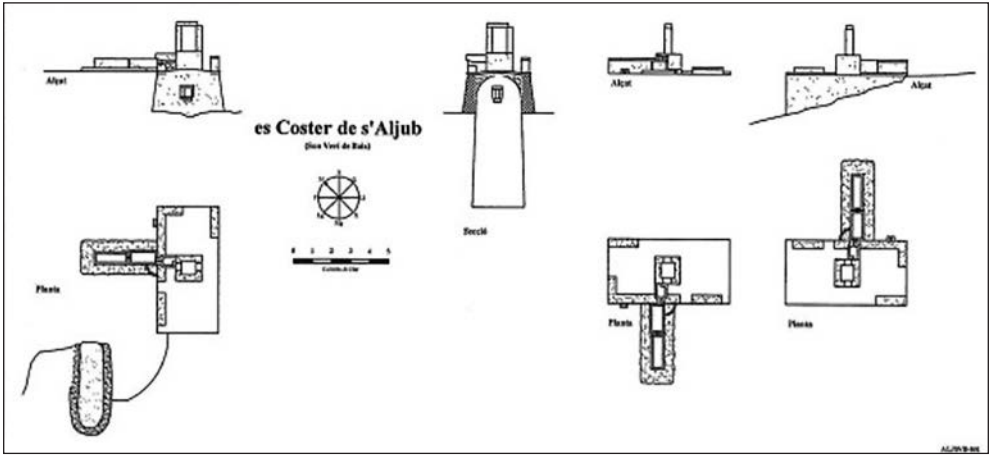

Imatge 10. ALJSVB-001 – Dalt des Torrent – Son Verí de Baix.



Imatge 11. ALJSVB-001 – Dalt des Torrent – Son Verí de Baix.



Imatge 12. ALJSVB-001 – Dalt des Torrent – Son Verí de Baix.

SON VERÍ DE CAN COMPANYY

Dins Can Company hi hem localitzat almenys quatre zones de pedreres: una a la part nord de les cases de Can Company amb una barraca molt arrasada; una altra amb tres barraques a la part nord-est, que confronta amb es Revellar i amb la carretera de s'Arenal; una altra amb una barraca i dos cocons tapats a la part de l'est, que també confronta amb es Revellar, i una altra al sud-est de les cases de Can Company, amb una barraca, que confronta amb es Revellar, ses Rotes Noves i sa Quintana.

Mestre Llorenç Noguera ens parla sobre aquestes barraques: *Les pedreres que hi ha a sa Costa des Revellar, dins Son Verí, jo ja no les he vistes en feina, han de tenir molt més de cent anys.*⁶

L'altra barraca BRQSVD-003 desapareguda era de planta rectangular amb un corral adossat al parament posterior.

Una barraqueta de petites dimensions BRQSVD-002 estava ubicada dins la pedrera i seguia l'estructura de trencador, ja que estava construïda a l'empara d'un llençol de pedrera.⁷ Però també va córrer la mateixa sort que l'altra desapareguda.

La barraca de la zona est BRQSVD-058 està molt arrasada però té dos cocons tapats.

La que hi ha a la part sud és una barraca de planta rectangular amb paraments de retalls de marès. Està, com moltes de barraques de trencador adossades, a l'empara d'un llençol de pedrera. Ha perdut la coberta però encara es veuen els enclavaments a la paret on se subjectaven els llenyams. A prop n'hi ha una de roter.

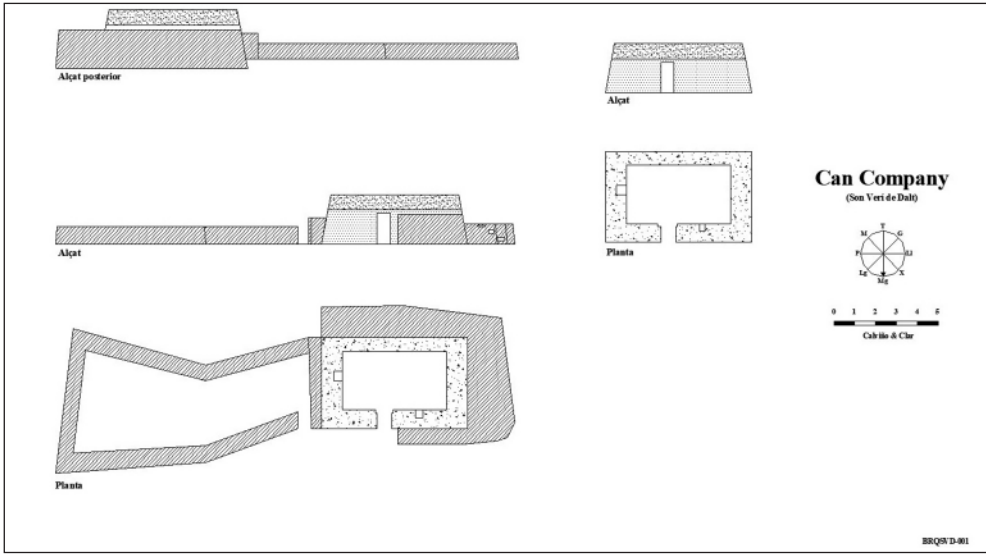

Imatge 13. BRQSVD – 001 – Son Verí de Can Company.



Imatge 14. BRQSVD – 001 – Son Verí de Can Company.



Imatge 15. BRQSVD – 001 – Son Verí de Can Company.

Imatge 16. Zones de les pedres i barraques de Son Verí de Can Company.

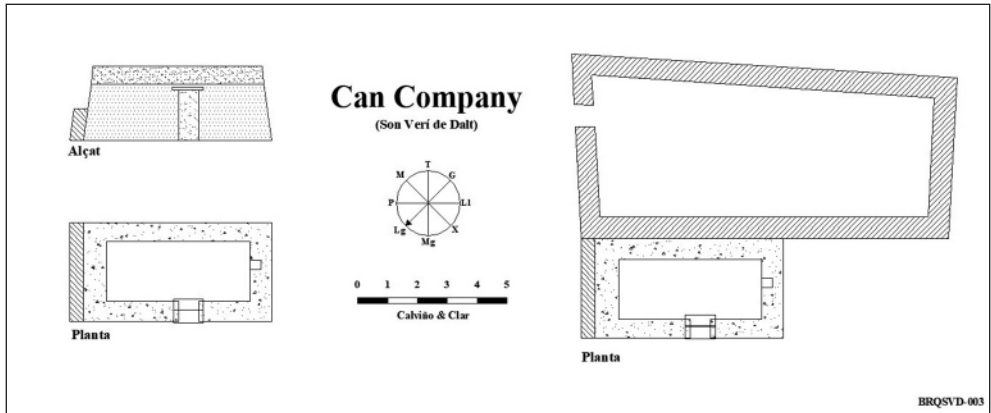
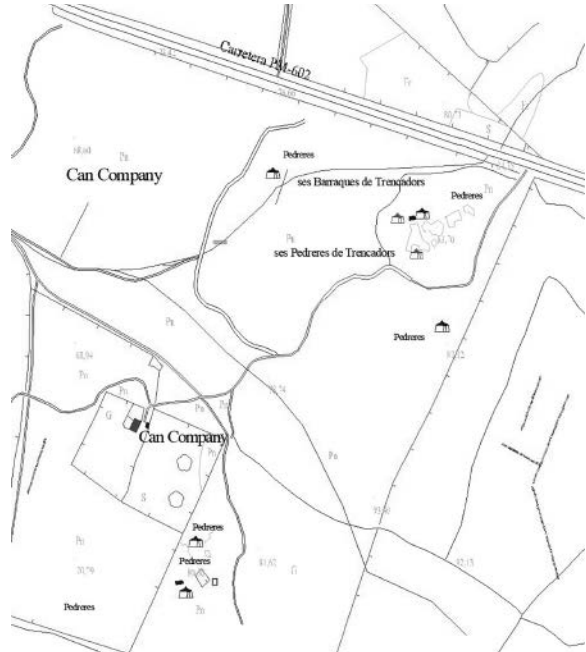

Imatge 17. BRQSVD – 003 – Son Verí de Can Company.

Imatge 18. BRQSVD – 003 – Son Verí de Can Company.



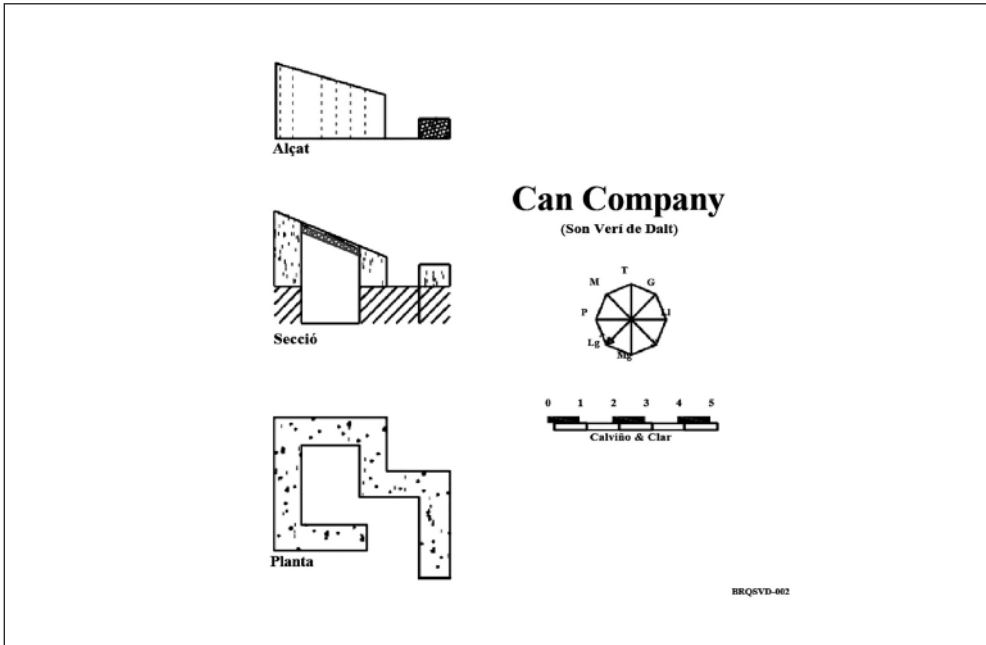

Imatge 19. BRQSVD – 002 – Son Verí de Can Company.

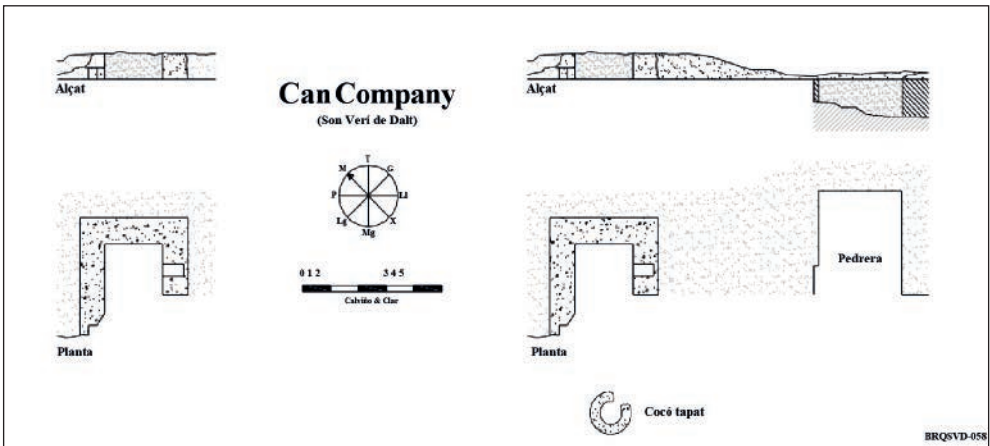

Imatge 20. BRQSVD – 058 – Son Verí de Can Company.



Imatge 21. BRQSVD – 058 –
Son Verí de Can Company.

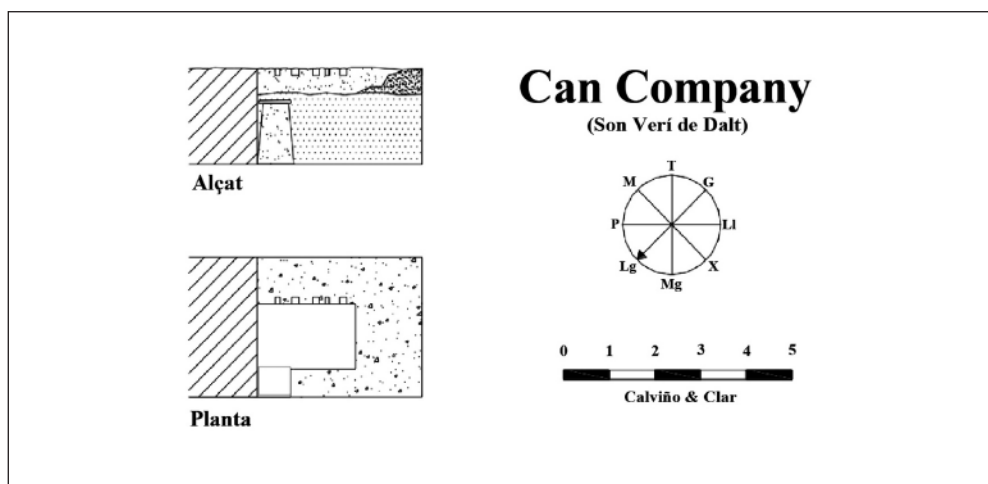

Imatge 22. BRQSVD – 004 – Son Verí de Can Company.



Imatge 23. BRQSVD – 004 –
Son Verí de Can Company.

PEDRERES DE SON VERÍ DE CAN MUNAR

Hi ha un redol de pedreres devora la caseta de Cas Garriguer amb 12 barraques, les quals formen un poblat. Més cap a l'est, un poc més allunyada, hi ha una altra zona de pedreres on només vàrem localitzar-ne una.

Del redol de Cas Garriguer, n'hi ha una, la més gran, que és de planta quadrangular (4,25 x 4,25 m) de tipologia de curucull, i està ubicada dins la pedrera, adossada per tres parts als llençols de la pedrera. Té una alçària total de 4,30 i 5,20 m exteriors. Disposa d'un portal principal (1,60 x 0,85 m) i una mena de finestra en el lateral dret a 3,90 m d'alçària (1,00 x 0,70 m). Tant el portal com la finestra actualment estan tapiats. A la part anterior, també adossada al llençol de la pedrera, hi ha una barraca per a la bístia, on encara es poden observar les restes de la menjadora.

A la part posterior hi ha un redol de tres barraques ubicades dins la pedrera, que formen un poblat.

Imatge 24. BRQSVD – 033 –
Son Verí de Can Munar.



Imatge 25. Zones de les pedreres i barraques de trencadors de Son Verí de Can Munar.

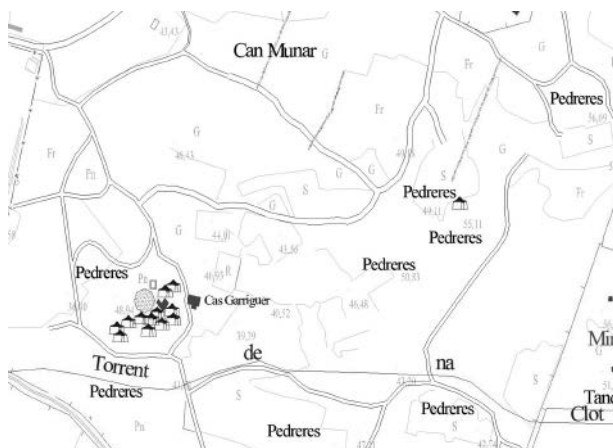

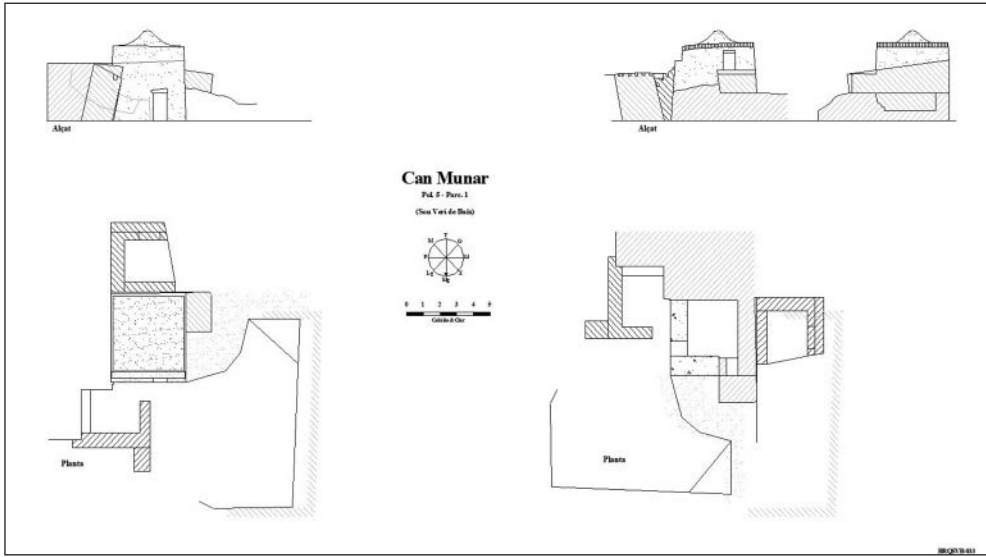

Imatge 26. BRQSVD – 033 – Son Verí de Can Munar.

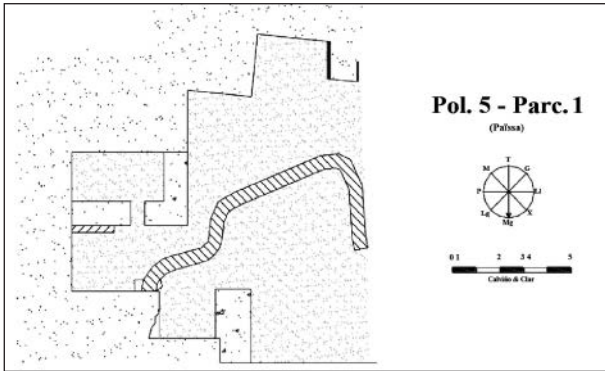

Imatge 27. BRQSVD – 034 – Son Verí de Can Munar.



Imatge 28. Interior de la barriaca BRQSVD – 035 – Son Verí de Can Munar.

Aprofitant un angle de la pedrera, n'hi una de planta rectangular amb coberta de lloses de marès i terra a sobre. Com altres de la zona tenen el portal tapiat amb el mateix sistema dels paraments. Devora hi ha una barraqueta per a la bístia dins un tancadet de pedres de marès, amb un pujador perquè el trencador hi pugui accedir.

Enfront d'aquesta hi ha una altra barraca de traça rectangular de dimensions més grans, com si hagués estat habitada per més gent. El portal conserva les dues llindes, a més de l'escàssera i la polleguera, que són de marès. En el parament davanter de l'interior, que ha perdut la coberta, hi ha una foganya amb dues dovelles de marès i un rebostet.

Fora de la barraca, a la seva mà dreta, en un lloc un poc elevat, hi ha un corralet amb portellet i tancat de paret.

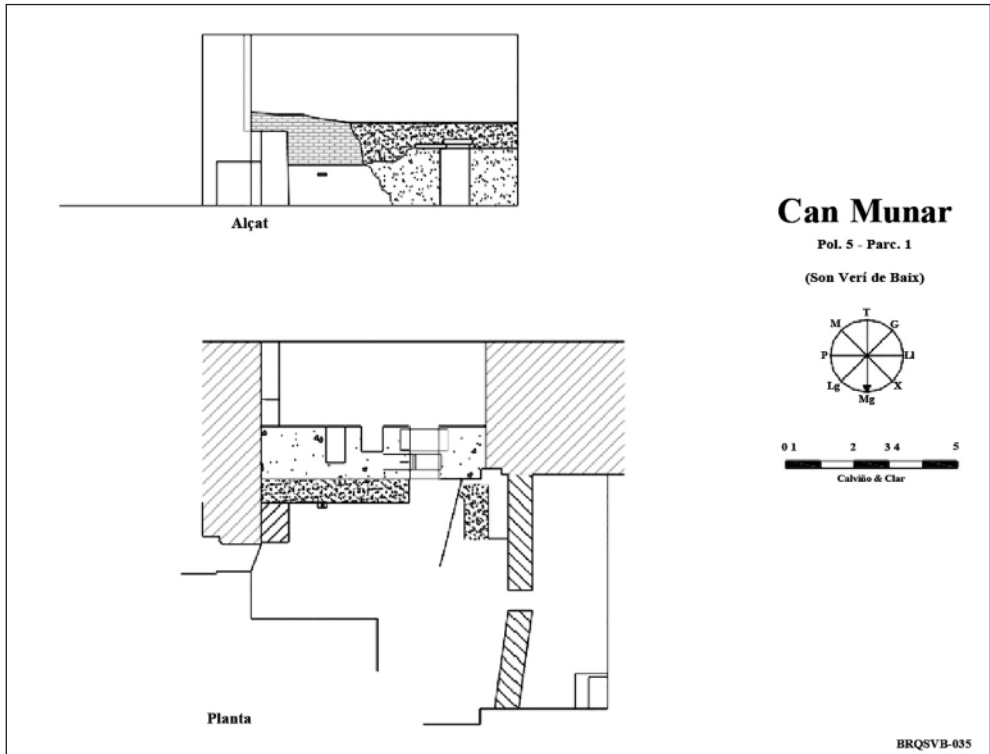

Imatge 29. BRQSVB – 035 – Son Verí de Can Munar.

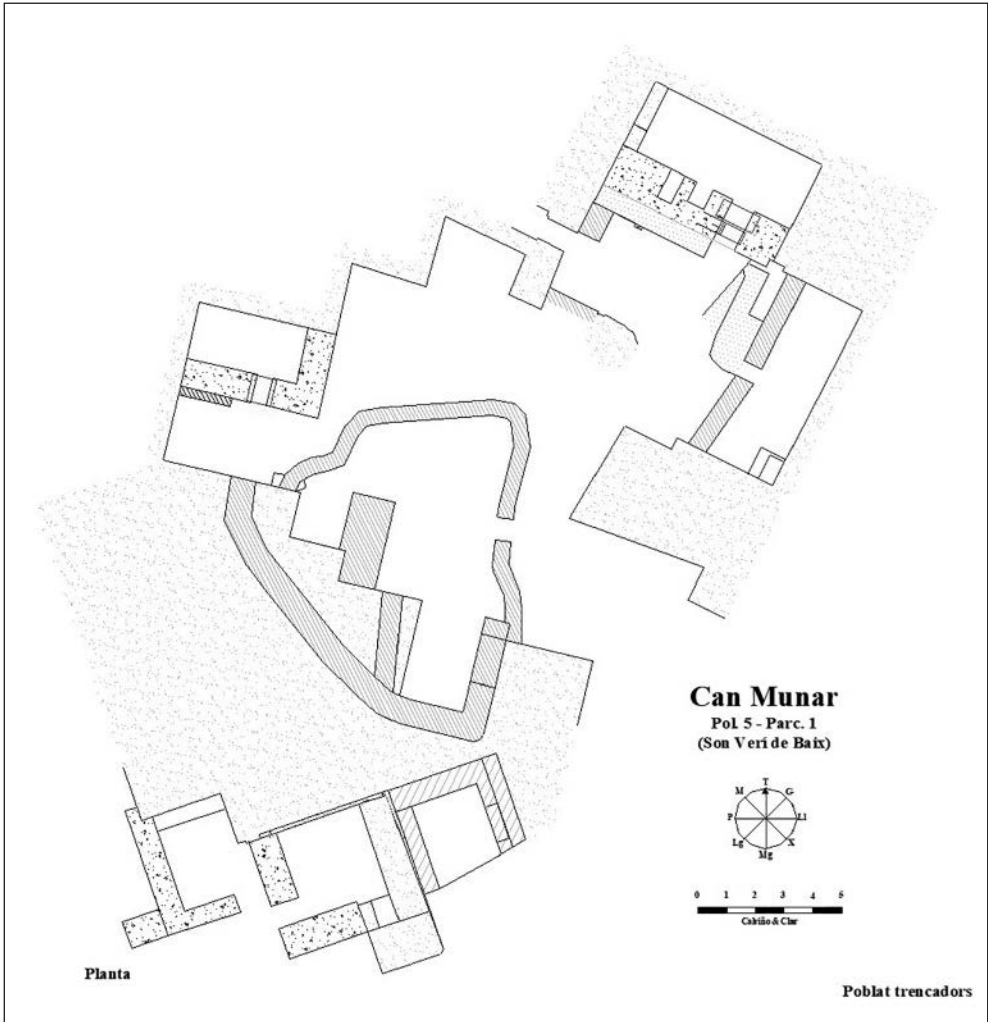

Imatge 30. Poblat de trencadors – Son Verí de Can Munar.

PLANIMETRIES D'ALTRES BARRAQUES DE SON VERÍ

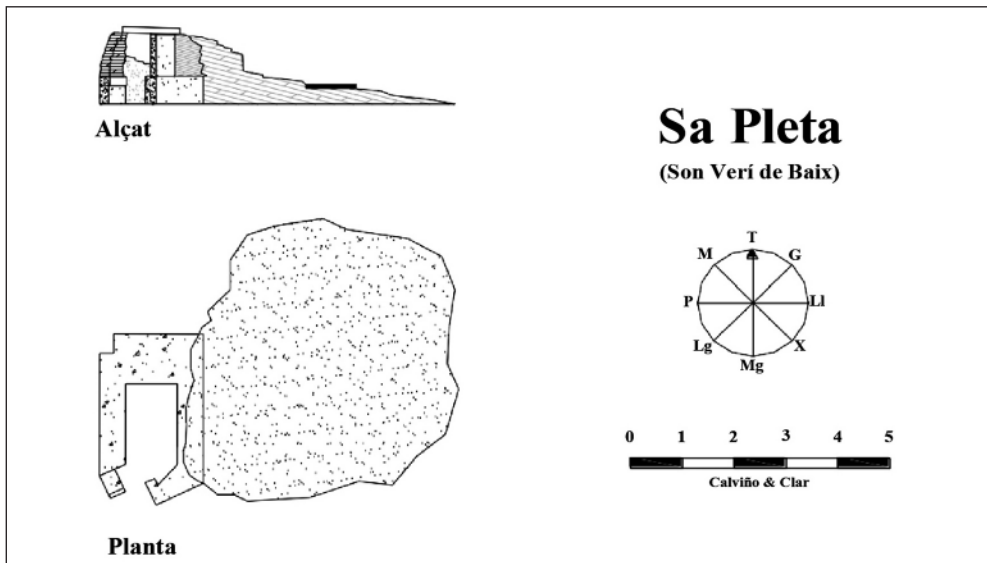
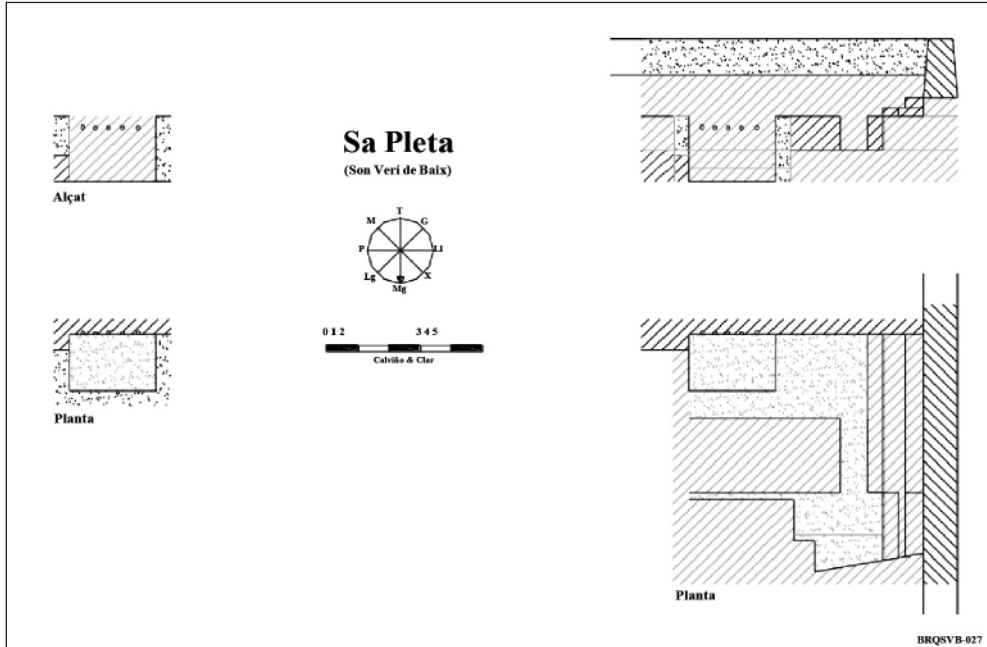

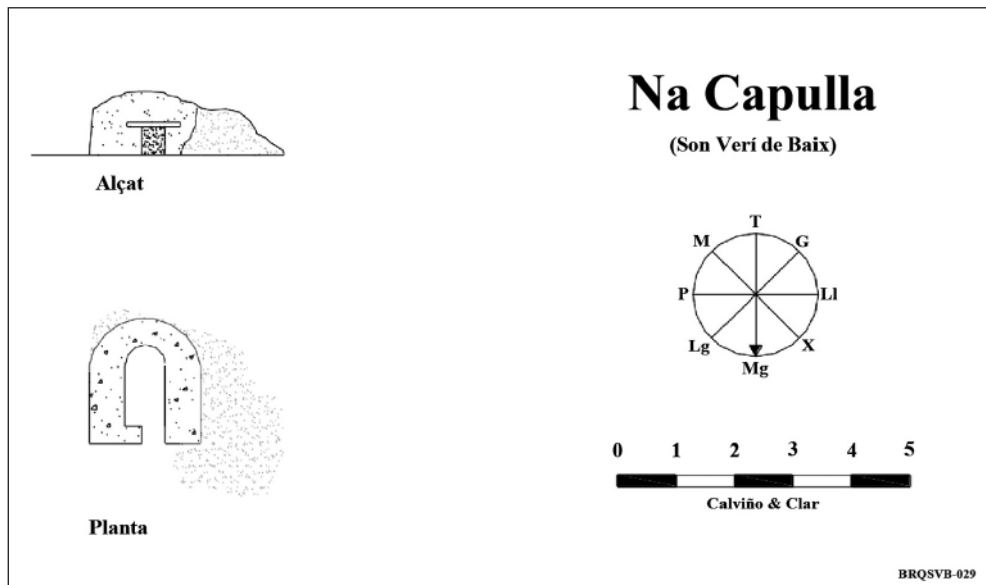

NOTES

- 1 CALVIÑO, C. i JAUME, F. «D'ofici trencador: Llorenç Noguera Sastre als. *Garreta o Carrasquet*». *Llucmajor de Pinte en Ample*. Octubre, 1994, núm. 149, p. 40.
- 2 VICH, F. (2007). *Trencadors dels segles XIX i XX*. Pregó de les festes de Sant Cristòfol de s'Arenal 2006. Llucmajor: Ajuntament de Llucmajor, 2007, p. 10.
- 3 CALVIÑO, C. i JAUME, F. «D'ofici trencador: Llorenç Noguera Sastre als. *Garreta o Carrasquet*». *Llucmajor de Pinte en Ample*. Octubre, 1994, núm. 149, p. 39.
- 4 MOLL, F. de B. (1969) *DCVB*. Vol. 7, Barcelona, p. 240.
- 5 BSAL – Any I – núm. 22, pàg. 6 - Palma 1885.
- 6 CALVIÑO, C. i JAUME, F. «D'ofici trencador: Llorenç Noguera Sastre als. *Garreta o Carrasquet*». *Llucmajor de Pinte en Ample*. Octubre, 1994, núm. 149, p. 40.
- 7 Un llençol de pedrera és una paret vertical de la pedrera que queda quan se n'ha tret el marès.

ELS LLIBRES D'ACTES MUNICIPALS DE L'ARXIU MUNICIPAL DE LLUCMAJOR

MARIA DEL CARME PINO OBRADOR

Els llibres d'actes municipals són una font excel·lent a l'hora de conèixer els fets més transcendents que han marcat el desenvolupament d'un municipi. Sens dubte constitueixen la sèrie documental més important produïda pels ajuntaments al llarg de la seva història. En aquests llibres es recullen les deliberacions i els acords dels membres de les corporacions locals sobre els temes més diversos: polítics, urbanístics, socials... Per tant, es tracta d'una font de consulta important per als investigadors.

L'objectiu d'aquesta ponència és donar a conèixer aquest important patrimoni documental que es troba a l'abast dels investigadors que estudien la història de Lluçmajor.

L'ARXIU MUNICIPAL DE LLUCMAJOR

La sèrie documental dels llibres d'actes de l'Ajuntament de Lluçmajor és una de les més voluminoses i completes de l'Arxiu Municipal, que es troba actualment al Claustre de Sant Bonaventura. El primer llibre d'actes data de l'any 1505 i el darrer, de 1995. Els llibres d'actes a partir de 1996 es troben a l'Ajuntament, sota la tutela del secretari municipal.

L'any 2017 fou un any important per a l'Arxiu Municipal ja que, a més de la inauguració de les noves dependències, també es realitzà l'inventari dels llibres d'actes, que s'instal·laren en caps de conservació. Al mateix temps se'n netejà la portada i s'hi eliminaren elements com notes adhesives, papers escrits amb bolígraf...

En aquest treball es pot observar una versió simplificada d'aquest inventari, on apareix una descripció que respecta el nom original del llibre d'actes, les dades extremes, l'idioma (català o castellà), el tipus de tinta (cal·ligràfica o impresa), la signatura i el seu estat de conservació. L'inventari realitzat en aquell moment inclou altres ítems com el títol (llibre d'actes), la secció a la qual pertany (òrgans de govern, ple), les mides, el suport (sempre en paper) i altres observacions.

Pel que fa a les signatures, es respectaren les utilitzades per Bartomeu Font Obrador als distints volums de la seva *Historia de Lluçmajor* per un simple motiu: per facilitar la feina dels investigadors, ja que aquesta obra és una font de consulta

indiscutible per a l'estudi de la història del municipi. Com es podrà observar, els llibres d'actes que es custodien a l'Arxiu Municipal de Lluçmajor han rebut la signatura LA (*llibres d'actes*) amb el seu número corresponent, de l'1 al 89. En total hi ha 89 llibres d'actes custodiats, com es pot veure a continuació:

Descripció	Dates	Idioma	Tipus de tinta	Enquadernació	Signatura	Estat de conservació
<i>Libra de determinacions Vila de Luchmajor</i>	1505-1526	Català	Cal·ligràfica	Pergamí	LA-1	Bo
<i>Libro de actas o consell de los años 1520-1550</i>	1520-1550	Català	Cal·ligràfica	Paper cartró que imita pergamí	LA-2	Bo
<i>Determinacions de consell de 1550 á 1584</i>	1550-1584	Català	Cal·ligràfica	Pergamí	LA-3	Bo
<i>Libre de determinacions de consell</i>	1584-1603	Català	Cal·ligràfica	Pergamí	LA-4	Bo
<i>Libre de determinacions de consell de la vila de Lluçmajor</i>	1604-1612	Català	Cal·ligràfica	Pergamí	LA-5	Bo
<i>Libra de determinacions de consell de la vila de Lluçmajor</i>	1612-1622	Català	Cal·ligràfica	Pergamí	LA-6	Bo
<i>Libre de determinacions de consell</i>	1622-1643	Català	Cal·ligràfica	Pergamí	LA-7	Bo
<i>Libre de determinacions de consell de la vila de Lluçmajor</i>	1644-1695	Català	Cal·ligràfica	Pergamí	LA-8	Bo
<i>Libre de terminacions de consells</i>	1696-1757	Català	Cal·ligràfica	Pergamí	LA-9	Bo
<i>Libro de Ayuntamiento de 1763 hasta 1773</i>	1763-1773	Castellà	Cal·ligràfica	Pergamí	LA-10	Bo
<i>Ajuntaments Comensant en lo any 1774 y acaben en lo any 1796</i>	1774-1796	Castellà	Cal·ligràfica	Pergamí	LA-11	Bo
<i>Libro de Ajuntaments comensant en lo any 1796 y acaben en lo any 1814</i>	1796-1814	Castellà	Cal·ligràfica	Pergamí	LA-12	Bo
<i>Libro de actas del Ayuntamiento que comprende los años de 1815 a 1819</i>	1815-1819	Castellà	Cal·ligràfica	Paper cartró	LA-13	Bo
<i>Actas del Ayuntamiento. Año 1820 a 1826</i>	1820-1826	Castellà	Cal·ligràfica	Paper cartró que imita pergamí	LA-14	Bo

Descripció	Dates	Idioma	Tipus de tinta	Enquadració	Signatura	Estat de conservació
<i>Libro de actas del Ayuntamiento de 1827 a 1835</i>	1827-1835	Castellà	Cal·ligràfica	Paper cartró que imita pergamí	LA-15	Bo
<i>Libro del Ayuntamiento 1835-1841</i>	1835-1841	Castellà	Cal·ligràfica	Paper cartró que imita pergamí	LA-16	Bo
<i>Actas del Ayuntamiento</i>	1842-1847	Castellà	Cal·ligràfica	Paper cartró	LA-17	Bo
<i>Libro de actas. Años desde 1848 al 1860</i>	1848-1860	Castellà	Cal·ligràfica	Paper cartró que imita pergamí	LA-18	Bo
<i>Actas del Ayuntamiento que comprenden los años 1861 a 1866</i>	1861-1866	Castellà	Cal·ligràfica	Paper cartró que imita pergamí	LA-19	Bo
<i>Actas del Ayuntamiento que comprenden los años de 1867 a 1871</i>	1867-1871	Castellà	Cal·ligràfica	Paper cartró que imita pergamí	LA-20	Bo
<i>Libro de sesiones</i>	1872	Castellà	Cal·ligràfica	Paper cartró	LA-21	Bo
<i>Libro de actas que comprende los años 1873 a 78</i>	1873-1878	Castellà	Cal·ligràfica	Paper cartró que imita pergamí	LA-22	Bo
<i>Libro de actas que comprende los años 1879 a 82</i>	1879-1882	Castellà	Cal·ligràfica	Paper cartró que imita pergamí	LA-23	Bo
<i>Actas de sesiones</i>	1883-1885	Castellà	Cal·ligràfica	Paper cartró que imita pergamí	LA-24	Bo
<i>Actas de sesiones</i>	1886-1888	Castellà	Cal·ligràfica	Paper cartró que imita pergamí	LA-25	Bo
<i>Actas de sesiones</i>	1889-1891	Castellà	Cal·ligràfica	Paper cartró que imita pergamí	LA-26	Bo
<i>Actas del Ayuntamiento</i>	1892-1894	Castellà	Cal·ligràfica	Paper cartró	LA-27	Bo
<i>Actas del Ayuntamiento</i>	1895-1896	Castellà	Cal·ligràfica	Paper cartró	LA-28	Bo
<i>Actas del Ayuntamiento</i>	1897	Castellà	Cal·ligràfica	Paper cartró	LA-29	Bo
<i>Actas de sesiones</i>	1898	Castellà	Cal·ligràfica	Paper cartró	LA-30	Bo
<i>Actas de sesiones</i>	1899	Castellà	Cal·ligràfica	Paper cartró	LA-31	Bo
<i>Actas del Ayuntamiento</i>	1900	Castellà	Cal·ligràfica / impresa	Paper cartró	LA-32	Bo
<i>Actas del Ayuntamiento</i>	1901	Castellà	Cal·ligràfica	Paper cartró	LA-33	Bo
<i>Actas del Ayuntamiento</i>	1901	Castellà	Cal·ligràfica	Paper cartró	LA-34	Bo
<i>Actas de sesiones</i>	1902	Castellà	Cal·ligràfica	Paper cartró	LA-35	Bo
<i>Actas de sesiones</i>	1903	Castellà	Cal·ligràfica	Paper cartró	LA-36	Bo

Descripció	Dates	Idioma	Tipus de tinta	Enquadernació	Signatura	Estat de conservació
<i>Actas de sesiones</i>	1904	Castellà	Cal·ligràfica	Paper cartró	LA-37	Bo
<i>Libro de actas</i>	1905	Castellà	Cal·ligràfica	Paper cartró	LA-38	Bo
<i>Libro de actas</i>	1906	Castellà	Cal·ligràfica	Paper cartró	LA-39	Bo
<i>Libro de actas</i>	1907	Castellà	Cal·ligràfica	Paper cartró	LA-40	Bo
<i>Libro de actas</i>	1908	Castellà	Cal·ligràfica	Paper cartró	LA-41	Bo
<i>Libro de actas</i>	1909	Castellà	Cal·ligràfica	Paper cartró	LA-42	Bo
<i>Libro de actas</i>	1910	Castellà	Cal·ligràfica	Paper cartró	LA-43	Bo
<i>Libro de actas</i>	1911	Castellà	Cal·ligràfica	Paper cartró	LA-44	Bo
<i>Libro de actas</i>	1912	Castellà	Cal·ligràfica	Paper cartró	LA-45	Bo
<i>Libro de actas</i>	1913	Castellà	Cal·ligràfica	Paper cartró	LA-46	Bo
<i>Libro de actas</i>	1914	Castellà	Cal·ligràfica	Paper cartró	LA-47	Bo
<i>Libro de actas</i>	1915	Castellà	Cal·ligràfica	Paper cartró	LA-48	Bo
<i>Libro de actas</i>	1916	Castellà	Cal·ligràfica	Paper cartró	LA-49	Bo
<i>Libro de actas</i>	1917	Castellà	Cal·ligràfica	Paper cartró	LA-50	Bo
<i>Libro de actas</i>	1918	Castellà	Cal·ligràfica	Paper cartró	LA-51	Bo
<i>Libro de actas</i>	1919	Castellà	Cal·ligràfica	Paper cartró	LA-52	Bo
<i>Libro de actas</i>	1920	Castellà	Cal·ligràfica	Paper cartró	LA-53	Bo
<i>Libro de actas</i>	1921	Castellà	Cal·ligràfica	Paper cartró	LA-54	Bo
<i>Libro de actas</i>	1922	Castellà	Cal·ligràfica	Paper cartró	LA-55	Bo
<i>Libro de actas</i>	1923	Castellà	Cal·ligràfica	Paper cartró	LA-56	Bo
<i>Libro de actas</i>	1924	Castellà	Cal·ligràfica	Paper cartró	LA-57	Bo
<i>Libro de actas</i>	1924-1928	Castellà	Cal·ligràfica	Paper cartró	LA-58	Bo
<i>Libro de actas</i>	1928-1930	Castellà	Cal·ligràfica	Paper cartró	LA-59	Bo
<i>Libro de actas</i>	1930-1931	Castellà	Cal·ligràfica	Paper cartró	LA-60	Bo
<i>Libro de actas</i>	1931-1933	Castellà	Cal·ligràfica	Paper cartró	LA-61	Bo
<i>Libro de actas</i>	1933-1934	Castellà	Cal·ligràfica	Paper cartró	LA-62	Bo
<i>Libro de actas</i>	1934-1936	Castellà	Cal·ligràfica	Paper cartró	LA-63	Bo
<i>Libro de actas</i>	1936-1938	Castellà	Cal·ligràfica	Paper cartró	LA-64	Bo
<i>Libro de actas</i>	1938-1940	Castellà	Cal·ligràfica	Paper cartró	LA-65	Bo

Descripció	Dates	Idioma	Tipus de tinta	Enquadernació	Signatura	Estat de conservació
<i>Libro de actas</i>	1941-1944	Castellà	Cal·ligràfica	Paper cartró	LA-66	Bo
<i>Libro de actas</i>	1944-1947	Castellà	Cal·ligràfica	Paper cartró	LA-67	Bo
<i>Libro de actas</i>	1949-1952	Castellà	Cal·ligràfica	Paper cartró	LA-68	Bo
<i>Libro de actas</i>	1952-1955	Castellà	Cal·ligràfica	Paper cartró	LA-69	Bo
<i>Libro de actas</i>	1955-1960	Castellà	Cal·ligràfica	Paper cartró	LA-70	Bo
<i>Actas del Ayuntamiento</i>	1960-1964	Castellà	Cal·ligràfica	Paper cartró	LA-71	Bo
<i>Actas del pleno</i>	1964-1967	Castellà	Cal·ligràfica	Paper cartró	LA-72	Bo
<i>Actas del pleno</i>	1967-1971	Castellà	Cal·ligràfica	Paper cartró	LA-73	Bo
<i>Actas del pleno</i>	1971-1974	Castellà	Cal·ligràfica	Paper cartró	LA-74	Bo
<i>Actas del pleno</i>	1975-1977	Castellà	Cal·ligràfica	Paper cartró	LA-75	Bo
<i>Actas del pleno</i>	1977-1980	Castellà	Cal·ligràfica	Paper cartró	LA-76	Bo
<i>Actas</i>	1980-1983	Castellà	Cal·ligràfica	Paper cartró	LA-77	Bo
<i>Actas</i>	1983-1984	Castellà	Cal·ligràfica	Paper cartró	LA-78	Bo
<i>Libro de actas del Pleno del Ayuntamiento</i>	1985-1986	Castellà	Impresa	Paper cartró	LA-79	Bo
<i>Libro de actas. Pleno del Ayuntamiento</i>	1986	Castellà	Impresa	Paper cartró	LA-80	Regular
<i>Actas del Pleno</i>	1987	Castellà	Impresa	Rústica	LA-81	Bo
<i>Libro de actas del Ayuntamiento</i>	1988	Castellà	Impresa	Rústica	LA-82	Bo
<i>Libro de actas de Pleno</i>	1989	Castellà	Impresa	Rústica	LA-83	Bo
<i>Libro de actas del Ayuntamiento Pleno</i>	1990	Castellà	Impresa	Rústica	LA-84	Bo
<i>Libro de actas del Ayuntamiento Pleno</i>	1991	Castellà	Impresa	Rústica	LA-85	Bo
<i>Libro de actas del Pleno</i>	1992	Castellà	Impresa	Rústica	LA-86	Bo
<i>Libro de actas del Pleno</i>	1993	Castellà	Impresa	Rústica	LA-87	Bo
<i>Libro de actas del Pleno</i>	1994	Castellà	Impresa	Rústica	LA-88	Bo
<i>Libro de actas del Pleno</i>	1995	Castellà	Impresa	Rústica	LA-89	Bo

ALGUNS EXEMPLES

Els llibres d'actes municipals que es custodien a l'Arxiu Municipal de Lluçmajor permeten acostar-se a quatre-cents noranta anys d'història del municipi. A continuació es mostraran alguns exemples que ja s'exposaren en la ponència.

La primera fotografia correspon a LA-1. Es tracta del primer llibre d'actes i data dels anys 1505 a 1526. La seva portada és de pergamí i hi apareix escrita la descripció: *Libra de determinacions Vila de Luchmajor*. El seu estat de conservació és bo; per tant, es pot consultar, sempre tenint en compte les mesures de seguretat adients, com poden ser l'ús de guants.

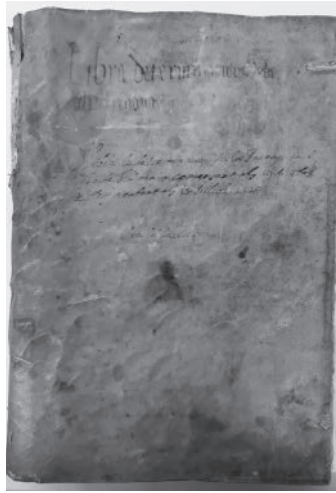

Les següents imatges que podem veure corresponen a LA-5, el *Libre de determinacions de consell de la vila de Lumaïor: 1604 a 1612*. La seva portada també és de pergamí i es troba en bon estat de conservació.

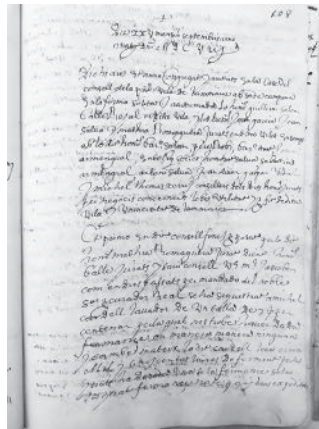
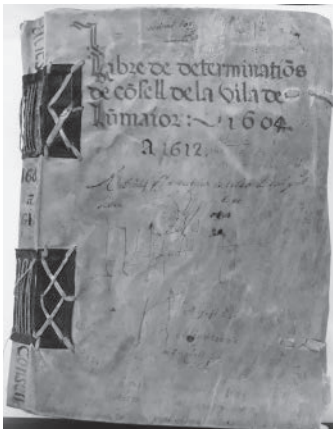

A continuació, podem observar el llibre d'actes LA-14, *Actas del Ayuntamiento. Año 1820 a 1826*. La seva portada és diferent de la dels anteriors, denominada com paper cartró que imita pergamí. A més, hi ha una diferència important: el llibre d'actes està redactat en castellà, fet que es produeix en el cas de Lluçmajor a partir de 1763 (LA-10).

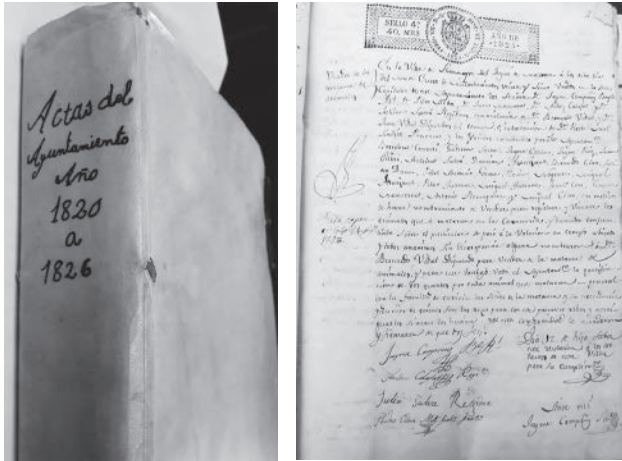

Ja en el segle xx succeeix un esdeveniment important per a Lluçmajor: la concessió de títol de Ciutat l'any 1916,¹ en un ple que se celebrà el dia 14 d'octubre d'aquest any (LA-49, f. 186).

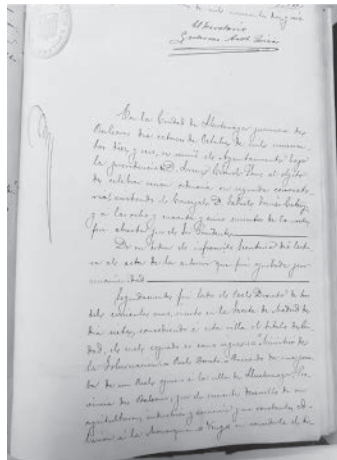

L'acta diu el següent: «Seguidamente fue leído el Real Decreto de tres del corriente mes, inserto en la Gaceta de Madrid de día siete, concediendo á esta villa el título de Ciudad».

Com a darrer exemple s'ha de dir que Lluçmajor no quedà al marge d'esdeveniments històrics destacats, com és cas el de la proclamació de la Segona República (LA-60).

En la ciudad de Lluçmajor, provincia de Mallorca día quince de Abril de mil novecientos treinta y uno, reunidos en la Casa Consistorial D. Francisco Aulet Aulet, Alcalde-Presidente del Ayuntamiento de esta ciudad y D. Bartolomé Gasch Gasch designado por las fuerzas políticas coaligadas republicanas y socialistas, con asentimiento del pueblo, para asumir el cargo de Alcalde en esta plaza con motivo de la implantación de la República española,

hacemos que ha sido ratificada expresamente por quien ejerce el cargo de Gobernador Civil de Mallorca en nombre del Gobierno Provisional, según ambos señores manifiestan, asistidos de un el infrascripto Secretario del Ayuntamiento D. Guillermo Aulet Perera, fero el Sr. Aulet Aulet entrega al Sr. Gasch de la Alcaldía poniendo en sus manos el bastón de mando.

Seguidamente se procedió a la entrega de la Caja de fondos municipales esta de acuerdo que se continúa en el libro correspondiente.

Y para que todo ello conste se extiende la presente acta que firman los citados señores con el infrascripto Secretario que de todo ello certifica.

El Alcalde electo,
Francisco Aulet

El Alcalde-entrante,
Bartolomé Gasch

El Secretario,
Guillermo Aulet Perera

Con la anterior acta de día quince de Abril de mil novecientos treinta y uno se cierra este libro de actas del Ayuntamiento pleno por haber se perfeccionar la Corporación con arreglo a la Ley Municipal de 1902, por lo que queda de hecho suprimida la distinción de pleno, y habiendo a raíz de esto inmediatamente la Corporación se continuaron las actas en el libro que se empieza para la Común próximamente, al objeto de dicho libro, Lluçmajor día quince de Abril de mil novecientos treinta y uno.

El Secretario
Guillermo Aulet Perera

CONCLUSIÓ

Aquest treball posa a disposició dels investigadors la llista dels llibres d'actes que es troben custodiats a l'Arxiu Municipal de Lluçmajor. Per sort, la majoria tenen un bon estat de conservació, excepte LA-80, de l'any 1986. Aquesta situació permet que tots els llibres d'actes es puguin consultar.

Una proposta per a una millor conservació és la seva digitalització, projecte que permetria consultar-los sense haver de manipular-los. A més se'n podria facilitar a l'investigador una còpia digital. És un projecte per al futur, però ben necessari per conservar aquest llegat.

NOTES

- 1 FONT OBRADOR, B. *Historia de Lluçmajor. Vol. VII (I): Primer tercio del siglo xx.* Lluçmajor: Ajuntament de Lluçmajor, 1999, p. 6.

ANTONI MUT JAUME, MESTRE CONSTRUCTOR DE LA BARRIADA JOAN GELABERT DE CIUTADELLA (MENORCA) 1941-1943

JAUME SASTRE MOLL

INTRODUCCIÓ

El procés d'industrialització de les ciutats europees dugué com a conseqüència l'arribada d'una nombrosa mà d'obra a les àrees metropolitanes, que aspirava a cobrar un salari digne i suficient per alimentar la nombrosa prole de les seves famílies, la majoria famèliques, que havien abandonat els camps cansats d'esperar un tros de terra on conrear o d'haver de dependre d'uns agents atmosfèrics, la majoria de les vegades adversos, que ofegaven les ànsies d'aconseguir d'un futur millor.

Aquest èxode rural fou una constant a tots els països industrialitzats europeus de mitjan segle XIX, de manera que la majoria dels nuclis urbans van experimentar un increment demogràfic a un ritme molt superior que el de les disposicions municipals, que intentaven trobar una solució al problema d'hàbitat, salubritat i higiene públiques, abastiment d'aliments, etc., com a problemes més imminents, als quals se sumaven l'ocupació de la nombrosa mà d'obra desenfeinada, l'increment de serveis públics bàsics en transport i comunicació, el manteniment de l'ordre ciutadà, etc.

Els nuclis de població que experimentaren una major afluença de nova població foren els que gaudien d'una indústria manufacturera en expansió, o aquells altres situats en les conques mineres on s'extreien els minerals (ferro i carbó), que propiciaven la instal·lació d'indústries siderometal·lúrgiques i de construcció naval.

A les zones del NE i E de la península Ibèrica (Catalunya i País Valencià) es desenvoluparen dues indústries artesanals, com la tèxtil i la del calçat, que juntament amb altres iniciatives impulsaren les seves economies, i es convertiren en les zones més productives de l'Estat espanyol. Les conques mineres del nord (País Basc, Astúries i Galícia), amb l'explotació de les mines de carbó i ferro, i una ascendent indústria dedicada a la construcció naval, van atreure gents de totes les altres àrees peninsulars, sobretot procedent del sud (Andalusia i Extremadura).

Madrid, com a capital de l'Estat espanyol, no en va ser una excepció. El desenvolupament industrial al voltant de la seva àrea metropolitana va ser un atractiu poderós per a molts habitants de les regions castellaneres i manxegues.

Però a més del procés industrial de les ciutats, hi va haver altres factors que propiciaren l'augment progressiu i continuat de la població. Des de principi del segle XIX els avanços mèdics i les noves idees de salubritat pública permeteren una millor defensa contra les epidèmies. La pràctica de la higiene, així com la utilització de les vacunes, alliberà la població europea dels virulents brots de còlera i febre groga, que periòdicament en minvaven considerablement el nombre d'habitants.

Aquest descens de la mortalitat, principalment infantil, va suposar un esclafit demogràfic a Europa, que en pocs anys duplicà la seva població, la qual va passar de 180 milions a 370 milions, de tal manera que antigues ciutats i pobles es convertiren en nuclis urbans molt poblats, sobretot les ciutats portuàries i les urbs industrials.

LES PRIMERES INICIATIVES DICTADES PER A L'ALLOTJAMENT DE LES FAMÍLIES OBRERES

L'augment progressiu de la població a les ciutats industrials i la dificultat d'aconseguir un allotjament digne per a les famílies que les habitaven obligà les autoritats estatals a legislar sobre un fenomen que s'havia convertit en una de les majors preocupacions.

Resultava molt difícil que la classe treballadora reunís el capital necessari per sufragar la construcció del seu habitatge. D'aquí va sorgir la idea de fabricar unes cases de baix cost, per posar-les a disposició de les classes mitjanament baixes de la societat, ja a títol de propietat com de lloguer, a un preu assequible per a tots aquells.

Els primers intents de legislar sobre aquest afer es produïren a Anglaterra i França. Les primeres lleis redactades entre 1851 i 1867 a Anglaterra duen per títol *The Labouring Classes Lodging House Acts*, de les quals van sorgir programes destinats a la construcció de cases de baix cost a Escòcia i a Irlanda del Nord. Però les majors iniciatives nasqueren a França, quan el 1850 ja s'havia llançat una primera llei contra els habitatges malsans.

A França, dintre de totes les iniciatives paternalistes i filantròpiques que es crearen entre 1890 i 1910, l'actuació més destacada fou la de l'industrial i diputat Jules Siegfried (Mulhouse, 1837 – Havre, 1922), el qual, el 30 de novembre de 1894, va fer votar una llei que des de llavors duria el seu nom, amb la qual encoratjava la creació d'organismes per a la construcció d'habitatges barats, incentivats amb rebaixes fiscals, la qual cosa permetia la utilització de fons de depòsits estatals per finançar els programes de construcció.

Un nou impuls va ser la celebració del *I Congrès International des Habitations à Bon Marché*, celebrat a París el juny de 1899, que permeté la creació de la *Société Française des Habitations à Bon Marché*.

A principi del segle xx, també a França, va començar un moviment filantròpic encapçalat per la iniciativa d'alguns industrials que, moguts per un sentiment un tant paternalista, crearen petits complexos per a les comunitats d'obriers, com la *Fundation Lebaudy* (1903) i la *Fundation Rothschild* (1904).

LA LEGISLACIÓ ESPANYOLA

Hi ha autors que atribueixen les primeres iniciatives de l'Estat espanyol en matèria d'habitatge al ministre Pedro Egaña (Vitòria 1803 – Cestona 1885), mitjançant la Reial ordre dictada el 9 de setembre de 1853, amb la qual ordenava la construcció de «casas para pobres» a les ciutats de Madrid i Barcelona.

Però el primer pas legislatiu no es produí fins a l'any 1911. Uns anys abans, el 1883, s'havia creat la *Comisión de Reformas Sociales*, que pocs anys després es transformaria en l'*Instituto de Reformas Sociales* (1903), organisme que manaria redactar, l'any 1906, la primera proposta amb la finalitat d'atorgar subvencions i excepcions fiscals a les societats constructors d'allotjaments urbans per a gent de recursos mitjans.

Així doncs, l'autor de la primera llei espanyola seria Alfonso González Posada, que el 1907 redactaria la *Preparación de las bases para un proyecto de Ley de Casas Baratas*.

Perquè aquesta llei sortís a la llum es tardaren dos anys, després dels quals el ministre de la Governació, Don Fernando Merino Villarino, comte de Sagasta, n'aconseguí l'aprovació el 12 de juny de 1911, després d'intensos debats.

Segons alguns autors, la *Ley de Casas Baratas* de 1911 s'utilitzà com a pretext per a reproduir el model dels habitatges burgesos a petita escala. Evidentment no eren cases destinades a les classes socials més necessitades, però sí destinades a les famílies d'un poder adquisitiu mitjà baix.

La llei autoritzava els ajuntaments a cedir parcel·les per construir i oferia subvencions estatals, però també posava condicions per aplicar-les. Una d'elles era que el valor del terreny fos més baix de les 25 ptes./m².

A la localitat de Mieres (centre siderúrgic important) hi havia zones que complien aquest requisit. La iniciativa sorgí de la fàbrica de Mieres, que l'abril de 1921 va decidir promoure un projecte per a la construcció de 68 habitatges en una de les zones més cèntriques de la vila, a pocs metres on després es construiria el *Liceo Mierense*. Del projecte fou autor el prestigiós arquitecte basc Teodoro de Anasagasti, que entre altres obres va dissenyar l'eixample de la ciutat d'Oviedo, el 1924.

La Segona Llei va ser una proposta feta per Carlos Canal y Migolla, aleshores ministre de Treball, el 10 de desembre de 1921. Aquesta segona proposta era més

precisa que l'anterior, millorava les condicions dels préstecs i augmentava els pressupostos, però els resultats aconseguits no foren els desitjats.

Fou durant la Dictadura de Primo de Rivera (1923-1930) quan es redactaren unes noves mesures legislatives amb un programa molt més ambiciós. Aquesta Tercera Llei de Cases Barates fou elaborada per Eduardo Aunós Pérez, la qual ja distingia els tipus d'habitatges en cinc nivells econòmics, segons els beneficiats:

- Cases «ultrabaratades o populars»
- Cases barates
- Cases econòmiques (destinades a famílies de classe mitjana)
- Cases per a funcionaris públics (a Madrid i Barcelona)
- Cases per a militars.

La nova *Ley de Casas Baratas* va ser ben acollida. Alguns ajuntaments, certes persones particulars i empreses constructores se'n feren ressò. Però els organismes més actius foren les *Cooperativas de Casas Baratas*, que assumiren les iniciatives del projecte, l'acapararen i es convertiren en els principals agents gestors, actitud que involucrà entitats públiques locals (ajuntaments) i societats constructores, que adoptaren el sistema o l'imitaren.

Fruit d'aquesta tercera llei fou la construcció de la *Colonia Primo de Rivera*, per a funcionaris públics i policies municipals de Madrid (c. de Ramon y Cajal).

Són d'aquesta època alguns exemples un tant aïllats:

Les 35 cases barates de la ciutat de Tarragona, construïdes per La Colectiva (acabades el 1930); el barri de la Ciudad Jardín de Màlaga (1924), i els barris del Bon Pastor i Can Peguera de Barcelona.

Amb el crac econòmic i la crisi mundial de 1929, que afectà en gran mesura la construcció, va sortir a llum pública el mal ús que alguns havien fet de les ajudes estatals, de manera que el sistema de cases barates quedà en interdit. El 1931, amb l'arribada de la II República, es creà el Patronato *de Política Social Inmobiliaria*, que no aconseguí donar solucions vàlides en aquest aspecte.

Fruit d'aquesta època són les cases econòmiques Colonia el Viso de Madrid, construïdes l'any 1934 per l'arquitecte Rafael Bergamín.

Poc temps després, amb l'esclat de la Guerra Civil (1936-1939) tots els projectes foren cancel·lats i s'obria un impàs difícil de pronosticar.

LES CASES BARATES DE CIUTADELLA (MENORCA)

El cop militar, produït el 8 de febrer de 1939, amb el qual tot Menorca canvià el seu destí (passà de ser zona republicana a zona nacional), motivà la formació d'una *Comisión Gestora Municipal Provisional* a Ciutadella, que fou regida per Don Domingo Moll Mercadal. A la dita Comissió, el 15 de febrer del mateix any, el Sr. Comandant Militar de Menorca ordenà la formació d'una *Nueva Comisión Gestora Municipal*, la qual fou constituïda de la forma següent:

Alcalde Presidente: Don Joan Gelabert Caules
Teniente Primero: Don Francisco Moll Vivó
Teniente Segundo: Don Gerónimo Pascual Comellas
Concejales: Don Matías Quetglas Montserrat
Don Rafael Barceló Marqués

Actuà com a secretari Don Francisco Pons Tortella.

Amb el nou canvi de govern no se solucionaren els problemes urbanístics, socials i econòmics que patia la població durant l'etapa anterior; però la decisió de les persones que començaren a regir aquella primera alcaldia era la de procurar posar els mitjans adients per solucionar-los.

Els principals problemes que patien totes les poblacions de Menorca després de la Guerra Civil eren molt semblants. A Ciutadella, en ordre d'importància eren: la manca de treball; una deficitària producció agrícola que motivava una escassetat d'aliments, incentivada per la paralització del comerç exterior; la manca de carburants per al servei de fluid elèctric; una neguitosa salubritat pública, tant ciutadana com personal, i la falta d'habitatges per a la classe treballadora, entre d'altres.

LA MANCANÇA DE TREBALL

A partir de 1940 tornaren a reeixir els petits tallers i fàbriques de calçat a tot Menorca. A Maó es confeccionaven sabatilles i calçat amb pis de goma. A Alaior, les fàbriques s'especialitzaren en calçat per a senyors, i a Ciutadella les fàbriques es dedicaven a la fabricació de calçat per a senyores. Però els principals inconvenients que havien de suportar els industrials era la difícil conjuntura econòmica i comercial dels països, la manca del subministrament de les matèries primeres i l'escassetat de carburant i per consegüent la manca de fluid elèctric que impulsava els trens de *finisatge* de les fàbriques.

LA FALTA D'ALIMENTS

Durant els tres anys bèl·lics (1936-1939) la majoria dels homes joves estaven destacats a les platges de Menorca i als quarters, per temor a una invasió de l'enemic des de Mallorca. Uns quants agricultors subministraven aliments, que eren objecte d'un estricte control, sobre els quals es practicà un rigorós racionament durant els anys 1939-1942. Estava prohibida la pesca per evitar la fuga de gent cap a Mallorca, i en els anys següents els preus dels aliments es varen racionar. El 1939 el preu d'un pa de 900 g costava 45 cts. La llet sols se subministrava a les famílies que disposaven de cartilles infantils.

La taula de preus del pa en els anys següents (1942-1943) era aquesta:

Peça de 200 g	0,40 ptes.
Peça de 400 g	0,75 ptes
Peça de 600 g	1,10 ptes.
Peça de 800 g	1,45 ptes.
Peça de 1000 g	1,80 ptes

MANCA DE CARBURANT PER AL SERVEI DEL FLUID ELÈCTRIC

Les dues fàbriques elèctriques existents a la localitat no produïen l'energia suficient per proporcionar l'adequada força motriu per il·luminar tota la població i abastir la demanda de les nombroses fàbriques de calçat on s'havien instal·lat els primers motors elèctrics. Per abastir un subministrament regular, les ordenances municipals prohibien el funcionament dels motors elèctrics després d'un horari establert: de 9 a 12 h i de 14 a 19 h. Treballar després d'aquest horari, utilitzant fluid elèctric, era sancionat.

LA FALTA DE SALUBRITAT PÚBLICA

La terra acumulada en els carrers i en la principal via de comunicació de la Ciutat (Contramurada) envaïa les cases de pols i era un gran problema per a les persones d'edat i amb problemes respiratoris.

Alguns túnels, excavats dintre de la població (refugis antiaeris) ara servien com a abocadors d'immundícies i provocaven una olor insuportable en algunes places, a més de ser llocs molt freqüentats pels al·lots que hi jugaven.

La localitat disposava d'una reduïda xarxa d'aigua potable i no existia clavegueram, de manera que les immundícies eren recollides amb un carruatge proveït d'una cisterna o eren llançades dintre de pous negres que contaminaven la capa freàtica del subsòl.

No era possible que un treballador, que percebia setmanalment un sou de 60-70 ptes., pogués finançar, per a ell i la seva família, una casa. És a dir, adquirir un terreny, comprar el material de construcció, pagar el salari dels treballadors i del constructor i satisfer els honoraris de l'arquitecte.

Ciudadella, des de finals del segle XIX, havia desmantellat tot el recinte emmurallat i construït al seu voltant una via perimetral que en l'actualitat és la via més important de la població: la Contramurada, que és el resultat de l'abocament dels materials enderrocats dels vells murs defensius dintre dels valls que circumdaven la ciutat.

A la zona de l'eixample (és a dir, a l'altre costat de la Contramurada) s'havien obert alguns carrers, sobretot a partir de les places que havien substituït els portals de la muralla: de la plaça d'Alfons III, en direcció a Maó, es projectà el carrer que a partir de 1939 fou conegut com carrer de Calvo Sotelo; de la plaça d'Artrux en direcció a la zona sud fou el del General Mola, i al mig de la Contramurada, en obrir-se un carrer, que va en direcció a les platges del sud, prengué el nom de carrer de Miguel de Cervantes.

Uns carrers que s'anaven poblant i anaven ocupant petits horts i hortals, vells molins i tallers de gerrereries, ubicats fora la ciutat, que desapareixien de manera inexorable a causa del creixement de la població.

LA CONSTRUCCIÓ DE LA BARRIADA JOAN GELABERT

En la reunió celebrada el 15 de febrer de 1939 a les Cases Consistorials de Ciudadella, amb motiu de renovar la Comissió Gestora provisional, va sortir elegit batlle president Don Joan Gelabert Caules, en substitució del batlle accidental Don Domingo Moll Mercadal.

Una vegada elegida la Nova Comissió Gestora, els problemes que es plantejaven eren molts i difícils de solucionar, a causa principalment de la manca de recursos, tant materials com econòmics. Però un dels més greus, que afectava una part important de la població ciutadana, era la manca d'habitatges per a aquelles famílies de treballadors i els nombrosos homes que, llicenciats del servei militar obligatori i que havien estat acantonats en diferents destacaments durant l'etapa anterior, s'integraven novament a la vida civil sense ofici ni benefici.

El nou batlle, Joan Gelabert Caules, coneixedor i conscient del problema, va decidir acollir-se a la llei dictada per la *Jefatura del Estado de 29 de abril de 1939*, la qual permetia als ajuntaments poder demanar unes llicències d'obres i uns crèdits

per construir un grup de *Vivendas Protegidas*, un concepte que tindria un gran ressò a tot l'àmbit nacional, i amb el qual es pretenia construir uns 35.000 habitatges anuals per a les classes treballadores. Era un intent de fer reeixir el país després dels estralls ocasionats per una guerra fratricida que havia durat tres llargs anys.

INICIATIVA DE L'AJUNTAMENT DE CIUTADELLA

La publicació de la Llei de 29 abril 1939 sobre *Vivendas Protegidas* incentivava els ajuntaments i altres entitats constructores a cedir terrenys de la seva propietat per aixecar-hi grups de cases per ser ocupades per treballadors i persones de baix poder adquisitiu.

Fent-se ressò de la proposta, el Consistori de Ciutadella, en la sessió de 3 de maig de 1939, creà una *Comisión Gestora*, encapçalada pel batlle Don Joan Gelabert Caules i secundada per Don Francisco Moll Vivó, Don Matías Quetglas Montserrat, Don Antonio Juanico Bonet i Don Antonio Cardell Capella, amb el propòsit d'anunciar públicament una proposta, dirigida als propietaris que ho desitgessin, perquè oferissin terrenys, assenyalant la seva situació, la seva extensió superficial i el seu preu per hectàrea, amb la finalitat de disposar de les dites ofertes a l'hora de procedir a la construcció d'un grup de *Vivendas Protegidas* segons les directrius anotades en la Llei de 29 d'abril de 1939.

Mig any després (3 gener de 1940) l'alcalde, Joan Gelabert, notificava que les gestions fetes per a la construcció del grup de cases barates es tramitaria pel sistema de *Régimen Excepcional*, segon el capítol XIII, article 82 del Reglament, per tractar-se de necessitats greus i urgents. Per això s'acordava per unanimitat adquirir els terrenys adients per a la seva construcció al llarg del nou carrer de Mallorca. En un principi, es plantejava la construcció d'unes 50 o 100 cases, en uns terrenys el valor màxim dels quals havia de ser de 2,50 ptes./m², solar que després hauria d'ésser cedit gratuïtament a l'*Instituto Nacional de la Vivienda* (INV).

Al mateix temps, s'acordava que el batlle, com a representant del municipi de Ciutadella, signés les escriptures de compravenda amb els propietaris dels terrenys afectats pel projecte, així com rubricar les escriptures definitives, tan prest com fos aprovada per l'INV la construcció projectada.

En una sessió municipal s'especificava que la superfície total adquirida seria als voltants dels 16.000 m², o sigui, la suficient per a construir-hi fins un màxim de cent habitatges.

Iniciats els tràmits per a la seva construcció, l'Institut recomanava a l'Ajuntament anul·lar la tramitació acordada el 3 de gener de *Régimen Especial* i se li suggeria que s'acollís a les condicions que concedia l'INV. Per aquest motiu el consistori havia de cedir prèviament els terrenys al dit organisme, els quals encara no eren de propietat del municipi, i l'import del 10 % del valor de les obres.

A causa de la manca de diners, pocs dies després, el 7 de febrer de 1940, s'acordà demanar un préstec a 25 anys, a l'interès legal del 4 % anual, lliure d'impostos, de 175.000 ptes. per atendre la paga i senyal que l'Ajuntament havia de pagar a l'INV, i pagar els costos de la urbanització dels terrenys que requeria el projecte i els interessos d'amortització.

SOLIDARITAT CIUTADANA

L'acceptació de la proposta presentada a Madrid va tenir una resposta ràpida i favorable. El 14 de juny de 1940 l'alcaldia rebé un informe favorable de la Secció Tècnica de l'*Instituto Nacional de la Vivienda* (INV) en què acceptava el projecte presentat per l'Ajuntament de Ciutadella, però abans de dictar la resolució aprovatòria calia que figurés, en l'expedient presentat, la Certificació del Registre de la Propietat que acredités tenir inscrits, a nom de la corporació municipal, els terrenys compresos en el projecte.

En un intent d'accelerar els esdeveniments, el Sr. Batlle, Don Joan Gelabert Caules, en sessió extraordinària (15 de juny 1940) es reunia amb un grup de vint persones, de reconegut prestigi social i econòmic, a l'Ajuntament, amb un clar propòsit: subministrar un aval econòmic al consistori per adquirir tres propietats, situades més enllà de l'Esplanada (llavors plaça de Colón), entre el carrer de Mallorca i la prolongació del carrer de Ponent, el futur passeig de la República Argentina.

El projecte general remodelaria en gran part la urbanització de l'àrea SW de Ciutadella. El carrer de Mallorca (abans d'Alcalà Zamora) es prolongaria fins als voltants del barranc de sa Coma i de sa Platja Gran. L'antiga propietat anomenada S'Hort d'en Vigo quedaria encaixada entre el carrer Ibiza i els primers habitatges, i el carrer *Poniente* canviaria el seu nom per *Paseo de la República Argentina*, nom que abans tenia el camí de Sant Nicolau, i que ara recuperava la seva denominació original.

En finalitzar aquella reunió, tots els presents subscriïen un document en el qual es manifestaven avaladors, davant el Banco Hispano Americano, amb caràcter solidari, d'un préstec de 75.000 ptes. amb exclusió dels interessos i despeses que es poguessin motivar, dipositades en un compte corrent, a nom del *AYUNTAMIENTO DE CIUDADELA – CUENTA ESPECIAL DE CASAS BARATAS*, de la qual quantitat podrien disposar, de manera conjunta, tant el Sr. Batlle com el Sr. Dipositari de l'Ajuntament.

Aquesta garantia era per temps indefinit, fins que els sotasignats ho manifestessin per carta, dirigida a aquella entitat bancària, i rebuda contestació en un temps prudencial. Dintre del temps en què estigués vigent la garantia, l'entitat financera podria, en qualsevol moment, requerir la reposició de les quantitats degudes, que es farien de manera conjunta sense cap mena de dilació, en el termini de 24 hores.

S'entenia que la quantitat líquida deutora resultant de l'extracte de comptes que formulés el banc no podria ser superior a les 75.000 ptes.

Els sotasignats foren (en el document hi figuren totes les signatures):

- Juan Gelabert Caules, batlle de Ciutadella, fabricant de cadenes d'or
- Francisco Moll Vivó, propietari d'un magatzem de cuiros al c/ de Federico Pareja
- Jerónimo Pascual Comella, telegrafista
- Antonio Cardell Capella, fabricant de sabatilles
- Pedro Carretero Anglada, armador consignatari de vaixells; comerciant de formatges associat amb Tomeu Bagur *des Lloc des Pou*
- Juan Torrent Torres, fabricant de bijuteria (1893-1959)
- Juan Guasch Anglada, fabricant de calçat (1894-1945) c/ del Beato Ramon
- Domingo Moll Mercadal, fabricant de calçat, cap de Falange i batlle
- Sebastián Mesquida Ferrer, fabricant de calçat (1903-1982), president del Cercle Artístic de Ciutadella
- Juan Meliá Pons, fabricant de calçat, corresponsal del Banco Hispano Americano
- Luís Esteban Leonart, fabricant de calçat del c/ de Sant Nicolau
- Antonio Torres Faner, viatjant de calçat
- Pedro Casasnovas Castor, fabricant de calçat, que feu donació de terrenys per al camp de l'Atlètic Ciutadella
- Juan Quetglas Montserrat, fabricant de calçat del c/ de Sant Joan
- José Llull Pons
- Antonio Aguiló Andreu, fabricant de calçat (pare del pianista A. Aguiló)
- Jaime Bagur Moll, fabricant de calçat, propietari de la possessió Vinya Gran, conegut com Jaume de Corniola
- Matías Quetglas Montserrat, propietari del Bar El Molino, avi del pintor (M. Quetgles)
- Sres. Seguí y Cia. S en C.
- Antonio Juanico Bonet, professor i llicenciat en Filosofia i Lletres
- Lorenzo Arguimbau Oliver, soci d'un entitat naviliera i president del Cercle Artístic de Ciutadella.

L'ADQUISICIÓ DELS TERRENYS ON UBICAR LES 92 CASES PROTEGIDES

Don Francisco Pons Tortella, oficial primer i secretari accidental de l'Ajuntament de Ciutadella, en data 27 de juny de 1940, certificava que els terrenys que l'Ajuntament havia de comprar als propietaris que es detallaven s'havien d'adquirir a raó de 2,50 ptes. el metre quadrat, en compliment de l'acord efectuat per aquesta Corporació Municipal, en sessió de 3 de gener de 1940, clàusula que es detallava en el projecte i els plànols aprovats per construir un grup de *Vivendas Protegidas* a Ciutadella.

Els terrenys que s'adquirien eren majoritàriament de propietat del Sr. Comte de Torre – Saura, situats al carrer Mallorca, de recent obertura, abans nomenat d'Alcalá Zamora, amb una superfície de 9.294,06 m². Uns terrenys de propietat de Don Jaime Gelabert Caules, situats en el mateix paratge, amb una extensió de 1.747,07 m². La tercera parcel·la eren terrenys propietat de Don Pedro Bosch, situats al mateix carrer, amb una extensió de 5.870,96 m². En total sumaven uns 16.911 m², amb un cost total d'unes 42.277,50 ptes.

El document estava signat a Ciutadella el 27 de juny de 1940, per Juan Gelabert i Francisco Pons. El dia 3 de juliol, en una nova sessió, el batlle notificava haver signat l'escriptura de l'adquisició dels terrenys on s'havien d'edificar els 92 habitatges, per la quantitat de 42.224 ptes. amb 99 cts. i detallava les tres partides.

PROBLEMES DE FINANÇAMENT

El consistori, en declarar-se entitat constructora, va suprimir la intervenció de les cooperatives i altres organismes particulars que podien intervenir en el projecte, però també necessitava conèixer la quantia i el cost d'aquella iniciativa, com poder-la finançar i quines serien les despeses anuals que hauria de suportar. Les despeses de la urbanització del carrer de la República Argentina, adjacent i paral·lel al carrer de Mallorca, entre els quals s'edificarien les Cases Protegides, valdrien, segons els càlculs fets per l'arquitecte encarregat de les obres, Don José Claret Rovira de Maó, un cost total de 34.296,60 ptes.

El total de les obres de construcció dels 92 habitatges, segons el projecte aprovat per l'arquitecte Antonio Roca Cabanillas, sumaven 1.623.923,34 ptes. Però per demanar un préstec a una entitat financera s'havia de cursar una sol·licitud al Ministeri d'Hisenda, per obtenir l'autorització pertinent, i la presentació dels recursos necessaris per evitar el recàrrec del 10 % corresponent a activitats urbanes i industrials per l'inici de la urbanització, d'acord amb l'Ordre de 21 de gener de 1941 del Ministeri d'Hisenda.

El dia 25 de setembre de 1940 es convocava novament una sessió extraordinària de la Comissió Gestora per aprovar el pressupost extraordinari presentat el 7 d'agost passat, el qual s'havia exposat al públic durant 15 dies, sense que hi hagués cap tipus de reclamació. S'hi va decidir demanar un préstec de 175.000 ptes. a la Caja de Pensiones para la Vejez y de Ahorros per sufragar la mateixa quantitat a l'INV per construir les 92 cases protegides. La dita quantitat seria amortitzada en 25 anys, amb un interès del 5 %, lliure d'impostos. Del referit emprèstit s'hauria d'enviar una còpia a la Delegació d'Hisenda, i hauria de ser autoritzat pel Ministeri d'Hisenda (segons el RD de 2 d'abril de 1930).

Però una vegada revisats els preus del pressupost de les 92 cases, aquests sofriren un augment, de manera que el total a pagar sumava la respectable quantitat d'1.661.531 ptes. Així doncs, per poder pagar el valor del 10 % que requeria l'Institut, més el pressupost de la urbanització del carrer de la República Argentina, que era de la competència del consistori, es requeria demanar un préstec de 200.000 ptes. com a mínim.

En vista de l'increment sofert en els preus era necessari fer unes rectificacions al Bolletí Oficial de la Província i publicar un anunci suplement als publicats en els BO núms. 11.510 i 11.524, de 5 de setembre i 8 d'octubre respectivament, per indicar les variacions esmentades.

A més del permís del Ministeri d'Hisenda, l'Ajuntament de Ciutadella també va ser requerit pel governador civil de la província, mitjançant un telegrama en el qual es manifestava que les propostes del consistori també requerien el corresponent permís del Ministeri de la Governació, de manera que l'ajuntament havia de notificar al governador civil totes les seves actuacions, amb la finalitat de conèixer puntualment totes les necessitats i les aspiracions de la població.

Mitjançant un altre telegrama dels primers dies de febrer, el director de l'INV notificava al batle: *Con esta fecha ha sido aprobado proyecto definitivo construcción noventa y dos Viviendas Protegidas. Por correo sale dicha aprobación y con esta fecha se pide designación notario que autorice escritura prestamo solicitado.*

De la sessió extraordinària de 19 de febrer de 1941 es desprèn que: l'INV havia aprovat el projecte de construcció de 92 habitatges protegits. L'arquitecte dissenyador del projecte era el prestigiós Antonio Roca Cabanelles. L'Ajuntament de Ciutadella era declarat entitat constructora. La urbanització del carrer de la República Argentina seria obra exclusiva de l'Ajuntament i l'autor del projecte seria l'arquitecte José Claret Rubira. El pressupost de les obres seria d'1.661.531 ptes. L'Ajuntament hauria d'avançar el 10 % del cost total del projecte a l'INV per cobrir l'esmentat 10 % i la urbanització del carrer de la República Argentina, i el consistori hauria de demanar un préstec de 200.000 ptes. en lloc de les 175.000 previstes. Per poder pagar el préstec s'incrementarien les contribucions Territorial Urbana, Industrial i Comercial en un 10 %. També s'acordava publicar una subhasta en el BOE per fer oferta de construcció dels 92 habitatges protegits amb un pressupost de contracta

d'1.562.464 ptes. i 94 cts. El temps de realització seria de 20 mesos, a partir de la data de l'inici de les obres. I amb una fiança per a concórrer a la subhasta de 28.436 ptes. 96 cts., dipositades a la Delegació d'Hisenda, en metàl·lic o en valors d'Estat. Adjudicades les obres a un dels licitadors, es tornarien els depòsits fets pels altres licitadors presentats. Durant els 15 dies següents es formularia el contracte d'obra. I el contractista hauria de ser aprovat per l'INV.

MANCAVA UN PUNT IMPORTANT. EL CONSTRUCTOR

A la mateixa sessió es prenia l'acord de publicar en el BO de l'Estat un anunci-subhasta per construir els 92 habitatges protegits segons el projecte d'Antonio Roca Cabanellas. Publicada la subhasta en el BOE núm. 52 (21 de febrer de 1941) aquesta quedà deserta per no haver-s'hi presentat cap licitador, motiu pel qual s'acordava publicar una pròrroga de 10 dies, ja que se sabia que alguns licitadors no s'hi havien presentat per manca de temps. Una vegada finalitzat el nou ajornament, les obres eren adjudicades (12 de maig de 1941) al contractista mallorquí Don Antoni Mut Jaume, únic licitador presentat, el qual es comprometia a la construcció dels 92 habitatges protegits per la quantitat fixada com a mínima: 1.562.464 ptes.

El consistori, conscient que les obres d'infraestructura que requeria la construcció d'un grup de cases i exigides per l'INV era complicat, decidí (sessió d'11 de juny de 1941) encarregar un projecte de canalització d'aigua potable i clavegueram a l'enginyer mallorquí Don José Zaforteza i Musoles, persona de prestigi tant en temes urbanístics com sanitaris. Però com que el pressupost de l'any 1941 ja era molt quantios, es va decidir que el pagament de les obres seria inclòs en els pressupostos dels tres anys següents (1942-1944).

Mentrestant, en el mes de juny l'ajuntament nominava Joan Coll Carretero perquè formalitzés, davant notari, l'escriptura pública, en representació del batlle i de l'Ajuntament, per tramitar i formalitzar els convenis i contractes sobre la concessió dels terrenys i cases a l'*Instituto Nacional de la Vivienda*, així com les adjudicacions que el referit institut havia d'atorgar al consistori per raó de la construcció dels habitatges protegits.

Però a més, era necessari sol·licitar l'autorització adequada al Ministeri d'Hisenda per formalitzar el préstec de 200.000 ptes. com a pressupost extraordinari per pagar el 10 % dels costos de les obres a l'INV i la urbanització del passeig de la República Argentina. Autorització que fou concedida el 31 de desembre de 1941, de manera que el mateix dia es formalitzà l'operació bancària amb la Caja de Pensiones, la qual acceptava cedir aquella quantitat al 4,5 % d'interès anual a 25 anys, però demanava com a garantia de pagament les contribucions industrials i urbanes de

la localitat. El consistori amortitzaria la dita quantitat de manera trimestral, i se'l facultava per poder amortitzar el capital anticipadament, encara que es faria càrrec de les despeses derivades de les escriptures notariales.

Amb la finalitat d'iniciar promptament les obres era necessari cartografiar l'espai edificable i distribuir les cases en la zona adquirida, motiu pel qual a finals d'agost, l'arquitecte Don José Claret aixecava els plànols topogràfics dels terrenys i presentava la minuta dels seus honoraris. Eren 5.000 ptes., quantitat que es decidia pagar amb una pròxima partida inclosa en el pressupost municipal de 1942. Hem de suposar que durant aquest temps (agost–setembre de 1941) es degueren començar les obres.

Passat el primer trimestre, el 25 de febrer de 1942, el contractista Antonio Mut Jaume presentava la primera minuta de les obres realitzades. Eren 96.051,72 ptes., albarà que havia estat revisat i autoritzat prèviament per l'arquitecte Antoni Roca Cabanelles.

Al mes d'abril següent es comissionava el segon tinent de batlle, Antonio Sintés Moll, per rebre de l'INV la quantitat de 435.359,62 ptes. a manera de subvenció per construir les *Vivendas Protegidas*, segons les ajudes cedides als organismes impulsors de semblants projectes. La quantitat rebuda era un respir econòmic per al consistori, quantitat que era l'import de la segona certificació a pagar al contractista. Una altra notícia que satisfia la situació econòmica de l'Ajuntament era rebre l'autorització, feta pel Ministeri d'Hisenda, de poder imposar un recàrrec del 10 % sobre les contribucions Territorial Urbana, Industrial i Comercial als habitants de Ciutadella i el seu terme, segons la petició cursada el passat 25 de juny de 1941.

Una de les clàusules del contracte signada amb el contractista d'obra li permetia poder incrementar el cost segons l'augment dels salaris i els materials d'obra que s'haguessin produït en la realització dels treballs durant el trimestre (juliol de 1942). Arribada la tercera certificació presentada per Antoni Mut Jaume, el contractista incloïa un recàrrec d'un 10 % del pressupost general, mesura permesa en l'article 18 del contracte.

Segons els Estatuts de les *Vivendas Protegidas* s'havia de crear una *Comisión Gestora Municipal* que s'ocuparia directament de les obres. A tal efecte es designaren els *concejals* Conrado Arguimbau Amengual (primer tinent de batlle) i Tomás Vivó Salord per encarregar-se de tal afer, comissió que posteriorment seria augmentada per alguns representants del *Grup de Vivendes Protegides*.

Reunida novament la Comissió Gestora (24 agost 1942), el consistori aprovava el projecte i els plànols de clavegueram i aprovisionament d'aigua potable del *Grup de Vivendes Protegides* segons les propostes i el pressupost fets per l'enginyer José Zaforteza Musoles. Però a més, el consistori aprovava el projecte de Reforma General de la Xarxa d'Aigua Potable de tota la ciutat, segons el projecte i el plànol presentat per l'esmentat enginyer, encara que aquest darrer projecte es resoldria en diferents etapes, per a les quals s'haurien d'assumir diferents préstecs per cobrir les despeses (segons els Estatuts Municipals, article 354 i següents).

Era evident que el subministrament d'aigua potable i la modificació de la xarxa de clavegueram dissenyat per als Habitatges Protegits repercutien molt favorablement en gran part de la població de Ciutadella.

En la sessió municipal de 7 de gener de 1943 s'assabentava els assistents que s'havien rebut els plànols i el projecte d'aigua i clavegueram del *Grup Vivendes Populars* i que havien estat aprovats per la *Junta Provincial de Sanidad*. I pocs dies després, de la Delegació d'Hisenda de la província de l'aprovació de poder formalitzar amb el Banc de Crèdit un préstec de 784.000 ptes.

Després d'una intensa tasca ciutadana, en la sessió extraordinària de maig de 1943 el batlle Joan Gelabert Caules era substituït a l'alcaldia pel nou president de la Comissió Gestora Don Domingo Moll Mercadal, el qual es proposà seguir les mateixes directrius traçades pel seu antecessor.

Un mes després, el 27 de juny, el nou batlle va proposar la formalització d'un nou préstec de 660.000 ptes., que servrien per a completar els treballs iniciats:

- La reforma parcial de la distribució d'aigua de la ciutat
- La compra de nous comptadors de volum d'aigua
- El sanejament del subsol i l'anivellació dels carrers de la barriada ja construïda
- El pagament dels jornals del treballadors
- L'amortització del préstec municipal amb la Caja de Pensiones.

Amb l'aprovació de les tasques realitzades en el sanejament del subsòl de les *Vivendes Protegides*, en la xarxa d'aigua potable i en les obres d'urbanització dels carrers que envoltaven la barriada pel tècnic municipal al mes de juliol de 1943, sembla que les obres eren quasi concloses.

Acabades les obres dels habitatges protegits, el consistori nomenà una comissió mixta (4 d'agost de 1943) formada per uns representants de l'Ajuntament i altres de la Central Nacional Sindicalista per resoldre tots els quefers relacionats amb les cases, com l'admissió de sol·licitants, confecció d'una llista per ordre de petició, cessió de cases, etc. La dita comissió estava integrada pels gestors municipals d'obres: Don Jaume Gelabert Caules; Don Cristóbal Mascaró Quintana; el delegat comarcal sindical; Don Nicolás Verdguer Cortés, notari, i Don Laureano López Marqués, delegat de la *Fiscalía de la Vivenda*.

El 20 d'octubre de 1943 sortia a subhasta l'adquisició de 1.054,78 m de vorera, per tancar les voravies dels Habitatges Protegits, obres que suposaven el final dels treballs a la barriada.

ELS DIFERENTS TIPUS DE CASES DE LA BARRIADA JOAN GELABERT

Totes les 92 cases construïdes a la barriada, que molt prest prengué el nom d'El Ranxo, obeïen a una mateixa estructura i a una planificació que era molt senzilla.

El conjunt es va construir entre les dues vies ja planificades i paral·leles, que circulaven de nord a sud en direcció al canal de sa Coma i a la platja des Degollador, que feia molt poc que s'havien urbanitzat. La primera sortia de la plaça de Colón o Explanada, que va ser nominada carrer de Mallorca; la segona arrancava del passeig de Sant Nicolau, i prendria el nom de República Argentina (abans carrer Poniente). Un carrer transversal, paral·lel al mateix passeig de Sant Nicolau, denominat carrer Ibiza, algunes cases ja construïdes als voltants de s'Hort d'en Vigo i algunes tanques delimitaven la franja nord d'El Ranxo.

Però el conjunt no va configurar un rectangle perfecte, sinó que a mesura que les cases s'apropaven a la platja des Degollador, en direcció sud, la seva àrea anava minvant per convertir-se en la punta roma d'un triangle.

Totes les cases disposaven d'un pati que les envoltava en dues o tres bandes; de manera que la majoria tenien pati anterior i posterior, i moltes compartien paret mitgera amb un veí.

Per fer una clara classificació entre elles hem seguit dos conceptes: un d'econòmic, atenent el valor de la casa, i el segon estructural, en el qual en detallarem les característiques morfològiques.

TIPUS DE CASES ATENENT EL VALOR DE L'HABITATGE

Tipus	Valor de la casa	Nombre d'unitats	Censal mensual	Valor total
A	21.000 ptes.	10	70 ptes.	210.000
A	22.500 ptes.	16	75 ptes.	360.000
A	24.000 ptes.	10	80 ptes.	240.000
B	15.750 ptes.	4	52,50 ptes.	63.000
B	16.500 ptes.	4	55 ptes.	66.000
B	17.250 ptes.	2	57,50 ptes.	34.500
C	24.000 ptes.	9	80 ptes.	216.000
C	24.750 ptes.	12	82,50 ptes.	297.000
C	25.500 ptes.	5	85 ptes.	127.500
D	27.900 ptes.	4	93 ptes.	111.600
D	28.200 ptes.	4	94 ptes.	112.800
D	28.500 ptes.	1	95 ptes.	28.500

Tipus	Valor de la casa	Nombre d'unitats	Censal mensual	Valor total
D	28.500 ptes.	1	96 ptes.	28.500
E	28.500 ptes.	3	95 ptes.	85.500
E	28.800 ptes.	3	96 ptes.	85.500
E	29.100 ptes.	2	97 ptes.	58.200
E	29.400 ptes.	2	98 ptes.	58.800

El cost total dels 92 habitatges posats a la venda era de 2.184.600 ptes., segons l'estimació feta i valorada l'1 de febrer de 1944.

EL MESTRE D'OBRES DON ANTONI MUT JAUME (1892-1978)

Nascut a la vila de Lluçmajor, va treballar durant la postguerra amb els millors i més prestigiosos arquitectes de les Balears: Gabriel Alomar, A. Garcia-Ruiz, Josep Ferragut i Antonio Roca Cabanellas. Aquesta circumstància el converteix en un mestre d'obres que va participar en importants projectes, no sols a la seva localitat natal, sinó també a Palma (Col·legi de Sant Francesc i La Porciúncula) i a Ciutadella (Menorca).

INTERVENCIÓ EN OBRES A MALLORCA:

Any	Obra arquitectònica	Localització	Arquitecte
1928	Café Colón	Lluçmajor	
1929	Ca ses Xilenes	C/ del Bisbe Taixequet Lluçmajor	
	<i>Teatre Nuevo Cinema</i>	Cantonada Plaça amb c/ dels Bons Aires Lluçmajor	
1939-42	Casa per a Bernat Salvà	Passeig de Mallorca – plaça des Fortí (Palma)	
1941	Edifici <i>Avenida</i>	Av. d'Alexandre Rosselló – c/ del Marquès de la Fontanta Palma	Gabriel Alomar
1948	Edifici del c/ dels Oms, 26	C/ del Cardenal Pou	A. García-Ruiz

Any	Obra arquitectònica	Localització	Arquitecte
1952	La Primavera	C/ de Vilanova – c/ de Josep Tous Ferrer, pl. de la Verge de la Salut	Josep Ferragut
1954	Edifici de la plaça del Rosari	C/ de Tous i Maroto	Josep Alcover
	Hotel AYA	Carretera de s'Arenal, 60	Josep Ferragut
1941	Nou Col·legi de la Puresa	Av. d'Alemanya – c/ del General Riera (desaparegut)	Carles Garau
1949 -52	Nou Col·legi de Sant Francesc	Pl. de Sant Francesc – c/ del Beat Ramon Llull	Josep Ferragut
1965-68	Església de La Porciúncula	Platja de Palma S'Arenal	Josep Ferragut
1941-43	Barriada d'habitatges protegits	Ciudadella (Menorca) (Barriada Joan Gelabert)	Antonio Roca Cabanellas

El 19 de febrer de 1941, l'Ajuntament de Ciutadella acordà publicar la subhasta per a la construcció dels 92 habitatges en el BOE amb aquest anunci:

El Ayuntamiento ha acordado la construcción de 92 viviendas protegidas, distribuidas en tres Manzanas, con todos sus Servicios, en la calle de Mallorca, según el proyecto presentado por el arquitecto D. Antoni Roca, acogiéndose al Reglamento, publicado por el Instituto Nacional de la Vivienda.

El presupuesto de la contrata era de 1.562.464 ptas con 94 céntimos, debiendo quedar terminadas las obras en un plazo de 20 meses a partir del inicio de las obras. La fianza era de 28.436 ptas con 97 céntimos que serian depositadas en la Delegación de Hacienda, Sucursal de la Caja General de Depósitos, a disposición del I.N. de la Vivienda, en metálico o Valores del Estado.

El 23 d'abril, finalitzat el temps de presentació de propostes, la subhasta es declarà deserta, en no haver-s'hi presentat cap licitador. La raó era que s'havia donat molt poc temps per presentar-ne.

Publicat novament en el BOE i el butlletí de la província, el 14 de maig s'obriren les pliques presentades i l'obra fou adjudicada a Don Antoni Mut Jaume, al qual s'atorgà l'obra pel preu d'1.562.464 ptes. El mestre Antoni Mut, com a garantia de realització i finalització de les obres en el temps estipulat, va haver d'abonar el 10 % del valor total de l'obra.

La primera certificació de les obres fou presentada el 25 de febrer de l'any següent, amb el visat de l'arquitecte, que li permetia cobrar la quantitat de 96.051 ptes. amb 72 cts. La tercera certificació (1 de juliol de 1942) va venir amb l'augment d'un 10 %, corresponent a la pujada dels preus i salaris pagats, un increment que havia estat acordat en l'article 18 del contracte.

Una vegada acabada la construcció de la Barriada, el Consistori de Ciutadella va remetre al Banco de Crédito Local de España una certificació perquè abonés al contractista Sr. Mut l'import del 10 % que l'Ajuntament havia de pagar per a la construcció dels habitatges, quantitat que pujava a 35.598 ptes. Don Antoni Mut va ser present en els actes de lliurament de les cases als primers inquilins aquell 8 del mes de març de 1943.

BIBLIOGRAFIA

- *La misión de los Ayuntamientos en el Problema de la Vivienda*. Instituto de Reformas Sociales. Dirección General del Trabajo e Inspección. Servicio Especial de Casas Baratas. Madrid 1923.
- DURICH, Juan (inspector de Sanidad y Director del Instituto de Higiene). *Protección del agua potable*. Instituto Provincial de Higiene de Baleares. Palma 1928.
- *Ley de 10 de Diciembre de 1921 relativa a construcciones de casas baratas de 8 de julio de 1922*. Instituto de Reformas Sociales. Dirección General del Trabajo e Inspección. Servicio Especial de Casa Baratas. Madrid 1922.
- *Reglamento para la ejecución de la Ley de 19 de abril de 1939, de viviendas protegidas, y normas y ordenanzas oficiales para su construcción*. Instituto Nacional de la Vivienda. Madrid 1939.
- *Legislación Complementaria de la Ley de 19 de abril de 1939, de viviendas protegidas, y de su Reglamento de 13 de septiembre, normas y ordenanzas de construcción*. Instituto Nacional de la Vivienda. Madrid 1940.
- MAYO GAYARRE, Federico. *Reglamento de utilización de las «viviendas protegidas»*. Ciudadela 1944.
- MAYO GAYARRE, Federico. *Viviendas protegidas. Directrices del Régimen de protección a la Vivienda por... Legislación de Viviendas Protegidas, compilada y comentada por Javier Martín* – ARCAJO. Madrid 1947.
- *Gran Enciclopèdia de Mallorca*.

- *Programa d'integració social i igualtat d'oportunitats. Pla de rehabilitació integral Camp Redó.* Departament de Serveis Socials 2008-2013. Idem: *Rehabilitación integral de barrios: Un modelo centrado en la Ciudadanía.*
- SEGUÍ AZNAR, Miguel. *La Arquitectura Modernista en Mallorca.* Bol. C.O.C.I.N. Palma de Mallorca nº 674 pp. 17-24; *Arquitectura contemporánea en Mallorca (1900-1947)*, UIB, Col·legi Oficial d'Arquitectes de Balears, Palma 1990; *La arquitectura contemporánea en Mallorca*, UIB, Palma 1981.
- ZAFORTEZA MUSOLES, José: *El abastecimiento de agua de Palma.* Porreras (Mallorca 1945).

DOCUMENTACIÓ

- *Libro de Actas del Consejo Municipal (Ciudadela), años 1938-1942.*
- Libro de Actas de los años 1942, 1943, 1944, 1945, 1946 y parte de 1947. (Comisión Gestora).
- Libro de Actas (Comisión Permanente – Ciudadela) 1947-1953.
- Libro de Actas de la Comisión Municipal Permanente (1953-1958).
- Libro de 1951-1952.
- ROCA CABANELLAS, Antonio. *Anteproyecto de Viviendas Protegidas para obreros de la CNS a construir por el Ayuntamiento de Ciudadela. Menorca. Estudio económico.* Palma, marzo 1940.

ARTICLES DE PREMSA

- Setmanari *El Iris* (anys 1943-1960); *Diario de Menorca* dels anys 1943-1960; *Última Hora de Palma de Mallorca* (1943-1947).

Plànol de la distribució dels Habitatges Protegits de Ciutadella (1943)

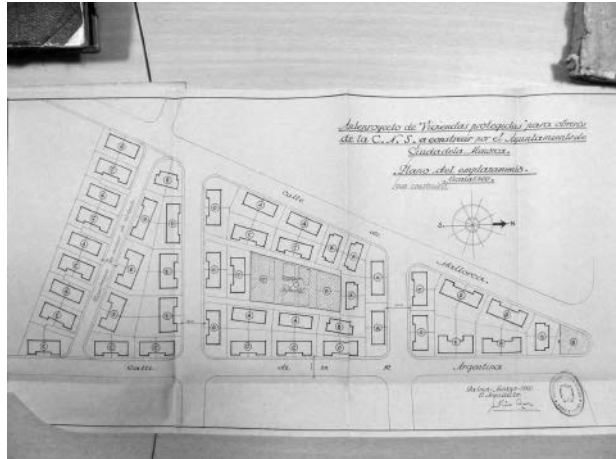

Plànol d'un dels habitatges construïts a Ciutadella (Arxiu Municipal de Ciutadella)

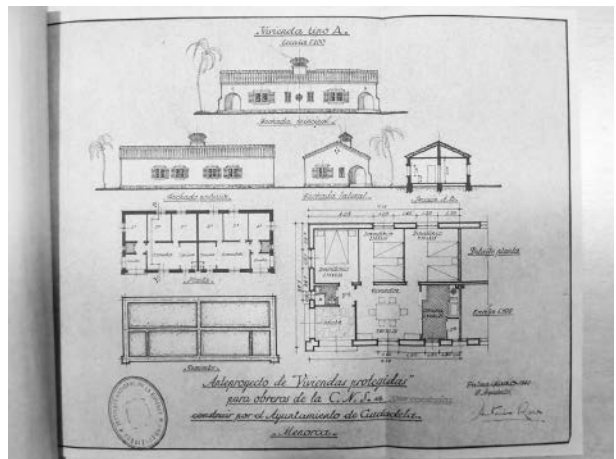

Carrer de Ferreries





Aspecte de la barriada entre els anys 1950-1955 (carrer de Mallorca – carrer de Ferreries)



La Barriada avui (2018)



Ambulatori sanitari del passeig de la República Argentina

Aspecte actual de les cases de la
Barriada



Aspecte actual del carrer
de Mallorca i les cases de la
Barriada



HISTÒRIA

APROXIMACIÓ A L'ORIGEN LLUCMAJORER DELS SALVÀ, UNA NISSAGA DE PROHOMS D'ALTEA

GABRIEL VICH VIDAL

1. INTRODUCCIÓ

1.1. PUNT DE PARTIDA, METODOLOGIA, ABAST I DIFICULTATS DE LA INVESTIGACIÓ; AGRAÏMENTS

Aquesta recerca parteix d'una afirmació feta per Bartomeu Font Obrador en el volum IV de la *Historia de Lluçmajor*. Font conclou el capítol dedicat a l'emigració de llucmajorers per repoblar les terres buidades per l'expulsió dels moriscos amb aquesta frase: *Consta que los Salvà de Lluçmajor tenian casa solar en Altea, cuya calle todavía recibe su nombre; durante varias generaciones desempeñaron el cargo de alcaide de los castillos de Bernia y Cap Negret* (1982, 422).

L'afirmació feta per Font Obrador de l'origen llucmajorer dels Salvà, que des del segle XVIII era una de les famílies més poderoses d'Altea, a la Marina Baixa del País Valencià, no anava acompanyada de cap referència documental o citació bibliogràfica. Font no aclareix d'on va obtenir aquesta informació ni profunditza en el tema. L'objectiu principal d'aquest treball és confirmar les afirmacions de l'historiador llucmajorer.

Ha estat una investigació d'una gran complexitat. En primer lloc per l'abast geogràfic –Mallorca i el País Valencià– i temporal –més de 300 anys– de la recerca. La separació física entre Mallorca i la Comunitat Valenciana, el gran nombre d'arxius on calia fer treball de camp¹ a un i altre costat del mar Balear i la seva dispersió geogràfica auguraven moltes anades i vingudes i elevats costos econòmics. En segon lloc m'he topat amb el caràcter tardà i discontinu dels llibres sacramentals d'alguns arxius parroquials, com els de Lluçmajor, Tàrbena i Altea,² claus per a la investigació, i amb la manca de documentació fiscal o cadastral contemporània a l'emigració a l'Arxiu Municipal de Lluçmajor. Els horaris i el calendari d'obertura d'alguns arxius, especialment del Diocesà, tampoc no han ajudat gaire. Finalment calia consultar una extensíssima bibliografia, la major part de la qual no disponible a les biblioteques insulars.

Pel que fa a la metodologia m'he basat en el sistema de treball i les fonts suggerides per Antoni Mas i Joan-Lluís Monjo (2004, 92): el creuament de dades procedents de fonts valencianes, bàsicament els llibres sacramentals de diversos arxius parroquials, les cartes pobla, censos de població i capbreus, amb les procedents de fonts llucmajoreres: documents sacramentals, talles, estims i protocols notariais. També he fet servir la metodologia d'identificació de repobladors insulars ideada per Mas i Monjo (2004, 92) quan no ha estat possible documentar-los, tal com veurem més avall.

A l'hora de superar dificultats voldria destacar l'existència d'una eina com és la monumental base de dades genealògica de la Marina de José Ramón Pérez Martínez,³ que m'ha estalviat moltes despeses en desplaçaments i estades al continent. També la col·laboració entusiasta i desinteressada d'un seguit de persones. En primer lloc Miguel del Rey, que a més de fer-me arribar les seves publicacions, em va suggerir seguir la pista de Pere Maria Orts, descendent dels Salvà d'Altea, a través de l'arxiu del qual vaig poder conèixer les valuoses aportacions del malaurat Jaume Pastor. En segon lloc Joan Giner, que em va permetre consultar els seus apunts de treball quan seguia una pista equivocada que tanmateix em portà a descobrir el treball de Pérez Martínez. A José Ramón Pérez Martínez, sempre disposat a resoldre els meus dubtes i a compartir amb mi totes les seves descobertes. També a Antoni Mas, que entre altres coses em posà en contacte amb Joan-Lluís Monjo, el qual feu tot el possible perquè poguera consultar els treballs de Joaquín Ronda i m'aclarí molts dubtes en qüestions de toponímia. Al meu nebot Diego López Segarra li agraeixo les seves recerques a arxius i biblioteques valencians. Al bibliotecari Alberto Sánchez Moro, que em revelà totes les possibilitats del préstec interbibliotecari. I, per acabar, a la meua pacient esposa, Maria Antònia Segarra, que entre d'altres coses em va suggerir un enfocament de gènere destinat a treure de l'oblit les dones d'aquesta nissaga: dones d'empenta com Marianna Vidal, Anna Maria Salelles o Vicenta Maria Bolufer, sense les quals no es pot explicar l'ascens dels Salvà alteans.

1.2. ELS LLUCMAJORERS I L'EXPANSIÓ DEL LLINATGE SALVÀ CAP A LA MARINA DEL PAÍS VALENCIÀ

Segons les investigacions d'Enric Guinot (1999, 508) que citen Antoni Mas i Joan-Lluís Monjo (2003, 526) el cognom Salvà està documentat al Regne de València des de l'edat mitjana, però, en tots els casos, a localitats molt allunyades d'Altea i situades sempre al nord de les comarques on la incidència de la repoblació mallorquina va ser més important. Per tant, el cognom Salvà no hi estaria documentat abans de 1611 ni a l'edat mitjana, ni a la moderna (Mas & Monjo 2003, 531).

Pel que fa a Mallorca, apareix de forma molt primerenca a la documentació conservada del segle XIII (Vaquer 2008, 104). Al segle XVI el cognom Salvà era un

dels més habituals a Lluçmajor. A principis de segle, entre els 607 llucmajorers que apareixen en les llistes inquisitorials d'implicats en les Germanies n'hi ha 25 de llinatge Salvà, poc més del 4 % del total.⁴ Aquest percentatge es manté tant als estims de 1578 com a la talla de 1585. En aquesta talla hi apareixen 29 portadors d'aquest cognom entre els poc més de 670 contribuents que s'hi anomenen. En aquell moment ja era un dels llinatges més nombrosos a Lluçmajor, juntament amb Mut (39 portadors), Tomàs (36) o Clar (29).⁵

A partir d'aquestes evidències la tesi defensada per Antoni Mas i Joan-Lluís Monjo (2003, 527) és la de l'origen mallorquí, i específicament llucmajorer, de l'expansió d'aquest llinatge per les Marines a principis del segle XVII. Aquesta expansió seria una de les conseqüències de la participació insular en la repoblació posterior a l'expulsió dels moriscos. Segons les seves investigacions tots els repobladors de llinatge Salvà que arriben a la Marina per repoblar els espais buidats per l'expulsió dels moriscos són directament o indirectament d'origen llucmajorer (Mas & Monjo 2003, 539-540). Aquests repobladors de cognom Salvà s'establiren a Llíber, Tàrbena, Gata, Pedreguer, Pego, Ondara i Senija (Mas & Monjo 2002, 50; 2003, 540).

La primera persona de llinatge Salvà documentada per Mas i Monjo a la zona la localitzaren a Llíber el 1611. Es tracta del llucmajorer Miquel Salvà, un dels 25 caps de família que en signen la carta pobla el 1611 (Mas et al. 2006, 22-25). Miquel Salvà havia nascut a Lluçmajor cap al 1580⁶ i es va establir amb la seva família: la seva dona, també llucmajorera, Catalina Perpinyà i el seu fill Miquel Salvà i Perpinyà, també nascut a Lluçmajor, l'any 1608.⁷ El genealogista Juan Ramón Pérez Martínez ens fa saber que el 1610 Miquel Salvà ja es trobaria a Llíber perquè hi va néixer el seu segon fill, Llorenç Salvà. El capbreu de la vall de Xaló de 1635 ens informa que a Llíber també s'hi havia establert un altre llucmajorer, Josep Salvà *de Vernissa*⁸ (Mas & Monjo 2002, 65-66; Mas et al. 2006, 19). A partir de les genealogies de Juan Ramón Pérez Martínez he deduït que també ho va fer, almenys inicialment, amb la seva família, formada per la seva dona, la llucmajorera Francina Catany⁹ i els seus fills Julià Salvà *de Guiamerà*, nascut a Lluçmajor cap a 1605¹⁰ i Miquel Salvà,¹¹ nascut també a Lluçmajor entorn del 1610.¹² La tesi deduïda a partir de Pérez Martínez és compartida i corroborada per Joan Giner (2014, 13).

El següent cas descobert per Mas i Monjo (2003, 540) el trobam el 1616 a Tàrbena. En el document de l'establiment d'aquell any hi figura el presumpte llucmajorer Macià Salvà (Mas & Monjo 2003, 540 i 548). Macià Salvà, nascut segons Pérez Martínez cap al 1595,¹³ s'hi establí amb la seva dona Marianna Vidal, nascuda entre 1595 i 1600.¹⁴ En la documentació parroquial d'aquesta localitat el 1621 apareix un altre presumpte llucmajorer, Cristòfol Salvà, la família del qual també s'establí de forma duradora a Tàrbena (Mas & Monjo 2003, 540 i 548). A partir de les troballes de Pere Maria Orts i Pérez Martínez podem dir que en aquella data hi hauria dos Cristòfols Salvà a Tàrbena. Un seria el fill primogènit de Macià Salvà i Marianna Vidal, que en realitat no seria llucmajorer sinó nascut a Tàrbena, entre 1615 i 1620.¹⁵

L'altre Cristòfol Salvà és el padrí de bateig de dos dels fills de Macià Salvà, Joan Nadal i Macià Atanasi, que al registre parroquial figura com a habitador de Tàrbena.¹⁶

A Gata Josep Costa ja va indicar la procedència llucmajorera dels Salvà que s'hi establiren (1978, 90). Font Obrador a partir de protocols notariais mallorquins hi situà el 1620 Julià Salvà *de Guiamerà* i el 1636 Miquel Salvà (1982, 422-423). Però posteriorment Joan Giner (2014, 21) ha arribat a la conclusió que aquests, com molts d'altres llucmajorers arribats Gata, s'hi desplacen en bloc des de Llíber i en cap cas directament des de Lluçmajor. Mas i Monjo (2002, 55-56; 2003, 540) defensen l'arribada a Gata des de Llíber del Miquel Salvà, que apareix a la carta pobla de Llíber perquè el nom d'aquest desapareix ràpidament de l'arxiu parroquial de Xaló i en canvi apareix un Miquel Salvà al cens de Gata de 1646. Però com hem dit abans, a Llíber conviuen dos Miquels Salvà i l'arribat a Gata seria el fill de Josep Salvà *de Vernissa*. El motiu de la desaparició del primer dels arxius de la vall de Xaló és que va morir el 1622.¹⁷

A Pego el 1636 trobam un altre repoblador de cognom Salvà anomenat Joan. Segons el registre del seu matrimoni no va arribar al Regne de València des de Lluçmajor sinó des de Nàpols. Però Mas i Monjo creuen fermament que es tracta d'una persona nascuda a Lluçmajor que primer hauria emigrat a Nàpols per després traslladar-se a les Marines. Ho justifiquen per la importància de les migracions mallorquines cap a Sardenya i el sud d'Itàlia a principis del segle XVII (Mas & Monjo 2003, 540 i 548). Font confirma la importància d'aquest moviment migratori a Lluçmajor al segle XVII documentant 13 llucmajorers a Càller, Palerm, Sicília i altres llocs d'Itàlia. De fet, en la relació de llucmajorers residents fora del Regne de Mallorca documenta un Joan Salvà¹⁸ el 1639, sense especificar-ne el lloc de residència (1982, 425-426).

Un altre punt d'arribada de llucmajorers de llinatge Salvà és Pedreguer. Entre els veïns de Pedreguer atestats al cens de 1646 per Mas i Monjo (2002, 56-57 i 148-150; 2003, 540 i 548) trobam tres persones de cognom Salvà: Joan,¹⁹ Lluç i Vicent. Gràcies al genealogista Juan Ramón Pérez Martínez sabem que es tracta de la família d'un segon Joan Salvà,²⁰ nascut a Lluçmajor cap al 1585 i que el 1610²¹ ja s'hauria establert a Pedreguer perquè els seus primers fills ja hi van néixer. Per tant queda clar que no és el mateix present a Pego el 1636. De la seva dona només sabem que el seu nom era Llúcia i que havia nascut el 1590, però Pérez Martínez ens revela el nom, el lloc i la data de naixement dels seus nombrosos fills: Antònia i Antoni Salvà, que van néixer el 1610;²² Joan, el 1615;²³ Lluç, el 1618;²⁴ Vicent, el 1620,²⁵ i Catalina, el 1625.²⁶ Per tant, aquells Lluç i Vicent Salvà possiblement devien ser dos dels fills de Joan Salvà.

A Ondara ens trobam amb el cas més dubtós i polèmic. El 1988 Robert Miralles (1988, 347-348) parla de la presència del cognom Salvà a Ondara entre els repobladors vinguts després de l'expulsió dels moriscos. Miralles considera que el llinatge Salvà va arribar a Ondara des del Rosselló. Anys després Antoni Mas i Joan-Lluís

Monjo (2002, 50) defensaren que era una atribució errònia i que el més probable era que fos d'origen llucmajorer. En un estudi posterior, *La població d'Ondara entre els segles XIV i XVII*, Miralles torna a insistir en el seu origen catalanorossellonès. En un buidat del primer llibre d'enregistrament de l'arxiu parroquial d'Ondara entre 1624 i 1668, que ressenya la població d'origen i el lloc d'arribada dels immigrants, s'indica que aquest Salvà va arribar a Ondara el 1652 procedent de França.²⁷

A Senija, en el cens de 1646 hi apareix un Pere Salvà (Mas & Monjo 2003, 540 i 548), tal vegada el mateix llucmajorer que Font documenta des del 1610 al Regne de València (1982, 422). Pérez Martínez assegura que va néixer a Lluçmajor entorn del 1580 i que hauria arribat al Regne de València amb la seva dona, Catalina Sastre, també llucmajorera, i el seu únic fill, Miquel Salvà Sastre, igualment nascut a Lluçmajor el 1610.²⁸

Per tant, tenint en compte les noves dades, que, en general, confirmen les tesis de Mas i Monjo (2002, 50; 2003, 540, 548 i 550) arribam a la conclusió que en el període 1613-1646 aquest cognom s'hauria establert al nucli de termes format per Llíber, Gata, Pedreguer, Senija, Tàrbena i Pego per mitjà d'immigrants d'origen llucmajorer. Des d'aquest nucli inicial el cognom Salvà s'hauria expandit cap a la franja costanera i hauria arribat a localitats de la Marina com Dénia, Xàbia, Teulada, Callosa, Poble-nou de Benitatxell i Benidorm, i fins i tot de la Safor, com Vilallonga, Oliva o Gandia (Mas & Monjo 2003, 540-541 i 551).

1.3. L'ARRIBADA DEL LLINATGE SALVÀ A ALTEA

Altea és un cas especial dins les comarques de la Marina. Tot i que no es va veure afectada en l'àmbit demogràfic per l'expulsió dels moriscos, va haver de ser refundada i repoblada el 1617. Les causes d'aquesta refundació les podem relacionar amb les activitats del corsarisme nord-africà. Al segle XVI els atacs de pirates i corsaris, otomans i algerins, contra les costes valencianes es van intensificar (Ivars 2011, 50-51), especialment a les Marines (Garcia 2006, 109). Entre 1582 i 1600 es documenten atacs a gran escala contra nombroses poblacions de la Marina: Calp, la Vila Joiosa, Moraira, Benissa, Altea, Callosa d'en Sarrià, Polop, Xàbia i Teulada (Garcia 2006, 156-158; Ivars 2011, 50-51; Colomar 2016, 278-304). Aquesta intensificació de l'activitat corsària va afectar greument la baronia d'Altea, senyoriu dels Palafox, i va provocar la seva decadència econòmica i un despoblament gairebé absolut. A finals del segle XVI es proposa la refundació d'Altea per mitjà de la construcció d'una fortalesa que aculli la nova vila. L'objectiu era establir la població en un lloc segur, atreure nous pobladors i dinamitzar la vida econòmica de la zona. Entre 1604 i 1617 els Palafox van edificar tant la fortalesa com les cases i es refundà progressivament la població. Aquest procés culminà amb la segona carta de poblament d'Altea, concedida pels Palafox el 1617 (Orts & Pastor 1988; del Rey 2015, 103). Per Antoni Mas

i Joan-Lluís Monjo (2002, 50) 10 dels 48 signataris d'aquesta carta pobla porten llinatges que podrien indicar un origen balear.²⁹ Gràcies a Font Obrador sabem que Bartomeu i Joan Genestar i Joan Mulet eren llucmajorers (Font 1982, 422-423). També podrien ser-ho els de llinatge Vidal arribats des de Tàrbena el 1630 (Mas & Monjo 2002, 50; Llobell 2009, 14). Però ni entre els refundadors ni entre els nombrosos repobladors balears³⁰ que abandonen les valls interiors per establir-se a Altea a la segona meitat del segle XVII no trobam cap persona de llinatge Salvà (Mas & Monjo 2002, 50). Josep Llobell Frasquet (2009, 14) a l'article «El elemento judío en la repoblación del Siglo XVII en Altea y las Marinas», tampoc no documenta l'arribada d'aquest llinatge a Altea a la segona meitat del segle XVII.

Gutiérrez del Caño (1920, 226-229) documenta a Altea Ignasi Salvà a principis del segle XIX en un document que indica la seva elevada posició social i les seves responsabilitats polítiques i militars: *Ignacio Salvá subteniente requeridor de la Costa Alcalde ordinario de la misma*.

Posteriorment Ramon Lloréns Barber (1988, 405) ens descobreix un personatge de cognom Salvà anterior a Ignasi, el seu pare Domingo Salvà, quan transcriu un document datat el 1791 que ens indica la seva condició de pare d'Ignacio Salvà; la identitat de la seva viuda, Maria Anna Salelles, així com els seus estudis, la seva professió, els seus càrrecs i l'any de defunció, 1755 (Lloréns 1988, 405).

Jaume Pastor i Fluixà (2005, 513-514) a *Les baronies de Calp, Benissa, Teulada i Altea*³¹ assegurava que el primer Salvà d'Altea havia estat Cristòfor Salvà i Carrió, el pare de Domingo Salvà, i que la seva nissaga procedia d'una família llucmajorera assentada a Tàrbena, la de Macià Salvà, el repobrador establert el 1616. En canvi Josep Llobell (Llobell 2009, 15-16) datava la seva arribada a Altea al segon terç del segle XVIII per mitjà d'una família procedent de Llíber i Gata. Els Salvà de *Vernissa i Guiamerà?* Cap de les hipòtesis plantejades per aquests dos historiadors va acompanyada de la pertinent justificació documental, i per certificar quina era la correcta va caldre contrastar-les documentalment.

Mentre provava de confirmar la pista, que com veurem resultà falsa, dels Salvà de Llíber i Gata, vaig contactar amb Juan Ramón Pérez per assabentar-lo de tot el que havia descobert dels primers Salvà documentats a Altea. Aquest de seguida els va relacionar amb un rebesnet de Macià Salvà i Marianna Vidal. Es tractava de Domingo Macià Salvador Francisco Salvà, nascut a Tàrbena l'any 1702.³² Pérez Martínez havia perdut la pista d'aquest personatge a partir del 1736. La darrera dada que havia trobat sobre ell era el seu matrimoni amb Maria Anna Salelles, recentment descobert i encara no publicat a la seva base de dades genealògica. Aquesta va ser la via per mitjà de la qual el relacionarem amb Domingo Salvà d'Altea. A Oliva, a la parròquia de Santa Maria es va casar el 15 de març de 1736 *Domingo Salvá Ripoll, doctor en drets, natural de Tàrbena y habitador en Altea, fill de Christofol Salvá y Jusepa Ripoll, am Maria Ana Salelles natural y habitadora de la vila de Oliva, filla Roch Salelles y Maria Ana Escriva*.³³ Aquest registre sacramental prova sense cap mena de

dubte que, tal com havia defensat Pastor i Fluixà, els Salvà d'Altea eren descendents dels Salvà de Tàrbena.

Jaume Pastor no deixava clar on havien nascut Cristòfor Salvà i Carrió i els seus fills i, per tant, no podíem determinar exactament quan arribaren des de Tàrbena ni quin era el primer Salvà nascut a Altea. Per Pérez Martínez també vaig poder saber que Cristòfol Salvà i Carrió, fill de Macià Hilari Salvà i Sifre, hauria nascut a Tàrbena el 1674³⁴ i que els seus 3 primers fills, Francesca, Macià i Domingo, nasqueren també a Tàrbena el 1697, el 1700 i el 1702.³⁵ A partir d'aquesta data Pérez Martínez perd la pista d'aquesta branca dels Salvà tarbeners, de tal manera que no pot documentar la defunció de cap dels abans anomenats. Per Pastor i Fluixà (2005, 513) també coneixem l'existència d'una quarta germana que Pérez Martínez no va trobar a Tàrbena, Ignàsia, batejada el 1715, sense que, un cop més, aclareixi on. Per acabar, Pere Maria Orts, autor d'un arbre genealògic dels seus avantpassats tarbeners de llinatge Salvà, ens hi revela l'any de defunció de Macià Hilari Salvà, el 1733.³⁶

A partir de totes aquestes dades faig un seguit de deduccions a mode de conclusió: la primera és que com que totes les dades que apareixen a l'arbre genealògic elaborat per Pere Maria Orts procedeixen de l'Arxiu Parroquial de Tàrbena, deducisc que Macià Hilari Salvà va ser el darrer representant d'aquesta nissaga traspassat a Tàrbena.³⁷ La segona és que si Pérez Martínez no va trobar la quarta filla dels Salvà-Ripoll, Ignàsia Salvà, és perquè no va nàixer a Tàrbena i donat que Cristòfor Salvà i Carrió està documentat per Pastor i Fluixà (2005, 514) com a veí d'Altea i que la majoria dels seus fills es casen amb alteans, figuren com a habitants d'Altea o hi moren,³⁸ el més lògic és pensar que aquesta família abandonà Tàrbena per establir-se a Altea entre la data de naixement de Domingo, 1702, i el 1715, quan naix Ignàsia. Els següents Salvà nascuts a Altea serien els dos fills de Domingo Salvà i Maria Anna Salelles: Cristòfol i Ignasi Salvà i Salelles (2005, 514).

2. APROXIMACIÓ ALS ORÍGENS LLUCMAJORERS DE MACIÀ SALVÀ I MARIANNA VIDAL

Tot i que autors de solvència contrastada com Pere Maria Orts, Jaume Pastor, Antoni Mas o Joan-Lluís Monjo creuen fermament que Macià Salvà era llucmajorer, cap d'ells ho acredita documentalment. En tots ells és atribució hipotètica basada en l'onomàstica i no pas una certesa amb base documental. Pere Maria Orts, que va elaborar el primer arbre genealògic del llinatge Salvà,³⁹ no va trobar als ancestres llucmajorers dels Salvà de Tàrbena. Tampoc els identifica Jaume Pastor i Fluixà, tot i que insinua, un cop més sense atestar-ho, que podrien ser parents dels Salvà establerts a Gata. Pérez Martínez creu que Macià Salvà hauria nascut el 1595,

segurament a Lluçmajor. Dedueix la data a partir de la seva defunció el 27 d'agost de 1626 als suposats 31 anys. L'edat de defunció és una informació no contrastada documentalment per Pérez Martínez perquè prové de Maria Francina Galiana Botella, sense que se'n sàpiga l'origen.

Les meves recerques a l'Arxiu Diocesà de Mallorca no han pogut confirmar cap d'aquestes dades. El fet que les fonts valencianes no indiquin el nom dels pares de Macià Salvà ha complicat molt la recerca, perquè la combinació d'aquest nom i cognom era prou freqüent al Lluçmajor de l'època. Com ja hem vist, si el fill primogènit de Macià era Cristòfol, podem deduir, a partir dels costums antroponímics mallorquins, que el pare de Macià es deia també Cristòfol. Però aquests usos no són una ciència exacta i ni tan sols tenim la certesa absoluta que el seu primogènit fora Cristòfol i no pas Miquel. Tanmateix, posaria en dubte la hipòtesi de Galiana Botella perquè al llibre sacramental de bateigs de la parròquia de Lluçmajor⁴⁰ no vaig trobar cap naixement d'un minyó amb el nom de Macià o Maties Salvà entre els anys 1594 i 1600. Tot i que aquest document en general està ben conservat, presenta alguns fragments il·legibles, deteriorats o arrabassats. Podria ser que el baptisme d'aquest personatge restara en algun d'aquests fragments deteriorats. Però el més probable és que Macià Salvà nasquera abans del que creu Galiana Botella i que la seva edat a l'hora de morir fora superior als 31 anys. Caldria doncs revisar els baptismes en els intervals 1586-1593 i 1572-1573, els únics de què disposem a l'ADM. L'únic Macià Salvà que apareix documentat entre 1594 i 1600 al llibre de baptismes és el marit d'Apol·lònia Clar, pare d'una filla el 1598 i d'un fill el 1600.⁴¹ Si aquest era el nostre home com a molt prest hauria nascut cap a 1580, la qual cosa faria impossible documentar-lo, i el matrimoni amb Marianna Vidal seria en segones núpcies. A la talla de 1583 apareix un sol Macià Salvà, que contribueix amb 2 lliures, 1 sou i 3 diners (Font 1978, 324). Segurament és el Macià Salvà propietari de la possessió de Lluçamet, valorada en 1.000 lliures, que apareix als estims de 1573 (Font 1978, 45).

Per altra banda, la presència a Tàrbena d'un Cristòfol Salvà, que com hem dit abans probablement devia ser el germà, o fins i tot el pare, de Macià Salvà i que el seu probable primogènit devia ser batejat com a Cristòfol, ens reafirma a mi i a Pérez Martínez en l'opinió que el pare de Macià s'anomenaria també Cristòfol. La relativa freqüència d'aquesta combinació d'antroponim i llinatge a Lluçmajor a finals del segle XVI i inicis del XVII fa molt difícil identificar quin podria ser aquest suposat pare. Als estims de 1573 apareix un Cristòfol Salvà del que *stimaren camp y vinya per vint y sinch lliures* (Font 1978, 35). Segons Font (1978, 447) així s'anomenava el segon fill d'un pagès benestant llucmajorer, Miquel Salvà de Cas Frares, que el 1575 testava a favor dels seus germans menors. Un altre exemple seria un dels contribuents esmentats a la talla de 1585, *Xhristophol Salva*, que contribueix amb 2 sous i 3 diners (Font 1978, 322), per la qual cosa sembla ser un petit propietari. Un altre exemple és un dels 14 pagesos establerts pel donzell Bernadí Sureda Sanglada a les seves posses-

sions de la Marina de Lluçmajor⁴² entre el 9 i el 18 de juliol de 1593. Cristòfol Salvà va comprar la segona parcel·la més gran de l'establiment realitzat en aquelles dates, amb una superfície de 16 quarterades (Font 1982, 186). Finalment a la base de dades de Concessos o llicències matrimonials de l'ADM apareixen tres matrimonis de Cristòfol Salvà llucmajorers a finals del segle XVI, el 1572, el 1573 i el 1599.⁴³

La preocupació de la historiografia per Marianna Vidal fins ara ha estat gairebé nul·la. Cap dels autors abans esmentats ha formulat cap hipòtesi sobre el seu origen. Pérez Matínez pensa que com Macià Salvà també hauria nascut el 1595. Un altre genealogista, Bernard Costa-Perez, amb el qual no he pogut contactar personalment, informa a la seva base de dades que hauria nascut el 1600 a Lluçmajor, que el seu nom complet seria Margalida Marianna Vidal i que els seus pares serien Miquel Vidal, suposat llucmajorer i signatari de la carta pobla de Tàrbena, i Francesca Dura, Duran o Benuja. Bernard Costa tampoc explica les fonts a partir de les quals extreu aquestes dades. Pérez Martínez també està convençut que Marianna Vidal era filla de Miquel Vidal, però per ell la mare era Francesca Benuja i segurament les padrines de bateig dels dos fills de Macià Salvà documentades a l'Arxiu Parroquial de Tàrbena, Margalida Vidal i Francesca Vidal, serien les seves germanes. El costum antroponímic de batejar el segon fill amb el nom de l'avi matern és un altre indicatiu favorable. Però en el llibre de baptismes de la parròquia de Lluçmajor tampoc no apareix cap naixement d'una Margalida o Marianna Vidal entre els anys 1594 i 1600. Un cop més es podria haver perdut a les parts deteriorades o destruïdes del registre, haver nascut abans o no ser llucmajorera. A la base de dades de concessos de l'ADM no vaig trobar cap matrimoni entre un Miquel Vidal i una Francesca Duran o Benuja ni al segle XVI, ni al XVII, tot i que això no descarta la seva existència perquè aquests documents estan molt deteriorats. Aquesta Francesca Dura o Duran podria tenir alguna relació de parentiu amb Joan Duran, un dels signataris de la carta pobla i dels primers establits, que, per cert, rep fins a 6 parcel·les que confronten amb les de Miquel Vidal (Cases 1983, 168-169). A Lluçmajor a finals del segle XVI sí que he trobat proves de l'existència de nombroses persones anomenades Miquel Vidal. Només a la talla de 1583 n'apareixen 6: Miquel Vidal *Sona*, que contribueix amb 1 sou i 3 diners; Miquel Vidal qº, amb 6 sous; Miquel Vidal *Vicari*, amb 1 lliura, 11 sous i 4 diners; Miquel Vidal *den Rafel*, amb 1 sou i 6 diners; Miquel Vidal *den Jaume*, amb 1 sou i 2 diners, i Miquel Vidal *Caplull*, amb 1 sou i 6 diners (Font 1978, 323-328). Entre 1594 i 1600 apareixen 2 persones dites Miquel Vidal al llibre de baptismes de la parròquia de Lluçmajor: el primer és Miquel Vidal, un minyó nascut el 1599; el segon el seu propi padrí jove, també anomenat Miquel Vidal.⁴⁴ Font (1978, 180) també parla d'un Miquel Vidal *Xexa*, que el 1593 tenia propietats properes a les establertes per Bernadí Sureda a Antoni Cardell a la Marina de Lluçmajor entre Garronda i Guiamerà. Finalment tenim un altre Miquel Vidal, llucmajorer casat amb Francina Jordi, que és l'establert a Llíber el 1611 (Noguera 2008, 170). Amb aquest elevat nombre de portadors de la mateixa combinació de nom i cognom, pertanyents

a famílies diferents resulta molt difícil reconstruir la família Vidal i determinar el seu patrimoni i el seu estatus social, encara que la majoria semblen petits propietaris.

Una altra font per atestar aquestes persones a Lluçmajor i analitzar-ne el patrimoni hauria estat l'anàlisi de talles, estims o capbreus contemporanis a la repoblació. Com ja he dit a la introducció i a diferència del que passa a Santa Margalida, on es conserven els estims de 1603 i 1611, a l'Arxiu Municipal de Lluçmajor no he trobat cap document d'aquest tipus. Només es conserven alguns fulls de la talla de 1618 i d'una altra talla d'un any indeterminat de la primera dècada del XVII, ambdós en un estat ruïnós i d'on no he pogut extreure cap informació rellevant per al cas.

La tercera i última font per documentar-los serien els protocols notariaus, una via ja transitada per Font Obrador (1982, 422-423), que va documentar d'aquesta manera 52 llucmajorers –49 homes i 3 dones– emigrats al Regne de València al segle XVII. Lamentablement en aquesta llista no hi figuren ni Macià Salvà, ni Marianna Vidal, ni Miquel Vidal, ni Francesca Duran o Benuja. Els repobladors illencs deixaren la seva petjada als protocols notariaus quan abans de partir cap a la seva destinació o un cop ja establerts alienaren part o la totalitat dels seus béns o en nomenaren procuradors (Mas & Monjo 2002, 28). Hi ha molts colons documentats a les fonts valencianes com a llucmajorers que no apareixen a la llista de Font. Es tracta de persones que per la seva edat o per la seva posició social no posseïen béns ni propietats. Així, Macià Salvà i Miquel Vidal podrien ser llucmajorers amb patrimoni d'escassa entitat, o que fins i tot no en posseïen. Si Macià Salvà havia nascut el 1595 seria massa jove per haver-se emancipat a Lluçmajor i tenir-hi propietats. Però si Miquel Vidal era realment el pare de Marianna Vidal, s'hauria emancipat a finals del segle XVI o principis del XVII i si no disposava de patrimoni devia ser perquè formava part dels estrats més humils de la pagesia: missatges, jornalers o roters. El mateix podria passar amb Macià Salvà si havia nascut abans de la data estimada per Galiana Botella.

A l'espera de seguir amb l'anàlisi dels fons documentals de l'ADM, a l'hora de provar el seu origen no queda més remei que utilitzar els criteris d'identificació onomàstica ideats per Mas i Monjo (2004, 92). Aquests atribueixen l'origen mallorquí d'un repoblador no documentat com a tal si compleix dues d'aquestes quatre condicions: una combinació de nom i cognom existent en una localitat mallorquina focus emissor d'emigrants, un cognom que entre els repobladors hagi estat majoritàriament documentat com a originari d'una sola població, l'establiment a contrades repoblades majoritàriament per illencs i, per acabar, que en cas d'estar casats, que el llinatge del cònjuge fos també habitual a la població d'origen. Els membres d'aquesta nissaga compleixen totes aquestes condicions: tant els llinatges Salvà com Vidal eren molt habituals a Lluçmajor a finals del segle XVI; hem presentat exemples de llucmajorers d'aquella època anomenats Cristòfol Salvà (el presumpte pare i/o germà del Macià establert a Tàrbena), Macià Salvà i Miquel Vidal (presumpte pare de Marianna Vidal); la immensa majoria de repobladors de cognom Salvà estan documen-

tats com a llucmajorers; Tàrbena és un terme repoblat per *omnes agricultores insulae majoricae oriundi* (Mas & Monjo 2004, 95). S'ha d'afegir que la majoria d'exemples proposats són membres de famílies de petits propietaris pagesos o establidors amb patrimonis insuficients, col·lectiu que és un dels més implicats en aquest moviment migratori. També que seguint les tendències endogàmiques pròpies del col·lectiu de repobladors insulars Macià es casa amb Marianna, possiblement filla del presumpte llucmajorer Miquel Vidal. Els seus fills també segueixen els costums matrimonials de la comunitat emigrada amb un predomini absolut dels casaments entre mallorquins, preferentment habitants de la mateixa Tàrbena. A Tàrbena entre 1620 i 1699 més del 83,3 % dels matrimonis foren entre illencs (Mas & Monjo 2002, 95). I si en aquesta família no trobam exemples de matrimonis de dos cònjuges llucmajorers o descendents de llucmajorers residents a Tàrbena és perquè només hi romangué una família llucmajorera, els mateixos Salvà. Però en l'única ocasió en què un dels seus fills es casa amb una persona d'una localitat diferent, ho fa amb una filla de llucmajorers: Joan Nadal Salvà i Vidal es casa a Llíber amb Jerònima Montserrat,⁴⁵ filla del llucmajorer Joan Monserrat i neta de Pere Monserrat, un dels signataris de la carta pobla (Mas et. al. 2006, 22 i 56-57).

3. L'ASSENTAMENT DE LA FAMÍLIA DE MACIÀ SALVÀ I MARIANNA VIDAL A TÀRBENA

El procés de repoblació de la baronia de Tàrbena engegat per Caterina de Montcada, marquesa d'Aitona, després de l'expulsió dels seus vassalls moriscos va ser complex i difícil. Es va haver de dur a terme per mitjà de l'arribada de tres onades de colons documentats a la carta pobla de 1610 o 1611,⁴⁶ i als establiments de 1612 i 1616 (Corbalán 2004, 248; Galiana 2010, 57; Mas & Monjo 2007, 7). Es tracta d'un exemple gairebé perfecte del model de repoblament plantejat per Casey (2006, 28): després d'una primera fase d'afluència massiva de repobladors, en aquest cas entre 1610 i 1616, es produeix una segona etapa d'inestabilitat, amb gran nombre de trasllats, retorns i gran renovació de pobladors fins als anys trenta,⁴⁷ i una tercera de progressiva estabilització, en aquest cas entre 1633 i 1646.⁴⁸ Així, a partir dels diferents documents de repoblació i del cens de 1646 sabem que dels 17 caps de família que signaren la carta pobla de 1610, només 6 s'hi establiren de forma definitiva (Mas & Monjo 2007, 7); dels 36 signataris dels primers establits, descomptant els repobladors de 1610 que s'hi tornen a esmentar, només 7 resten al poble; de les 23 famílies establertes el 1616 s'hi mantenen 16 (Mas & monjo 2007, 7-8). Als anys vint i trenta del segle XVII arribaren 8 famílies més de colonitzadors, algunes des de Mallorca i d'altres procedents de localitats properes (Mas & Monjo 2007, 8). La resta del segle hi van arribant esporàdicament algunes noves famílies.

Hi ha molta confusió a les fonts a l'hora de determinar l'arribada de la família de Macià Salvà i Marianna Vidal a Tàrbena. A partir de les dades genealògiques de Bernard Costa i Pérez Martínez es pot deduir que Marianna Vidal hauria arribat a Tàrbena amb els seus pares i germanes el 1610, amb la primera onada colonitzadora. En canvi a Macià Salvà el documentem a partir de la tercera i gairebé definitiva onada repobladora: els establits realitzats el 27 d'agost de 1616 (Mas & Monjo 2007, 8; 2004, 222). Però, com ja hem dit abans, també és possible que s'establira a Tàrbena abans d'aquesta data. Així ho creu Pérez Martínez perquè calcula que el seu primogènit, Cristòfol Salvà i Vidal, hauria nascut ja a Tàrbena el 1615.⁴⁹ En canvi Bernard Costa data les noces entre Macià Salvà i Marianna Vidal el mateix dia de la firma dels establits i retarda la data del naixement de Cristòfol al 1620.⁵⁰ Si fora com defensa Bernard Costa Macià Salvà hauria arribat a Tàrbena des de Lluçmajor per participar als establits i celebrar un matrimoni prèviament concertat amb Marianna Vidal. A la base de dades de concessos de l'ADM no hi he trobat cap llicència d'un matrimoni entre un Macià Salvà i una Marianna Vidal a principis del segle XVII. Per afegir més confusió un temps després detectam la presència d'un Cristòfol Salvà que no participa als establits de 1616 però que, com ja hem dit, el 1622 és documentat com a habitador de Tàrbena.

En tot cas, abans o després, tots aquests personatges arriben a aquesta població situada a 560 metres sobre el nivell del mar, en un marc geogràfic caracteritzat per un relleu molt accidentat: envoltada de muntanyes d'entre 850 i 1000 metres i amb un terme travessat per nombrosos i profunds barrancs (Cases 1983, 11 i 131). Les condicions per al desenvolupament agrari no hi són gaire favorables. El paisatge agrari tarbener es caracteritza per un seguit d'elements que dificulten les activitats agràries: relleu molt accidentat, necessitat d'aixecar marjades, absència de corrents fluvials continus, precipitacions escasses i sòls poc fèrtils (Cases 1983, 16-17). Hi predominava, l'agricultura de secà,⁵¹ entre la qual destacava la trilogia de cultius arboris formada per ametllers, garrofers i oliveres,⁵² i, en menor mesura, la vinya, els cereals⁵³ i una presència gairebé testimonial de l'horta i els freginals (Cases 1983, 17). És el típic paisatge agrari de les zones morisques tal com ens el descriu Ciscar Pallarés (2009, 48-49): microregadius a les marjades dels vessants de les muntanyes que aprofitaven intensivament l'aigua de fonts i barrancs per crear petites hortes d'elevada productivitat, que es complementaven amb una majoria de terres de secà conrades amb cultius cerealícoles i d'arbratge com oliveres, figueres, garrofers i ametllers, de caràcter més extensiu.

Com hem dit, el primer a arribar és Miquel Vidal, el presumpte pare de Marianna Vidal, que figura entre els signataris de la carta pobla (Corbalan 2004, 252-256). Poc després participa al primer establiment emfitèutic datat el 2 de gener de 1612 (Cases 1983, 134-135 i 168-169; Navarro & Pla 2007, 141-142), en el qual la marquesa d'Aitona va concedir als 37 repobladors que hi participaren el domini útil d'una casa i 1950 fanecades de terres de conreu, unes 156 hectàrees. La mitjana per

cada colonitzador fou de poc més de 54 fanecades, és a dir, unes 4,3 hectàrees, encara que la distribució no fou equitativa i es va caracteritzar per una gran desigualtat en els lots rebuts, que oscil·len entre les 30 i les 70 fanecades (Cases 1983, 134-135; Navarro & Pla 2007, 141-142). Els lots que es reparteixen solen estar formats per una petita superfície d'horta i freginal i un predomini absolut les terres de secà (Cases 1983, 135) amb un arbratge que Myriam Navarro i Pla Alberola (2007, 141-142) qualifiquen de gens menyspreable: 3.260 ametllers, 1.042 figueres, 221 garrofers, 161 oliveres i 151 cirerers. Per la transcripció d'aquest document (Cases 1983, 68-169) sabem que en aquests establits Miquel Vidal rebrà una casa que confronta amb les de la viuda Muleta i Mateu Joan i 69 fanecades de terra distribuïdes de la següent manera: 1 bancal d'una fanecada amb 2 oliveres al barranc de l'Albicà; un bancal de terra freginal de 4 fanecades amb 28 ametllers i una olivera a la partida de lo Massil; 14 bancals de 12 fanecades amb 6 figueres i un ametller en una partida de nom il·legible; 4 bancals a la partida de lo Massil de 2 fanecades amb 4 oliveres, 4 ametllers, 1 figuera i 1 parra; 16 bancals de 24 fanecades de terra campa a la partida de Beniantei amb 50 ametllers i un garrofer; 12 bancals de terra campa a la partida de davall de la serra del Ferrer de 6 fanecades; 20 bancals de terra campa de 8 fanecades amb 30 ametllers, 3 parres, 2 pruneres, 2 oms i un lladoner a la partida de lo Massil, i 6 bancals de figueral de 8 fanecades amb 30 figueres a la partida del barranc de la Murta.

Gràcies a l'anàlisi de l'establiment de 1612 realitzat per Myriam Navarro i Primitivo Pla (2007, 142) sabem que Miquel Vidal i la seva família són uns dels principals beneficiats de l'establiment i que, almenys en superfície, només els superen 4 repobladors.

En els establits de 1616, on documentam per primera vegada Macià Salvà, Caterina de Montcada distribueix entre 23 nous pobladors i 6 dels antics el domini útil d'una casa i un seguit d'explotacions agràries (Cases 1983, 114). A més a més es concedeix al conjunt d'habitants de la vall les terres situades dins del terme no establides prèviament per 150 lliures (Cases 1983, 115). La marquesa d'Aitona va atorgar als participants en aquesta operació poc més de 2.300 fanecades⁵⁴ i 29 cases. Carme Cases (1983, 117 i 135) va calcular unes concessions mitjanes per cada emfiteuta de 90,9 fanecades,⁵⁵ superfície notablement superior a la mitjana concedida a l'establiment previ. Les explotacions agràries tampoc es distribuïren de forma igualitària, i oscil·laven entre les 157 i les 60 fanecades (Cases 1983, 117). Això sí, segons Cases (1983, 117-118) la majoria dels emfiteutes reben lots de terres qualitativament similars formats per parcel·les de terres freginals, d'horta i de secà, sovint en bancals o comellars amb ametllerars, garrofers, figuerals i vinyes.

Per la transcripció que va fer Adolf Salvà i Ballester⁵⁶ del document dels establits, reproduïda a la tesina de Carme Cases (1983, 222-223), sabem que Macià Salvà i la seva família reberen en règim d'emfiteusi una casa situada entre les de Joan Dalmau i Bernadí Ferrer, així com 122 fanecades de terres de conreu,⁵⁷ que es distribuïen de la següent manera: 6 bancals de terra freginal de 6 fanecades a la partida de lo Massil; 6 bancals o marjals de terra de 15 fanecades a la partida del barranc

de la Creu a la part de Binarreal; 10 marjals de terra de 12 fanecades al mateix barranc; 6 bancals de figueral de 6 fanecades a la partida de la Ràbita; 12 marjals de terra de 6 fanecades a l'alt de l'Escorredor; 20 bancals de terra de 30 fanecades al barranc de l'Albicà; 20 fanecades de comellar a la muntanya de Sacos; 15 fanecades de comellar a la partida de Sacos i 12 fanecades amb cinquanta figueres a la partida de Benissalim.

Es tracta d'una superfície notablement superior a la mitjana de l'establiment, i segons l'anàlisi d'aquest realitzat per Navarro i Pla (2007, 143) el seu lot seria un dels 3 que superen les 100 fanecades. Així doncs, els Salvà esdevindrien una de les tres famílies pageses amb més propietats a la vall de Tàrbena. Però tampoc sembla la base ideal per a un ràpid ascens social. Els Salvà-Vidal són dels colons que no reben ni horta ni vinyes i la majoria de les finques que els són atorgades semblen de baixa qualitat: 57 fanecades són bancals amb terres de secà a àrees de relleu accidentat, 35 corresponen a comellars i en totes elles només s'hi documenta la presència de 50 figueres.⁵⁸

Per analitzar les possibilitats d'ascens social d'aquesta família també hem de tenir en compte les condicions de l'establiment emfitèutic a la baronia de Tàrbena imposades per la carta pobla (Mas & Monjo 2004, 222). Aquest és el document que fixa les condicions del règim feudal de la baronia a les quals se sotmeteren tant els Salvà-Vidal com la resta de repobladors. Així, la concessió a Miquel Vidal, Macià Salvà i les seves famílies del domini útil dels béns anteriorment anomenats anava acompanyada del pagament de censos en metàl·lic i en espècie. Tot i que aquestes condicions, en paraules de Carme Cases (1983, 113) *no son onerosas*, no podem oblidar que s'imposen sobre unes terres molt pobres i amb grans dificultats per al desenvolupament agrari. En el capítol III de la carta s'esmenta l'aplicació d'un cens de 10 sous anuals per casa, superior, segons Cases (1983, 113), a les imposades als senyorijs veïns. A més, aquestes cases es veuen afectades pels drets de fadiga, o necessitat del permís del senyor per vendre-les, i lluïisme o dret d'aquest a rebre una part del valor de la venda, normalment un 10 %, si no feia ús del dret de fadiga (Corbalán 2004, 253). Pel que fa a les terres de conreu, al capítol I de la carta, s'apliquen censos anuals en espècie per mitjà del sistema de la partició de fruits en la seva versió més generosa: una dotzena part de les collites de regadiu i secà i una vuitena part dels fruits de l'arbratge; les terres, com les cases, també queden sotmeses als drets de fadiga i lluïisme (Corbalán 2004, 253). Al capítol IV es concedeix una moratòria en la partició de fruits de 6 anys per les terres que els repobladors artiguin i de 20 pels arbres sembrats de bell nou (Corbalán 2004, 253-254). Un altre tipus de renda feudal imposada és el delme, que, com s'esmenta al capítol II de la carta, s'estén a tota la baronia, i s'aplica tant als conreus com al ramat (Corbalán 2004, 243 i 253). Al capítol V també s'exigeix als repobladors fer ús exclusiu de les anomenades regalies del senyor: molins, taverna, hostel, forn, fleca, carnisseria, tenda i hostel, serveis que la senyoria arrendava al millor postor, així com els boscs i les pastures (Corbalán 2004, 254). Segurament per facilitar l'arrelament dels nouvinguts es llogava l'herbatge o pastures a la

comunitat de veïns del terme per 10 anys a raó de 10 lliures anuals (Corbalán 2004, 254). És molt possible que la pobresa del terme i el temor al fracàs de la repoblació impulsés la marquesa a prendre mesures com les moratòries o el lloguer de l'herbatge i a pactar amb els repobladors el fet de fer-se càrrec del pagament de tots els censals que gravaven la baronia, mesura que Corbalán de Celis (2004, 243) qualifica de fet sorprenent i insòlit entre totes les cartes pobla conegudes del període. Per tant, els bens emfitèutics de la família de Macià Salvà restaven lliures del pagament d'aquests censals, un dels problemes més greus de la pagesia mallorquina i una de les causes de la migració cap al regne de València (Mas & Monjo 2002, 78-79).

Les relativament generoses condicions de repoblament en un context que molts de senyors feudals aprofiten per incrementar la pressió senyorial⁵⁹ són un clar indicatiu de la pobresa del lloc i de les dificultats del procés repoblador. Com ja hem dit, molts dels signataris de la carta pobla i dels posteriors establits acaben abandonant el poble i es traslladen a altres zones de repoblació amb terres de més qualitat o retornen a Mallorca. De les tres famílies llucmajoreres que arriben a Tàrbena entre 1610 i 1611 només els Salvà hi arrelen (Mas & Mojo 2007, 7-8). Les dels també llucmajorers Bartomeu Puigserver i Miquel Vidal, signataris de la carta pobla i dels establits de 1612, marxen, així com la de Joan Duran, que també podria ser-ho.⁶⁰

No podem saber si Macià Salvà i els seus es trobaren assentats en unes condicions que els deceberen ni si es corresponien amb les seves expectatives perquè no s'ha pogut determinar el seu patrimoni i el seu estatus social a Mallorca i, per tant, no m'ha estat possible comparar la seva situació abans i després del moviment migratori. El cert és que les terres eren de baixa qualitat i la pressió senyorial, si bé favorable en el context, era més intensa que la que suportarien a Mallorca (censos, partició de collites, regalies, etc.). Com a aspectes positius destacaria, en primer lloc, que reberen un lot de terra prou gran, clarament superior a la mitjana que posseïen els pagesos humils a Llucmajor, la qual cosa els permetria suportar millor les càrregues feudals i, en segon lloc, el fet que la senyoria va assumir el pagament íntegre de tots els censals que afectaven les tinences del terme. En tot cas i dins del context tarbener m'atreveria a dir que la seva situació era relativament favorable i que els Salvà-Vidal tingueren l'oportunitat d'esdevenir pagesos benestants.

5. LA INTEGRACIÓ DELS SALVÀ AL REGNE DE VALÈNCIA: DE LES DIFICULTATS INICIALS A L'ASCENS SOCIAL

5.1. LA NISSAGA DELS SALVÀ A TÀRBENA

Per a l'estudi de la trajectòria dels Salvà a Tàrbena està pendent de publicació des del 2012 el treball d'investigació que Joaquín Ronda Pérez va presentar a les II Jornades de la Repoblació Mallorquina. Lamentablement aquesta compilació no s'ha publicat i no m'ha estat possible consultar-ne els esborranys, tot i el lloable intent de Joan-Lluís Monjo d'aconseguir-ho. Tanmateix, he pogut espipellar algunes dades sobre aquesta família d'immigrants a la bibliografia de la repoblació, a l'obra de Pastor i Fluixà i a les genealogies de Pérez Martínez o Bernard Costa.

5.1.1. La crisi de les primeres dècades

En una primera etapa les diferents investigacions semblen detectar greus dificultats econòmiques i grans desigualtats entre els repobladors. Les dades sobre l'evolució demogràfica de la Vall de Xaló estudiades per Rafael Mauri i Joaquim Cuevas (1988) i les estimacions de la productivitat agrària a partir de la recaptació del delme a la mateixa vall i a Pedreguer realitzades per Vicent Giménez i Jaume Pastor Fluixà (1988) així ho indiquen: reducció del nombre de naixements i matrimonis, estancament demogràfic i forta caiguda en la recaptació del delme. L'estudi demogràfic de Carme Cases (1983, 48-54) a Tàrbena coincideix plenament amb les dades demogràfiques aportades per Mauri i Cuevas. Les causes d'aquesta depressió econòmica serien les decebedores condicions d'assentament i les dificultats per tornar a posar en marxa les explotacions agràries abandonades pels moriscos: necessitat d'adquirir eines i bestiar, artigar parcel·les o restaurar o reformar les cases, sembrar arbres o vinya o aixecar marjades, cosa que feu que molts repobladors s'endeutaren (Mas & Monjo, 2002, 78-81). Entre les conseqüències d'aquesta crisi destaquen la desposseïció d'importants sectors de la pagesia, el bandejament i la violència.

Així doncs, des d'un primer moment s'accentuen les diferències socials dins les comunitats pageses. L'endeutament de molts repobladors provocarà la concentració de la propietat de la terra a mans d'una minoria de pagesos benestants. Els pagesos desposseïts esdevenen membres d'una gran massa de jornalers i parcers en situació precària. No sabem com va afectar aquest procés els Salvà-Vidal perquè no he localitzat cap estudi patrimonial de Tàrbena a l'època ni em consta l'existència d'algun capbreu del segle XVII que el fera possible. Però els béns rebuts a l'establir i el fet que

quan es traslladen a Altea ja siguin una família acomodada ens indiquen que en devien sortir afavorits.

Segons autors com Casey (2006), entre d'altres, les dificultats econòmiques en el procés d'integració dels repobladors al territori d'acollida foren una de les causes principals de l'increment d'actes delictius i episodis violents a les noves comunitats. I no és només que els immigrants més necessitats es converteixin en delinqüents. Les tensions generades per l'enriquiment i la cobdícia d'uns, i la pobresa, les males anyades, l'endeutament i la desposseïció d'altres generarien també una onada d'enfrontaments entre els mateixos membres de les comunitats pageses. A més a més, amb els repobladors arriben persones vinculades als bàndols i les parcialitats mallorquines que reproduïen a València el seu patró d'assassinats, represàlies i venjances (Domingo & Salas 2009, 75-77). Així, a Tàrbena, una vila que segons el cens de 1646 estava poblada per només 37 famílies, entre 1626 i 1659 es produeixen 11 morts violentes (Mas & Monjo 2002, 88). Un exemple de bandoler establert a Tàrbena seria Jaume Cifre *Cantarelles*, company de colla dels germans Campamar *de Bóquer*, membres actius del *Canamunt* pollencí (Domingo & Salas 2009, 77).

Entre 1615 i 1625 els Salvà-Vidal tenen 4 fills. Sembla que el primogènit és Cristòfol, nascut entre 1615 i 1620, seguit per Miquel, que va nàixer entorn de 1620, Joan Nadal, nascut el 1622 i Macià Atanasi, el 1625.⁶¹

L'acció criminal dels bandolers o els enfrontaments violents entre veïns marquen els primers anys de l'estada dels Salvà a Tàrbena. Macià Salvà, el patriarca de la nissaga, és la primera víctima d'aquesta onada de violència i mor assassinat (Mas & Monjo 2002, 88) el 27 d'agost de 1626: *Añ 1626 Masià Salvá fon mort violentament á 27 de Agost, no pugué rebre els sacraments ni testá fon soterrat en lo Vas de esta Yglesia de Tarbena pe mí Mn. Diego Molina Rto. de aquella.*⁶²

Marianna Vidal, la seva viuda, veritable matriarca del clan, aconseguirà tirar endavant i surar els seus fills, els primers anys tal vegada amb l'ajuda de la seva família, que el 1630 es trasllada a Altea. Bernard Costa assegura que la viuda Marianna Vidal es va casar en segones núpcies amb Guillem Ferrer⁶³ i que el 1630 va tenir un altre fill, Bartomeu Joan Ferrer. Però la data d'aquest segon matrimoni, 18 de maig de 1624, no és possible. En canvi Pérez Martínez sosté que es torna a casar amb un altre vidu, Andreu Calafat el 1629, cosa que sembla més coherent.

El 30 de maig de 1638 el fill major, Cristòfol Salvà i Vidal, es casa a Tàrbena amb Catalina Sifre,⁶⁴ la filla major del pollencí Jaume Cifre *Cantarelles*, bandoler del *Canamunt* pollencí. Aquest era un dels signataris de la carta pobla i exercí com a lloctinent de justícia de Tàrbena (Domingo & Salas 2009, 78). Els Cifre foren una de les famílies més beneficiades pel primer establert, en el qual reben 69 fanecades (Cases 1983, 152-153), superfície només superada per 4 emfiteutes (Navarro & Pla 2009, 142), i a més sembla que Jaume era fill del propietari d'una possessió o rafal a Pollença.

Disset anys després de la mort de Macià Salvà la violència torna a emportar-se un altre membre de la família, el seu fill, Miquel Salvà i Vidal. Antoni Mas i Joan

Lluís Monjo (2002, 88) transcriuen aquest text del llibre de difunts de l'Arxiu Parroquial de Tàrbena: *A 14 de agost 1643 Miquel Salvà morí violentament, no pogué rebre ningun sacrament, fón soterrat en lo vas de la iglésia. Foren-li tasades 15 L. per la seua ànima. Foren nomenats per malmesors sa mare, Marianna Vidal, i són germà [Cristòfol Salvà].* Pocs dies després, el 22 d'agost, es produeix la mort a escopetades de Jaume Sales, fadrí d'origen pollencí, de tal manera que Antoni Mas i Joan-Lluís Monjo (2002, 88) pensen que aquests assassinats podrien estar relacionats. Alhora aquests dos assassinats també es podrien relacionar amb el d'un altre pollencí, Pere-Joan Vilanova, mort violentament fora del poble el 1640, perquè les seves marmessores són Gabriela i Joana Vilanova (Mas & Monjo 2002, 86 i 88).

Tot plegat em porta a plantejar-me en quin sentit els Salvà serien víctimes de tota aquesta violència. Les relacions dels Salvà amb els Cifre poden suggerir una implicació d'aquests en els enfrontaments entre bàndols importats des de Mallorca. Tal vegada Joaquín Ronda ens ho aclareixi.

5.1.2. Recuperació i ascens social?

Un cop superades les dificultats inicials del repoblament a finals dels cinquanta i als seixanta es produeix una època de bonança i increment poblacional. A mitjan segle XVII la recaptació del delme a Xaló i Pedreguer comença a recuperar-se, tot i que no s'assoleixen els nivells previs a l'expulsió dels moriscos (Giménez & Pastor 1988.). Lamentablement no disposam d'aquestes dades per a Tàrbena, però hem de suposar que devien ser molt semblants. La demografia també mostra signes de recuperació: després d'arribar als seus mínims històrics el 1652 el creixement demogràfic de Xaló comença a recuperar-se amb taxes anuals del 12,69 % fins a finals de segle (Mauri & Cuevas, 1988, 26-28). A Tàrbena les dades són similars, amb un augment significatiu dels naixements de 1650 a 1669, tot i que torna a caure als anys setanta, per a incrementar-se espectacularment als anys vuitanta i noranta del segle XVII (Cases 1983, 51). Es passa de 186 bateigs de 1620 a 1649 a 482 de 1650 a 1699 (Cases 1983, 51). La violència també decau: entre 1659 i 1686 a Tàrbena només es registra una mort violenta (Mas & Monjo 2002, 88).

La branca de la descendència de Macià Salvà que a nosaltres ens interessa és la família del primogènit, Cristòfol Salvà i Vidal i Catalina Cifre Benuja. Segons Pérez Martínez d'aquest matrimoni als anys quaranta en neixen tres fills: Maria Anna, Caterina Anna Coloma i Macià Hilari Salvà i Cifre, nascut el 1647.⁶⁵ Jaume Pastor i Fluixà (2005, 513) hi afegeix dos fills més no documentats per Pérez Martínez: Jaume Antoni i Josepa. El primogènit, Macià Hilari Salvà i Cifre es casa el 1673 amb Francisca Carrió i Pont, segurament neta de Jaume Carrió, signatari del segon establert i viuda del descendent de pollencins Josep Santacreu (Pastor 2005, 513; Mas & Monjo 2007, 7-8). Segons Jaume Pastor (2005, 515) van ser pares de 6 fills:

Cristòfor, Bernat, Caterina Anna, Anna Maria, Francesca Anna i Gerard Salvà, tot i que Pérez Martínez només en documenta els dos primers.⁶⁶ Pocs anys després d'aquests natalicis, el 3 de juny de 1687 es produeix la defunció de la matriarca del clan, Marianna Vidal, després d'una llarguíssima i intensa vida.⁶⁷

La descendència masculina d'aquest matrimoni donarà lloc a les dues branques més notables dels Salvà al País Valencià.⁶⁸ Com ja hem dit abans, el primogènit, Cristòfor Salvà i Carrió, i la seva muller, Josepa Ripoll i Frau,⁶⁹ besneta del signatari de la carta pobla Magí Ripoll, que es casen a Tàrbena el 15 de gener de 1696,⁷⁰ són els patriarques dels Salvà alteans.

Com veurem més endavant, a l'hora d'establir-se a Altea la família de Cristòfor Salvà i Carrió ja sembla, com a mínim, una família de llauradors benestants. La seva nissaga podria formar part de la minoria de pagesos que es veu beneficiada pel procés de desposseïció pagesa i concentració de la propietat de la terra que afecta al llarg del segle XVII les zones de repoblació (Torró 1993, 173). Segons Lluís Torró (1993, 173) a finals del XVII es va creant una classe de pagesos enriquits per *la introducció de conreus comercials, o bé mitjançant l'explotació directa de les seves crescudes propietats, o bé mitjançant [...] els arrendaments. [...] A més una part d'ells aniria diversificant els seus negocis incloent-hi el préstec i l'arrendament dels delmes i drets senyorials*. James Casey (1993, 154-155) ens posa alguns exemples de formació d'aquesta elit de pagesos benestants a poblacions com Salem, Oliva, Guadalest, la Vall de Seta o Benissa. Podria ser la branca primogènita de descendents dels Salvà un cas similar a la família Alonso de Muro, propietària del 8 % de les terres del comtat de Cocentaina i arrendatària de la recaptació del delme a Beniatjar i del delme de la carn a Cocentaina a finals del XVII? Els matrimonis de membres d'aquesta nissaga amb famílies afavorides pels establits de Tàrbena, com els Sifre o el de Joan Nadal Salvà amb la neta de Pere Monserrat, l'emfiteuta que acumula més propietats a Llíber (Mas et. al. 2006, 32-33), semblen indicar que des dels primers temps gaudien d'una posició acomodada. Seguint els arbres genealògics de la família política dels Salvà en aquestes primeres generacions no sembla que pogueren obtenir un increment patrimonial substancial per la via matrimonial, amb excepció dels Carrió, cognom que s'extingeix a Tàrbena (Mas & Monjo 2007, 8) i de les terres establertes al presumpte pare de Marianna Vidal quan aquest marxa a Altea. Haurem d'esperar a la publicació de l'obra de Joaquin Ronda per aclarir-ho.

5.1.3. Els darrers temps dels Salvà a Tàrbena

A les acaballes del segle XVII la producció agrària a la Marina tendeix a la baixa mentre la població segueix creixent, desequilibri població-recursos que explicaria la conflictivitat social del període. Segons Giménez Chornet i Pastor Fluixà (1988, 6-8) les dades ens indiquen que la Vall de Xaló i Pedreguer formaven part d'una

zona deprimida, en la qual podríem incloure Tàrbena, amb un model productiu endarrerit que en el moment de màxima expansió poblacional veu com cauen les taxes de productivitat.

Els darrers anys dels Salvà a Tàrbena vindrien marcats per la revolta antisenyorial de la Segona Germania i per la Guerra de Successió. No he trobat proves que els Salvà s'implicaren en la insurrecció de la Segona Germania. Almenys cap d'ells no figura entre els noms dels pocs rebels morts coneguts, ni entre els capturats a la batalla de Setla de Nunyes, 26 dels quals foren processats, ni en la llista dels principals caps de la rebel·lió. Segons Miguel Signes (1992, 42-43) entre els presoners capturats a Setla de Nunyes que foren processats hi hauria dos tarbeners que onomàsticament podrien ser família política dels Salvà: Martí Sifre i Miquel Ripoll.⁷¹ Recordem que Cristòfol Salvà i Vidal estava casat amb Catalina Sifre i que la muller de Cristòfol Salvà i Carrió era Josepa Ripoll. Alguns autors que han estudiat en els darrers anys aquesta revolta l'han plantejada com un moviment antisenyorial liderat per pagesos benestants. Però James Casey (1993, 155) considera que el paper d'aquesta oligarquia rural en les lluites antisenyorials no és gaire clara perquè molts d'aquests pagesos benestants inverteien en l'arrendament de regalies i drets dominicals de l'aristocràcia i, per tant, es beneficiaven del règim senyorial.

Pocs anys després aquest conflicte no resol't es torna a manifestar. Quan el comandant de les tropes austriacistes desembarcades a Altea el 1705 promet abolir les càrregues feudals els avalots camperols tornen a esclatar a les Marines (Torró 1993, 175). És el moviment dels Maulets, que amb el suport de part de les oligarquies rurals, els jornalers, el baix clero i la gent humil de les ciutats dona suport a la causa austriacista (Torró, 1993, 175). A quin sector donaren suport els Salvà? Ho desconec, però vist el seu meteòric ascens social després de la Guerra de Successió podríem pensar que els Salvà donaren suport als botiflers o que com a mínim no es comprometeren amb els maulets.

5.2. LA NISSAGA DELS SALVÀ A ALTEA

5.2.1. Causes del trasllat dels Salvà de Tàrbena a Altea

Per explicar el pas de la família Salvà-Ripoll a Altea hem de tenir en compte diversos factors. En primer lloc la recessió econòmica de fi de segle que descrivíem abans. El segon factor a considerar són les condicions d'establiment a les viles de repoblació. La tesi defensada per Josep Llobell (2013, 120 i 123) és que les condicions imposades per les cartes de poblament del segle XVII eren un obstacle insalvable per a l'ascens social dels pagesos i el desenvolupament en aquelles contrades d'una burgesia agrària. En canvi la carta pobla d'Altea, com les d'altres poblacions costaneres de la

Marina Baixa despoblades per l'acció dels corsaris nord-africans –com Benidorm o Rellu– ofereixen unes condicions molt favorables. (Llobell 2013, 124). Només per posar un parell d'exemples, la d'Altea no preveu la partició de fruits, la qual cosa implica que tota la collita quedava en mans dels pagesos i els censos per cases i terres són molt moderats (Pastor 2005, 250-252; Llobell 2013, 125-126 i 129). A més a més, Altea disposava d'abundància d'aigua i d'un cinturó de terres d'horta d'alta qualitat a la clotada que l'envolta (Pastor 2005, 27-28 i 89). El 1617 s'establiren 200 jornals d'horta a raó de 4 per colonitzador i a partir d'aquell moment la superfície destinada al regadiu s'incrementa exponencialment fins a arribar segons Cavanilles als 1.000 jornals a finals del segle XVIII (Pastor 2005, 27-28, 90 i 250-252). En aquest sentit cal destacar que la construcció de l'anomenat Rec Nou, un cop acabada la Guerra de Successió, va suposar l'expansió més important del regadiu en aquest període (Pastor 2005, 95-96). Tots aquests factors d'atracció expliquen els nombrosos fluxos migratoris que arriben a Altea des de les poblacions repoblades descrits per Llobell Frasquet (2008). El fracàs de la Segona Germania i la derrota austriacista suposaren la impossibilitat de desfer-se d'una pressió feudal que, com defensa Llobell (2008), no permetia el desenvolupament d'una burgesia agrària més enllà d'uns certs límits. Això, juntament amb l'esgotament del model productiu dels senyorius repoblats, podria explicar el pas dels Salvà a la baronia d'Altea, que com hem vist oferia millors terres, possibilitat de desenvolupar conreus comercials i un règim feudal infinitament més benigne.

Com hem dit, quan Cristòfol Salvà i Josepa Ripoll arriben a Altea a principis del segle XVIII sembla que ja eren una família de pagesos benestants. La llarga vida de Macià Hilari Salvà, el darrer Salvà tarbener d'aquesta branca, que mor el 1733, faria que Cristòfor Salvà no heretara els seus béns abans de l'arribada a Altea. Tanmateix, no es pot descartar que adquirira béns per altres mitjans. El seu fill Domingo Salvà apareix com a propietari de diverses hortes a la partida del Pla del Castell i a la partida del Pontet d'Altea, que podria haver heretat del seu pare (Lloréns 1988, 367-368 i 372). Tampoc no s'ha de descartar que Cristòfor haguera sortit de Tàrbena per servir els exèrcits del rei ni que la seva participació en la guerra poguera facilitar el seu ascens social. El fet que el seu matrimoni no procreara entre 1702 i 1715 podria reforçar aquesta hipòtesi.

En tot cas Cristòfol Salvà i Josepa Ripoll s'estableixen a Altea entre 1702 i 1715. Un cop a Altea aconseguixen, com veurem més endavant, proporcionar estudis superiors al seu fill menor. També concerten el matrimoni d'almenys tres dels seus fills amb famílies importants d'Altea i Oliva. La filla major, Francesca Salvà, es casa abans de 1725⁷² amb el cavaller alteà Maties Gorgoll i Barber, alumne del Reial Seminari de Nobles el 1713 i alcalde ordinari d'Altea el 1736 (Pastor 2005, 502 i 513). La menor, Ignàsia Salvà, es va casar a la primera meitat del segle XVIII amb Josep Barber i Buró, capità de milícies d'Altea (Pastor 2005, 487 i 513), fet que va donar lloc a una nissaga d'importants juristes. Però el qui més destaca pel seu ascens social és el menor, Domingo Salvà i Ripoll.

5.2.2. Domingo Salvà: la integració dels Salvà a l'oligarquia altea

Domingo Salvà fou el darrer membre d'aquesta branca nascut a Tàrbena. Sorprenen el seu elevat nivell d'estudis i la seva alta qualificació professional: doctor en lleis i *abogado de los reales consejos* (Lloréns, 1988: 199 i 405). Aquest personatge feu servir les vies més habituals d'ascens social a l'època: l'adquisició de terres i béns, els estudis universitaris i el matrimoni amb persones de classe superior (París 2003, 228). Maria Lidón París (2003, 225) considera que tot i que la majoria d'estudiants universitaris al segle XVIII procedien de les classes privilegiades o acomodades, també era possible que persones amb menys recursos, fins i tot pobres, accedissin a la universitat. Moltes famílies de la pagesia benestant cercaren la promoció social dels seus fills per aquesta via i tampoc són estranys els alumnes de famílies humils admesos pel seu talent o l'apadrinament d'un potentat. Com que els criteris de proximitat i de cost de matrícula solien ser els que decidien la destinació on efectuar els estudis superiors per a les famílies de les classes mitjanes i pobres, el més probable és que Domingo Salvà efectuara els seus estudis en alguna de les tres universitats valencianes: València, Gandia o Oriola.⁷³ La carrera universitària d'aquest personatge s'iniciaria a partir dels 14 anys (París 2003, 230). Després de superar els tres cursos a la facultat menor i els quatre de la facultat de Dret realitzaria els exàmens de grau per obtenir el títol de batxiller en lleis, que permetia exercir com a advocat. Posteriorment realitzaria les proves de doctorat. Un cop obtingut el doctorat Domingo Salvà es convertiria en aspirant a *abogado de los reales consejos*, títol atorgat pel Consell de Castella. Per obtenir aquest títol calia acreditar els estudis de doctorat, les pràctiques realitzades i superar un examen organitzat pel mateix Consell. En assolir aquesta categoria Domingo Salvà podria exercir com a advocat tant als consells com als principals tribunals.

Domingo Salvà i Ripoll destaca també pel seu ja comentat matrimoni de 1736 amb Maria Anna Salelles i Escrivà (Pastor 2005, 513), natural d'Oliva, que segons Miguel del Rey (2016, 253) era familiar del Sant Ofici i propietària de terres a Altea, Callosa i Bolulla. Aquest matrimoni permetria als Salvà accedir a les preuades hortes del Rec Nou d'Altea, donat que Maria Anna apareix en una llista de terratinents que el 1771 havien presentat un plet contra la Junta d'aquest Rec (Pastor 2005, 99). Quan pocs anys després el seu fill Ignasi Salvà i Salelles passa a administrar els béns de sa mare esdevé un dels propietaris més importants i influents d'aquesta comunitat de regants (Pastor 2005, 101). No oblidem que la base de la prosperitat econòmica d'una família era l'explotació del seu patrimoni, mentre que els títols universitaris i professionals permetien accedir a l'administració reial o senyorial i els proporcionava prestigi i consideració social.

Un tercer factor que destaca en la biografia de Domingo Salvà i Ripoll és que el 1744 esdevé l'arrendatari dels drets dominicals de les baronies d'Altea, Benissa, Calp i Teulada (Pastor 2005, 513). Les rendes dominicals pertanyien als Palafox,

senyors d'aquestes baronies, però no les cobraven directament sinó que les arrendaven al millor postor (Pastor 2005, 252). L'arrendatari d'aquests drets percebia els ingressos que corresponien al senyor per la recaptació dels censos de les cases i les terres, el lluïisme, els delmes i el terç-delme, així com el lloguer de l'herbatge, forns i molins (Pastor 2005, 255 i 257). A canvi pagaven al senyor una quantitat fixa anual. Domingo Salvà guanyà aquest arrendament en una subhasta pública (Pastor 2005, 253) i posteriorment els subarrendà a cadascuna de les quatre baronies (Pastor 2005, 258).

Segons Miguel del Rey (2012; 2013) els membres de la família Salvà també foren síndics del convent de Sant Francesc i Sant Pere des de la seva fundació a Altea el 1728 (del Rey 2016, 356), i alguns membres de la família en foren priors. Domingo Salvà, com a síndic d'aquest convent, també gestionaria el patrimoni i les activitats comercials que proporcionaven suculents ingressos a aquesta institució religiosa fins a la seva mort (Lloréns 1988, 405; del Rey 2016, 356). A partir de 1755 la seva viuda Maria Anna Salelles el succeí en el càrrec (Lloréns 1988, 405). A l'església d'aquest convent tan vinculat als Salvà s'hi establí la sepultura familiar.

Jaume Pastor (2005, 513) ens informa que aquest matrimoni va tenir dos fills: Cristòfor i Ignasi Salvà i Salelles, als quals els seus pares proporcionaren una sòlida educació. Segons Miguel del Rey (2016, 253) Bartolomé Calzas del Castillo, governador de la fortalesa d'Altea, alcalde major de la baronia i procurador patrimonial del marquès d'Ariza (Pastor 2005, 526) va ser el padri de baptisme d'Ignasi Salvà i Salelles el 1754. Poc després del naixement del seu segon fill, el 1755 es produiria la mort de Domingo Salvà, o almenys és la informació que apareix en el document transcrit per Lloréns Barber (1988, 405), encara que Pere Maria Orts creia que no hauria mort fins al 1775.

5.2.3. Ignasi Salvà: els Salvà esdevenen una de les famílies més poderoses de la Marina

Ignasi Salvà i Salelles (1754-1819), possiblement orfe de pare des de ben petit, degué créixer sota la tutela de sa mare, Maria Anna Salelles, successora del seu difunt marit com a síndica del convent de Sant Francesc i Sant Pere, i la protecció del seu poderós padri jove, Bartolomé Calzas del Castillo, home fort del marquès a les seves baronies de la Marina. Pastor Fluixà (2005, 513) documenta com el seu germà major, Cristòfol, i ell mateix van ser alumnes del Reial Seminari de Nobles de València, on ingressaren el 1750 i el 1767 respectivament. De Cristòfol, no en tenim més notícies, per la qual cosa es dedueix que va morir jove. Ignasi esdevindrà un notable oficial al servei de la corona: capità de milícies, sotstinent requeridor de la costa i alcaid del castell de Cap Negret (Gutiérrez 1920, 226-229; Pastor 2005, 513; del Rey 2016, 253). També exercirà càrrecs dins l'administració municipal de la baronia, com el

d'alcalde ordinari d'Altea el 1801 (del Rey 2012). Sembla que almenys des del 1779 Ignasi Salvà administraria les propietats de sa mare a Altea, donat que apareix com a regant del Rec Nou (Pastor 2005, 101). A finals d'aquell mateix any Ignasi Salvà és elegit membre de la Junta d'Elegits del Rec Nou (Pastor 2005, 102-104) i com a tal esdevé el més ferm defensor dels interessos dels grans terratinents a la comunitat de regants (Pastor 2005, 105-106).

Ignasi Salvà es va casar amb Vicenta Maria Bolufer i Trilles, una de les hereves dels Bolufer, una importantíssima família de terratinents de Xàbia (Pastor 2005, 513; del Rey 2016, 253). Per mitjà d'aquesta aliança matrimonial els Salvà van entrar en relacions amb els Olcina de Gorga i Xàtiva, majordoms de la cort de Carles III (del Rey 2016, 253).

Miguel del Rey (2012; 2016, 252-253) creu que Ignasi és el membre d'aquesta nissaga que va fer construir el casal Salvà, que dona nom al carrer on se situa la seva façana principal. Es tracta d'una de les mostres d'arquitectura senyorial més importants del segle XVIII a Altea, i una de les primeres construïdes fora del recinte fortificat. Segueix el model de les cases pairals de l'època, amb una planta baixa amb les dependències del servei domèstic, i una escala monumental, avui desapareguda, que donava pas a la planta noble, on se situaven les estances familiars, i a una segona planta amb magatzems i espais de suport a les tasques de servei (del Rey 2016, 253). A la façana destaquen les reixes dels balcons, les grans finestres amb reixes enrasades d'influència barroca i els acabats amb marbre rosa de Xàtiva a la porta principal i la volada del balcó (del Rey 2016, 253).

5.2.4. Els Salvà als segles XIX i XX

Al segle XIX els Salvà arriben al cim del seu poder i riquesa. El primogènit d'Ignasi Salvà, Cristòfol Salvà i Bolufer, també advocat dels reials consells, capità de milícies, alcaid de Cap Negret entre 1809 i 1826 i alcalde ordinari d'Altea el 1804, es va casar amb Hermenegilda Cruanyes i Trilles, membre d'una altra gran família de Xàbia (Pastor 2005, 513-514). Entre els seus fills destaca Ignasi Salvà i Cruanyes, que com molts membres de la nissaga es va formar al Reial Seminari de Nobles de València (Pastor 2005, 514). Fou també advocat, alcaid de la fortalesa d'Altea des de 1828 i comanador de l'Orde d'Isabel la Catòlica. Ignasi Salvà i Cruanyes, casat amb Carme Orts i Llorca, era considerat l'home més ric d'Altea cap al 1870 (Pastor 2005, 514; del Rey 2016, 252). Al segle XX el llinatge es perdrà per manca de descendència masculina.

6. CONCLUSIÓ

Com hem pogut veure, la teoria de Font Obrador sobre l'origen llucmajorer dels Salvà d'Altea segueix essent una hipòtesi que no he pogut certificar documentalment. Però les proves onomàstiques i els arguments d'autoritat exposats en aquest treball són prou convincents, encara que no suficients, per establir-ho amb total certesa. Per ara només podem dir que tant Macià Salvà com Marianna Vidal eren molt probablement llucmajorers, segons el mètode d'identificació onomàstica definit per Antoni Mas i Joan-Lluís Monjo, però que no s'ha pogut atestar documentalment.

Sí que s'ha constatat que els Salvà d'Altea, descendents de repobladors mallorquins establerts a Tàrbena, ascendiren socialment fins a esdevenir una de les famílies més importants de l'àrea de la Marina del País Valencià des del segle XVIII fins a l'extinció del llinatge al segle XX. També hem comprovat que els Salvà edificaren una gran casa pairal a Altea, situada al carrer que porta el nom del seu llinatge, i que diversos membres de la família exerciren el càrrec d'alcaid del desaparegut castell de Cap Negret.

A la bibliografia no he trobat cap referència al fet que els Salvà ocuparen el càrrec d'alcaids del Castell o Fort de Bèrnia. Aquesta fortalesa es trobava a uns 600 metres d'altura a la serra del mateix nom, que separa la franja costanera entre Altea i Calp, de Benissa i la vall de Xaló (Salvà 1960, 95). Es va construir el 1562 en temps de Felip II i pocs anys després, el 1612, la manà enderrocar Felip III (Salvà 1960 96-98 i 103-104; Pastor & Campón, 1986, 48-53 i 96). Si fou explanat anys abans de l'arribada de Macià Salvà a Tàrbena, com s'explica l'afirmació de Bartomeu Font? L'aclariment ens el proporciona Pere Maria Orts, que afirmava que el títol d'alcaid del Castell de Bèrnia continuà usant-se després de l'explanació del Fort, i que famílies importants de la Marina Baixa l'exerciren amb posterioritat a l'enderrocament, fet que implicà certes obligacions militars, beneficis fiscals i de fur (Pastor & Campón, 1986, 109).⁷⁴ Si els Salvà foren una d'aquestes famílies no n'he trobat cap prova, però per la seva elevada posició social seria possible.

BIBLIOGRAFIA

- ARDIT LUCAS, Manuel. *Els homes i la terra del País Valencià (segles XVI-XVIII)*. Catarroja: Afers.
- CASES RUIZ, Maria del Carmen (1983): *Aproximación a la demografía y a la estructura de propiedad en Tárbenas (Alicante) tras la expulsión de los moriscos*. Tesi de llicenciatura inèdita dirigida pel professor Rafael Benítez Sánchez-Blanco, Departament d'Història Moderna, Universitat de València.

- CASEY, James (1993). «La Segona Germania: perfil d'una revolta camperola». *La Segona Germania. Col·loqui internacional*. València. Diputació de València.
- — (2006): *El regne de València al segle XVII*. Catarroja: Afers.
- CISCAR PALLARÉS, Eugenio (2009): «La vida material de los moriscos en el Reino de Valencia. Notas y reflexiones sobre el estado de la cuestión». *Estudis*, 35. Universitat de València, p. 37-84.
- COLOMAR FERRER, Santiago (2016) *Una frontera oblidada. Atacs i desembarcaments de corsaris nord-africans a Catalunya, València i Balears*. Tesi doctoral inèdita dirigida pel Dr. Ernest Belenguer i Cebrià. Departament d'Història Moderna. Universitat de Barcelona.
- CORBALÁN DE CELIS DURAN, Juan (2004): «La Carta de Nueva Población y los establecimientos en la Vall de Tàrbena en 1611». *Boletín de la Sociedad Castellonense de Cultura*, 80. Castelló de la Plana, p. 239-258.
- COSTA, Josep (1978). «La repoblació mallorquina en la Marina Alta i el seu entorn en el segle XVII». *Tabajos de Geografia*, 34. Mallorca, p. 87-91.
- DEL REY AYNAT, Juan Miguel (2013). «Personatges alteans del s. XIX – Ignasi Salvá Salelles» a *L'imaginari d'Altea*. 03-01-13.<<http://limaginariidaltea-amicsdaltea.blogspot.com.es/2013/01/ignasi-salva-salelles-por-miguel-del-rey.html>>
- — (2015): «La fortaleza de Altea». A: RODRÍGUEZ-NAVARRO, Pablo (Ed.). *Defensive Architecture of the Mediterranean. XV to XVIII centuries. Vol. II*. Universitat Politècnica de València. València.
- — (2016): *Passejant per les Altees*, Castellón Digital SL. València.
- DOMINGO PONS, Antoni; SALAS VIVES, Pere (2009): «Partir cap al regne de València. L'emigració de pollencins durant el segle XVII», a: MOLINES RIPOLL, Jacinto; MONJO I MASCARÓ, Joan-Lluís (coordinadors) *I Jornades de repoblació mallorquina al sud valencià segle XVII*. Ajuntament de Tàrbena, Tàrbena. p. 69-82.
- FONT OBRADOR, Bartomeu (1978): *Historia de Lluçmajor. Volumen tercero*, Mallorca.

- — (1982): *Historia de Lluçmajor. Volumen cuarto*, Mallorca.
- GALIANA SORIANO, Agustí (2013): «Documents del poblament de la Marina Baixa. 2. Edat moderna», *Sarrià*, 9, p. 56-84.
- GARCÍA MARTÍNEZ, Sebastià (2006): *El País Valencià modern*. Ed. Afers, Catarroja.
- GIMÉNEZ CHORNET, Vicent; PASTOR FLUIXÀ, Jaume (1988): «Demografia, producció del mal i productivitat del treball a Xaló, Vall d'Alcalà i Pedreguer (1555-1800)». *Aguaites*, 1, Dénia, p. 5-17.
- GINER I MONTFORT, Joan (2014): «Els pobladors gaters del segle XVII: dels últims moriscs als repobladors mallorquins». *Mudèjars, moriscs i cristians a la Marina i a la Safor. 400 anys de l'expulsió. Actes del 5è Congrés d'Estudis de la Marina Alta*. Alacant-Pedreguer, Institut d'Estudis Comarcals de la Marina Alta – Institut Alacantí de Cultura «Juan Gil-Albert» de la Diputació d'Alacant, vol. 2, p. 2-25.
- GUINOT RODRÍGUEZ, Enric (1999): *Els fundadors del regne de València. Repoblament, antropontímia i llengua a la València Medieval*, 2 vols., 3i4, València.
- GUINOT RODRÍGUEZ, Enric; ARDIT LUCAS, Manuel (2015): *Cartes de poblament valencianes modernes (segles XVI-XVIII)*, Universitat de València, València.
- GUTIÉRREZ DEL CAÑO, Marcelino (1920): *Monografía histórica de la Villa de Altea*. València Edició facsímil de la Diputació d'Alacant, 1980, Altea-Benissa.
- IVARS CERVERA, Joan (2011). «Atacs de pirates i corsaris a les costes de la Marina: un exemple del litoral de Teulada al segle XVII. Antecedents», publicat a la revista *Aguaites*, 30, Dénia, p. 47-60.
- LLOBELL FRASQUET, José (2009): «El elemento judío en la repoblación del Siglo XVIII en Altea y las Marinas», *Sarrià*, 1, p. 6-17.
- — (2013): «Les Cartes Pobles del segle XVII i l'abús senyorial: un obstacle al desenrotllament d'una burgesia agrària», *Sarrià*, 9, p. 120-133.
- LLORÉNS BARBER, Ramon (1988): *Historia de Altea. Siglo XVIII*, Altea.

- MAS I FORNERS, Antoni (2008): MONJO MASCARÓ, Joan-Lluís (2000): «Re pobladors mallorquins al sud del País Valencià després de l'expulsió dels moriscs. Cap a un estat de la qüestió». *Butlletí de la Societat Arqueològica Lul·liana*, 56. Mallorca, p. 275-296.
- — (2002): *Per poblar lo regne de València... L'emigració mallorquina al País Valencià en el segle XVII*. Govern de les Illes Balears, Mallorca.
- — (2003): «Els llinatges de creació mallorquina com a eina d'estudi de l'onomàstica del País Valencià». *XXIX Col·loqui de la Societat d'Onomàstica, Butlletí Interior de la Societat d'Onomàstica*, 94 i 95. Universitat de València, València, p. 523-551.
- — (2004): «Tothom se'n va a la població de València. L'emigració mallorquina al regne de València en el segle XVII». *Butlletí de la Societat Catalana d'Estudis Històrics*. Barcelona, p. 89-112.
- — (2007): *Santa Margalida i Tàrbena, deu anys d'agermanament*.
- MAS I FORNERS, Antoni (2006): MONJO MASCARÓ, Joan-Lluís; MAS I MARTÍ, Josep (2006): *Llíber i Lluçmajor. Les arrels històriques d'un agermanament*. València.
- MAS I MARTÍ, Josep; NOGUERA I AMENGUAL, Jaume (2008): «El lloc i el terme de Llíber al segle XVII», *Aguaites*, 26. Dénia, p. 7-61.
- MAURI VICTORIA, Rafael; CUEVAS I CASAÑA, Joaquim (1988): «L'evolució demogràfica de la Vall de Xaló», *Aguaites*, 2. Dénia, p. 23-36.
- MIRALLES CEBRIÀ, Robert (1988): «Crisi i creixement a l'Ondara del segle XVII». *Estudis sobre la població del País Valencià. Actes de les I Jornades sobre la Població del País Valencià*. Edicions Alfons el Magnànim – Institució Valenciana d'Estudis i Investigació – Institut d'Estudis «Juan Gil-Albert» – Seminari d'Estudis sobre la Població del País Valencià. València, p. 345-356.
- (2014) «La població d'Ondara entre els segles XIV i XVII». *Mudèjars, moriscs i cristians a la Marina i a la Safor. 400 anys de l'expulsió. Actes del 5è Congrés d'Estudis de la Marina Alta*. Alacant-Pedreguer, Institut d'Estudis Comarcals de la Marina Alta – Institut Alacantí de Cultura «Juan Gil-Albert» de la Diputació d'Alacant.

- MONJO MASCARÓ, Joan-Lluís (2005): «Canvi i continuïtat toponímica en un terme de repoblació moderna. El cas de Tàrbena (segle XVII)». *XVII Jornada d'Antroponímia i Toponímia*. Universitat de les Illes Balears, Govern Balear. Palma, p. 221-243.
- NAVARRO BENITO, Myriam; PLA ALBEROLA, Primitivo J. (2009): «La repoblació de Tàrbena després de l'expulsió dels moriscos», a MOLINES RIPOLL, Jacinto; MONJO I MASCARÓ, Joan-Lluís (coordinadors). *I Jornades de repoblació mallorquina al sud valencià segle XVII*. Ajuntament de Tàrbena, Tàrbena, p. 123-156.
- ORTS I BOSCH, Pere Maria (1988): *Carta Pobla d'Altea, 1617*. Art Lanuza, Altea.
- PARÍS FOLCH, Maria Lidón (2003): «Graduados universitarios de Castellón en la Universidad de Valencia en el siglo XVIII» a CRUZ MUNDET, José Ramón (Ed.). *Archivos universitarios e historia de las universidades*. Instituto Antonio de Nebrija, Universidad Carlos III, Madrid.
- PASTOR FLUIXÀ, Jaume (2005): *Les baronies de Calp, Benissa, Teulada i Altea*. Ajuntament de Calp, Biblioteca Valenciana, València.
- PASTOR FLUIXÀ, Jaume; CAMPÓN GONZALVO, Júlia (1986): *Papers de Bèrnia (documents i comentaris històrics sobre el fort de Bèrnia)*. Ajuntament de Callosa d'en Sarrià, Callosa d'en Sarrià.
- PESET REIG, Mariano; MANCEBO, Maria Fernanda (1980): «La población universitaria en España en el siglo XVIII» a GARMA PONS, Santiago (coord.). *El científico español ante su historia: la ciencia en España entre 1750-1850: I Congreso de la Sociedad Española de Historia de las Ciencias*, Universitat de València, València.
- SALVÀ BALLESTER, Adolfo (1960): *La villa de Callosa de Ensarria. Monografía histórica documentada. Tomo I*. Instituto de Estudios Alicantinos, Alacant.
- SANTACREU SOLER, Jose Miguel; AURA MURCIA, Federico; BALDAQUÍ ESCANDELL, V. Ramón (2009): *La carta de poblament de Tàrbena*. Diputació d'Alacant, Alacant.
- SERRA I BARCELÓ, Jaume (2009): «Banderies i bandolers a la Mallorca moderna» a: MOLINES RIPOLL, Jacinto; MONJO I MASCARÓ, Joan-Lluís (coordinadors). *I Jornades de repoblació mallorquina al sud valencià segle XVII*, Ajuntament de Tàrbena, Tàrbena. p. 123-156.

- SIGNES MOLINES, Miguel (1992): *Historia de Tàrbena*. Alacant.
- TORRÓ, Lluís (1993): «Implicacions i conseqüències de la Segona Germania». *La Segona Germania. Col·loqui internacional*. Diputació de València, València.
- VAQUER BENNÀSSAR, Onofre (2008): *L'origen dels mallorquins*. El Tall Editorial, Mallorca.
- VICH VIDAL, Gabriel (2018): «Participació llucmajorera en la migració balear cap al País Valencià en el segle XVII: estat de la qüestió i possibles línies d'investigació». *Actes de les I Jornades d'estudis locals de Lluçmajor. Volum 1. Història/ Patrimoni*. Ajuntament de Lluçmajor, Lluçmajor, p. 53-84.

NOTES

- 1 En el transcurs de la comunicació s'esmenten l'Arxiu Parroquial d'Altea (APA), l'Arxiu Parroquial de Tàrbena (APT), l'Arxiu Parroquial de Xaló (APX), l'Arxiu de la Parròquia de Santa Maria d'Oliva (APSMO), l'Arxiu Parroquial de Pedreguer (APP), l'Arxiu Pere Maria Orts i Bosch de València (APMOB), l'Arxiu Diocesà de Mallorca (ADM) i l'Arxiu Municipal de Lluçmajor (AMLL).
- 2 Els baptismes de Lluçmajor a l'ADM tenen contiuitat a partir de l'any 1586, encara que es conserven en quaderns solts els de 1546, 1569, 1572 i 1573. L'Arxiu Parroquial de Tàrbena comença els seus registres el 1620 i el d'Altea és encara més tardà. S'inicia el 1640, 23 anys després de la refundació de la localitat. A més a més, a Altea manquen les dades de bateigs i defuncions entre 1667 i 1677, de 1723 a 1732 i de 1747 a 1757. Casualment la majoria d'aquests períodes sense registres resulten claus per a seguir la trajectòria dels primers Salvà a Tàrbena i per documentar el seu pas a Altea.
- 3 A l'adreça <https://gw.geneanet.org/pedreguerxalo?lang=es> podem trobar la base de dades genealògica que Pérez Martínez ha elaborat amb dades dels segles XVI, XVII, XVIII i XIX a partir de les seves recerques a arxius parroquials de Pedreguer, Xaló, Llíber, Orba, Benidoleig, la Vall de Laguar, Alcalalí, Parcent, Gaianes, Beniatjar i Dénia, a més de genealogies de famílies d'altres localitats dels voltants amb origen a les anteriors. És una eina avalada per investigadors de prestigi com Antoni Mas o Joan Giner, i de fàcil accés, que m'ha permès seguir la descendència de moltes nissagues de repobladors sense sortir del meu despatx.
- 4 Càlculs d'elaboració pròpia a partir de Font 1978, 373-408.

- 5 Càlculs d'elaboració pròpia a partir de Font 1978, 313-328.
- 6 Data de naixement aproximada calculada per Juan Ramón Pérez a partir de la seva defunció a APX Tom I fol 3v.
- 7 Data de naixement aproximada calculada per Juan Ramón Pérez a partir del seu matrimoni a APX Tom II fol 7.
- 8 Documentat per Font Obrador el 1610 al Regne de València a partir de protocols notariais mallorquins (1982, 422).
- 9 A l'obra *Llucmajor i Llíber. Les arrels històriques d'un agermanament* Antoni Mas, Joan Lluís Monjo i Josep Mas identifiquen aquesta persona com Francina Salvà (2006, 59), mentre que Pérez Martínez l'anomena Francisca Catany.
- 10 Data de naixement aproximada calculada per Juan Ramón Pérez a partir del seu casament APX – Tom 2, fol 1.
- 11 Joan Giner dedueix que es tracta del germà de Julià Salvà, i, per tant, una persona diferent de l'altre Miquel Salvà, i Pérez Martínez ho confirma.
- 12 Novament càlculs aproximats de Juan Ramón Pérez a partir de les fonts parroquials valencianes: casament del seu fill a l'APX Tom II, fol 35.
- 13 Data de naixement aproximada calculada per Juan Ramón Pérez a partir de la defunció de Macià Salvà, la data de la qual procedeix d'una informació proporcionada per Maria Francisca Galiana Botella.
- 14 Per Pérez Martínez va ser el 1595 i per Bernard Costa el 1600. Ambdós ho calculen aproximadament a partir de dades de l'Arxiu Parroquial de Tàrbena.
- 15 La data de naixement de 1615 és aproximada i va ser establerta per Juan Ramón Pérez a partir del matrimoni de Cristòfol Salvà a APT Llibre I, còpia, fol 72. Bernard Costa-Perez, en canvi, pensa que hauria nascut el 1620 i Pere Maria Orts al seu arbre genealògic del llinatge Salvà el documenta com a poblador de Tàrbena el 1622.
- 16 El bateig de Joan Nadal el documenta Pérez Martínez a l'APT – Llibre 1, còpia, fol 3 i el de Macià Atanasi a l'APT – Llibre 1, còpia, fol 4v.
- 17 Defunció: APX – Tom 1, fol 3v.

- 18 El 1668 torna a documentar un Joan Salvà fora de Mallorca, sense especificar ni el lloc de residència ni si és el mateix o si es tracta d'una altra persona.
- 19 Com veurem després Pérez Martínez ha demostrat que no és el mateix de Pego sinó una persona diferent.
- 20 A l'Arxiu Parroquial de Pedreguer els únics Lluch Salvà atestats per Pérez Martínez són el fill de Joan Salvà, nascut a Pedreguer el 1618, i el net d'aquest, Lluch Salvà Ramis, nascut a Pedreguer el 1672. Igualment, l'únic Vicent Salvà documentat també és fill de Joan Salvà, nascut a Pedreguer el 1620.
- 21 Realment és el primer llucmajorer de cognom Salvà documentat al Regne de València.
- 22 Ho sabem de forma indirecta per la defunció a l'Arxiu Parroquial de Pedreguer, Tom I, fol 37v.
- 23 També de forma indirecta per la defunció a l'Arxiu Parroquial de Pedreguer, Tom I, fol 25v.
- 24 Llibre de defuncions de l'Arxiu Parroquial de Pedreguer, Tom I, fol 25.
- 25 Càlcul indirecte pel seu casament a l'Arxiu Parroquial de Pedreguer, Tom I, fol 9.
- 26 Defunció l'Arxiu Parroquial de Pedreguer, Tom I, fol 43v.
- 27 Miralles considera que devia venir del Rosselló, que des de l'inici de la Guerra dels Segadors havia esdevingut una mena de protectorat francès, juntament amb altres persones de cognom Carrió, Fornell, Gallart, Puig o Vileta.
- 28 Ho sabem pel que apareix en l'acta del matrimoni de Miquel Salvà i Isabel J. Mas en el llibre de casaments de l'Arxiu Parroquial de Dénia, any 1634, fol 207.
- 29 Serien els llinatges Adrover, Estela, Gibert, Ginestar, Mengual, Mulet, Pons, Pou, Ripoll i Rovira.
- 30 Mas i Monjo detecten a l'arxiu parroquial d'Altea fins a 34 persones que pels seus llinatges podrien ser mallorquins: Adrover, Aulet, Ballester, Cerdà, Durà, Ferrer, Genovard, Llaneres, Malonda, Martí, Mateu, Mulet, Riera, Seguí, Santacreu, Tecles i Vidal.

- 31 Vaig adonar-me de la importància d'aquesta obra per la meua recerca quan fullejant l'inventari de l'Arxiu Pere Maria Orts i Bosch a la Biblioteca Valenciana Nicolau Primitiu vaig descobrir-hi 3 documents: el pròleg escrit pel mateix Pere Maria Orts per a la tesi doctoral en la qual es basa *Les baronies de ...* al lligall «Pere Maria Orts – Còpies – Modern» a la caixa 56, una fotocòpia de la informació sobre els Salvà en l'obra de Pastor i Fluixà *Les baronies de ...*, la carpeta «Pedro M^a Orts – Ignacio Orts i Salvà» de la caixa 58 i 3 fotocòpies de l'entrada Salvà en el mateix llibre a la carpeta «Orts i Salvà» de la mateixa caixa 58.
- 32 Bateig: APT Llibre 2, fol 143v.
- 33 APSMO Llibre 5, fol 373.
- 34 Deducció feta per Pérez Martínez a partir de l'acta del seu matrimoni el 15 de gener de 1696 a Tàrbena, documentat a APT – Llibre 2, fol 157.
- 35 Bateigs documentats per Pérez Martínez a l'APT – Llibre 2, fols 136, 141 i 143v.
- 36 Arxiu Pere Maria Orts i Bosch a la Biblioteca Valenciana Nicolau Primitiu. Caixa 60: «Documents apareguts entre els llibres donats per Pere Maria Orts a la Biblioteca Valenciana», Arbre genealògic del llinatge Salvà.
- 37 Si haguera mort a Altea Pastor i Fluixà ho hauria pogut documentar perquè les dades de difunts es reprenen el 1733.
- 38 Com veurem més avall, Jaume Pastor i Fluixà (2005, 502) ens parla del casament de Francesca Salvà amb Maties Gorgoll i Barber (1701-1763), natural d'Altea, alumne del Reial Seminari de Nobles i alcalde ordinari d'Altea, i del d'Ignàsia Salvà amb Josep Barber i Buró, capità de milícies d'Altea (Pastor 2005, 487 i 515). Pel matrimoni de Domingo Salvà descobert per Pérez Martínez sabem que el 1736 era habitador d'Altea i pel text transcrit per Lloréns Barber que hi va morir el 1755.
- 39 Arxiu Pere Maria Orts i Bosch a la Biblioteca Valenciana Nicolau Primitiu. Caixa 60: «Documents apareguts entre els llibres donats per Pere Maria Orts a la Biblioteca Valenciana.»
- 40 Signatura I/35-B103, baptismes entre 1588 i 1601.

- 41 ADM – Llibre sacramental de baptismes de la parròquia de Lluçmajor – Tom III, fol 85.
- 42 Aquest donzell era propietari a Lluçmajor de les possessions de Capocorb, es Rafal d'en Turc, So n'Albertí i Solleric, a més dels rafals de Guiamerà i Vallgornera, explotacions valorades conjuntament en 36.000 lliures.
- 43 Diversos Cristòfols Salvà es casen amb Antonina Cirerol (02/08/1572), Angelina Fullana (03/10/1573) i Elisabet Alzamora (12/07/1599), en aquest cas ambdós llucmajorers, però les noces es feren a Felanitx.
- 44 ADM I/35-B103 – Llibre sacramental de baptismes de la parròquia de Lluçmajor – Tom III, fol 82.
- 45 Casament: APX – Tom 2, fol 20v.
- 46 Hi ha certa confusió a la bibliografia respecte a la carta o les cartes pobla. Corbalán de Celis considera que la primera i única carta pobla atorgada per la marquesa d'Aitona ho va ser amb data del 25 de desembre de 1611, però Navarro i Pla Alberola pensen en realitat que va ser el 1610 perquè l'any nou començava el 25 de desembre, opinió defensada també per Antoni Mas i Joan Lluís Monjo. A més Corbalán de Celis parla de 39 signataris, però al text només n'apareixen 17. Mas i Monjo parlen de dues cartes pobla, mentre que Corbalán de Celis parla de carta pobla i d'establiments de 1611, mentre que Cases situa aquests establiments el 1612. Navarro i Pla Alberola també parlen d'una única carta pobla.
- 47 En general aquesta mobilitat seria la conseqüència de la baixa qualitat de les terres, la desigual distribució d'aquestes i les feixugues condicions d'assentament establertes per les primeres cartes pobla o els deutes heretats de l'època morisca. Ciscar 1977, 51 i 1975, 159-160.
- 48 Model desenvolupat per Casey a partir del cas de Pedralba, però que les investigacions d'Antoni Mas i Joan-Lluís Monjo han confirmat a la pràctica totalitat de les localitats de repoblació balear.
- 49 Vegeu la nota 14.
- 50 Per Bernard Costa Cristòfol no seria el primogènit, sinó el segon fill d'aquest matrimoni. Pere Maria Orts retarda el naixement de Cristòfol encara més que Bernard Costa, al 1622, en principi usant dades de l'APT.

- 51 Carme Cases (1983, 17) estableix que al segle xx el secà representava el 94,8 % de la superfície conreada, per només un 5,2 % de regadiu.
- 52 Amb percentatges del 33, 6, 29,2 i 9 % respectivament segons Carme Cases (1983, 17).
- 53 Percentatges del 8,9 i 3,1 % respectivament.
- 54 184,2 hectàrees, és a dir, entre 250 i 260 quarterades mallorquines.
- 55 7,2 hectàrees, és a dir, unes 10 quarterades.
- 56 Aquesta transcripció apareixia en l'obra inèdita d'Adolf Salvà i Ballester *Documentos históricos de la villa de Tàrbena*, obra avui perduda.
- 57 Aproximadament 9,5 hectàrees, és a dir, unes 13 quarterades i mitja.
- 58 Si n'hi havia se n'especificava el nombre exacte perquè els censos en espècie de l'arbratge en principi només afectaven els arbres preexistents. Els sembrats de bell nou pels colons tenien una moratòria de pagament de 20 anys.
- 59 Hipòtesi defensada per autors com Josep Costa, Sebastià Garcia o James Casey, però relativitzada o minimitzada per d'altres com Eugenio Ciscar o Manuel Ardit.
- 60 Bartomeu Puigserver és el primer a abandonar Tàrbena, mentre que Miquel Vidal i els seus s'estableixen a Altea el 1630 (Mas & Monjo 2002, 50; Font 1982, 422-423).
- 61 La data de naixement de Miquel és un càlcul aproximat de Pérez Martínez a partir de l'acta del seu matrimoni que Bernard Costa confirma. El naixement de Nadal Joan el documenta Pérez Martínez a l'APT – Llibre 1, còpia, fol 3 i el de Macià Atanasi a l'APT – Llibre 1, còpia, fol 4v.
- 62 Aquesta data de defunció la publica en la seva base de dades Pérez Martínez. La transcripció del registre parroquial de la seva defunció me l'ha feta arribar Juan Ramón Pérez Martínez.
- 63 Probablement un dels fills del seu veí Bernadí Ferrer.
- 64 Casament: APT – Llibre 1, còpia, fol 72.

- 65 Naixements: APT – Llibre 1, còpia, folis 12, 13v i 14v.
- 66 Pérez Martínez ho dedueix a partir del casament de Cristòfor el 15 de gener de 1696 APT – Llibre 2, còpia, foli 157, però no n'ofereix la font en el cas del segon, tot i publicar les dates del seu naixement i la seva defunció. Segons Pastor i Fluixà Cristòfor fou batejat el 1674, Bernat el 1677 i Caterina Anna el 1680, però no diu on (2005, 513).
- 67 Segons Pérez Martínez va morir als 92 anys, però no indica la font d'on obté aquesta informació. Si la data de naixement de Bernard Costa és la correcta hauria mort als 87 anys. En tot cas edats molt avançades per a l'època.
- 68 Entre els descendents de Bernat Salvà i Carrió trobam Francesc Salvà i Pont, conegut a Tàrbena com *s'Abogat*, que al segle XIX arribà a ser magistrat de l'Audiència de Madrid, o el seu nebot l'historiador Adolf Salvà i Ballester.
- 69 Descendent d'un dels signataris de la carta pobla de Tàrbena, Magí Ripoll.
- 70 Vegeu la nota 55.
- 71 Sebastià Garcia (2006, 242 i 261-262) en canvi considera, i ho fa en dues ocasions, que aquests dos personatges eren naturals de Tavernes i no de Tàrbena.
- 72 Any de naixement del seu fill Macià Gorgoll i Salvà (1725-1800), capità de milícies urbanes (Pastor 2005, 502).
- 73 El més probable és que fora a Gandia, la universitat més propera a Tàrbena, on els graus s'adquirien amb més facilitat i amb costos de matriculació més baixos (Peset & Mancebo, 316).
- 74 Aquesta informació la va proporcionar Pere Maria Orts a Jaume Pastor i Júlia Campón.

PASQUAL FELIP TOGORES I ROSSELLÓ, PROPIETARI DE BINIFICAT, MEROLA I SON JULIÀ. TINENÇA I USOS DE LA TERRA A LLUCMAJOR AL SEGLE XIX

PAU TOMÀS RAMIS

Quan Josep Togores Sanglada, 9è comte d'Aiamans i baró de Lloseta, mor dia 1 d'octubre de 1831 el seu fill primogènit, que havia nascut dia 31 d'octubre de 1805 i havia estat batiat l'endemà a la Seu, *mientras se cantaban las Matines en el Coro*,¹ Pasqual Felip Togores i Rosselló heretà títols, béns i fortuna. El testament que havia fet el seu pare tot just abans d'embarcar-se cap a la campanya d'Alacant, durant la Guerra del Francès, dia 12 de març de 1812, com a comandant general de la secció d'infanteria de l'exèrcit reunit allà, el declarava hereu universal: *...Ytem a D. Pascual Togores mon fill primogenit y molt volgut meu desde el instant que Deu el me consedi li deix el meu basto ab pom de or; la espasa de mon pare de nacar muntada ab or; y un capell de mon us q'ues trobara en mecasa el dia de mon obit, ab lo cual declar que lo tinch per mon fill predilecto, sens perjuy empero de lo molt que estim los altres dos que tinch D. Lluís y D. Josef. (...) Més endavant segueix (...) en tots los altres emparo bens meus mobles i immobles y devenidors drets, cens, credits y accions... Hereus meus y universals fas y instituesch ço es usufructuaria a la meva dita sra. D.^a Antonia Rossello de Togores me muller a ses lliberas y absolutes voluntats... Propietari pero el meu Fill major D. Pasqual de Togores...*²

Sa mare, Antònia Rosselló, finà dia 6 d'abril de 1820, premorint al seu espòs Josep, i quan aquest mor el 1831, Pasqual Felip, que havia tengut dos germans menors, Josep Marià i Lluís Marià, que moriren essent infants, es converteix en l'hereu de la casa Togores, amb el títol a partir de llavors de 10è comte d'Aiamans i baró de Lloseta. El reconeixement oficial arribà el 15 de novembre de 1832, quan la reina Maria Cristina, en nom de Ferran VII, el seu espòs, que ja es trobava greument malalt, li envià la carta de succecció i reconeixement:

El rey. Y en su Real nombre la Reyna Doña María Cristina de Borbón habilitada para el despacho de todos los negocios del Estado por el Real Decreto del seis de Octubre del presente año, durante la enfermedad de mi Augusto Esposo.

*Don Pacual Felipe Zanglada Ballester de Togores Pariente.*³

Por vuestra carta de diez de octubre último, he entendido el fallecimiento de vuestro Padre Don José Zanglada Ballester de Togores Conde que fue de Ayamans y que por él habéis sucedido en su Casa y dicho Título.

He sentido su muerte y me ha sido de enorme gratitud que vos hayáis sucedido en su lugar, teniendo por cierto me serviréis con el afecto y lealtad que él lo hizo; os agradezco la voluntad con que ofrecéis continuarlo que es muy conforme a la que hay en mi de favoreceros y haceros merced.

Y de esta mi carta se ha de tomar razón en la Contaduría general de Valores expresando haberse pagado o quedar asegurado el derecho de la media anata con d[e]claración de lo que importare, sin cuya formalidad mando sea de ningún valor y no se admita ni tenga cumplimiento esta merced en los Tribunales dentro y fuera de la Corte.

*De Palacio a quince de noviembre de mil ochocientos treinta y dos = YO LA REYNA = Por mandato de la Reyna Nuestra Señora = Felipe Bernedo. Rs dros. ciento treinta y un reales con 14 mvs.*⁴

Aquell mateix 1832 es casa amb Maria Teresa Zaforteza i Borràs, una jove *dota-da de esclentes cualidades, de singular hermosura, donaire y talento*,⁵ amb la qual tengueren dos fills, Antoni i Ferran, que moriren essent infants, i tres filles, Leocàdia, Maria del Pilar i Maria Ferranda, a qui dedicà el següent poema,⁶ demostrant així que el gust i el plaer per la poesia, heretat de son progenitor i el seu oncle Marià, que també n'escrivia,⁷ seguia essent present a la família:

*Gozar dos Primaveras
Teresa si no me engaño
Y las dos en un mismo año
Muy bellas y placenteras:
El amor que las barreras
Abre del suelo natal
Sin mescla de ningun mal
Dos placeres se ofrece
El del campo que florece
Y el de tu esposo Pascual.*

El seu pare, un dels personatges de la vida social, política i militar més destacats a la Mallorca de finals de segle XVIII i principis de segle XIX, era ben conscient que li havia de procurar una educació exquísida, com la que ell mateix havia rebut. Pasqual Felip estudià a Palma i a Madrid i s'enriquí culturalment amb diferents viatges a l'estranger, com el que fa a París el 1824 acompanyat per l'algaidí Miquel Salvà i Munar, íntim amic seu i futur bisbe de Mallorca. Son pare, els darrers anys de vida, s'envoltà i envoltà el seu fill de joves intel·lectuals del moment que serien els que en pocs anys protagonitzarien la vida política i cultural de Mallorca: Miquel Salvà, Jaume Pujol o Pere Andreu. Així, el jove comte rompé la tradició militar de la família. No en seguí la carrera que des de feia generacions havien seguit els caps visibles dels Togores i la seva vida pública se centrà en la política, on destacà ben aviat.

Fou cap de la casa dels reis d'Espanya. El maig de 1836 va ser nomenat procurador a Corts i dia 28 de juny, substituint José María Bremón López de Castro, va ser designat per la reina Isabel II governador civil de les Illes Balears. És descrit com *de años vigorosos, aplicado por temperamento y por habito, justo apreciador y entusiasta de la actividad y energia de los extranjeros con quienes ha vivido largo tiempo, celoso y bastante ilustrado para tener buen criterio en materias administrativas*.⁸ En aquells moments era regidor de l'Ajuntament de Palma, del qual era batle Ignasi Truyols,⁹ membre de la comissió municipal de la ciutat pel canvi de funció a edificis de beneficència¹⁰ dels edificis religiosos suprimits, vicepresident de la Junta de Comerç, vocal de la Comissió Provincial d'Instrucció Primària i vocal de la junta directiva de l'Institut Balear. Dia 29 de juny, amb només 30 anys, prestava jurament pel seu nou càrrec i es convertia en el segon governador civil de les Illes Balears, com a tal, del primer període constitucional després de la Constitució de Cadis de 1812.

En plena consolidació del liberalisme i declivi de l'absolutisme, després de la mort de Ferran VII el 1833 i que es reorganitzà el 1834 la Societat Econòmica Mallorquina d'Amics del País (SEMAP), de la Junta General de la qual formaria part Pasqual Felip en diversos períodes,¹¹ l'estiu de 1836, essent ja governador civil, arribà a Mallorca la notícia del motí de la Granja de San Ildefonso, on s'obligà la regent Maria Cristina a restituir la Constitució de 1812. A Ciutat, *la Pepa* es jurà dia 22 d'agost al Born i en dies successius, per ordre de Pasqual Felip, ho feren parròquies, corporacions i organismes públics. A Lluçmajor, on era batle Nicolau Taberner, es tractà la qüestió en la sessió plenària de l'Ajuntament de dia 26 d'agost:

Reunidos en el Salon de Sesiones de esta Casa Consistorial los Señores que componen este Ayuntamiento descritos al margen se dio cuenta por mi el infraescrito Secretario del oficio del Señor Gefe Politico de esta Provincia Conde de Ayamans de veinte y tres del que corre en el que acompaña copia del Real Decreto de Su Magestad la Reyna Gobernadora de trece del mismo mes por el qual ha sido restablecida [l]a Constitucion Politica del año 1812; y en su consecuencia previene que se de toda la publicidad posible á esta fausta noticia y que se jure en este Pueblo

*con toda la Solemnidad posible el codigo fundamental de nuestras Leyes Politicas y que se lé de aviso del dia en que se haya verificado.*¹²

La Constitució es jurà durant la missa solemne de dia 28 d'aquell mateix mes d'agost, després d'haver-la llegida públicament a Plaça (plaça de la Constitució), i que un vicari l'hagués tornada a llegir des de la trona durant l'ofici religiós. En acabar l'acte, encara dins l'església, es cantà un tedèum i per acabar la incorporació es dirigí a l'Ajuntament.

El 1837 es redacta una nova constitució, que es jura a Mallorca el juliol d'aquell mateix any, quan Pasqual Felip ja ha deixat de ser governador civil.¹³ A Lluçmajor es jurarà dia 5 d'agost,¹⁴ essent encara batle Nicolau Taberner, amb il·luminació a la façana de l'Ajuntament, música en un cadafal que es va muntar per a l'ocasió davant la Casa Consistorial i un *arbol con joyas para coronar dicha función á las diez de la noche.*¹⁵

Poc després, el mes de setembre, se celebren a l'illa eleccions amb dues candidatures: la dels monàrquics constitucionals o liberals moderats¹⁶ i la dels progressistes. Els primers, oligarquia de cacics a la qual s'afegí la majoria de la noblesa il·lustrada de la SEMAP (Diversos Autors (1994) p. 202), defensaven el sufragi censatari restringit limitat als principals contribuents i donaren a la Corona espanyola un paper moderador en els conflictes que poguessin sorgir entre el poder legislatiu i l'executiu. En canvi els progressistes, que representaven el sector liberal més avançat, defensaven un sufragi més ample i que la sobirania nacional havia de recaure exclusivament en les Corts. La victòria dels primers a pràcticament tot Mallorca fou incontestable. Són elegits cinc diputats del Partit Constitucional Moderat: Pere Joan Morell, Domingo Valarino de Manuel, Miquel Salvà Cardell, Joan Burgués Safortesa i el comte d'Aiamans. Segons Cases Méndez (1983-84, p. 68) la causa d'aquesta clara victòria, tant a Mallorca com a la resta de l'Estat, es pogué deure al fet que l'electorat estava format per una gran base agrícola i rural aferrada a tradicions i conservadora de la seva situació i a l'esforç organitzatiu dels mateixos moderats.

Implicat en qüestions polítiques illenques i estatals, l'11 de gener de 1838 entra com a diputat al Congrés dels Diputats a Madrid. Ho fa per la circumscripció de Castelló, substituint el diputat Diego Medrano Treviño, elegit en les eleccions de setembre de 1837. Aquest període fou diputat fins a l'1 de juny de 1839.¹⁷

A Mallorca, a les diferents eleccions celebrades els anys següents, la victòria sempre fou per als liberals. A les de setembre de 1839 hi concorregueren dues candidatures: els liberals de la monàrquica constitucional, entre els quals hi havia el comte d'Aiamans, Pere Joan Morell (advocat i hisendat), Joan Burgués Zafortesa i una majoria d'elements burguesos. I la progressista, amb el partit Progrés Legal Constitucional, entre els membres del qual trobam Felip Fuster Puigdorfila i Josep Villalonga Aguirre. Ambdós havien coincidit amb el comte d'Aiamans com a regidors de l'Ajuntament de Palma el 1836, just abans que Togores fos designat

procurador a Corts, acompanyats també d'un gruix de persones de caire burgès. Guanyen clarament les eleccions els monàrquics constitucionals, i els més votats d'aquest partit varen ésser Ignasi Arabí, el comte d'Aiamans i Pere Joan Morell.¹⁸ I a les eleccions celebrades el febrer de 1840 tornen a guanyar els mateixos, amb pràcticament els mateixos noms a les llistes. Aquest cop obtenen la victòria en 33 dels 40 districtes que existien.

El dia 19 de gener de 1840 Pasqual Felip és elegit diputat a Corts, però no pren possessió del càrrec fins al dia 10 de maig. De 6.431 electors en votaren 4.062 i el comte obtingué 2.969 vots.¹⁹ Però pareix que la representació i la influència polítiques que exerciren els mallorquins a Corts no tengué la incidència esperada. La convulsió dels moments feu que aquesta legislatura fos breu, ja que només durà fins a l'11 d'octubre d'aquell mateix any. Posteriorment, a les eleccions a Corts, quan Espartero assumeix la regència (1841), els monàrquics constitucionals no s'hi presenten i els progressistes guanyen a Balears. El febrer de 1843 els progressistes tornen a guanyar les eleccions, però quan Espartero cau aquell mateix any i es proclama la majoria d'edat d'Isabel II, Josep Miquel Tries, principal representant del progressisme illenc d'aquell moment, es veu forçat a dimitir i els moderats tornen a triomfar a les eleccions. Més endavant, i després d'unes quantes eleccions i del sorgiment de diversos partits polítics, com el Partit Moderat Ministerial, se celebren unes noves eleccions, en què tornam a trobar el comte d'Aiamans. És l'any 1854, i la formació del partit Unió Liberal, un partit eclèctic de tendència progressista, s'havia acabat de produir. Els set diputats que es decidien a les Illes Balears foren Facundo Infante; el comte de San Simón; el comte d'Aiamans, aquests de caràcter moderat, i Ramón Pérez, Antoni Marià Montis i Boneo (marquès de la Bastida), Fèlix Campaner i Francisco Preto Neto. El comte d'Aiamans i el marquès de la Bastida, amb un cens de 8.200 electors, dels quals votaren 3.906 persones, obtingué 2.925 vots.²⁰ A Palma, Pasqual Felip fou el quart candidat més votat, amb 426 vots.²¹ S'iniciava així el Bienni Progressista (1854-1856). Cal dir, emperò, que almanco Facundo Infante, el comte de San Simón, Pasqual Felip i Antoni Montis renunciaren al càrrec²² i són substituïts, respectivament, per José Lemery, Fernando Vinent i Vives, Jaume Lluís Mas del Pla del Rey i Miquel Muñoz Sotomayor, almanco els dos darrers de tendència progressista.

Es produeix a partir d'aquí una renovació de les cares visibles dels monàrquics constitucionalistes i a les eleccions del 1857, tant a les de l'Ajuntament de Palma com a les de diputats a Corts, apareixen nous polítics que conformen el relleu de les velles figures. Deixam de trobar-hi Pasqual Felip de Togores, Villalonga Aguirre, Fèlix Campaner o Francisco Preto, tan presents fins aquells moments, i sorgeixen figures com Llorenç Vicens, Joaquim Massip, Joan Burguès, Quint-Zafortesa o Villalonga de Togores, tot i que a les eleccions d'abril de 1879 i d'agost de 1881, Pasqual Felip de Togores torna a aparèixer a l'escena política i torna a ésser elegit diputat pel Partit Liberal Conservador.²³

Però la vida política de Pasqual Felip de Togores no es limità només a l'àmbit estatal. A la política mallorquina també hi tengué una presència molt activa. Entre d'altres càrrecs, el 1832 esdevindria batle de Ciutat per designació; el 1836, com ja s'ha dit, a banda de regidor del consistori ciutadà, fou governador civil, o el 1844, com a resultat de l'elecció de 600 compromissaris electors palmesans, va sortir, de nou, elegit batle de Palma. El resultat demostra la confiança i el tarannà aglutinador²⁴ que devia tenir, ja que dels 600 vots emesos 597 foren per a ell i només 3 en contra. Va ocupar el càrrec des del dia 21 d'abril de 1844, dia que tant ell com els nous regidors de l'Ajuntament fan el *juramento de guardar y hacer guardar la Constitucion de la Monarquia y las leyes, ser fiel à S. M. D^a Isabel 2^a y conducirse bien y leal[men]te en el desempeño de su[s] respectivos cargo[s]*,²⁵ fins a finals de 1845, després de desavinences polítiques i urbanístiques amb el capità general de les Balears, Miquel Tacón, sobre l'obertura de la costa de Sant Domingo de Ciutat. Amb ell dimitiren tots els regidors i, tot i que el cap polític Joaquim Maximilià Gibert va intentar reunir-los de nou, no ho aconseguí, fet que els suposà la suspensió del càrrec i una multa de 200 rals perhom. Un cop ja no és batle de Ciutat, el febrer de 1846, pren possessió del càrrec que l'agost de 1845 li havia atorgat la reina Isabel II: senador del Regne.

A més exercí infinitat de càrrecs a diferents organismes de govern. Per citar-ne alguns, podem parlar de: vocal de la Junta de Beneficència de la Província el 1848, el 1855 vicepresident de la Junta Provincial d'Agricultura, el 1874 comissari provincial d'agricultura. El 1872 és nomenat president del *Círculo hispano-ultramarino*. També formà part en diverses etapes de la Diputació Provincial, on el 1874 va ser nomenat president, o el 1875, i després de la dissolució que n'havia fet el governador civil Felip Fuster Puigdorfila davant la pujada al tron d'Espanya d'Alfons XII i el període d'assentament del liberalisme, quan en tornà a formar part com a cara ja coneguda de la institució. El 1880 fou vocal de la Junta d'Obres del Port de Palma i nomenat president de la Comissió de Solemnitats Religioses de l'Ajuntament de Palma, per tal d'organitzar els actes religiosos de les Fires i Festes d'aquell any, i del 1883 al 1885 serà membre vocal de la Junta Provincial de Sanitat.

A causa de l'afinitat i la proximitat a la monarquia espanyola, el trobam present als actes monàrquics més significatius de l'illa, entre d'altres la proclamació com a reina d'Isabel II, dia 9 de desembre de 1833. A la llista de convidats hi torbam *C. 50-1 - Togores y Rosselló Dn. Pascual, Conde de Ayamans*,²⁶ o *C. 192-9 - Dn. José Tomás Verí y Togores*,²⁷ gran amic del seu pare. En aquest acte s'inauguraria la columna de la Font de les Tortugues, situada a l'actual plaça del Rei Joan Carles I a Ciutat. També serà convidat a la visita que l'any 1860 la reina va fer a Mallorca, durant la qual es col·locaria la primera pedra del monument a la monarca, avui desaparegut. Una vegada que el 1875 Alfons XII succeeix Isabel II se celebren activitats festives a tot Mallorca, i entre totes elles, com diu el cronista Llabrés Bernal en el seu noticiari, destacaren les que es dugueren a terme a Lloseta *organizadas por el Conde de Ayamans*.²⁸

El seu estatus, la seva posició social i la seva influència política li permeteren durant la seva vida obtenir una sèrie de distincions, reconeixements i privilegis que no podem, ara i aquí, detallar, però dels quals podem citar alguns exemples:

El 1857, el seu íntim amic Miquel Salvà, bisbe de Mallorca, restringeix a certs senyors el privilegi, fins aleshores vigent, d'escollir vicari o rector per a determinades viles. Amb el comte d'Aiamans, gràcies a l'amistat i al caràcter summament religiós de Pasqual Felip, hi fa una excepció i a ell sí que li concedeix aquest dret a la vila de Lloseta. A més li manté el dret *de nombrar todos los obreros o mayordomos de las obrerías hoy día establecidas o que en adelante se estableciesen sin que para ninguno de estos actos de autoridad sea necesario el concurso de la municipal de su distrito. Doy comunicación al Iltr. Sr. Conde de Ayamans a los efectos oportunos.*²⁹

Un any després, dia 21 de maig, i gràcies a la intercessió del bisbe Salvà, el papa Pius IX li concedeix la facultat de llegir i retenir llibres que a l'època estaven prohibits, sempre que no els deixàs a altres persones ni fossin obscens. I és que la Biblioteca Aiamans era un dels grans tresors de la família. Un riquíssim recull de tot tipus de documents, edicions de luxe, primeres edicions, incunables, mapes, cartes manuscrites d'infinitat de personalitats, plànols, còpies d'obres i documents únics... amb una secció de miscel·lània històrica extremadament nodrida, tant de manuscrits com d'obra impresa, *los cuales son en tan gran número y en su mayoría tan escogidos que sin vacilar puede asegurarse que difícilmente se hallará, aun entre las principales bibliotecas públicas de España, otra colección que bajo esos puntos de vista le aventaje.*³⁰ A més disposava també d'una col·lecció de monedes o monetari importantíssim i amb exemplars raríssims.³¹ Tant part de la Biblioteca Aiamans com del monetari es desferen un cop mort Pasqual Felip. Molts dels volums, obres i monedes es perderen o es varen vendre, esqueixant així un dels majors patrimonis històrics de la família i culturalment més valuosos de l'illa. Una part molt important es vengué a la Biblioteca Reial de Copenhaguen (Dinamarca), *ben enfora de la nostra estimada Mallorca.*³² Segons ens conta Bernat Martí, una bona part del fons Aiamans va anar a parar a la Llibreria Ripoll de Palma. Una part fou adquirida per la Biblioteca Bartomeu March i una altra part per la Biblioteca de Catalunya. (Martí, B. (1995) p. 185).

Seguint amb les distincions que rebé en vida podem citar també la de dia 30 d'agost de 1866, quan Isabel II, a causa de l'actuació de Togores durant l'epidèmia de còlera que havia afectat l'illa un any abans, li concedí l'ingrés a l'Orde Civil de Beneficència. El ministre de la Governació Carlos de Pravia li ho comunicava en aquests termes: *La Reina (q.D.g.) se ha enterado con la mas profunda satisfacción de los importantes servicios prestados en esa Capital durante el desarrollo del Cólera-morbo el año último, por el Conde de Ayamans Senador del Reino; y deseando S.M. premiar debidamente tan filantrópicos servicios se ha dignado concederle ingreso en la Orden civil de la Beneficencia en su primera categoria. (...)*³³

Home profundament religiós³⁴ i molt devot de Ramon Llull, que tenia representat en un quadre al seu oratori privat de la parròquia de Santa Eulàlia,³⁵ participà

en la subvenció i el foment de la construcció de diversos edificis religiosos a la vila de Lloseta. Entre d'altres col·laborà en la construcció de la segona part, i per tant la finalització, de l'església, obres que s'inicien l'11 de novembre de 1844. S'encarregà de les despeses que generaren les obres del nou convent de les franciscanes, que s'iniciaren el 1879 i duraren fins al 1888, i contribuí amb 50.000 ptes. a la construcció de l'oratori del Cocó (1877-1878), i com a gratitud es col·locà l'escut dels Togores al retaule.

Ja als darrers anys de la seva vida fa testament davant el notari Miquel Ignasi Font el 30 d'abril de 1886, pel qual nomena marmessors seus les seves filles Leocàdia, Maria del Pilar i Maria Ferranda,³⁶ el seu gendre Plàcid de Montoliu (marquès de Montoliu), els seus nets Marià Gual de Togores i Francesc de Montoliu i de Togores, Tomàs Rullan (canonge de dignitat de Capiscol), Sebastià Cerdà (prevere de la Seu), Miquel Ignasi Font (notari i advocat) i Bernat Canet, president de la Cambra de Comerç. Deixa la part llegítima corresponent a les dues filles menors i nomena hereu el seu net Marià Gual de Togores i usufructuària sa mare, filla major de Pasqual Felip, Leocàdia, per tot el temps de la seva vida mentre el seu fill no contregui matrimoni. Si Marià no pogués heretar ho faria el seu germà Josep Gual, segon fill de Leocàdia. Però tres mesos abans de morir, l'1 de maig de 1888, l'encara comte hi fa un afegit pel qual deixa sense l'usdefruit la seva filla, i és concedit directament al seu net Marià Gual de Togores. Igualment la desposseeix de tres cases del carrer d'en Morei de Ciutat, dues del carrer de Sant Pere Nolasc, el diner en efectiu, joies, la biblioteca, quadres, monetari, objectes d'art i peces arqueològiques que, un cop mort el comte, passaran a ser propietat del seu net, el futur 11è comte d'Aiamans. La justificació que en dona és que *mi heredero propietario ha de entrar en el goce y disfrute de todo lo expresado, luego de ocurrida mi muerte.*³⁷ Li correspondrien, així mateix, els fideïcomisos dels llinatges, els béns fideïcomisos, pels quals tant havien lluitat Antoni Togores i Net, padrí patern de Pasqual Felip, com el seu pare Josep,³⁸ que només eren transmissibles al primogènit masculí. Tot i això, cal dir que sembla que Leocàdia sí que exercí l'usdefruit fins a la seva mort, dia 10 d'abril de 1906. Cal citar en aquest punt, sense entrar-hi en profunditat, que el patrimoni heretat per Marià es veuria afectat i se segregaria, en part, per les reclamacions de Maria de Montoliu i Togores, cosina seva, filla de Maria Ferranda, arran de la mort de la seva tia Leocàdia, quan reclama des de Mèxic, lloc on residia, algunes propietats, tant rústiques com urbanes, a Sant Llorenç i Manacor.³⁹

Així, dia 21 d'agost de 1888, quan Felip Pasqual tenia 82 anys, a les 23.30 hores va morir, després d'una *larga y penosa enfermedad*,⁴⁰ a la seva casa senyorial del carrer d'en Morei núm. 35 de Ciutat. Dia 5 de març el papa Lleó XIII li havia concedit per *devotionis dumtaxat causa* que se li pogués donar la comunió al seu oratori privat de Ciutat. *El Ancora* dia 26 de juliol publicava que *al Sr. Conde de Ayamans, que desde hace algun tiempo está enfermo, con motivo de haberse agravado, se le administraron días pasados los Santos Sacramentos que recibió con fervorosa devoción*, i dia 6 d'agost

deia que *a última hora hemos sabido que esta mañana el señor conde de Ayamans ha recibido el sacramento de la Extremaunción*.⁴¹ El seu testament seria protocol·litzat el 12 de setembre d'aquell any pel mateix notari davant el qual s'havia fet.

La seva esposa havia mort⁴² molts anys abans d'una llarga malaltia, dia 30 d'agost de 1847. Els seus cossos foren sepultats a la tomba dels Togores a l'església de Lloseta, al panteó familiar de la capella de Sant Josep. Al funeral hi assistí una representació de pràcticament tota l'aristocràcia de l'illa, però també molts de menestrals, foravillers o guàrdies rurals procedents de tot Mallorca. El cos del comte es vestí amb l'hàbit franciscà, com a membre que era de la Germandat de Terciariis. Es posava així en marxa la maquinària perquè Marià Gual de Togores, fill de Leocàdia i de Joaquim Gual Doms, heretà el títol nobiliari que li corresponia i les propietats associades a aquest, entre elles les possessions llucmajoreres de Son Julià, Merola i Binificat.

PASQUAL FELIP DE TOGORES, PROPIETARI

El gran patrimoni que a finals de segle XIX posseïa el comte d'Aiamans era molt important. Vegem, en aquest sentit, les contribucions pagades l'any 1875 pels majors propietaris de la terra a l'illa:⁴³ marquès de Bellpuig, 27.719 ptes.; marquès de Vivot, 17.195 ptes.; comte d'Aiamans, 14.396 ptes.; comte de San Simón, 13.326 ptes.; Pere Verí i Salas, 10.688 ptes.; Josep Quint Zafortesa, 10.634 ptes.; marquès del Palmer, 10.564 ptes.; marquès d'Ariany, 10.078 ptes.; Faust Gual de Torrella, 9.172 ptes.; Joan Burguès Zafortesa, 9.089 ptes.; comte de Torre Saura, 8.248 ptes.; Jordi Fortuny i Sureda, 7.937 ptes.; Felip Villalonga i Mir, 7.853 ptes., i comte de Campo Franco, 7.363 ptes.⁴⁴

Pasqual Felip, com podem comprovar, era un dels grans posseïdors de terra i propietaris a Mallorca, un dels grans latifundistes de l'illa, només superat pel marquès de Bellpuig i pel marquès de Vivot pel que fa a les contribucions que s'havien de pagar per aquestes propietats. Però no només això, sinó que a més era un dels majors latifundistes de tota la zona de parla catalana, ja que si observem les mateixes llistes de principals propietaris segons la contribució de l'any 1875 d'aquests indrets ens adonarem que només és superat per 4 propietaris a Catalunya i per 3 al País Valencià⁴⁵ on, de totes formes, s'ha de tenir en compte que s'havia abolit el règim senyorial ja el 1881 i la noblesa entra en crisi, ja que deixa de percebre els ingressos per la condició de senyors jurisdiccionals.⁴⁶

Valguin aquestes comparatives com a mostra de la fortuna territorial que arrossegava de generacions enrere el comte d'Aiamans. Una fortuna acumulada durant molts de segles que quedaria pràcticament desintegrada a principis del segle XX, però que ara constituïa una de les grans acumulacions latifundistes de totes les Illes Balears. I tot resultat de l'organització i l'estructuració de la societat a Mallorca, on la noblesa, al contrari que a Catalunya o al País Valencià, encara mantenia, aquest

darrer quart del segle XIX, un poder econòmic i social indiscutible. Vuit dels catorze grans propietaris de la llista anterior referida a Mallorca posseïen títols nobiliaris. Eren els qui controlaven la terra i, per tant, en un món insular d'hegemonia agrària, controlaven la pròpia societat en unes relacions de dependència que, tal com diu Peñarrúbia, a causa de les transformacions polítiques del moment, havien passat de clientelars a pròpies de cacics (PEÑARRUBIA, I. (1997) p. 5-6). La vella noblesa seguia arrendant les terres per obtenir-ne una bona rendibilitat, mentre que la pagesia mallorquina, consistent en el gran gruix de la població, en general seguia en un règim d'autosubsistència que dificultava, també per mor de la insularitat i els costos elevats de les matèries primeres que això provocà, el desenvolupament d'activitats industrials i mercantils.

LA TERRA A LLUCMAJOR EN TEMPS DE PASQUAL FELIP DE TOGORES

Un estudi publicat per Casimiro Urech i Cifre⁴⁷ indica que l'any 1861 a Lluçmajor, d'un total de 4.875 propietaris, un 76 % de la riquesa territorial era dels terratinents locals, mentre que un 24 % era dels externs. Respecte d'aquest estudi cal fer, però, una sèrie de reflexions.

En primer lloc cal indicar que moltes de les propietats més importants i extenses del terme eren en mans de propietaris forans o *Propietarios forasteros 3er. concepto*.⁴⁸ Aquests, en molts de casos, les tenien arrendades a llucmajorers que residien a les mateixes possessions. Són els colons o els amos, mentre que els propietaris ciutadans són els senyors. En certa manera això feia que aquests amos, aquests grans arrendataris, actuassin com a terratinents, i això és un fet de notable importància en una societat eminentment agrària ja que, en certa manera, repartien la feina dins el poble, controlaven el mercat de treball dels jornalers dels pobles on tenien les terres arrendades, quan en realitat les terres no els pertanyien. Els vertaders terratinents continuaven essent els aristòcrates, nobles i senyors, que encara controlaven les possessions més grans de Mallorca i que mitjançant tota la xarxa de recursos legals i fiscals seguien exercint el seu poder sobre la societat i sobre els seus membres, arrendataris, petits propietaris, jornalers, roters... a través dels arrendaments i altres aspectes contractuals. Així es va configurant el que serà la societat mallorquina i llucmajorera d'aquesta època amb:

- Propietaris terratinents. Que lloguen les terres o les exploten directament mitjançant la utilització d'intermediaris a canvi d'un sou.
- Arrendataris que tenen sota domini terres arrendades d'una extensió considerable. Es converteixen, en certa manera, en els intermediaris entre els

senyors i la massa de jornalers per tal d'aconseguir el màxim benefici que puguin donar, en cada cas, les terres. Es transforma en una classe social benestant, fins i tot de vegades aconsegueixen imposar les seves condicions als terratinents.

- Jornalers que venen la seva força de treball a jornal a les grans explotacions. Són foravilers catalogats per Cela Conde com *un proletariado en sentido capitalista*.⁴⁹
- A més va sorgint un nou grup. Foravilers, moltes vegades són els mateixos jornalers, que tenen en propietat un tros de terra de poca extensió, en molts de casos adquirida a partir de la parcel·lació o establiments de les grans finques o possessions. Aquests reben una forta pressió per part dels impostos de l'Estat, de l'Església i les institucions, censos emfitèutics establerts sobre les terres de nova adquisició, alous, rendes... per la qual cosa aquest petit propietari s'endeuta i finalment torna a formar part del grup dels jornalers, que en alguns casos ja havia abandonat, per tal de reactivar l'economia familiar, completant a través del jornal el producte i els beneficis obtinguts a les terres de la seva propietat. Segons Cela Conde aquesta és una conseqüència immediata i necessària del sistema d'explotació precapitalista que incideix sobre l'economia de subsistència de què abans es parlava. (Cela Conde (1979), p. 12).

D'aquesta manera es forma una societat agrària en la qual segueix predominant el poder econòmic i sobretot social de la noblesa. Es manté una situació d'explotació de la pagesia, on els grans arrendataris de cada vegada assumeixen un rol més important i destacat i on, de mica en mica, es va formant una altra classe nova de pagesos que ja tenen suficient poder per adquirir una parcel·la de terra i convertir-se en petits propietaris a mesura que les grans possessions i els latifundis es van establint i parcel·lant.

Tot i que els interessos entre els propietaris i els d'aquests grans arrendataris de vegades poguessin ser diferents, fins i tot de vegades totalment enfrontats, cal tenir present que tots dos tenien un mateix objectiu: produir, a través del sobretreball dels jornalers, que esdevé la via típica d'obtenció de la renda de la terra, els màxims excedents possibles. A aquests excedents, els arrendataris, normalment els donaven dues vies de sortida: el pagament de la renda al propietari i l'obtenció d'uns beneficis econòmics a través de la venda o la comercialització dels productes obtinguts (ametles, blat, raïm, civada, olives...), i aconseguien d'aquesta manera uns beneficis que rendibilitzassin els diners invertits en l'arrendament d'aquestes terres.

En les llistes de l'època de les possessions llucmajoreres ocupades per *colonos* ens trobam amb Binificat i amb les altres propietats del comte d'Aiamans: Merola i Son Julià. Aquests colons paguen la contribució a la banda dels veïns de Lluçmajor perquè de ben segur majoritàriament eren de la vila, encara que les terres no fossin realment

seves, sinó dels senyors, normalment, ciutadans. Això és un fet molt important a l'hora de comptabilitzar la riquesa total, tant dels forans com dels mateixos veïns. És precisament per aquest motiu que la riquesa de la terra, segons l'estudi abans esmentat d'Urech i Cifre, és favorable als veïns llucmajorers i no als externs, quan realment estaven ocupant, mitjançant arrendaments, terres que no eren de la seva propietat. A la *Clasificación de la riqueza por que se hace el reparto*⁵⁰ comprovam aquest fet:⁵¹

	Hacendados ⁵² forasteros	Vecinos y colonos	
RIQUEZA	RÚSTICA	47462.75	288321.75
	URBANA	1280.00	44324.25
	PECUARIA	6492.25	27976.00
	COLONIA	0.00	9882.00
	TOTAL PARCIAL	55235.00	370522.00
	TOTAL GENERAL		425757.00

Veim, idò, com els colons, tot i treballar i habitar terres que en molts de casos són de forans, hi contribueixen com a veïns. Això fa pujar molt la riquesa a la banda dels *vecinos*, com veim a l'estudi d'Urech un 76 % de la riquesa territorial, ja que també s'hi inclou la categoria de *colonos*. Aquest és un fet que s'ha de tenir en compte perquè la suma de la riquesa no es vegi distorsionada. Ja que si la riquesa d'aquelles terres arrendades i considerades habitades per colons, dins la qual podem incloure per exemple Binificat, comptàs a la banda del seu propietari, que és el verteder terrinent, i no del seu arrendador, segurament la suma general de la riquesa seria molt diferent i bastant més favorable als *hacendados forasteros*. És per aquest motiu que hem de tenir molt present la diferència entre propietat i riquesa. Pot ser que la riquesa sigui favorable als veïns llucmajorers però la propietat de les terres continuava essent molt favorable als externs, sobretot als membres de l'aristocràcia.

Però, quines eren les possessions habitades per colons i com es distribuïren aquestes terres dins el terme de Lluçmajor? Per respondre aquestes preguntes podem acudir al mateix repartiment de 1872-73.⁵³ Hi trobam recollides 51 possessions considerades com de *colonos*, de les quals la possessió de s'Àguila és la que té més riquesa imposable total: 1131,75 ptes. A una gran distància, però en segon lloc, trobam la possessió de Binificat, amb una riquesa imposable total de 493 ptes., seguida de Garonda, amb 482 ptes., i de Betlem, amb 379.75 ptes.

Alguna de les possessions que poden tenir relació amb Binificat són les del mateix comte d'Aiamans: Merola, 288,50 i Son Julià, 227,50; les veïnes Míner, 363,50 i sa Maimona, 188,50, o les properes Son Ponç Farratge, 228 i s'Arèsta 135,50.

Podem comprovar que Binificat, entre les possessions incloses a la llista de *colonos*, o sigui, entre les possessions arrendades i habitades pels mateixos arrendataris, no és una de les més extenses, però sí que era una de les possessions més riques i importants del terme de Lluçmajor a finals d'aquest segle XIX.

Dels diferents repartiments podem extreure les dades que fan referència a Binificat i comprovarem aquest fet. Les dades sobre Binificat que ens ofereix el repartiment de 1872-73 són:

Núm. correlativo: 2226

Contribuyentes. Colonos: Predio Binificat

Núm.º con que figuran en el amillaramiento ó su apéndice de rectificacion: 47

VECINDAD del contribuyente: Lluçmajor

Conceptos de la riqueza imponible que resulta en este distrito:

Colonia: 493'00 [pts]

TOTAL: 493'00 [pts]

CUOTAS de contribucion para el Tesoro al 18 por 100 de gravámen sobre la riqueza: 84'76 [pts]

RECARGO del 1 por 100 sobre la riqueza para premio de cobranza, partidas fallidas y gastos de investigacion: 4'93 [pts]

TOTAL GENERAL: 89'69 [pts]

CORRESPONDE á cada trimestre: 22'42 [pts]

En el repartiment de 1873-74⁵⁴ les úniques dades que varien, respecte de l'anterior, són les de:

CUOTAS de contribucion para el Tesoro al 20 por 100 de gravámen sobre la riqueza: 98'60 [pts]

TOTAL GENERAL: 103'53 [pts]

CORRESPONDE á cada trimestre: 25'88 [pts]

Pel que fa al repartiment de 1874-75⁵⁵ les dades que ens ofereix són:

Número de orden: 2303

NOMBRES DE LOS CONTRIBUYENTES. Colonos: Predio Binificat

Utilidades fijas dentro del p 00 al Tesoro segun circular de 31 de Enero de 1871 por TERRITORIAL: 493'00 [pts]

Utilidades calculadas por la Junta: 246'50 [pts]

TOTAL de utilidades imposables y exigibles: 739'50 [pts]

CUOTAS al 4 p 00 ó de gravámen sobre dichas utilidades: 29'58 [pts]

6 p 00 de cobranza y partidas fallidas: 1'78 [pts]

Total general que debe pagarse en el año económico: 31'36 [pts]

Corresponde al trimestre: 7'84 [pts]

Amb la finalitat de poder comparar les dades de Binificat amb les d'altres possessions trascriuré també les de Merola i les de Son Julià del repartiment de 1874-75:

Número de orden: 2302

NOMBRES DE LOS CONTRIBUYENTES. Colonos: Predio Marola
Utilidades fijas dentro del p 00 al Tesoro segun circular de 31 de Enero de 1871
por TERRITORIAL: 288'50 [pts]

Utilidades calculadas por la Junta: 144'25 [pts]

TOTAL de utilidades imponibles y exigibles: 432'75 [pts]

CUOTAS al 4 p 00 ó de gravámen sobre dichas utilidades: 17'31 [pts]

6 p 00 de cobranza y partidas fallidas: 1'4 [pts]

Total general que debe pagarse en el año económico: 18'35 [pts]

Corresponde al trimestre: 4'59 [pts]

Número de orden: 2304

NOMBRES DE LOS CONTRIBUYENTES. Colonos: Predio Son Julia
Utilidades fijas dentro del p 00 al Tesoro segun circular de 31 de Enero de 1871
por TERRITORIAL: 227'50 [pts]

Utilidades calculadas por la Junta: 113'75 [pts]

TOTAL de utilidades imponibles y exigibles: 341'25 [pts]

CUOTAS al 4 p 00 ó de gravámen sobre dichas utilidades: 13'69 [pts]

6 p 00 de cobranza y partidas fallidas: [0']82 [pts]

Total general que debe pagarse en el año económico: 14'47 [pts]

Corresponde al trimestre: 3'62 [pts]

Gràcies també a aquests repartiments territorials podem saber qui eren aquests propietaris que encara dominaven la terra i a quin estament pertanyien. Hi veim, tal com s'ha anat comentant, com la noblesa i els senyors de Ciutat encara tenien força importància dins l'estructura social, agrària i rural dels pobles de Mallorca, en el nostre cas concret de Lluçmajor. Per exemple al del 1860⁵⁶ en l'apartat reservat a *En inmuebles concepto 3º forasteros pr. tierras no llevados de su cuenta comprend[idos] los nacionales* entre d'altres trobam diversos membres d'aquesta noblesa mallorquina. Alguns d'ells són Antoni Montis, el marquès de Vivot, Tomàs Quint Zafortesa, Maria Francisca Zafortesa, Príam Villalonga, Pere Rossinyol, Guillem Montis, Miquel Danús, Maria Aina Danús o el mateix comte d'Aiamans.

La gran majoria d'aquests repartiments s'estructuren en quatre grans apartats: 1r. *Contribuyentes*, 2n. *Colonos*, 3r. *Vecinos en 2º concepto*, 4t. *Propietarios forasteros en tercer concepto*.⁵⁷

Si acudim al 1r apartat del repartiment del 1872-73 observarem algunes dades rellevants referides al comte d'Aiamans que el situen com un dels contribuents més forts de Lluçmajor. Aquest primer apartat el formen 2.222 contribuents dels 2.316 que hi ha en total. Pasqual Felip de Togores és el 39è màxim contribuent, amb una riquesa imponible de 1.227,75 ptes., de les quals 1.181,75 són en concepte de riquesa

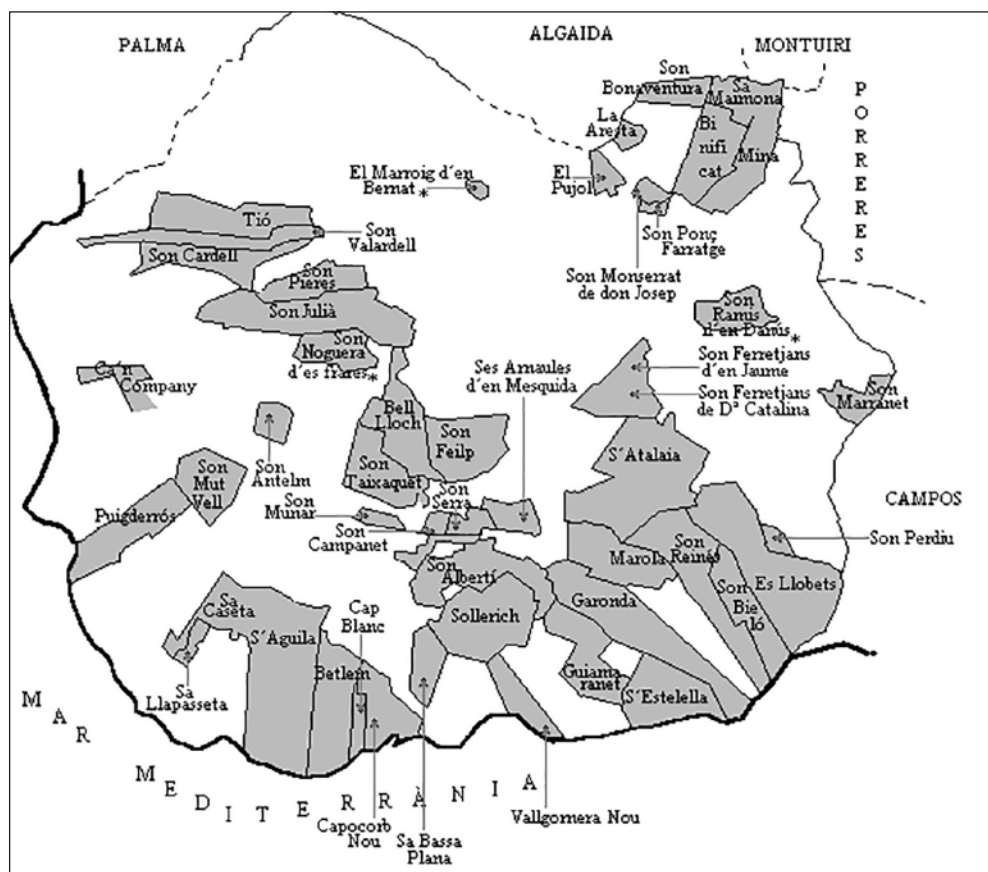

Mapa 1. Elaborat a partir de la llista de Contribuyentes Colonos del repartiment de 1872-73.

rústica i 46 d'urbana. El màxim contribuent d'aquest apartat és Mariano Villalonga, amb una riquesa imposable total de 14.736,75 ptes. (12.683 de riquesa rústica, 301,50 de riquesa urbana i 1.752,25 de pecuària). Emperò si ens traslladam a l'apartat reservat als *forasteros en tercer grado*, on Villalonga no apareix, comprovam que el comte d'Aiamans és el contribuent amb més riquesa d'aquest apartat, amb 8.965,75 ptes. (7.993,50 de riquesa rústica, 130,75 d'urbana i 841,50 de pecuària). D'aquesta manera, sumant les riqueses imposables dels 1r i 4t apartats ens dona un resultat de 10.193,50 ptes. Això fa que se situï com a segon màxim contribuent de tota la vila de Lluçmajor en el total de les contribucions per tots els conceptes i apartats, només superat pel ja esmentat Mariano Villalonga. Cal indicar que el 1871 i segons la Contribució Territorial, el comte d'Aiamans és el 4t màxim contribuent de Mallorca, amb 13.116 ptes.⁵⁸ a l'hora de passar comptes amb l'Administració d'Hisenda, una mostra més del gran patrimoni que tenia en propietat.

Revisant altres repartiments d'anys anteriors dins el mateix apartat de forans, veim com Pasqual Felip encara té una major transcendència dins la contribució de la vila. Si observam els totals de la riquesa que ens ofereix el repartiment de 1860,⁵⁹ d'entre aquells considerats com a *forasteros*, comprovam que el comte d'Aiamans, amb les seves propietats de Son Julià, Merola i Binificat, és el contribuent amb més riquesa total:

Contribuent	Totals	Correspon a cada trimestre
Comte d'Aiamans	47220 rv	1912,68 rv
Marquès de Vivot	40330 rv	1634,15 rv
Don Antoni Montis	17785 rv	720,70 rv
Don Pere Rossinyol	15990 rv	648,30 rv
Don Josep Morell	15615 rv	633,91 rv
Don Tomàs Quint Zaforteza	15585 rv	632,35 rv
Don Francesc Rius	15585 rv	631,93 rv

Tal com passa aquest 1860, en què és el contribuent, no veí de Lluçmajor, més ric dels que tenen possessions dins la vila,⁶⁰ també passarà amb els repartiments posteriors. Al de 1861⁶¹ trobam el comte, amb una riquesa de 47.220 rals de velló. A la contribució territorial de 1863 a 1864,⁶² amb una de 35.339 rv, seguit del marquès de Vivot, amb 29.237, i de Pere Rossinyol i Zaganada, amb 15.418. Al repartiment de 1872-1873 té una riquesa imposable total en el concepte de *forasteros* de 8.965,75 ptes., seguit una altra vegada pel marquès de Vivot, amb 8.099,50 ptes., i per Antoni Montis, amb 4.238 ptes. En els de 1873-74 i 1874-75 tornam a trobar les mateixes dades. Als voltants de 1877-78, el comte d'Aiamans i el marquès de Vivot continuen essent els forans amb més riquesa dins la vila, com ho demostra la taula de cens publicada per F. Sáez (1997, p.255) a *El cos electoral de Palma al segle XIXè (1837-1899)*.

Si comparam aquestes dades amb les de la llista general de contribuents (el que s'ha denominat com a primer apartat), on es troben la gran majoria de llucmajors, veurem que els majors contribuents, individualment parlant, són precisament aquests contribuents externs (els del 3r apartat), ja que no hi ha pràcticament cap llucmajorer que ni tant sols s'atraqui a les xifres d'aquests. Per tant podem afirmar que són els forans que poseeixen les terres més valuoses i riques del terme, que són ells els vertaders terratinents de les possessions importants de Lluçmajor.

Per saber conèixer-ne la procedència, d'on eren, tornarem a prendre com a referència el repartiment elaborat l'any econòmic de 1872-73. Si revisam detingudament la llista de *contribuyentes* comprovam que dels 2.316 contribuents que formen el repartiment n'hi ha 2.221 de Lluçmajor (representa el 95,8 %), 60 de Palma (2,59 %), 14 d'Algaida (0,6 %), 10 de Porreres (0,43 %), 9 de Randa (0,38 %) i 2 de Campos (0,08 %). Si agafam les dades de l'apartat que fa referència als forans comprovam

que la presència de veïns de Palma és majoritària. De les 25 persones que formen la llista n'hi ha: 23 de Palma (92 %), 1 de Porreres (4 %) i 1 de Randa (4 %).⁶³

Aquests propietaris forans en tercer concepte, tot i que només representaven el 4,08 % del total de propietaris del terme de Lluçmajor, tenien algunes de les possessions més importants i emblemàtiques del poble. En poques mans s'acumulava la majoria de la terra de la vila, un fet que a l'època és extropolable a tota l'illa. Jean Bisson ens n'ofereix unes dades prou significatives. En un estudi fet a partir de la propietat de la terra l'any 1860 conclou que en mans de les famílies Sureda, Dezcallar, Zaforteza, Dameto, Quint, Vivot i Despuig, tots ells ciutadans, recau una cinquena part de la terra de l'illa. A partir de les dades de Bisson podem elaborar una llista on consignar el total de les hectàrees propietat dels 9 grans propietaris de Mallorca:⁶⁴ marquès de Bellpuig, 7.635 ha; marquès de Vivot, 5.875 ha; marquès del Palmer, 5.872 ha; marquès de la Romana, 3.859 ha; marquès de la Torre, 3.011 ha; marquès de Campofranco, 1.691 ha; comte d'Aiamans, 1.605 ha; comte d'Espanya, 1.522 ha; comte d'Ariany, 1.429 ha.

A la llista veim que s'inclou *le comte d'Ayamans avec 1.605 ha*⁶⁵ com a setè gran propietari de l'illa, 1.605 ha entre les quals hem d'incloure les llucmajoreres de Binificat, Merola i Son Julià, que formaven part, segons aquestes dades, d'un dels majors patrimonis territorials de l'illa.

Segons un altre estudi fet pel mateix Jean Bisson,⁶⁶ basat en un estudi fet per l'arxiduc Lluís Salvador, a la dècada dels anys setanta del segle XIX hi havia 41 propietaris pertanyents a l'aristocràcia mallorquina, que posseïen el 17,9 % de la superfície total de Mallorca, unes 65.000 ha, o sigui, quasi la cinquena part a què es referia una dècada abans. En canvi I. Moll i J. Suau, també sobre dades de l'Arxiduc, basant-se en el mateix any 1870, ens ofereixen la següent llista dels majors terratinents de l'illa,⁶⁷ els quals, segons ells, posseïen entre una setena i una vuitena part de la terra, concretament un 13,5 % del total de la superfície de Mallorca:⁶⁸ marquès de Bellpuig, 7.635 ha; hereus de Marià Villalonga, 7.246 ha; marquès del Palmer, 5.872 ha; marquès de Vivot, 5.375 ha; marquès de la Romana, 3.859 ha; Francesc Truyols, marquès de la Torre, 2.993 ha; Pere Morell i Fontirroig, 2.570 ha; Joan Burguès Zaforteza, 2.553 ha; Francesc Villalonga (Escalada), 2.279 ha; Ignasi Fuster, 2.345 ha; Felip Fuster, 2.178 ha; Mateu Homar (no-noble), 2.174 ha, i Pere Verí, 2.161 ha.

Tot i ésser dades notablement diferents, en les dues estadístiques queda ben reflectit, com ja es comentava abans, que una gran part de la terra mallorquina resta en mans de relativament poques persones, per regla general ciutadans, que seran en definitiva les que tendran el poder de la terra en aquest segle XIX. En el cas de Lluçmajor, si prenem com a referència el Repartiment individual de l'any econòmic de 1872-73 i feim la correspondència entre l'apartat de *Colonos* i el de *Propietarios forasteros en tercer concepto*, ho podem comprovar:

El comte d'Aiamans era propietari de Son Julià, Merola i Binificat. Miquel Danús ho era de Son Pieres, Son Ramis d'en Danús i es Puigderrós, aquesta possessió a

mitges amb Don Ramon Servera. Antoni Montis, marquès de la Bastida, de sa Maimona i de Míner. Francesc Omellà ho era de Son Munar. Joan Comasema Palou era el propietari de Son Serra. Mariano Pujol era el propietari de la possessió des Cap Blanc. Josep Quint Zafortesa ho era de les possessions de Solleric i de s'Estelella. Francesc Rius era propietari des Llobets. Guillem Ripoll ho era de la possessió de Son Delabau. Miquel Salvà i Cardell ho era de Son Noguera des Frares. En Miquel Sastre *Caleta* era el propietari de la possessió de Tió. Salvador Llopart ho era de Bennoc. Josep Servera i Monserrat, de la possessió de Son Montserrat de Don Josep. Ramon Severa era propietari des Puigderrós, a mitges amb Miquel Danús, i de Son Marranet. Josep Sureda era propietari de la possessió de Betlem. Frederic Tabarner i Sbert tenia en propietat la possessió de sa Talaia, que el 1846 era de Nicolau Tabarner, a més de Son Quartera i Son Reiners. Tomassa de Guasp Vicens, per herència del seu marit Llorenç Guasp, era propietària de Son Bonaventura. El marquès de Vivot era propietari de la possessió de s'Àguila.

La llista que s'exposa a continuació⁶⁹ (complementària de la de *Colonos i Propietarios forasteros* abans exposada) ens pot donar una idea més ampliada d'algunes de les possessions que, durant el segle XIX, eren propietat de forans:

Antoni Mesquida de Formiguera: Son Mut Vell i ses Arnaules, 1837. Marià de Villalonga: Son Granada i sa Torre, 1838, més tard de la seva esposa Catalina Zaforteza i de Togores, vídua de Villalonga. El marquès del Raiguer: Cugulutx, 1838. Felip Fuster i Puigdorfila: Son Fosquet, 1838. Tomàs Quint Zaforteza: Betlem, Solleric, s'Estelella i Païssa, 1838. Jaume Mesquida des Revellar de Campos: Son Ponç Cardaix, 1838. Pere Rossinyol i Zagranada: Lluçamet i Capocorb Vell, 1838. Francesc Gomila de Can Carreres de Palma: Vernissa, 1838. Jaume Sitjar de Palma: Albanyeta, 1838. Príam de Villalonga: Son Ponç Farratge, 1838. Pere Ignasi Obrador de Campos: Son Garcies de s'Aljub, 1838, després de Joan Obrador, 1846. El prevere Jeroni Rius: So n'Antelm i es Llobets, 1838. Llorenç Melià: So n'Hereu i es Rafalet, 1846. Pere Massa de la Lizana, marquès de la Romana: Galdent i sa Cabana, 1849 i Son Boscana, fins al 1857, que es ven a Antònia Aina Salvà d'Algaida. El marquès de Vivot: Betlem, 1859. Antoni Mendívil i Borreguero: Son Mendivi, 1860. Bartomeu Borràs i Mas: s'Aresta, 1872-73. Paulino Vernier: Galdent d'en Vernier, 1888 (actualment Can Paulino).

La composició del mapa ofert ens pot ajudar a fer-nos una idea de la distribució de la terra del segle XIX. Com s'ha intentat exposar fins aquí, moltes de les grans possessions són en mans de propietaris forans, però veim també que molta part de la terra, sobretot al voltant del nucli urbà de Lluçmajor, és ja en mans dels mateixos llucmajorers.⁷¹ Això no és una llista o un mapa tancat, ja que hi havia altres terres en mans d'externs. Aquí només s'han fet constar algunes de les possessions més representatives, algunes de les que més pes tenien dins la societat del seu moment.

Però, tot i que les grans propietats encara són en mans dels grans senyors nobles de l'illa, estam en un moment clau, de canvi, de declivi de la societat aristòcrata, de

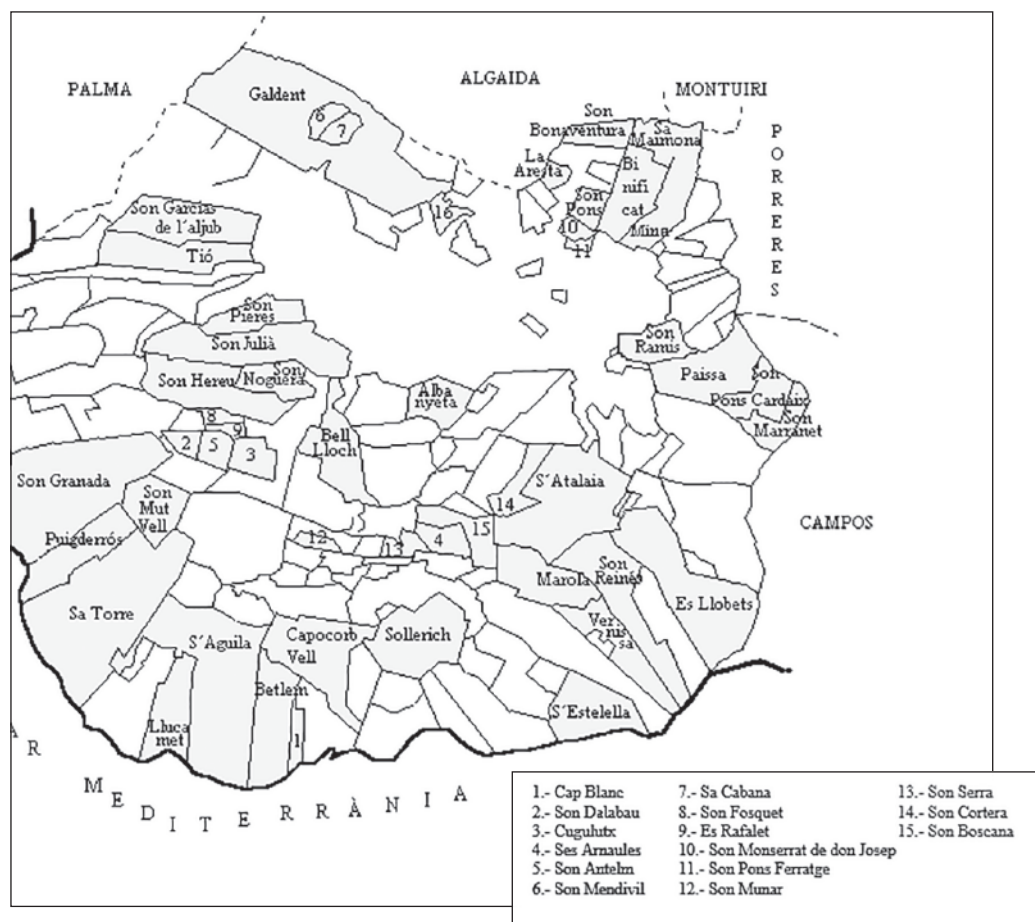

Mapa 2. Elaborat a partir de la llista abans oferta de la correspondència entre *Colonos* i *Propietarios forasteros en tercer concepto* de 1872-73, el volum VI de la *Historia de Lluçmajor* i el Cadastre de 1837-38.⁷⁰

desfeta de les grans propietats senyorials, que es fa especialment notori a finals del segle XIX i a principis del segle XX. Binificat, per exemple, mentre la propietat fou de Pasqual Felip, no es veuria directament afectada per aquesta descomposició del patrimoni de la noblesa. Seria amb el següent propietari, Marià Gual de Togores, que la casa d'Aiamans perdria la propietat i s'establiria la possessió, facilitant així l'accés a la terra dels jornalers i petits propietaris⁷² i un tipus de treball intensiu, en lloc d'extensiu, com el que es duia a terme a les grans possessions.

BESTIAR I CULTIUS

Segons les dades del *Resum general de tota la ramaderia*,⁷³ que es verificà el 1865, a Lluçmajor hi havia:

Cavalls	Mules	Ases	Vaques	Ovelles	Cabres	Porcs	TOTAL
241	1.253	556	49	6.643	599	3.782	13.123

Lluçmajor era la tercera població en nombre de cavalls després de Manacor (408) i Palma (367), i just per davant sa Pobla (234). En el cas del nombre de mules també era la tercera, també després de Palma (1.309) i Manacor (1.290) i per davant Felanitx (1.006). En nombre d'ases era la setena, just per davant Palma (538), una classificació encapçalada per Felanitx (1.203) i seguida per Manacor (903), Santanyí (841), Porreres (596), Algaida (591) i Pollença (583). Pel que fa al bestiar boví, Lluçmajor ocupa la vint-i-sisena posició. En aquest cas els tres grans posseïdors d'aquest tipus de bestiar eren Manacor (609), Artà (407) i Santa Margalida (353). En el cas de les ovelles és Lluçmajor qui ocupa el primer lloc, seguit de Manacor (6.268) i Felanitx (3.962). En canvi de cabres només està en la setena posició. Els dos primers són Pollença (1.229) i Manacor (880). Pel que fa al porquim, Lluçmajor ocupa la cinquena posició, darrere Felanitx (6.072), Palma (5.032), Pollença (4.603), Algaida (3.977) i per davant Santanyí (3.711) i Artà (2.961).

Pel que fa als totals, comptant tots els caps de bestiar, Lluçmajor era el tercer municipi, darrere Felanitx (13.252) i Manacor (13.139), just per davant Palma (11.899) i Pollença (11.062).

Si parlem ara del tipus de cultiu que trobam a Mallorca i a Lluçmajor en aquesta darrera meitat del segle XIX, podem agafar com a referència l'estudi fet per Urech i Cifre, en què ens ofereix una relació de l'extensió dels cultius l'any 1860:⁷⁴

- A Mallorca: blat: 36.911 ha, civada i ordi: 34.978 ha, llegums secs: 12.340 ha, guaret i pastures: 42.029 ha, olivera: 25.949 ha, vinya: 15.543 ha, ametlers: 5.961 ha, figueral: 12.831 ha i garrovers: 7.610 ha.
- A Lluçmajor: hortalisses i verd: 2 ha, blat: 3.298 ha, civada i ordi: 3.295 ha, llegums: 746 ha, olivera: 48 ha, vinya: 1.048 ha, tarongers: 0 ha, fruiters: 0 ha, ametlers: 479 ha, figueral: 1.048 ha i garrovers: 225 ha.

En el conjunt de pobles de Mallorca Lluçmajor destaca en les hectàrees en què es produeix blat. Després de Manacor, amb 4.456 ha, és el poble que més extensió hi dedica. Tal com passa amb l'ordi i la civada, ja que el poble que hi dedica més terreny també és Manacor, amb 3.680 ha. Pel que fa a la vinya, és el sisè poble en extensió dedicada a aquest cultiu.⁷⁵ En relació amb aquest tipus de cultiu i parlant del nostre protagonista, cal esmentar que el comte d'Aiamans el 1880 fou nomenat,



Imatge 1. Pasqual Felip amb les seves filles en una imatge de 1855.

després de la dimissió de Nicolau Cheli, president de la Comissió Permanent contra la Fil·loxera, en una època ben complicada per culpa d'aquesta malaltia que afectà la vinya mallorquina. D'aquesta tria la premsa deia que *no podemos ménos de aplaudir tan acertada elecció*.⁷⁶ En el conreu d'ametlerar també és el segon poble en extensió, després de Palma, amb 1.768 ha. I pel que fa al figueral, és el tercer poble després de Manacor, amb 1.443 ha, i de Sineu, amb 1.148 ha. Aquest darrer cultiu, el de la figuera, s'estén molt durant aquesta meitat del segle XIX, ja que, a més de servir per alimentar el bestiar porquí, en una agricultura, encara en molts de casos, de subsistència, també servia com a complement a l'alimentació humana. A més, com l'ametler, són arbres totalment compatibles amb plantacions de cereals, per tant es podien tenir sembrades figueres, ametlers i garrovers en aquelles parcel·les reservades al cultiu de cereals.

Ja a partir de les dades d'aquest estudi, no només a Lluçmajor, sinó sobretot a les zones de Binissalem i Felanitx, es comença a deixar entreveure un tipus de cultiu íntimament lligat a les primeres parcel·lacions de grans finques de la segona meitat del segle XIX, degudes, en molts de casos, a aquell declivi aristocràtic abans comentat. Mentre les plantacions cerealistes solen ser més indicades per a un règim de latifundi, és a dir, en una gran extensió de terra, els cultius, per exemple, de la vinya (Binissalem 1.369 ha, Felanitx 3.075 ha, Lluçmajor 1.048 ha) denoten un tipus d'agricultura de petita propietat, sorgida de la segregació i parcel·lació d'aquests latifundis. Són aquells petits propietaris dels quals es parlava abans, que van adquirint algunes de les divisions que es fan de les grans possessions i utilitzen aquestes petites parcel·les de terra per a un cultiu rendible al màxim, en aquest cas la vinya, que els

assegura almenys la reproducció de la força de treball, és a dir, dona uns beneficis suficients que en alguns casos permeten no haver de treballar a jornal i facilita el sorgiment d'una nova classe social, els nous petits propietaris, tot i que molts, sense que puguem deixar de considerar-los petits propietaris, encara han de seguir oferint la seva força de treball a la demanda de feina assalariada que ofereixen les grans possessions per tal de completar els ingressos destinats a la subsistència. Com diu Cela Conde, és el moment clau *para que se desencadenase un proceso de transición hacia una economía campesina de pequeños propietarios basada en la comercialización de productos coloniales*,⁷⁷ de la qual Binificat, a principis del segle xx, no se'n podria deslligar.

BIBLIOGRAFIA

- BISSON, Jean. *La terre et l'homme aux Îles Baléars*. Edisud, Aix-en-Provence 1977. p 9-155.
- BOVER, J.M. *Historia de los barones de Lloseta, condes de Ayamans*. Palma, 1849 Imp. de Gelabert.
- BOVER, J.M. *Nobiliario Mallorquín*. Ed. La Foradada. José J. de Olañeta, Editor. Palma, 1996.
- CAPÓ VILLALONGA, Jaume. *Historia de Lloseta*

Volum IV. El segle XIX. Ajuntament de Lloseta. Mallorca, 1990.

Volum V. El segle XX. Jaume Capó Villalonga. Mallorca, 2002.

- CASES MÉNDEZ, Jose Ignacio. «La pràctica electoral bajo la Constitución de 1837». *Revista de Derecho Político*. Núm. 20. Anys 1983-1984, p. 67-94.
- CELA CONDE, Camilo José. *Capitalismo y campesinado en la isla de Mallorca*. Siglo Veintiuno de España Editores, S.A. Madrid, 1979.
- COLOMER VIADEL, Antonio. «La convocatoria de las Cortes Constituyentes de 1836. La ocasión històrica de los liberales». *Cuadernos constitucionales de la Cátedra Fadrique Furió Ceriol*. Núm. 1. Any, 1992, p. 49-58.
- DIVERSOS AUTORS. *Història de Mallorca*. Volum II 2a. edició. 1994. Editorial Moll. Mallorca.

- DIVERSOS AUTORS. *Història, política, societat i cultura dels Països Catalans. La gran transformació 1790-1860*. Volum VI. Enciclopèdia Catalana. Barcelona, 1997.
- FERRER FLÓREZ, Miquel. «Corrientes políticas y actitudes religiosas en Mallorca durante el siglo XIX». BSAL. Tom L, p. 443-524. *Dossier; L'Arxiduc i Mallorca*. 1994.
- FONT OBRADOR, Bartomeu. *Historia de Lluçmajor*. Volum VI. Mallorca, 1995.
- FULLANA I PUIGSERVER, Pere. *Mallorca durant el segle XIX (1808-1868)*. Edicions Documenta Balear. Mallorca, 1996.
- LLABRÉS BERNAL, J. «Cronología de los jefes políticos y gobernadores civiles de la provincia de Baleares 1812-1930». BSAL. Tom. XXIII, p. 86-89.
- MARTÍ CAÑELLAS, Bernat. «Marià Antoni Togores i Sanglada, un poeta mallorquí de l'època de Jovellanos». BSAL. Tom LI, p. 181-198. Any 1995.
- MAS I VIVES, Joan. *Josep de Togores i Sanglada. Comte d'Aiamans (1767-1831). Biografia d'un il·lustrat liberal*. Biblioteca Miquel dels Sants Oliver / 1. Publicacions de l'Abadia de Montserrat. Barcelona, 1994.
- PEÑARRUBIA I MARQUÈS, Isabel. *La restauració a Mallorca (1874-1923)*. Edicions Documenta Balear. Palma, 1997.
- RAMIS D'AYREFLOR I SUREDA, Josep. *Comentarios sobre la discriminación de la nobleza mallorquina*. Palma, 1948, p. 19-32.
- REYNÉS VILLALONGA, Pau. *L'escut i segell oficial de Lloseta*. Col·lecció de monografies llosetines, núm. 1. «Es Morull». Lloseta, setembre 1981.
- ROURA I AULINES, Lluís. *L'Antic règim a Mallorca. Abast de la commoció dels anys 1808-1814*. Conselleria d'Educació i Cultura del Govern Balear. Direcció General de Cultura, 1985, p. 27-34.
- SÁEZ I ISERN, Francesc. «El cos electoral de Palma al segle XIXè (1837-1899)» BSAL. Tom LIII, p. 239-284. Any, 1997.
- SALAS VIVES, Pere. *El poder i els poderosos a les viles de Mallorca (1868-1898)*. Edicions Documenta Balear. Palma, 1997, p. 19-43.

- SUAU i PUIG, Jaume. *El món rural mallorquí. Segles XVIII-XIX*. Curial. Barcelona, 1991.
- URQUIJO GOITIA, José Ramón. *Gobiernos y Ministerios españoles en la edad contemporánea*. Consejo Superior de Investigaciones Científicas. Madrid, 2008. (Segunda edición corregida y aumentada).
- VILLALONGA BENNÀSAR, B. *Lloseta*. Gráficas Giménez. Ajuntament de Lloseta. Palma, 1954.
- AMLL. Arxiu Municipal de Lluçmajor
- AMP. Arxiu Municipal de Palma
- BBMS. Biblioteca Bartomeu March Servera

NOTES

- 1 CAPÓ VILLALONGA, J. *Història de Lloseta*. Volum IV, p. 209.
- 2 Íd. Íd, p. 506 i 208.
- 3 El comte de Santa Maria de Formiguera, el marquès de Tornigo i el comte d'Aiamans són els tres primers títols nobiliaris mallorquins als quals els sobirans de Castella, a les comunicacions reials, els concedeixen el dictat de *Pariente*, augmentant així el seu estatus. BSAL. Tom XIX, p. 156.
- 4 CAPÓ VILALONGA, J. Op. cit. Volum IV, p. 508.
- 5 *El Propagador Balear. Suplemento al Diario Constitucional*. 8-IX-1847, p. 5.
- 6 BBMS. Arxiu Aiamans. *Poesias* 67-1-2. N° 26.
- 7 Cultivaren principalment la poesia en castellà. Joaquim Maria Bover, coetani i bon amic de Pasqual Felip, escrigué: *Lo mismo que su padre y tío Mariano ha escrito excelentes poesías que revelan la cultura de su talento y son vivo reflejo de los nobles sentimientos de su bello corazón* (CAPÓ VILLALONGA, J. Op. cit. Volum IV, p. 216). Objectivament Jordi Carbonell afirma que *seran poetes en castellà –això sí, sense projecció ni dins ni fora de Mallorca* (Íd., Íd., p. 216). Per veure la faceta poètica de Josep de Togores i del seu germà Marià, vegeu respectivament J. Mas

- i Vives (1994) i B. Martí Cañellas (1995) referenciats a la bibliografia i MARTÍ, Bernardo. *Mariano Antonio Tогores. Poemario de un liberal*. Calima. Colección Jano. Ajuntament de Palma, 2002.
- 8 *Diario Balear*, «Capitania General de las Islas Baleares». 30-VI-1836, p. 4. Vegeu en aquest article una descripció del comte i de la seva projecció de futur.
 - 9 La darrera sessió plenària a la qual acudeix en aquest període és la de dia 13 de maig de 1836. AMP, AH-2147-1, p. 64-65v. És en aquesta sessió on s'anuncia que havia estat designat *Procurador a Cortes*: (...) *el Caballero Regidor Conde de Ayamans manifestó haber merecido el nombramiento de Procurador â Cortes, que su animo era el de marcharse pronto, y que con suma complacencia se prestaría gustoso para cuanto el Ayuntamiento tuviese á bien confiarle para contribuir al bien general de la Ysla*. AMP, AH-2147-1, 65v.
 - 10 Se'l designa a la sessió plenària de dia 6 de febrer de 1836. AMP, AH 2147-1.
 - 11 Tengué una llarga trajectòria a la SEMAP. Només a tall d'exemple el 1836 ja el trobam com a *individuo de la sociedad económica Mallorquina (Diari Balear. «Palma» 10-V-1836, p. 4)*. Pel trienni 1881-83 és nomenat director primer (*La Opinión*. 19-I-1881, p. 2), tot i que renuncià al càrrec. (Íd., 5-II-1881, p. 2).
 - 12 AMLL, LA-16, 62v.
 - 13 Fou substituït en aquest càrrec el 2 de gener de 1837 per Rodrigo Fernández Castañón.
 - 14 S'aprova jurar-la en la sessió plenària de dia 24 de juliol. AMLL, LA-16, 93.
 - 15 AMLL, LA-16, 93.
 - 16 Aquest partit, del qual el comte d'Aiamans era un dels màxims representats a Mallorca, era la tendència política en què ja es trobava el seu pare, Josep Tогores.
 - 17 <http://www.congreso.es/portal/page/portal/Congreso/Congreso/SDocum/ArchCon/SDHistoDipu/SDBuscHisDip> [Consulta en xarxa dia 17 d'octubre de 2015]. Entrada *Sanglada Ballester, Pascual. 09. Elecciones 22.9.1837 Castellón*.
 - 18 A Palma la victòria, tot i que ajustada, fou per als progressistes. El seu candidat més votat fou Felip Puigdorfila, amb 356 vots, mentre que el moderat amb més

vots fou el comte d'Aiamans, amb 305. (SÁEZ (1997) p. 259. El 1840 la victòria a Ciutat fou per als moderats, per 490 contra 256 vots.

- 19 <http://www.congreso.es/portal/page/portal/Congreso/Congreso/SDocum/ArchCon/SDHistoDipu/SDBuscHisDip> [Consulta en xarxa dia 17 d'octubre de 2015]. Entrada *Sanglada Ballester, Pascual*. 11. Elecciones 19.1.1840. Baleares.
- 20 <http://www.congreso.es/portal/page/portal/Congreso/Congreso/SDocum/ArchCon/SDHistoDipu/SDBuscHisDip> [Consulta en xarxa dia 17 d'octubre de 2015]. Entrada *Sanglada Ballester, Pascual*. 20. Elecciones 4.10.1854. Baleares.
- 21 *Diario de Palma*. «Elecciones. Resultados de los tres dias de votación en los colegios electorales de esta capital», 5-IX-1854, p. 4.
- 22 *Diario de Palma*. «Gobiernos de la Provincia de las Islas Baleares. Circular. Elecciones para diputados á Cortes». 23 de desembre de 1854, p. 2. «Revista de periódicos de Palma». 28-XII-1854, p. 2. *El genio de la Libertad*. «Suplemento», 31-XII-1854. Íd., «Comunicados», 1-I-1855, p. 4.
- 23 A les eleccions de 1879 obtingué a Palma 480 vots, essent el 5è més votat, i a les de 1881, també a Palma, 133 vots, essent el 6è més votat. (SÁEZ (1997) p. 281). La llei electoral per què es regiran les eleccions de 1871 convertia en elegibles per al senat els màxims contribuents, tant per Subsidi Industrial i de Comerç com per Contribució Territorial. Aquí també hi trobam, per tant, almanco a les llistes com a *Elegible* i en quarta posició, el comte d'Aiamans. *El Juez de Paz. Periódico Liberal de Oposición*. «Elegibles», 9-II-1871, p. 2.
- 24 En el seu discurs de possessió del càrrec digué que *todos los SS. que componen el Ayuntamiento estaban animados de los deseos indicados por SS.* (referit a Maximilià Gibert, cap polític de la província) *que procurarían de todas veras corresponder à la confianza que habían merecido à los Palmesanos y que su norte seria el cuarto cumplimiento de las ordenes de S.M. D^a Isabel 2^a, el mantenimiento del orden publico y demás objetos que les cometa la nueva ley de Ayuntamientos (...)*, AMP, AH-2149-3, 51v.
- 25 AMP, AH-2149-3, 51.
- 26 RAMIS D'AYREFLOR I SUREDA, J. *Comentarios sobre la discriminación de la nobleza en Mallorca*, p. 31. Els números que segueixen la C corresponen a la illeta on té fixada la residència a Ciutat i el número de casa. Per tant illeta 50 número 1, que correspon a la Parròquia de Santa Eulàlia.

- 27 Íd., p. 31. El C192-9 correspon a la Parròquia de Sant Nicolau.
- 28 CAPÓ VILLALONGA, J. Op. cit. Volum IV, p. 212.
- 29 Íd. Íd, p. 214.
- 30 MIR, J. «La ermita de la Trinidad». BSAL. Tom VII, p. 183.
- 31 Vegeu com a exemple a BSAL. Tom XVIII, p. 281 o a BSAL. Tom XXII, p. 205.
- 32 BONNER, A.; «El patrimoni bibliogràfic lul·lià de Mallorca» BSAL. Tom XLVIII, p. 243-244.
- 33 BBMS. Arxiu Ayamans. Carpeta Inventarios, cuentas, testamentos, compra y ventas. Document 7.
- 34 Devoció cristiana que transmeté a les seves filles com a part de la seva educació. Leocàdia, la seva filla major, nascuda el 1836, fundà el 1887 la congregació de les Filles de la Sagrada Família, conegudes a Mallorca popularment com Ses Vermelletes.
- 35 GELABERT, M. «Iconografía de R. Llull». BSAL. Tom II, p. 141.
- 36 Posseïa el títol de marquesa de Montoliu pel matrimoni amb Plàcid de Montoliu.
- 37 CAPÓ VILLALONGA, J. Op. cit. Volum IV, p. 219.
- 38 Vegeu MAS I VIVES, Joan. *Josep de Togores i Sanglada. Comte d'Aiamans (1767-1831). Biografia d'un il·lustrat liberal.*
- 39 BBMS. Arxiu Aiamans. Carpeta Asuntos particulares. Familia-vinculos sucesorios.
- 40 *El bien público*. «Gacetilla», 22-VIII-1888, p. 2.
- 41 *El Áncora*. «Gacetilla local», 26-VII-1888, p. 3. i 6-VIII-1888, p. 3.
- 42 Vegeu *El Propagador Balear. Suplemento al Diario Constitucional*. 8-IX-1847, p. 5.

- 43 DIVERSOS AUTORS. *Història. Política, Societat i Cultura dels Països Catalans. La gran Transformació 1790-1860*. Volum VI, p. 208.
- 44 Els tretze primers grans propietaris d'aquesta llista estan inclosos entre els 350 principals contribuents de tot l'Estat espanyol.
- 45 DIVERSOS AUTORS. *Història. Política, Societat i Cultura dels Països Catalans. La gran Transformació 1790-1860*. Volum VI, p. 198 i p. 206.
- 46 Catalunya: Salvador de Samà i de Torrents, 29.130 ptes.; Josep Xifré i Downing, 19.755 ptes.; Baltasar de Bacardí i de Janer, 18.314 ptes.; Antoni Xuriguera, 15.527 ptes. I País Valencià: comte de Pinohermoso, 24.180 ptes.; marquès de la Scala, 22.554 ptes.; marquès de Dosaigües, 18.627 ptes.
- 47 L'estudi es titula «Estudios sobre la riqueza territorial de las Islas Baleares» i és reproduït i analitzat a Salas i Vives, P. *El poder i els poderosos a les viles de Mallorca (1868-1898)*, p. 29-30 i Cela Conde, C.J. *Capitalismo y campesinado en la isla de Mallorca*, p. 31.
- 48 AMLL. Sig. 2394 *Repartimiento territorial. Año económico de 1863 y 1864*.
- 49 CELA CONDE, C.J.; Op. cit., p. 90.
- 50 AMLL. sig. 2400. *Repartimiento. Año económico de 1872 á 1873*, p. 1.
- 51 Les xifres són en pessetes i cèntims.
- 52 A la fitxa del Congrés dels Diputats que fa referència a quan Pasqual Felip fou diputat l'any 1840, citada abans, a la casella on s'ha d'especificar la professió hi apareix: *Profesión: Hacendado*.
- 53 AMLL sig. 2400. *Repartimiento. Año económico de 1872 á 1873*.
- 54 AMLL. Sig. 2400 *Repartimiento. Año económico de 1873 á 1874*.
- 55 AMLL. Sig. 2401 *Reparto general 1874-75*.
- 56 AMLL. sig. 2393. *Repatimiento territorial. Año 1860*.

57 1r apartat: *Contribuyentes*. És on es troba el gruix de les persones que contribueixen a la vila. La gran majoria són llucmajorers, tot i que hi trobam alguns contribuents externs. En aquest cas, normalment, s'especifica d'on són.

2n apartat: *Colonos*. Ja n'hem parlat abans. Es tracta del recull d'aquelles possessions o terres que un senyor determinat té arrendades a un amo, en què a més de treballar la terra o el bestiar, hi resideix.

3r apartat: *Vecinos en 2º concepto*. És una llista de veïns de Lluçmajor, no gaire extens, en què molts tenen relació amb les possessions que figuren a la llista de *colonos*.

4t apartat: *Propietarios forasteros en tercer concepto*, on totes les persones que hi figuren són de fora de Lluçmajor (normalment de Ciutat, encara que no totes) amb propietats dins el terme. És on normalment s'acumula la major riquesa.

58 *El Juez de Paz. Periódico Liberal de Oposición*. «Elegibles», 9-II-1871, p. 2.

59 AMLL. sig. 2393. *Repartimiento territorial. Año 1860*, p. 54v.-55.

60 El 1836 és el 4t màxim contribuent de Palma, amb 14.355 rals de velló. (*Diario Balear*. «Suplemento», 17-VII-1836). El 1855 és el 5è màxim contribuent, amb 54.220 rals de velló (*El genio de la libertad* «Administración principal de la Hacienda Pública de las Islas Baleares», 30-VII-1855, p. 3). El 1865 és el 3r, amb 37.294 rals de velló; el 1877 és el 49è, amb 707,4 ptes., i el 1885 és el 25è, també amb 707,04 ptes. (SÁEZ (1997) p. 273-275).

61 AMLL. Sig. 2393. *Repartimiento 1861*.

62 AMLL. Sig. 2394. *Contribucion territorial. Año económico de 1863 y 1864*.

63 De Porreres és Miquel Danús i de Randa, Miquel Caleta Sastre.

64 Dades extretes de J. Bisson a *La terre et l'homme aux Îles Balears*, p. 111.

65 BISSON, J. Op. cit., p. 111.

66 DIVERSOS AUTORS. *Història de Mallorca*. Volum II, p. 231. *La gran propietat a Mallorca a l'any 1870*.

67 Taula d'I. Moll i J. Suau a *Senyors i pagesos a Mallorca*, p. 109, oferida per Roura i Aulinas a *L'Antic règim a Mallorca*, p. 28.

68 Les diferències entre una llista i una altra són vertaderament considerables, sobretot a la franja que està entre les 3.000 ha i les 2.000 ha (aproximadament). Però les llistes es reflecteixen tal com els seus autors ens les ofereixen.

69 Les dades d'aquesta llista s'han extret de diverses fonts:

Dels anys 1837 i 1838: *Cadastr general De la Villa de Llucmajor format de ordre del Ajuntament constitucional y ab aprov^o. de la Exma. Diput^o prov^a*. Toms I, II i V 1837-38.

Dels anys 1846-1860: FONT OBRADOR, B.: *Historia de Llucmajor*. Volum VI.

Dels anys 1872-73: sig. 2400. *Repartimiento. Año económico de 1872 á 1873*.

De l'any 1888: sig. 2400. *Repartimiento. Año económico de 1872 á 1873* i sig. 2314/8 *Relacion de los edificios diseminados que existen en los cuatro cuarteles en que está dividido el extra-radio del termino municipal de Lluchmajor, con expresion de los que están constantemente habitados y de los que solo lo están temporalmente*.

70 AMLL. *Cadastr general De la Villa de Llucmajor format de ordre del Ajuntament constitucional y ab aprov^o. de la Exma. Diput^o prov^a*. Toms I, II i V 1837-38.

71 Si comparam aquest mapa amb l'anterior també podrem comprovar quines d'aquestes grans possessions eren ocupades i treballades per colons.

72 El procés d'establiment de les possessions propietat de la noblesa mallorquina s'iniciaria la primera meitat del segle XIX i assoliria la màxima intensitat els dècennis 1920-1940 (SUAU I PUIG (1999) p. 259). Binificat seria establert a l'inici del segle XX.

73 *Es pagés mallorquí*, 10-V-1900. Any II, núm. 27, p. 142.

74 CELA CONDE, C.J.; Op. cit., p. 32-34.

75 Els preus que s'havien d'aplicar a la verema de vegades foren motiu d'indecisó per no entrar en conflicte amb els d'altres municipis. El 1837 s'acordava en la

sessió plenària municipal de 29 de setembre que *se pasara oficio á los Ayuntamientos las villas a Campos, Porreras, y Algaida pidiendo se sirvan manifestar á este cuerpo los precios q[u]e han tenido la vendimia en este año p[ar]a de este modo poder arreglarse con mayor tino este cuerpo para proceder al precio q[u]e debe hacerse a d[ic]ha vendimia en esta villa supuesto no hay ningún fabricante q[u]e haya querido poner algun precio.* AMLL, LA-16, 100. En la propera sessió de l'Ajuntament s'informa que tampoc els fabricants de vi d'aquells pobles havien posat preu i s'acorda fixar-ne un de dotze sous i mig el quintar. AMLL, LA-16, 100v.

- 76 *El Ancora*. «Gacetilla local», 20-IV-1880, p. 1. *L'Ignorancia*, «Xeremiades», 20-III-1880, p. 4, seguint el seu estil, també aplaudia l'elecció: *Tots es pobles hey estarán representats, y á l'hora d'are ja están elegits per formá sa Junta hòmos tan entesos còm es Comte d'Ayamans, D. Mariano Quintana, D. Jusep Quint Zaforteza y D. Juan Palou y Coll. Molt de bé li pot dú á sa nostra illa aquesta institució; y molt n'espera sa gent que no s'empatxa sino de còses dignes y profitoses. Ara veurem, meèm.*
- 77 CELA CONDE, C.J.; Op. cit., p. 36.

REPRESSIÓ DEL CONTRABAN I ALTRES ACTUACIONS DELS CARABINERS DE LA SECCIÓ DE LLUCMAJOR (SEGLES XIX I XX)

CELSO CALVIÑO ANDREU

INTRODUCCIÓ

La present comunicació és una continuació de la que es va presentar a les I Jornades d'Estudis Locals de Lluçmajor, titulada «La Secció de Carabiners de Lluçmajor. Una visió general», i es complementarà amb unes altres que possiblement es publicaran en pròximes jornades. El títol de la passada comunicació responia al fet que la secció la formaven carabiners de diferents posts i alguns d'ells exercien la vigilància en el terme municipal de Palma. Per això, quan parlem de les agafades de gènere de contraban o altres serveis, en alguns casos, es fan fora del municipi de Lluçmajor. La raó és que en el cas del post del Torrent des Jueus la seva guàrdia s'estenia des de s'Arenal fins a Can Pastilla i els carabiners de la Torre d'en Pau (es Coll d'en Rabassa) des d'aquest lloc, o sigui de Can Pastilla fins a Molinar de Palma.

Estudiar el Cos de Carabiners es deu, com vaig exposar, al fet que va tenir una relació molt directa amb Mallorca en general i indubtablement de forma específica amb Lluçmajor. Hem de pensar que és un municipi costaner i un lloc, com altres municipis del Llevant i el Migjorn de Mallorca, on des de sempre s'efectuaren molts de desembarcaments de contraban. A més, era un indret de pas del tràfic de contraban entre els municipis de Santanyí i Campos amb Palma.

Aquesta comunicació s'ha de completar amb unes altres com la del projecte de construcció d'un quarter de carabiners a Cala Pi, que no es va dur a terme, i una altra centrada sobre els carabiners de Lluçmajor, que abasta des de finals dels anys trenta fins a l'any 1940.

Com explicàrem a les I Jornades, l'Institut de Carabiners es va fundar l'any 1829 i fou suprimit l'any 1940, quan els seus membres es varen integrar, després d'una forta depuració, al Cos de la Guàrdia Civil. La seva funció principal era perseguir el contraban i reprimir el frau.

Des de sempre s'havia exercit la pràctica del contraban, però la Guerra de la Independència i les desavinences polítiques posteriors en propiciaren l'increment. Les causes principals, com es va explicar en la comunicació de les I Jornades d'Estudis Locals de Lluçmajor, foren que la guerra havia afavorit una descomposició de l'Estat i a cada una de les seves diferents regions les juntes havien permès el comerç de tota índole per tal de subministrar els productes bàsics a la població. Acabada la guerra, es va seguir fent contraban però això generava un gran perjudici a les arques de l'Estat i de rebot també a la incipient indústria i al comerç legal. És veritat que també venia propiciat perquè molts de gèneres i mercaderies espanyols tenien preus més elevats i eren de qualitat inferior als d'altres països.

Per acabar, cal dir que el contraban que es feia durant els segles XIX i XX a Mallorca era sobretot de tabac i gènere tèxtil, i que era molt diferent del que es va fer amb posterioritat a la Guerra Civil de 1936.

REPRESSIÓ DEL CONTRABAN PELS CARABINERS DE LA SECCIÓ DE LLUCMAJOR

En aquest apartat es descriuen els serveis dels carabiners del post de Lluçmajor, mentre que els fets protagonitzats per algunes persones natives del municipi esmentat que es venen mesclades amb el «negoci del contraban» es tracten en un altre apartat d'aquesta mateixa comunicació.

Actualment, la data més antiga que hi ha sobre activitats i serveis dels carabiners a Lluçmajor correspon a 1844,¹ quan aquests, el mes de gener, feren a sa Marina una confiscació de 1.421 lliures de tabac de diferents preus.² El mes de febrer del mateix any el carabiner de cavalleria Pascual Pallisser, amb altres carabiners del post de Lluçmajor, varen fer una confiscació, també per la costa, d'11 fardells de tabac i 4 sacs de tabac en fulla, a més de 6 fardells d'altra classe de gènere. Se'ls va alabar per aquesta bona confiscació.³

Encara que no hi ha gaire dades de confiscacions, durant els anys compresos entre 1840 i 1855, el contraban que es feia a Mallorca i de rebot a Lluçmajor, a més del de tabac, devia ser el de teixits.⁴ A més, a escala estatal, també es considerava les illes Balears com a punt principal del contraban d'aiguardent i cereals, segons es desprèn de la protesta que feia pública la Diputació Provincial de les Balears, que havia denegat el contracte, juntament amb juntes d'altres províncies, a l'Empresa de Guardacostes.

Aquesta empresa de Guardacostes es va dirigir a la Regència per protestar davant la suspensió del contracte que tenia. Exposava que l'empresa era necessària ja que era un pilar de la Hisenda Nacional, i que la no renovació del contracte fomentaria el contraban. Seguia afirmant que era molt necessària a les Balears, ja que les illes eren un dipòsit per introduir el contraban a la Península.

La Diputació al seu torn contestava dient que s'afirmava en el dret del lliure comerç de cereals, dret eminentment liberal i econòmic. Assenyalava també en l'escrit de la protesta que els habitants de les Balears no mereixien el nom de contrabandistes, com els qualificaven generalment. Reconeixia que s'introduïa roba estrangera però que eren per a ús d'ells (gent de les illes) i no per traficar. Seguia afirmant que aquest comerç no s'acabaria fins que els teixits nacionals s'igualassin als estrangers, en preu i qualitat.

A la vegada, l'Empresa de Guardacostes també atacava el ram de les Duanes, ja que deia que ells no podien detenir els vaixells que traficaven amb sucre i cacau que venien de les colònies d'ultramar i que entraven de contraban. Continuava afirmant que molts de productes es desembarcaven en els ports i les duanes de les Balears pagant els drets com podien o volien, segons el parer dels empleats públics, els duaners, i que llavors es transportava a la Península com a segona entrada. Tant el comandant de carabiners com la Duana varen demostrar numèricament que el temps que havia durat l'Empresa de Guardacostes les confiscacions de gèneres de contraban fetes eren iguals com sempre.

El mes d'agost de 1851 es deia que des de les Illes Balears es comprava aiguardent a l'estranger i després s'exportava a la Península i a les Antilles. S'afirmava que una gran quantitat entrava a les illes com a contraban i que després, com si fos de producció pròpia, s'embarcava cap a la Península. Per desmentir-ho es va publicar un text on s'enumeraven les fàbriques que hi havia a Mallorca, que eren 24 a Felanitx, 32 a Porreres, 27 a Lluçmajor i 19 a Manacor. A Felanitx s'elaboraven diàriament 1.260 arroves; a Porreres, 557; a Lluçmajor, 300, i a Manacor, 398. Per tant, amb aquesta producció no era necessari dur-ne de contraban des de l'estranger. Tot era perquè en el Congrés hi havia diputats que ho afirmaven. Respecte als cereals passava el mateix. Es deia que els carabiners i els empleats de duanes i tots els altres empleats que sostenien la hisenda pública no estaven per reprimir el que es produïa o fabricava a les illes Balears. Es reconeixia que era veritat que certes robes, tabacs, quincalla i altres objectes que es necessitaven a les Illes provenien a vegades de l'estranger, i que pocs eren els anys en què 200, 300 o 400 mil rals de productes d'efectes confiscats passaven a formar part del Tresor Públic. En canvi es deia que els carabiners no realitzaven confiscacions de cereals o aiguardents o altres productes propis de les Illes, perquè en realitat no s'hi feia contraban.⁵

Des de sempre, tot el tabac de contraban que es confiscava era conduït a la Delegació d'Hisenda de Palma. El dia 5 de desembre de 1884, els carabiners hi varen conduir amb quatre carros 57 fardells de tabac de contraban que havien capturat a sa Marina de Lluçmajor.⁶ Una altra confiscació va ser el març de 1886, que varen capturar 19 fardells de tabac de contraban.⁷

Quan es duia a terme una confiscació de gèneres de contraban també es confiscaven els carros, les cavalleries i les seves guarnicions, que després eren subhastades. El dia 7 de març de 1887, a la planta baixa de la Delegació d'Hisenda es va fer la

subhasta d'un carro valorat en 70 pessetes, una mula per 60 pessetes i les guarnicions per 16. En total 146 pessetes, que els carabiners havien capturat l'horabaixa del dia 24 de febrer de 1887 a la carretera de Campos a Lluçmajor.⁸

El mes d'agost de 1891 els carabiners de Lluçmajor confiscaren 2 sacs de tabac de contraban i 1 reu.⁹

El mes de juny de 1893, un contrabandista perseguit per tres carabiners, pel camí de Palma, i ja dins el nucli urbà de Lluçmajor, va tirar un sac que duia i va escapar. El sac contenia 10 quilos de tabac de contraban.¹⁰ Normalment, sempre que un contrabandista era sorprès pels carabiners, abandonava el gènere i fugia; fins i tot els carabiners preferien el gènere a la seva detenció.

Els carabiners de Lluçmajor, el mes de juny de 1897, capturaren a la carretera de Palma un carro carregat amb 2 fardells de tabac de contraban.¹¹ I el dia 13 d'agost a les 10.30 h, a la Delegació d'Hisenda es va fer una altra venda en pública subhasta d'1 carro capturat pels carabiners a la possessió de Païssa. El preu de sortida era de 75 pessetes.¹² El dia 28 d'agost de 1897 dugueren en 3 carros al dipòsit que tenia al Crèdit Balear la Companyia Arrendatària 39 fardells de tabac de contraban confiscats pels carabiners a Lluçmajor.¹³ Una altra vegada, el dia 11 de novembre a les 10.30 h, es va fer la pública subhasta d'1 cavall negre, de 9 anys i 1,51 m per 110 pessetes; 1 carro per 125 pessetes, i les guarnicions per 45, en total 280 pessetes. Havia estat confiscat pels carabiners de Lluçmajor, al camí de Palma, el dia 6 de novembre de 1897.¹⁴ El dia 9 de desembre del mateix any, es tornava a fer als baixos de la Delegació d'Hisenda de Palma una segona subhasta i es deia que la confiscació s'havia duit a terme al camí des Palmer.¹⁵

El mes de gener de 1901, forces de carabiners comandades pel tinent Valeriano Lorenzo Rodríguez¹⁶ confiscaren 40 fardells de tabac de contraban a les pedreres de la Seu del terme de Lluçmajor.¹⁷

Una parella de carabiners a finals del mes d'octubre de 1906 capturà a Lluçmajor 5 fardells de tabac de contraban.¹⁸

A la Sala 2a de l'Audiència, el 28 de febrer de 1908, es va fer un judici oral i públic sobre la causa instruïda pel jutjat de la Catedral contra Damià Duran Barceló per delictes de contraban. El dia 20 de desembre de 1906 anava des de Santanyí a Palma amb un carro i cavalleria i, segons la seva versió, a Lluçmajor un individu que no coneixia li va proposar dur cap a Palma uns sacs de garroves, encàrrec que va acceptar. Va pujar els sacs al carro i també hi pujà el seu propietari. Quan duïen un temps de camí, en el quilòmetre 16, una parella de carabiners els va donar l'alto i quan li demanaren què hi duia va dir «garroves». Però el propietari dels sacs, quan va veure els carabiners va botar del carro i va fugir corrent. Varen comparèixer com a testimonis del fet els carabiners Joaquín Hernández i Vicente Tur, que els corroboraren i que sospitaren que duia contraban quan varen veure que un botava del carro i fugia veloçment. El tabac confiscat era d'un valor de 500 pessetes. El fiscal va demanar una multa de 7.560 pessetes i el pagament de les costes. L'advocat en va

demanar la lliure absolució.¹⁹ El mes de juliol altra vegada els carabiners de Lluçmajor confiscaren 6 fardells de tabac de contraban.²⁰

A les 15 h del dia 13 de juny de 1913 el capità de la força de carabiners de Manacor, acompanyat del seu assistent, en dirigir-se de Lluçmajor a Porreres a la sortida de Lluçmajor va capturar un carretó que transportava tabac de contraban.²¹ En el camí que condueix a s'Arenal un vespre del mes de setembre una parella de carabiners va confiscar 2 fardells de tabac de contraban.²² I el dijous dematí dia 23 d'octubre a la carretera de Palma, prop de na Bòtila, confiscaren 2 sacs de tabac de contraban que era transportat en un carretó.²³

El mes de febrer de 1914 els carabiners varen confiscar diversos fardells de tabac de contraban als voltants de s'Estanyol.²⁴ Un dia del mes de juny d'aquest any a la carretera de Lluçmajor a Palma, prop de s'Aranjassa, hi havia a la via pública un cavall mort que causava molt mala impressió a tota la gent que hi passava. Una persona va demanar què havia succeït a uns al·lots que estaven a prop d'ell i li digueren que era un cavall mort pels carabiners, ja que transportava contraban.²⁵

El mes de maig de 1915 foren capturats per forces de carabiners 19 fardells de tabac a l'illot de s'Estanyol.²⁶ I el darrer dimarts del mes d'agost de 1917, per la costa, varen confiscar 2 fardells de tabac de contraban.²⁷

L'any 1933, des de Lluçmajor, l'alfères Manuel Castillo García²⁸ deia al batle que li remetia els gèneres i efectes que foren confiscats pels carabiners del post de Lluçmajor, juntament amb tabac de contraban, perquè fossin dipositats a l'Alcaldia i posats a disposició del delegat d'Hisenda. Li demanava que li n'enviàs un rebut.²⁹

ESCORCOLLS A DOMICILIS SOSPITOSOS DE CONTRABAN

Els carabiners no solament perseguïen el contraban pels camins i descampats, sinó que també ho feien a dins el nucli urbà de Lluçmajor. Normalment duïen a terme registres de cases sospitoses de traficar amb gèneres prohibits. Ara bé, la majoria de vegades s'assabentaven dels domicilis on es feia contraban perquè els delataven.

El dia 1 de març de 1901, des del Servei d'Inspecció de l'Administració de Duanes, s'autoritzava per mandat judicial poder reconèixer al matí la casa del carrer de l'Olivera, número 13, que era el domicili de Don Sebastià Rubí, ja que per confidències se sospitava que es venia tabac de contraban. La diligència s'havia de fer acompanyada de força del Cos de Carabiners i es posava en coneixement del batle segons establia la llei, per si hi volia assistir o hi volia enviar un delegat en nom seu. El registre es va fer a les sis i mitja del dematí.³⁰

Anys abans, ja en el mes de gener de 1883, segons opinions expressades a la premsa, es demanava donar facultat als oficials de carabiners per reconèixer qualsevol

edifici que fos sospitós sense manament judicial, ja que això donaria bons resultats per combatre el contraban, atès que, per no estar disponibles els jutges quan se'ls necessitava i altres vegades perquè els contrabandistes s'assabentaven que els carabiners volien dur a terme l'escorcoll, feien desaparèixer la mercaderia il·legal.³¹

La Llei de contraban i defraudació de 3 de setembre de 1904, segons el seu article 70, ratificava l'expressat anteriorment: que era obligatòria l'assistència d'un representant del jutjat o de l'Ajuntament per dur a terme qualsevol escorcoll, i a més s'havia d'avisar amb antelació. Les queixes del Cos de Carabiners no varen ser ateses.

El primer tinent José Rallo Cherta, el 24 d'agost de 1908, de la 3a Companyia i 3a Secció, es dirigia al batle dient que havia de practicar un registre en un domicili del poble de Lluçmajor i li demanava si tenia interès a participar-hi. En cas contrari, que enviàs un empleat que el representàs per complir l'article 70 de la Llei de contraban i defraudació.³²

Al mes d'agost de 1915 els carabiners n'efectuaren un altre en una casa del carrer d'en Gamundí, on trobaren 2 fardells de tabac de contraban amagats al corral.³³

El 23 d'agost de 1916, des de Lluçmajor, el primer tinent Santiago García es dirigia al batle dient-li si hi volia assistir ell o enviar un representant segons marca l'article 70 de la Llei de contraban i defraudació, de 3 de setembre de 1904, ja que durant les hores del dia i seguint les normes judicials serien reconegudes per l'oficial que subscrivia les cases de la possessió de s'Àguila.³⁴

Aquest mateix primer tinent, el 8 de gener de 1917, es dirigia al batle per notificar-li si volia assistir o enviar un representant per reconèixer la casa número 42 del carrer del Purgatori, per tenir notícies de l'existència en l'immoble de tabac de contraban.³⁵

Un oficial de carabiners que va perseguir la venda de tabac de contraban i va dur a terme una sèrie d'escorcolls a diferents cases de Lluçmajor va ser el segon tinent Francisco Ortega Barqueño. El primer que va realitzar fou al mes de maig de 1917, juntament amb el caporal Francisco Gasol i els carabiners Juan Bisquert i Francisco Rodríguez, els quals en un domicili varen efectuar una confiscació de 83 quilos de tabac de contraban. El 28 de juliol de 1917, altra vegada, notificava al batle que el mateix 28 havia de fer un reconeixement en una casa de Lluçmajor per sospites que hi havia tabac de contraban. Li demanava si volia assistir-hi i li comunicava que el registre el faria un sergent i força a les seves ordres, i que sortirien del seu domicili al carrer de Gràcia, número 4 a les 3 h.³⁶ El 16 d'agost de 1917, deia que a les 10 h amb la força a les seves ordres duria a terme un reconeixement en una casa del poble i, en aquesta ocasió, partirien des de la Casa Consistorial a l'hora indicada.³⁷ L'1 de setembre de 1917 tornava avisar el batle sobre un reconeixement que havia de dur a terme a dues cases de la localitat per sospites que hi havia tabac de contraban, que un sergent i força a les seves ordres el realitzaria a les 10 h i que sortirien del carrer d'en París.³⁸

El carabiner Juan Bisquert, el 14 de novembre de 1917, notificava al batle que per haver de fer un reconeixement en el predi de Can Coll des Puixet li demanava si

hi volia assistir o si no enviar-hi un delegat seu, d'acord amb el que marcava la vigent llei sobre persecució del contraban i la defraudació.³⁹

El 21 de gener de 1918, altra vegada, el segon tinent Francisco Ortega notificava al batle que havia d'efectuar un reconeixement domiciliari.⁴⁰ El 30 d'abril, el mateix segon tinent tornava comunicar al batle que, per haver d'efectuar amb força a les seves ordres un reconeixement a un veí d'aquesta localitat per tenir notícies confidencials i fidedignes d'on s'ocultaven gèneres de contraban, li ho demanava ell, o si no que nomenàs un delegat. Li demanava que li retornàs un duplicat de l'exemplar d'aquest ofici amb el segell estampat de l'Alcaldia.⁴¹

El dia 15 de maig de 1918 es va celebrar la vista de la causa instruïda pel Jutjat de la Catedral contra Ignacio Puigserver pel delictes de contraban. El jutge de l'Estat era Fausto Morell, i el de la defensa, Joaquín Pascual. El processat va afirmar que no era seu el tabac que el mes de setembre de 1916 varen trobar a casa seva a Lluçmajor, i que ell no va intervenir per res a dipositar-lo on el trobaren. El tinent Francisco Ortega Barqueño i diversos carabiners del post de Lluçmajor feren de testimonis i digueren que trobaren el tabac al corral, i que quan hi anaren la dona del processat no va posar cap impediment perquè fessin l'escorcoll. Uns veïnats varen afirmar que varen veure un carro que va tirar el tabac dins el corral de l'acusat. L'advocat de l'Estat va dir que tenir un establiment públic era motiu agreujant i va demanar una multa de 27.000 pessetes. L'advocat defensor en va demanar l'absolució.⁴²

Des de Lluçmajor, el 9 d'octubre de 1922, el sergent Ramón Santaner demanava al batle si, a l'efecte que determinava l'article 70 de la Llei de repressió del contraban i frau, volia concórrer o designar un delegat perquè amb força sota el seu comandament havia de practicar uns reconeixements a cafès, societats, establiments i habitacions de veïns de Lluçmajor. Li demanava que tornàs un duplicat amb segell d'haver rebut la comunicació.⁴³

LA COMPANYIA ARRENDATÀRIA DE TABACS I EL COS DE CARABINERS

La Companyia Arrendatària de Tabacs, coneguda popularment com «Sa Tabacalera», igual com els carabiners perseguia els contrabandistes, era civil i disposava a la mar de barques i escampavies, i a terra de forces a peu i a cavall. De vegades actuaven conjuntament amb els carabiners, però en altres ocasions hi havia gelosies entre ells. La Reial ordre de novembre de 1902 del Ministeri d'Hisenda deia que els seus agents podien confiscar els gèneres de procedència estrangera introduïts fraudulentament o amb propòsit de ser introduïts sense pagar drets. També podien detenir els vehicles i les persones que els conduïen. Havien d'aixecar acta de confiscació amb totes les notícies sobre persones i efectes confiscats i posats a disposició de

la Duana. Aquesta ordre era important perquè atribuïa als agents de la Companyia Arrendatària de Tabacs al fet d'actuar com a força auxiliar de les autoritats d'Hisenda i els conferia la facultat de perseguir el contraban tant a terra com en aigües jurisdiccionals, encara que no fos de tabac.⁴⁴

La relació dels agents de la Companyia Arrendatària de Tabacs amb els carabiners a vegades era molt bona i, com veurem, actuaven junts en la persecució del contraban, però en altres ocasions era de confrontació, pel fet que es disputaven les confiscacions pel diners en metàl·lic que percebien.

El dia 5 de març de 1897 a les 11.30 h, a la planta baixa de la Delegació d'Hisenda, es feia una venda en pública subhasta d'1 cavall castany obscur de 8 anys i 1,46 m d'alçada per 250 pessetes, 1 carro per 70 pessetes i les guarnicions per 15. En total 325 pessetes, agafat per carabiners i agents de l'Arrendatària en el quilòmetre 3 de la carretera de Lluçmajor a Campos.⁴⁵

El 24 de setembre de 1906 el 1r tinent de Carabiners de la Secció de Lluçmajor Domingo Sánchez es dirigia al batle constitucional dient-li que admetés en el Dipòsit Municipal de Lluçmajor en qualitat de detingut l'agent de la 1a Companyia Arrendatària de Tabacs Salvador Oliver fins al dematí en què seria conduït a Palma i posat a disposició de l'Autoritat Militar, per haver incorregut en un dels delictes de la Llei de jurisdiccions.⁴⁶

El mes de gener de 1909 carabiners i agents de la Companyia Arrendatària de Tabacs confiscaren en el terme de Lluçmajor 10 embalums de tabac de contraban.⁴⁷

El dia 30 de setembre de 1909 varen ser ingressats als magatzems de la Tabacalera o Companyia Arrendatària de Tabacs 26 fardells de tabac de contraban capturats pels carabiners i els agents de la Companyia al cap Enderrocat.⁴⁸

El mes d'agost de 1913 una parella de carabiners va confiscar 8 fardells de tabac de contraban i dos fardells més la Companyia Arrendatària.⁴⁹ El mes de setembre del mateix any, als voltants de Can Cura, foren dos agents de la Companyia Arrendatària de Tabacs els qui varen confiscar 5 fardells de tabac, que varen dipositar a l'estanc de Miguel Salvà «Can Petro».⁵⁰

El dia 17 de juliol de 1914, eren forces de carabiners i agents de la Companyia Arrendatària de Tabacs els qui capturaven 3 fardells de tabac de contraban als afores del nucli urbà de Lluçmajor.⁵¹

El mes de setembre de 1917 fou capturat, altra vegada per carabiners i agents de la Companyia Arrendatària de Tabacs, entre Campos i Lluçmajor, un carro carregat amb 4 fardells de tabac de contraban.⁵²

FETS LUCTUOSOS I ACCIDENTS RELACIONATS AMB ELS CARABINERS DE LA SECCIÓ DE LLUCMAJOR

El dia 18 d'octubre de 1849 a les 09.00 h es va celebrar el consell de guerra per veure i decidir en el procés instruït contra els carabiners Francisco Benito i Vicente Sebastián, acusats d'haver ferit el paisà Gregorio Coll, natural de Lluçmajor. El consell de guerra estava format per sis capitans del Regiment d'Infanteria d'Isabel II. La missa de l'Esperit Sant es va celebrar a les vuit i mitja del dematí a l'església del Convent de les Magdalenes per un dels capellans castrenses del Regiment d'Isabel II.⁵³

El dia 18 de febrer de 1901, el capità ajudant de Carabiners i jutge Francisco Bernabeu Lafont es dirigia al batle constitucional de Lluçmajor per fer-li saber que per haver passat, a finals de desembre de 1900, a residir a Lluçmajor un llicenciat del Cos, anomenat Cristóbal Fuster Rosselló, que fins feia poc pertanyia a la Comandància de Mallorca, avisàs l'esmentat individu perquè es presentàs tan aviat com fos possible al Jutjat de la Comandància de Carabiners de Palma per entregar-li 15 pessetes, que era l'import de les despeses causades per l'hospitalització a l'Hospital Militar de Palma per curar les ferides ocasionades pel carabiner Francisco González Miguel, a més de 2 pessetes pels desperfectes que va sofrir a la guerrera. També se li entregaria una nova guerrera, tot a compte del carabiner Francisco González.⁵⁴

El 22 de febrer de 1904 el primer tinent Antonio Cereceda Nieto es dirigia al batle per demanar-li que ordenàs a una parella de la guàrdia municipal a les seves ordres que acompanyàs la parella de carabiners a fi de detenir el paisà i veí de Lluçmajor anomenat Llorenç Sastre *Puigderrós* i que quedàs detingut a la Casa Consistorial fins que el traslladassin a Palma per respondre dels càrrecs d'agressió i lesió a força armada del Cos de Carabiners.⁵⁵

El carabiner Teso va ser conduït ferit a Lluçmajor el febrer de 1913, ja que va caure en una fossa d'una pedrera, des de 10 metres d'alçària, al predi de sa Llapassa, en el lloc conegut com es Pou Celat. L'assistiren els metges Vanrell i Sagristà.⁵⁶

El mes de novembre de 1913 és la primera data en què tenim constància que els contrabandistes ja s'havien mecanitzat, ja que devers la una de la matinada va ser capturat un automòbil que transportava alguns fardells de contraban. El conductor ja havia efectuat amb el cotxe alguns transbords per la carretera de Campos, passant per Lluçmajor. Això va alertar la força de carabiners, que va entrar en sospites i redoblà la vigilància. A la una de la matinada, al carrer del Rei Jaume, una parella de carabiners li va donar l'alto i com que no es va detenir varen obrir foc i el cotxe va bolcar, per la qual cosa va a sofrir avaries. El dimecres, prop de les 10.00 h, fou conduït amb un carro a Palma, juntament amb els cinc fardells de tabac.⁵⁷

El mes de juliol de 1914 es va produir, a un quilòmetre del nucli urbà de Lluçmajor, a la carretera de Campos, la mort d'un contrabandista per tirs d'una parella

de carabiners. La parella, a la nit, a les 24.00 h va sorprendre un automòbil que transportava tabac de contraban i en no voler-se aturar obriren foc i mataren el conductor, que nomia Juan Gomila Oliver, de 30 anys i natural de Felanitx. El cap del post de carabiners de Lluçmajor era Marcelo Aparicio. El tinent coronel en cap de la Comandància de Carabiners Luís Bauzá Parera va anar a Lluçmajor acompanyat del sargent de la ronda i dos carabiners de la secció muntada. El cotxe era propietat del mort i a dins hi trobaren 4 fardells i 2 caixes de tabac de contraban. Un carabiner va anar a cercar tot d'una el metge de Lluçmajor, Don Adolfo Sagristà, però no va poder fer res pel ferit, ja que va morir quasi a l'acte.⁵⁸

El mes de desembre de 1915, a causa d'un fet ocorregut a la possessió des Cap Blanc i després d'haver amenaçat l'amo de la possessió, fou detingut un carabiner.⁵⁹

El mes d'octubre de 1916 la Benemèrita de Lluçmajor va donar compte al governador civil d'un fet. Sobre les onze de la nit es va sentir un tir d'arma de foc al carrer i es va veure córrer un darrere l'altre dos individus que varen prendre en direcció distinta. Un d'ells va entrar en una casa, on es va personar la Benemèrita i va interrogar l'individu, que va dir que nomia Cristóbal García Farques, que era carabiner de segona i que havia estat ferit per un altre carabiner que nomia Blas Martín. Es va mostrar reservat respecte a les causes de l'agressió. Els metges Sagristà i Contestí assistiren el ferit, que tenia una ferida en el terç mitjà superior de la cuixa dreta, amb orifici d'entrada i sortida produït per arma de foc. Oficials de carabiners anaren al lloc del succés i varen instruir diligències.⁶⁰ Arran d'aquests fets, des de Palma, el 26 de novembre de 1916, el capità ajudant i jutge instructor Fernando Piña es dirigia al batle per dir-li que estava instruint un sumari contra el carabiner Blas Martín Sánchez, natural de Valseguillo (Còrdova), pel delictes de lesions, i li demanava que li enviàs un certificat acreditatiu de la contribució que per tots els conceptes satisfia.⁶¹

Onofre Contestí Gamundí, habitant del llogaret de s'Arenal,⁶² també era jutjat per desobediència a un agent de l'autoritat. Ho demanava el jutge municipal el 29 de novembre de 1920.⁶³

El 20 de juliol de 1931, el jutge municipal Miguel Catany es dirigia al batle de Lluçmajor dient-li que per acomplir una carta ordre del jutge d'Instrucció del Districte de la Catedral de Palma els dependents de l'Alcaldia practicassin diligències per aclarir el fet ocorregut el dia 1 de novembre de 1930 en el punt anomenat Paret des Puigderrós, pel qual va sofrir lesions el carabiner Juan Guevara Martínez, a conseqüència de cert accident, per veure si existia culpabilitat per part d'alguna persona o si al contrari es tractava d'un accident casual i desgraciat. Es demanava donar-ne compte tan aviat com fos possible.⁶⁴

INVESTIGACIÓ SOBRE DESCARREGAMENTS DE GÈNERES DE CONTRABAN A LA COSTA LLUCMAJORERA

Quan als caps de la Comandància de Palma els arribaven notícies per confidències que s'havien produït descarregaments de gèneres de contraban i no havien estat interceptats pels carabiners del districte on s'havien efectuat, s'obria un expedient per aclarir quina postura havien adoptat els carabiners i deduir si hi havia hagut negligència o si havien fet els ulls grossos.

El 5 de novembre de 1900, el capità ajudant de carabiners i jutge Francisco Bernabeu Lafont notificava al batle constitucional de Lluçmajor que per ordres superiors instruïa una informació escrita, i per això li demanava que li fes arribar totes les dades i notícies sobre un descarregament de tabac de contraban que es va verificar la nit del 29 al 30 d'octubre al cap Enderrocat: a quina hora exacta es va produir, el nombre de fardells desembarcats, el nom de la barca que duia el gènere i altres circumstàncies que poguessin ajudar a aclarir el fet. També volia saber les versions que circulaven pel poble i el que en pensava la gent.⁶⁵

El mateix capità, el 21 d'abril de 1901, es dirigia al batle perquè l'informàs sobre tot el que sabia d'una descàrrega de tabac de contraban que segons delacions s'havia efectuat entre els dies 12 i 14 d'abril a cala Esglesieta. Segons pareixia, el gènere l'havien transportat a l'espatla els contrabandistes per dins el predi de s'Estelella i seguir cap a Guiamerinet. També li demanava que l'informàs del dia exacte i l'hora del descarregament, el nom de la barca que transportava el gènere i la direcció que des de les dites cases de Guiamerinet varen seguir després els contrabandistes, a més de qualsevol altra circumstància que pogués investigar sobre el cas.⁶⁶

El 24 de juny de 1901, altra vegada, el mateix capità i jutge es dirigia al batle perquè l'informàs sobre un desembarcament de tabac que es va efectuar als voltants del cap Enderrocat, al lloc conegut com *sa Cova des Xoric*; que li concretàs el dia precís i l'hora del descarregament, el nombre de fardells desembarcats, les persones que hi varen intervenir, la direcció que va dur el gènere cap a l'interior i les circumstàncies que passaren durant la descàrrega.⁶⁷

El capità ajudant Gregorio Fajardo Guillén, el 8 d'agost de 1908, es dirigia al batle per demanar-li informació privativa del cos, ja que per ordres superiors estava instruint un informe, i si sabia o havia sentit dir alguna cosa sobre un descarregament de tabac de contraban que es deia que s'havia efectuat el dia 21 de juliol en el lloc conegut com es Banquet de Cala Pi.⁶⁸

El 7 de juny de 1909 el segon tinent comissionat Juan Sabater González es dirigia al batle per demanar si tenia notícia que el vespre del dia 27 de maig s'havia efectuat un descàrrega de tabac de contraban consistent en 8 fardells de tabac de contraban en el lloc conegut com sa Pedrera des Carreter,⁶⁹ si el gènere procedia del

vaixell contrabandista *San Sebastián* i si els contrabandistes per descarregar-lo havien emprat una petita embarcació d'un tal Bartolomé *Molinou*, nadiu de Lluçmajor. Si en aquest descàrrega hi va haver complicitat per part de la força del cos i quin era el concepte militar i moral que li mereixia el comandant del post i dels carabiners que el formaven.⁷⁰ El dia 9 de juny de 1909, el mateix tinent es dirigia altra vegada al batle perquè ordenàs la presentació de dos contribuents de Lluçmajor per exposar i aclarir davant la Comissió el que sabien sobre la dita descàrrega, i que s'havien de presentar a l'Expendoria número 1 de Lluçmajor.⁷¹ El 9 d'agost de 1909, aquest segon tinent es dirigia altra vegada al batle perquè informàs la Comissió sobre el que sabia d'un descarregament de tabac que es va verificar la nit del 27 al 28 de juliol al caló d'en Salpeta i informar també del concepte militar i moral que li mereix la força de carabiners de Lluçmajor.⁷²

Des de Lluçmajor, el 29 d'abril de 1910, el segon tinent comissionat Juan Sabater deia que per ordre superior duia a terme diligències per aclarir un descarregament de tabac de contraban que s'havia efectuat el vespre del dia 4 d'abril a cala Beltran, els fardells que es descarregaren, la direcció i la destinació del gènere i si hi havia hagut connivència entre els contrabandistes i els carabiners del post de Lluçmajor. També quina opinió tenia sobre la conducta militar i moral de la força.⁷³

El 5 d'octubre de 1910 el primer cap comissionat Fernando Piña demanava al batle que donàs informació a la Comissió sobre un suposat desembarcament de tabac efectuat as Carril el vespre del 24 de setembre i informàs també sobre la conducta militar i moral de la tropa.⁷⁴

El capità ajudant instructor Juan Miguel Amat, el 28 de novembre de 1910, es dirigia al batle per demanar informació sobre dos descarregaments de tabac de contraban efectuats les nits del 25 i 30 d'octubre, així com la informació sobre la conducta militar i moral de la força de carabiners del post de Lluçmajor.⁷⁵ El 8 de febrer de 1911 el mateix capità demanava informació al batle sobre un descarregament de tabac de contraban efectuat el vespre del dia 25 de gener, així com el concepte militar i moral de la força de carabiners del post de Lluçmajor.⁷⁶

El 24 de juny de 1916 el capità jutge instructor Fernando Piña es dirigí al batle per demanar-li que, per assistir com a testimoni de la causa instruïda contra un caporal i quatre carabiners, ordenàs als veïns del llogaret de s'Estanyol Miguel Julià Rubí *Senegar*, Bartolomé Moll Mas *Coix*, Gabriel Panisa Enseñat *Sóller* i Nicolás Panisa Tomás *Barqueta* que el dimarts 27 de juny a les 09.00 h es presentassin a la casa quarter de Carabiners de Palma, al carrer de Montenegro núm. 4, ja que si no s'hi presentaven incorrerien en les penes que assenyalava el Codi de Justícia Militar.⁷⁷

PERSONES INVOLUCRADES EN EL CONTRABAN

El dia 19 de març de 1886, el jutge des de Palma cridava i citava Maria Ramis Castells, natural de Lluçmajor i veïna des Molinar de Llevant, ja que havia estat detinguda pels carabiners amb tabac de contraban a la Porta de Sant Antoni. Es manava que es presentàs dins el terme de quinze dies.⁷⁸ I el 27 d'octubre era un altre llucmajorer, Pablo Pol Moyá, el citat pel jutge pel delicte de contraban.⁷⁹

El mes de setembre de 1889, en la causa que s'instruïa contra Bautista Ramiero Costa sobre contraban de tabac se citava Miguel Ramis Estelrich, fill de Bautista i d'Ignàsia, que era veí de Lluçmajor, perquè comparegués al Jutjat de la Catedral per prestar declaració en la dita causa. Segurament ho havia de fer en qualitat de testimoni.⁸⁰

Amb data de maig de 1903 des del Jutjat es notificava al batle que havia d'enviar de forma urgent la certificació dels béns que tenia Juan Taberner Mut, de 46 anys i fill de Juan i Francisca, naturals de Palma, ja que se'ls seguia una causa per contraban i es creia que tenien propietats a Lluçmajor.⁸¹

El dia 1 d'abril de 1911 el primer tinent Francisco Vázquez Reyes es dirigia al batle per dir-li que havia estat detingut un reu per delicte de contraban domiciliat al carrer de Sant Llorenç, de nom Pedro Catany, i que el posava sota la seva custòdia per ser empresonat i el dia 2 d'abril dur-lo a Palma per ser entregat al delegat d'Hisenda.⁸²

El 17 de novembre de 1915 el jutge municipal comunicava al batle de Lluçmajor que fossin conduïts a Palma per una parella de la Guàrdia Municipal quatre detinguts per temptativa del delicte de contraban: Sebastián Ferrer, Jaime Vidal, José Cerdá i Lorenzo Gallart, i que fossin posats a disposició del jutge d'instrucció de la Catedral. Havien estat detinguts pels carabiners.⁸³

El 9 de juny de 1916 el jutge municipal Antonio Tomás es dirigia al batle constitucional per dir-li que per acomplir una ordre del jutge d'instrucció del districte de la Llotja de Palma, amb data de dia 6 de juny, procedent del sumari que s'instruïa per contraban de tabac, demanava informes sobre Miguel i Bernardo Garau Mut, Pedro Antonio Sastre Tomás i Bernardo Garau Vidal.⁸⁴

El 22 de juliol de 1916 el jutge municipal es tornava dirigir al batle per comunicar-li que per trobar-se immersos en un sumari sobre contraban de tabac contra Pedro Antonio Sastre i altres esperava que se li remetés la certificació estadística referent als béns que hi figuren a nom dels processats Pedro Antonio Sastre, Bernardo Garau i els fills d'aquest, Bernardo i Miguel, o que li contestàs negativament.⁸⁵

El mes de novembre de 1917 el jutge municipal demanava al batle, per instància del jutge instructor de la Catedral, procedent del sumari 282 sobre contraban de tabac, que informàs sobre la conducta d'Antonio Garau Jaume, de 48 anys, casat i que feia d'amitger en una possessió del terme.⁸⁶

El jutge del Districte de la Catedral de Palma, el 8 d'agost de 1921, per al sumari per contraban de tabac demanava informes sobre la conducta de Guillermo Alou Rigo, de 29 anys, natural de Santanyí; Jaime i Miguel Manresa Capó, llauradors, de 29 i 21 anys respectivament, que estaven a Garonda; Miguel Sastre Juan, de 30 anys, de Randa, i Miguel Perelló Vidal, de 19 anys, de Santanyí, que estava a Guamerà. El mes d'agost demanaven certificació dels béns que tenien format amillarament.⁸⁷

Des del Torrent des Jueus, l'1 de juny de 1922, l'alferes de carabiners Juan Rodríguez Vargas es dirigia al batle dient-li que per haver d'efectuar una comprovació ordenada pel ministre d'Hisenda per a la qual estava comissionat es dignàs a citar perquè comparguessin davant ell a l'edifici de l'Ajuntament a les 10 h del dia 24 les següents persones: Maria Oliver Company, del carrer del Vall; Maria Oliver Salvà, del carrer del Saló; María Oliver Campomar, del carrer de la Marina; Maria Oliver Sanmartín, del carrer dels Paraires, i Maria Oliver Vidal, de s'Arenal.⁸⁸

ALTRES ACTUACIONS I SERVEIS DELS CARABINERS DE LLUCMAJOR

Com sabem, els carabiners, a més de combatre el contraban i el frau, també tenien altres missions. En el capítol 1r i en un apartat de l'article 1r es deia: «I sempre que fos possible, però sense desatendre el seu peculiar servei, prestarà els auxilis que reclamin les autoritats per a la rigorosa execució de les mesures sanitàries i altres de caràcter general, així com també la persecució de lladres, desertors i pertorbadors de la tranquil·litat pública.»⁸⁹

Un exemple és la circular del Govern Superior Polític de les Illes Balears, en què informava que els catorze presoners facciosos que s'havien fugat l'horabaixa del dia 23 de juliol de 1839 havien estat tots capturats amb l'ajuda de la gent, ja que en tots els llocs de Mallorca on s'havien amagat havien estat perseguits i detinguts gràcies sobretot a la Milícia Nacional i als Carabiners de la Hisenda Pública. Els carabiners, des de la seva fundació, varen ser un cos totalment liberal i constitucionalista.⁹⁰

En el cas de Lluçmajor tenim constància que el 23 de gener de 1845, el carabiner José Esteban va capturar tres lladres pels voltants de Bennoc, i per aquest servei va ser ascendit a caporal de segona.⁹¹

Els dies 26 i 27 de desembre de 1901 els carabiners varen trobar a les platges del torrent des Jueus 12 fardells de planxes de suro fermats amb fil de ferro, i 2 duïen les marques L-5 i L-6. S'anunciava que la persona que se'n consideràs propietària havia d'acreditar els seus drets per si mateix o per mitjà d'un apoderat davant el capità general del Departament de Cartagena.⁹²

El 13 de juliol de 1902 el cap de la secció de Lluçmajor es dirigia al batle per notificar-li que havia trobat en despoblat i a prop de la costa cinc individus indocu-

mentats que es negaren a donar els seus noms, els seus llinatges i els seus domicilis, i que perquè sospitaven que eren persones que es dedicaven a l'il·lícit comerç demanava que fossin identificades i corregides. Per això les posava a la seva disposició.⁹³

Amb ofici núm. 58 de 10 de febrer de 1908 es va remetre al batle un edicte en què se citaven els propietaris d'una embarcació petita trobada pels carabiners a la costa de Lluçmajor, i s'indicava que els que es creien amb dret podien passar a presentar els seus arguments a la Comandància de Marina en el termini de 30 dies.⁹⁴

El primer tinent de la Secció de Lluçmajor, José Rallo Cherta, el 19 de desembre de 1908 es dirigia al batle constitucional informant-lo que li entregava un reu per delictes de contraban que deia anomenar-se Pedro Vidal Ferrer i que era necessari que li firmàs un rebut per haver-lo entregat.⁹⁵

El 3 de gener de 1910 des de la Comandància de Marina es demanava al batle que la policia judicial de Lluçmajor esbrinàs qui podria ser un home que trobaren els carabiners ja cadàver a la mar as Molinar, davant Can Ripoll, el matí del 20 de desembre de 1909, i que no podia ser identificat perquè tenia el cap totalment desfigurat. Duia vestit negre i camisa també negra, botes i tres mocadors amb les inicials JC i una medalla amb el bust del papa Pius XI per una cara i per l'altra la Puríssima.⁹⁶

El 30 de juliol de 1914 entre la bateria del cap Enderrocat i el cap Regana una parella de carabiners va trobar el cadàver d'un artiller que nomia Esteva Galmés i era natural de Campanet.⁹⁷

El dia 10 d'octubre de 1915 a les costes des Puigderrós, en el lloc conegut com *ses Olles*, la parella de carabiners va trobar el cadàver d'un home. Estava sobre una roca i en complet estat de descomposició. Segons pareixia el cadàver devia estar fora de l'aigua des de feia tres o quatre dies. El comandant del post de carabiners de Lluçmajor ho va notificar al comandant de Marina i aquest al batle. El comandant de Marina va demanar al batle que no l'enterrasin fins que el jutge de la Comandància hi anàs per identificar-lo, ja que es creia que era algú que se cercava des de feia dies. En tenir notícies del descobriment del cadàver es varen traslladar a Lluçmajor el capità i un altre oficial del transatlàntic alemany *Fangturm*, ancorat al port de Palma, i reconegueren el cadàver com el de Karl Ashaner, fadrí, fuster del vapor, de 31 anys i natural d'Alemanya, que havia mort per asfixia per immersió en anar-se'n a fons la llanxa al vespre quan anava amb altres companys.⁹⁸ Per aixecar el cadàver hi va anar el jutge municipal de Lluçmajor acompanyat del preferent de carabiners.⁹⁹

El caporal de carabiners Felipe Hernández Revilla, de la 4a Companyia i 3a Secció del Post de Cala Pi, el 15 de desembre de 1924 es dirigí al batle i li suplicà que fins que el delegat d'Hisenda d'aquesta província no hagués resolt el cas tingués l'amabilitat de fer-se càrrec de 43 botelles de diverses classes de licors confiscats pels carabiners del seu post Antonio García Boner i Nicomedes Martín Gallego. Les dites botelles anaven sense el corresponent precinte de la Renda d'Alcohols i també sense timbre mòbil de l'Estat. Li'n demanava rebut.

El jutge municipal Juan Mójer, el dia 4 de març de 1926, es dirigia al batle dient que per dur a terme l'ordre del jutge d'instrucció de la Catedral de Palma havia de practicar diligències per esbrinar on es trobava Guillermo Barceló Clar, que havia desaparegut feia uns dos mesos en ocasió d'haver anat a pescar i que havia adquirit feia un temps unes espadnyes de color verd.¹⁰⁰

El jutge municipal Juan Mójer es dirigia al batle el 5 de juny de 1926 dient-li que per ordre del jutge de primera instància del Districte de la Catedral de Palma practicassin les investigacions actives i minucioses per si el cadàver trobat pels carabiners del Post de Cala Pi Joaquín Macias Calvo i Paulino Orzaez Quesada, a les 17 h del dia 17 de maig, en el punt anomenat *sa Cova des Ossos* era el del veí de Lluçmajor Guillermo Barceló Clar, que va desaparèixer el 24 de gener de 1926 en ocasió d'haver anat a pescar amb canya amb Gabriel Garau Arbós a la costa de Regana i en el punt conegut com *es Pas de sa Senyora*.¹⁰¹

El 20 de febrer de 1927 l'administrador de rendes públiques de Balears es dirigia al batle comunicant-li que havien estat denunciats per la Guàrdia Civil i carabiners del post de Lluçmajor, seguint les ordres de la circular rebuda, molts d'individus del terme municipal que eren propietaris de carros que circulaven per carreteres i camins sense estar en possessió de la patent de transports, i li demanaven que convidàs, i si no obligàs, els propietaris de vehicles de tracció animal que transportassin mercaderies a presentar la declaració d'alta i donassin un termini de vuit dies perquè ho efectuassin a l'Alcaldia, a més de remetre-ho a la dita administració. Passat el termini se'n donaria compte a la Inspecció d'Hisenda per formar els oportuns expedients de defraudació.¹⁰²

L'administrador de Rendes Públiques de Balears el 26 de novembre de 1928 deia que, atès que s'havia de realitzar el Padró de Transports de Tracció Animal per a l'any 1929, el batle havia d'enviar un certificat dels propietaris de Lluçmajor que es dedicaven a transports d'efectes i mercaderies i que s'havia d'expressar la distància que normalment recorrien en quilòmetres. Els carabiners en duïen a terme el seguiment.¹⁰³

A les 22.00 h del dia 2 de novembre de 1915, es va cometre un crim al llogaret de s'Arenal. L'endemà, molt dematí, es va trobar un home sobre el paviment d'una enramada de la Fonda de sa Marina. El cadàver anava vestit i tenia sang al pit. El metge Contestí el va examinar i hi va trobar tres ferides a la part toràcica, fetes amb un objecte punxant. Diverses persones identificaren el cadàver com el d'Ignacio Velilla Bureta, de 48 anys i natural de Marota de Jiloca (Saragossa), que vivia des de feia dos anys a s'Arenal. L'autor del crim fou detingut i conduït a Lluçmajor, on el tancaren als calabossos de l'ajuntament. Era Joan González Traiz, de 43 anys, viudo i natural d'un poble de Terol, veí de s'Arenal des de feia uns mesos. L'assassí, després de perpetrar el fet, va presentar-se al cap comandant del post de carabiners de s'Arenal, va confessar ser l'autor del crim i va entregar el ganivet que havia emprat. Els dos feien feina en la construcció de la via fèrria de Palma a Santanyí.¹⁰⁴

LA PESCA AMB DINAMITA

El dia 14 d'agost de 1902 es demanava des de la Comandància de Marina que es presentàs un tal Tetè o Tití que habitava a s'Estanyol per procedir sobre uns fets ocorreguts en la pesca amb dinamita.¹⁰⁵

El 18 de juliol de 1904, la Comandància de Marina es dirigia al batle constitucional dient-li que eren freqüents els abusos que es cometien pescant amb dinamita i que no tenien mitjans per impedir-ho. Per això demanava que els dependents de la seva autoritat i guardes jurats perseguissin els qui duïen a terme aquesta pràctica.¹⁰⁶

El dematí del segon diumenge del mes d'agost de 1913 va arribar al Jutjat Municipal de Lluçmajor un individu de la força de carabiners de s'Estanyol amb un ofici del cap del post en què denunciava la troballa del cadàver d'un home davant la possessió de Son Bieló, en el punt anomenat *s'Embarcador*. S'hi va traslladar el jutge, el metge Contestí i una parella de la Guàrdia Civil per aixecar el cadàver i obrir diligències. El fet va ser que varen sortir de Campos Damià Coll Mulet, el seu fill Damià Coll Mas i el seu amic Rafel Ferrer Fullana, fadrí de 25 anys, amb la finalitat de pescar amb dinamita. Després de l'explosió d'un petard es varen tirar a la mar Damià Coll Mas i Rafel Ferrer Fullana, mentre que el pare va quedar cuidant la cavalleria. Per culpa de la mar, que anava molt moguda pel vent de llevant, varen deixar el peix ferit pel petard però quan es varen voler acostar a la costa no podien arribar perquè les ones els ho impediën. El pare, veient la dificultat en què es trobaven, els va tirar una regna de la cavalleria i així va poder salvar el seu fill, però no l'altre, que estava més allunyat de la costa.¹⁰⁷

El 27 de setembre de 1918 des de la Comandància de Marina se citava a comparèixer al Jutjat de la Comandància el dia 30 Bartolomé Jaume, que era venedor d'explosius.¹⁰⁸

El 2 de novembre de 1920 des de la Comandància de Marina de Palma es demanava que es presentàs al Jutjat de la Comandància de Marina el veí de Lluçmajor Onofre Contestí Salvà, que el dia 22 d'agost va ser detingut pels carabiners per pescar amb dinamita als fossats d'Alfons XIII del Fort d'Enderrocac.¹⁰⁹

Des de la Comandància de Marina el 7 d'abril de 1922 es demanava que s'ordenàs als individus veïns de s'Arenal *Taverna* de Juan Vaquer, José Bonet Tur i Vicente Tur Guasch que es presentassin al jutjat per a unes diligències en la causa que se seguia pel delictes de pescar amb dinamita.¹¹⁰

Des del Jutjat de la Comandància de Marina el 18 de novembre de 1924 es pregava al batle que es dignàs a comunicar als veïns de Lluçmajor Pedro Vicens Tomàs, Sebastià García Cardell i Rafael Guasp Torrens, que residien respectivament al carrer d'en Rigo núm. 7, al carrer de la Punta núm. 45, ambdós de Lluçmajor, i el darrer al carrer de Sant Cristòfol de s'Arenal, que s'havien de presentar al Jutjat de Marina tan aviat com fos possible per notificar-los que havien estat indultats per la causa del judici per pescar amb dinamita.¹¹¹

El 15 de juny de 1926, des de la Comandància de Marina, es demanava i s'investigava si a la pedrera denominada *La Habana*, que es trobava al predi de Son Sunyer, s'emprava dinamita per a l'explotació i si un individu anomenat Antonio Tomàs Mas *Trompada* hi feia feina. Tot estava relacionat amb la pesca furtiva.¹¹²

L'administrador de rendes públiques de Balears i del Negociat d'Explosius deia al batle el 2 de gener de 1934 que notificàs a Bartolomé Jaume Clar que remetés a l'Administració la relació de vendes d'explosius corresponents de setembre a desembre, i que ho fes per parts quinzenals.¹¹³

EL COS DE CARABINERS I ELS TORRERS. CORDONS SANITARIS

El mes de setembre de 1817 la Junta de Sanitat de Balears va donar unes ordres i les va publicar en un ban en què exposava les lleis penals, que fins i tot incloïen perdre la vida, contra els introductors de gèneres de contraban. Va posar vigilància a les costes marítimes amb tropa i força del resguard per impedir la comunicació des dels vaixells amb la gent de terra i va encarregar sota severes penes la vigilància estricta dels torrers i les guardes secretes. Per vigilar també va posar dos vaixells de Rendes i avisava la Diputació i els ajuntaments que setmanalment donassin part dels malalts, i manava a més que els justícies i els rectors a les seves parròquies, en la trona i en el confessionari, donassin a conèixer els estralls que produïa la malaltia, que s'excitès l'odi cap als contrabandistes i que els delatassin per impedir l'entrada de la pesta.¹¹⁴

El 25 de novembre de 1841 el coronel secretari Miguel de Garibay notificava que el capità general de les Balears separava dels seus càrrecs i les seves destinacions els tres torrers de la torre del Port Vell, del partit de Son Servera, i els dos de la torre del Cap Enderrocat, al terme de Lluçmajor, per no haver exercit tota la vigilància i el zel previnguts en els avisos que havien de donar als encarregats de la persecució del contraban. També informava que les places que aquests deixaven es podien cobrir amb llicenciats de qualsevol dels cossos de l'Exèrcit amb bons antecedents i honrada demostrada.¹¹⁵

El mes de novembre de 1850 la Direcció de Duanes i Aranzels trobava convenient l'establiment dels torrers de costa per l'Administració d'Hisenda per reemplaçar els qui es trobaven a càrrec del Ministeri de la Guerra i havien estat suprimits per la Reial ordre d'agost de 1849. Considerava que el servei de vigilància que duïen a terme era de summa utilitat, ja que facilitava la força repressiva de terra i de mar i donava temps per acudir al punt on els contrabandistes volien fer els descarregaments, atès que el Cos de Carabiners en aquell moment constava de poca força per realitzar el servei a causa de les baixes que no es cobrien i a la falta de reemplaçaments perquè els aspirants no reunien els requisits que el reglament exigia per ingressar-hi.

1. Que s'establís el Cos de Torrers de Costa des del dia 1 de gener de 1851, l'organització del qual estaria a càrrec de la Inspecció General de Carabiners i en dependria quant a servei.
2. L'organització d'aquest cos seria militar i els individus estarien subjectes a les ordenances del Cos de Carabiners. Es denominarien carabiners torrers.
3. Per optar a les places seria indispensable haver servit en el Cos de Carabiners i tenir notes favorables.
4. El Cos de Carabiners Torrers constaria de 358 places, que es cobriren amb carabiners de la Comandància on es trobà la torre.
5. L'haver dels carabiners torrers seria de 4 rals diaris i podrien cultivar les seves terres veïnades amb la torre. El cost de l'armament i l'uniforme seria a compte d'ells.
6. La Inspecció de Carabiners dictaria les instruccions segons la forma en què havien de desenvolupar el servei, l'armament i l'uniforme.

Ho signava Bravo Murillo a Madrid, l'1 d'octubre de 1850, i ho notificava a l'inspector general de Carabiners.¹¹⁶

El 25 d'agost de 1854 el Govern parlava de la ineficàcia dels cordons sanitaris en el cas del còlera morbo, ja que deien que augmentava la desolació en els pobles atacats i els privava dels articles de primera necessitat. Deia que els pobles més avançats en cultura havien vist que els cordons sanitaris eren funests per als pobles que es veien atacats o amenaçats per qualsevol epidèmia, i sobretot pel còlera, i que la circulació de mercaderies i persones duïen avantatges a tots. Per això en les dites nacions no es permetien sota cap concepte. Santa Cruz (ministre de la Governació) ho enviava als governadors civils.¹¹⁷

El dimecres dia 14 de gener de 1857 a Cala Pi a sa Marina de Lluçmajor va encallar un llaüt que transportava pedra des de les pedreres de Santanyí. Tota la tripulació es va salvar gràcies als auxilis de la falua del Cos de Carabiners que vigilava aquella costa.¹¹⁸

El 30 de gener de 1904 el primer tinent de la Secció de Lluçmajor, i com a jutge instructor Antonio Cereceda Nieto, es dirigia al batle constitucional dient-li que amb el fi d'acomplir una ordre superior li havia de donar compte de les torres, les talaies i les terres annexes a aquestes que hi havia a la costa de Lluçmajor, així com el nom dels propietaris legítims dels terrenys on es trobaven emplaçades, encara que es trobassin en estat ruïnós. I si n'havien desaparegut les referències, que donassin existència d'on n'hi va haver alguna i la delimitació que els corresponia.¹¹⁹

El 9 d'abril de 1912 el governador civil comunicava al batle que, ja pròxima l'estació de calor, intensificà la vigilància sanitària de les procedències en què l'any 1911 va existir el còlera i que no s'admetés cap vaixell procedent d'Itàlia.¹²⁰

INGRÉS DE LLUCMAJORERS AL COS DE CARABINERS

El 24 d'abril de 1906 el tinent coronel i primer cap de la Comandància de Mallorca Eduardo Sanllorente es dirigia al batle constitucional dient-li que li retornava la instància núm. 143 que li havien remès amb data de 23 d'abril, promoguda pel veí de Lluçmajor Juan Contestí Tomàs, per ingressar al Cos de Carabiners i que l'havien d'enviar directament al director general del cos.¹²¹

Al llarg de les meves investigacions solament he trobat un nadiu de Lluçmajor que consti com a ingressat en el Cos de Carabiners: era Felipe Verd Monserrat, nascut l'any 1885. Aquest, quan va fer el servei, era trompeta de l'Esquadró de Caçadors de Mallorca i al mes de març de 1906 va ingressar al Cos de Carabiners i va ser destinat a la Comandància de València.¹²² Al mes d'agost de 1920 va ser destinat a la 4a Companyia de Cavalleria de Manacor, encara que va estar destacat a Montuïri. Al mes de juliol de 1921 va passar destinat al post de Campos.¹²³ Al mes de maig de 1927 fou destinat a Manacor i vivia al quarter que estava situat al carrer d'Olesa núm. 15. Hi va estar fins al mes d'agost de 1931.¹²⁴ En aquests moments la 4a Secció de Cavalleria de Manacor pertanyia a la 5a Companyia.

ASSISTÈNCIA A FAMILIARS DE CARABINERS DEL POST DE LLUCMAJOR

El comandant i primer cap de la Comandància de Girona, Tomás Sánchez, el 26 de maig de 1908 informava el batle de Lluçmajor que notificà a la veïna de Lluçmajor Jerònia Barceló Salvà, viuda del carabiner Pablo Salvà Janer,¹²⁵ que podia personar-se a la Comandància de Palma per recollir el que li pertocava de la Humanitària a la qual tenia dret, presentant la seva cèdula personal, el certificat de residència expedit pel jutge municipal i la partida de naixement. Ja se li havia notificat anteriorment el dia 12 de maig.¹²⁶

El tinent coronel i primer cap de la Comandància de Mallorca Luís Bauzá Perra el 6 de febrer de 1916 es dirigeix al batle contestant a l'ofici núm. 68 de 31 de gener, i manifesta que no cal que l'Alcaldia faciliti cap quantitat en concepte de socors al carabiner amb llicència per malalt José Navarro Palma, ja que l'interessat pertany

a aquesta comandància i que ell havia donat ordres que li entregassin una quantitat prudencial amb càrrec als seus havers.¹²⁷

El 4 de juliol de 1916, el vicepresident de la Comissió Provincial de Balears del Negociat de Beneficència es dirigia al batle de Lluçmajor dient-li que la Comissió, en reunió celebrada a l'Establiment de la Beneficència de Palma, sobre els nins Joaquín, Melchor i José, de 8, 6 i 4 anys d'edat respectivament, la mare dels quals, de nom Josefa del Tiempo, n'havia demanat l'ingrés i era la dona d'un sergent de Carabiners que sofria condemna a la fortalesa de Maó, havia acordat que s'havia d'atendre al que deien els oficis de 23 de maig i 20 de juny.¹²⁸

El 14 de febrer de 1917 Bernardo Rosselló, Pro. es dirigia al batle de Lluçmajor dient que la Comissió Provincial, en sessió celebrada el 22 de gener, va acordar concedir a Crescencio Cantero Izquierdo, caporal de carabiners, un socors de lactància de 15 pessetes mensuals a favor del seu fill bessó. Li demanava la partida de baptisme del nin.¹²⁹ Relacionat amb el mateix cas, el director de la Casa de Expòsitos de la Província de Balears Bernardo Rosselló, Pro. el 17 de febrer de 1917 es dirigia al batle dient que amb càrrec als fons provincials incloïen en nòmina el dia 22 de gener Francisca Hernández Montero, consort del caporal de carabiners Crescencio Cantero Izquierdo¹³⁰ amb l'haver de 15 pessetes mensuals, que com a socors de lactància, en favor del seu fill Cesareo, li havia concedit la Comissió Provincial.¹³¹

El jutge instructor de la Comandància Exempta de Carabiners de Mallorca, Ginés Talaya Ontecilla, des de Lluçmajor, el 21 de novembre de 1920 es dirigia al batle dient que en virtut d'una informació testifical que es trobava instruint a favor de Paula Barbadillo Álamo, resident a Lluçmajor, li expedís un certificat per saber si aquesta persona posseïa alguna classe de béns o percebia alguna pensió per part del municipi.¹³²

CONTROVÈRSIA ENTRE UNA MESTRA D'ESCOLA I UN TINENT DE CARABINERS

La mestra d'escola de s'Arenal es dirigia per carta a Juan Mir, el dia 1 de novembre de 1923, explicant-li que havia rebut la missiva del dia 30 d'octubre i contestava sobre la denúncia en la seva conducta. Deia que el denunciant no era l'actual tinent de carabiners que comandava la Secció de s'Arenal, Antonio Gil Jiménez, sinó un tinent ja retirat que abans estava destinat a s'Arenal i que en aquell moment hi residia. La mestra no ho deia com a disculpa. Ho feia perquè l'escola que dirigia era nacional i acatant la llei havia procurat que no hi hagués jerarquies ni diferències socials. Quan l'al·ludit estava en actiu s'hi va presentar per matricular-hi un nin i una nina, i ella com a professora li va dir que era impossible satisfer-lo ja que hi havia quaranta nins i nines matriculats en un local apropiat solament per a vint taules i

bancs, i aquests eren per a setze. Va dir al tinent de carabiners que hi tornàs a començament de curs i tal vegada podria admetre els seus fills amb les vacants que es produïssin per excedir l'edat escolar o deixar-hi d'assistir per qualsevol altre motiu. La mateixa explicació va donar a altres persones interessades a matricular els seus fills i filles. Però quan va començar el curs pel setembre totes les famílies renovaren la petició, i el tinent de carabiners no va comparèixer. Va passar tot el setembre sense admetre cap ingrés fins que es varen començar a produir baixes, i si hi havia hagut altes, s'havia fet sempre respectant els drets dels sol·licitants més antics. Varen passar els mesos de setembre i octubre i el tinent de carabiners no va comparèixer ni va renovar la petició. La mestra no podia esbrinar els seus projectes i com que en aquell moment no tenia cap destinació oficial a s'Arenal, suposava que abandonaria la localitat com altres carabiners, i per això va admetre altres nins que feia menys temps que els dels tinent que habitaven a s'Arenal. La mestra es defensava dient que el tinent de carabiners no s'havia presentat en tot el que duien de curs. Seguia explicant que no el podia complaure ja que era una escola mixta i el local de què disposava era completament insuficient. S'estranyava de la denúncia i trobava que ho feia per venjança, ja que ella no tenia amb aquest senyor cap tipus d'enemistat i a penes el coneixia.¹³³

INFORMACIONS SOBRE PERSONES

Normalment els caps de carabiners demanaven als batles de les localitats informes sobre determinades persones per estar involucrades en matèria de contraban, però també en altres casos, sobretot en el de dones, quan els carabiners feien les instàncies per casar-se.

El 7 d'abril de 1924 (el segell diu 4a Companyia) el capità Enrique García Grosso des de Felanitx es dirigia al batle dient que amb el fi de complir una ordre de la superioritat li demanava si la jove Jerónima Miralles Tomás, domiciliada a Lluçmajor, al carrer de la Font núm. 45, era de bona conducta, tant ella com la seva família, i de bons costums, i si observaven els deures elementals de moralitat.¹³⁴

El capità Enrique García Grosso des de Felanitx el 31 d'octubre de 1926 demanava al batle de forma confidencial dades concretes de la jove Maria Llompart Roca, que vivia al carrer de la Font núm. 156, tant d'ella com de la seva família, així com de la seva moralitat i els seus bons costums.¹³⁵

UN CARABINER EDUCADOR

El doctor Bartomeu Font Obrador, en un dels toms de la *Historia de Lluçmajor*, fa un incís en una de les làmines, dient que a les darreries del segle XIX, un caporal de carabiners, el senyor Calderón, havia fundat una escola de pàrvuls. La notícia la va extreure de l'àlbum de l'aparellador Juan Catany Taberner.¹³⁶

Hem de pensar que en aquells temps molts de posts de carabiners eren a llogarets allunyats de les grans localitats i que no hi havia escola per a l'educació dels seus fills i filles. Aquest cas no és únic, ja que en altres llocs de la Península es varen donar circumstències semblants en què un carabiner es cuidava d'impartir classes als fills i filles dels carabiners i, fins i tot, dels pescadors que hi havia en aquells llocs costaners. Com exemple el del quarter de carabiners de Torrentera, a la província de València, on per iniciativa del capità Juan Grau, que comandava la Companyia de Natzaret, es va inaugurar una escola per als fills dels carabiners. Aquest era un gran entusiasta de la cultura i com que veia l'abandó en què es trobaven per estar aïllats dels centres de població i que els infants no podien assistir a les escoles, va voler posar-hi remei. Es va encarregar d'impartir les classes el sergent Juan Riquelme, ajudat pel carabiner Pascual Cuesta, que va construir taules i cadires aprofitant material d'escombraries. Així, en les seves hores lliures varen muntar l'escola.¹³⁷

Sobre Esteban Calderón Gamazo, el caporal de s'Arenal, solament he trobat la següent informació, i és que l'any 1897 estava destinat a Son Servera i allà va tenir un altercat per la detenció de tres paisans per dedicar-se a la pesca amb dinamita, ja que un d'ells, Serafín Pons Nebot, va desobeir la força de carabiners quan el varen voler detenir. Aquests carabiners eren de la 1a secció de la 3a Companyia, i quan practicaven el servei de costa veren tres paisans que els infongueren sospites i els donaren l'alto per reconèixer-los. Però aquests, quan varen veure els carabiners, varen voler fugir i tiraren un sac que duien. Els carabiners reconegueren el terreny i el trobaren: estava ple de peix pescat amb dinamita. Dos d'ells comparegueren al quarter de carabiners quan foren requerits però l'altre no s'hi va presentar per declarar, i quan anaren a detenir-lo va oferir resistència.¹³⁸

NOTES

- 1 A les I Jornades d'Estudis Locals de Lluçmajor era la de 1849.
- 2 *El Boletín del Ejército*. Núm. 107. 5 de febrer de 1844. P. 2.
- 3 *El Boletín del Ejército*. Núm. 111. 14 de febrer de 1844. P. 4.
- 4 A Mallorca es feien confiscacions de teixits segons consta en les llistes que elaborava mensualment la Comandància de Carabiners de Palma.
- 5 *Diario Constitucional de Mallorca*. (No hi ha número). 9 d'agost de 1851. P. 1.
- 6 *La Isla. Periódico mensual de Ibiza*. Núm. 54. 6 de desembre de 1884. P. 3.
- 7 *Las Pityusas. Semanario republicano*. Núm. 18. 19 de març de 1886. P. 2.
- 8 *Boletín Oficial de la Provincia de las Baleares*. Núm. 3131. 1 de març de 1887. P. 2.
- 9 *El Isleño*. Núm. 11369. 28 d'agost de 1891. P. 2.
- 10 *El Isleño*. Núm. 11910. 24 de juny de 1893. P. 2.
- 11 *Almudaina*. Núm. 3524. 1 de juliol de 1897. P. 2.
- 12 *Almudaina*. Núm. 3559. 5 d'agost de 1897. P. 2.
- 13 *La Unión Republicana. Periódico político y literario*. Núm. 326. 30 d'agost de 1897. P. 3.
- 14 *Boletín Oficial de la Provincia de las Baleares*. Núm. 4811. 20 de novembre de 1897. P. 2.
- 15 *Boletín Oficial de la Provincia de las Baleares*. Núm. 4816. 2 de desembre de 1897. P. 4.
- 16 El mes d'octubre de 1885, era caporal segona i va ser destinat a la Comandància de Mallorca. Com a caporal primera, el mes de maig de 1888 va anar destinat a Zamora. El mes de març de 1899, ja de primer tinent, estava destinat als Col·legis del Cos i des d'allà va ser destinat altra vegada a la Comandància de

Mallorca, on va estar fins a l'any 1906. El mes de gener de 1901, comandava la secció de Santa Catalina. L'any 1905 va passar a comandar la secció del Moll de Palma. El mes de gener de 1906 ascendeix a capità i queda destinat a la Comandància de Mallorca. El mes de juny de 1907 va ser destinat a la Comandància de Lugo. El mes de febrer de 1908 li concediren la Reial i Militar Ordre de San Hermenegildo.

- 17 *Almudaina*. Núm. 5716. 17 de gener de 1901. P. 2.
- 18 *Almudaina*. Núm. 7841. 25 d'octubre de 1906. P. 3.
- 19 *Almudaina*. Núm. 8331. 29 de febrer de 1908. P. 2.
- 20 *Almudaina*. Núm. 8476. 25 de juliol de 1908. P. 2.
- 21 *Setmanari Lluchmayor*. Núm. 65. 14 de juny de 1913. P. 3.
- 22 *Setmanari Lluchmayor*. Núm. 81. 27 de setembre de 1913. P. 3.
- 23 *Setmanari Lluchmayor*. Núm. 89. 25 d'octubre de 1913. P. 3.
- 24 *Setmanari Lluchmayor*. Núm. 102. 21 de febrer de 1914. P. 3.
- 25 *Setmanari Lluchmayor*. Núm. 19. 20 de juny de 1914. P. 3.
- 26 *Setmanari Lluchmayor*. Núm. 169. 29 de maig de 1915. P. 3.
- 27 *Heraldo de Lluchmayor*. Núm. 87. 1 de setembre de 1917. P. 3.
- 28 Va estar destinat a la 5a companyia, 3a secció de Lluchmayor del mes de novembre 1932 al mes d'abril de 1933. El mes de maig de 1933 va ser destinat a la 4a Comandància de Castelló. Durant els fets de juliol de 1936 estava destinat en aquesta darrera comandància i juntament amb el capità Rafel Pérez Valls (que va ser afusellat pels republicans) foren els dos únics de tots els oficials de carabiners de la dita comandància que varen romandre addictes al bàndol dels nacionals.
- 29 AMLL. Sig. 2497. Correspondència 1933.
- 30 AMLL. Sig. 2467. Correspondència 1901.

- 31 *El Correo Militar*. Núm. 2203. 22 de gener de 1883. P. 1.
- 32 AMLL. Sig. 2474. Correspondència 1908.
- 33 *Setmanari Lluchmajor*. Núm. 180. 14 d'agost de 1915.
- 34 AMLL. Sig. 2480. Correspondència 1916.
- 35 AMLL. Sig. 2481. Correspondència 1917.
- 36 AMLL. Sig. 2481. Correspondència 1917.
- 37 AMLL. Sig. 2481. Correspondència 1917.
- 38 AMLL. Sig. 2481. Correspondència 1917.
- 39 AMLL. Sig. 2481. Correspondència 1917.
- 40 AMLL. Sig. 2482. Correspondència 1918.
- 41 AMLL. Sig. 2482. Correspondència 1918.
- 42 *Almudaina*. Núm. 12537. 17 de maig de 1918. P.2.
- 43 AMLL. Sig. 2486. Correspondència 1922.
- 44 CALVIÑO, C. «Contraban i altres actuacions dels carabiners de Sóller». *XII Jornades d'Estudis Locals de Sóller i Fornalutx*. Ajuntament de Sóller i Ajuntament de Fornalutx. P. 220.
- 45 *Boletín Oficial de la Provincia de las Baleares*. Núm. 4697. 27 de febrer de 1897. P. 1.
- 46 AMLL. Sig. 2472. Correspondència 1906.
- 47 *Almudaina*. Núm. 8665. 29 de gener de 1909. P. 1.
- 48 *Almudaina*. Núm. 8910. 1 d'octubre de 1909. P. 2.
- 49 *Setmanari Lluchmajor*. Núm. 77. 30 d'agost de 1913. P. 3.

- 50 *Setmanari Lluchmajor*. Núm. 79. 13 de setembre de 1913. P. 3.
- 51 *Setmanari Lluchmajor*. Núm. 123. 18 de juliol de 1914. P. 3.
- 52 *Heraldo de Lluchmajor*. Núm. 88. 8 de setembre de 1917. P. 3.
- 53 *Diario Constitucional de Palma*. Núm. 17. 17 d'octubre de 1849. P. 4.
- 54 AMLL. Sig. 2467. Correspondència 1901.
- 55 AMLL. Sig. 2470. Correspondència 1904.
- 56 *Setmanari Lluchmajor*. Núm. 22 de febrer de 1913. P. 3.
- 57 *Setmanari Lluchmajor*. Núm. 89. 22 de novembre de 1913. P. 3.
- 58 *Almudaina*. Núm. 10813. 2 de juliol de 1914. P. 1.
- 59 *Setmanari Lluchmajor*. Núm. 196. 4 de desembre de 1915. P. 3.
- 60 *Heraldo de Lluchmajor*. Núm. 42. 21 d'octubre de 1916. P. 3.
- 61 AMLL. Sig. 2480. Correspondència 1916.
- 62 Devia tractar-se d'un carabiner, ja que eren els únics agents de l'autoritat en aquells temps a s'Arenal, atès que no hi havia Guàrdia Civil.
- 63 AMLL. Sig. 2484. Correspondència 1920.
- 64 AMLL. Sig. 2495. Correspondència 1931.
- 65 AMLL. Sig. 2465. Correspondència 1900.
- 66 AMLL. Sig. 2467. Correspondència 1901.
- 67 AMLL. Sig. 2467. Correspondència 1901.
- 68 AMLL. Sig. 2474. Correspondència 1908.
- 69 Es deu referir al Carril.

- 70 AMLL. Sig. 2474. Correspondència 1909.
- 71 AMLL. Sig. 2474. Correspondència 1909.
- 72 AMLL. Sig. 2474. Correspondència 1909.
- 73 AMLL. Sig. 2475. Correspondència 1910.
- 74 AMLL. Sig. 2475. Correspondència 1910.
- 75 AMLL. Sig. 2475. Correspondència 1910.
- 76 AMLL. Sig. 2475. Correspondència 1911.
- 77 AMLL. Sig. 2480. Correspondència 1916.
- 78 *Boletín Oficial de la Provincia de las Baleares*. Núm. 3043. 7 d'agost de 1886. P. 2.
- 79 *Boletín Oficial de la Provincia de las Baleares*. Núm. 3078. 28 d'octubre de 1886. P. 3.
- 80 *Boletín Oficial de la Provincia de las Baleares*. Núm. 3528. 12 de setembre de 1889. P. 4.
- 81 AMLL. Sig. 2469. Correspondència 1903.
- 82 AMLL. Sig. 2475. Correspondència 1911.
- 83 AMLL. Sig. 2479. Correspondència 1915.
- 84 AMLL. Sig. 2480. Correspondència 1916.
- 85 AMLL. Sig. 2480. Correspondència 1916.
- 86 AMLL. Sig. 2481. Correspondència 1917.
- 87 AMLL. Sig. 2485. Correspondència 1921.
- 88 AMLL. Sig. 2486. Correspondència 1922.

- 89 *Reglamento Militar del Cuerpo de Carabineros*. 1927. Imprenta de Carabineros. P. 14.
- 90 *Diario Constitucional de Palma*. Núm. 3127. 27 de juliol de 1839. P. 4.
- 91 *El Boletín del Ejército*. Núm. 291. 16 d'abril de 1845. P. 4.
- 92 *Almudaina*. Núm. 6088. 25 de gener de 1902. P. 2.
- 93 AMLL. Sig. 2468. Correspondència 1902.
- 94 AMLL. Sig. 2474. Correspondència 1908.
- 95 AMLL. Sig. 2474. Correspondència 1908.
- 96 AMLL. Sig. 2475. Correspondència 1910.
- 97 *Setmanari Lluchmajor*. Núm. 125. 1 d'agost de 1914. P. 3.
- 98 *Setmanari Lluchmajor*. Núm. 189. 16 d'octubre de 1915. P. 3.
- 99 AMLL. Sig. 2479. Correspondència 1915.
- 100 AMLL. Sig. 2490. Correspondència 1926.
- 101 AMLL. Sig. 2490. Correspondència 1926.
- 102 AMLL. Sig. 2490. Correspondència 1926.
- 103 AMLL. Sig. 2492. Correspondència 1928.
- 104 *Almudaina*. Núm. 11879. 4 de novembre de 1915. P. 2.
- 105 AMLL. Sig. 2468. Correspondència 1902.
- 106 AMLL. Sig. 2470. Correspondència 1904.
- 107 *Setmanari Lluchmajor*. Núm. 76. 23 d'agost de 1913. P. 3.
- 108 AMLL. Sig. 2482. Correspondència 1918.

- 109 AMLL. Sig. 2484. Correspondència 1920.
- 110 AMLL. Sig. 2486. Correspondència 1922.
- 111 AMLL. Sig. 2488. Correspondència 1924.
- 112 AMLL. Sig. 2490. Correspondència 1926.
- 113 AMLL. Sig. 2496. Correspondència 1932.
- 114 *Gaceta de Madrid*. Núm. 115. 25 de setembre de 1817. P. 1034 i 1035.
- 115 CALVIÑO, C. (2018). «Un esbós històric sobre els torrers, carabiners, cordons sanitaris i d'aguait a Son Servera (1850-1940)». *Jornades Locals de Son Servera*. P. 133.
- 116 *Diario Constitucional de Palma*. Núm. 308. 4 de novembre de 1850. P. 6.
- 117 *El Balear*. Núm. 1953. 6 de setembre de 1854. P. 1.
- 118 *El Genio de la Libertad*. Núm. 17. 20 de gener de 1857. P. 4.
- 119 AMLL. Sig. 2470. Correspondència 1904.
- 120 AMLL. Sig. 2476. Correspondència 1912.
- 121 AMLL. Sig. 2472. Correspondència 1906.
- 122 *La Tarde. Diario independiente, de noticias y avisos*. Núm. 947. 5 de març de 1906. P. 2.
- 123 AMM.
- 124 AMF. 742/747.
- 125 Pels llinatges aquest carabiner podria ser nadiu de Lluçmajor.
- 126 AMLL. Sig. 2474. Correspondència 1908.
- 127 AMLL. Sig. 2480. Correspondència 1916.

- 128 AMLL. Sig. 2480. Correspondència 1916.
- 129 AMLL. Sig. 2481. Correspondència 1917.
- 130 Des del mes de desembre de 1915 destinat a la 3a Companyia, 3a Secció del post de Lluçmajor. El mes de març de 1916 va passar destinat al post del Torrent des Jueus, on va estar fins al mes de juliol de 1917.
- 131 AMLL. Sig. 2481. Correspondència 1917.
- 132 AMLL. Sig. 2484. Correspondència 1920.
- 133 AMLL. Sig. 2487. Correspondència 1923.
- 134 AMLL. Sig. 2488. Correspondència 1924.
- 135 AMLL. Sig. 2490. Correspondència 1926.
- 136 FONT, B. (1995). *Historia de Lluçmajor*. Volum VI. Ajuntament de Lluçmajor. Palma. Làmina 22.
- 137 *La Correspondencia Militar*. Núm. 14719. 18 de maig de 1927. P. 3.
- 138 CHCMBAL. Fons Almudaina. Causes 2/20.

LA FESTA DEL PEDAL A S'ARENAL (1916-1918). LES EDICIONS DE 1917 I 1918

DÍDAC MARTORELL PAQUIER

CENT ANYS DE FESTA DEL PEDAL A S'ARENAL

Enguany fa cent anys de la tercera i darrera Festa del Pedal organitzada a s'Arenal per l'associació Veloz Sport Balear. Aquesta festa no només constituí el primer gran esdeveniment de la història del nostre poble, sinó que fou també el primer gran esdeveniment esportiu de Mallorca.

A les I Jornades d'Estudis Locals de Lluçmajor (2017) hi presentarem l'estudi de la Festa del Pedal del 7 de maig de 1916 a s'Arenal (Martorell 2018: 617-651), que era la segona festa que s'organitzava. Després d'això, animarem i ajudarem Pere Garau Borràs a estudiar i publicar un treball sobre la cinquena Festa del Pedal a

Son Catiu (Inca, 1919). Quedarà pendent estudiar la primera edició a Son Company (Montuïri, 1915); la darrera edició, de 1920, al Bosc de Bellver, i les que es cancel·laren (Can Penasso i Ciutat Jardí, 1921 i Valldemossa, Deià i Sóller, 1925).

Manuel García Gargallo, que ens ajudà de bon grat a emprendre aquesta recerca, ha publicat un article sobre aquest esdeveniment esportiu: «El concepte de Festa del Pedal havia sorgit com a jornada festiva i de convivència ciclista al Principat de Catalunya, on a partir de 1913 va tenir lloc a nombroses poblacions. Era qüestió de temps que arribàs a les illes pel destacat pes que el ciclisme mallorquí havia assolit en dates recents, amb el sorgiment dels primers campions d'Espanya nats a Mallorca: Jaume Mayol (1913), Simó Febrer (1914 a 1918) i Miquel Bover (des de 1917).» (García a *Diario de Mallorca*, 27 de desembre de 2017: 24).

Segons García, passada l'edició de Son Company, «s'Arenal es va convertir en l'emplaçament



D. JOAQUÍN PASCUAL PUJOL
Presidente del Veloz Sport Balear

idoni per a les següents edicions de la Festa del Pedal. El [6 de maig de] 1917 es varen confirmar les expectatives i la mobilització ciclista va mantenir el mateix to multitudinari. [...] En canvi, l'edició del [12 de maig de] 1918 va quedar parcialment deslluïda pel mal temps, que va reduir els participants a uns pocs centenars. Tot i així, es mantenia com l'acte social i esportiu més popular i multitudinari de l'illa.» (Id.) El declivi començà el 1919 a Inca, a causa de l'error estratègic de canviar el lloc de la festa. Es pensà que si es feia al centre de l'illa hi vendria més gent, però no fou així; la participació era majoritàriament palmesana. El 1920 s'intentà reparar amb la trobada al castell de Bellver, però per la proximitat la convertí més aviat en una excursió a peu.

Des de les Jornades passades, hem pogut accedir a l'arxiu d'Onofre Llinàs, gràcies a les digitalitzacions de Jaume Llinàs, i així mateix hem pogut escanejar qualque altre foto que conserva Pere Canals. Hem observat que la tercera fotografia que publicarem (Martorell 2018: 646) correspon a la publicada a la revista *Baleares* el 1917, que trobareu a l'Annex gràfic, 1, juntament amb la resta de nou material gràfic.

Prèviament al present treball, les edicions de 1917 i 1918 han estat tractades tímidament a García i Pampín 1991: 243 i Canals, 2013: 399-401. Per altra banda, s'han publicat diverses fotografies a Font 1975; García i Pampín 1991: 179; Canals 2006: 325 i 2012: 22, de les quals no podem assegurar que totes siguin de la Festa del Pedal.

ELS PREPARATIUS

EDICIÓ DE 1917

El nou president del Veloz Sport Balear (1917-1921), l'advocat Joaquim Pasqual Pujol (Palma?, ?-1922) i el secretari Rafel Pomar enviaren una lletra al batle de Lluçmajor, amb data del 24 d'abril de 1917. Deia el següent [Veg. Annex gràfic, 6]:

«Ilmo. Sr.

Habiendo acordado la Sociedad "VELOZ SPORT BALEAR" celebrar la FIESTA DEL PEDAL el proximo mes de Mayo en el Caserio "El Arenal" me es muy grato el comunicarle dicho acuerdo esperando que esa Alcaldía y Ayuntamiento de su digna presidencia, contribuirá, al igual que el año anterior, por todos los medios que esten á su alcance al mayor esplendor de dicha fiesta y á que cuantos concurren á la misma acaricien el deseo de repetirla en sucesivos años en tan pintoresco lugar.

DIOS guarde á V. Ims años.» (AMLL, CO-1917, 2481, carpeta Varios)

A la sessió ordinària de dia 28 d'abril de 1917, l'Ajuntament de Lluçmajor passà comptes de la correspondència rebuda, entre la qual hi ha la lletra que acabam de transcriure:

«...una comunicación del Presidente del Veloz Sport Balear participando haber acordado celebrar la Fiesta del Pedal el próximo Mayo en el caserío El Arenal é interesando á la Alcaldía y al Ayuntamiento que le presten el mismo apoyo del año pasado.» (AMLL, LA-50: 51v)

Acordaren que l'ajuntament donaria suport a la Festa del Pedal «en la misma forma que el año pasado.» (Id.) El 5 de maig, a la crònica d'esports del diari *La Almudaina* anunciava, entre d'altres coses, la participació de la secció ciclista militar i la guàrdia municipal ciclista de Palma. En paraules similars, es publicava el mateix a *La Última Hora*. Sembla, per tant, una circular:

«El Coronel Jefe de Estado Mayor de Baleares accediendo a la invitación del Veloz Sport Balear, ha dispuesto que la sección ciclista militar concurra á la fiesta del Pedal que se celebrará mañana en el caserío del Arenal. Igualmente el Alcalde de Palma ha concedido que la guardia municipal ciclista asista también á dicha fiesta.» (*La Almudaina*, 5 de maig de 1917: 2)

La novetat d'aquest any és que ja s'havia estrenat la línia de ferrocarril que unia Palma amb Lluçmajor i que feia aturada a s'Arenal. A l'edició de *La Almudaina* del 6 de maig hi publicaren els horaris de tren per a la diada. La festa es faria el mateix dia:

«La fiesta del Pedal

Servicio de trenes que regirá hoy domingo 6 del corriente, con motivo de la fiesta del Pedal, que debe celebrarse en el Arenal:

Salidas de Palma para el Arenal: 6'50, 7'45, 8'30, 10'30, 14'30, 15, 17, 19'10 y 20.

Salidas de el Arenal para Palma: 6'45, 9,10'45, 13, 16'45 y 18'35.

Salidas de el Arenal para Lluçmajor: 8'15, 11'45, 15, 16, 17'45 y 20'46.

Salidas de Campos para el Arenal: 5'15, 8'20, 10'15 y 17,55.

Salidas de el Arenal para Campos: 8'15, 15, 17'45, 20'46.

Para mayor comodidad de los viajeros en las estaciones de Palma y de Lluchmayor, se despacharán billetes de ida y vuelta para el Arenal.» (*La Almudaina*, 6 de maig de 1917: Portada)

La revista esportiva *Stadium* saludava els ciclistes de Palma, «que tambien el día 6 de mayo, a la misma hora y con el mismo fin, formarán en interminable caravana al Arenal.» (*Stadium*, 28 d'abril de 1917: 275) L'altra festa es va fer a Sabadell. Per altra banda, a la nova revista il·lustrada *Baleares*, s'anunciava la gran festa:

«La popular sociedad *Veloz Sport Balear* tiene en sus férreas manos, la aldaba gigantesca del pórtico del ciclismo para despertar mañana, al iniciarse la auro-ra, con sus fuertes aldabonazos, a todos los ciclistas de la isla, llamándolos al pintoresco caserío del Arenal y celebrar en aquellas playas deliciosas, la llamada *Fiesta del Pedal*, fiesta bajo todos conceptos digna del más entusiasta de los aplausos.

Mañana en la concha inmensa del Arenal miles de ciclistas de todas edades, rendiran tributo de admiración a la bicicleta mostrando al propio tiempo que el entusiasmo por este deporte se mantiene en toda la plenitud de vida.» (*Baleares*, 5 de maig de 1917: sense numeració)

EDICIÓ DE 1918

Sembla que primerament es tenia previst fer-la el primer de maig, segons l'anunci de la revista *Baleares* del 20 de març de 1918. Finalment es va fer el 12 de maig, tal com anuncià el 6 de maig el *Correo de Mallorca*.

A data de 24 d'abril de 1918, el vicepresident del *Veloz Sport Balear*, Rafel Riutort, envià una lletra al batle de Llucmajor en què demanava per les despeses dels músics i proposà contractar la banda de Campos per fer que els campaners també hi assistissin:

«Sr. D. Pedro A. Mataró

Apreciado amigo: próxima la fecha de la celebración de la Fiesta del Pedal y á fin de ultimar todos los detalles de la misma, te suplico me digas si ese Ayuntamiento de tu digna presidencia está dispuesto á sufragar los gastos de una música como en años anteriores, exceptuando los viajes de ida y vuelta de los musicos de ese pueblo al Arenal los cuales ya gestionaremos nosotros cerca

de la Compañía de Ferrocarril. Al propio tiempo te participo que asi como el año pasado nosotros pagamos una de las dos musicas de esa ciudad, este año hemos pensado y á fin de atraer mas gente si cabe que la última vez, contratar á la musica de Campos, con el objeto de entusiasmar á los vecinos de Campos á bajar al Arenal.

En espera de tu contestacion se reitera tuyo affmo amigo.» (AMLL, CO-1918, 2482, carpeta Varios)

Quatre dies més tard, el president del *Veloz* envià una nova lletra de la societat al batle en què demanava ajut econòmic per sufragar els músics:

«Sr. Alcalde de Lluchmayor

Muy sr. mio: Habiendo acordado la Junta Directiva de esta Sociedad la celebración de la fiesta del Pedal el dia 12 de Mayo próximo en el caserío del Arenal de ese término municipal, me dirijo a V. su suplica de que se sirva manifestarme si el Ayuntamiento de su digna y merecida presidencia está dispuesto á contribuir al mayor esplendor de la misma como ha venido haciendolo en años anteriores, facilitando la banda de música para dicho día, en cuyo caso esta Sociedad ya se cuidaría de remitirle con la anticipacion necesaria los pasajes necesarios de ida y vuelta de los individuos que componen dicha banda.

En espera de buena acogida se reitera de V. atto s. s.» (AMLL. CO-1918, 2482, carpeta Varios)

Llegida la carta, es debaté llargament al plenari de dia 9 de maig i, finalment, s'aprovà:

«Leida una carta del sr. Presidente del Veloz Sport Balear interesando de la Corporación que, como en años anteriores, para contribuir al mayor esplendor de la fiesta del Pedal que ha de celebrarse en el caserío El Arenal dia doce del corriente, facilite una banda de música, el sr. Alcalde manifiesta que el año 1916 pagó el Ayuntamiento los gastos de dos carruages que trasladaron los músicos á aquel caserío, que ascendieron á treinta pesetas, y que en 1917 se acordó contribuir en igual forma, pero resultó despues que la Comisión organizadora del Veloz Sport facilitó pasajes del ferrocarril para los músicos de dos bandas y dejó de pagar los gastos de manutención, que en 1916 habian corrido de su cargo, cuyos gastos se hallan aun pendientes de pago.———

[...]

Se discutí largamente si debía ó no facilitarse la música, llegandose á acordar en sentido afirmativo. Se debatió leugo la cantidad que debía destinarse para este gasto, mostrando ciertos reparos los señores Tomas y Cirerol á que fuera elevada, y se acordó dar la misma del año 1916 ó sean seis duros.—

Tomado el acuerdo el sr. Puig hizo algunas observaciones por estimar la subvención reducida y propuso que aumentara hasta cincuenta pesetas.—

El sr. Monserrat Parets dice que apesar de estar resentido por no haber querido el Ayuntamiento acordar su propuesta de declarar fiesta el 1º de Mayo, no obstante de accederse siempre á las demas preticiones se han hecho para fiestas, no se opondrá á que se destinen cincuenta pesetas á la fiesta del Pedal.» (AMLL, LA-51: 66v)

La notícia que es faria la festa arribà a Madrid: «Después de la carrera de desafío que se celebrará en el velódromo el próximo domingo, se verificará en la playa del Arenal la fiesta del pedal, en la que se tomarán parte cuantos ciclistas la deseen.» (*El Sol*, 27 d'abril de 1918: 4), i a Barcelona: «Reina animación entre el elemento ciclista por concurrir á la fiesta del Pedal que se celebrará el próximo domingo.» (*La Vanguardia*, 11 de maig de 1918) També sortirà al diari maonès *El bien público*, en què es diu que la festa es farà regularment a s'Arenal. Posteriorment, *La Vanguardia* en va fer un petit resum.

Els diaris animaven la gent a la participació amb recordatoris i noves informacions; l'11 de maig s'anunciava que s'obriria un cafè davant l'estació de tren, que faria menjar per al dia de la festa (*La Almudaina*, 11 de maig de 1918: Portada) A més, el capità general accidental, Enrique Barreiro, donà permís de circulació per la carretera Militar:

«La junta del Veloz organizadora de la fiesta del Pedal, que tendrá lugar mañana, nos comunica que el Capitán general accidental don Enrique Barreiro, accediendo a los deseos de esta junta, ha concedido la consiguiente autorización, par aque mañana todos los ciclistas que concurran a la fiesta, puedan transitar por el trozo de carretera militar.» (*La Última Hora*, 11 de maig de 1918: Portada)

LA PARTICIPACIÓ I ELS SUCCESSOS

EDICIÓ DE 1917

Malauradament, a cap crònica s'anuncia el nombre de participants; malgrat això, sembla que no fou gaire diferent dels de l'any anterior, que fou al voltant de 1.500. De fet, probablement en foren més. El petit paràgraf de la secció «De nuestros corresponsales» de l'*Heraldo de Menorca*, deia que «asistieron algunos miles de ciclistas.» (*Heraldo de Menorca*, 11 de maig de 1917: 2) La crònica del *Correo de Mallorca* explica que «constituyó un éxito para sus organizadores y para cuantos en ella tomaron parte.» (*Correo de Mallorca*, 7 de maig de 1917: 3) La de *La Almudaina*, qualificà gratament la gernació. La de *La Última Hora* deia que a la plaça de Sant Antoni «se hallaba estacionado, para presenciar la partida, un gentío inmenso que se agrupaba en las aceras hasta la carretera de Lluchmayor.» (*La Última Hora*, 7 de maig de 1917: Portada). El cronista del *Correo de Mallorca* acudí a s'Arenal amb el tren de les 9.30 h, i anotà que «un gentío enorme invade la estación, y todo hace sospechar que medio Palma se trasladará al Arenal para ver la fiesta» (*Correo de Mallorca*, 7 de maig de 1917: 3). A *La Almudaina* foren ben clars:

«¡Cuanta gente! Todo el mundo quiere presenciar la salida de los excursionistas y se apretuja sobre las aceras.

[...] [Arribada a] El Arenal — Gentío que espanta.

Hemos llegado. Un vuelo de pañuelos pone en el aire una nota blanca, una sonrisa de entusiasmo. El Arenal viste su traje de fiesta. Es verdaderamente imposible describir el gentío que allí se ha congregado. Lindas payesitas lucen sus trajes airosos; familias palmesanas en número crecidísimo se han estacionado por doquier; el pueblo es insuficiente para tantos huéspedes» (*La Almudaina*, 7 de maig de 1917: Portada)

Arribaren els trens, i la gentada s'intensificà: «Los trenes llegan atestados materialmente. El gentío crece por momentos y las calles rebosan de un modo horrible. El Director Substituto don Sebastián Feliu y el Jefe de movimiento don Gabriel Santandreu se hallan en la estación dando acertadas disposiciones para evitar el enorme desbarajuste que suele armarse en días así.» (Id.)

Per tot això, la Junta del *Veloz* rebé moltes felicitacions: «La excursión de este año ha constituido un éxito imborrable.» (Id.) Ara bé, a diferència dels altres anys, el cirurgià del *Veloz*, que tornà ser Josep Vicens —així com ho serà el 1918— i que acu-

dia dins l'automòbil de Jaume Cabrer, hagué d'atendre diversos accidents. També hi acudí la Creu Roja de Palma i Santa Catalina.

La crònica de *La Almudaina* destaca que «Un ciclista atropelló á un niño de corta edad el cual con la caida se fracturó una pierna. Fue curado en la Casa de Socorro.» (Id.) Molt probablement, aquest accident és el que patí Pau Salvà Barceló *Muleta* (Llucmajor, 1903 – 2001): «A la Festa del Pedal, a *s'Arenal*, me vaig rompre una cama i deien que me quedaria coix, cosa que no va succeir.» (Calviño [et al.] 1996: 29).

EDICIÓ DE 1918

Curiosament, segons *La Vanguardia*, 13 de maig de 1918: 7, s'arribaren a congregar diversos milers de persones, moltes de les quals arribaren en tren. No obstant això, a *Mundo Deportivo* destacaven que no hi ha havia hagut «tanta animación como en años anteriores.» (*Mundo Deportivo*, 14 de maig de 1918: 4).

La sensació general no va ser de gaire satisfacció com fou els altres anys, per dos motius: excés d'oferta lúdica aquell dia i l'amenaça de la pluja (plovisquejà a estones durant el dia, i la pluja es feu més intensa a la tornada). El mateix dia es va fer una festa a Sóller, en què participaren els exploradors (*boy scouts*), amb motiu de les festes de la Victòria; recordem que el 1916 aquest grup d'al·lots participaren en la de *s'Arenal*. En tot el mes hi havia moltes festes: peregrinació franciscana al santuari de la Mare de Déu del Roser de Manacor; uns concerts d'Antoni Torrandell; un festival d'hípica; una funció teatral al Teatre Principal amb motiu del setè centenari de la Mercè... (*Baleares*, 10 de maig de 1918: sense numeració). D'aquesta manera, el públic, «más escaso que años anteriores», fou generalment llucmajorer (*La Última Hora*, 14 de maig de 1918: 2).

No hi hagué cap accident. Isidre Cañellas va acudir a la festa amb un bicicle –el 1916 ho feu Gaspar Font. La sorpresa fou el motorista Pere Parets *París*, que hi acudí amb una bicicleta diminuta amb les rodes de diàmetre de 34 cm i l'altura del quadre d'uns 30 cm, a la qual havia col·locat un seient i un manillar alt. Competiren plegats.

Una altra novetat és que aquesta vegada el gran pedal dels Germans Darder el conduiria el campió de resistència del Campionat d'Espanya de ciclisme en pista, Miquel Bover Salom *es Sardiner* (Son Sardina, 1896-1977).

Jordi Martí Rosselló *es Mascle Ros* (Palma, 1891-1973), publicà al *Foch y Fum* –revista de la qual era director– una glosa-acròstic. La presentam fidel a la grafia de l'època:

Sa festa va essé lluída
Aquest Añy a S'Arenal.
Féren hermosa sortida,
Enterament divertida
Seguint tots al gran PEDAL.
Tothóm reya cuant passava
Aquella bicicleteta
D'en *París*, el cual xalava,
Estirat pedaletjava

Semblant una moneyeta.
Passá molt tranquilament
Es día per S'Arenal.
De retórn, molt malament
Aquella brusca indecent
Lográ remuyá es PEDAL.

(*Foch y Fum*, n. 66, 17 de maig
de 1918: Portada)

EL PROGRAMA, EL RECORREGUT I ELS ACTES

EDICIÓ DE 1917

Com l'any anterior, la sortida es feia de la porta de Sant Antoni de Palma. La reunió començava a les set i mitja del matí, i la caravana partiria una vegada arribàs la secció ciclista del Veloz Sport Balear. El recorregut seria el mateix. Com a novetat, hi va haver amollada de coloms. Així s'anunciava el programa de la festa a *La Última Hora*:

«Salida del Veloz Sport Balear a las siete y media de la mañana, dirigiéndose al Arenal por la carretera del Coll d'en Rebassa y de Son Fangos.

Llegada al Arenal, saludo a las autoridades de Lluchmayor, gran suelta de palomas y misa en el oratorio de dicho caserío.

Terminada la misa habrá tres carreras a pie, una de velocidad, otra de resistencia y otra con control de vuelta en el interior del mar; y cuatro carreras en bicicleta, dos de las cuales serán organizadas por los señores Darder Hermanos y las otras dos por la Casa A. Bibiloni.

Por la tarde a las 2, grandes cucañas, disparo de morteretes, suelta de globos, reparto de premios al ciclista más joven y al más viejo que concurran a la fiesta y baile en la plaza amenizado por una banda de música y gaiteros.

A las 5 regreso de los ciclistas.

El día designado para la celebración de esta fiesta el domingo 6 del próximo mayo.» (*La Última Hora*, 5 de maig de 1917: Portada)

El dia començà tapat; «hace temer que tan hermosa fiesta quede deslucida; pero los ciclistas son animosos, y, poco a poco, van llegando a sus puntos de reunión y preparándose para pasar el día alegremente en el Arenal, término de la jornada.» (*Correo de Mallorca*, 7 de maig de 1917: 3) La gent es congregà a la porta de Sant Antoni a partir de les 7 h, i a les 7.30 h arribaren, per aquest ordre: ciclistes militars; la guàrdia municipal; la Creu Roja, el president del *Veloz*, Joaquim Pasqual, amb una bicicleta Swift granat; el secretari Rafel Pomar i la resta de socis del *Veloz*. Procedien probablement del local del l'associació al passeig del Born, i hi anaren per la plaça del Mercat, la Rambla i el carrer dels Oms. La caravana començà la partida cap a s'Arenal per aquest mateix ordre, amb «centenares de ciclistas la mayor parte de ellos con trajecito sport, impecable y coquetón.» (*La Última Hora*, 7 de maig de 1917: Portada)

La carretera de Lluçmajor no estava en bones condicions: «detrás de un montón de barro o de piedras, venía un bache y después una laguna: aquello era una verdadera carrera de obstáculos que se sucedían unos a otros.» (Id.) Arribaren as Coll d'en Rabassa, en què «el vecindario nos espera en el umbral de todas las casas.» (*La Almudaina*, 7 de maig de 1917: Portada) Deixaren la carretera i agafaren el camí de Son Fangos, que «está admirablemente; es una pista y contrasta con lo que llevamos andando.» (Id.) Aleshores «Hubo carreras, records y caídas, pero como el camino era bueno nada desagradable ocurrió, antes al contrario, resultaba una nota cómica ver la caída de un ciclista *pretencioso*, que luego se levantaba airoso, eso sí, pero con su trajecito *sport* hecho una lástima.» (Id.) El cel es començà a destapar, i deixaren enrere el poble coller per travessar l'Horta cap al Prat: «Atrás quedan unas casitas bajas, perdidas en medio de los campos; unas casitas color de tierra con un molino y una noria quieta, con un perro tumbado á la puerta, con un huerto y un carro en posición dominguera.» (Id.)

Arribaren a s'Arenal i ressonaren dues bandes de música de Lluçmajor; el gran pedal fet pels Germans Darder, que havia recorregut tota la corrua, anava davant i seguí la comitiva, que feu «su entrada triunfal en el pueblo que ha de darles unas horas de hospitalidad.» (*Correo de Mallorca*, 7 de maig de 1917: 3) El *pueblo en masa* va fer fortes mamballetes, que dedicaren principalment «al ciclista más viejo y al más joven de la excursión.» (*La Almudaina*, 7 de maig: Portada). Fou el torn de l'amollada de coloms, organitzada per la «Sociedad Colombófila» dirigida per Antoni Ripoll. Les gàbies es col·locaren al centre de la plaça i començà a sonar la Marxa Reial. Els coloms, com que el dia estava tapat, s'ho pensaren una mica abans d'emprendre el vol.

Seguidament, missa a les 10.00 h a la capella de la Mare de Déu de la Mamella de s'Arenal, probablement a les portes i amb el públic defora, com l'any anterior. La digué el rector de Lluçmajor, mossèn Andreu Pont Llodrà (Manacor, 1861 – Lluçmajor, 1938);¹ «aquel entusiasta partidario de la bicicleta, el caballito del obrero, como él la llama.» (*La Última Hora*, 7 de maig de 1917: Portada). El discurs fou com

el de l'any anterior: incidí en la cultura de l'esport, contra el joc i el beure i l'ajudà novament el secretari del *Veloz*, Rafel Pomar:

«El señor Pont, es el Cura de los ciclistas; es nuestro compañero de siempre, entusiasta y amante de nuestras fiestas. Y por eso en el acto de la misma dirige cuatro palabras á todos, diciendo que la iglesia no tan solo no censura los deportes, sinó que los bendice. La iglesia es enemiga de las diversiones que dañan la salud y llevan las almas por los senderos de la perdición; recrimina las diversiones que se desarrollan en el aire viciado de una taberna pero nunca puede protestar de las diversiones que conservan el cuerpo sano y no condenan las almas. Como prueba de que la iglesia quiere el descanso de los trabajos cotidianos y el ejercicio en plena libertad, citó la observancia del domingo.»
(*La Almudaina*, 7 de maig: Portada)

Acabada la missa, a les 11.00 h es dirigiren a l'estació del poble. Les bandes de música sonaren quan arribà el tren, en què viatjava el governador civil, Dionisio Alonso Martínez, que venia per segon any consecutiu.² El recepcionaren el batle de Lluçmajor –el liberal Llorenç Cirerol Pons–, el rector de Lluçmajor i la Junta Directiva del *Veloz*. Amb la banda de música al capdavant, es dirigí tothom al carrer de Sant Cristòfol, camí del *quartel general*, on se celebraren unes corregudes a peu. Tot seguit es dirigiren a la platja, a fer les corregudes en bicicleta: «Parte de la flota del Real Club de Regatas aparecía en aquellas inmediaciones con sus banderas desplegadas. La guardia civil montada cuidó de hacer el despeje y las carreras cómicas dieron principio.» (*La Almudaina*, 7 de maig de 1917: Portada).

Acabades les corregudes, a les 13.30 h, banquet per a autoritats i premsa a la casa –el «quarter»– del vicepresident del *Veloz*, Rafel Riutort. Casa que es coneixerà popularment com Can Garí i que encara existeix avui dia.³ [Veg. Annex gràfic, 7]. En acabat, el president Pujol feu un parlament agraint a les autoritats la seva presència; seguidament hi hagué ball per als assistents, amenitzat per les bandes de música llucmajoreres. Segons la crònica de la revista *Baleares*, una banda feu ballar la gent al carrer. Finalment, *cucañas*. Cal dir que també hi hagué una colla de xeremiers: «Muchos de los festejos fueron amenizados por una pareja de clásicas *xirimies*.» (*La Almudaina*, 7 de maig de 1917: Portada.).

Festa acabada; emprengueren el retorn a Palma a les 17.00 h i es torbaren una hora i mitja a arribar. Quan passaren pes Coll d'en Rabassa «el vecindario les despidió con vivas y con una banda de música.» (Id.) Els trens del vespre transportaren molta de gent, principalment el de les 19.00 h.

EDICIÓ DE 1918

El programa, com ja era costum, el reproduïa tan sols *La Última Hora*:

«Mañana sábado por la noche gran función de polichinelas, suelta de globos aerostáticos, fuegos artificiales y música en la Plaza del Arenal.

Domingo 12 a las ocho de la mañana salida de la caravana ciclista des de la Plaza de San Antonio para el caserío del Arenal.

Los ciclistas que desde cualquier punto del interior de la Isla concurran a la fiesta deberán esperar a la caravana ciclista de Palma en el cruce de la carretera de Son Fangos con la militar al objeto de hacer todos juntos la entrada en el caserío del Arenal, y pasar por frente la comisión encargada de distribuir a los ciclistas asistentes los billetes para el sorteo que debe efectuarse único momento en que dichos billetes serán distribuidos y entregados, no teniendo derecho a ellos los que se hayan anticipado a dicha caravana ni los que lleguen después de ella.

Gran suelta de palomas a la llegada de los ciclistas.

A las diez misa en el Oratorio del Arenal.

A las once grandes carreras pedestres con importantes premios.

A las 12 sorteo para los ciclistas asistentes en el que se adjudicarán los siguientes premios: 1.º 25 pesetas, 2.º 20 id., 3.º 15 id. 4.1 10 id., 5.º 5 id., 6.º 7.º y 8.º un accesorio para bicicleta.

Por la tarde música en la playa y grandes carreras ciclistas en la misma.

Suelta de globos, fuegos artificiales y baile en la plaza.

A las 6 media regreso de la caravana ciclista cuya salida se anunciará con un torpedo aéreo.

La compañía de Ferrocarriles de Palma-Santañy ha organizado un servicio extraordinario como ya anunciamos.» (*La Última Hora*, 10 de maig de 1918: Portada)

Aquest any la partida de la plaça de Sant Antoni fou una mica més tard: a

les 8.00 h. Com sempre, els participants partiren en corrua, i els *curiosos* en tren; «El gentío fué engrosando a medida que avanzó el tiempo.» (*La Almudaina*, 13 de maig de 1918: Portada). Arribaren a s'Arenal sense cap incident, al so de la banda de música *La Mallorquina* de Palma,⁴ dirigida per l'inquer Jaume Albertí, i amb la policia municipal muntada, que entrà al llogaret «siendo presenciado su paso por numeroso gentío.» Rifa. Dinaren i es feren les corregudes a la platja. Com a tret d'inici, segons les cròniques, aquest any es feu una amollada de bufetes i coets, en lloc de coloms, malgrat que no correspon al programa difós. Passades les corregudes, una altra amollada. Ball amenitzat per la banda de música. No sembla que aquesta vegada hi hagués xeremiers. Poc més tard de les 17.00 h la caravana empenugué la tornada, avisada per una *bomba* i «molestados todos los ciclistas por la lluvia que caía lentamente.» (*Correo de Mallorca*, 14 de maig de 1918: 2).

Els trens no foren suficients, i al vespre en va haver de sortir de Palma un darrer a cercar els darrers palmesans, «pues los extraordinarios descendentes de la tarde fueron insuficientes.» (*La Almudaina*, 13 de maig de 1918: Portada).

LES CORREGUDES, LA RIFA I ELS PREMIS

EDICIÓ DE 1917

Hi hagué corregudes a peu i amb bicicleta. Les primeres foren de caràcter participatiu, i les segones de caràcter competitiu i organitzades pels Germans Darder i Antoni Bibiloni. [Veg. Annex gràfic, 1]. Hi hagué quatre corregudes i suposam que no hi va haver cap rifa, perquè no es comenta a cap crònica. Del 1916 al 1918 repetiren uns quants premiats, assistents fidels a la festa:

1. A peu amb la bicicleta a l'espalla: 1r, Gabriel Mas; 2n, Monserrat Matas i 3r, Joan Pizà.
2. A peu amb la bicicleta cap enrere: 1r, Martí Crespi; 2n, Francesc Rosselló i 3r, Antoni Terrola. Hi hagué moltes caigudes.
3. Amb la bicicleta colcant cap enrere: 1r, Onofre Jordà; 2n, Antoni Parets i 3r, Jaume Móra.
4. De velocitat colcant la bicicleta: 1r, Joan Arbona; 2n, Crespi i 3r, Muntaner.

Com a novetat hi hagué premi per al ciclista més jove i el ciclista més vell. Pere –Pedrito– Darder Cañellas, al·lot d'un dels dos germans Darder, hi participà amb 4 anys d'edat. El més vell fou Pere Obrador, que en tenia 77: [Veg. Annex gràfic, 1].

«La ansiedad de llegar anida en todos los corazones y así es que desde el ciclista más joven, el hermoso y simpático Pedrito Darder Cañellas, niño de cuatro años de edad, hasta el veterano ciclista Pedro Obrador de 77 años de edad, todos activan su marcha y al más breve transcurso de tiempo nos hallábamos a las puertas del Arenal.» (*La Última Hora*, 7 de maig 1917: Portada).

EDICIÓ DE 1918

Acabat el dinar, començaren les corregudes a la platja patrocinades pels Germans Darder. La primera va ser una prova de velocitat entre el *gigantesco* bicicle muntat per Isidre Cañellas i la *enana* bicicleta de Pere Parets París. Guanyà París. Les corregudes tengueren premis, i s'encarregaren de l'ordre un bon nombre de guàrdies civils i una parella de la policia municipal muntada. Al jurat hi havia el nou batle de Lluçmajor, Pere Antoni Mataró, i com a novetat hi havia també el de s'Arenal, Joan Matamala, del qual aquesta és la primera notícia que tenim. Les corregudes i els resultats foren els següents:

1. 1a de velocitat, colcant la bicicleta: 1r, Andreu Bauzà (5 ptes.) i 2n, M. Llabrés (3 ptes.)
2. 2a de velocitat, colcant la bicicleta: 1r, Joan Bibiloni (5 ptes.) i 2n, Crespí (3 ptes.)
3. 3a de velocitat, colcant la bicicleta: 1r, José López (5 ptes.) i 2n, Suau (3 ptes.)
4. Dues corregudes a peu: 1r, Joan Romaguera i 2n, Salvador Bauzà.

L'infant Pere Darder era el tercer any que hi assistia, i ja havia acomplit el cinquè aniversari. En canvi, el ciclista més vell, Pere Obrador, que ja devia tenir 78 anys, no hi participà aquesta vegada.

Hi tornà a haver rifa, com feia dos anys. Es va fer poc després de l'arribada dels ciclistes. El resultat va ser: 1r premi de 25 ptes. al núm. 589; 2n, 20 ptes. al núm. 865; 3r, 15 ptes. al núm. 863; 4t, 10 ptes. al núm. 577; 5è, 5 ptes. al núm. 844; 6è, 7è i 8è, accessoris de bicicleta als núms. 654, 636 i 671. [Veg. Annex gràfic, 2].

LES MENJUES I LES ORNAMENTACIONS

EDICIÓ DE 1917

La crònica del 5 de maig de *La Almudaina* anunciava el següent:

«En el caserío del Arenal, además de los establecimientos públicos donde se expenderán artículos alimenticios, se ha instalado una sucursal de un colmado palmesano donde habrá en gran cantidad toda clase de artículos para meriendas y comidas fiambres, además de vinos y frutas.» (*La Almudaina*, 5 de maig de 1917: 2)

A s'Arenal hi havia dues fondes principalment: Ca sa Poblera (oberta el 1907?) i Ca na Grina (oberta el 1913 o 1914) [Veg. Annex gràfic, 5], que s'ompliren de públic i participants: «¡Oh aquellas fondas de “Ca Na Grina” y “Ca Sa Poblera” ¡Parecen colmenas! Desgraciado de pollo, infeliz de conejo que se haya metido en una de esas casas; lo pasará mal.» (*La Almudaina*, 7 de maig de 1917: Portada) Segons la crònica de *La Última Hora*, «los ciclistas invadieron por completo todas las fondas, puestos de comestibles y bebescibles.» (*La Última Hora*, 7 de maig de 1917).

I el pa?: «Como detalle, diremos que á las once de la mañana no había pan en el caserío del Arenal, y que por teléfono se *pidió auxilio* al caserío del Coll d'En Rabassa, de donde se trajeron unos dos sacos; todo el que había.» (Id.)

Per a les autoritats, un banquet fet per l'Hotel Universo de Lluçmajor, propietat d'Antoni Sureda: «Entremeses variados, Paella Valenciana, Langosta Bellavista, Pava asada, Ensalada, Helado mantecado vainilla, Frutas variadas, Vino Arnó Maristany y compañía, café, licores y cigarro, Champagne.» (*La Última Hora*, 7 de maig de 1917: Portada).

Com l'any passat, l'ornamentació fou un plat fort de la festa. Aquest any, a més a més, els habitants des Coll d'en Rabassa també enramellaren el seu poble, amb un arc *de follaje*, suposam que de palmes: «el pueblo ha levantado un hermoso arco que dice: “El Coll d'En Rabassa á los ciclistas”. Además buen número de pinos adornan los lados de nuestra ruta á seguir. ¡Muy bien por el simpático pueblecito!» (*La Almudaina*, 7 de maig de 1917: Portada) A s'Arenal alçaren arcs de murta i fullatge, adornats amb garlandes de colors, flors i banderes estatals:

«En las calles flotan garbosamente grandes banderas extendiéndose hasta el mar encalmado y dos preciosos arcos de mirto sostienen las inscripciones siguientes: “Viva el Ayuntamiento de Lluçmajor” “Al Veloz Sport Balear.”» (Id.) [Veg. Annex gràfic, 1] També s'engalanà Can Garí: «La insignia del “Veloz” aparece en los balcones, sobre banderas españolas y rodeada de guirnaldas de mirto. Todo el pueblo de casitas que asoman entre pinares ofrece un aspecto delicioso, encantador.» (Id.)

Com hem comentat, davant l'estació de s'Arenal s'obrí un cafè que oferí menjar al públic durant tota la jornada. A més a més, «en las boca-calles había mesas con chucherías, refrescos, etc.» i les fondes novament s'ompliren. (*La Almudaina*, 13 de maig de 2018: Portada) Per a les autoritats i periodistes, l'Hotel Universo fou novament l'encarregat de cuinar i servir el banquet, que se celebrà aquesta vegada al xalet del batle de Lluçmajor pel partit conservador, Pere Antoni Mataró. La taula fou presidida pel president del *Veloz*, Joaquim Pasqual, i el menjar fou «exquisitamente condimentado y servido por el maitre» de l'hotel. (*La Última Hora*, 13 de maig de 1918: Portada).

Com ja avançarem a les I Jornades, al *Foch y Fum*, un participant feu un comentari sobre el preu de les menjues per al poble i els músics, que tornam transcriure:

«De sa festa d'es Pedal

Jo li dich sa festa d'es penal.

Malament mos campàrem es primé any a Son Compañy, però lo que es enguañy a s'Arenal ahont abundaven es Restaurants, una panxada de fam ma costá casi una pesseta.

Un poch de sanch amb quatre herbes per dedíns, 0'25, una llesca de pa de madastre 0'10, un tassó d'aigo tinta 0'10, un tassó d'aigo amb garroves bullides 0'10, una taronja esponjosa 0'05; total 0'60 Ptas.

Ma vatj despedí amb mes fam que antes y si no heu creis, demanauhó a n'es músichs, d'els quals el Señor Bestard sa creya que com mes buits aniríen mes vent trauríen per bufá.

Fins l'any qui vé si no hem record d'anguañy.

Un mort de fam.

Cuyarada de sa Redacció: ¿Y per 0'60 Ptas. que volieu que vos servíssen un menú d'es Grand Hotel y que encare vos na sobrás p'ets infants, sa dona, ses cuñades y sa sogra?

¡Ja heu val!» (*Foch y Fum*, 17 maig 1918, n. 66: 2)

Quant a les ornamentacions, la crònica de *La Almudaina* explica que hi hagué «Varios arcos levantados en distintas calles.» (*La Almudaina*, 13 de maig de 1918: Portada) A *La Última Hora* ho detallaren més: «Todas las fachadas estaban adornadas profusamente con mirto y colgaduras destacándose en diversos sitios artísticos arcos de mirto levantados a efecto.» (*La Última Hora*, 13 de maig de 1918: Portada). Finalment, hi havia una novetat: «Todos los ciclistas llevaban en sus máquinas unas diminutas banderitas de simpáticos colores mandadas expreso por la casa “Hatchinson” constructora de neumáticos las que fueron repartidas con profusión por los señores Darder Hermanos.» (Id.)

ANNEX. ANUNCIS I CRÒNIQUES DELS DIARIS PRINCIPALS

CORREO DE MALLORCA, 1917:

7 de maig. Pàgina 3:

Vida deportiva

Fiesta del pedal

Organizada por la sociedad «Veloz Sport Balear» se celebró ayer la anunciada fiesta del Pedal, que constituyó un éxito para sus organizadores y para cuantos en ella tomaron parte.

Amanece un cielo nublado, que hace temer que tan hermosa fiesta quede deslucida; pero los ciclistas son animosos, y, poco a poco, van llegando a sus puntos de reunión y preparándose para pasar el día alegremente en el Arenal, término de la jornada.

La comitiva ciclista pónese en marcha, frente al Veloz, en la forma siguiente: ciclistas militares, guardia municipal, Cruz Roja, presidente del «Veloz», señor Pascual, Secretario, Sr. Pomar, y buen número de socios, todos ellos tan

animosos a reunirse con sus compañeros que, formando grupos, les esperan en la puerta de San Antonio, agrupados alrededor del enorme pedal simbólico que, tripulado por el corredor Arbona, ha de servirles de guía. Poco después la enorme caravana desaparece, y el cronista, ya alejado del sport pedal, dirígese lentamente a la estación a tomar el tren de las 9 30; un gentío enorme invade la estación, y todo hace sospechar que medio Palma se trasladará al Arenal para ver la fiesta.

Por fin llegamos al Arenal. Por todas partes se ven arcos, colgaduras, gallardetes, etc., etc.: los simpáticos habitantes del Arenal! preparáronse a recibir a los expedicionarios con todos los honores debidos: fondas, hostals, casas particulares, todo ha sido invadido por el gentío que de todos los pueblos cercanos ha llegado, y agótanse rápidamente cuantos elementos de comer y beber estaban preparados.

El «Veloz» luce sus insignias y tiene establecido un centro en una hermosa finca que cede galantemente para este objeto su vice-presidente, señor Riutort, el cual, con su peculiar amabilidad, recibe y resuelve cuantas dudas y compromisos surgen por aquellos sitios.

Aparece el enorme pedal de la Casa Darder, por las calles del Arenal; las bandas de música de Lluçmayor hacen oír sus notas, y la comitiva hace su entrada triunfal en el pueblo que ha de darles unas horas de hospitalidad.

Empiezan los festejos con una suelta de palomas organizada por la «Sociedad Colombófila» y dirigida por don Antonio Riquer. Después todos dirígense a la pequeña iglesia, donde el Rdo. don Andrés Pont, Párroco de Lluçmayor, ha de celebrar la misa, y, aprovechando esta circunstancia, dirige, durante la misma, su palabra elocuente para encaminar a sus oyentes a la práctica dominical y señalar el honesto esparcimiento que en la práctica de todo *sport* se encuentra; el celebrante es ayudado en este solemne acto por el Secretario del «Veloz», don Rafael Pomar.

Terminada la misa, se dirigen todos a la estación del ferrocarril, donde esperan la llegada de nuestra primera autoridad civil; son las once: al convoy se le ve avanzar lentamente, y es saludado por las bandas de música. Desciende el Sr. Alonso Martínez, y es recibido en la estación, por el alcalde de Lluçmayor, por el Rdo. Sr. Pont y por la Junta del «Veloz». Pónense luego en marcha, precedidos de las bandas de música y un gentío que se va haciendo por momentos muy considerable, y tienen lugar inmediatamente unas carreras a lo largo de la calle Principal.

Después celébranse en la plaza carreras a pie con la máquina al hombro, a pie con la máquina hacia atrás, carreras de velocidad y montando hacia atrás; fueron todas ellas presenciadas por un público inmenso que rió ante los incidentes cómicos a que éstos dieron lugar. Las carreras fueron organizadas por las casas Bibiloni y Darder Hnos., cuidando de mantener el orden durante el espectáculo la guardia civil montada.

Ofrecido por el «Veloz Sport» a autoridades y prensa, verificase luego el banquete en el domicilio del activo vicepresidente, don Rafael Riutort.

Presidían la mesa el Gobernador civil, Sr. Alonso Martínez, acompañado del Rdo. don Andrés Pont, del Alcalde de Lluchmayor y de la Junta del «Veloz».

El menú, admirablemente servido por el «Hotel Universo», de Lluchmayor, fué preparado en la siguiente forma: Entremeses variados. Paella valenciana. Langosta Bellavista, Pava asada, Ensalada, Helado mantecado vainilla. Frutas, Vinos. Anís Maristany, «Champagne», café, licores y cigarrros.

Después de la comida, habló el señor Pascual, agradeciendo a las autoridades su asistencia, y luego los concurrentes se esparcieron por los alrededores de la casa, donde se celebró un animado baile.

Se emprendió el regreso al atardecer, llegando a Palma a las seis y media.

En resumen: la fiesta resultó hermosa, y una felicitación entusiasta a cuantos han contribuido a ella.

Los servicios de la Cruz Roja fueron llevados por el cirujano del «Veloz» don José Vicens, el cual iba de pasajero en el auto de don Jaime Cabrer.

Los premios para los ciclistas más viejo y más joven que concurrieran fueron otorgados a don Pedro Obrador, de 77 años, y Pedro Darder (hijo del fabricante de bicicletas), de 4 años y medio.

5 de maig. Pàgina 2:

Crónica de Sports

La Fiesta del Pedal

El Coronel Jefe de Estado Mayor de Baleares accediendo a la invitación del Veloz Sport Balear, ha dispuesto que la sección ciclista militar concurra á la fiesta del Pedal que se celebrará mañana en el caserío del Arenal. Igualmente el Alcalde de Palma ha concedido que la guardia municipal ciclista asista también á dicha fiesta.

En el caserío del Arenal, además de los establecimientos públicos donde se expendrán artículos alimenticios, se ha instalado una sucursal de un colmado palmesano donde habrá en gran cantidad toda clase de artículos para meriendas y comidas fiambres, además de vinos y frutas.

Debiéndose conceder el día de la fiesta del Pedal un premio al ciclista de más edad que allí concurra, y otro al más joven, la Junta del Veloz ruega que quienes se consideren con derecho á dichos premios, se presenten dicho día á los individuos de dicha Junta al objeto de comprobar las circunstancias de cada uno.

Por encargo del Presidente del Veloz, recordamos á los ciclistas de Palma que piensen asistir á la fiesta del Pedal que á las siete y media de la mañana deben estar reunidos en la Puerta de San Antonio donde se organizará, tan pronto como llegue la sección del Veloz, la caravana ciclista.

La misa que el Párroco de Lluchamyor Bdo. señor Pont celebrará en el Arenal, para que puedan asistir á ella los ciclistas y demás personas concurrentes á la fiesta, se dirá a las nueve y media de la mañana.

Crónica de Sports

La fiesta del Pedal

Servicio de trenes que regirá hoy domingo 6 del corriente, con motivo de la fiesta del Pedal, que debe celebrarse en el Arenal:

Salidas de Palma para el Arenal: 6'50, 7'45, 8'30, 10'30, 14'30, 15, 17, 19'10 y 20.

Salidas de el Arenal para Palma: 6'45, 9,10'45, 13, 16'45 y 18'35.

Salidas de el Arenal para Lluchmayor: 8'15, 11'45, 15, 16, 17'45 y 20'46.

Salidas de Campos para el Arenal: 5'15, 8'20, 10'15 y 17,55.

Salidas de el Arenal para Campos: 8'15, 15, 17'45, 20'46.

Para mayor comodidad de los viajeros en las estaciones de Palma y de Lluchmayor, se despacharán billetes de ida y vuelta para el Arenal.

La fiesta del Pedal

¿Otro día gris?. —Partamos

Los primeros ciclistas van llegando al *Veloz* uno tras otro con sus trajes de sport y sus bandas alpinas. Sebastián no descansa engrasando máquinas y repasando neumáticos. El presidente don Joaquin Pascual tiene preparada su hermosa Swift granate. Todo va bien... pero ¿y el tiempo? Esta señor se va poniendo algo pesado. Hace dos años, cuando fuimos á Son Compañy ya nos dió un susto un tanto regular, amenazando con calarnos hasta los huesos. Y lo intentó además enlodando la carretera hasta C'an Tunis. Y ahora por lo visto quiere repetir la gracia, porque el ciclo aparece encapotado y con cara de mal humor. Pero recordemos el lema de Marden ¡Adelante! Y emprendamos la marcha.

La caravana sale. Abre marcha la sección ciclista militar, siguiendo la Guardia Municipal montada, varios números de la *Cruz Roja*, la Junta Directiva del *Veloz* y buen número de socios.

Por el mercado, Rambla y calle de los Olmos, vamos á reunirnos con el *grueso del ejército* que se encuentra en las inmediaciones de la Puerta de San Antonio.

¡Cuanta gente! Todo el mundo quiere presenciar la salida de los excursionistas y se apretuja sobre las aceras.

En el Coll d'En Rebassa el vecindario nos espera en el umbral de todas las casas

Como en dicho punto debemos dejar la carretera y emprender el camino de *Son Fangos*, el pueblo ha levantado un hermoso arco que dice: «El Coll d'En Rabassa á los ciclistas». Además buen número de pinos adornan los lados de nuestra ruta á seguir. ¡Muy bien por el simpático pueblecito!

El camino de *Son Fangos* está admirablemente; es una pista y contrasta con lo que llevamos andando.

El cielo no pone la cara tan fosca y el buen humor va en aumento. Atrás quedan unas casitas bajas, perdidas en medio de los campos; unas casitas color de tierra con un molino y una noria quieta, con un perro tumbado á la puerta, con un huerto y un carro en posición dominguera.

Y después, turbando el silencio de la mañana vernal, pasa un tren de romeros que agita las manos saludándonos.

Y la caravana sigue, sigue su marcha lenta y reposada.

El Arenal — Gentío que espanta

Hemos llegado. Un vuelo de pañuelos pone en el aire una nota blanca, una sonrisa de entusiasmo. El Arenal viste su traje de fiesta. Es verdaderamente imposible describir el gentío que allí se ha congregado. Lindas payesitas lucen sus trajes airosos; familias palmesanas en número crecidísimo se han estacionado por doquier; el pueblo es insuficiente para tantos huéspedes. En las calles flotan garbosamente grandes banderas extendiéndose hasta el mar encalmado y dos preciosos arcos de mirto sostienen las inscripciones siguientes: «Viva el Ayuntamiento de Lluchmajor» «Al Veloz Sport Balear»

¡Oh aquellas fondas de «Ca Na Grina» y «Ca Sa Poblera» ¡Parecen colmenas! Desgraciado de pollo, infeliz de conejo que se haya metido en una de esas casas; lo pasará mal.

El activo vicepresidente del «Veloz» don Rafael Riutort ha convertido su vivienda en cuartel general. La insignia del «Veloz» aparece en los balcones, sobre banderas españolas y rodeada de guirnaldas de mirto. Todo el pueblo de casitas que asoman entre pinares ofrece un aspecto delicioso, encantador.

Los ciclistas son recibidos por dos bandas de música de Lluchamayor y por el pueblo en masa que prorrumpe en aplausos, aplausos que dedican principalmente al ciclista más viejo y al más joven de la excursión.

El más anciano es el mismo que asistió en años anteriores: *Mestre Pere Obrador*, de 77 años de edad. El premio al más joven se otorga al niño Pedro J. Darder. El precoz sportman tiene cuatro años y seis meses y ha hecho un verdadero «tour de force»; ha ido de un tirón hasta el Arenal, sin desmontarse siquiera.

Llegan trenes.—La misa.—cuatro palabras de Rdo. señor Pont.

Los trenes llegan atestados materialmente. El gentío crece por momentos y las calles rebosan de un modo horrible. El Director Substituto don Sebastián Feliu y el Jefe de movimiento don Gabriel Santandreu se hallan en la estación dando acertadas disposiciones para evitar el enorme desbarajuste que suele armarse en días así.

La misa principia y el público se aglomera en los alrededores de la pequeña iglesia.

En el celebrante el Reverendo don Andrés Pont, Cura Párroco de Lluchmayor. El señor Pont, es el Cura de los ciclistas; es nuestro compañero de siempre, entusiasta y amante de nuestras fiestas. Y por eso en el acto de la misma dirige cuatro palabras á todos, diciendo que la iglesia no tan solo no censura los deportes, sinó que los bendice. La iglesia es enemiga de las diversiones que dañan la salud y llevan las almas por los senderos de la perdición; recrimina las diversiones que se desarrollan en el aire viciado de una taberna pero nunca puede protestar de las diversiones que conservan el cuerpo sano y no condenan las almas. Como prueba de que la iglesia quiere el descanso de los trabajos cotidianos y el ejercicio en plena libertad, citó la observancia del domingo.

Ayudó á misa el Secretario del «Veloz» don Rafael Pomar:

Terminado el religioso acto la gente volvió á recorrer aquellas risueñas calles.

Suelta de palomas

Iba á quedarnos en el tintero y á fe que lo habíamos lamentado, que el primer número de festejos, después de nuestra llegada, fué la suelta de palomas, organizada por la «Sociedad Colombófila mallorquina».

Las jaulas fueron colocadas en el centro de la plaza y las palomas emprendieron el vuelo entre los acordes de la Marcha Real.

Era el día hermoso, triste, un día gris y las pobres aves tardaron bastante para tomar la dirección de sus respectivos palomares. Al fin desaparecieron hasta nuestra ciudad.

Dirigió la suelta don Antonio Ripoll,

Llegada del Gobernador.—Carreras y batucazos.

El Gobernador civil señor Alonso Martínez quiso honrar por segunda vez la fiesta y asistió á ella. Fue recibido en la estación por el Rdo. Señor Pont, el Alcalde de Lluchmayor señor Cirerol, la Junta del Veloz y numeroso público.

Precedido de la banda de música se dirigió al *Cuartel General* en cuya calle se verificó una carrera á pie. Poco después tuvieron lugar otras carreras en la playa inmensa.

Parte de la flota del Real Club de Regatas aparecía en aquellas inmediaciones con sus banderas desplegadas. La guardia civil montada cuidó de hacer el despeje y las carreras cómicas dieron principio.

Fué la primera una á pie con la máquina al hombro, carrera que excitó, como varias de las otras, la hilaridad de todos. Los corredores ofrecían un cuadro extraño con sus bicicletas al aire. Llegaron á la meta Gabriel Mas, Monserrate Matas y Juan Pizá.

Siguió después otra carrera también á pie con la máquina hacia atrás. La ganaron tras muchas caídas Martín Crespi, Francisco Rosselló y Antonio Terrola.

Carrera montando hacia atrás: Llegan a la meta Onofre Jordá, Antonio Parets y Jaime Mora.

Carrera de Velocidad.—Llegan: Arbona, Crespi y Muntaner.

Dichas carreras fueron organizadas por los señores Darder hermanos y Bibiloni. La presenci6 un p6blico numeroso y cuid6 del orden perfecto la Guardia Civil.

La comida

La comida dedicada 6 las autoridades 6 invitados tuvo lugar en el domicilio del Vice-Presidente del «Veloz» don Rafael Riutort.

Presidi6 la mesa el Gobernador Civil se6or Alonso Mart6nez acompa6ado del Presidente del Veloz se6or Pascual y del Alcalde de Lluchmayor se6or Cirerol.

Condiment6 muy bien la comida el Hotel Universo de Lluchmayor y se sirvi6 el siguiente men6:

Entremeses variados, Paella Valenciana, Langosta Bellavista, Pava asada, Ensalada, Helado mantecado vainilla, Frutas Varias, vinos Arn6 Maristany y compa6a, caf6, licores y cigarro, Champagne.

El se6or Pascual agradeci6 la asistencia de las autoridades.

Terminada la comida se celebr6 animado baile que amenizaron las bandas de m6sica de Lluchmayor.

Los excursionistas emprendieron el regreso a las cinco de la tarde llegando 6 Palma 6 las seis y media. Al pasar por el Coll d'en Rebassa el vecindario les despidi6 con vivas y con una banda de m6sica.

La excursi6n de este a6o ha constituido un 6xito imborrable.

*

En el autom6vil de don Jaime Cabrer asisti6 el cirujano del Veloz don Jos6 Vicens, el cual tuvo que intervenir en varios accidentes.

*

La Junta del «Veloz» recibid6 muchas felicitaciones por el 6xito alcanzado, y en especial el vicepresidente se6or Riutort que se habid6 pasado una semana de trabajo cont6nuo.

*

Un ciclista atropell6 6 un ni6o de corta edad el cual con la caida se fractur6 una pierna. Fue curado en la Casa de Socorro.

*

Como detalle, diremos que á las once de la mañana no había pan en el caserío del Arenal, y que por teléfono se *pidió auxilio* al caserío del Coll d'En Rebassa, de donde se trajeron unos dos sacos; todo el que había.

*

Muchos de los festejos fueron amenizados por una pareja de clásicas *xirimies*.

*

Los trenes de la noche transportaron también muchos pasajeros; principalmente el que salió del Arenal á las siete.

LA ÚLTIMA HORA, 1917:

25 d'abril. Portada:

Deportivas

La fiesta del Pedal

A continuación publicamos el programa de la fiesta del Pedal:

Salida del Veloz Sport Balear a las siete y media de la mañana, dirigiéndose al Arenal por la carretera del Coll d'en Rebassa y de Son Fangos.

Llegada al Arenal, saludo a las autoridades de Lluchmajor, gran suelta de palomas y misa en el oratorio de dicho caserío.

Terminada la misa habrá tres carreras a pie, una de velocidad, otra de resistencia y otra con control de vuelta en el interior del mar; y cuatro carreras en bicicleta, dos de las cuales serán organizadas por los señores Darder Hermanos y las otras dos por la Casa A. Bibiloni.

Por la tarde a las 2, grandes cucañas, disparo de morteretes, suelta de globos, reparto de premios al ciclista más joven y al más viejo que concurran a la fiesta y baile en la plaza amenizado por una banda de música y gaiteros.

A las 5 regreso de los ciclistas.

El día designado para la celebración de esta fiesta el domingo 6 del próximo mayo.

Deportivas

La fiesta del Pedal

El Alcalde de Palma y el Coronel Jefe de Estado Mayor de Baleares, han concedido autorización, respectivamente, para que concurren a la fiesta del Pedal la guardia municipal ciclista y la sección ciclista del regimiento de Infantería.

En dicha fiesta se debe conceder un premio al ciclista más viejo y otro al más joven de los que concurren. Los que se juzguen acreedores a dichos premios deben presentarse a la Junta del Veloz para que ésta juzgue a quienes se han de adjudicar los citados premios.

El Presidente del Veloz recuerda a todos los ciclistas que quieran concurrir a la fiesta que se encuentren a las siete y media en la Puerta de San Antonio en donde saldrá la caravana, así que llegue a dicho punto la sección del Veloz.

En el Arenal además de los establecimientos en que se expenderán artículos alimenticios, se ha establecido una sucursal de un colmado palmesano, en el que se expenderán artículos de fiambre para meriendas y comidas, además de vinos y frutas.

La misa que debe celebrarse en el sitio de la fiesta, se dirá a las 9 y media de la mañana.

INFORMACIÓN

La fiesta del Pedal

Humildemente representado por este periódico por quien estas líneas escribe, asistimos ayer a la tercera fiesta del Pedal, acto que como el año anterior se llevó a efecto en el caserío del Arenal.

A las 7 era la hora anunciada para las salida de la caravana ciclista. Media hora más tarde llegó a la plaza de San Antonio la Junta del Veloz, la sección ciclista militar y la sección montada de la guardia municipal.

En la plaza antes nombrada, se hallaba estacionado, para presenciar la partida, un gentío inmenso que se agrupaba en las aceras hasta la carretera de Lluchmayor.

Se dió la orden de salida y la caravana puso su marcha. Iban delante las secciones ciclistas militar y municipal y el célebre pedal construído a raíz de implantarse esta fiesta, por los infatigables entusiastas del ciclismo señores Darder Hermanos. Seguían después centenares de ciclistas la mayor parte de ellos con trajecito sport, impecable y coquetón.

La carretera –nosotros no lo ignorábamos– se presentaba deliciosa; detrás de un montón de barro o de piedras, venía un bache y después una laguna: aquello era una verdadera carrera de obstáculos que se sucedían unos a otros.

Esta es la condición en que se encuentra la carretera que sigue hasta Lluchmayor y Campos. Afortunadamente, nosotros, los *pedalistas*, pudimos apartarnos pronto del mal camino y esto que cuando llegamos al Coll d'en Rebassa, desde donde continuamos la marcha por el camino llamado de *Son Fangos*, que seguimos hasta salir a la carretera militar que conduce al Arenal. Aquel trozo de carretera sí que es una delicia verdad, una verdadera plata, donde los ciclistas tuvieron campo propicio para verificar sus proezas. Hubo carreras, records y caídas, pero como el camino era bueno nada desagradable ocurrió, antes al contrario, resultaba una nota cómica ver la caída de un ciclista *pretencioso*, que luego se levantaba airoso, eso sí, pero con su trajecito *sport* hecho una lástima.

Y ahora, tras estas breves divagaciones, dejemos los senderos y volvamos a la carretera... ya estamos en la carretera militar; toda ella está invadida por toda clase de vehículos; la animación es grande. Se nos augura un bello día de grata recordación.

La ansiedad de llegar anida en todos los corazones y así es que desde el ciclista más joven, el hermoso y simpático Pedrito Darder Cañellas, niño de cuatro años de edad, hasta el veterano ciclista Pedro Obrador de 77 años de edad, todos activan su marcha y al más breve transcurso de tiempo nos hallábamos a las puertas del Arenal.

A la entrada se habían construido artísticos arcos de mirto con grandes letreros alusivos a la fiesta. Banderas insignias y colgaduras completan artísticamente el ornato con que el pueblo de Lluchmayor quiso obsequiar a los ciclistas.

Organizada de nuevo la caravana entramos en Arenal, acto que amenizaron dos bandas de Lluchmayor con airosas y alegres sonatas.

Seguidamente los ciclistas invadieron por completo todas las fondas, puestos de comestibles y bebescibles, ofreciendo aquellos alrededores y con ellos la inmensa, la sublime playa del Arenal un aspecto encantador que sería trabajo árduo y por ende dificultoso si el cronista intentara reseñarlo.

Cerca de las diez de la mañana se celebró la misa en campaña. La dijo el Rector de Lluchmayor Rvdo. D. Andrés Pont, aquel entusiasta partidario de la bicicleta, el caballito del obrero, como él la llama. Ayudó a la misa el Secretario del Veloz Sport don Rafael Pomar. Terminada ésta el Rvdo. señor Pont, pronunció una breve y hermosa plática haciendo resultar que Dios bendijo estos actos que celebran y que ellos redundan en bien del cuerpo y del alma.

Al acto asistió el Gobernador civil de esta provincia don Dionisio Alonso Martínez quien a su llegada en el tren de las cinco fué recibido por el Alcalde de Lluchmayor don Lorenzo Sinerol, el Presidente del Veloz don Joaquín Pascual y la Junta de dicha sociedad.

Se nos olvidaba. Pocos momentos después de haber llegado los ciclistas al Arenal, la sociedad «Colombófila Mallorquina» efectuó la anunciada suelta de palomas mensajeras.

El número fué verdaderamente hermoso, ofreciendo bello aspecto el entoldado que en la altura ofrecían centenares de palomas que revoloteaban airosas, en busca de sus lejanos palomares. Un aplauso para los organizadores de este número y para el aficionado colombófilo don Antonio Ripoll que efectuó la suelta.

Terminada la misa, se efectuaron las anunciadas carreras a pie que se celebraron en la calle central del caserío. Las otras carreras, con bicicleta se celebraron en una extensión determinada de la playa.

La primera carrera fué a pie con la máquina al hombro. El primero en llegar a la meta fue Gabriel Mas, el segundo Monserrate Matas y el tercero Juan Pisá.

La segunda carrera fué a pie con la maquina hacía atrás, que la ganaron tras muchas caídas Martín Crespí, Francisco Rosselló y Antonio Terrola, quienes llegaron por este orden.

La tercera carrera fué montando hacia atrás, en la que salió vencedor Onofre Jordá, llegando en segundo puesto Antonio Parets y en tercero Jaime Mora.

Una carrera de velocidad fué el último número del programa. Salió vencedor Juan Arbona. En segundo puesto llegó Crespí y en tercero Muntaner.

Estas originales carreras, fueron organizadas y dirigidas por los industriales señores Darder Hermanos. Dificilmente podría no haber sido este número el más espléndido del programa.

Un aplauso y una felicitación efusiva, amigos.

A la una y media, se celebró la comida con que la Junta del Veloz obsequiaba a las autoridades y a los periodistas encargados de la información.

Además de estos, asistieron el cirujano don José Vicens y el señor Cabrer (hijo) que conducía al primero en el auto de su propiedad, para el caso de que se registrara algún accidente. Con idéntico fin salieron a la fiesta varios individuos de la Cruz Roja de Palma y Santa Catalina.

A los invitados se les sirvió el siguiente menú, que excelentemente condimentó el «Hotel Universo» de Lluchmayor.

Entremeses variados, Paella Valenciana, Langosta Bellavista, Pava asada, Ensalada, Helado mantecado vainilla, Frutas variadas, Vino Arnó Maristany y compañía, café, licores y cigarro, Champagne.

Terminado el acto, el Presidente del Veloz don Joaquín Pascual, pronunció breves frases de agradecimiento para las autoridades y prensa que le honraban asistiendo a la fiesta.

Por la tarde hubo baile y cucañas, números que fueron celebrados por todos los asistentes.

A las cinco de la tarde la caravana emprendió el regreso a Palma soldando en todos los corazones la alegría y satisfacción más grandes por el resultado de la fiesta.

El día de ayer será para nosotros un recuerdo más que en nuestra mente perderá incólume... día de alegría, de satisfacción grande, intenso. Cual reliquia veneranda figura en lugar preferente de nuestra colección la imagen divina de

una bella mujer que nuestros propios magníficos fotógrafos sorprendió cuando [?], [mimosa?], su regía *swift* encontrada.

No será completa esta breve reseña si antes no hiciéramos un aplauso, al más entusiasta, al *Veloz Sport Balear*, a su digno presidente don Joaquín Pascual y a los industriales señores Darder Hermanos y don Antonio Bibiloni, por la acertada organización de la brillante y hermosa fiesta del Pedal.

F. del M. D.

CORREO DE MALLORCA, 1918:

6 de maig. Portada:

Vida deportiva

La fiesta del pedal

Se ha fijado para el domingo próximo, día 12, la celebración de la fiesta del Pedal, la cual tendrá lugar, como en los años anteriores, en la vecina playa del Arenal.

8 de maig. Portada:

Vida deportiva

Preparativos par la fiesta del Pedal

Siguen con gran entusiasmo los preparativos para la fiesta del Pedal, que se ha de celebrar el domingo próximo en la extensa playa del Arenal.

Como en años anteriores, promete verse concurridísima y constituir un éxito.

Vida deportiva

La fiesta del pedal

La fiesta del pedal se celebró, anteayer como en años anteriores, en la cercana pla[ya del] Arenal.

Los ciclistas, congregados en la plaza de San Antonio, salieron, formando pelotón, guiados por el colosal pedal de la casa Darder, que este año era conducido por el Campeón de resistencia de España, Miguel Bover.

Como siempre, la representación del «Veloz Sport Balear» era bastante nutrida.

La comitiva llegó al Arenal sin que se registrara, afortunadamente, el menor incidente, siendo allí recibida por una banda de música y haciendo su entrada por las calles, que aparecían engalanadas.

De las máquinas sobresalientes que a esta fiesta asistieron son dignas de mencionar una pequeña bicicleta montada por Pedro Parets y un biciclo, recuerdo de lejanos tiempos, que era tripulado por Isidro Cañellas. También asistió a la fiesta el pequeño ciclista Pedro Darder.

El público, más escaso que años anteriores, debido sin duda a la acumulación de fiestas que hubo el domingo dió el principal contingente el vecino pueblo de Lluchmayor.

La comida del «Veloz» fué muy bien servida por el «Hotel Universo», de Lluchmayor, propiedad de don Antonio Sureda, siendo el sitio elegido para servirla la casa del Alcalde de Lluchmayor, señor Mataró; presidió la mesa el presidente de la sociedad organizadora de la fiesta, señor Pascual.

Poco después, la gente se congregó en la playa, sito elegido para la celebración de las carreras anunciadas, las cuales eran organizadas por los industriales señores Darder, hermanos.

Fueron las carreras celebradas: Una de velocidad, una de competencia, entre la pequeña bicicleta, montada por Parets y el biciclo montado por Cañellas; esta prueba fué ganada por Parets; tres carreras de velocidad, que fueron ganadas

por los corredores Andrés Bauzá, Juan Bibiloni y José López; otras dos pedes- tres, que ganaron Juan Romaguera y Salvador Bauzá.

Antes de las carreras, en la playa, se dieron suelta a varios globos y cohetes, y después hubo baile.

Minutos después de las cinco la caravana emprendía el regreso a Palma, moles- tados todos los ciclistas por la lluvia que caía lentamente.

Del sorteo de premios en metálico, que se celebró por la mañana, resultaron premiados los siguientes números: 1.º, 589; 2.º, 865; 3.º, 863; 4.º, 577; 5.º, 844; 6.º, 634; 7.º, 606; y 8.º, 671.

LA ALMUDAINA, 1918:

11 de maig. Portada:

Del Arenal. — Con motivo de celebrarse al fiesta del Pedal en dicho caserío se ha abierto un café frente á la estación, en el cual se hará comida para dicho día.

13 de maig. Portada:

Cronica de Sports

La Fiesta del pedal

Por cuarta vez se ha celebrado la fiesta del Pedal.

Recuerdo que todos los años cuando, como ahora, emborrono unas cuartillas para reseñar dicha fiesta me veo obligado a hablar de días grises y cielos ame- nazadores. Ayer, como siempre, el tiempo se presentó inseguro y varias veces la llovizna intentó deslucir los festejos. Pero la cosa no pasó a mayores y la fiesta se celebró.

Como siempre los alrededores de la puerta de San Antonio se veían animadísi- mos poco antes de las ocho de la mañana. Frente a la Casa Darder hermanos se habían congregado bastantes ciclistas y el gigantesco pedal de todos los años

aparecía dispuesto a partir conducido ayer por el campeón de España Miguel Bover.

La caravana salió pausadamente por la carretera del Molinar y Coll d'En Rebassa y sin el más leve incidente llegó al Arenal.

Regular concurrencia notábase en aquel ameno paraje en el que una banda de música animaba el cuadro. Varios arcos levantados en distintas calles denotaban el motivo de la fiesta con inscripciones.

Durante toda la mañana reinó animación, llegando buen número de trenes que conducían a los curiosos. El gentío fué engrosando a medida que avanzó el tiempo.

Como recuerdo de los tiempos viejos, asistió a la fiesta del Pedal un biciclo montado por Isidro Cañellas. Y como originalidad de ahora debemos citar al motorista Pedro Parets (París) que acudió con una bicicleta diminuta a la que había colocado un sillín y un manillar alto. Parets ofrecía un extraño aspecto que llamaba la atención. No vimos este año el anciano ciclista de siempre y sí al más joven: Pedrito Darder.

La Junta del Veloz celebró la comida en el domicilio del Alcalde de Lluchmajor señor Mataró, siendo el encargado de servirla, y lo hizo muy bien, el Hotel Universo de aquella ciudad. Presidió la mesa el Presidente del «Veloz» don Joaquin Pascual.

Por la tarde todo el gentío se trasladó á la extensa playa en la que se celebraron algunas carreras, cuya organización corrió á cargo de los industriales señores Darder hermanos. En el Jurado había el Alcalde de Lluchmajor señor Mataró y el Alcalde del Arenal don Juan Matamala. Buen número de individuos de la Benemérita y una pareja de la Guardia Municipal montada, cuidaban del orden.

Corrieron primeramente en una prueba de velocidad el gigantesco biciclo montado por Cañellas y la enana bicicleta que montaba Parets. Este con un *soberbio embalage* pisó el primero la meta, conquistando premio.

Siguió despues una carrera de velocidad que ganó primero Bauzá (5 pesetas) y M. Llabrés (3 pesetas)

Otra carrera de velocidad. — Y llegan I.º Bibiloni (5 pesetas), Crespi (3 ptas.)

Otra prueba de velocidad. — Primero López (5 pesetas) y segundo Suau (3 ptas.)

Después se celebraron varias carreras pedestres de velocidad, venciendo en la primera Juan Romaguera y en la segunda Salvador Bauzá.

Antes y después de las carreras se soltaron globos y cohetes. La playa aparecía muy concurrida, habiéndose sacado muchas fotografías.

En el sorteo de premios en metálico resultaron premiados los siguientes números:

589—865—863—577—844—634—606 y 671.

En la plaza hubo baile, animado por banda de música.

En las boca-calles había mesas con chucherías, refrescos, etc. Las fondas muy concurridas.

Poco después de las cinco una bomba anunció la partida de la caravana. Lentamente caía una lluvia tenue y los ciclistas emprendieron la marcha. Durante todo el camino la llovizna molestó á los excursionistas y aumentó al acercarse á Palma.

La caravana se disolvió en las inmediaciones de la plaza de San Antonio.

Durante el día no se utilizaron los servicios del cirujano don José Vicens, quien asistía á la fiesta. Más vale así.

Por la noche tuvo que salir de Palma hacia el Arenal, un tren para transportar los últimos pasajeros, pues los extraordinarios descendentes de la tarde fueron insuficientes.

LA ÚLTIMA HORA, 1918:

10 de maig. Portada:

Deportivas

Fiesta del Pedal

La Junta Directiva del Veloz Sport Balear organizadora de la fiesta del Pedal que tendrá lugar el próximo domingo en el caserío del Arenal ha confeccionado el siguiente programa de festejos.

Mañana sábado por la noche gran función de polichinelas, suelta de globos aerostáticos, fuegos artificiales y música en la Plaza del Arenal.

Domingo 12 a las ocho de la mañana salida de la caravana ciclista des de la Plaza de San Antonio para el caserío del Arenal.

Los ciclistas que desde cualquier punto del interior de la Isla concurran a la fiesta deberán esperar a la caravana ciclista de Palma en el cruce de la carretera de Son Fangos con la militar al objeto de hacer todos juntos la entrada en el caserío del Arenal, y pasar por frente la comisión encargada de distribuir a los ciclistas asistentes los billetes para el sorteo que debe efectuarse único momento en que dichos billetes serán distribuidos y entregados, no teniendo derecho a ellos los que se hayan anticipado a dicha caravana ni los que lleguen después de ella.

Gran suelta de palomas a la llegada de los ciclistas.

A las diez misa en el Oratorio del Arenal.

A las once grandes carreras pedestres con importantes premios.

A las 12 sorteo para los ciclistas asistentes en el que se adjudicarán los siguientes premios: 1.º 25 pesetas, 2.º 20 id., 3.º 15 id. 4.º 10 id., 5.º 5 id., 6.º 7.º y 8.º un accesorio para bicicleta.

Por la tarde música en la playa y grandes carreras ciclistas en la misma.

Suelta de globos, fuegos artificiales y baile en la plaza.

A las 6 y media regreso de la caravana ciclista cuya salida se anunciará con un torpedo aéreo.

La compañía de Ferrocarriles de Palma-Santañy ha organizado un servicio extraordinario como ya anunciamos.

11 de maig. Portada:

La fiesta del Pedal

La junta del Veloz organizadora de la fiesta del Pedal, que tendrá lugar mañana, nos comunica que el Capitán general accidental don Enrique Barreiro, accediendo a los deseos de esta junta, ha concedido la consiguiente autorización, para que mañana todos los ciclistas que concurran a la fiesta, puedan transitar por el trozo de carretera militar.

La salida de los ciclistas, como ya anunciamos, será mañana a las ocho, reuniéndose todos los ciclistas en la plaza de S. Antonio.

13 de maig. Portada:

La fiesta del Pedal

En el día de ayer, por la mañana, el tiempo ayudó a dar mayor brillantez a la fiesta, pero a la postre, al atardecer, aún resultó aguada pues es sabido que cayeron a intervalos, ligeras lluvias.

A las ocho de la mañana estaba anunciada la hora de partida escogiéndose la plaza de San Antonio como sitio de reunión de los ciclistas.

A dicha hora unos doscientos ciclistas emprendieron la marcha.

Figuraban en la caravana de *caballitos de acero*, como alguien dirían, un ciclo que montaba el joven Miguel Cañellas y una diminuta bicicleta construida expresamente por los señores Darder Hermanos que montaba el aplaudido motociclista Antonio Parets (París).

Especialmente llamó la atención esta miniatura de bicicleta que siendo sus

ruedas de un diámetro de 35 centímetros y la altura del cuadro de unos 30 centímetros, sostuvo el peso del que la montaba todo el camino sin sufrir la menor avería.

Es un alarde de excelente fabricación.

Igualmente figuraba entre los ciclistas el hermoso niño de cinco años Pedro Darder Cañellas, el que desde hace dos años asiste a la fiesta.

Todos los ciclistas llevaban en sus máquinas unas diminutas banderitas de simpáticos colores mandadas expreso por la casa «Hatchinson» constructora de neumáticos las que fueron repartidas con profusión por los señores Darder Hermanos.

Durante el camino no se registró el menor incidente.

A la llegada del Arenal recibió a los ciclistas un numeroso gentío el que les aplaudió con entusiasmo, especialmente al actual campeón de España, don Miguel Bover que figurando en cabeza de caravana, conducía mostrando un triciclo el ya histórico pedal construido por la casa Darder Hermanos.

La cabalgata ciclista precedida por la banda de música *La Mallorquina* que dirige don Jaime Albertí y de la Guardia municipal, montada entró en el caserío siendo presenciado su paso por numeroso gentío.

Todas las fachadas estaban adornadas profusamente con mirto y colgaduras destacándose en diversos sitios artísticos arcos de mirto levantados a efecto.

Poco después de la llegada, se procedió al sorteo anunciado. El resultado del sorteo fué el siguiente:

1.º premio de 25 ptas, núm. 589.

2.º id. de 20 id., núm. 865.

3.º id. de 15 id., núm. 863.

4.º id. de 10 id., núm. 577.

5.º id. de 5 id., núm. 844.

6.º id. de accesorios de bicicleta N. 654.

7.º id. de id. de id. N. 636.

8.º id. de id. de id. N. 671.

La comida de la Junta del Veloz tuvo lugar en un chalet propiedad del Alcalde de Lluchmayor D. Pedro Antonio Mataró, asistiendo como comensales invitados, además de este los representantes deportivos de los periódicos locales.

Igualmente asistió en calidad de cirujano, que no llegó a ejercer sus funciones, afortunadamente, nuestro amigo D. José Vicens.

El menú fue exquisitamente condimentado y servido por el maitre d'hotel *El Universo* de Lluchmayor.

Terminada la comida se dieron comienzo a las carreras en la playa organizadas y subvencionadas por los señores Darder.

Se corrió primeramente una prueba de velocidad entre el ciclo montado por Cañellas y la diminuta bicicleta que montaba *París*. Venció éste.

Siguió, después una carrera de velocidad que ganó primero Bauzá (5º ptas.) y M. Llabrés (3 ptas.)

Otra carrera de velocidad. — Y llegó 1.º Bibiloni (5 ptas.), Crespi (3 ptas.)

Otra prueba de velocidad. — Primero López (5 ptas.) y segundo Suau (3 ptas.)

A continuación se celebraron varias carreras pedestres, salieron vencedores Juan Romaguera y Salvador Bauzá.

Antes y después de la carrera se soltaron varios coetes y otros tantos globos.

Después de celebrados varios bailes en la plaza, se anunció por medio de una detonación la salida de los ciclistas los que emprendieron el camino regresando a Palma sin el menor contratiempo, salvo un ligero remojon.

Los organizadores de la fiesta fueron muy felicitados por todos. A aquellas añadimos la nuestra cordial y efusiva.

BIBLIOGRAFIA

- CALVIÑO, Celso; JAUME, Franc; JAUME, Joan; MUT, Francesc i JULIÀ, Coloma (1996): «Llucmajorers a s'Aranjassa i son Sunyer (IV)», a *Llucmajor de Pinte en Ample*, núm. 164, febrer de 1996: 29.
- CANALS MORRO, Pere (2006): *S'Arenal que he viscut. Hotel Solimar: 50 anys*. Palma: Edicions Documenta Balear.
- — (2012): *Pregó de les festes de Sant Cristòfol 2011. Ciclisme a S'Arenal*. S'Arenal: Ajuntament de Llucmajor.
- — (2013): *S'Arenal – Can Pastilla. Platja de Palma. Hotel Ayrón Park: 50 anys. Document*. Palma.
- FONT OBRADOR, Bartomeu (1975): «S'Arenal: Miscelánea histórica de un caserío (1861-1930)», a *Ferías de Lluchmayor 1975*. Llucmajor: Ajuntament de Llucmajor.
- FULLANA PUIGSERVER, Pere (1991): «Pont Llodrà, Andreu», a *Gran Enciclopèdia de Mallorca, Vol. 13*: 312. Palma: Promomallorca Ediciones, SA.
- GARAU BORRÀS, Pere (2017): «La festa del pedal a Inca (Son Catiu, 1919)», a *XVIII Jornades d'Estudis Locals d'Inca*. Inca: Ajuntament d'Inca. [En línia]
- <http://ibdigital.uib.es/greenstone/collect/jornadesEstudisLocalsInca/index/assoc/2017_Jor/nadesEst/udisLoca/lInca_v/18.p187.dir/2017_JornadesEstudisLocalsInca_v18p187.pdf> [Consulta 29/10/2018]
- GARCÍA GARGALLO, Manuel (2017a): «El Veloz Sport Balear, decano del fútbol balear», a *Cuadernos de fútbol*, núm. 83, 1 de gener de 2017. [En línia]
- <<http://www.cihefe.es/cuadernosdefutbol/2017/01/el-veloz-sport-balear-decano-del-futbol-balear/>> [Consulta 31/10/2018]
- — (2017b): «La Festa del Pedal. El primer gran esdeveniment esportiu de Mallorca», a *Diario de Mallorca*, 27 de desembre de 2017: 24.
- GARCÍA MARÍN, Jesús i PAMPÍN RODRÍGUEZ, Gonzalo (1991): *Historia del ciclismo a Mallorca*. Palma: Edicions Miramar.

- MARTORELL PAQUIER, Dídac (2018): «La festa del Pedal a s'Arenal (1916-1918). Un esdeveniment de gran magnitud», a *Actes de les I Jornades d'Estudis Locals de Lluçmajor. 10 i 11 de novembre de 2017. Volum 2*: 617-651. Lluçmajor: Ajuntament de Lluçmajor i Illa Edicions.

HEMEROTECA

- *Baleares* (sense numeració), 5 de maig de 1917; 12 de maig de 1917; 20 de març de 1918; 10 de maig de 1918 i 20 de maig de 2018.
- *Correo de Mallorca*, 7 de maig de 1917: 3; 6 de maig de 1918: Portada; 8 de maig de 1918: Portada i 14 de maig de 1918: 2.
- *El bien público*, primer de maig de 1918: 2.
- *El Sol*, 27 d'abril de 1918: 4.
- *Foch y Fum*, 17 de maig de 1918: Portada
- *Heraldo de Menorca*, 11 de maig de 1917: 2.
- *La Almodaina*, 5 de maig de 1917: 2; 6 de maig de 1917: Portada; 7 de maig de 1917: Portada 11 de maig de 1918: Portada i 13 de maig de 1918: Portada.
- *La Última Hora*, 25 d'abril de 1917: Portada; 5 de maig de 1917: Portada; 7 de maig de 1917: Portada; 10 de maig de 1918: Portada; 11 de maig de 1918: Portada i 13 de maig de 1918: Portada.
- *La Vanguardia*, 11 de maig de 1918 i 13 de maig de 1918: 7.
- *Mundo Deportivo*, 14 de maig de 1918: 4.
- *S'Unió de S'Arenal*, gener de 2001: 33. «Cerró sus puertas el “Colmado Garí” (1964-2000).»
- *Stadium*, 28 d'abril de 1917: 275; 20 d'abril de 1918: 241. (Fotografia de la primera pàgina d'aquest treball).

ARXIU MUNICIPAL DE LLUCMAJOR (AMLL)

- CO-1917, 2481, carpeta Varios. Capsa de correspondència de 1917.
- CO-1918, 2482, carpeta Varios. Capsa de correspondència de 1918.
- LA-50. Llibre d'actes de 1917.
- LA-51. Llibre d'actes de 1918.

Vull donar les gràcies a Pau Tomàs Ramis per l'aportació de documentació municipal de l'AMLL. A Pere Canals Morro per haver-me deixat accedir a l'arxiu de fotografies, antic arxiu d'Onofre Llinàs, i a Jaume Llinàs Mateu per les digitalitzacions. També a Miquel Serra Teruel, per les fotografies de l'AMLL; a Manuel García Gargallo, ja que sense ell els treballs de les I i II Jornades no serien possibles; a Pilar González Rodríguez, de la Biblioteca Bartomeu March, per l'ajut que sempre m'ofereix, i a Miquel Sbert.

ANNEX GRÀFIC

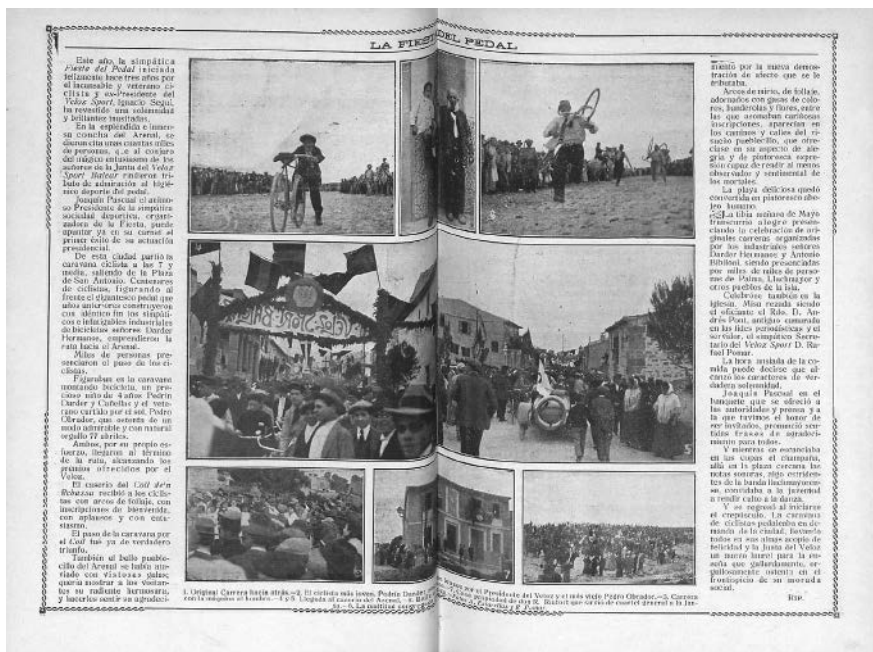

1. Crònica de 1917 de la revista Balears, de dia 12 de maig. Les fotografies són fetes pel secretari del Veloz Sport Balear, Rafel Pomar. Font: Biblioteca Nacional de España.

LA FIESTA DEL PEDAL



Concurrentes a la Fiesta del Pedal presenciando el sorteo de objetos ofrecidos a los ciclistas que asistieron a la fiesta.—Foto-R. Pomar

El pasado domingo, día 12 de Mayo, se celebró, como todos los años, la fiesta del pedal.

En la puerta de San Antonio se organizó la caravana, que salió pausadamente por la carretera del Molinar y Coll de'n Rebassa y sin el más leve incidente llegó al Arenal. Como recuerdo de los tiempos viejos, asistió a la Fiesta del Pedal un biciclo montado por Isidro Cañellas. Y como originalidad

de ahora debemos citar al motorista Pedro Parets (Paris) que acudió con una bicicleta diminuta a la que había colocado un sillín y un manillar alto.

A poco después de las cinco una bomba anunció la partida de la caravana, emprendiendo enseguida la marcha. Durante todo el camino la llovizna molestó a los excursionistas y aumentó al acercarse a Palma, cuya llegada se verificó sin incidentes.



Aspecto de una de las tribunas levantadas en el Arenal para presenciar el baile organizado en honor de los ciclistas.—Foto-R. Pomar



3. *Festa del Pedal a S'Arenal?*
Font: Arxiu de Pere Canals.



4. *Fotograma de la pel·lícula. Montuïri 1915? S'Arenal 1916?* Font: Arxiu d'Onofre Llinàs, dins AMLL



5. Ciclistes davant Ca na Grina (actual recepció de l'hotel Whala! Beach, al carrer de Sant Cristòfol). No és clar si es tracta de la festa del 16, 17 o 18. Hi ha una altra fotografia a Lluçmajor del mateix dia.

Fotografia reproduïda a García i Pampín 1998: 179 i a Canals 2006: 325.

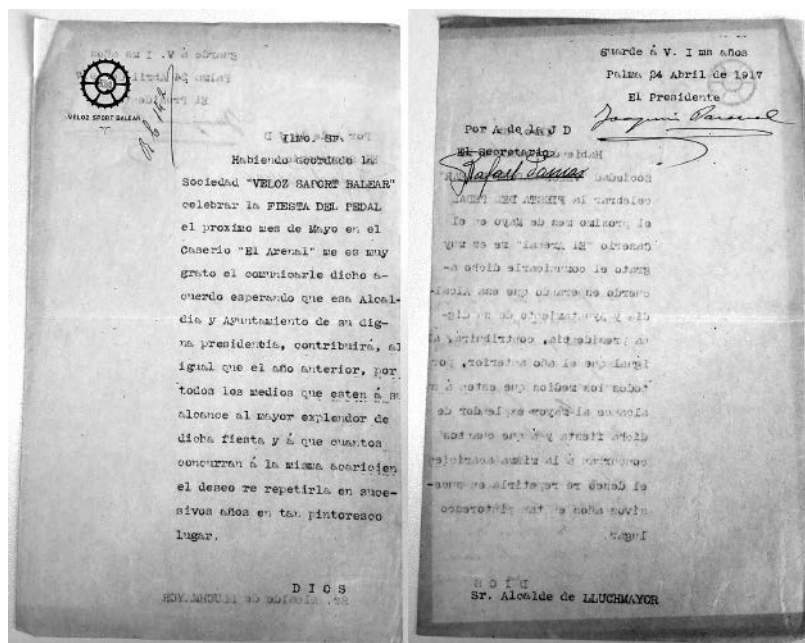

6. Sol·licitud del Veloz Sport Balear per a celebrar la Festa del Pedal a s'Arenal (24 d'abril de 1917).
Font: AMLL, CO-1917, 2481, carpeta Varios, aportat per Pau Tomàs Ramis.



7. Can Garí; «cuartel general» de la festa del Pedal de 1917. La casa encara hi és, al carrer de Sant Criostòfol, 16 i 18, cantonada amb la plaça de la Reina Maria Cristina.

Font: Arxiu de Pere Canals; fotografia de Rafel Pomar, núm. 7 de la crònica de la revista *Baleares*.

NOTES

- 1 Fou rector de Lluçmajor de 1913 fins que morí, el 1938. Era de tendència social catòlica i no integrista. Va ser director del diari confessional *La Gaceta de Mallorca*, del 1907 al 1909, moment en què fou destituït pel bisbe atès el seu ideari. (Fullana a *GEM*, Vol. 13: 312).
- 2 Recordem que el 1916 arribà per la mar, en falua.
- 3 L'any següent, als baixos d'aquesta casa es llogaren per fer-hi la primera escola pública del poble. N'ha estat propietària la família Garí, de Sant Jordi, des dels inicis, malgrat el que comenta la crònica. Sobre la família, i els usos de la casa i el comentari de la fotografia que adjuntam a l'Annex, veg. Canals 2010: 436-438 i *S'Unió de S'Arenal*, gener de 2001: 33, entre d'altres.
- 4 Sembla que aquest any, per tant, no hi participaren les bandes de Lluçmajor ni la de Campos.

ELS REGIDORS REPUBLICANOSOCIALISTES DE L'AJUNTAMENT DE LLUCMAJOR

LA SEVA ACTUACIÓ DURANT LA SEGONA REPÚBLICA,
LA SEVA SITUACIÓ DURANT LA GUERRA CIVIL

ANTONI VIDAL NICOLAU

1. LES ELECCIONS DEL 12 D'ABRIL DE 1931 A LLUCMAJOR

Durant la monarquia d'Alfons XIII, el poder local a Lluçmajor, com a la resta de Mallorca i les localitats d'Espanya, estigué sota el control dels dos partits dinàstics, el conservador i el liberal. Aquests s'anaven alternant al poder segons quin era el partit que controlàs el govern de Madrid. Així, les classes benestants de la localitat s'alinearen en un dels dos partits i participaven de la vida política local. Amb la dictadura de Primo de Rivera l'elit local continuà controlant l'Ajuntament fins que les eleccions d'abril de 1931 suposaren un canvi en aquesta dinàmica.

Els resultats de les eleccions tengueren dues característiques especials:

- Per una banda l'emergència de la candidatura del Front Antimonàrquic, que era la coalició del Centre Republicà de Lluçmajor que representava el partit d'Acció Republicana de Manuel Azaña, el Partit Republicà Radical d'Alejandro Lerroux i l'Agrupació Socialista de Lluçmajor. Fins aleshores el republicanisme no havia obtingut cap regidor en les eleccions municipals i només l'Agrupació Socialista havia assolit un regidor en les eleccions de 1915, que obtingué Joan Monserrat Parets.
- Per una altra, els partits dinàstics que representaven els partidaris de la monarquia obtingueren gairebé el 66 % dels vots, dividits entre els 6 regidors albistes i els 5 conservadors.
- L'electorat castigà els candidats que havien format part de l'Ajuntament durant la dictadura de Primo de Rivera, per la qual cosa Miquel Mataró, que havia estat batle de Lluçmajor durant aquest període (1924-1930), no obtingué prou vots per assolir un lloc al nou ajuntament.

Per això, la proclamació de la República va esdevenir a Lluçmajor, com a gran part d'Espanya a partir de l'abril de 1931, una oportunitat històrica per als sectors socials que apostaven per una modernització de la societat basada en l'accés a l'educació i a les millores socials i econòmiques que fins aleshores havien estat frenades pel sistema monàrquic.

Es convocaren amb l'objectiu d'avaluar quin suport tenia el nou projecte polític que pretenia impulsar la monarquia d'Alfons XIII després de la caiguda de Primo de Rivera. Així, les candidatures del Front Antimonàrquic es proposaren ajuntar l'electorat contrari als anteriors partits hegemònics, el liberal i el conservador. En el cas d'Espanya, les candidatures d'aquest Front s'imposaran a les capitals de província, mentre que a les zones rurals els candidats monàrquics foren els vencedors. En el cas de Lluçmajor, la premsa de Palma publicava que els resultats foren 6 regidors liberals, 5 de conservadors, 3 de socialistes i 3 de republicans.

És evident que a Lluçmajor es va produir un resultat semblant al de la resta de Mallorca, on les forces monàrquiques s'imposaren de manera aclaparadora a les adherides al Front Antimonàrquic. Segons el Govern Civil, els partits monàrquics aconseguiren 565 regidors a Mallorca, mentre que el Front Antimonàrquic només obtingué 89 regidors.¹ A més, a Palma els resultats del Front Antimonàrquic foren molt decebedors.

2. LA PROCLAMACIÓ DE LA REPÚBLICA A LLUCMAJOR

El 14 d'abril de 1931 a la tarda es proclamà la República a Lluçmajor. Els regidors elegits a les eleccions de dos dies abans sortiren al balcó de l'ajuntament a celebrar la proclamació de la nova República i la fi del sistema monàrquic. També se sap que Miquel Monserrat Parets, un dels regidors socialistes elegits, va fer un discurs demanant serenor i calma a la multitud concentrada a Plaça.²

De totes maneres, els regidors de dretes que foren elegits quedaren políticament estabornits pels esdeveniments que se succeïren a partir del 14 d'abril amb la proclamació de la República, l'exili del rei i la constitució d'un govern provisional. Així, els 11 regidors monàrquics no proposaren cap candidat i cediren la iniciativa als regidors del Front Antimonàrquic. El 15 d'abril es va redactar una acta de la reunió mantinguda entre el batle sortint i el batle entrant:

... reunidos en la Casa Consistorial Don Francisco Aulet Aulet, alcalde presidente de la ciudad de Lluçmajor y Bartolomé Sastre Garau designado por la fuerzas políticas coaligadas republicanas y socialistas, con consentimiento del pueblo para asumir el cargo de alcalde en esta población con motivo de la implantación de la

*República española, designación que ha sido ratificada por notificación del gobernador civil de la provincia de Baleares.*³

El nou ajuntament es constituí el 17 d'abril de 1931, amb Bartomeu Sastre Garau com a nou batle. En el llibre d'actes hi consta la frase: *Bartolomé Sastre Garau, elegido alcalde por voluntad popular.*

De fet, *El Obrero Balear* publica el 24 d'abril una nota informativa sobre l'elecció de Bartomeu Sastre Garau com a batle per unanimitat en el ple municipal del 17 d'abril de 1931. També s'hi indica la resta de tinents batle que són designats entre els regidors del Front Antimonàrquic. Els republicans tendrien la batlia, la segona tinença de batlia i el síndic municipal, mentre que per als socialistes seria la primera i la tercera tinença de batlia i el càrrec de síndic suplent.

Progressivament, de la mateixa manera que en l'àmbit espanyol Lerroix va rompre amb els republicans d'esquerra d'Azaña, a Lluçmajor l'únic regidor lerroixista, Miquel Carbonell, també va deixar la coalició antimonàrquica i va unir les seves forces amb els regidors liberals, els quals fins a l'abril de 1931 formaven part de l'esquerra liberal monàrquica.

Així, durant els cinc anys de govern municipal republicà els 17 regidors es dividiren en tres grups: el republicanosocialista amb cinc regidors, el republicà radical lerroixista amb set regidors i el centrista, format pels regidors de l'antic partit conservador monàrquic, amb cinc regidors.

3. EL GOVERN MUNICIPAL REPUBLICANOSOCIALISTA D'ABRIL DE 1931 A OCTUBRE DE 1934

El govern municipal de Bartomeu Sastre es caracteritzà per dur endavant un conjunt de mesures que considerava necessàries per a la transformació del municipi. El principal objectiu que tenia era, com a la majoria de municipis d'Espanya, la construcció d'un nou grup escolar que permetés unificar en una sola construcció les diferents unitats que es trobaven distribuïdes per la localitat en uns locals que no acomplien les condicions. Per exemple, solien ser cases antigues o simples portasses, on les condicions higièniques eren pèssimes. A més, sovint les seves dimensions eren insuficients per encabir-hi tot l'alumnat que hi havia d'estar escolaritzat.

Per això, l'Ajuntament de Lluçmajor inicià el projecte, que s'endarrerí bastant per les dificultats per trobar uns solars que complissin les condicions. I a més, perquè es declarà desert el concurs perquè no s'hi presentà cap oferta i pels entrebancs burocràtics que es trobaren al Ministeri d'Instrucció Pública del govern de Madrid.

Un cop salvades aquestes dificultats, es publicà la convocatòria per a la presentació de projectes, a la qual es presentaren dues propostes: la de l'arquitecte Guillem Forteza, que tenia el suport dels republicans i socialistes, i la que presentaren conjuntament els arquitectes Oleza i Garau, que fou defensada pels conservadors. Un jurat compost per tres arquitectes nomenats pel Col·legi d'Arquitectes de Barcelona assessorà la corporació municipal, que finalment va escollir la proposta presentada per Guillem Forteza.

Quan semblava que totes les dificultats s'havien superat, n'aparegué una altra, que encara allargà uns quants mesos més el procés, però que a la vegada va dotar-lo d'un sentit popular quan es va haver de llençar una subscripció popular per finançar el projecte. S'emeteren 1.000 participacions de 500 pessetes cada una per cobrir el préstec de 500.000 pessetes. La major part de la subscripció fou assumida per gent de Lluçmajor, si atenem els llinatges de les persones, encara que també hi participaren alguns inversors externs, i fins i tot algun polític, com Francesc Carreres, diputat menorquí d'Acció Republicana. També l'inspector d'educació Joan Capó Valls de Padrinas es feu càrrec de deu participacions. En l'àmbit local, els regidors socialistes Miquel Monserrat Parets i Jordi Lladó Albertí també compraren una participació de 500 pessetes cada un, així com el batle, Bartomeu Sastre Garau.⁴

Una altra de les decisions més importants que hagué d'assumir el consistori republicà fou marcar les directrius urbanístiques dels nuclis de població. S'ha de tenir en compte que la decisió el 1913-1914 d'ubicar l'estació del tren al sud de la població va dirigir el creixement urbanístic cap en aquell espai, en detriment de la part nord i la seva connexió amb Algaida o la part est i la seva connexió amb Campos i Porreres. Finalment la decisió de situar el nou grup escolar en uns solars que hi havia a la zona sud també vengué condicionada per l'impuls urbanístic que havia començat uns desset anys abans. Ara bé, una de les conseqüències de la decisió de la ubicació del grup escolar va ser el desenvolupament urbanístic de l'espai que quedava entre Ses Escoles i el camí de Ciutat, és a dir la zona sud-oest del nucli. Al cap i a la fi, la determinació de situar-la en aquell solar fou una decisió política davant les dificultats de trobar un solar amb una propietat que s'avingués a la venda dels terrenys a l'ajuntament.

Així, l'ajuntament republicà urbanitzà aquest espai al costat de Ses Escoles, com la ronda Nord que uniria el carrer Major amb el carrer de Gràcia.

Des del primer moment, els regidors del Front Antimonàrquic que feren que el seu candidat, Bartomeu Sastre, aconseguís la batlia dugueren la iniciativa política, tot i que la seva situació era de minoria enfront de la resta de regidors. En concret eren sis regidors del Front Antimonàrquic enfront d'onze de monàrquics. Però aquests darrers, encara mig estabornits per la proclamació de la República i l'exili del rei Alfons XIII, i sense encara haver definit la seva postura davant la nova situació política, adoptaren una política absentista a les reunions del ple municipal que facilitava l'acció de govern de la minoria republicanosocialista. Era un absentisme

intermitent però que normalment permetia que les propostes de l'equip de govern fossin aprovades. En aquell primer any, el segon tinent batle Miquel Carbonell, que havia format part de la candidatura republicana i era membre del Partit Republicà Radical de Lerroux, encara era membre de l'equip de govern. Més endavant els antics regidors del partit liberal s'unirien a Miquel Carbonell i aquest se separaria de la coalició republicanosocialista.

El nou Ajuntament s'havia proposat atendre les necessitats educatives i impulsar-ne d'altres de caire social, que obligaven a un augment del pressupost de l'ajuntament. Així, en la reunió del ple municipal del 8 d'octubre de 1931 el grup republicanosocialista considerava que l'elevació de la recaptació hauria de provenir de l'augment de la base impositiva de la propietat agrària i no d'incrementar els impostos que afectaven l'activitat laboral. Miquel Monserrat Parets fou l'encarregat de defensar aquesta proposta. En canvi, el regidor liberal Francesc Aulet Tallades considerava que era injust que es gravàs les parcel·les de terra improductives de la mateixa manera que les que eren cultivades i a més que eren de millor qualitat. Finalment se sotmeté a votació la proposta republicanosocialista d'augmentar la tributació de la propietat agrària, que fou aprovada amb els sis vots de la coalició de govern, mentre que quatre regidors liberals s'hi oposaren i la resta de regidors, set, no acudiren a la reunió.

Però també hi havia discrepàncies de les autoritats municipals amb les de la Diputació de les Illes Balears. Per una banda, la Diputació proposava la construcció d'un hospital que atengués les necessitats sanitàries de la província i afegia que els ajuntaments haurien de col·laborar econòmicament en la seva construcció. El consistori contestà que l'ajuntament no podia fer front a nous pagaments per les obligacions que havia subscrit amb el nou grup escolar i les ajudes socials: *el ayuntamiento tiene muchas necesidades propias a que atender y el estado de cada día va imponiendo más cargas obligatorias a las corporaciones municipales y menguando sus recursos.*⁵

Malgrat que la construcció del grup escolar fou l'objectiu principal de la gestió municipal, el govern republicanosocialista tenia en ment altres projectes que havien de posar-se en marxa al llarg dels anys posteriors. Especialment crida l'atenció el projecte de centre sanitari que es volia per al municipi. Inicialment, la idea era construir una casa de socors com la que hi havia a Palma. El setembre de 1933, el primer tinent de batle, Miquel Monserrat Parets, proposà la supressió de la subvenció a les germanes de la Caritat per a l'hospici que regentaven, per donar compliment a les normatives sobre laïcitat que s'havien d'instaurar durant la República. També s'acordà organitzar una casa de socors a compte de l'Ajuntament. Miquel Monserrat s'ocupà de cercar una casa que complís les condicions d'higiene i de capacitat. Finalment, s'escollí la casa del carrer de Sant Miquel, número 6. Fou considerada la millor opció per estar situada al centre de la població i perquè, segons el metge titular Adolfo Sagristà, tenia la capacitat suficient per atendre la població que ho requerís. Aquesta casa era propietat de Jerònia Catany Salvà i s'arribà a l'acord de pagar

mil pessetes anuals en concepte de lloguer.⁶ Però aquesta Casa de Socors no s'arribà a obrir perquè els Fets d'Octubre de 1934 i el canvi de batle provocaren que el nou ajuntament rebutjàs aquesta idea i tornàs a concedir l'ajuda econòmica a les monges de la Caritat per al seu hospici.

4. EL GOVERN MUNICIPAL DEL BIENNI LERROUXISTA

Per la seva banda, la batlia de Lluçmajor passà a mans Miquel Carbonell, del Partit Radical, que impulsà una sèrie d'acords per donar suport al govern de Madrid en reprimir la revolta, especialment a Astúries. El dia 14 d'octubre el governador civil convidava el batle de Lluçmajor i la resta de la corporació municipal a una recepció al palau de l'Almudaina, després d'haver assistit a un acte d'homenatge a l'exèrcit i a la força pública, que consistiria en una desfilada pel centre de la ciutat. El 22 d'octubre el batle rep un telegrama d'agraïment de part del ministre de Governació per haver manifestat l'Ajuntament de Lluçmajor el seu suport a la tasca del govern en la repressió de la revolta.⁷

El nou equip de govern quedà format per Miquel Carbonell Clar, batle i 2n tinent de batle;⁸ Francesc Aulet Talladas, 1r tinent de batle; Joan Thomàs Contestí, 3r tinent de batle, i Mateu Ripoll Servera, síndic.

En definitiva, els Fets d'Octubre de 1934 i la posterior repressió impulsaren la radicalització de cada un dels bàndols. La dreta, atemorida pel perill que perceberen amb la vaga, la revolta d'Astúries i els fets de Catalunya, impulsà una dura repressió que només serví per reforçar l'ala més radical del Partit Socialista i posar les bases de la coalició de republicans i les esquerres, que seria el Front Popular de 1936.

De totes maneres, la política municipal no fou la mateixa des dels Fets d'Octubre. A part de la destitució dels regidors socialistes, el altres dos republicans, Bartomeu Sastre i Joan Pau Mut, deixaren d'assistir a les reunions dels plens municipals. El gener de 1935 aquests dos regidors tornaren a assistir-hi. També el febrer de 1935, els tres regidors socialistes suspesos, Miquel Monserrat Parets, Julià Lladó i Joan Miquel, es presentaren a la reunió amb la voluntat d'assistir al ple adduint que la llei de municipalitat només permetia la suspensió dels regidors per un període màxim de cinquanta dies. Però la reunió es va donar per tancada sense discutir-ho. Tanmateix, a la següent reunió els tres regidors no hi acudiren.

Des de gener de 1935 fins a febrer de 1936 els dos regidors republicans, Bartomeu Sastre i Joan Pau Mut, mantindran una oposició clara al govern del batle lerrouxista, Miquel Carbonell. Paradoxalment, tots tres formaven part de la candidatura del Front Antimonàrquic a les eleccions municipals d'abril de 1931.

Els principals temes de discussió entre el govern municipal i l'oposició foren

l'obertura de nous carrers, el ritme de les obres del nou grup escolar i l'elaboració dels pressupostos municipals. Bartomeu Sastre va ser el regidor que més actiu es mostrà en el seu control de l'acció del batle. Fins i tot l'acusà de marginar la minoria republicana en actes oficials on aquests dos regidors no eren convidats.⁹

5. ELS REPUBLICANS I ELS SOCIALISTES RECUPEREN L'AJUNTAMENT

A Lluçmajor, com a les Illes Balears, la victòria fou per a la candidatura de dretes, però a Lluçmajor el Front Popular va obtenir uns millors resultats. Mentre que a Mallorca el Front Popular va aconseguir un 31,5 % dels vots, a Lluçmajor aquesta candidatura n'aconseguí el 40,3 %. En canvi en el total d'Espanya, el Front Popular aconseguí el 48,7 % dels vots i la majoria absoluta de diputats, 263, mentre que la Unió de Dretes aconseguí el 47,15 % dels vots i només 156 escons.

La victòria del Front Popular en el conjunt d'Espanya va permetre el canvi de govern i de majoria parlamentària. Immediatament es feren notar les conseqüències d'aquest resultat electoral. Els regidors suspesos de la seva acta o del càrrec de batle a causa de la Revolució d'Octubre varen recuperar les seves atribucions municipals. En el cas de Lluçmajor, Bartomeu Sastre Garau va ser restituit com a batle i Miquel Monserrat, Jordi Lladó i Joan Miquel foren restituïts en els seus càrrecs de regidors. A més, els regidors conservadors Francesc Aulet Aulet, Antoni Salvà Morlà, Gabriel Thomàs Catany, Francesc Mulet Roig i Jaume Aulet Talladas foren suspesos de la seva acta de regidors.¹⁰ Així, juntament amb les vacants produïdes per la defunció dels regidors conservadors Julià Catany Oliver i Pere Antoni Mataró Monserrat, l'oposició conservadora només disposava de cinc regidors, el mateix nombre que els regidors republicans i socialistes. Per tant, en cas d'empat en les votacions, el vot de qualitat del batle decantaria la decisió cap a la coalició republicanosocialista que governava. Però els cinc regidors de l'oposició deixaren d'assistir a les reunions del ple municipal, al qual només acudia l'equip de govern municipal.

6. LA REPRESSIÓ DELS REGIDORS REPUBLICANS I DELS REGIDORS SOCIALISTES

Sis regidors sortiren elegits com a representants del Front Antimonàrquic de les eleccions municipals del 12 d'abril de 1931, excepte Miquel Carbonell, que militava al Partit Republicà Radical d'Alejandro Lerroux i que s'anà allunyant dels seus companys de candidatura per finalment passar a l'oposició i ser nomenat batle l'octubre

de 1934. També foren suspesos els tres regidors socialistes i destituït com a batle Bartomeu Sastre Garau. El març de 1936, els tres regidors suspesos recuperaren la seva acta i Bartomeu Sastre tornà a ser nomenat batle.

El 20 de juliol de 1936 foren suspesos per les noves autoritats a causa de la rebel·lió a la República. En els següents mesos patiren la repressió en diferents graus i temps.

6.1. BARTOMEU SASTRE GARAU, BATLE

Nasqué a Lluçmajor el 1895 i entrà a fer feina d'administratiu en una fàbrica de licors de Lluçmajor. Més tard obrí la seva pròpia fàbrica, coneguda per l'elaboració del palo Sastre. El 1930 fundà, juntament amb Joan Pau Mut i altres, el Centre Republicà de Lluçmajor, que entrà en contacte amb el projecte de republicanisme democràtic de Manuel Azaña. Liderà a Lluçmajor el Front Antimonàrquic, que es presentà a les eleccions municipals del 12 d'abril de 1931. Malgrat que aquesta candidatura només aconseguí 6 regidors d'un total de 17, fou elegit batle de Lluçmajor amb el vot de 16 regidors. L'equip de govern estava format pels seus companys de la candidatura antimonàrquica. Miquel Monserrat Parets, socialista, era el 1r tinent de batle; Miquel Carbonell, lerroxista, el 2n tinent de batle; Julià Lladó Albertí, 3r tinent de batle; Joan Pau Mut, síndic, i Joan Miquel Amengual, síndic suplent.

En produir-se la revolta militar i en ocupar l'ajuntament la Guàrdia Civil i les tropes, Bartomeu Sastre es presentà al quarter de la Guàrdia Civil i es posà a disposició del comandant. Les noves autoritats li donaren permís per anar-se'n a casa seva, però amb la condició que sempre havia d'estar localitzat. Ell continuà amb la seva tasca com a propietari de la fàbrica de licors a Lluçmajor. Quan es produïren els bombardeigs de la localitat, el 14 d'agost de 1936, la seva esposa i ell decidiren enviar les seves filles a unes cases de Bennoc, al sud del terme. Ell i la seva esposa hi anaven als vespres a dormir-hi. Fou allà, a principis de setembre, que un camió de falangistes l'anà a cercar. La seva esposa exigí acompanyar-lo fins a Lluçmajor i li ho permeteren. Però en arribar a Lluçmajor, l'obligaren a ella a baixar del camió perquè havien d'endur-se Bartomeu Sastre a Can Mir. La família temia que no arribàs viu a Palma, però passà unes setmanes a Can Mir, fins que al mes d'octubre fou retornat al dipòsit municipal de Lluçmajor.

6.2. MIQUEL MONSERRAT PARETS

Dirigent del socialisme llucmajorer, s'introduí dins el socialisme gràcies al seu germà gran Joan. El 1916 fou secretari de les Joventuts Socialistes de Lluçmajor¹¹ i a partir de llavors ocupà diferents càrrecs dins les entitats del socialisme local,

especialment a la cooperativa de consum La Nueva Vida. A finals dels anys vint esdevingué el líder del socialisme de Lluçmajor. A partir de 1930 fou el gerent de les cooperatives La Nueva Vida i La Hormiga.

De fet, en el Decret del 13 de setembre de 1936, pel qual quedaven confiscats els comptes de les persones que formaven part de les directives de les diferents organitzacions del Front Popular, Miquel Monserrat Parets no era membre de la directiva de l'Agrupació Socialista local, però les noves autoritats l'hi inclouen amb el qualificatiu de *Jefe local*.

Miquel Monserrat Parets tenia un fill que nomia Miquel, nascut el 1927. Era vidu perquè la seva esposa havia mort el 1929 en el part del que havia de ser el seu segon fill, que va néixer mort. Des d'aleshores Miquel Monserrat i el seu fill vivien amb els pares d'ell, Miquel Monserrat Puig i Antònia Aina Parets Tomàs, que tenien cura del nin quan Miquel havia d'ocupar-se de les seves responsabilitats dins les cooperatives o havia d'anar a Palma o a algun viatge a Madrid.

En produir-se l'aixecament militar, és el primer dels regidors que és detingut. Encara que es fa difícil saber el dia exacte de la detenció, per les cartes que Miquel Monserrat Parets envià a la seva mare des de la presó podríem pensar que es produí el 21 o el 22 de juliol. La família de Miquel Monserrat Parets conserva les cartes, excepte la primera, que ell envià des de la presó. Solia enviar-ne una cada 4 o 5 dies. La segona que envià data del 28 de juliol i hem de suposar que la que falta fou enviada el 24-25 de juliol. Per això entenem que la seva detenció es produí el 21 o 22 de juliol. De totes maneres, aquesta es produí de nit quan un escamot de milicians entraren de males maneres a casa seva i s'emportaren Miquel Monserrat Parets detingut, i confiscaren els objectes i béns que consideraren oportuns. És el que es podria qualificar com un saqueig.¹²

En aquestes cartes, el primer que destaca és que Miquel Monserrat no manté la mateixa signatura que havia fet servir amb anterioritat. La signatura del líder socialista, del gerent de les cooperatives, del regidor que és Miquel Monserrat pretén donar una sensació de seguretat davant els seus, segurament amb la idea de rebaixar el neguit i patiment dels familiars. La seva segona carta acaba amb *paciencia y ánimo que ya veréis que pasa todo*. En aquesta explica que la vida a la presó del castell de Bellver és molt monòtona, que es passen els dies fent el mateix: *dormir, comer, leer y discutir con los compañeros*. A la carta del 4 d'agost es reflecteix la seva impotència davant el fet de trobar-se reclòs: *... os arregláis como podéis, mientras estoy faltando de vuestro lado. Así lo espero, ya que no puedo hacer nada desde aquí*. També hi apareixen diverses referències al seu germà Joan, company de captiveri al castell de Bellver, tant en enviament de records per la mare d'ambdós, com en salutacions per al fill de Miquel de part de «su tío Juan».

En les següents cartes hi apareixen les preocupacions de Miquel Monserrat. Per una banda, la qüestió de la roba, de les mudes que necessita, de l'enviament d'un abric i una gorra al mes d'octubre en previsió del fred, de la situació econòmica de la

família i del pagament del lloguer de la casa. Ell informa la seva mare d'haver donat instruccions per fer-li arribar diners per a les despeses de la família, com també de les negociacions amb La Caixa de Pensions per ajornar el pagament d'unes lletres. En la majoria de cartes Miquel Monserrat persisteix a fer veure que el seu captiveri és temporal, com per exemple quan s'acosta la Darrera Fira de Lluçmajor i es mostra content que tota la família s'hagi reunit a Lluçmajor, *que habéis podido estar reunidos con toda la familia que queda fuera de este recinto de lo que ha participado también Juan*. Hi ha alguna referència al fet que l'enviament de les cartes no es gaire àgil. També parla d'un altre pres de Lluçmajor, Antoni Company, que compartí també espai amb els dos germans Parets però que fou alliberat abans de la desaparició d'ells dos.

Un dels pocs neguits que ell exposa a la seva mare és la situació en què es troba Lluçmajor a causa de la repressió de les noves autoritats. *Llevo además más de dos meses sin saber una noticia de lo que pasa en ese pueblo porque no es posible saberlo y, tal vez las haya de desagradables para mí y para vos*.

La seva mare li havia enviat un llibre de francès que tenia a casa seva, que ell li havia demanat. Així a la presó, a part de *pasear y distraerme* es dedica a aprendre francès amb un apotecari d'Artà, que també es troba reclòs al castell de Bellver i que li fa de professor. En un to que pretén ser irònic ell diu a la seva mare: *Ya veremos si salimos sabiendo francés o trastornados*. A la carta del 13 de novembre, gairebé uns quatre mesos després de la seva detenció, ell es degué assabentar per algú que la seva mare no havia estat bé de salut els dies posteriors a la seva detenció i a la del seu altre fill Joan. També en algunes de les cartes fa referència al seu germà Joan, amb qui devia compartir cel·la, juntament amb altra gent. Per exemple, a vegades llegeixen la carta plegats o envia records a la mare de part de tots dos o alguna referència al seu fill Miquel, que també comparteix amb el germà.

La del 12 de desembre és una carta dirigida exclusivament al seu fill Miquel, que li havia enviat una carta amb una fotografia. Aquesta està plena de consells d'un pare cap al fill, especialment sobre els estudis i la importància de l'educació per esdevenir un individu útil a la societat, un dels objectius dels socialistes d'aquell temps.

Les cartes de la darrera quinzena de desembre tracten sobre les festes de Nadal i el neguit de no poder-les celebrar en família, així com dels paquets de dolços i fruites que li feu arribar la família i també el seu antic company de presó al castell de Bellver, Company.

El que es percep a la darrera carta és que si els dos germans havien comentat a altres companys de presó que no sortirien d'allà, quan començaven a alliberar alguns presos, entre ells Company de Lluçmajor, Miquel Monserrat no es pensava, o almenys no transmet aquesta idea a la seva mare, que la carta del 30 de desembre fos la darrera que enviàs. De fet, demana a la seva mare que li faci arribar sucre, formatge i mel. Cinc dies més tard, la nit del 4 al 5 de gener el nom de Miquel Monserrat Parets i el del seu germà foren llegits a la nit, juntament amb el d'altres presoners, i pujaren a un camió, deixaren el castell de Bellver i ja no es va saber res més d'ells. Les

sospites sempre han apuntat que foren afusellats al cementiri de Porreres i enterrats a la fosa d'allà. Segurament aquesta és la principal hipòtesi però no es podria descartar que la implicació del capità Jaume en l'assassinat del dos germans Monserrat Parets implicàs que l'acte ocorregués al cementiri de Manacor.

6.3. JULIÀ LLADÓ ALBERTÍ, REGIDOR SOCIALISTA, QUATRE ANYS AMAGAT

Havia nascut a Lluçmajor el 1888 i havia format part de les entitats socialistes des dels vint anys. A les eleccions municipals del 12 d'abril de 1931 havia aconseguit sortir elegit regidor de l'ajuntament pel districte segon. Aquesta acta de regidor pel Front Antimonàrquic fou tot un èxit perquè es presentava per un dels districtes on les forces republicanes comptaven amb menys possibilitats de poder ser elegits. De fet, va ser l'únic d'aquesta candidatura que fou elegit per aquell districte i, a més, només va quedar a deu vots del candidat que més n'obtingué, Francesc Aulet.

Julià Lladó formava part de la candidatura republicana com a representant de la UGT, a la qual estava associat el sindicat de sabaters La Recompensa del Trabajo de Lluçmajor.

El 19 de juliol de 1936 fou, com la resta de regidors, suspès en el seu càrrec i també es convertí en un dels objectius més cercats per la Falange local. Estava en la llista que les noves autoritats elaboraren per detenir i controlar la possible resistència dins la localitat. Però, mentre que la resta de regidors del Front Popular sí que foren detinguts, Julià Lladó no fou localitzat. S'inicià una intensa recerca perquè havia exercit un càrrec municipal i era un dels més significats líders del socialisme llucmajorer. Però ni les milícies de Falange ni tampoc la Guàrdia Civil aconseguiren capturar-lo. Segurament es devien pensar que finalment hauria fugit de Mallorca. De fet, el març de 1937 el batle de Lluçmajor redactà un informe sobre les propietats que tenia Julià Lladó perquè es pensava que havia fugit de Mallorca amb les tropes republicanes que es reembarcaren el setembre de 1936.¹³

La veritat és que no havia sortit del municipi en tot aquest temps. S'havia amagat i havia aconseguit enganyar els repressors. Julià Lladó ni tan sols s'entregà a les autoritats en haver acabat la guerra, l'abril de 1939. Va esperar al juny de 1940, quinze mesos després, per abandonar el seu amagatall. Ell decidí presentar-se a la comissaria militar d'investigació de Palma, perquè no es devia fiar del que podria passar si ho feia a Lluçmajor. En concret es va entregar el 24 de juny de 1940 a les onze del vespre i fou empresonat al Dipòsit Municipal dels Caputxins. Se li obrí la causa penal 207¹⁴ però la primera decisió del jutge militar fou imposar-li la presó atenuada, és a dir dos dies més tard d'haver-se entregat és posat en llibertat amb l'obligació de romandre durant tot el temps que estigués la causa oberta al seu domicili de Lluçmajor, que era al carrer del Cel, número 8.

Seguidament el jutge sol·licita informes sobre Julià Lladó a la Guàrdia Civil, a l'Ajuntament de Lluçmajor i a diversos testimonis que poguessin qualificar la conducta de l'encausat.

La Guàrdia Civil de Lluçmajor emeté un informe en què enumerava les diverses activitats i actituds que havia tingut Julià Lladó a Lluçmajor. Començava per dir que havia tengut *una regular conducta particular con anterioridad al Alzamiento*, i que havia estat *afiliado al partido socialista siendo un propagandista activo... y que era muy dado a exteriorizar en público en los mítines o conferencias y huelgas en tonos violentos y agresivos en contra de los elementos de derechas exhortando a las masas en contra de ellos. Es conocido como elemento extremo entre los extremos.*

També continua fent una afirmació que podria semblar que el posaria en una difícil situació davant el jutge quan afirma que *se le considera como el elemento más activo y destacado extremo izquierdista de esta ciudad*. Així, és presentat com un dels pitjors elements dins el Front Popular, però per al sergent de la Guàrdia Civil encara hi ha una qüestió que el presenta com a pitjor persona: les idees equivocades provocaren la mort de la seva esposa i de la seva sogra. Efectivament, la Guàrdia Civil de Lluçmajor acaba per afirmar que *se le puede considerar culpable de la muerte de su mujer... y de su suegra, todo motivado por los disgustos que sufrían por el exaltado ideal de dicho sujeto.*

De fet, la mort de la seva esposa s'havia produït el mes de març de 1936, una notícia que fou publicada a *El Obrero Balear*,¹⁵ en què s'assenyalava l'impacte que havia tengut la notícia de la mort d'Antònia Aina Alzina Thomàs dins la localitat:

Mucho antes de la hora señalada para la conducción a la última morada de la difunta, empezó un interminable desfile de simpatizantes, correligionarios y amigos que duró alrededor de una hora, prueba de la simpatía que gozaba la compañera de Lladó y del prestigio de este entre el proletariado y el pueblo en general.

En aquesta causa es presenta el testimoni de quatre persones de Lluçmajor que donaven fe de la pèssima conducta que havia tengut l'encausat durant el anys de la República. Aquests foren Gregori Salvà Creus, Joan Cañellas Sastre, el soldat d'infanteria Miquel Mòjer Cardell i Antoni Garau Aulet. Aquest darrer ho fa com a cap local de la Falange. Els quatre testimonis presenten el mateix discurs, molt semblant al de la Guàrdia Civil. El qualifiquen dels més extremistes i amb un discurs violent. Fins i tot el soldat d'infanteria afegeix:

... antes del Movimiento –según le han manifestado al que declara– tomó parte en un mitin celebrado en el «Odeón» con motivo de la fiesta del Primero de Mayo de 1936 diciendo en tono violento contra la derecha que si ellos ganaban en menos de media hora los exterminaría a todos los de derechas.

Amb aquests testimonis tan negatius cap a la persona de Jordi Lladó es podria pensar que el jutge tendria prou arguments per confirmar el procés penal contra l'encausat, però no va ser així. Finalment, el jutge decideix sobreseure provisionalment el cas per no haver incorregut en cap delictes des del 19 de juliol de 1936 fins a la fi de la guerra. Per tant, dicta la seva llibertat definitiva, tot i que remet el cas al Tribunal de Responsabilitats Polítiques perquè estudiï si se li ha d'obrir un expedient.

Amb el cas de Jordi Lladó es presenta una increïble paradoxa i a la vegada incoherència de la legalitat establerta pels rebels a partir del 19 de juliol a Mallorca. Imaginem-nos que Jordi Lladó, en lloc d'haver-se amagat, hagués decidit romandre tranquil·lament a casa seva. Probablement, les milícies de la Falange o la mateixa Guàrdia Civil l'haurien detingut el primer dia. El seu destí hauria estat com el de molts altres companys d'ideologia: empresonat al depòsit municipal de Lluçmajor, o en alguna presó de Palma com la de Can Mir. Després, podria haver desaparegut en una nit quan la Falange hagués volgut o pogut, podria haver estat enviat a un dels camps de presoners o podrien haver-li obert un consell de guerra i una condemna que podria haver anat des de la pena de mort a anys de presó. Se l'hauria acusat d'adhesió a la rebel·lió, pel simple fet d'estar a casa seva. En canvi, la seva habilitat per romandre amagat durant quatre anys va fer que la justícia dels rebels a la República no tengués cap argument per obrir-li una acusació.

En definitiva, el seu cas evidencia, primer, la persistència dels testimonis de les autoritats locals com també de Falange i altres adeptes al règim franquista en qualificar negativament l'antic regidor socialista. Això contrasta amb la visió del jutge, que tot i la llarga llista de qualificacions negatives de la ideologia i la conducta prèvia de l'encausat, no troba arguments per mantenir el procediment obert i dicta finalment la llibertat definitiva. De fet, quan ell surt del seu amagatall, es presenta davant la comandància militar de Palma i és conduït a la presó dels Caputxins, el mateix jutge decideix alliberar-lo provisionalment fins a la resolució del conflicte.

6.4. JOAN PAU MUT PUIGSERVER, REGIDOR I SÍNDIC EMPRESONAT

Fou regidor i síndic de l'Ajuntament de Lluçmajor durant el govern municipal de la coalició republicanosocialista a Lluçmajor. Fou elegit membre del Centre Republicà de Lluçmajor, afiliat al partit d'Acció Republicana de Manuel Azaña.

Vivia al carrer d'Antoni Maura, número 3. El 4 d'agost de 1936 fou detingut per ordre del comandant militar de Lluçmajor, Jesús Jiménez Momediano, acusat de *profesar ideas muy avanzadas y tener constantemente preocupada la población civil de esta con noticias tendenciosas que venía propalando*.¹⁶ El capità Momediano també afegia que l'enviava cap a Palma perquè no disposava de local en condicions per al seu empresonament i custòdia a Lluçmajor. Fou reclòs al vaixell presó *Jaume I*.

El 10 d'agost, el comandant Jiménez Momediano feu una declaració davant el jutge en què es reafirmava de les acusacions contra Joan Pau Mut sobre la seva ideologia avançada i la propagació de notícies tendencioses. A la pregunta de si podia presentar algun testimoni que confirmàs les acusacions, ell donà els noms de Miquel Munar Calafat, Francesc Tomàs Castell i Miquel Salvà Pericàs.¹⁷

El mateix dia es prengué declaració a Miquel Munar Calafat, que era el batle de les noves autoritats; confirmà les acusacions del comandant militar i afegí que l'encausat havia estat el corresponsal de la revista *Foch i Fum* a Lluçmajor, a més de regidor del que ell definí com a «Centro Popular». La declaració conclogué amb l'acusació que Joan Pau Mut ... *en estos últimos días también amenazaba tras cortina a las personas de orden y propalaba noticias tendenciosas y contrarias al Movimiento Nacional*.¹⁸ La declaració de Francesc Tomàs Castell coincidia amb les dues anteriors; també apuntava que havia estat corresponsal de *Foch i Fum*. Però a la pregunta del jutge sobre si l'havia vist els primers dies de la rebel·lió ¿... *se le ha visto en corrillos o tertulia excitar a la masa?*, Francesc Tomàs contestà que no, però afegí ... *pero que lo considera peligroso y contrario al Movimiento Nacional*.¹⁹

També Miquel Salvà Pericàs declarà com a testimoni i confirmà les acusacions dels tres anteriors, però així mateix afegí que ... *desde el advenimiento de la República, en sus mítines y conferencias ha sobresalido por sus ataques a la Religión y a los religiosos y religiosas, encara que al final de la declaració reconeixia que es individuo de ideas exaltadas, pero no es hombre de acción*.²⁰

Després, el jutge instructor demanà informes a altres organismes de Lluçmajor. La Guàrdia Civil informà que ...*era un elemento muy influyente en los partidos que formaban el Frente Popular, siendo concejal de esta Ciudad y siendo su conducta moral, regular*.²¹

De totes maneres, fins al 3 d'octubre de 1936, és a dir, gairebé dos mesos després de la seva detenció, Joan Pau Mut Puigserver no serà cridat a declarar. En la seva declaració admeté que havia estat afiliat a Esquerra Republicana, però també afegí que el mes de maig de 1936 s'havia donat de baixa del partit. És de suposar que ho feu en un intent de presentar-se com un home que el juliol de 1936 ja no estava afiliat a un partit del Front Popular. També negà haver-se manifestat de manera irrespectuosa sobre la religió. Sobre si tenia alguna cosa més a dir, Joan Pau Mut digué que el dia de la proclamació de la República *como jefe del comité encargado del orden designó unos cincuenta individuos [...] que mandó a las fábricas, casas de banca, convento de los Franciscanos, casa rectoral, casa Hermanas del Sagrado Corazón [...] para que no se alterara el orden, como así fue*.²²

El mes d'octubre, Joan Pau Mut ja es trobava reclòs a la presó de Can Mir. Però, com era habitual, a vegades des de Palma es desmentien afirmacions que s'havien fet des de Lluçmajor. En aquest cas, el cap superior de la Policia, Francisco Barrado, enviava un informe en el qual negava que Joan Pau Mut hagués estat el corresponsal de *Foch i Fum* a Lluçmajor.²³

El jutge instructor, davant l'escassa consistència de les acusacions sobre la presumpta propagació de notícies tendencioses de Joan Pau Mut, requerí, el 3 de gener de 1937, sis mesos després de la seva detenció, a la Comandància Militar de Lluçmajor, que presentàs testimonis que poguessin concretar l'acusació. Però el comandant militar hagué de reconèixer que ... *es difícil hallar personas que puedan concretar lo que propagó y sobre todo cuándo y cómo lo hizo, lo cual dificulta la designación y envío a esta ciudad de testigos que puedan prestar declaración.*²⁴

Així, el jutge tornà a declarar com a testimoni Miquel Munar Calafat, que ja no era el batle de Lluçmajor, però sí que confirmava i concretava les acusacions contra Joan Pau Mut. Tanmateix, Miquel Munar no fou capaç de citar cap nom de persona que hagués sentit l'encausat malparlar del nou règim, perquè ja havien passat uns quants mesos dels fets. A més, reconeix que, des de la rebel·lió militar, Joan Pau Mut no havia estat vist en públic, sinó que restava a casa seva: *Que a partir del Movimiento Nacional no se le vio por parte alguna hasta el día de su detención, que a pesar de estar escondido hacía correr la voz de que no tuvieran cuidado, que pronto llegarían los suyos para concluir con el Movimiento Nacional.* Però aquesta contradicció entre que ningú no l'hagués vist i la certesa que ell escampàs notícies negatives sobre la rebel·lió s'ha d'entendre a partir d'un fenomen que es produïa entre els obrers de les fàbriques de calçat, com així reconegué el mateix Miquel Munar. Sembla que circulaven comentaris entre els obrers, tant als tallers i les fàbriques com a Plaça, i s'estenia la convicció que la República derrotaria la rebel·lió militar: ... *manifestaciones estas que hacían todos los obreros en la plaza y además en calles del pueblo.*²⁵ Això evidencia que les noves autoritats del cop d'estat de juliol de 1936 es trobaren neguitoses i, fins a un cert punt, impotents pels rumors que es divulgaven entre els obrers sobre el fracàs de l'aixecament militar. Per tant, es dugueren a terme les primeres detencions a Lluçmajor, que foren les de Joan Pau Mut i Joan Salvà Mulet, acusats els dos de difondre comentaris negatius contra el nou règim, però sense proves, només simples suposicions.

Però el 23 de gener de 1937, l'auditor de guerra de la Comandància Militar de Balears proposa sobreseure la causa penal contra Joan Pau Mut perquè *de las actuaciones sumariales practicadas no han podido recogerse pruebas bastantes para estimar que el detenido haya cometido los hechos criminosos que se le imputan.*²⁶ Una proposta que el jutge confirmà. Així i tot, l'encausat no serà posat en llibertat sinó que quedarà a disposició del governador civil de Balears, perquè havia estat dirigent del Front Popular a Lluçmajor. Joan Pau Mut Puigserver es passarà els anys de la Guerra Civil reclòs en diferents camps de presoners de Mallorca i, quan finalment és alliberat, fixarà la seva residència a Palma.²⁷

6.5. JOAN MIQUEL AMENGUAL –PALMA–, REGIDOR I SÍNDIC SUPLENT

Dirigent de l'Agrupació Socialista, fou regidor de l'Ajuntament de Lluçmajor durant la República. A l'inici de la revolta fou detingut i enviat a diferents camps de concentració.²⁸

7. CONCLUSIONS

El govern municipal de la coalició republicanosocialista esdevé un parèntesi dins el tradicional control de l'estructura municipal per part de les classes benestants que tradicionalment havien monopolitzat el poder local a Lluçmajor. Amb la batlia de Bartomeu Sastre i dels quatre regidors es pretén accelerar el procés de modernització, com també es produí a altres municipis de Mallorca i d'Espanya. La construcció de Ses Escoles esdevé el gran objectiu, en el qual trobaran diverses dificultats que aconseguiren superar però que provocaran que el juliol de 1936 encara no estiguin acabades. El procés d'expansió urbanístic, l'accés a una sanitat pública i gratuïta o la millora dels serveis municipals, amb l'augment dels impostos a la propietat rústica, seran altres dels objectius que es marcarà aquesta coalició de govern municipal.

Però els Fets d'Octubre de 1934 i la destitució de l'equip de govern municipal paralitzaran una gran part dels projectes. La restitució dels càrrecs el març de 1936 als regidors republicanosocialistes esdevé un dels últims esforços per dur-los endavant.

El cop d'estat del juliol de 1936 suposa la seva destitució definitiva i l'aparició d'un nou règim que iniciarà els processos de detenció, empresonament i assassinat en diferents casos dins Lluçmajor. Els cinc regidors republicanosocialistes foren represaliats. Miquel Monserrat Parets fou assassinat; Bartomeu Sastre Garau, Joan Pau Mut Puigserver i Joan Miquel Amengual foren empresonats, i Julià Lladó Albertí aconseguí romandre amagat fins que el 1940 es lliurà a les autoritats. És de justícia que la societat actual faci algun reconeixement, primer, a la tasca que feren com a batle i regidors i, segon, per la repressió que patiren. Una placa dins la Casa de la Vila on es faci memòria de qui eren i de la repressió que patiren podria ser un primer acte de memòria per a ells i per a tots els que els havien votat democràticament el 12 d'abril de 1931.

En definitiva, moltes de les propostes que pretengueren dur endavant foren les que a partir dels anys vuitanta del segle xx els distints governs municipals de Lluçmajor dugueren a terme. Es podria dir que foren uns avançats al seu temps, però segurament només foren els primers que veren quines podrien ser les solucions per aconseguir una millora en les condicions de vida de les persones que no podien accedir a l'educació o a la sanitat si no eren públiques i gratuïtes. Però, per ventura, ells

no foren uns avançats al seu temps, sinó que aquells que es posaren al costat del cop d'estat del juliol de 1936 encara defensaven una mentalitat tradicional i es mostraren partidaris de mantenir unes estructures socials i econòmiques endarrerides.

NOTES

- 1 *La Almudaina*, 16 d'abril de 1931. Els resultats de regidors obtinguts per cada partit a Mallorca foren: liberals 179, conservadors 132, albistes 57, independents 54, indeterminats 13 i demòcrates 5, que feien un total de 589 regidors partidaris del manteniment de la monarquia. En canvi el Front Antimonàrquic només aconseguí 89 regidors, dels quals els republicans n'obtingueren 61, els socialistes 23, 4 eren independents i 1 era republicà radical.
- 2 *La Almudaina*, núm. 15996, 15 d'abril de 1931, p. 2. «Viajeros llegados ayer desde Lluchmayor nos dicen que ayer tarde se procedió a la proclamación de la República, pronunciándose entusiastas discursos, aconsejando los oradores al pueblo que guarden orden y respeto a las personas e ideas, siendo obedecidos.»
- 3 AML, Acta municipal de 15 d'abril de 1931.
- 4 AML, Acta municipals de 2 de febrer de 1933.
- 5 AML, Acta municipal d'1 de desembre de 1932.
- 6 AML, Acta municipal de 28 de setembre de 1933.
- 7 En la sessió municipal de 18 d'octubre de 1934 s'aprovà un escrit de suport al govern que deia: «Haber visto con dolor los horrosos sucesos desarrollados en nuestra querida España, adherirse fervientemente al gobierno en el cual confía esta corporación para la pronta y total pacificación del territorio nacional y dirigir este telegrama al Excmo. Sr. Presidente del Consejo y ministro de Gobernación, Marina y Guerra».
- 8 En l'escrit del governador civil que destituïa dels càrrecs els regidors republicans i socialistes, no incloïa el de segon tinent de batle, Miquel Carbonell Clar. Per tant, quan aquest fou nomenat batle, va conservar també el càrrec de segon tinent de batle.
- 9 Bartomeu Sastre Garau demanà explicacions al batle, Miquel Carbonell, per haver anat a un acte organitzat per la Caixa de Pensions acompanyat per la resta

de regidors, en què la comitiva tota junta va partir de l'ajuntament per anar a l'edifici de l'entitat financera, i no entendre com així els dos regidors republicans no hi foren convidats. El batle li respongué que els regidors i ell hi anaren perquè varen ser convidats individualment i partiren des de l'ajuntament perquè també hi anà el governador civil.

- 10 Ordre del Govern Civil de 2 de març de 1936 i certificació de Lluç Thomàs Morlà, secretari accidental de l'Ajuntament de Lluçmajor, AML correspondència de 1941.
- 11 *El Obrero Balear*, 20 de gener de 1917, p. 4.
- 12 Entrevista a Andreu Monserrat Ollers, net de Miquel Monserrat Parets. S'Estanyol de Migjorn, 8 de juliol de 2018.
- 13 AML, *Relación de fincas rústicas enclavadas en este término municipal pertenecientes a personas de las que se tiene noticia desaparecieron de esta ciudad durante la invasión roja de la que fue objeto Mallorca el año pasado*, correspondència de 1937, secció comandància militar de Lluçmajor.
- 14 ATMPM, causa penal 207 Julián Lladó Albertí.
- 15 «De Lluçmajor», *El Obrero Balear*, núm. 1785, 27 de març de 1936, p. 3. L'article també explicava que una gran multitud acompanyà la conducció del fèretre fins al cementiri i que a mitjan trajecte la comitiva s'aturà per sentir unes paraules de Miquel Monserrat Parets, que elogiava la figura de la difunta i del seu espòs. Evidentment, va ser un enterrament civil.
- 16 AJTT33, Causa penal 139 de 1936, p. 1.
- 17 AJTT33, Causa penal 139 de 1936, p. 5.
- 18 AJTT33, Causa penal 139 de 1936, p. 6.
- 19 AJTT33, Causa penal 139 de 1936, p. 7.
- 20 AJTT33, Causa penal 139 de 1936, p. 8.
- 21 AJTT33, Causa penal 139 de 1936, p. 9. L'informe és signat pel comandant del quarter de la Guàrdia Civil de Lluçmajor, Jaume Amengual.

- 22 AJTT33, Causa penal 139 de 1936, p. 13.
- 23 AJTT33, Causa penal 139 de 1936, p. 1. De fet, l'informe de la policia indicava que el corresponsal a Lluçmajor de *Foch i Fum* havia estat Gabriel Coll, que vivia al carrer del Monestir, número 83.
- 24 AJTT33, Causa penal 139 de 1936, p. 20.
- 25 AJTT33, Causa penal 139 de 1936, p. 24.
- 26 AJTT33, Causa penal 139 de 1936, p. 26.
- 27 AML, Correspondència de 1941, Sig. 2516, carpeta Tribunal de Responsabilitats Polítiques, Informe del batle de Lluçmajor del 4 de desembre de 1941 al secretari del jutjat de Responsabilitats Polítiques de Palma.
- 28 AML, Correspondència de 1937, Sig. 2504, carpeta Delegació d'Ordre Públic de Balears, Informe del batle de Lluçmajor.

LA SEMANA, UN PERIÒDIC LOCAL OFEGAT PER LA GUERRA CIVIL

MATIES GARCIAS SALVÀ

La Semana va ser una publicació setmanal editada a Lluçmajor entre el 4 de gener i el 28 de novembre de 1936. Sortia cada dissabte i va treure a la llum 47 números ininterromputs. *La Semana* no tan sols ens informa de la vida institucional i social dels darrers mesos de la II República a Lluçmajor, sinó que la publicació mateixa va viure en carn pròpia les convulsions de l'Alzamiento Nacional i la posterior Guerra Civil.

Podem dividir la trajectòria del setmanari en dues etapes. La primera es caracteritza per la voluntat de fer un periòdic d'informació general i de to apolític. Aquesta orientació queda tancada el 25 de juliol de 1936, quan el país ja ha entrat en una guerra civil. La segona etapa –amb diferents matisos al llarg dels escassos cinc mesos que dura– és de plena i obligada adhesió al cop d'estat de Franco i condueix la publicació fins al final de la seva trajectòria.

La Semana tenia la redacció i la impremta al carrer de Fermín Galán, número 7 (actual carrer del Born) i va ser impulsada per l'impressor Jaume Salvà, (a) Es Capser. El preu de la subscripció mensual era de 75 cèntims i el número solt es venia a 20 cèntims. A partir del número 3 els preus passaren, respectivament, a 65 i 15 cèntims. La rebaixa va ser possible gràcies a la publicitat. Aquests preus es varen mantenir fins al final.

La Semana s'imprimia amb paper i format de diari. Entre els números 1 i 9 tenia 8 pàgines de 29 x 35 cm impreses a 2 o 3 columnes. Entre el número 10 i el 47 les mides passen a 29 x 37,5 cm. La publicació té 4 pàgines, generalment distribuïdes en 4 columnes. Només durant l'inici de la Guerra Civil hi ha 4 números de 2 pàgines: el 30 (25 de juliol), el 32 (8 d'agost), el 33 (15 d'agost) i el 34 (22 d'agost). La capçalera té un disseny avantguardista, lluny de qualsevol tipografia historicista. Aquest disseny es manté al llarg de tota la trajectòria del setmanari. En canvi, la història interna del periòdic determina que tengui dos subtítols diferents. Així, entre els números 1 i 35 se subtitula *Periódico de información local*. A partir del número 36 (de 12 de setembre) se subtitula *Periódico al servicio de España*.

En cap moment no es dona a conèixer el nom del director ni dels redactors del setmanari. Per testimonis orals sabem que bona part de la redacció estava vinculada amb la impremta mateixa de Jaume Salvà, on feia feina el músic Joan Xamena Sastre, un home molt hàbil –diuen– com a impressor i redactor. El cas és que Xamena només hi signa un article amb nom i llinatges durant la segona etapa. Hi són bastant

presenta els articles sense firma o que van signats amb pseudònim. A partir del cop d'estat, hi apareixen nous col·laboradors addictes a la causa. El número 38, de 26 de setembre, els presenta tots, encara que algunes d'aquestes signatures ja eren presents a les pàgines de la publicació.

La llengua vehicular del setmanari és el castellà, llevat de col·laboracions poètiques esporàdiques. Durant l'etapa republicana del setmanari hi trobam tan sols tres composicions en català, i les dues són del poeta i autor teatral llucmajorer Pere Joan Monserrat («Les Margalides» i «Ma enyorança») i una composició de l'històric Tomàs Aguiló («Balades fantàstiques»)¹. Per contra, hi ha més poemes en castellà d'autors externs. Durant l'etapa franquista, hi apareixen sis poemes en català: «Vora d'un torrent florit», de Guillem Colom; «A nostra Espanya», de Pere J. Monserrat; «El Bon Pastor», de Joan Aguiló; «Al Crucifix especialment venerat a Mallorca en la popularíssima figura de La Sang» i «La Bombarda», de Maria A. Salvà, i «Goigs al Sant Crist de l'Esperança», de Francesc Pomar.²

La Semana és una publicació sense imatges. Només contenen il·lustracions els dibuixos de certs anuncis, especialment els del cinema, i tan sols hi ha tres fotografies, que acompanyen informacions d'esdeveniments esportius. La primera fotografia correspon a l'inici del partit de futbol amistós jugat el 14 d'abril entre el Lluchmajor i el Montuïri. L'acte és presidit per Miss Lluchmajor. La segona fotografia és l'alineació de l'equip titular el dia en què va jugar contra el Balears a Son Canals. Durant l'etapa franquista, el setmanari publica un retrat de Miguel Rubí Catany, mort en el front de guerra,³ i una imatge del Sant Crist de l'Esperança.⁴

PRIMERA ETAPA. LA SEMANA, PERIÓDICO DE INFORMACIÓN

La presentació en societat del nou periòdic es fa amb l'article editorial titulat «Unas palabras» del número 1: «Este semanario tiene el noble propósito de representar en la vida de nuestra Ciudad, algo así como si dijéramos la campana vibrante que con sus toques semanales ha de contribuir a la propagación de los intereses generales de Lluchmajor.»

A peu de pàgina, s'hi publica el butlletí de subscripció, flanquejat a dreta i esquerra per dos missatges adreçats als potencials subscriptors: «Ciudadano Lluchmayorense. Hazte cargo de lo que para un pueblo representa el tener un periódico propio... Para una aldea o para un villorrio cualquiera es fácil eludir el compromiso de poseerlo... para una CIUDAD, de ninguna manera.» I el segon: «Por lo tanto es tu obligación atender a la ayuda moral y material a los que, como nosotros, iniciamos la tarea de proporcionar a Lluchmajor este modesto semanario. Apréstate, pues, a llevar el adjunto boletín y mandarlo a esta administración.»⁵

Una firma identificable que hi apareix sovint és la de Bartolomé Miralles, que –a part d’elaborar les informacions pluviomètriques– signa set articles fins que esclata el cop d’estat de 1936 i només un just després de l’alçament feixista. Els articles de Miralles són de temàtica variada durant la primera etapa i, després de l’esclat del Moviment, només hi apareix un article seu: «Notas históricas sobre la patata».⁶ A partir d’aleshores, la seva signatura desapareix. La crisi de col·laboracions s’afronta a l’article editorial «Colaboren, señores»: «Esperábamos que de la infinidad de hombres de carrera que viven en Lluchmayor (hombres jóvenes la mayoría) se formaría un nutrido grupo de colaboradores y al mismo tiempo que recrearían su espíritu ilustrarían al pueblo (...) Pero por lo visto estas preocupaciones no cuentan hoy día; y si hay colaboración en muy contadas veces es de hombres aptos para escribir medianamente.» Només hi posen una restricció: «Solo ponemos una condición, que es: prescindir de todo lo que sea política».⁷

Les línies bàsiques d’aquesta primera etapa de *La Semana* seran:

- La informació local. Es tracta de notícies generades pel l’Administració municipal, entitats d’estalvi, el jutjat. Sempre s’hi inclouen el moviment demogràfic i els actes de culte catòlic. S’hi recull la cerimònia de l’enterrament civil de Juan Fullana Rigo, socialista, fundador de La Nueva Vida i de La Unión de Campesinos.⁸
- La cultura. Algunes col·laboracions literàries són de procedència externa. Hi abunden els textos de caràcter històric extrets de la història del Paborde Terrassa, documents d’arxiu, textos divulgatius...
- L’agricultura. Es dona molta d’importància a la divulgació de tècniques agrícoles i ramaderes per instruir el pagès modern. La Caixa de Pensions hi col·labora. Hi ha una secció d’informació dels preus agraris setmanals.
- L’esport. El protagonista és el futbol. Es dediquen cròniques als partits que juga el Lluchmayor i altres equips més modestos: el CD Huracán, el Juvenil FC, el SD Juventud Seráfica, el CD Obrero, l’Oriente, l’Olímpic, el Peña Puigserver i altres.

El futbol regna en l’aspecte esportiu, però no en solitari: també hi trobam espai dedicat al ciclisme (hi ha en marxa el velòdrom i es fan curses de carretera). El club ciclista és presidit per Juan Puigserver. Quan Miquel Llompарт guanya premis i és una promesa, se li dedica una primera pàgina plena d’elogis. També es dona a conèixer el nou club columbòfil, presidit per Miguel Tovar Mójér. El mes de juliol de 1936, es recull el rumor que Miguel Puigserver i Lorenzo Salvà poden participar en l’Olimpíada Popular de Barcelona.⁹ Coincidint amb un ball d’estiu al velòdrom del Monestir, es

proclama «la bella y elegante señorita Jerónima Fullana Ginart» com a Miss Deporte, la qual «vestia espléndido traje de *soirée*» i va fer l'entrada en el recinte de ball «precedida por los cossiers de Montuïri, resultando de gran efecto».¹⁰

- El cinema. Interessen molt el cinema sonor i els espectacles teatrals del Cinema Recreatiu, el Nuevo Cinema i el Cine Mataró. En el número 1 del setmanari es fan aquests comentaris sobre les tres sales: el Cine Recreativo es caracteritza «por el desvelo e interés que siente su propietario y empresario para colmar las exigencias del público»; el Nuevo Cinema a començament d'any ofereix «la magnífica superproducción Eskimo, que nos enseñó más que ningún libro, la vida de los esquimales en las heladas regiones del Polo», i el Cine Mataró és qualificat com «ese elegante local, de la Plaza de la República».
- La publicitat. La publicitat de diferents cases comercials finança el periòdic i mostra una societat amb trets urbans, pròspera i innovadora. Hi ha anuncis de la fonda Reda; s'hi ofereixen productes de neteja com els de la fàbrica de lleixiu de Francisco Noguera i atuells casolans com els de Ca na Verda; el taller elèctric i mecànic de Pau Salvà s'adreça als automobilistes; Ignasi Barceló Adrover presenta aparells de ràdio i de cinematografia; la Casa Mut ven mobles, vaixelles i material de ràdio Philips; la drogueria de Bartomeu Jaume despatxa material de ferreteria i explosius; Mateu Monserrat representa la casa Telefunken; Bartomeu Segura, de La Moderna, ven mobles de luxe i econòmics, i també té merceria i perfumeria; Rafel Ginard és el representant de General Elèctric i –cas únic– presenta la seva publicitat en català. No hi falten particulars que venen algun immoble o que s'ofereixen per fer feina. Els cinemes ofereixen les pel·lícules que tenen en cartellera, sempre amb grans lletres i sovint amb dibuixos i frases d'impacte.
- La política. El setmanari sempre proclama el seu apoliticisme fundacional, però també veu amb simpatia tota acció tendent a millorar la vida de la població, i de cada vegada valora més la tasca del batle Bartomeu Sastre Garau i de la gestora restablerta al capdavant del municipi després del triomf electoral del Font Popular el 16 de febrer de 1936. *La Semana* veu amb simpatia la construcció del Grup Escolar, les colònies escolars, la construcció d'un port de refugi a s'Arenal, la creació d'una biblioteca, la mediació amb els propietaris agrícoles per disminuir l'atur dels jornalers, la creació d'una casa de socors... Es crea la secció *De la Alcaldía*, que informa de les gestions personals del batle. Aquestes simpaties pesaran com una llosa sobre *La Semana* quan els franquistes en prenguin possessió.

ALGUNS TEXTOS DE L'ETAPA REPUBLICANA

Noticias Varias. Mateo Martorell

S'informa que «tuvimos el gusto de estrechar la mano a nuestro paisano Mateo Martorell, el cual nos contó algo de su vida artística, cuya especialidad es algo difícil de comprender para nuestro público, pues los espectáculos en que él toma parte solo actúan en las grandes capitales. Hace ya unos cuantos años que empezó a trabajar con la famosa artista Mistinguet, en París, como “boy” de conjunto, destacando pronto sus extraordinarias cualidades de ritmo y gracia en los bailes clásicos internacionales, hasta tal punto que hoy día forma un número personal de gran valor artístico».¹¹

Movimiento parroquial de 1935

Durant la missa major de l'1 de gener de 1936 es donen les informacions parroquials anuals sobre defuncions i naixements, que també tenen valor de dades demogràfiques civils: Defuncions. Homes: 67. Dones: 51. Nins: 7. Nines: 2. Total: 127. Naixements. Nins: 43. Nines: 43. Total: 87. Pèrdua: 87. El comentari del redactor és eloqüent: «En esta ciudad el imperio de la muerte es superior al imperio de la vida».¹² Aquestes dades donaran peu a l'article «Comentario a una estadística», escrit «para tranquilidad de los que temen que la raza lluchmayorense se extinga», que conclou: «No debe preocuparnos hallar medios para aumentar la natalidad, lo que sí nos interesa es disminuir la mortalidad, objetivo que se obtendrá el día que nuestras autoridades dediquen obligada atención y fomenten las prácticas de higiene profiláctica».¹³

Elecciones de febrer de 1936

En plena campanya de les eleccions legislatives del 16 de febrer, se celebren dos mítings a Lluçmajor. El de les dretes es fa l'1 de febrer al local d'Acció Popular. El local és ple i s'hi produeixen incidents: quan uns entonen l'himne de les Joventuts d'Acció Popular, altres canten el dels socialistes. Al carrer hi ha enfrontaments amb cops de puny.

El Front Popular fa el seu acte dia 6 al Cine Recreativo. Hi parlen Bartolomé Sastre; Miguel Monserrat Parets; Ignacio Ferretjans; el catedràtic Gómez Ibáñez; Rado, de les Joventuts Socialistes, i el Sr. Díaz, del Partit Comunista. Com que el cinema està ple, cal retransmetre les intervencions per micròfon cap als locals d'ER i la Casa del Poble. Segons la crònica, el to és moderat.

Candidatures

El 15 de febrer es publiquen a tota plana sengles cartells electorals com si fossin una primera pàgina doble: Candidatura que deben votar los electores de Centro-Derecha en Lluçmajor. Don Juan March Servera, Don Jaime Suau Pons, Don Bartolomé Fons Jofre de Villegas, Don César Puget Riquer, Don Juan Pujol Martínez.

Candidatura que debe votar los electores de FP de Izquierdas. Don Antonio Gomila Pons, Don Alejandro Jaime Roselló, Don Bernardo Jofre Roca, Don Antonio Amer Llodrá, Don Francisco Carreras Reura.¹⁴

Las elecciones

El 22 de febrer s'informa dels resultats de dia 16 i es comparen amb els de 1933. Les dretes han obtingut 3.349 vots (60 més) i les esquerres, 2.267 (158 més). En ambdues eleccions ha votat el 78 % del cens. Fruit dels resultats nacionals, el Front Popular guanyador restableix en el càrrec el batle i els regidors destituïts l'octubre de 1934, i Bartomeu Sastre Garau torna a ser batle, mentre que M. Monserrat, Lladó i Miquel són regidors de la gestora municipal. Segons la crònica, «cerca de las 8'30 de la noche la plaza de la República estaba atestada de público ávido de saludar a los ediles repuestos, que al aparecer en el balcón de la Casa Consistorial fueron acogidos con una gran ovación.» (Núm. 8). Uns dies més endavant, les esquerres celebraran el triomf polític al cafè de Llorenç Lladó, al carrer de l'Orient. També el Front Popular d'Esquerres celebrarà un míting al Cine Recreativo per primera vegada presidit i protagonitzat només per dones.

Unas palabras del Alcalde de Lluchmayor

Bartomeu Sastre, d'ER, relleva Miquel Carbonell i comença una nova etapa. Bartomeu Sastre en una entrevista es refereix a la hisenda municipal en termes molt pessimistes. Declara que ha de retallar els sous del personal.¹⁵

El Grupo Escolar

La nova escola pública és un dels objectius del batle d'esquerres. El 7 de març, es fa un repàs a la història de la construcció del Grup Escolar, aturada quan els promotors queden en minoria política. Aquesta paralització havia impedit l'arribada d'ajuda econòmica de l'Estat, una circumstància que ara es podrà esmenar, segons el batle. Aquest projecte educatiu ha tingut opositors que han al·legat l'allunyament del centre projectat amb relació al nucli de població al qual ha de servir. El setmanari no veu raonable aquest argument, ja que les distàncies no són significatives: «como si Lluchmayor fuera París», exclama. I afegeix: «los motivos verdaderos de oposición son otros que no se atreven a exponer por inconfesables» (...) «Todo lo que sea oposición a esta obra tenemos que atribuirlo a la ignorancia, por no decir otra cosa. Es triste que la ignorancia, aliada con la intransigencia, hayan estado a punto de malograr una obra con tan buenos auspicios iniciada. La inauguración de este templo de enseñanza pronto será un hecho.»¹⁶

En la sessió municipal del 10 de març s'informa d'una subvenció de l'Estat (324.000 pessetes) per a les obres del Grup Escolar, mentre que en la de dia 17 s'aprova un pressupost extraordinari (325.785,71 pessetes) per dur a terme les feines que falten. També es demana una subvenció per construir sis aules més.¹⁷

El paro obrero

El malestar social és present. *La Semana* parla de «dramáticas circunstancias en que se ha visto el mundo durante la presente época de transformación económica y política» i destaca que «una de las calamidades principales de nuestra época es la falta de trabajo. La perfección de la máquina (...) suplanta al esfuerzo del hombre con ventaja». I el resultat és que «en lugar de aprovecharse la máquina para evitar el esfuerzo excesivo del pobre trabajador, se ha aprovechado para quitarle el pan.» Quan l'autor anònim aterra a la realitat local declara que «el Sr. Alcalde reunió en su despacho a buen número de propietarios de fincas rústicas, recabando de sus deberes de ciudadanos, su ayuda para resolver el problema (...) La demanda tuvo eficacia y el mismo día se pudieron colocar gran número de dichos obreros».¹⁸

El 14 de Abril y Pascua de Resurrección

El 1936 l'aniversari de la proclamació de la República coincideix amb la Pasqua de Resurrecció. És una bona ocasió per celebrar les virtuts d'ambdues commemoracions: «Una es la Resurrección del Redentor, que vino a instaurar una nueva moral y una nueva civilización en el mundo, es decir que hizo una Revolución. La otra, el 14 de Abril, conmemora la fecha en que España pudo verse libre de una dinastía reinante que la condujo de desastre en desastre».¹⁹

Por el bien de todos ¡Serenidad!

El 14 d'abril, però, hi ha hagut incidents polítics i això obliga a fer una crida a la serenitat. Les paraules de l'articulista són plenes de temors premonitors: «No debemos olvidar que hay cosas que se saben cómo empiezan, pero no cómo acaban. (...) La chulería debe desaparecer de nuestras costumbres políticas y debe imponerse la urbanidad y el buen sentido (...). Haciéndolo así, puede venir una época de paz y prosperidad fecunda, que es lo que deseamos todos; y de no hacerlo así, no sabemos cómo acabarán las cosas, pero barruntamos un mal final que estamos muy lejos de desear».²⁰ També a Izquierda Republicana s'han viscut tensions, tal com evidencia el text «Que haya paz», de Jaime Caldés, qui, des de l'afinitat ideològica amb la «doctrina demócrata y humanitaria» de Manuel Azaña, demana que no hi hagi més difamacions ni guerra bruta entre republicans.²¹

¡Nuestra protesta!

Passat l'1 de Maig, que s'ha celebrat amb comerços, fàbriques i cafès tancats, es produeixen uns incidents nocturns: les plaques de la plaça de la República i les dels carrers dedicats a Fermín Galán i García Hernández han estat atacades. El periòdic, fidel a l'esperit republicà i al sentit d'ordre, protesta enèrgicament contra «la obra realizada por unos cuantos individuos de mentalidad vesánica que, por lo visto, se han propuesto llevar a nuestra Ciudad por unos derroteros peligrosos». I qualifica els fets d'agressió inacceptable «contra los símbolos más sagrados del Régimen,

contra los Héroes Galán y García Hernández y contra la República. Borrando los nombres de los dos Héroes de Jaca de las lápidas que dan su nombre a dos calles, han embadurnado las paredes con los nombres de dos jefes fascistas; y a la lápida que da el nombre de Plaza de la República, la han borrado igualmente y han escrito Plaza España.»²² Arran d'aquests comentaris, la setmana següent es publica un solt de rectificació, amb un to distant: «Han estado en nuestra Redacción algunos de los individuos que el 15 del actual fueron detenidos con motivo de les hechos que motivaron nuestro artículo de fondo. A su requerimiento hacemos constar que han sido libertados por no resultar cargos contra ellos. Quedan complacidos.»²³ Dos números més endavant, encara hauran d'insistir en aquests incidents i les crítiques que reben per haver defensat l'ordre.

Una gran obra a realizar. La canalización de las Aguas

Les polèmiques polítiques enverinades no impedièn prestar atenció als problemes ciutadans. És el cas del problema de les aigües a Lluçmajor, que provoca una situació deplorable, ja que les cisternes domèstiques s'omplen amb l'aigua bruta que passa pel carrer. Aquesta aigua «es una especie de horchata, a veces blanquecina, a veces roja». Contra la situació actual, cal «una campaña para conseguir la canalización, campaña que encontrará detractores entre las gentes rústicas e incultas, pero que ninguna persona que se precie de civilizada puede dejar de aplaudir».²⁴

SEGONA ETAPA. LA SEMANA, PERIÓDICO AL SERVICIO DE ESPAÑA

El dissabte 18 de juliol surt el número 29 de *La Semana* encara sota el signe de la normalitat, però la setmana vinent la situació ha canviat: el número 30, de 25 de juliol, s'ha aprimat i anuncia a primera plana: «Este número ha sido visado por la censura militar». També s'hi reproduceix el «Bando. Estado de Guerra en Baleares» de Manuel Goded i s'hi publica «De la Alcaldía», que informa del canvi de responsable municipal amb aquests termes: «El veinte del actual, en virtud de órdenes recibidas del Sr. Gobernador Civil, quedó constituida en esta Ciudad la nueva Comisión Gestora bajo la presidencia de D. Miguel Munar Calafat». També s'avisava a tots els funcionaris i treballadors municipals que es reintegrin als seus llocs de feina, i se'ls advertia que, si no ho fan, «se les declarará cesantes». A més, es fa saber que «Por el Alcalde se han adoptado severas medidas para la conservación del orden público; las Autoridades serán inexorables en la represión y castigo de cualquier intento de perturbación.»²⁵

Durant l'etapa de control franquista de *La Semana* es poden distingir tres moments diferenciats:

- Un moment inicial de transició cap al model de periòdic franquista. Són els números compresos entre el 30 i el 35, ambdós inclosos, que corresponen a les setmanes que van del 25 de juliol al 5 de setembre. La nova situació bèl·lica s'hi fa de cada vegada més present: les noves autoritats difonen consignes polítiques contundents, l'estat de guerra comporta que s'estableixi el comandament militar local a càrrec del capità Jiménez Momediano, el conflicte armat mobilitza els joves milicians i falangistes per aturar el desembarcament republicà de Porto Cristo, els bombardejos de l'aviació enemiga castiguen el centre de la població... Així i tot, el setmanari encara es diu *Periódico de información* i continua publicant els anuncis comercials de l'etapa anterior fins al número 34. Entre els números 30 al 34 a la primera pàgina hi surt la llegenda «Este número ha sido visado por la censura militar».
- El canvi radical de la publicació s'esdevé a partir del número 36, quan el setmanari és controlat directament per les autoritats municipals i, sense canviar el nom de *La Semana*, passa a subtitular-se *Periódico al servicio de España*. Gairebé tot el contingut és literatura de combat o articles adoctrinadors. La presència de l'esport es redueix i els espectacles cauen sota la vigilància de la censura. Els anuncis de les cases comercials desapareixen. Aquesta etapa i la dels moments inicials coincideixen amb la batlia de Miguel Munar Calafat, que té el regidor Mateo Monserrat Calafat com a col·laborador directe. Tots dos deixen d'exercir les seves funcions municipals el 31 d'octubre.
- El darrer moment de *La Semana* comprèn entre els números 44 i 47. Cronològicament abraça des del 7 fins al 28 de novembre. *La Semana* es converteix en un òrgan falangista. Hi abunden les col·laboracions de membres masculins i femenins de la Falange Española y de las JONS i els articles acaben amb el crit d'¡Arriba España! i no amb el de ¡Viva España! habitual fins ara. És el temps de la batlia d'Antoni Garcias Jaume, que ha rellevat Miquel Munar. Dins la gestora municipal ara hi ha falangistes com Llorenç Clar i Josep Rosselló.

ALGUNS TEXTOS DE L'ETAPA FRANQUISTA

¡En pie por la patria!

Dia primer d'agost, els partidaris del cop d'estat controlen la situació. Un article de fons, amb lletra de gran cos, proclama: ¡En pie por la patria! ¡El movimiento salvador de España toca su fin!.²⁶ S'hi descriu una ciutat militaritzada i lliurada als nous dirigents autoritaris: «En la mañana de ayer nuestra ciudad bullía de entusias-

mo. Las Milicias Nacionales, compuestas por todas las juventudes que luchan por la civilización cristiana, demostraron su entusiasmo y amor patrio (...) a las 8 y media de la mañana llegaron a la Plaza de la República las Milicias Nacionales, procedentes de su cuartel general, al mando del Capitán Comandante Militar de Lluçmajor Sr. Jiménez. A su llegada fueron recibidos con cálidos aplausos y aclamaciones por el numerosísimo público allí congregado. Ya en formación, y a los acordes de la banda que dirige D. Damián Font, dieron una vuelta a la Plaza y en el momento de detenerse llegaron procedentes de Palma, cuatro camiones de soldados al mando del Coronel Inspector de las Milicias Sr. Ramos, juntamente con otro camión de falangistas.» En els discursos, el comandant militar local resumeix els objectius del Moviment Nacional: «Paz, justicia y amor para todos los españoles. Para obreros y patronos; para ricos y pobres». Contrastant amb aquests discursos bel·licistes, en el mateix número, s'hi publica el poema geòrgic de Guillem Colom «Vora d'un torrent florit»: També crida l'atenció la informació que dona compte que a la *Revista Balear de Medicina*, en el comitè de redacció de la qual hi ha Jaume Tomàs Verdera, s'esmentí que aquest hi col·labora «al lado de figuras tan prestigiosas como D. Emilio Darder».

El Movimiento Nacional en nuestra ciudad

Sota aquest epígraf, a la pàgina 1 del número 32 s'hi comença a donar compte de la subscripció promoguda per la gestora municipal amb l'objectiu de recaptar fons a favor del *Movimiento Salvador de la Patria*. És la primera de nou relacions de donants que apareixeran fins al novembre, la majoria dels quals hi queden identificats amb noms i llinatges. En aquesta primera relació es recullen 23.350 pessetes procedents de 102 donants. Hi apareixen les donacions següents: Donació de 800 pessetes: Pedro Salvà Salvà, Francisco Socias Clar, Antonio Ripoll Llompart, Miguel Santandreu Munar, Guillermo Aulet Jaume, Miguel Puig Salvà, Gregorio Salvà Sancho, Pedro A. Carbonell Amengual, Maria Luisa Moragues Morell, Nicolás Taberner Sbert. Donació de 500 pessetes: Juan Mut Carbonell, Bernardo Serra Tallades, Lorenzo Cirerol Pons, Sebastián Frígola Carbonell, Jerónimo Llompart Salvà, Sebastián Mulet Contestí, Franco Jaume Sastre, Hnos. Salvà Morlá, Bernardo Tomás Boscana, Juan Mir Company, Ana M. Caldés Salvà, Juan Roig Garcias, Juan Vidal Tomás, Jaime Vidal Romaguera. També hi ha 15 aportacions de 300 pessetes, 11 de 150, 28 de 100 i 24 de 50. Aquestes aportacions dineràries es repeten periòdicament nou vegades més fins al novembre. Alguns donants de més pes econòmic repeteixen la seva aportació elevada i s'hi afegeixen donants nous que no havien aparegut fins aleshores però que són personatges socialment significatius. També s'hi inclouen recaptacions modestes (de 0,25 i 0,50 cèntims, 1 pesseta...). En la relació de 3 d'octubre hi apareixen terratinents i entitats bancàries i socials. A final de novembre s'han recollit 83.772,75 pessetes.

La visita del avión pirata

L'aviació republicana fa caure unes quantes bombes sobre Lluçmajor durant el mes d'agost: «Ayer viernes, cerca de la una de la tarde, fue visitada nuestra Ciudad por un avión que dejó caer dos bombas que fueron a dar sobre una casa de la calle Buenos Aires, quedando dicha casa destruida y resultando heridas varias mujeres.»²⁷

Gestas gloriosas

La segona quinzena d'agost es viu de ple sota el signe de la guerra amb el desembarcament del capità Bayo a Porto Cristo. El setmanari fa servir els arguments habituals contra la Catalunya republicana: «Cataluña, la noble Cataluña, ese pedazo de España que llamaba a Mallorca “la hermana menor”, al alzarse contra la verdadera España e intentar de la manera más odiosa, comprometer nuestra personalidad propia, trayendo en desembarco lo más soez y vil de su sociedad, habrá podido comprobar que (...) en patriotismo y civilización estamos en un nivel mucho más elevado que ella; que Mallorca, por ser Mallorca, por ser parte de España, no puede vivir bajo el yugo brutal de una “hermana mayor” (...) Nosotros somos la representación de Mallorca genuinamente española, por nuestra Historia, por nuestra raza, por nuestra cultura y por nuestras gestas gloriosas. ¡Viva Mallorca española!»²⁸

El batle Miquel Munar adverteix en aquest número 35 que si algú intenta rebairar el jornal dels obrers i les obreres contractats patirà mesures punitives, ja que anar en contra dels obrers és cometre una injustícia i desprestigiar el Moviment Nacional.

El Conde Rossi en nuestra ciudad

Arconovaldo Bonaccorsi, el *Conde Rossi*, va visitar Lluçmajor l'11 de setembre. Hi venia a celebrar la victòria en el front de Manacor. L'acompanyava el cap provincial de la Falange, el Marquès de Zayas. Just arribats, passen revista a les Milícies i a la Falange locals. Després, des del balcó de la Casa de la Vila, tots dos fan discursos. Rossi –amb «cálida palabra» i «párrafos brillantes», segons la crònica– proclama el seu programa polític: «Los sentimientos que deben guiar nuestra voluntad deben ser: Dios y la Patria y la organización del nuevo Estado debe ser la base del gloriosísimo Ejército Español espina dorsal de la Nación y Falange».²⁹

Just al costat publica un text signat per El Camarada José Rosselló Oliver titulat «Alocución a la Falange de Lluçmajor al serle entregado su Banderín, por su mé-dico». Va dirigit a «Cruzados de Hierro, F. E. de las J.O.N. S. Águilas Negras...»: «Que Dios nos proteja, y cual Águilas Negras destrozaremos a esta nueva Acuñación de Bárbaros, deshonor de España; de la tierra que los cobija y del sol que un mal día les calentó. Para volver cara al sol, Banderas victoriosas al grito alegre de la Paz. ¡Arriba España!»³⁰

Crónica de la ciudad. Visitantes al frente de combate

Arran del desembarcament de Bayo, s'informa que es mobilitzen cap al front de guerra una vintena de llucmajorers de les Milícies i la força de carrabiners destacada a Lluçmajor i es narra com ha quedat la zona més castigada pels combats: «El cuadro que ofrecen las Iglesias de Son Carrió y el Puerto es desolador en extremo», a causa del «espíritu destructor que animava a la canalla representación de Estad Català» i dels «planes diabólicos que se habían trazado en los antros de la maldita Generalitat.»³¹

Equivalencia de los objetos de oro entregados a principios de Agosto a la Comisión de Palma

Un total de 42 llucmajorers –homes i dones– han lliurat objectes d'or a les autoritats i ho han fet a Palma. La relació inclou 9 dones, 30 homes, dos donants només assenyalats amb inicials i el Fomento Agrícola. La recaptació de joies i similars equival a 56.701,50 pessetes. El donant més destacat és Francisco Socias, que amb 25.415 pessetes ja aporta quasi el 50 % de la recaptació.

Donativos de oro para el Movimiento Nacional

En el mateix número es proporciona una llarga llista que ocupa més de dues pàgines escrita en lletra atapeïda i que conté les donacions d'or fetes a Lluçmajor mateix. La llista és prolixa en noms i, sovint, curiosa pels comentaris que acompanyen el donant. En destacam només alguns: «Santiago Puente [secretari municipal]: dos cadenas y una sortija. Un Obrero que desea para España un régimen de Amor: unos gemelos. Esposos Rosselló Barberá: una tumbaga, dos sortijas, un brazalete, dos medallas y un objeto. Un español electricista: un anillo. Francisca Salvà Oliver, por la Patria: un aro. Francisca Vanrell, de Son Grauet: una onza, cinco monedas de cinco duros, cuatro monedas de veinte pesetas, una media esterlina, seis durillos, una cadenita colgante y dos tumbagas. Sebastián Gamundí Mut, un balilla por España: una moneda de 25 pesetas y cinco durillos. Francisca Ordinas Garau, Viva Falange: cinco alfileres, dos sortijas, tres botones, dos pares de pendientes y una medalla. Bernardo Trobat Ferretjans, presbítero: una moneda de 25 pesetas. José Pomar Miró: tres durillos. Pedro Salvá Llambías, por España Grande: una moneda romana. Miguel Pons Puigserver: una dentadura de oro. Una española españolísima, en memoria de Calvo Sotelo: una moneda de 25 pesetas, cinco anillos, una cadenita, diez botones, un alfiler y un corazón [...]»³²

El batle Miquel Munar fa un article contra la resistència de gent acabalada, però reticent a desprendre's dels donatius que ha ofert, ja que mantenen l'esperança de ser compensats monetàriament. Munar els recorda que, per posició econòmica i social, estan obligats a donar al Moviment tot l'import de l'or o dels títols lliurats, i els recorda els perills de la guerra i la revolució per a ells: «no solo su hacienda, sino el oprobio, la vergüenza, el deshonor y seguramente su vida y la de sus familiares

estaban en pugna en la lucha entablada entre quienes anhelan una España digna y los que la quieren esclavizada por extranjeros empeños sabiendo que nada ni nadie se salvaba si las huestes bárbaras se apoderaban de Mallorca.»³³

Miquel Rubí Catany ;Presente!

Miquel Rubí Catany és un jove de 18 anys que s'enrola en les Milícies Ciutadanes i és destinat al front de Manacor, on el feren d'un tret al pit el 21 d'agost. Després de dies de patiment, mor el 13 d'agost i esdevé «El héroe de las Milicias Ciudadanas de Lluchmayor que dió su vida por España y por la fe como gran patriota y cristiano». La seva mort colpeix Llucmajor, on la família Rubí és molt coneguda. *La Semana* li dedica el número del 19 de setembre. A la primera pàgina Miquel Rubí hi apareix fotografiat i flanquejat dels escuts de Llucmajor i de la Joventut Seràfica, de la qual era soci. A la pàgina 2 F. Pomar i J. Amengual li dediquen articles d'homenatge, i també s'hi inclou la crònica de les cerimònies fúnebres, amb desfilada militar i política d'homenatge. Alonso de la Espina li dedica el poema «Improvisación».³⁴

Nueva salutación

El 12 de setembre, el número 36 de *La Semana* és el primer que s'intitula *Periódico al servicio de España*. S'hi explica el cop de timó que s'ha produït a la publicació. Dies abans, el 9 de setembre, Mateu Monserrat havia proposat a la junta gestora municipalitzar el setmanari. La proposta s'havia acceptat per unanimitat, i també hi eren aprovades la Junta de Beneficència i la paralització del Grup Escolar. La proposta de Monserrat de dia 9 sobre l'existència d'un setmanari pagat per l'erari municipal té aquests objectius: «que la Ciudad se entere del Movimiento Nacional en sus efectos en esta, así como de las relaciones de donativos, aportaciones y depósitos efectuados por su vecindario, y además por ser imprescindible que exista un medio de unión entre las Autoridades y los Lluchmayorenses».³⁵ Ja feia unes setmanes, després d'haver esmentat «la deficiente dirección» i la falta de suport econòmic que havia tengut *La Semana*, s'havia fet una crida a favor de la nova orientació: «Ciudadanos Lluchmayorenses! No olvidéis el poder casi taumaturgo, la fuerza extraordinaria que representa hoy en todo el mundo el instrumento de la prensa periódica. Es arma que la utilizan los buenos y los malos, cada cual según sus fines constructores o destructores.»³⁶

Himno de Falange Española de las J.O.N.S.

Compartint primera pàgina amb «Nueva Salutación» d'aquest número 36, es publica un poema de F. Pomar, que el «laureado poeta» va dedicar al comandant militar Jesús Jiménez Momediano i que està adaptat a «la música vibrante que se repite todos los días»: *Con valor, tendida nuestro brazo / que es símbolo de libertad, / lucharemos todos por la Patria... / y nunca desmayar. / A luchar los buenos españoles / con arrojo y pecho de leones... / Imposible sucumbir. / Juremos, sí, vencer o morir (...)*³⁷

Reformas en el periódico

El 26 de setembre, en el número 38, es presenta el conjunt de col·laboradors de la nova etapa de *La Semana*, que ha de servir a «la finalidad honrada de anegar el mal con la abundancia del bien, mediante la propaganda sabiamente dirigida y mejor meditada.»

Els col·laboradors presentats –molts amb pseudònim– i les funcions que exerciran són els següents: Editoriales: Sword y Leima. Colaboradores: Maria A. Salvá, F. Pomar, J. Amengual, Fabián Conde, Alonso de la Espina, Lúdere, English y Arcadio. Crónica de la Ciudad: K. y Mito. Deportes: Anfitrión y Demóstenes. Sección femenina: Beatriz de Portinari y Blanca Luna. Del Agro humorístico: Pedro Chico T. y Angelillo. Espectáculos: Walt Disney y Edmundo Dantés. Sota el requadre informatiu, s'hi afegeix: «Además, como verán nuestros lectores el presente número se presenta avalado con la firma prestigiosa de la primera figura literaria mallorquina, nuestra compatriota D^a María A. Salvá. Con su modestia peculiar y su gran corazón se ha ofrecido a ilustrar de vez en cuando estas columnas con las concepciones de su preclara inteligencia, de lo que le quedamos sumamente agradecidos y nos felicitamos.» A la mateixa pàgina 1, tipogràficament destacat, s'hi publica un poema en castellà de Maria A. Salvà, que quaranta anys enrere, amb motiu de les guerres colonials, es va cantar a la parròquia durant uns actes de culte al Sagrat Cor de Jesús. El títol del poema en castellà és «Plegaria», i duu data de juny de 1896.

Contad conmigo

El 3 d'octubre una carta signada per A.B., amb el títol «Contad conmigo» s'adhereix als canvis del periòdic i en critica la línia anterior. Referit a *La Semana* d'abans de l'Alzamiento, A.B. deixa anar: «¿Quién podía ayudarla? No los ricos, a quienes envidiaba. No los pobres, cuyos intereses nunca vimos defendiera. No los militares, al leer sus artículos contra la guerra. No la medicina, ante sus infamias y disparates acerca de la natalidad. No el Clero, cuando, entre otros desprecios, veía mutiladas las notas que para la publicidad le enviaba, y en el Periódico que condenaba unos rótulos aparecidos en negro en algunas fachadas, como cosa de deseducados, no encontró la menor protesta contra quienes ensuciaron las páginas de nuestra historia con carbones de puertas de templo que ellos mismos incendiaron. Para tal clase de prensa, el desprecio, la detestación; pero para un semanario serio y digno, todo lo que podemos (...) si habéis de seguir así, os lo digo sin reserva alguna: contad conmigo.»³⁸

Vocabulario Humorístico Español

Al llarg dels números 36, 38, 40 i 41 –del 12 de setembre al 17 d'octubre– es publica una secció d'intenció satírica i humorística signada per Pedro Chico T. Les tres primeres col·laboracions es presenten amb el títol «Vocabulario Humorístico Español», amb comentaris carregats de crueltat, atès el context de repressió que patixen els republicans, sovint obligats a beure oli de ricí, que Pedro Chico comenta a

«Aceite»: «Es el aceite de ricino un líquido por lo regular amarillento, más o menos untuoso, de un sabor peculiar y más bien desagradable. Antiguamente se empleaba solo en medicina; hoy se ha aplicado a la aviación y se usa para abrir cerraduras o bocas cerradas (...) ofrecido de noche y en una dosis de dos o tres cuartos de litro da resultados sorprendentes, no habiendo nada que lo resista. Ante sus efectos, no hay que preocuparse del mutismo.»³⁹

Aquest comentari és una de les poques referències a la repressió que afecta els fidels a la República, una realitat silenciada a les pàgines de *La Semana*. Només en una ocasió, tot explicant les funcions que ha de tenir la nova Junta Municipal de Beneficència, s'hi parla de les famílies beneficiàries, entre les quals hi ha «las que sus esposos, padres e hijos se hallen detenidos como contrarios al Movimiento Nacional Pro España y contra el comunismo.»⁴⁰

Crónica de la ciudad. Fiesta escolar

Les autoritats polítiques i militars emprenen una iniciativa d'alt valor simbòlic: la reposició del Sant Crist i de la Bandera Nacional a totes les escoles del municipi. L'acte compta amb les màximes autoritats: el governador civil i l'inspector d'educació Joan Capó, entre d'altres. Per part local, també el protagonisme recau, sobretot, en el delegat de Cultura, Mateo Monserrat, i en el sacerdot Bernat Trobat, que portaran a tots els centres la imatge del Sant Crist i la bandera.

Un altre acte ressenyat és la col·locació a la dreta de l'altar de la imatge de sant Miquel que un grup de senyorettes ha regalat a les Milícies Ciutadanes. La figura del patró local queda flanquejada per les banderes de les forces que s'han unit sota les ordres de Franco: la bandera de Falange Española, la d'Acción Popular i la dels Requetès, a més de la d'España. En són padrins els nins: Francisco Mir, Jaime Llompart i Nadal Bonet, en representació de cada una de les forces aliades.⁴¹

Crònica de la Ciudad. Fiesta de la Raza

Amb gran solemnitat i amb la presència a Lluçmajor de l'arquebisbe-bisbe Josep Miralles –desplaçat per impartir-hi el sagrament de la confirmació–, se celebra la Festa de la Raça el 12 d'octubre. La presideixen Mateo Monserrat i el delegat del rector, Bernardo Trobat. Tant a la processó com al recital de poesia s'hi manifesta la diversitat interna del bloc franquista en aquell moment. Així, podem llegir com a la processó hi participen balilles, Secció Femenina de FE, Pelayos, Milícies Ciutadanes i banderes (amb Milícies, Falange i Requetès), Banda de Música, autoritats, i les seccions femenines de «Las Magaritas y Acción Popular, en gran número.» La benedicció de banderes la fa l'arquebisbe Miralles: «dos españolas y dos del fascio.»⁴²

De la Alcaldía

Segons ha manifestat el batle al diari, el 21 d'octubre s'ha canviat el nom d'aquests carrers: plaza de la República / plaza España; calle del Salón / calle del

General Franco; calle del Vall / calle de Calvo Sotelo; calle de Nicolás Salmerón / calle del Alcalde Mut; calle de Carlos Marx / calle del Cardenal Rossell; calle de Pi y Margall / calle del P. Ripoll; calle Mendizábal / calle de Fray Joan Garau; calle de la República / calle de San Francisco, calle de Francisco Ferrer / calle Jaime II. Es retorna provisionalment els noms antics de Borne (c. Fermín Galán), Buenos Aires (c. García Hernández), Príncipe (c. Emilio Castelar), i Estanislao Figueras (c. Bandera). Aquests noms tradicionals s'usaran provisionalment mentre no sorgeixi una denominació millor.⁴³ El nom de Jaime I ja havia estat imposat anteriorment.

A la darrera pàgina del número de 31 d'octubre, s'informa que el nou governador civil, el comandant Mateo Torres Bestard, ha destituït el batle Miguel Munar i tots els gestors municipals: Mateo Monserrat, Julián Garau, Juan Salvà i Mateo Gamundí. Per contra, es fan els nous nomenaments de batle en la persona d'Antonio Garcías i dels gestors Lorenzo Clar Salvá, José Rosselló Oliver, Sebastián Jaume Salvá, Guillermo Güells Gallart i Juan Gamundí Puigserver (núm. 43, 31 d'octubre). També els quatre Jinetes de Alcalà, amb el capità Jiménez Momediano al capdavant, han partit de Lluçmajor, i el novembre se'n van tots de Mallorca. Ara, el comandant militar és el capità d'Infanteria Nicolau i l'instructor de milícies és el tinent de la Guàrdia Civil retirat, anomenat Morey.⁴⁴

Ha canviat el poder provincial i local. El diari es fa falangista: hi col·labora molt José Rosselló Oliver, i qui signa com a Pepazo podria ser ell mateix. Hi apareixen anuncis perquè els obrers s'afiliïn a la CONS (Central Obrera Nacional Sindicalista). S'hi insereix l'himne de les joventuts feixistes «Gioveneza» i s'hi informa de les bones relacions de Franco amb el Duce. Simbòlicament, *Arriba España* és el crit amb què acaben la majoria d'articles i textos. Queda enrere el *Viva España* que fins ara predominava a les pàgines de *La Semana*.

El número 47, de 28 de novembre, anuncia que s'ha acabat el paper i la revista mor. La guerra i el franquisme continuen.

NOTES

- 1 Núm. 6, 8-2-1936; núm. 15, 11-4-1936 i núm. 29, 18-7-1936.
- 2 Núm. 31, 1-8-1936; núm. 32, 8-8-1936; núm. 33, 15-8-1936; núm. 39, 3-10-1936; núm. 41, 17-10-1936 i núm. 42, 24-10-1936.
- 3 Núm. 37, 19-9-1936.
- 4 Núm. 42, 24-10-1936.
- 5 Núm. 1, 4-1-1936.

- 6 Núm. 32, 8-8-1936.
- 7 Núm. 28, 11-7-1936.
- 8 Núm. 5, 1-2-1936.
- 9 Núm. 28, 11-7-1936.
- 10 Núm. 27, 4-7-1936.
- 11 Núm. 1, 4-1-1936.
- 12 Núm. 1, 4-1-1936.
- 13 Núm. 3, 18-1-1936.
- 14 Núm. 7, 15-2-1936.
- 15 Núm. 9, 29-2-1936.
- 16 Núm. 10, 7-3-1936.
- 17 Núm. 12, 21-3-1936.
- 18 *Ibíd.*
- 19 Núm. 15, 11-4-1936.
- 20 Núm. 16, 18-4-1936.
- 21 Núm. 15, 11-4-1936.
- 22 Núm. 20, 16-5-1936.
- 23 Núm. 21, 23-5-1936.
- 24 Núm. 22, 30-5-1936.
- 25 Núm. 30, 25-7-1936.
- 26 Núm. 34, 22-8-1936.

- 27 Núm. 33, 15-8-1936.
- 28 Núm. 35, 5-9-1936.
- 29 Núm. 36, 12-9-1936.
- 30 Ibíd.
- 31 Ibíd.
- 32 Ibíd.
- 33 Ibíd.
- 34 Núm. 37, 19-9-1936.
- 35 Núm. 38, 26-9-1936.
- 36 Núm. 36, 12-9-1936.
- 37 Núm. 36, 12-9-1936.
- 38 Núm. 39, 3-10-1936.
- 39 Núm. 38, 26-9-1936.
- 40 Núm. 35, 5-9-1936.
- 41 Núm. 39, 3-10-1936.
- 42 Núm. 41, 17-10-1936.
- 43 Núm. 42, 24-10-1936.
- 44 Ibíd.

JOAN ANTICH PONS, UN PIONER DE LES COMUNICACIONS RADIOELÈCTRIQUES

MONTSERRAT ALCARAZ VICH

El treball que presentam consisteix en la semblança d'un electricista llucmajorer que sempre va estar a l'avantguarda dels avanços tecnològics de la seva època. A més d'introduir la televisió al poble, com a radioaficionat va ser un destacat telegrafista i constructor d'equips de ràdio que, mitjançant les ones electromagnètiques, durant la primera meitat del segle xx va donar a conèixer pels cinc continents el nom de Lluçmajor.

1. EL NOSTRE PATRIMONI CIENTÍFIC I TÈCNIC, UNA ASSIGNATURA PENDENT, ENTRE TANTES ALTRES

Intentant complementar estudis més complets i globalitzadors de la ciència i la tecnologia a les Balears volem cridar l'atenció sobre personatges com el que és objecte del nostre treball.¹ El radiotècnic llucmajorer Joan Antich (1920-1984) té el mèrit d'haver desenvolupat interessants aportacions, amb pocs recursos i molta imaginació, en l'àmbit científicotècnic, concretament el de les telecomunicacions.

És sabut que el segle xx va ser el segle de l'eclosió de la tecnologia, que de llavors ençà ha canviat cada vegada més la nostra relació amb el món. Si miram com era una casa en el segle xix i la comparem amb una d'una grapada de segles abans, no hi veurem grans canvis. És quan el mètode científic s'aplica als processos industrials que les tecnologies impacten de ple en la relació de les persones, entre el seu medi físic i social. Els estudis ja clàssics de Lewis Mumford obren, i obren encara, moltes perspectives sociològiques, filosòfiques i antropològiques sobre la qüestió de la tècnica i la civilització.² Des dels estudis locals és indubtable que es poden fer aportacions suggeridores sobre el tema. També és cert que per la seva mateixa naturalesa de cada vegada més obsolet, aquesta casta de patrimoni és molt més susceptible de ser menystinguda.

A Lluçmajor s'ha reivindicat merescudament la figura de Pere de Son Gall, al qual envolta una certa aura de geni fracassat i maltractat per la història i el poder.

Però romanen dins l'oblit experimentadors i brusquers que s'atrevien a posar en marxa projectes on s'entremesclaven la curiositat, mare de totes les ciències, i un rigor només possible de trobar en generacions anteriors que, de l'ofici i el mestratge, en feien, en sentit estricte, una professió. Tard o d'hora s'haurà de parlar dels mecànics llucmajorers que muntaren màquines per a l'aleshores puixant indústria sabatera; de la fabricació dels motors Cardell, també coneguts com *motors Alegria*, fent referència al malnom familiar; de les motocicletes Bortone, construïdes a Lluçmajor els anys seixanta, etc.,³ només per anomenar uns casos pendents també d'aquest humil reconeixement que és una menció escrita, documental. És ben sabut que els amateurs⁴ han estat un esperó en els avanços científics. Però aquest amateurisme sovint ha empès també a l'anonimat i la ignorància dels seus mèrits i aportacions. El problema més preocupant, tanmateix, és la desaparició de molt de material que hauria d'estar museïtzat, catalogat i preservat en condicions dignes del seu valor patrimonial. Vivim en un país que no estima a bastament la cultura, i prova d'això és el que ha passat amb el patrimoni nàutic, que no té, en una illa com la nostra, històricament marinera, un museu digne d'un país avançat.

Pel que fa a un museu de la tècnica o l'automoció, potser el destí de les col·leccions de vehicles antics de Guillem Amengual⁵ o d'aparells de ràdio de Pau Marquès són un exemple tristíssim de la desídia administrativa en afers culturals.

2. LA RÀDIO A MALLORCA I ELS CAPELLANS

Els orígens de les comunicacions per ràdio s'han d'ubicar a finals del segle passat.⁶ La ràdio no té, com molts d'altres invents, i si hem de fer honor a la veritat, un pare amb nom propi. Darrere una innovació hi ha històries apassionats, interessos, complexitats... un cert xovinisme dels països que s'atribueixen la progenitura oficial de grans genis de la humanitat. Els italians sempre anomenen Marconi com a pare de la ràdio però aquest no hauria pogut fer res sense els treballs de Hertz ni el de Maxwell. Un gran oblidat ha estat sempre Nikola Tesla. Per les nostres latituds no són gens conegudes les aportacions a l'aparició del telègraf elèctric del català Francesc Salvà i Campillo (1751-1828) i de l'enginyer militar Julio Cervera Baviera, que ja el 1902 establí comunicació en fonía (veu humana no codi Morse) entre les localitats de Xàbia i Eivissa. Ningú se n'assabentà. Marconi havia enviat un senyal que travessà el canal Anglès l'any 1899. El 1901 les ones de ràdio ja connectaven ambdues voreres de l'Atlàntic.

No sabem gairebé res d'aquesta gent més nostrada que també posà els fonaments de les telecomunicacions tan imprescindibles avui en dia. Segons l'*Enciclopèdia de Mallorca* la primera emissora de ràdio va estar ubicada a Fornalutx i era un equip muntat clandestinament el 1924 per Miquel Febrer Morey. La primera estació legal de radiodifusió mallorquina tenia l'indicatiu oficial EAJ I3, Ràdio Mallorca, creada arran del Decret de 1932. L'organisme internacional que regula les comuni-

cacions des del 1925 és la IARU, que atorgava indicatius per països segons un conveni internacional semblant, per exemple, al de les matrícules de cotxe. Les inicials que identifiquen l'Estat espanyol sempre començaven per EA. El 1933 els germans Onofre i Josep Fuster crearen Ràdio Mallorca. Fins al decenni del 1950 aquesta va ser l'única emissora comercial que emeté des de l'illa. El 1932 s'havia celebrat a Madrid la Conferència Mundial de Telegrafia y Radiotelegrafia, que acabaria formant la Unión de Radioemisoras Españolas, al mateix temps que entrava en vigor el Reglament general de radiocomunicació, el qual donava disposicions específiques per a les «estaciones de aficionado y estaciones privadas experimentales». Amb la Guerra Civil i la postguerra les estacions de ràdio particulars són suprimides o controlades per l'Estat. Es calcula que entre 1942 i 1955 el nombre d'aparells receptors que intentaven sintonitzar senyals a Mallorca passava de 5.535 a 18.998.

En parlar de ràdio, com en tot fenomen associat a l'acte comunicatiu, hem de distingir entre emissors i receptors. És evident que l'experimentació amb receptors de ràdio estava molt més a l'abast que la fabricació d'un emissor. Tinguem en compte també que parlam del que aleshores es deia TSH, telefonia sense fils. El telègraf i el telèfon, que havien arribat a Lluçmajor l'octubre de 1913 i el maig de 1929 respectivament, són sistemes de comunicació amb cable.⁷ És curiós com l'aparició de la ràdio, que permetia prescindir de fils i transmetre senyals elèctrics mitjançant les ones electromagnètiques, va suposar un avanç, i actualment veim que les tecnologies digitals tornen al cable. Qui hauria dit que acabaríem tots amb un telèfon, això sí, sense fils, dins la butxaca? Una profecia que els anys trenta del segle passat ja es plantejava en el llibre esmentat de Mumford. Aquest autor profetitzava que abusaríem de les possibilitats de la comunicació instantània i, al mateix temps, analitzava com la ràdio i els sistemes de comunicació podrien ser emprats en profit de règims totalitaris. Això ho deia quan l'anomenada «caverna mediàtica» tenia les dimensions d'un enfonyall però ja alertava que no tot serien, com sempre en els avanços tècnics, repercussions favorables a la comunitat.

Uns receptors rudimentaris i relativament bons de construir eren els que funcionaven mitjançant un cristall de galena, és a dir sulfur de plom cristal·litzat. Les ones d'alta freqüència eren detectades fent contactar una punta metàl·lica sobre aquest cristall i escoltant el dèbil senyal en uns auriculars. Un cop trobat el punt suficientment sensible es graduava la pressió per tal d'augmentar la intensitat de la recepció. El somier d'un llit podia fer les funcions d'antena.

Des del segle XIX el pla d'estudis del Seminari Diocesà de Mallorca donà importància a les ciències. Això explicaria que el que aleshores venia a ser una universitat fes una certa funció modernitzadora paradoxalment al que podríem suposar quan pensam en gent d'església.⁸ Tanmateix, l'Església com a institució ha estat atenta a tots els mitjans que li permetessin fer-se present en la societat. No oblidem que el 1959 la Diòcesi de Mallorca fundà Ràdio Popular i, el 1960, com veurem, Ràdio Lluçmajor depenia de la parròquia.

Però parlem dels inicis altre cop. L'encíclica *Rerum Novarum* del papa Lleó XIII havia propiciat aquesta obertura de mides de l'Església i és per això que els certàmens científicoliteraris que es convocaven des del Seminari no obviaven les ciències profanes. En el primer decenni del segle xx Emili Sagristà instal·là un receptor de telegrafia sense fils amb el qual es podia rebre l'hora oficial des de París. L'any 1914 s'hi havia fet una primera instal·lació elèctrica.⁹ Durant el mandat del bisbe Campins i el vicariat general de mossèn Alcover s'impulsà el que seria la millor biblioteca de ciències de les Illes en les dependències del seminari, uns llibres que estigueren a l'abast de joves estudiants amb la curiositat desperta, com és el cas de l'esmentat Emili Sacristà i Llompart (1875-1963), que l'any 1899 havia estat guardonat per un treball titulat *La telegrafia sense fils*. Aquest capellà romangué al seminari com a professor de ciències fins al curs 1955-56 –aleshores ja tenia 80 anys– impartint classes d'astronomia.¹⁰

Un cas que pot semblar excepcional, però que hem d'emmarcar dins aquest context de capellans científics, és el del prevere Jaume Mas Bauçà. De l'any 1931 és el seu *Vademecum*, editat a la impremta Ordines de Palma. Com el seu nom indica és un manual de consulta d'un operador de ràdio i al mateix temps un compendi de ciència recreativa. Posteriorment, el 1939, publicava *El primer libro del radioaficionado*, essent aleshores director de la revista poliglota internacional *Radio Qra*. Aquest home estava en possessió de l'indicatiu EAR 59, posteriorment EA6AB. Cal dir que en el nombre 6 indicava el districte de les illes Balears. La seva estació de ràdio estava situada al carrer de la Fàbrica núm. 16 de Palma. D'aquest personatge no n'ha quedat ni rastre. Per pura casualitat els seus llibres varen entrar a la meua biblioteca rescatats dels mercadets d'encants.

Prou conegut per les circumstàncies luctuoses de la seva mort va ser el capellà llubiner Jeroni Alomar Poquet, afusellat pels feixistes el 1937. Alomar era una persona amb una marcada curiositat científica, que canalitzà en la recerca d'aigua amb radioestèsia i en la construcció d'una emissora que durant la guerra provocà que fos acusat d'espionatge i de mantenir contacte amb la zona republicana. Aquest capellà havia fet un curs de ràdio per correspondència en anglès amb una acadèmia dels Estats Units. Sobre la ràdio que construï, algunes fonts diuen que encara és conservada pels seus descendents, d'altres que roman mig oculta en un museu militar. Hauria d'estar en un museu, però no el dels botxins que l'assassinaren.

Seguint aquesta estela de capellans enderiats amb la ciència i de radioaficionats, i ja atracant-nos al nostre cas, hem d'esmentar el capella Tomàs Monserrat (1873-1944).

«Sabia fer moltes coses aquell home; o les prenia per ensenyar-les: vogir mobles, embalsamar animals, fabricar un gasòmetre de zenc, o un rellotge, o un disc on havia gravat les veus dels seus pares quan passaven el rosari (...) Els capvespres el senyor Tomàs organitzava unes tertúlies a casa seva, i entre xerrada i xerrada posava música d'una gramola que havia tret a una rifa o feia escoltar als seus visitants la ràdio de galena que ell mateix havia muntat.»¹¹

Ignasi Barceló i Joan Jaume, entrevistant Miquel Font Oliver *Canador*, que fou un gran amic de Joan Antich, aportaren aquesta interessant informació. Parlen dels anys de joventut de dos amics, el primer nascut el 1927 i el segon el 1920:

«A la meva joventut vaig tenir dues grans afeccions: l'astronomia i l'electrònica, que aleshores estava en els seus inicis. Amb uns companys, en Joan Antich, els germans Mercadal i n'Antoni Torres férem un bon grapat de proves. Construïrem un telescopi amb un tub de cartró que havia servit d'eix a una bobina de paper (...) Al corral de casa férem un grapat de proves per posar en marxa unes emissores que ens permetessin comunicar-nos entre nosaltres dins el poble. No passàrem de dir-nos quatre paraules, aleshores érem uns seguidors del capellà del Rifalet. En Joan Antich, seguí amb aquesta afecció i arribà a tenir targes de confirmació de comunicacions en Morse (QSL) dels cinc continents.»¹²

Per tant, és en relació amb el mestratge del capellà Tomàs Monserrat que probablement començaren les inquietuds radioelèctriques de Joan Antich.

3. EL CAS JOAN ANTICH¹³

Els pares de Joan Antich tenien un cafè. Hem pogut saber que durant el Moviment, quan el seu pare encara no estava mobilitzat, va ser incomodat per les autoritats colpistes pel simple fet de saber que aquell jovenet (pensem que l'any 1936 tenia 16 anys) tenia un receptor de ràdio. Hem de situar-nos en un ambient d'ignorància suprema entorn del que podia suposar tenir una ràdio i en la psicosi del quintacolumnisme, un estat d'ànim que, com ja hem vist, perjudicà Jeroni Alomar. Aleshores algú amb un poc de seny degué veure que aquell al·lot no estava en comunicació amb Rússia ni amb els catalans que venien a bombardejar Mallorca i no va passar d'un ensurt que, tanmateix, recordaria tota la vida.

Malgrat la seva joventut, Joan Antich seria mobilitzat en la popularment anomenada *Lleva del Biberó* i enviat a la Península ja els darrers temps de la guerra. Serví en el cos de transmissions i es dedicà a l'ensenyament de telegrafia als soldats. Una de les seves destinacions va ser a la rodalia de Madrid, en un destacament ubicat a Los Ángeles de San Rafael. D'aquest temps data una interessant fotografia on el veim amb altres soldats manipulant un equip de ràdio. Hem de pensar que els seus coneixements d'electrònica varen ser valorats, ja que era excepcional tenir-lo en aquell temps. En tornar del servei militar Antich ja descarta la possibilitat de mantenir-se en el negoci del cafè familiar i es professionalitza com a electricista. El 1942 va rebre el títol que la molt coneguda i prestigiosa acadèmia de radiotècnics per correspondència Maymó de Barcelona atorgava als seus alumnes.¹⁴ Aquesta acadèmia



Foto 1. Soldats a la Guerra Civil amb aparell de transmissions. Joan Antich és el primer de la dreta.



Foto 2. Tenda al carrer de l'Orient i cotxe amb publicitat.

va suposar un vertader sistema de democratització de coneixements radioelèctrics en els seus temps i va ser molt valorada per la qualitat dels seus materials, que trametien per correus a interessats de tots els redols de la geografia.

Si bé el seu *modus vivendi* era l'electricitat i posteriorment la venda d'electrodomèstics i la seva reparació, el que caldria destacar de valent en el cas del personatge estudiat és la seva extraordinària habilitat en la transmissió en telegrafia. El codi Morse és tot un món que gairebé avui ha desaparegut, però continua essent un dels mitjans més segurs i simples per transmetre informació. És pràcticament invulnerable perquè amb molt poca potència es pot arribar molt lluny aprofitant l'oscil·lació de les ones electromagnètiques. Ser un bon telegrafista no és fàcil, els qui han dominat el codi són un poc músics, s'expressen amb una musicalitat pròpia, els punts i les ratlles flueixen dels seus manipuladors amb un carisma i un estil que els identifica per als qui també tenen bona orella. Antich gaudí d'una notable reputació internacional com a telegrafista. S'afanyà, sempre desinteressadament, a oferir el seu mestratge als joves que es volien treure la llicència d'emissoristes. Antich va ser un

dels fundadors el 1981 del Radio Club Lluçmajor. secció comarcal de la Unió de Radioaficionats Espanyols, i el seu primer president.¹⁵ A escala estatal era un dels socis més antics d'aquesta organització que agrupa els radioaficionats. Un deixeble seu, i també impulsor d'aquest radioclub, va ser Joan Salvà, que faria estudis d'enginyeria electrònica malgrat haver dedicat la seva vida professional al magisteri.

Joan Antich, dotat d'empenta empresarial, va obrir una tenda a ca seva, al núm. 3 del carrer de l'Orient. Aquesta botiga va vendre molts dels aparells de ràdio que ell mateix muntava i en comercialitzà d'altres marques. També va agafar força el seu negoci d'electricista, en el qual va arribar a tenir entre quatre i cinc empleats: mestre Rubí, mestre Nadal, en Bonet, en Tomàs, Josep Amengual, Tòfol Calafat... foren aprenents seus. El cas d'aquests professionals és el dels qui encara adobaven les coses, arreglaven els aparells. L'obsolescència planificada no havia triomfat. Hi havia una cultura del manteniment i la reparació. Aleshores aquells aparells eren cars¹⁶ i sovint es pagaven a terminis, i passava més d'un cop que el radiotècnic havia de desplaçar-se al domicili d'un client sovint sense poder explicar que el mal senyal de recepció no era culpa seva, encara que el client la hi volgués atribuir.

Paral·lelament a la seva activitat com a emissorista radioaficionat que el fa internacionalment conegut amb l'indicatiu EA6AU¹⁷ i pel fet d'haver escampat per les ones el nom de Lluçmajor, Antich està a l'avantguarda de la tecnologia domèstica, ja que va instal·lar la primera televisió de la vila i una de les primeres de Mallorca. El corresponal de la revista *Cort* del 14 de juny de 1958 es feia ressò de l'arribada de les imatges televisives a Lluçmajor. L'aparell va ser presentat:

«(...) en el laboratorio del tècnico de radio D. Juan Antich, representante en nuestra Ciudad de Telefunken, de cuya marca era el aparato televisor a que nos referimos y por cuyo establecimiento desfiló numerosísimo público, ansioso de presenciar por si mismo esta novedad.»

Les primeres imatges que foren captades provenien d'Itàlia via Sardenya. Televisió Espanyola encara no existia.

Segons recorda Magí Clar, el seu amic, i durant un temps empleat seu, abans d'aquesta data ja havia fet experiments de recepció de senyals audiovisuals en la freqüència de 50 MHz amb un aparell de la casa Philips. El nostre informador ens recordava que, essent jove, molts de vespres anava al laboratori de Joan Antich per presenciar els resultats dels seus experiments. El senyals els rebia gràcies a una antena de construcció pròpia i a mesura que la nit passava la propagació s'obria i es podien veure imatges d'Anglaterra i l'URSS.

Ignoram si la recepció de senyals de la Unió Soviètica o els seus comunicats amb radioaficionats d'aquest país, en plena Guerra Freda, ocasionà sospites a les autoritats. Però ja corrien altres temps. Una de les curolles que més engrescava la gent era veure el Giro d'Itàlia, les carreres de bicicletes.



Foto 3. Joan Antich amb la primera televisió que arribà a Lluçmajor.



Foto 4. Radio Lluçmajor, la vida parroquial en antena.

Amb el temps Joan Antich obriria un magatzem-taller a l'avinguda de Carles V i una botiga espaiosa i moderna al carrer del Bisbe Taixequet. En aquesta botiga es visqué, com recorda la seva filla, el boom de la venda de geleres elèctriques. Cal destacar que durant molts d'anys va ser l'electricista de l'ajuntament i responsable de la instal·lació de la megafonia al temple parroquial i al convent, i de tota la instal·lació elèctrica del Cinema Recreatiu. Antich també va ser un aficionat a la fotografia i a l'enregistrament d'actes culturals en el seu fonògraf. Segons la carta necrològica que escrigué el seu amic Miquel Font a la revista *Lluçmajor de Pinte en Ample* del mes de desembre de 1984, Antich arribà a confegir un arxiu d'enregistrament que potser seria interessant mirar de digitalitzar si es conserva. Font també destaca la seva biblioteca tècnica, sempre disponible per als companys que la volguessin consultar.

4. RADIO LLUCMAJOR

L'any 1960 començaren les emissions de Radio Lluçmajor, una iniciativa que el capellà Miquel Mulet impulsà en el marc de la Santa Missió d'aquell any. El local d'Acció Catòlica, avui desaparegut, va ser el lloc on Joan Antich instal·là l'emissora. Dissortadament no tenim constància documental del que va suposar la seva posada en marxa, només algunes fotos i els testimonis orals. Caldria investigar a l'arxiu diocesà, ja que l'investigador Miquel Pou, bon coneixedor del parroquial, em

comentava que pràcticament no queda res a partir de la primèria del segle passat. Noms propis lligats a aquell projecte varen ser Joan Mora, Baltasar Ramon *Requeté*, el Sr. Luna, Antoni Salvà, Pere Oliver *Curt*, Toni *de Can Pruneta*, Francisca Contestí *Rellotgera*, Francisca Pasqual i Margalida Salvà *Cotó*.

5. UN RADIOAFICIONAT EXEMPLAR

Quan des del 1911 Marconi transmetia diàriament des de la seva emissora anaven sorgint radioaficionats que es construïren els seus equips i hi operaven. També s'establien xarxes de retransmissió, és a dir, una espècie d'enllaços entre estacions allunyades amb intermediaris equidistants. Hem de pensar que les emissores comercials no comencen la seva expansió fins acabada la Primera Guerra Mundial. Començaven també les interferències i, per tal d'ordenar l'espai radioelèctric, es distribuïren bandes de freqüències per a usos específics. Com ja hem dit va ser el 1925 quan es constituí a París la Unió Internacional de Radioaficionats (IARU). Els radioaficionats en el seu codi deontològic tenen prohibit parlar de política i es comprometen a estar sempre a disposició de la ciutadania en situacions d'emergències. La relació entre aquest col·lectiu i Protecció Civil és un fet a destacar. Joan Antich va ser delegat de Protecció Civil. En els anys previs a l'eclosió de les telecomunicacions els radioaficionats posaven en contacte famílies emigrades a l'altra banda de l'oceà amb els seus familiars. També actuaven solidàriament per tal d'aconseguir medicaments a països estrangers. Els radioaficionats varen ser protagonistes directes de la revolució de les telecomunicacions. Foren pioners, amb el satèl·lit OSCAR, a emprar aquests instruments com a repetidors-amplificadors de senyals des de l'espai. El mateix a acoblar mòdems –integrar ordinadors a una estació de ràdio– a les seves estacions de ràdio, popularitzant així les comunicacions digitals amb radioteletips casolans, un



Foto 5. Estació EA6AU els anys seixanta.



Fotos 6 i 7. Dues de les targetes de confirmació de contactes que emprà Joan Antich, una amb el seu indicatiu i l'altra amb el del Radioclub Lluçmajor.

clar precedent d'Internet. La radioafició sempre ha estat un entreteniment regulat internacionalment per les administracions de telecomunicacions. L'òrgan internacional de l'ONU que regula les telecomunicacions defineix la radioafició com «un servei que té per objecte l'aprenentatge personal, la intercomunicació i les investigacions tècniques efectuades per aficionats, persones degudament autoritzades que s'interessen en la radiotècnica, amb caràcter exclusivament personal i sense afany lucratiu.»

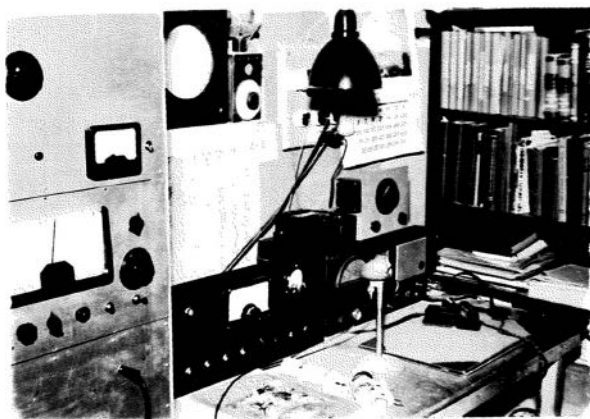
En relació amb la capacitat tècnica i investigadora de l'estació de ràdio EA6AU, és un exemple que des de 1970 treballava amb tècniques radioastronòmiques. És a

dir, amb la modalitat coneguda com a «rebot lunar». Es tractava d'acoblar dues antenes direccionant-les cap a la lluna emetent senyals amb gran rapidesa que, en rebotar en la superfície del satèl·lit, retornaven a la terra, en aquest cas al laboratori de Joan Antich, situat, els darrers anys, a l'avinguda de Carles V.

Avui dia no s'ha localitzat el llibre de guàrdia on Joan Antich anotava tots els seus contactes i comunicats. Es tracta d'un document molt important per fer-nos una idea de la seva activitat i les proeses tècniques que dugué a terme en tota la seva carrera com a radioaficionat. Aquest llibre venia a ser un registre oficial de tots els comunicats establerts que amb posterioritat es confirmaven amb la tramesa d'unes targetes postals anomenades QSL. Avui aquestes targetes han esdevingut autèntiques joies de disseny gràfic i tot radioaficionat les conserva i col·lecciona amb molta cura.

6. ANECDOTARI

Quan els anys seixanta començaven a instal·lar-se equips de televisió als cafès de la vila, aquests llocs es convertien en punts d'encontre per veure les curses de braus o els esdeveniments esportius. Un dels cafès de Plaça més concorreguts va preparar-se per sintonitzar el clàssic enfrontament futbolístic Barcelona – Reial Madrid. Quina no va ser la preocupació del propietari en comprovar que, poc abans de començar, per la pantalla del receptor només es veien interferències. Cridaren d'urgència Joan Antich, que havia instal·lat l'aparell. En arribar agafà el cotxe i es posà a fer voltes per la plaça amb el receptor de la ràdio del cotxe i s'adonà que només rebia interferències quan estava davant el portal del cafè. Immediatament agafà escales i pujà cap al terrat i es va trobar que, enganxat al tub de l'antena, hi havien col·locat un dispositiu –magneto– que produïa interferències. El responsable havia estat un electricista de la competència.

Amb l'aparell d'enregistrament de Joan Antich, a la primeria dels setanta, anaren a enregistrar com feia el reclam de perdiu un expert caçador llorità. Després d'una bona estona d'estar enregistrant es va sentir el bram d'un ase que quedà gravat. Aquesta cinta va circular molt entre els caçadors llucmajorers i sempre es feia present aquell ase, de manera que va arribar a ser un tema de conversa jocós i divertit.

NOTES

- 1 ROSSELLÓ VERGER, Vicenç M.; VIDAL HERNÁNDEZ, Josep M. (dir.) *Història de la Ciència a les Illes Balears. V. De la Restauració a la Guerra Civil*. Palma: Vicepresidència i Conselleria d'Innovació, Recerca i Turisme. Govern de les Illes Balears, 2015. És prou important ressenyar aquest projecte que ja du 5 volums publicats, el darrer del qual citam. La publicació de la història de la ciència a les Illes Balears s'encetà l'abril de 2006, amb el primer volum dedicat a l'edat mitjana. Vicenç Rosselló, fent un balanç del projecte en la seva etapa final, no escatima esforços a assenyalar-ne diferents mancances, com la desigualtat de tractaments. En efecte, els enfocaments historiogràfics són diversos i hi ha disciplines com la física o les matemàtiques que no figuren en aquest volum, tot i el gran ventall de temes tractats. Hem de fer notar que es tracta, com el títol indica, d'una història de la ciència i no de la ciència i la tècnica.
- 2 La primera edició d'aquest clàssic data de 1934. El llibre té la peculiaritat i el mèrit d'haver romput per primera vegada amb l'oblit del tractament de la influència de la tècnica en les cultures humanes com si allò útil i pràctic quedàs enfora dels interessos intel·lectuals. El llibre resumeix la història tècnica dels darrers mil anys de la civilització occidental mostrant la interrelació del medi social i les realitzacions més específiques de l'inventor, l'industrial i l'enginyer.
- 3 L'informador Joan Clar Coll em parlava d'aquests vehicles que tenien el motor davant el manillar. La família Bortone regentà un cafè al carrer de Ramon Llull.
- 4 El regidor de Cultura Lluís Segura recordava en la presentació de les Jornades l'etimologia d'aquesta paraula: estimadors.
- 5 Guillem Amengual va ser un santamarier apassionat de la mecànica que durant molt de temps va intentar que l'administració posàs en marxa un museu de vehicles i maquinària antics. La seva mort prematura va impedir que es dispersàs la seva col·lecció. Tanmateix, abans de morir havia fet infructuoses gestions perquè romangués en mans d'alguna institució. Recentment la premsa ha fet esment d'un projecte privat d'inversors estrangers de fer un museu d'automòbils antics allà on l'empresa Coca Cola tenia la fàbrica. Suposam que han valorat la seva rendibilitat. El que és cert és que les administracions s'han mostrat incompetents per dur-lo a terme com a oferta cultural.
- 6 És molt lloable la tasca que Isidro Ruiz-Ramos està portant a terme des del seu arxiu per tal de recollir tot el referent al món de la ràdio. Vegeu: facebook.com/arxivohistoricoea4do/instagram.com/rxivohistoricoea4do/ea4do@ure.es.

- 7 FONT OBRADOR, B. *Historia de Lluçmajor*. V. VII. Lluçmajor, 1999. p. 118-123.
- 8 En el volum esmentat de la *Història de la Ciència a les illes Balears* Pedro Ruíz-Castell destaca la participació de capellans en les activitats astronòmiques caracteritzades pel seu caràcter amateur i subratllant que l'eclipsi total de Sol del 30 d'agost de 1905 convertí Mallorca en un centre d'expedicions estrangeres.
- 9 PONS I LLINÀS, N. *Jeroni Alomar Poquet. El capellà mallorquí afusellat pels feixistes el 1937*. Palma, 1995, p. 22.
- 10 BUJOSA HOMAR, F. i MARCH NOGUERA, J. *Els treballs de ciències. Els certàmens del Seminari Conciliar de Sant Pere*. Palma, 2005, p. 38.
- 11 CATANY, A. *Tomàs Monserrat. Retratista d'un poble*. Palma, 1983, p. 9.
- 12 BARCELÓ, I. i JAUME, J. «Gent de la Vila. Miquel Font i Oliver. En Font es Canador». *Lluçmajor de Pinte en Ample*, 265, (2005), p. 26-29.
- 13 La informació que passam a transcriure procedeix d'unes anotacions fetes en el decurs de converses mantingudes amb la filla de Joan Antich, el seu espòs i la seva neta Bàrbara Verdera, als quals agraïm la total disposició col·laboradora i les facilitats donades en l'accés de documentació. També hem pogut entrevistar-nos amb un gran amic del radiotècnic en Magí Clar (82 anys) i la seva dona Maria Canyelles, els quals també es desferen en elogis envers la seva persona.
- 14 Fernando Maymó Gomis en vint lliçons ofería un curs de radiotècnic per correspondència que encara ara podria resultar exemplar per la seva capacitat didàctica.
- 15 JULIÀ, Coloma. «Entitats de Lluçmajor. El club de radioaficionats». *Lluçmajor de Pinte en Ample*, 83, (1988), p. 28-29.
- 16 Un matrimoni que assistí com a públic a les jornades m'informà que quan eren joves, els anys seixanta, era habitual anar a llogar *pin-ups* –aparells tocadiscos portàtils– a la tenda de Joan Antich per tal d'amenitzar els balls de reunió.
- 17 El 1951 només hi havia oficialment 9 indicatius de ràdio a totes les Balears. *Revista de Radio de la Unión de Radioaficionados Españoles*, 16, (1951). p. 52. La URE es fundà el 1949 després d'un llarg període de prohibició de les activitats radiofòniques per part de particulars.

CULTURA POPULAR

COSSIERS, CAVALLETS I CARROS TRIOMFALS A LES FESTES DE L'OBRA (1782-1882)

MIQUEL POU AMENGUAL

INTRODUCCIÓ

Fa prop d'un any i mig l'historiador i formador dels cossiars de Montuiri, Joan Socies, em telefonà sabent que, per diversos motius, hom tenia bon accés per poder consultar l'Arxiu Parroquial de Sant Miquel. La qüestió era mirar si podia localitzar alguna informació en referència als desapareguts cossiars de la nostra vila. El qui subscriu, pessimista de mena, li digué que no trobaria res però, així i tot, ens veiérem un matí de dissabte per començar a indagar sobre aquesta dubtosa empresa investigadora.

El fet era que els llibres de comptes de les diverses confraries on, suposadament, si n'hi havia, la informació hauria d'haver estat registrada, nosaltres ja els havíem garbellats diverses vegades per treure informació sobre el patrimoni artístic de la parroquial. I, a pesar que el tema no és del tot una matèria d'art, per un interès i admiració nostrada cap a aquestes formes antigues de danses que perduren, en uns pocs pobles, si haguessin aparegut ja les hauríem recollides de manera gojosa amb l'altre conjunt de material que a través dels anys hem anat estudiant. El fruit d'aquell dia va ser estèril.

En una altra visita periòdica a aquest arxiu vaig agafar, aleatòriament, un lligall de papers manuscrits amb tinta i ploma, dispersos i engroguits, que es trobaven dins dues tapes de cartró reutilitzat d'un llibre de vell. Era un conjunt de fulls i quadernets que recollien petites notes que formaven una espècie de miscel·lània amb referències històriques sobre la parròquia. L'autor, en principi, era desconegut. Si bé, després, en una segona revisió amb motiu de perfilar aquestes línies que estau llegint, vaig poder observar en un dels quadernets una signatura: S. Guasp. Per tant, corresponien a un clergue llucmajorer (Sebastià Guasp i Cerdà) de començaments del segle xx. La procedència i l'origen d'arxiu de cada una de les notes és diversa però en alguna ocasió, sobretot en els dos o tres primers blocs, fa referència als comptes de la construcció parroquial. Observant aquestes anotacions de manera successiva, en una visió general, la vista s'aturà, per un moment, just davall d'una de les pàgines centrals i llegí el següent: «1789, 22 octubre. Per los capellans se pagà tres lliures y per los sonadors y cusiers y altres coses [...] 25 ll. [...] per murta, cascavells [...]; 1790, 24 octubre. Fou la festa molt alegre hi va haver cosiers, murta, sonadors de primera amb un ballet de

ello de ello, adornos per la plaza y un garrit refresc». I en una altra pàgina, encara, tornà a aparèixer una citació sobre la mateixa matèria: «Festa de la obra de octubre de 1841 à hi va haver un bon predicador, cavallets, carro triomfal, murta y confits».¹

Així doncs, jo anava errat, en algun lloc d'aquell arxiu «[...] rònec, ple de pols i de pergamins [...] hi havia [...] amagada, molt amagada [...]»² la documentació sobre aquells arcaics balls i danses llucmajorers. Malauradament, com hem mencionat, els blocs tenien molta informació històrica però no la seva procedència arxivística de cada una d'elles. Ai las!

La pregunta era: on es trobava la font original d'arxiu que feia referència a aquestes antigues danses? El recull tenia algunes citacions que apuntaven a una festa de l'obra i en el primer dels quaderns deia que les dades eren dels comptes de la construcció parroquial. Així doncs, tot apuntava que la informació que ens interessava corresponia a una celebració dita la Festa de l'Obra. Aquesta festa correspon a unes diades festives que començaren a realitzar-se a causa del començament de la construcció de l'actual temple parroquial, mesclant activitats de tipus religiós amb d'altres d'ordre civil o popular. Tot això per obtenir finançament, a través de les donacions i dels recaptés, per a la construcció del nou edifici. A la població de Campos encara sembla que d'alguna manera perdura, almenys la referència, en una activitat que es fa anualment. Pel que fa a Lluçmajor, com hem mencionat, es va començar a fer coetàniament al començament de la construcció de l'actual temple neoclàssic, darrer terç del segle XVIII, i durà, pràcticament, tot el segle XIX.

Ara teníem, per tant, un lloc documental ignot, on poder començar a provar sort: els comptes de la construcció parroquial. Per aquesta matèria es varen realitzar, específicament, diversos llibres (se n'han conservat set, c. 1781-1900) amb els registres comptables i algunes actes. Sortosament, endevinàrem, i és en aquests on hem localitzat la participació dels grups de cossiers i cavallets que cercàvem.

Una vegada sabuda la localització, aquest estudi el dividirem en tres apartats, que corresponen als tres elements que hem trobat més peculiars d'aquesta festivitat, i els desenvoluparem seguint l'ordre cronològic en què han aparegut: El primer farà referència a la mateixa festivitat, amb les parts que la formaven i amb l'esment a una curiosa escenografia que no s'ha conservat, ni materialment ni en la memòria local, que foren els carros triomfals. El segon apartat el dedicarem a la participació del grup de cossiers, amb una aproximació a aquests dansaires tant a través d'aquesta festa com de l'altra on sabíem que participaven: la festa de l'Assumpció. A més a més, els posarem en relació amb els dansaires de Bunyola, un altre grup que ha passat desapercbut entre la bibliografia que ha estudiat aquesta matèria i amb diversos paral·lelismes, com veurem, amb el nostre poble. I, en el darrer apartat, es farà una breu referència al grup de cavallets que hi actuaren.

Esperem que l'amic montuïrer ens ho sàpiga perdonar.

Errare humanum est, ignoscere divinum.

LA FESTA DE L'OBRA I ELS CARROS TRIOMFALS

Si bé els comptes de la construcció eclesiàstica començaren el 1781, aquest any no sembla que s'organitzàs cap festa de recaptació. Com a molt diversos acaptes per la vila. A través dels anys conservats podem veure que aquestes activitats es realitzaven tant dins el poble com per la marina i fora vila. Un primer recapte el trobam el 17 de juny d'aquest any, en què només entraren 10 lliures.³ Aquest aspecte ja canvià l'any següent, quan el 13 d'octubre s'organitzà la primera festa dedicada a la promoció parroquial. I la trobam citada d'aquesta manera «[...] havia de predicar el Dr. Joaquim Perelló, Rt. de la Parroq. de Sta. Maria, y per estar indispost predicà el Dr. Miquel Tomàs, pvre. y vic. Se feu per la tarde un ball, a on concorregué la major part del clero, balle y regidors y demás obrers, y se recullí en aquell dia 146 ll. 16 s. 6. En el dilluns se continuà desde el matí fins a la nit, y se reculliren 75 ll. 9 s. Y ab la offera del dia, y taules, fora pagat tot el gasto de la festa se deposità en la caixa 260. Més en el mateix dia se tregué a joya un rebosillo d'Indiana, que havia regalat a la Obra la Sra. del Dr. Miquel Borràs y valgué 13 ll. Sens contar 3 ll. 4 s. que se havien distribuït en llimosna per los capellans».⁴

Aquesta narració és, més o menys, la general i la que durant els primers anys se sol trobar de manera semblant. Pel que hem observat, quasi sempre, la festa se celebrava el mes d'octubre i, en més d'una ocasió, es feia coincidir amb la darrera fira del poble. Aquest fet, com podem suposar, tot i que no se'n deixà constància, obeiria a un motiu clarament econòmic: entre els llucmajorers i els visitants externs recaptarien molt més.⁵ De vegades peces de vestir com rebosillos o, també, animals eren venuts i sortejats tant els dies de la festa com en d'altres ocasions durant l'any. De manera bastant habitual se sap del predicador convidat que acudia a fer el sermó i la recapta. Per exemple, aquests primers anys hi trobam dos canonges de la Seu que oficiaren la missa: Francesc Togores i Llorenç Serra. I un altre dels predicadors fou Pere Torrendell i Mas, rector de l'església de Sant Jaume de Ciutat.⁶ El 1783 Antoni Togores regalà un vedell que prepararen després a la carnisseria fent-ne trossos.⁷ L'any següent la descripció de les despeses exemplifica, en concret, els participants d'aquesta nova festa: «[...] para tots los gastos ocasionats en la festa de la obra, com es residència per los Srs. capellans, oli en la iglesia y plaça, regal al predicador, refrec per tots los que serviran en totes les funcions de dita festa, y per molts altres gastillos [...]».⁸

El primer any que trobam la presència d'un carro triomfal és el 1789, el mateix, com després veurem, que ens reapareixen els cossiers llucmajorers. En aquesta ocasió s'encarregà a mestre Bartomeu Forteza, que potser era un fuster de la vila, que per 4 lliures muntàs el carruatge i la decoració del lloc.⁹ La festa no estigué exempta d'algun accident, com se'n deixà constància l'any 1795. Un any en què s'havia usat l'aiguardent comprat a la taverna d'en Sebastià Salvà per a les cures d'un home caigut a plaça quan estava preparant l'esdeveniment.¹⁰ El material habitual que s'usava per

a la diada eren ciris o bugies per a la il·luminació, trossos de teies, és a dir, estelles de pi per al foc de les torradores o per als festers, i murta. En poques ocasions se cita la procedència de la murta que tant usaven per engalanar la plaça com per al carro triomfal. Una d'aquestes escasses vegades la trobam l'any 1803, quan els documents ens informen que s'havia duit de la possessió de Capocorb a mans d'un tal Cristòfol, que llavors devia ser un dels missatgers o amos d'aquest lloc.¹¹ A tall de curiositat podem dir que entre el patrimoni parroquial s'ha conservat un fester que per l'antiguitat que té degué ser un dels qui era usat en celebracions de carrer d'aquest tipus. Aquestes peces són conegudes i típiques a molts de pobles: un cove de tires de ferro forjat alçat sobre una asta on es posaven les teies per il·luminar (Figura 1).¹²

L'any 1804 no hi hagué festa i la recaptació se simplificà amb una oferta dins l'església i un recapte per la vila.¹³ El motiu de no produir-se varen ser les rogatives contra la pesta que havia entrat a l'illa.¹⁴ Tampoc fou gaire lluïda la de 1818, que es va fer igual que la de l'any de la pesta. I es mencionà el que no s'havia realitzat: «[...] sens abre, carro, ni ball [...]».¹⁵

Si bé el carro triomfal no sempre l'hem trobat citat a la darrerria del segle XVIII, el tornam a localitzar l'any 1806, quan es pagaren 9 lliures per muntar-lo i per alçar uns arcs decoratius enmig de plaça. Aquests arcs devien ser a l'estil dels qui tots recordam i que hem vist en fotografies antigues: fileres d'arcs rodons o apuntats fetes amb material fungible (murta, fusta, branques de mates, pins o fassers, alguns llaços o teles de colors alçades pel vent, etc.).¹⁶



1. Fester, segle XVIII (?).
Museu Parroquial. Lluçmajor.

A la segona dècada del segle XIX, el tenim documentat el 1811, quan també es pagà per fer una repassada a les teulades i per posar l'arbre ensabonat. L'any següent hi trobam mestre Miquel Rubí, que cobrà per tocar les xeremies i el tamborí.¹⁷ A partir d'aquestes dates sembla que un grup de xeremiers s'hi introduí habitualment, tant per a aquesta festa com en d'altres captes que s'anaven fent perquè a l'anterior segle només es troben grups de sonadors. D'aquesta manera la participació d'un grup, o diversos, de xeremiers la trobam els anys de 1838, 1840, 1841, etc.¹⁸ En alguna ocasió sabem la procedència de l'arbre del joc perquè el 1815 amb altres pins duits de Galdent se'n destinaren dos per a la festa. Aquesta activitat perdurà els següents anys. El posaven enmig de la plaça amb un gall o pollastre com a premi al capdamunt.¹⁹ L'any 1825 ens trobam el trinitari Miquel Ferrer, un vell conegut que participà diverses vegades en aquestes diades. El clergue estava bastant vinculat a la nostra vila i seguí venint altres anys per predicar-hi.²⁰

L'aspecte més destacat en aquest apartat, com hem mencionat més amunt, és el muntatge d'un carro triomfal tant per a la festa com per a la recaptació per la vila. A grans trets podem dir que aquesta escenografia de carruatge era usada en processons o esdeveniments públics o polítics de tipus festiu. I tenien cert component teatral per captar l'atenció del públic. El seu origen es troba en l'antiguitat clàssica, quan els carruatges portaven pels carrers, entre d'altres, els herois de guerra o els cònsols romans el dia de la possessió i eren aclamats pel poble. En la vessant escultòrica, per posar alguns exemples, els arcs triomfals també podien ser acabats per aquesta tipologia de carruatge al damunt (vegeu la Porta de Brandenburg a Berlín, 1788-1791), tot i que fou en el Renaixement i exaltats durant l'època barroca quan tornaren a posar-se de moda. De fet, un de ben pròxim d'aquesta primera època és la representació feta per Francesco Laurana de l'entrada triomfal d'Alfons el Magnànim a Nàpols (1443), pel fet que just quan aquest escultor començà a treballar la peça al castell napolità (c. 1453-1458), el felanitxer Guillem Sagrera era un dels mestres d'obres del recinte. A Mallorca, com sabem, aquesta escenografia ha perdurat a través dels carros triomfals de la Beata i que tots hem vist (Valldemossa, Santa Margalida o Ciutat).²¹

Pel que fa al carro que pogué sortir a Lluçmajor, tot i que en els carros a la Beata s'usa una galera escalonada per tenir un personatge principal de protagonista, pensam que podria correspondre més a un carro de plataforma plana, encara que no n'ha quedat constància, la qual cosa fa que l'haguem d'informar des d'un caire hipotètic amb els trets generals que solen adoptar aquests muntatges. A tall d'exemple, s'han conservat algunes imatges de carros triomfals d'aquest tipus: un el trobam en una fotografia del carro triomfal de Santa Margalida (1957), i un altre, a Manacor (1930).²²

Per altra banda, l'any 1835, quan parlam dels cavallets, consta que el carro triomfal tenia set dotzenes i mitja d'atxes (o sigui, noranta ciris grossos), una despesa que es troba juntament amb llanternes, fil de ferro, paper, etc. En aquest aspecte, encara que en un primer moment pensàvem que totes les atxes anirien damunt el carro

trionfal, una pintura de 1759 que representa la festa gremial de la Coronació de Carles III a Ciutat ens situa la possible disposició de la comitiva festiva de Lluçmajor d'una manera més concreta. Així, les atxes no només serien per anar damunt el caruatge sinó també per als participants que l'acompanyaven a peu (obrers, regidors de l'ajuntament, junta d'obres, clero, baciners, etc.). I, per tant, la comitiva tindria una cinquantena llarga de participants. A més, aquesta festa gremial de l'any 1759 també tenia un carro triomfal acompanyat per uns curiosos personatges a peu vestits a manera d'un grup de cossiers: calces i camises blanques, falda curta vermella, capell i braços alçats (Figura 2). Un fet que suposarem com una possible representació plàstica d'una colla de dansaires d'aquest tipus, un aspecte també compartit en un altre dels estudis que es realitzaren sobre la pintura.²³ I, a més, ens ofereix una visió molt pròxima al que succeí a Lluçmajor a finals del segle XVIII (recordem que les primeres despeses per al carro triomfal sorgiren coetàniament a la participació dels cossiers). Tanmateix, s'hi haurien d'aplicar les oportunes reduccions o correccions pel que fa la festa llucmajorera, per tenir les limitacions d'un poble petit i rural, a diferència de la ciutadana, que englobà a tots els gremis de la capital.

Per altra banda, just quan a Lluçmajor començaren a sortir aquestes escenografies festives, a Ciutat es preparaven les festes per a la beatificació de Caterina Tomàs (1792), en les celebracions de les quals els gremis també tengueren una part activa. Així és com en els múltiples expedients conservats els representants gremials proposaren diverses activitats, tot i que, al final, sembla que es reduí a unes ajustades funcions religioses i processionals. Cal mencionar, però, que una de les propostes descartades més esplendoroses fou la que sorgí des del gremi de fusters: Pere Francesc Santandreu, en nom de la corporació, proposà un muntatge teatral al voltant



2. Carro triomfal de la festa gremial de la Coronació de Carles III (detall). Ciutat de Mallorca, 1759. Font: Festa i cerimònia a Palma, Rúbrica 11.

d'un carro triomfal titulat «El triunfo de la Gràcia», una proposta que exemplificava tota la teatralitat barroca que acompanyava aquestes formacions.²⁴ Poc després, en una revisió dels actes que s'havien de celebrar, un altre agremiat dels fusters, Jaume Femenia, presentà un dibuix amb la iniciativa que la comitiva festiva de la beata anàs vestida a la manera castellana i portant una atxa (Figura 3). Aquesta il·lustració pot representar, en part, com circulaven pels carrers llucmajorers els acompanyants del carro triomfal de l'obra, atès que ja hem mencionat que les despeses per a les atxes corresponien tant al carro com als assistents. S'ha de tenir en compte que el vestuari que se suggerí era castellà i els llucmajorers, suposam, devien anar amb vestuari autòcton.²

L'interrogant, de totes maneres, és què hi anava dins el carro triomfal. Perquè el fet de no ser ni una processó ni tenir un personatge principal (sant, predicador, monarca, etc.) fa que les possibilitats puguin ésser múltiples: podia dur-hi el grup de músics, mentre que els cavallets o cossiers ballaven al seu voltant, o una representació de sant Miquel, com veurem, ja que és el titular últim per al qual es feien aquestes diades. La decoració, en tot cas, s'ha de suposar amb material fungible, pobre i barat, sense cap despesa escultòrica, per ser un element d'un sol dia i amb la funció de recaptar doblers, no de gastar-ne. Per tant, estava decorat amb domassos, fulles de fasser, branques de pi i murtra. I, potser, algun temple, baldaquí o pal·li, donat que, com hem dit, la festa tenia com a protagonista funcional sant Miquel. Per tant, no seria estrany que de vegades sortís amb una estàtua o alguna representació d'aquest, de la mateixa manera que a finals del segle XIX sabem que en sortí un de sant Francesc. Pel temps que durà aquesta festivitat (quasi cent anys), la varietat i la riquesa d'aquesta escenografia pogué ser múltiple: més rica, més pobre, en moments

3. Proposta d'equipament per als participants de la festa de la beatificació tomassiana, 1792 (ARM, A.A. 555/31).



àlgids i en d'altres de decadència, o començant amb un estil barroc (c. 1789) i acabant dins l'estil neoclàssic (c. 1850).²⁶

De fet, sobre la presència de carros triomfals presidits per una figura de sant Miquel, com, alguns cops, podria haver estat el de Lluçmajor, podem dir que se n'ha conservat un a València. Es tracta d'un dels carruatges que surten per les festes del Corpus i que s'anomenen «Les roques». La roca de Sant Miquel té aquest personatge d'element central i, curiosament, s'hi representava un ball conegut amb el nom del «Ball dels Indis». Desconeixem, però, si aquesta dansa valenciana té cap relació amb el ball homònim que també es fa a Manacor.²⁷

Que Lluçmajor no tenia com a fet estrany la presència de carros triomfals desfilant per la vila se'n deixà constància l'any 1882, quan se'n glossà i descriví un altre que sortí. El darrer any de què nosaltres tenim referència d'una festa destinada a l'obra n'hi hagué una altra que degué ésser bastant esplendorosa, amb motiu del setè centenari de Sant Francesc. En aquesta ocasió, i gràcies a la glossadora llucmajorera Francinaina Noguera i Garau, tenim narrat el carro triomfal que commemorà la celebració franciscana: al bell mig hi tenia una figura de sant Francesc acompanyat per dos àngels, músics i una coral; el carruatge era estirat per sis cavalls conduïts per sis cavallers amb vestuari d'època o, almenys, de seda i realitzats de manera bastant curosa.²⁸ De fet, per la dimensió i els components d'aquest carruatge, s'assimila al que actualment surt a Valldemossa per les festes de la Beata i al que sortia a Ciutat abans de la reducció a què fou sotmès en el segle XIX.

ELS COSSIERS. UNA APROXIMACIÓ POSSIBLE

Fins avui en dia són poques les notícies que tenim sobre aquests dansaires llucmajorers, si bé l'any passat (2017) en un estudi dedicat a la banda de música local es localitzà la participació d'un grup de cossiers a les festes de Santa Cànida de 1881.²⁹ L'única referència, fins llavors, era la coneguda prohibició de 1774 feta pel nou rector de la parroquial llucmajorera, que eliminava la participació d'aquest grup durant la festa de l'Assumpció.³⁰

Ara podem dir, pel que sembla, que el grup va perdurar diverses dècades més a través de l'actuació que realitzaren dins les festes de l'obra. En aquest aspecte, cal remarcar que el rector que els prohibí seguia sent el mateix. Per tant, la prohibició es limitava a la participació del grup a les litúrgies o dins l'església i no anà més enllà pel que fa a les actuacions públiques de carrer o d'oci popular. Aquesta circumstància, en què malgrat les prohibicions els grups dansaires seguiren, en diversa mesura, actuant en festes populars, ja fou plantejada per F. Vallcaneras en el seu estudi. I, aquí, a través d'aquesta diada llucmajorera en trobam un dels casos que es produí. Tanmateix, això no lleva que no eren uns bons anys per a aquests tipus d'agrupacions perquè, a banda de la prohibició des de l'estament religiós, posada en pràctica en

el nostre poble per mossèn Antoni Evinent, la censura arribà per mans de l'estament polític tres anys després (1777), quan Carles III manà una reial disposició que prohibia tot tipus de ball dins les esglésies. Un aspecte que es reafirmà el 1780 amb una reial cèdula en la qual el monarca: «[...] manda que en ninguna Iglesia [...] haya en adelante Danzas, ni Gigantones, sino que cese del todo esta práctica [...]». Aquesta prohibició Lluçmajor la coneixia sens dubte i no se'n pogué escapar. A l'octubre del mateix any, tres mesos després d'haver-se dictat, Joan Contestí, tresorer de l'ajuntament, pagà a Salvador Ginard per fer arribar aquesta circular i confirmava que: «[...] no se permita a ninguna Ig^a danzas ni Gegans, y se la practica de ello [...]» (Figura 4).³¹ Això implicava, pel que fa als nostres dansaires, el fet de tornar a rebre un altre cop negatiu per si preveien un possible retorn a les funcions religioses que, històricament, havien tengut. I, per tant, seguien condemnats a l'ostracisme i reduïts només a poder actuar en festes civils.

El primer any que els retrobam, com ja havíem avançat, és a la festa de l'obra de 1789, quan es pagaren 24 lliures a l'obrer Antelm Roig per «[...] gastos extraordinaris de la festa com són sonadors, cosies [...]». Una despesa que pujà a altres sis lliures a final de mes perquè hagueren de pagar els nous cascavells i la murta al metge Damià Amengual.³² El 1790 la participació dels sonadors, els cossiers, la decoració de la plaça amb la murta i els refrescs costaren més de 30 lliures.³³ El grup de cossiers no es repeteix cada any però, de vegades, quan se citen les despeses, s'inscrivien sonadors i balladors amb un cost semblant en aquests anys que apareixen. I podem suposar, amb una relativa seguretat, que també hi estaven inclosos els famosos dansaires (15/10/1793).

A banda d'aquesta participació a les festes de l'obra, sabem, gràcies, precisament, a la seva prohibició, que formaven o havien format part de l'obreria de Nostra Senyora de l'Assumpció. Així, cada any, des que els responsables llucmajorers en tenien

4. Rebut de l'arribada de la reial cèdula de Carles III a Lluçmajor, la qual refermava la prohibició que els cossiers actuassin dins l'església (AML, A. 070.1).

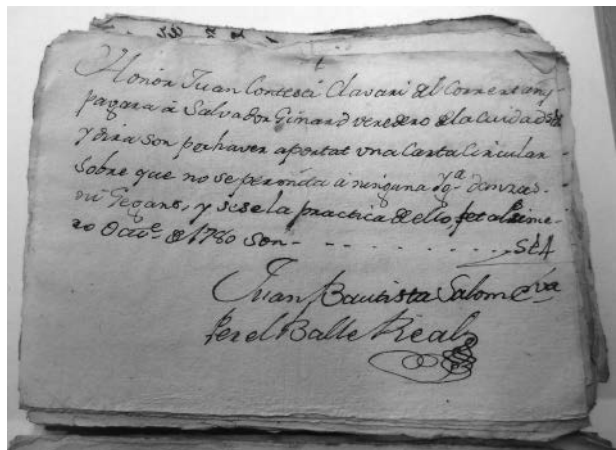

constància, havien ballat davant la Mare de Déu d'Agost, que també era la patrona titular del grup. S'ha de mencionar que s'han conservat alguns elements coetanis i, per tant, testimonis històrics, si bé materials i no personals, davant els quals ballaren aquests dansaires. I pel fet que el protocol d'aquesta festivitat solia ser general i comú a molts d'altres llocs (processó, ofici, exposició, ball, etc.) podem assimilar l'actuació que tenien amb altres centres coneguts o l'activitat dels quals perdura: a Montuïri fa uns anys tornaren a recuperar el ball davant la Mare de Déu Morta del 15 d'agost, també a Alaró, i a Valldemossa es conserva en el format de la processó de les crestes però sense dansaires. Els béns conservats a Lluçmajor d'aquesta festa són el llit de la Verge i la mateixa figura mortuòria feta de tela enguixada (Figura 5). Un conjunt de poc pes perquè era per ser transportat en processó. El llit de fusta es fabricà amb unes obertures, dues a cada costat, per poder passar les barres i perquè així quatre persones poguessin dur-lo pel recorregut processional fins a dipositar-lo dins l'església. Al voltant, tant en el moment del recorregut com una vegada deixat damunt el túmul dins el temple, no és mal d'imaginar l'estol de dansaires,³⁴ que és, ni més ni menys, la funció que el rector Evinent denuncià i prohibí.

L'arxiduc Lluís Salvador deixà constància gràfica de la processó que feien els cossiers d'Alaró per Sant Roc i, si agafam el mateix grup però substituïm el sant Roc alaroner pel conjunt del llit i la Verge de la parroquial, podríem tenir una semblança

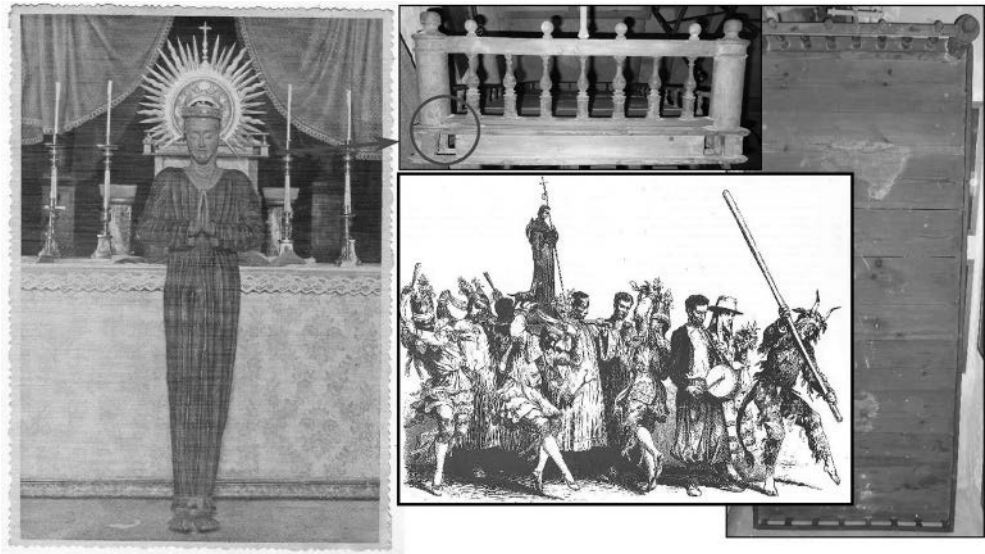

5. Conjunt de la Mare de Déu d'Agost amb el llit processional. Al centre, els cossiers d'Alaró acompanyant sant Roc.

Fonts: Jeroni Juan / Dei Balearum / l'autor.

molt pròxima al que es feia a la nostra vila. El ball que es fa vora la imatge jacent dins l'església és conegut, tant a Montuïri com a Alaró, amb el nom poètic de la «Gentil Senyora». Evidentment, la gentil senyora fa referència a la marededeu adormida. Per altra banda, donada la coincidència del nom en aquestes dues poblacions, tan dispars, no seria exagerat suposar, variacions locals a banda, que un ball d'aquesta tipologia, i potser amb el mateix nom, era també un dels que es feien a Lluçmajor.³⁵

Justament, no deixa d'ésser curiós que el rector que els va prohibir fos natiu de Bunyola perquè, a pesar que menciona els dansaires cossiers amb una referència bastant despectiva, en el seu poble n'hi ha. Segurament, de jove els havia vists i, fins i tot, pogué participar amb ells en algun acte litúrgic o popular. A Bunyola, com a Lluçmajor, era la confraria de l'Assumpta la que els acollia i mantenia, cosa que feia que també actuassin durant les celebracions d'agost. Per no haver-se conservat cap dels llibres d'aquest grup llucmajorer ens sembla convenient poder fer una aproximació amb les dades que sí que s'han conservat dels de Bunyola. I, com hem mencionat, donat que aquesta festivitat tenia uns protocols bastant generalitzats, no creim que, a grans trets, ens trobem molt enfora del que passava a la nostra vila durant les dècades anteriors a aquell infaust 1774.

Els dos llibres conservats de l'obraria bunyolina arpleguen quasi cent cinquanta anys (1665-1690 i 1691-1796). Mentre que per les festes de l'obra se solen mencionar refrescos, per als participants a Bunyola també s'inclouïa menjar, tant per al predicador com per als sonadors i els [...] *balladors de cosis* [...], unes despeses que l'any 1665 foren de només 6 lliures. Estranyament, mentre que a Lluçmajor hem vist que compraren uns cascavells nous, a Bunyola els llogaven cada any per poc més d'1 lliura (1666, 1669, etc.). Els dansaires bunyolins es troben registrats quasi anualment, juntament amb els sonadors, el predicador i el cost del menjar que se'ls oferia (1667, 1669, 1672, 1673, 1674, etc.). També, ocasionalment, hi podem trobar d'altres afegits, per exemple: el 1677 hi hagué 2 lliures destinades a focs i pólvora. A Lluçmajor potser també s'usava aquesta activitat pirotècnica el dia de l'Assumpta, i encara que en els comptes de la festa de l'obra no se'n reculli cap, s'ha de dir que, com després veurem en un retall de premsa de 1861, també n'hi havia. A més, sabem que era una activitat habitual durant les festes patronals de Santa Càndida, almenys, des de final del segle XIX.³⁶

El segon llibre de l'obraria bunyolina arriba fins a l'any 1796, coetani, per tant, a les primeres dècades a què nosaltres feim referència, tant en l'aspecte de la participació dels cossiers durant les festes de l'obra com a la mateixa festa de l'Assumpta que se celebrava a Lluçmajor. El llibre segueix de manera semblant les despeses que ja hem mencionat i el 1702 especifica que el menjar era per al dinar que feien. A banda dels sonadors, també hi participava un tamborí i s'usava murta per decorar i enramellar. Algun cop es produïren despeses per al llit de la Verge (cobrellit de tafetà, 1706, o un matalàs, 1713, etc.). Entre els anys 1714-1715 ens ha aparegut un personatge que no sabem si a Lluçmajor seguí vigent durant l'actuació dels cossiers

a la festa de l'obra. Es tracta de la figura del diable,³⁷ per al vestit del qual pagaren uns 9 sous. Un cost que augmentà a 1 lliura el 1717 pel mateix concepte i, encara, li compraren un altre vestit entre 1729-1730. El lloguer dels cascavells fou fins al 1726 quan, finalment, n'adquiriren uns i es construí una caixa per guardar-los. Per altra banda, l'any 1746-1747 també varen comprar una màscara, si bé no ens ha quedat clar per a qui era: si per al diable o per a la dama del grup.³⁸

No sabem fins quan degueren perdurar els cossiers bunyolins. I ja hem dit que el rector de Lluçmajor no només hi estava vinculat per ser-ne natiu sinó que n'era beneficiat de la seva parròquia.³⁹ Fins a la dècada de 1770 la festivitat de l'Assumpta era completada amb la participació dels cossiers bunyolins que hi consten fins al 1776. Però, a pesar que el llibre arriba fins a l'any 1796, a partir del 1777 ja només se citen despeses de xeremiers i predicador. No sabem si això pot ser un indicador que la mà negra del rector Evinent o, de manera més segura, la ideologia implantada en aquell moment, tant en l'àmbit polític com religiós, hi començà a tenir efectes. Recordem, a més a més, que també és l'any 1777 quan surt la primera llei coetània que els prohibeix en aquest tipus de manifestacions. Sigui com sigui, desconeixem la fortuna que tengueren aquests altres cossiers i, finalment, també varen desaparèixer, com la majoria dels grups de l'illa.

Retornant a les festes de l'obra de la nostra vila, hem de mencionar que les despeses sobre aquestes diades festives estan bastant documentades. Una notícia publicada en el *Diario de Palma* de 1861 fa que els fets reals que succeïren superin la informació d'arxiu. I, a més, ens dona una idea més fidedigna i viva del que passava. Vegeu-la: «El sábado hubo completas muy solemnnes cantadas ya en el nuevo coro que se acaba de construir [...] hubo verbena con fuegos artificiales, iluminación a la veneciana de dos calles de arcos que partiendo de la Rectoria iban a parar el uno en la plaza y el otro en la calle del Born. Subiose al abre que estaba colocado en dicha plaza frente la Rectoria, amenizando lo antedicho los cosiés tan célebres é indispensables en todas nuestras fiestas populares. A la mañana siguiente hubo gran fiesta en la iglesia [...] ofició el cura [...] de Petra asistido del de Campos y del de Porreras y ocupó el púlpito el simpático Sr. D. Pedro Vives, Canónigo [...] de cuyos labios vimos fluir torrentes de elocuencia, fácil y sublime [...] hubo en la Rectoria un abundante refresco del cual salimos para visitar la féria [...] lo que mas llamaba la atención eran nuestros elegantes faroles de reverbero, mejora que tanto ha gustado [...]».⁴⁰

No consta que aquest any hi hagués carro triomfal ni cavallets perquè no hi són citats i, per la precisió de les dades, ens dona una idea molt correcta de l'esdeveniment. El fet afegit és que menciona un grup de cossiers i els considera, de manera elogiosa, ben coneguts i indispensables a les nostres festes populars. A primer cop d'ull sembla que els dansaires són llucmajorers, emperò, si comparem la informació amb altres dades històriques, així com les que més amunt hem exposat i les següents de què parlarem, fa que haguem d'extremar les precaucions. I, de moment, segons la nostra interpretació que ara mateix exposarem, suposam que era un grup forà.

Hem de mencionar que aquesta notícia l'hem sabuda quan teníem la redacció d'aquest treball bastant avançada, i ha fet que ens replantegen la hipòtesi que nosaltres, inicialment, teníem sobre la pervivència dels cossiers llucmajorers (de fet hem canviat d'opinió tres vegades). Vegeu, de totes maneres, el procés analític i el resultat final que ens han duit a prendre aquesta darrera opció. Fins llavors consideraven que el grup vist a finals del segle XVIII era la darrera generació viva d'aquests balladors, pels següents motius: Primer, no tornen a sortir a les dècades posteriors, i de fet, ja no tornen a aparèixer pus mai d'entre la documentació de l'obra. Segon, la inclusió dels cavallets, que després veurem, obeiria a implantar un nou grup com a conseqüència de l'extinció de l'altre. Ara, seixanta anys després de no tenir notícies dels cossiers, es torna a mencionar una colla d'aquest tipus. I, a més, cal recordar que, només, vint anys després també en sortiren uns per les festes de Santa Càndida. Tots ells posats de tal manera que ens indiquen que no era la primera vegada que hi participaven. Tot aquest increment de dades va fer que canviàssim d'opinió i, efectivament, aquesta tipologia de dansaires haurien perdurat a la nostra vila fins ben entrat el segle XIX.

Tanmateix, hi ha alguns elements més a integrar que fan grinyolar aquest segon punt de vista. El primer és que no consten aquests dansaires ni en despeses municipals ni parroquials, sinó que només els coneixem a través de les dues notícies de premsa. I, per altra banda, tampoc apareixen (de moment) en cap altre tipus de festa, sia civil o religiosa, que en doni a entendre ni la procedència ni la permanència. El segon és que, com veurem, consta la presència d'un grup de cavallets durant la dècada de 1830, sense fer cap menció als cossiers. Però, a més, sabut això, cal també plantejar un exercici teòric: si ara tractam aquests dos grups amb la hipòtesi màxima que ambdós eren de Lluçmajor i subsistien. La pregunta a fer-se és per què no es troben en altres esdeveniments o registres festius on participaven aquestes agrupacions, ni dins del poble ni fora. Justament en el segle XIX solien fer-se festes reials o d'altres tipus a Ciutat, on són citades algunes colles que encara existien: Alaró, Manacor, Montuïri, Felanitx, etc. I, de moment, no ha aparegut cap grup de Lluçmajor (ni a la capital ni a cap altre lloc). Per tant, creim que l'opció més raonable és pensar que llavors a la nostra vila ja havien desaparegut.⁴¹ I, vist des d'aquesta altra vessant, quan en la notícia es parla dels cossiers com a grup «tan célebres é indispensables», no són «célebres i indispensables» per ser del poble, sinó «célebres» perquè són i venen de fora, i indispensables perquè venien com un grup requerit i llogat de manera habitual, de la mateixa manera que anaven llogats a altres nuclis. Vegeu que aquest mateix any que tractam hi assistí clergat arribat de Petra, Campos, Porreres i Ciutat. Per tant, amb ells o entre els diversos pobles per on passaven no els costava gens carregar un grup d'aquest tipus (a Porreres encara n'hi havia, així com els actuals d'Algaida i Montuïri venien de pas per al transport des de Petra).

En tot cas, i de moment, hem optat per prioritzar i tornar a la primera hipòtesi i trobar-nos amb un grup d'un poble veí que assistia de manera habitual i que el grup històric dels cossiers llucmajorers finà al voltant del canvi de segle (finals del

segle XVIII i els primers anys del següent). Tot això, afegint la possibilitat que durant aquesta època, com veurem pel cas dels cavallets, poguessin crear-se o reintroduir-se de manera esporàdica alguns grups d'aquest tipus, però no arrelassin o que la seva presència fos quasi accidental.

Tanmateix, aquesta darrera opció, de grups festius desplaçats a pobles veïns, seria un cas habitual en molts d'altres llocs: consta que els cossiers de Montuïri visitaren, algunes vegades, la nostra vila per a alguna celebració. Així com l'any 1892, i segurament també de manera habitual, els xeremiers de les festes de Santa Càndida eren d'Algaida. I és que a finals del segle XIX diversos grups de cossiers encara subsistien en tota la nostra contrada: Algaida, Montuïri, Porreres i Campos.⁴² De fet, aquests darrers, a banda de ser recollits a l'obra de l'Arxiduc, podem dir que també devien sortir per la festa de l'Assumpta, talment ho feien els llucmajorers. Perquè els hem localitzats l'any 1714 en un registre del convent dels Mínims campaner i, cinc dies després d'aquesta festa (20 d'agost), pagaven el cost dels seus refrescos.⁴³ I pel que fa a altres zones on anaven llogats, podem ampliar aquest aspecte perquè una petita localitat com Esporles no en tenia però hi acudien els dels pobles veïns: els vistos de Bunyola, l'any 1753, hi anaren per les festes de Sant Pere. Una activitat que repetiren, almenys, durant les festes de 1758. I, si no podien comptar amb el grup bunyolí, de vegades, com passà el 1757, eren els d'Alaró que s'hi desplaçaven.⁴⁴

LA PARTICIPACIÓ D'UN GRUP DE CAVALLETS

La presència històrica de figures de cavallets dins la nostra vila ha estat un fet bastant escàs. Sabem la coneguda referència medieval quan el notari Miquel Martaró s'entretengué dibuixant a la portada d'un protocol uns esbossos d'aquest tipus (1482).⁴⁵ Més modernament, i durant la festa de la canonització de santa Catalina Tomàs, quedà registrat un grup d'infants que actuaren novament sense cap continuïtat posterior.⁴⁶

Pel que fa a la diada festiva de què tractam, el que ara sí que sabem és que a Llucmajor un grup de cavallets hi participà durant la primera meitat del segle XIX. Els trobam documentats, esporàdicament, de 1831 a 1841. En el primer any els localitzam d'aquesta manera: «[...] Dia 17 Octubre de 1831 he pegat per la gratificació de los cavallets, murta, atxas de vent, compondre el carro triunfal, y demés menudencias de la festa [...]». I l'any següent tornaren a actuar amb un xeremier.⁴⁷ En canvi, el registre de 1835 ens obri o amplia els interrogants sobre aquest grup. Vegeu-los: «He pagat per los jornals de mestre y manobre per compondre los arcs de plassa, cordas [...] Mes per los pollastres y torrons [...] Mes per quatre carretades de teya, [...] estellado y fer el repartiment de ella y gasto fet per los sonadors [...] confits, [...] murta, [...] Mes per los cavallets, mantenirlos, enseñarlos y cascavells [...] Mes a Miquel Munar, fuster, per dues llanternes, claus [...] Més a Plomar per fer les llan-

ternes, paper, fil de ferro y demás treball [...] Mes a Cosme Puigserver per 7 dotzenes i mitxa d'axes de vent pel carro triomfal y demes de la festa[...] Mes per la compra del porch y manteniment [...]».⁴⁸

Aquesta narració és un dels casos en què la precisió de les dades ens obri, més que tanca, la interpretació sobre aquest grup festiu. La qüestió és que sembla que es formaren o s'ensenyà un grup de nins per fer de cavallets, ja que s'usa, explícitament, aquest concepte. Però, a més, consta el concepte de «mantenirlos»: A qui s'ensenyà? A qui es mantingué? Sigui com sigui, la participació d'un grup de cavallets perdurà, almenys, fins al 1841, quan es tornen a citar juntament amb el carro triomfal i l'arbre ensabonat.⁴⁹

Aquestes dades ens resolen, sens dubte, la presència d'un grup d'aquest tipus a Lluçmajor. El que, malauradament, no resolen és si els que hem vist eren llucmajorers o forans, com hem suposat pel segon període documentat del grup de cossiers de l'anterior apartat. O, fins i tot, si en sorgí un de bell nou sobre la base, per exemple, posem per cas, de la influència dels felanitxers. Se n'ha trobat una altra colla, habitualment, en actuacions a diversos llocs (Ciutat i Manacor). De fet, una més: els cavallets cotoners de Barcelona, dels quals els actuals de Lluçmajor copiaren el segon nom sense cap línia de relació directa, més enllà del romanent medieval (els citats a la dècada de 1830, com hem vist, ja no usaren aquest sobrenom)⁵⁰ havien desaparegut i foren recuperats, l'any 1860, per la Societat del Born barcelonina per sortir a les festes de Carnestoltes. Tanmateix, amb la mala fortuna, cal dir, de tornar a desaparèixer de manera definitiva.⁵¹

A pesar de tot plegat, no podem aportar més llum sobre aquesta colla de figures que participà a la vila. Així com tampoc podem aproximar-nos a saber la tipologia, l'origen, l'estil o el tipus de balls que tenien, el nombre de components, etc. Uns fets que sí que hem pogut perfilar de manera més clara en l'anterior apartat dedicat als cossiers.⁵²

L'any 1838 no trobam les figures de cavallets, en canvi hi hagué una diada bastant completa i es pagà pel ballador (?), per cordes de guitarra, pel violí primer, pel violí segon, per guitarra i guitarró, pels al·lots cantadors en les taules i pel carro triomfal, per posar l'arbre amb dos galls, pel sabó, per torrons i ensaimades, murta, atxes de vent, les xeremies i el tamborí, etc.⁵³ L'any 1840 l'organització es reuní el 16 d'agost i s'acordà fer la festa després de Tots Sants (el segon diumenge). El predicador fou Andreu Pons i Solé, de Ciutat, i hi hagué l'arbre d'enfilarse a plaça posat el dia abans, ofici i una acapta. El 1841 el trinitari Alcover va comprar dos coberts de plata per treure a joia i el 18 d'octubre es reuniren els vocals de l'obra a cal rector Honorat Salvà per decidir muntar-la el diumenge següent a la Darrera Fira «[...] con carro triomfal y árbol en la noche del sabado y cavallets [...]».⁵⁴

Com ja hem dit, a partir d'aquest darrer any no es tornen a trobar aquests dansaires eqüestres, encara que hi seguiren participant grups de xeremies i tamborí.⁵⁵ En canvi, en alguns anys d'aquesta dècada de 1840, la festa fou bastant minsa, reduïda a un ofici dins l'església.⁵⁶ I a partir dels següents anys (1847-1856) sembla que tot

es reduí bastant, o almenys, les despeses són quasi insignificants, només el cost del predicador i la participació d'una parella de xeremiers, sense que s'entrevegin altres activitats més polides com les vistes durant les dècades anteriors.⁵⁷ Així i tot, hem de tenir en compte la notícia comentada abans i que recollí el *Diario de Palma* (1861), la qual ens indica que, almenys, en el començament d'aquesta altra dècada, la festa de l'obra seguia tan vigorosa com ho havia estat en altres ocasions.

Pel que sabem, la darrera gran festa destinada o que tengué com a referent la construcció parroquial es produí el 1882. Un any que coincidí amb el centenari del començament de les obres. I un darrer esdeveniment que, a nosaltres, ens servirà per acabar aquest estudi.⁵⁸

A TALL DE FI DE FESTA

La festa del centenari tornà a tenir una recaptació alta (150 lliures), molt a prop dels primers anys de la diada del segle anterior. A més, en aquesta ocasió, tant pel motiu del centenari com perquè es posà la imatgeria del retaule major del temple, vingué, expressament, el bisbe de Mallorca, que llavors era el llucmajorer Mateu Jaume. L'esdeveniment, per tant, prengué una altra vessant davant l'aspecte popular que des del començament havia tengut. A més dels músics locals arribaren tres músics de Ciutat amb timbals i el fuster Munar muntà un cadafal, que deu ser el que després veurem i es posà davant la rectoria per a la música.

El bisbe, amb altres cinc canonges, s'allotjaren al casal rectoral i les autoritats amb tot el poble i la banda de música els anaren a rebre als afores de la vila. El temple es decorà amb domassos i altres complements. Així, per tant, la diada agafà tocs de monumentalitat. A més es deixà narrada de la següent manera la decoració de la façana rectoral i del recinte pròxim: «[...] con retratos de las personas ilustres que forman las glorias del pueblo. Un arco triunfal de ramos de mirto, entretegido de lemas, [...] y bolas de iluminación distribuidos en orden gótico [...] Por último una serie de árboles divididos en dos filas, con arcos de palmera intermediados, abrian paso para la puerta mayor de la Iglesia [...]». Al vespre, després de les funcions dins el temple, i per acabar: «[...] se dió, desde un catafalco [...] frente a la Rectoria, una serenata al Sr. Obispo y a su M. Ilustre Comitiva tocando la música escogidas piezas, alternadas con los coros de Rosini, cantados con acompañamiento de piano. Una grande iluminación y un globo aerostático que dejaron escapar los jóvenes estudiantes coronó la serie de funciones [...] que contarán con gusto, aún, a las generaciones venideras».⁵⁹

I, de fet, és així com les hem volgudes contar, amb gust.

- 1 APL, 6.7/13, s.f. Com després veurem, aquestes citacions no corresponen a una transcripció literal dels registres comptables sinó que tenen un cert component personal o literari de qui les va copiar. El recull, pel que nosaltres sabem, no s'acabà de culminar o publicar mai. Ara bé, sí que li serviren, en tot o en part, per a la realització d'un estudi de l'església de Sant Miquel que presentà l'any 1911 al Certamen del Seminari Conciliar de Sant Pere (BDM: CERT-13-6), amb el qual obtingué un accèssit. En aquest estudi també apareixien citats els cossiers i els cavallets, però només nominalment per completar la informació, sense fer-ne més referència. L'any següent obtingué un altre accèssit amb un treball sobre el bisbe llucmajorer Miquel Tomàs de Taixequet (1528-1578). Per altra banda, una altra monografia del temple de s'Arenal li fou editada en els anys de 1975 i 1996 per Bartomeu Font Obrador, ampliada, documentalment, per aquest darrer. El 1920, en canvi, sí que el mateix Guasp publicà, a la tipografia La Esperanza, un breu esbós de 47 pàgines dedicades al santuari de Gràcia. Passà les seves dues darreres dècades de rector a Algaida, cosa que va aprofitar, pel que sembla, per col·laborar en la conservació dels cossiers d'aquesta altra població (FONT, C.; JULIÀ, C. «Textos inèdits de Sebastià Guasp», a *Miscel·lània d'homenatge a Sebastià Cardell i Tomàs*, 3 (1992), p. 68, aspecte també recollit en un dels darrers volums de la història local de Font: VII, p. 377).

- 2 Aquesta transcripció pertany a la novel·la de: LLENÀS, J.M. *El secret de l'arxiu*, Barcelona: Ed. Empúries, 1993, p. 100.

- 3 APL, 3.1/1, f. 4r.

- 4 APL, 3.1/1, f. 7.

- 5 APL, 3.1/1, f. 104r.

- 6 APL, 3.1/1, f. 12r.

- 7 APL, 3.1/1, f. 61-62. També se'n compraven per servir durant la festa, per sopar o per dur-se'n trossos a ca seva. El regidor Joan Contestí en cobrà un per 11 lliures i un altre any el duqué en Guillem Cirerol, àlies Guixa, etc. (APL, 3.1/2, s.f. rebuts 128 i 33). El 1785 la carnisseria en va vendre un «a la menuda». Solien treure a joia: moltons, gipons, rebosillos, cadanors, pans, etc. En grans traços aquests aspectes se solen repetir quasi tots els anys: predicador, revetla, taules amb el ball i peces de roba, joieria (algun rosari d'or o de plata) o animals (qualque ase el 1801). Tot això no ho tractarem amb detall perquè és excessiu

i repetitiu. Pel que fa al concepte de «taules», que sol sortir, habitualment, s'ha de mencionar que no correspon a l'objecte mobiliari (que, erròniament, el qui subscriu va identificar en un altre estudi: POU AMENGUAL, M. «Les festes de Santa Candida a finals del segle XIX (I)», *Llucmajor de Pinte en Ample*, 404 (2017), p. 44), sinó que fa referència a «fer recapta» o el que s'ha aconseguit per anar a les cases per obtenir fons per a la festa. L'exemple aplicat d'aquest terme, en altres contrades, el veim en aquests casos: A Pollença «fan les taules» i el «ball de taules» quan les Àguiles i sant Joan Pelós anaven a les cases a recollir dolços. A Manacor consta «taules» durant el segle XIX, i abans, per fer l'acapta amb els cossiers. «Lleva(n)t de taula» també s'aplicava tant a Sant Joan de les Abadesses en el Ball dels Pabordes com en alguns balls de bastons del Principat per aquest motiu, etc. També hi ha un testimoni, transcrit per Salvador Galmés a «Flor de Card», d'una de les maneres de fer les captes d'aquell temps durant la festa de Sant Joan Pelós en un nucli mallorquí, que és prou representatiu de com podien desfilar per Llucmajor: «Dos sobreposats, amb la roba bona de panyo negre i una bacina perhom, feien la capta un per cada banda de carrer, seriosos, amb gravetat de persones importants.» (ENSENYAT, B.: *Folklore de Mallorca: danzas, música, ritos y costumbres*, Palma, 1975, p. 176-175).

- 8 APL, 3.1/2, s. f. rebut 38. Només foren 21 lliures de despeses.
- 9 APL, 3.1/2, s. f. 10/08/1790.
- 10 APL, 3.1/2, s. f. 17/03/1796.
- 11 APL, 3.1/3, f. 1r. L'any 1787 el propietari del predi de Capocorb era Sebastià Salvà (AML, A.078.1, n. 7). Aquest, o un homònim, pot correspondre al propietari d'una de les tavernes que es trobaven a plaça i que hem mencionat un poc més amunt. I, de fet, Salvà no tenia aquesta possessió per herència familiar, sinó que l'adquirí uns anys abans (1770), fruit dels béns subhastats dels jesuïtes (FONT, B. *Historia de Llucmajor*, V, p. 284).
- 12 L'Ajuntament també tenia tres festers i donat que l'activitat es feia a plaça ben segur que, en alguna ocasió, els degueren treure per la diada (AML, A-0367.2, Actes 1745-63, f. 101-2. Any 1755). A més, coetàniament, sabem que la Casa de la Vila els posava i encenia durant la processó del Dijous Sant (AML, A-077.2, f. 93, 112). I, curiosament, era tradició que el consistori pagàs i repartís entre els participants certa quantitat de confits (AML, A-008.21, s. f. 1744-5; A-077.2, f. 28r, 73, 79, 135, etc.). Podem trobar alguns ferrers llucmajorers que, periòdicament, s'encarregaven d'arranjar aquestes peces, per exemple: l'any 1804 el ferrer Gabriel Garcies n'arreglà alguns (AML, A-078.1, 1804, rebut 38); i el serraller

Pere Servera, l'any 1819, cobrà algunes lliures per arreglar-los amb altres peces (AML, A-078.2, rebut 19, 20/06/1819). Al llogaret de Randa encara s'ha conservat el fet de posar-los durant el Divendres Sant o, almenys, així ho feren l'any 2016.

- 13 APL, 3.1/1, f. 97v. Si bé n'aconseguien 232 lliures, les recaptacions dels primers anys estaven entre les 200 i 300 lliures. El trienni inicial del segle XIX fou dels més baixos, amb poc més de 100 lliures cada any (117 lliures el 1800; 127 lliures el 1801, o 114 lliures l'any següent). Tanmateix, no sembla que els comptes incloguin sempre els mateixos ingressos, és a dir, de vegades ho sumaven tot dins la recaptació de la festa i altres vegades ho distribuïen durant tot el mes.
- 14 El mes d'octubre, és a dir, el mateix que es feia la festa, entrà un vaixell d'Alacant al moll de Ciutat amb afectats de febre groga. La baixada dels passatgers contagià diverses persones. A pesar que les autoritats establiren una quarantena, enfonsaren el vaixell i cremaren tota la roba, no aconseguiren aturar la malaltia, que acabà amb uns 40 morts (Grau Sancho, P. «La historiografia de les epidèmies a Mallorca (segles XIII a XIX)», *Gimbernat*, 2002, 37, p. 203-204).
- 15 APL, 3.1/1, f. 116v. Es refereix al carro triomfal, com després explicarem, i «sens arbre» és el joc de pujar a un arbre ensabonat. Aquesta activitat ja fou localitzada el 1869 durant les festes patronals de Santa Càndida (POU AMENGUAL, M. «Santa Càndida a finals del segle XIX (I)», *Llucmajor de Pinte en Ample*, 404 (2017), p. 44). Una activitat que sembla bastant habitual, no només en aquestes festes, sinó perquè també se'n va fer un a plaça amb motiu del casament d'Isabel II de Borbó (1846): AML, LA/17, f. 26.
- 16 APL, 3.1/3, f. 10.
- 17 APL, 3.1/3 f. 24 v, 28r. L'any 1814 les despeses de la festa, que seguia fent-se la darrera fira de Sant Miquel, pujaren a 47 lliures.
- 18 APL, 3.1/4, f. 4, 6, 12r, 13r, 15r-18, etc.
- 19 APL, 3.1/3, f. 30r-v, 49v, 53r, etc. L'any 1822 hi participaren tres sonadors, que cobraren 2 lliures.
- 20 El tornam a trobar l'any 1827, el 1840 durant una festa votiva, etc. (APL, 3.1/3, s.f., 28/10/1825; 3.1/4, f. 13-14; rebut 14, f. 88r, (1843), etc.). Ferrer era promotor i client del pintor Agustí Buades i ja en vàrem parlar a bastament l'any passat (POU AMENGUAL, M. «Les pintures d'Agustí Buades i Frau fetes per a Llucma-

jor i altres obres sorgides, darrerament, en el mercat d'antiquaris», *Actes de les I Jornades d'Estudis Locals de Lluçmajor (II)*, Lluçmajor: Ajuntament, 2018, p. 511-549). El 1835-1836 fou un porc que tragueren a joia dins una festa bastant completa amb ball i revetla (APL, 3.1/4, f. 4r-v, 11r, 13v-14). A partir de 1840, el mes de febrer, s'introdueix una festa votiva que, a primera vista, no sembla que sigui la festa de l'obra, ni la va substituir. La seva celebració consta diversos anys tant durant l'hivern com durant l'estiu.

- 21 No podem ser exhaustius en aquest aspecte per ser un tema extens. Alguns estudis de referència a Mallorca són: CARRIÓ VIVES, G. *El carro triomfal. Manifestacions populars a l'entorn de santa Caterina Tomàs*, Palma: Consell de Mallorca, 2006; CARRIÓ VIVES, G. «La festa franciscana de sant Antoni de Pàdua a Artà», a *El franciscanisme a Mallorca. Art, festes i devocions*. Palma, 2008, p. 78-97; GAMBÚS, M. «La ciutat de Palma com a escenografia festiva en el segle XVIII», a *El barroc català*, Girona: Quadern Crema, 1988, p. 379-394. I pel monument napolità: MOLINA FIGUERAS, J. «De la historia al mito. La construcción de la memoria escrita y visual de la entrada triunfal de Alfonso V de Aragón en Nápoles (1443)», *Codex Aquilarensis*, 31(2015), p. 201-232. A Lluçmajor existeixen algunes fotografies del carro triomfal de la Beata quan sortí per la canonització de 1930 (MARTIN RIMADA, M. «Els retrats de Tomàs Monserrat: crònica de la vida quotidiana d'un poble», *Miscel·lània d'homenatge a Mateu Monserrat*, Lluçmajor: OCB, 2007, p. 144). Curiosament aquest esdeveniment fou glossat pel llucmajorer Pere Joan Monserrat i Miquel (Lluçmajor, 1910 – S'Illot, 1985) i editat en un text poc conegut: *Se procesó de Lluchmajó de Santa Catalina Tomàs: cançons mallorquines, 1930*, recollit, breument, en el treball sobre aquest tema de G. Carrió. Per altra banda, carros de caire mitològic també en sortien a Mallorca: un dedicat al déu Bacus aparegué a Ciutat l'any 1798 (recollit al *Cronicón d'A. Campaner* i citat a: VALRIU, C. *El Carnaval a Mallorca*, Palma: J.J. Olañeta, 1995, p. 73), etc.
- 22 CARRIÓ VIVES, G. *El carro triomfal*. Op.cit., p. 120, 122.
- 23 LLOMPART, G. «Una pintura mallorquina de fiesta gremial, 1759» a, *Homenatge a Guillem Rosselló Bordoy*, Palma: Conselleria de Cultura, 2002, p. 507-515. La pintura també fou publicada, quasi al mateix moment, en un altre estudi dedicat a les festes de Ciutat: DURAN VADELL, M. «Memòria, cerimonial i festes als segles XVIII i XIX», a: *Festa i cerimònia a Palma*, Palma: Ajuntament, 2003, 51-69. Vegeu que si la interpretació d'aquest grup que acompanya el carro al·legòric de la monarquia és un grup de cossiers, tindríem, pel que nosaltres coneixem, la representació més antiga d'un grup dansaire d'aquest tipus a Mallorca. A més a més, la comitiva ciutadana es distribuïa en bàndols, que anaven disfressats d'au-

tòctons dels diversos continents (turcs, castellans, indis, francesos, etc.). Tot i això, també crida l'atenció el primer grup d'aquesta pintura, damunt cavall com la resta, però que no va encapçalat per una senyera gremial o de bàndol sinó per la senyera reial (o borbònica) de Mallorca. El vestuari que usa s'ajusta, completament, a l'emprat pels actuals Moretons de Manacor i, a més, van encapçalats per un grup de xeremiers també sobre muntura. No sabem si devia correspondre a un altre grup de dansaires adults o, simplement, és una sobreinterpretació i són un altre grup gremial disfressat.

- 24 ARM, A.A. 555/31, f. 5 i ss. «se presentó [...] un papel que se leyo del mismo modo, y es como sigue= El triunfo de la Gracia, levantese un obelisco iluminado en medio de la plaza del Borne, lo mas alto que sea [...] cimado de una palma circuida de coronas de azucenas. En su sócolo, quatro inscripciones iluminadas; un carro triunfal en cuya testera ha de haver una inscripción. Dentro del carro un personaje que represente la Gràcia y otras tres dándose las manos, que representen la Fe, la Esperanza y la Caridad. Estos ofreceran a la Gracia unas canastras llenas de varias coronas de espinas de rosas, de azucenas [...] que se deben arrojar sobre el pueblo, a tiempos señalados. Junto al pescante del carro la música cantando [...]. En el mismo pescante un niño que figure el Amor Divino, disparando flechas con ciertos versos [...] y al mismo tiempo dirá una canción real [...]». La proposta, malauradament, només aconseguí un vot.
- 25 Aquesta segona proposta dels fusters també fracassà i no es dugué a terme. Per altra banda, ja dins aquest grup gremial (ARM, A.A. 555/31) hi trobam un altre fuster conegut a Lluçmajor i amb diversos treballs en el nostre poble. Es tracta de l'ebenista del taller d'Antoni Isern que realitzà els bancs consistorials de la parròquia (POU AMENGUAL, M. «Los Isern: unos ebanistas mallorquines al servicio de Jovellanos», *Res Mobilis*, 5 (2016), p. 47-74). I, en un altre document gremial, ens surten tots els components del taller: Antoni (pare i fill), Damià i Josep (ARM, A.A. 557/37, s.f., entre ff. 30-31). Recordem que alguns d'ells estaven casats amb llucmajoreres. I, a més, l'ebenista A. Isern treballà en altres ocasions per al consistori llucmajorer, p. e.: l'any 1803 havia estat sol·licitat pel consistori, juntament amb un Biel Tomàs, per taxar un moble municipal (AML, LA/12, f. 88). I pel que fa als bancs consistorials que feren, se n'han conservat altres rebuts inèdits (AML, A.071.6, 1800; A.071.7, 1801; A. 078.1).
- 26 De tipologies de carros triomfals se'n poden trobar de variades i són fàcilment visionables a través de la xarxa, tant alguns que s'han conservat com altres que es troben representats en pintures, dibuixos o gravats.

27 Pel que fa a la festa i els components del Corpus valencià, entrà en decadència a la segona meitat del segle XIX (1850-1936), i fou revifat, posteriorment, durant la dictadura amb una clara voluntat política. Per aquest aspecte, vegeu: HERNANDEZ, G. *La festa reinventada: calendari, política i ideologia en la València franquista*, València: Universitat, 2002, p. 85-93. Es construí entre 1528-1542 sobre la Roca de Sant Miquel i commemora la victòria de Jaume I a València (1238). El Ball dels Indis se suposa que feia referència, així com aquest carro triomfal, a la victòria del cristianisme sobre l'islam, paral·lel a la conquesta catalana. Com hem mencionat, no sabem si té relació amb el de Manacor, tot i que aquest darrer correspon al tipus de balls de cintes també coneguts a la contrada dels Països Catalans. Les que sembla que tenen més paral·lelismes amb el ball manacorí (no en el vestuari ni en les figures) les trobam a la Dansa de la Carxofa o de les Magranes a Algemesí o a València durant el Corpus, el de Vilafranca, un altre a Valls, etc. Dins les múltiples hipòtesis sobre l'origen del ball manacorí: origen americà, ball de cintes, etc. (SOCIAS, M.M.; SUREDA, F. «La dansa del Indis», *IV Jornades de Cultura Popular a les Balears*, Manacor: Ajuntament, 1997, p. 261-286). Potser cal afegir aquesta hipòtesi o, almenys, l'aparent paral·lelisme amb el Ball dels Indis del Corpus valencià, donat que ambdós són, o foren, realitzats sota l'aixopluc d'una institució religiosa. Potser simplement sigui un ball de cintes amb les reminiscències del triomf del cristianisme sobre l'heretgia pel context on es troben. Per altra banda, les danses dels indis a Mallorca, segurament els de Manacor, encara que també hi ha constància que n'hi havia a Pollença (si no s'ha actualitzat la data que es tenia documentada de 1897), ja eren presents a la primera meitat del segle XIX i, segurament, abans. Perquè se'n deixà testimoni en una crònica de 1855 sobre les festes de la Immaculada, que podeu veure transcrita en la següent nota. Sobre l'aspecte de ball doctrinari per convertir infidels, és també una hipòtesi que s'ha plantejat per al grup de Moretons manacorí (SANSÓ, A; VALLCANERAS, F.: «Les danses rituals i de figures», *IV JCPB*, Manacor, 1997, p. 136, 140).

28 NOGUERA GARAU, F. *Decimas dictades per Francina Ayna Noguera y Garau sobre la festa celebrada en el convent de dita vila [Llucmajor] en memoria del Setè Centenari de Sant Francesc*. Palma, 1883, p. 13. «[...] Lo qui mes la festa honrava,/ Cosa sa mes natural,/fou un bell carro triunfal/ Qui per vila's passetjava;/ Y Sant Francesch qui estava/ Dins un carruatge hermós; Y per essê mes honros/ Dos angels per companyia,/Y sa música hey havia,/Y tots es bons cantadós./ Sis cavalls des mes plantosos,/ Y sis cavallés mudats/ Ab uns vestits adornats/ De seda molt preciosos;/ Tant garrits y tan hermosos [...]». Els carruatges triomfals se solen trobar, en ocasions, en aquests tipus de formacions poètiques. Per exemple, Rafel Ginard en recopilà alguns: [Petra] «Feren un carro triunfal/ que vint-i-nou n'hi havia [...]» (VILLALONGA VIDAL, A.J.; ESCOBAR SÁNCHEZ,

- A. «La Immaculada i la Seu de Mallorca. Art, música i festa al segle XVIII», a FULLANA, P.; GAMBÚS, M. *La música a la Seu: història, art i devoció*. Mallorca, 2017, p. 122). I a Montuïri era anomenada, sembla que de manera irònica, la carrossa de passeig del ninot de Carnestoltes (VALRIU, C. *El Carnaval*, op. cit., p. 77). També a les festes de la proclamació dogmàtica de la Immaculada es deixà registrat que n'havien sortit a diversos pobles, així com altres grups de dansa: «[...] En algunas partes recorria de nuevo [...] un lucido carro triunfal [...] ó bien comparsas [...] de águilas, de indios, de cavallets ó de cossiers [...]» (QUADRADO, J.M. *Breve descripción de los religiosos cultos con que se ha solemnizado en esta capital y pueblos de la isla la definición dogmática de la Inmaculada Concepción*. Palma, Imprenta de D. Felipe Guasp y Barberi, 1855, p. 79).
- 29 GINARD PUIGSERVER, M. «La música de Gabriel Verdera. Testimonis d'una banda de final del segle XIX a Lluçmajor», *Actes de les Jornades d'Estudis Locals de Lluçmajor I*, Lluçmajor: Ajuntament, 2018, p. 424.
- 30 FONT OBRADOR, B. *Historia de Lluçmajor* 5, 1986, p. 548. La citació moderna del document és: ADM, III/124/8. El document era una carta del rector Evinent adreçada al bisbe Díaz Guerra. A banda dels cossiers, el nou rector es queixava de la poca vestimenta litúrgica de la parròquia. Aquest aspecte de la prohibició s'ha d'englobar dins la política coetània i el bisbat prohibia els balls i altres aspectes populars a dins les esglésies. Un aspecte, com deim, reforçat i en sintonia amb les lleis de Carles III, vegeu: VALLCANERES JAUME, F. *Els Cossiers d'Alaró*, Alaró: Ajuntament, 1990, p. 22. Aquest estudi també ofería un estat de la qüestió dels cossiers de l'illa i parlava de la pervivència dels llucmajorers a començaments del segle XX a través del recull fotogràfic de Tomàs Montserrat, on sortia una fotografia d'un grup de nins amb carcasses de cavallets i una altra sense les carcasses. Aquesta darrera s'identificà, reiteradament, com un grup infantil de cossiers: VALLCANERES, *Op. Cit.*, p. 25; CATANY, T. (ed.). *Tomàs Montserrat. Retratista d'un poble*. Ciutat, 1983, p. 158-159; FONT OBRADOR, B. *Història de Lluçmajor*, 8 (II), Mallorca, 1999, làmina 29; etc. Aquesta interpretació ha estat definitivament descartada perquè es tracta del mateix grup. En una foto duen les figures de cavallets i, en l'altra, són els mateixos però sense les carcasses. Aquest aspecte ja fou aclarit i rectificat a: TOMÀS, P. *Els gegants de Mallorca*, Pollença: El Gall, 2010, p. 68.
- 31 AML, A. 070.1, s.f. Bloc de Veredas. Firma el rebut Joan Babtista Salom en nom del batle reial. La referència, com veim, és genèrica i repeteix el títol de la norma. En cap cas implica que hi hagués gegants a Lluçmajor. Sobre la monarquia, no sabem si l'Ajuntament disposava de cap retrat de Carles III. En canvi, sí que en tengué dels seus successors, perquè l'any 1828 Miquel Pomar cobrava

algun sou per arreglar els quadres de Carles IV i el de Ferran VII que es trobaven dins la Sala Consistorial. I, en una altra ocasió, l'any 1836, Joan Caldés cobrava i duia de Ciutat la pintura que el Consistori comprà d'Isabel II: AML, A.078.3, rebut 14 (1828), rebuts 7 i 24 (1836). Desconeixem tant l'autor com la fortuna que tengueren aquestes pintures, que no degueren sobreviure al canvi de segle o, almenys, a l'inventari consistorial de 1935 ja no hi consten. Com a molt, aquest any, s'hi trobaven, pictòricament o en fotografia: una oleografia de la República, un retrat del president republicà i una pintura de la Verge (que deu ser la conservada). Potser algun crispat moment polític de la història local hi repercutís negativament (AML, n. reg. 218, del catàleg de 2002).

- 32 APL, 3.1/2, s. f.; 22/10/1789, 29/10/1789. Aquest Amengual era un altre dels obrers i devia ser el regidor-metge de llavors que temps enrere (1770) havia sol·licitat la direcció de l'obreria i de les festes patronals de Santa Càndida: POU AMENGUAL, M. «Santa Càndida a meitat del segle XIX (II)», a *Llucmajor de Pinte en Ample*, 412 (2018), p. 44.
- 33 APL, 3.1/2, s. f. 21/10/1790. En el rebut del 5 de novembre consta una de les tavernes que subministrava el vi, l'aiguardent i l'oli per a la festa que era duita per un Bartomeu Vilallonga, un dels majorals d'una senyora anomenada Llopis. Sabem, gràcies a la pòlissa de 1792, que els queviures de la festa eren més extensos i incloïen: bescuit, anissos, etc. Pensen que a plaça en el segle XVIII i, segurament, perdurà en el següent almenys el topònim, hi havia una bodega dita de Can Llopis (FONT, B. *Op. Cit.*, V, p. 182, 186; VI, p. 20), que devia ser part de la taverna que hem mencionat.
- 34 La figura conservada deu ser aquella de la qual, ja els anys 1498 i 1503, es deixà constància i que es trobava a la capella de Sant Pere (FONT OBRADOR, B. *Historia de Llucmajor*, 3, 1978, p. 438). Fou fotografiada a mitjan segle XX, quan encara es trobava, relativament, ben conservada (LLABRÉS, J.; PASCUAL, A., *L'Àlbum de la Dormició de Jeroni Juan Tous*, Palma: Consell de Mallorca, 2008, p. 124-125). Certament entra dins la tipologia d'escultura pobra de tela encolada i era per anar vestida. Segons la documentació: amb un mantell de domàs blau i perles daurades. A més, uns anys després de la prohibició del rector Evinent, sabem que l'Ajuntament pagava per dur el tàlem o pal·li nou del llit de la Mare de Déu d'Agost, i els portadors eren obsequiats amb un refresc, davant dels quals els cossiers llucmajorers ja no pogueren ballar (AML, A.070.3, rebut 26/08/1782; AML, A.078.1, rebut 47).
- 35 La descripció precisa d'aquesta dansa es troba a: ALCOVER, A.M.; MOLL, F. *Diccionari català-valencià-balear*, T. 3, Palma: Ed. Moll, 1985, p. 640-649. També

recollit a l'estudi de Vallcaneras pel que fa al ball d'Alaró. La crònica de la recuperació de Montuïri a: MAS, C.; MAYOL, G.; SOCIES, J. «La recuperació de la Festa de la Mare de Déu Assumpta», a *Montuïri: Patrimoni i festes, II JEL*, Montuïri, 2016, p. 79-83. La concepció poètica que adhueix el nom d'aquest ball era completada, a més a més, per un poema que es podia cantar. Perquè és un dels balls dels cossiers que anaven acompanyats per poesies. Vegeu-la: «Gentil senyora/ feta a l'antiguitat/ recordat d'alguna hora/ que hem tenies subjugat/ Recordat que em digueres/ que un brot d'amor tenia/ per recordança em dares/ lo teu cor damunt sa mà» (MIRALLES, J. *Cossiers de Montuïri*, Montuïri: Ajuntament, 1992, s.p.; també recollit a: PINYA, B. *Los «cossiers» y sus danzas en Mallorca*, Palma: Panorama Balear, 1956, p. 13; entre d'altres). El poema, com es veu, és de caire amorós. No és el primer cas en què s'aplica poesia amorosa per al conjunt de la Mare de Déu d'Agost, ja que era habitual l'adscripció del Càntic bíblic de Salomó, una poesia sobre una parella d'enamorats, en algunes escenografies dedicades a la Verge: POU AMENGUAL, M. «Joan Puigdorfila Fortuny i la darrera obra de Pere Joan Pinya: la marededeu morta del convent de la Consolació», *MRAMEGHH*, 25 (2015), p. 177-180. En aquest altre estudi consta que el pintor Pere Bennàsser vengué a Lluçmajor (1670) per pintar a l'antiga capella de Nostra Senyora de Gràcia. Si bé ofereix una síntesi biogràfica d'aquest autor, s'ha d'afegir al seu currículum el peritatge que realitzà l'any 1691 (LLOMPART, G. «La iconografia de Santa Catalina Tomàs en la documentació de la seva beatificació (1626-1691)», *Locus Amoenus*, 8 (2005-2006), p. 171).

- 36 ADM, AP. Bunyola, 69, 1665-1690, s. f. Les despeses mencionades dels cossiers bunyolins es troben quasi anualment: 1665, 24/08/1666, 1667, 1669 (aquest any s'indica que hi havia processó, com hem vist a Lluçmajor, i Completes), 1672, 23/08/1673, 23/08/1674, 26/08/1676, 1677, 1678, etc. El 1682, a banda de pólvora, se citen sonadors i xeremiers; POU AMENGUAL, M. «Santa Càndida a finals del segle XIX (II)», a *Lluçmajor de Pinte en Ample*, 405 (2018), p. 37.
- 37 D'aquesta època, a Lluçmajor, només hi ha constància dels dos dimonis que acompanyaven les figures de sant Miquel i de sant Joan Pelós, tots ells, segurament, integrants en la processó i la festa del Corpus (FONT, B. *Historia de Lluçmajor*, V, 1986, p. 230-231). Creim difícil que aquest altre grup de personatges festius lluçmajorers sobrevisquessin aquest segle. Per dos motius: el primer és que la confraria que els donava aixopluc (del Santíssim Sacrament) ja havia desaparegut el 1776. I el segon és que el rector Evinent, el mateix que prohibí les actuacions dels cossiers, en fundà una de nova aquest altre any. I, per tant, és impossible, si encara perduraven i sabent el seu tarannà, que permetés la continuïtat d'aquest grup.

- 38 A Montuïri, per exemple, la dama duia màscara i, temps enrere, sembla que tots els dansaires en portaven (SOCIAS FIOL, J. «Els cossiers de Montuïri abans de 1821», a *Montuïri: patrimoni i festes*. Op. cit., p. 86; VALLCANERAS, F., *Op. Cit.*, p. 17; ADM, AP. Bunyola, 221, 1691-1796, s. f.). Les despeses i la presència del grup de cossiers bunyolí quedà registrada en aquests llibres quasi cada any i, amb poques diferències, sempre són idèntiques, cosa que fa que no sigui necessari repetir ni incidir-hi més. En tot cas, però, sempre vinculades a la festa de l'Assumpció. Com a fet particular, dins aquest segle XVIII, sembla que els focs i la pirotècnia anaren en augment. O, almenys, quedaren registrats més habitualment que a l'anterior centúria (torre de focs, 1726; focs i mascles, 1715-16, etc.). Per altra banda, també podem dir que en un altre grup coetani, els cossiers de Santa Maria del Camí, periòdicament, també renovaven el vestuari: l'any 1757 compraren un vestit nou per a la figura de la dama per 6 ll. 12 s. i, a més, destinaren 1 lliura per comprar una pell de cabra per al sarró del xeremier que els acompanyava (ADM, AP., Santa Maria del Camí, Llibre d'obra, f. 120r). No ens consta fins quan degué perdurar l'ús de les màscares en aquests grups però s'ha de fer constar que a finals del segle XVIII també sortiren diverses prohibicions d'usar-les. En un primer moment només feien referència al marc festiu del carnaval (any 1782), però s'acabà ampliant a tot el ventall d'ús: «[...] con motivo de carnaval, asamblea o qualquier otro pretexto [...] baylando o danzando con máscara, o disfraz [...] se prohibe la venta y fabrica de las máscaras y caretas [...]» (ARM, A.A. XIV/1119). Encara, dues dècades després (1805), el Gremi de Teixidors ciutadà s'enfrontà a les autoritats pel mateix motiu per un ball que havien organitzat (ARM, A.A. XII/882). I, de fet, es troben figures de dimonis (Santa Margalida, Alaró...) que no duen màscara. Devia ser, el motiu, una reminiscència d'aquestes prohibicions? Fos pel que fos, des del segle XVII, ja havien sortit prohibicions del mateix caire (VALRIU, C. *Op. cit.*, p. 124).
- 39 En general, per aquest clergue, vegeu: POU AMENGUAL, M.; SUAU FONT, B. «Antoni Evinent, de mossèn bunyolí a diputat a Corts», a: FULLANA, P.; GAMBÚS, M. *El bisbe Nadal i la Catedral de Mallorca*, Palma, 2013, p. 189-232. El 1780 Evinent tenia un recurs interposat en aquesta església de Bunyola. A més, a banda de les prohibicions de balls, el que també sabem és que la llengua catalana usada en l'administració eclesial havia estat prohibida. Aquell mateix any s'ordenà que tota la documentació havia d'ésser en castellà (ADM, AP. Bunyola, n. 169, f. 166, 170).
- 40 *Diario de Palma*, 16/10/1861, p. 3. La notícia d'aquests cossiers també ha estat recollida a: SOCIES, J.; MAYOL, G. «El segle XX: de la decadència a l'esplendor dels cossiers», a *El patrimoni immaterial: entre la revisió i la descoberta*, Palma: IEB, 2017, p. 231-232. La informació era copiada del diari *El Correo*, si bé no

m'ha estat possible trobar aquest altre exemplar perquè a les bases de dades localitzades només perdura aquest diari fins a mitjan any. Per altra banda, suposam que el narrador era un funcionari o regidor de l'ajuntament llucmajorer, perquè s'ha conservat la redacció d'una altra notícia de la festa dedicada a la promulgació de la constitució de 1812, la qual consta que era per enviar-se i publicar-se a la premsa de l'època (FONT, B. *Op. cit.*, VI, p. 471-472).

- 41 Les opcions possibles de no anar-hi, si realment existien aquests grups a Lluçmajor, del tipus de la distància o per una qüestió d'opció política (per exemple, ser republicà i no monàrquic) no són factibles i són plantejaments a destemps, ja que dels grups desplaçats, un dels pobles més pròxim a Ciutat és Lluçmajor. I, sobre l'aspecte polític, basta veure les actes municipals que per causes de naixement, matrimoni, vingudes d'autoritats, constitucions o festes a Madrid (fins i tot el 2 de maig de la Guerra del Francès) solien fer festes de carrer i públiques de manera bastant habitual i organitzades pel consistori.
- 42 RAMIS, A.; SOCIES, J. «El tercer centenari de sant Marc com a patró de Sineu. La participació dels cossiers de Montuïri i les sortides fora de la vila», a *Montuïri: patrimoni i festes. Op. cit.*, p. 122; POU AMENGUAL, M. «Santa Càndida a finals del segle XIX (II)», op. cit., p. 37; MELIÀ, F. «Porreres: cossiers, cavallets?», *IV JCPB*, Manacor, 1997; VALLCANERAS, F. *Op. cit.*, p. 23-24.
- 43 ARM, AH-2071, s.f. 20/08/1714.
- 44 ADM, AP. Esporles, 87, f.19r, 27, 25r. També se sap que els cossiers de Binisalem i Petra anaren a Muro (Payeras, D. «Convent de Santa Anna de l'orde dels Mínims de Muro: tres notícies sobre cossiers», *IV JCPB*, Manacor, 1997, p. 229-231), etc.
- 45 FONT OBRADOR, B. *Historia de Lluçmajor*, 2, 1974, p. 23. La localització actual del document és: ARM, Notaris, M-295. Així i tot, tampoc sabem aquestes figuracions d'on eren ni a què corresponien per no trobar-se contextualitzades. Font Obrador ja mencionava la peculiaritat de la tipologia dibuixada. La figura (amb un cap de cavall en el centre d'on baixen uns cordins i cintes) s'adapta més a una figura portada per una persona gran a manera d'altres que sabem que existien: mulassa, dins algun acte teatral (entremesos), etc. Tampoc sabem res del context d'un dibuix de Francesc Salvà de sa Llapassa que serví per il·lustrar, en alguna ocasió, els actuals cavallets de Lluçmajor: una figura amb un vestuari i una estructura que no correspon a cap dels grups conservats a l'illa. No es pot oblidar que el motiu representat pugui ser un esbós d'assaig fantasiós (mesclant elements de ball de bot amb elements de figures), perquè porta un cap de cavall,

sense cos, fermat a la cintura, un fet que li dona la llibertat de moviment per ballar amb les mans alçades, un moviment inèdit en aquests grups. Per altra banda, podem precisar que hem localitzat una crònica sobre la vinguda l'any 1852 dels ducs de Montpensier, i que no sabem tampoc de quin lloc provenia el grup de cavallets narrat però sí que s'adequa a la figura feta per Salvà. En cas que la descripció sigui precisa: «[...] y alegres cuadrillas de baile venidas de varios pueblos del llano, unas con cabeza de caballo atada á la cintura remendando el trote de aquel, otras formando cadena con sus pañuelos, otras con arcos de flores, otras en fin con pequeñas mazas y broqueles, [...] trages caprichosos cubiertos de cintas, guirnaldas y cascabeles, [...] y su nombre popular de cosiés, remontaban la fantasía á tiempos bien lejanos; y habia tal novedad en aquellas olvidadas danzas que ya en los pueblos no se ven sino raras veces [...]» (QUADRADO, J.M. *Visita de SS.AA. la Infanta doña Luisa Fernanda y el duque de Montpensier a la isla de Mallorca*, Palma: Impremta de D. Juan Guasp, 1852, p. 7). Hem de puntualitzar que hi ha més d'una edició i una impremta d'aquesta crònica i no surt sempre amb el mateix relat, baldament sigui del mateix autor. I, a més, encara que ho englobi tot amb el nom de cossiers, com podem observar, s'hi descriuen: cavallets, broquers, cossiers, ball de cintes o d'arcs florals, etc. En aquesta visita reial se serví menjar tipus gelats, etc., i el fuster Cloquell de Ciutat muntà una galeria xinesa segons es tenia per habitual en aquests actes (ARM, Diputació, D-846, comptes any 1852). Per altra banda, s'ha de fer constar que poc després de l'any 2000 (any que es creà el nou grup de cavallets llucmajorers), fra Pep Gelabert localitzà unes despeses que feien referència a uns cavallets que actuaren a la vila. La informació s'aprofità per ser inclosa dins una publicació del partit de govern municipal d'aquell moment. No m'ha estat possible localitzar aquest escrit ni saber l'abast de les dades que contenia. En tot cas, suposam que provenia de la mateixa documentació d'arxiu que aquí utilitzarem. El pregó realitzat l'any 2000 (LLOMPART, G. *La Dansa dels Cavallets de Lluçmajor*, Lluçmajor, 2001) tampoc aportà més llum sobre l'assumpte i es reduí a una contextualització d'aquestes colles. A la revista local sortí un article firmat amb pseudònim que aportava, així com nosaltres ho entenem, l'estat de la qüestió més objectiu que es podia fer en aquell moment sobre el nou grup (ANÒNIM. «Recuperar els Cavallets», *Lluçmajor de Pinte en Ample*, 214 (2000), p. 21).

- 46 CATANY, T. (ed.). *Tomàs Monserrat. Retratista...*, p. 158-159. Aquests altres, fruit d'un intent d'introducció a la tercera dècada del segle xx dels cavallets artanencs de sant Antoni de Pàdua a través de les dues comunitats franciscanes. Un projecte avortat, cosa que va fer que les carcasses de Lluçmajor passassin a Artà (CARRIÓ VIVES, G. «La festa franciscana de sant Antoni de Pàdua a Artà», *op. cit.*, p. 93-95).

- 47 APL, 3.1/4, f. 29r-30, 31r. El 1831 tot tengué un cost de poc més de 28 lliures.
- 48 APL, 3.1/4, f. 35r, 36v. Aquest any el predicador fou el rector d'Algaida, Ramon Pasqual. L'any següent consta: xeremier i tamborí, teia, els galls per a l'arbre i torrons. A més es regalaren diverses ensaïmades i un mocador. Pel que fa al fuster Miquel Munar que ens apareix, quasi amb tota seguretat formava part d'una nissaga llucmajorera dedicada a aquest ofici. Perquè un bon grapat de fusters Munars feren feines a la nostra parroquial durant aquesta època: Guillem Munar (part del retaule major, la capella de sant Antoni i el túmul funerari); Antoni Munar (part de la capella de la Trinitat) i, segurament, el mateix Miquel a què ens referim realitzà l'impressionant canzell del portal major (POU AMENGUAL, M. «La promoció artística de les... », *op. cit.*).
- 49 APL, 3.1/4, f. 79v.
- 50 Curiosament, sí que hem localitzat uns altres cavallets citats, de segon nom, com a cotoners a Bunyola. Fou a l'agost de 1671 quan la confraria de l'Assumpta d'aquest poble, que ja hem mencionat, pagava dues lliures i setze sous per «[...] los cavallets cotoners y cascavells [...]» a qui acompanyava un sonador. Però mentre que els cossiers bunyolins els hem localitzat de manera habitual, aquest altre grup només apareix en aquesta única ocasió (ADM, AP. Bunyola, 69, s. f., agost de 1671). Un fet que sembla apuntar a dos camins: (1) la colla era d'una altra obraria i va ser llogada aquest any o, (2) eren de fora poble. En aquest segon aspecte cal apuntar que just en aquest segle es coneixen dos llocs amb presència de cavallets citats de sobrenom com a cotoners. I, justament, els dos centres es troben a banda i banda de la mateixa carretera principal que duu a Bunyola: a Ciutat, que es troba a uns 15 quilòmetres al sud, i a Sóller a 10 quilòmetres pel nord. Uns aspectes a aclarir que, evidentment, deixam per a altres investigacions o investigadors.
- 51 A Barcelona es tornà a crear uns nous cavallets cotoners l'any 1994, a càrrec de l'Esbart Català de Dansaires. Ens sembla interessant introduir la possibilitat que davant les prohibicions del segle XVIII, a partir del segle XIX es començassin a recuperar, reintroduir o tornassin a aparèixer possibles noves colles (per vincles sociofamiliars i migracions entre pobles, ganes d'algunes comunitats religioses de fomentar l'aspecte lúdic i la participació, augment de la importància de les festivitats de caire civil, etc.) Aquest dubte o interpretació creim que es pot plantejar amb la documentació que aparegué dels cossiers de Búger de l'any 1840 (SALETAS, A. «Sobre els cossiers de Búger», *IJEL Búger*, 2000). Per altra banda, amb la desamortització de 1835 els cavallets felanitxers passaren a dependre de l'ajuntament i, segons les cròniques de l'Arxiduc, s'introduïren en el grup diver-

sos gegants (D'ÀUSTRIA, L. S. *Les Balears*, II, p. 616). Només una o dues dècades després sabem que a Lluçmajor ja hi participaven, o s'introduïren, els gegants de la patrona (POU AMENGUAL, M. «Santa Càndida a finals del segle XIX (II)», *Lluçmajor de Pinte en Ample*, 405 (2018), p. 35). Vint anys després (c. 1900) els cavallets d'Artà tornaren de manera definitiva a aquesta altra vila. Que tant sembla que tengueren influència dels manacorins com que, a més, la memòria artanenca s'hagués mantingut viva i servís per a la recuperació (CARRIÓ VIVES, G. «La festa franciscana de sant Antoni de Pàdua a Artà», op. cit., p. 94-95). Poc després hi hagué l'intent fallit de Lluçmajor. Uns tengueren més sort, com els artanencs o el gegants llucmajorers de santa Càndida. En canvi d'altres, com els gegants de sant Agustí (Felanitx), els cossiers de Búger (si ho foren) o els cavallets franciscans de Lluçmajor, no en tengueren.

- 52 Recordem que n'hi ha diversos: colles de cavallets de nins (Felanitx i Artà), de combat entre cristians i moros (zones del Principat o els nous de Calvià), de parella (Pollença i els nous d'Alcúdia). I sobre el tipus de carcassa: hi ha els típics de volum, d'altres que han sorgit en inventaris que sembla que només tenien un cap de cavall amb un pal (molt pròxim al dibuixat per F. Salvà) i d'altres que són plans sense volum. Aquests darrers a Dènia (València) o a l'Alguer (Sardenya) (SERRA, A. «La tradizione dei Cavalls Cotoners ad Alghero», *Revista de l'Alguer*, 3 (1992); FELIPÓ, R. «Els turcs i cavallets a l'Alguer i Berga, passant per Solsona, Barcelona o... València», *L'Erol*, 106 (2011), p. 33-36, etc).
- 53 APL, 3.1/4, f. 42r, 47r, 65r, 77r. També consta a les actes municipals d'aquest any la referència als predicadors de la festa de l'obra (AML, LA-16, f. 27-28r). El 1839 fou molt semblant: es comprà tabac per posar a l'arbre, la teia era de Son Sunyer i el predicador fou el trinitari Miquel Alcover. A més, l'Ajuntament, que sabia que la festa coincidiria amb la Darrera Fira (13/10/1839), va voler aprofitar-la i amb motiu de la treva de la guerra civil (sic), per més fer, es cantà un tedèum d'acció de gràcies (AML, LA-16, f. 62-63). No sabem a quina guerra es refereix. Tot i que sembla que faria referència a la Primera Guerra Carlina (1833-1840), la qual, encara que finalitzà l'any següent, alguns fronts de la batalla com el front del nord peninsular acabaren el setembre de 1839, és a dir, el mateix mes que tractam.
- 54 APL, 3.1/5, f. 6v-7, 14r.
- 55 APL, 3.1/6, f. 7. També consten galls per a l'arbre, confits, ensaïmades, torrons i músics. El 1845 hi assistí el rector de Montuiri .

- 56 APL, 3.1/5, f. 24-25v, etc. Per exemple, l'any 1846 (08/11/1846) havia estat un any pèssim a l'agricultura amb una mala anyada i ni tan sols havien pogut segar. El 1848 consta la comunicació de la festa de l'obra als representants municipals (AML, LA-18, f. 24 r-v).
- 57 APL, 3.1/6, f. 10-12, 24-28. Encara hi trobam el trinitari Miquel Ferrer alguns anys. A més, també se seguia fent recaptés per la marina llucmajorera. El mateix podem dir de la dècada de 1860 (APL, 3.1/7, f. 4-6, s. f., 1865, 1878, etc.). Les recaptacions també eren baixes (el 1861: 68 lliures; 24 lliures el 1862; 18 el 1863; etc.). Recordem que a l'anterior centúria les recaptacions solien voltar les 200 lliures.
- 58 Els anys següents ja no se citen més festes de l'obra i la recaptació fou reduïda a una col·lecta i una missa dins l'església (APL, 3.1/7, s. f. 1884). El 1884, com que no es produí la colcada de les festes de Sant Antoni i les donacions antonianes ja estaven avançades, les lliuraren per a la construcció.
- 59 APL, 31/5, s. f.

FRANCESC POMAR I BONNÍN, MESTRE D'ESCOLA, POETA (1886-1950)

MARIA DOLORS BAS I POMAR

Tot recordant un:

Homo dives in virtute... pulchritudinis studium habens (Ecles. XLIV, 6).
Home ric en virtuts... enamorat de la pulcritud de la paraula.

Així és descrit Francesc Pomar pel seu amic el Rnd. Bernat Trobat a l'inici del pròleg del llibre *Poesies*, que l'any 1971 l'Ajuntament de Lluçmajor edità amb la col·laboració de la Caja de Ahorros y Monte de Piedad de les Balears. Amb motiu de l'edició del llibre se li va retre, al Teatre Recreatiu, un merescut homenatge. La presentació va ser a càrrec del Sr. Cardell. Als 21 anys del seu traspàs encara és prou recordat per persones que l'han conegut, però a mesura que les dites persones –lleï de vida– ens van deixant, el mestre i poeta Francesc Pomar va essent oblidat.

Familiar, germà del meu padrí. No l'he conegut personalment, però sempre ha estat present en el dia a dia de la meua família. És per aquesta raó que m'he fet l'ànim de reivindicar la figura d'un llucmajorer que fou en vida respectat i estimat.

Dibuix de Mateu Taverner.



1. BREU BIOGRAFIA

Francesc Pomar i Bonnín va néixer el 21 de juliol de 1886 a Lluçmajor, al número 5 del carrer de la Font, cal Senyor Pau, en el si d'una família nombrosa. Fou el més petit de cinc germans, i tal vegada el més aviciat. Després d'uns estudis primaris el jove Francesc ajudava als quefers comercials dels seus pares, sense més pretensions.

Però les amistats exerceixen grans influències en les persones i Francesc no en fou excepció. Aconsellat per l'altre gran amic, Sebastià Guasp –encara no era mossèn– decidí estudiar a l'Escola Normal de Magisteri de les Balears, on aconseguí el títol de mestre de primera ensenyança. Es va estrenar com a mestre a Carritxó de Felanitx. Després exercí la docència a Montuïri, i a Lluçmajor la començà quan, amb gran encert, es fusionaren les dues escoles unitàries que existien al nostre municipi i es creà l'Escola Graduada Nacional. Per a aquesta millora tan important per a la formació dels infants i joves lluçmajorers era requisit indispensable que hi hagués com a mínim tres graus, amb els seus corresponents professors. L'Estat només en subvencionava dos. Aconsellats per l'inspector provincial, la corporació municipal, presidida aleshores pel Sr. Miquel Mataró, es va comprometre a subvencionar-ne un tercer. El nomenament va recaure en Francesc Pomar. Les pàgines d'actualitat de l'edició de dia 13 de novembre de l'*Heraldo de Lluchmajor* testimonien aquests fets.

Però a un esperit sensible i profundament religiós com el de Don Francesc no li era suficient la seva dedicació a la docència. Li calia expressar la immensa espiritualitat que portava dintre i fer-ne partícips –a més dels alumnes– els amics i conciutadans. «Després d'una lectura del gran poema de mossèn Cinto Verdager, “L'Atlàntida”, quedà tan sorprès i meravellat d'aquella obra que passà més d'una setmana per recobrar la serenitat perduda», amb paraules de Don Bernat Trobat. La cabdal importància de les bones lectures es fa palesa amb aquest fet. A partir d'aleshores l'art de la versificació passà a ser una necessitat per a Francesc. Un tant per cent molt alt de la seva producció literària és de caire religiós.

Volem destacar també la seva amistat amb Donya Maria Antònia Salvà, a qui reverenciava i demanava consell. A vegades la poetessa exercia el seu magisteri i suggeria al Sr. Pomar algun possible canvi, una paraula... sempre amb delicadesa exquisida. Ho constatam perquè conservam unes notes o petites missives, algunes encara dins els seus corresponents sobres. Mantenia també correspondència amb altres autors de l'anomenada Escola Mallorquina.

Exigent amb ell mateix, encara volia més. Exercí un apostolat seglar que el portà a ser membre de la Secció Adoradora Nocturna i Clavari del Sant Crist de l'Esperança. El dia 28 d'octubre de l'Any Sant de 1950, la vespra de la festa de Crist Rei, diada en què la parròquia lluçmajorera honra la venerada imatge del Sant Crist, mentre feia classe als alumnes del col·legi de Sant Miquel, festa preparada pel mateix Francesc amb gran cura i minuciositat, fou el dia assenyalat per reunir-se –ell ho creia fermament– amb «el bell sant Crist de l'avior» (dels goigs).

2. FRANCESC POMAR, MESTRE

La seva primera destinació com a mestre va ser es Carritxó de Felanitx. Corria l'any 1914.



Tenim uns petits quaderns amb la «relació nominal dels alumnes que han satisfet la mensualitat corresponent al curs 1914-15». Hi trobam una llista de noms i al costat de cadascun la data en què es va satisfer la mensualitat.

Al mateix quadern una altra relació pel mateix motiu, però aquesta és d'adults. La qual cosa ens indica que el mestre d'un poble petit, com era aleshores es Carritxó, tant havia d'exercir la docència a nins com a majors, i també a pàrvuls, ja que una tercera relació diu exactament «relació nominal de pàrvuls que han...».

Els anys que exercí el mestratge a Carritxó foren també els primers en què Francesc Pomar començà a versificar. La primera poesia de la qual tenim constància la va escriure dia 16 de juliol de 1914, «La jove pagesa»: «Pageseta riallera fresca com alba d'abril, ets abrinada i feinera; tens vermellor de cirera i ets agradosa i gentil...». Aquestes foren les primeres rimes. Déu sap quina joveneta carritxonera el va inspirar!

Del seu pas com a mestre a Montuïri en conservam només un quadern. Comença el mes de gener de 1919. Es tracta també d'una detallada relació dels alumnes que han satisfet la mensualitat, on fa una separació entre classes diürnes –per a pàrvuls–, i nocturnes –per a adults. Acaba el curs, juny de 1920, i acaba el quadern. No en tenim d'altre.

Uns altres quaderns –vuit– són de quan el Sr. Pomar exercia el mestratge a Lluçmajor. Ho deduïm pels noms, alguns de coneguts. En principi ens va semblar que eren noms d'alumnes als quals feia classes particulars i l'estipendi era satisfet en espècies. O són regals per al dia de la seva onomàstica o per a les festes nadalenques. Un dels regals ens ha obert els ulls: una «tortada» en forma de F d'en Miquel Ferrer.

Un altre, de Can Frontet –una botella de Pedro Jiménez–, gairebé ens confirma que no es tracta d'alumnes. Curiosíssima la relació: Antoni Fullana, sis ous. Ferrer Adrover, un conill. Germans Mut, una senalleta de caragols. Pere Juan, un paneret de cireres. Germans Coll, figues de moro hivernenques exquisides... i així podem seguir amb un paneret d'ametles mollars, una coca bamba i una de torró fluix, una manada d'espàrrecs, una sobrassada, una bona sobrassada, un present molt complet, llet formatjada, un pollastre, dues salpes, una botella d'anissat, figues seques boníssimes, una crescudeta quantitat...

A partir de 1921 Don Francesc fou mestre de l'Escola Graduada. L'any 1941 feia classes a Sant Bonaventura. L'any 1950 acabà els seus dies al col·legi Sant Miquel, mentre explicava l'evangeli de la festa que ell tant estimava.



Escola Graduada.



Sant Bonaventura.

3. FRANCESC POMAR, POETA

Dins una de les carpetes hem trobat manuscrita una gènesi dels Jocs Florals. Sembla que és un parlament per ser llegit en algun acte, segurament uns jocs florals, però no ho precisa. Tampoc porta data. En fa un xic d'història: «Jocs romans en honor de la deessa Flora, establerts l'any 241 aC. Per imitació s'instituïren a Tolosa, el 1331, a obsequi i honrament dels vats, premiant amb flors els autors de les millors poesies. En Joan d'Aragó, anomenat *El Caçador*, els establí a Catalunya el 1388; havent-los restablerts la ciutat de Barcelona el 1859.» Segueix amb una definició de poesia: «Expressió artística de pensaments originals, d'invençions fantàstiques, de sentiments delicats, d'aspiracions desinteressades i d'elevats ideals. Poesia és la mel que Déu posà a totes les coses, extreta delicadament pels vats per fer-la gustar als pobres mortals.»

Ja hem comentat que no era precisament un jove quan a Francesc se li despertà la vena poètica. Que la lectura de «L'Atlàntida» el trasbalsà i el fet que el seu amic Sebastià Guasp guanyàs un premi als Jocs Florals celebrats a Palma fou el desencadenant, l'espurna per dedicar-se ell també a l'art de la versificació.

Per la mentalitat d'avui ens pot sorprendre l'extrema religiositat de les composicions de Don Francesc. Però quan analitzam els fets o els escrits d'un personatge no podem prescindir de situar-lo dins el context de l'època en què va viure. En aquells anys la vida de les persones, els seus hàbits, el seus comportaments eren regits per la religió. El nostre biografiat no en fou excepció i en conseqüència la major part de la seva producció poètica és profundament religiosa.

I patriòtica –com ell mateix la classifica– també. En tenim un exemple en el breu opuscle, en castellà, titulat *Jaume III de Mallorca*, amb el lema: «Ecos de un centenario». Descriu Jaume III com un home bo, però un mal rei. Ens conta la història del personatge, l'oficial, i al mateix temps ens transmet un sentiment més íntim vers la persona. Ens fa sentir fins a quin punt fou realment un rei dissortat.

Però també s'ha parlat moltes vegades –al pròleg del llibre esmentat; a la revista *S'Unió de s'Arenal* i a la presentació del llibre també ho constata el Sr. Cardell– de la «vis còmica» del Sr. Pomar, de les seves poesies humorístiques o jocundes, com les qualifica ell mateix en alguna de les carpetes que han arribat a les nostres mans. Altra vegada cal situar-nos a l'època. Ens conta algunes situacions que en l'actualitat resulten totalment desfasades. Però així i tot no ens podem estar de somriure, d'esclafir en algun moment. Sabem que algunes foren recitades o representades en repetides ocasions en aquells actes i vetlades que es duïen a terme molt sovint a la nostra ciutat i sempre feien les delícies del públic. Una d'aquestes poesies guanyà en la II Festa de la Poesia de Manacor un primer accèssit a poesia humorística. Conservam unes pàgines del diari *Arriba* de Manacor, de data 2 d'agost de 1947, edició especial, on «Un cas succeït» fou publicada. En guardam també, amb molta cura, el diploma corresponent.



Ara farem referència, perquè intentam ser imparcials, a un caire de la personalitat de Francesc Pomar que no ens és precisament de bon grat. Al número 289 de la revista *Lluçmajor de Pinte en Ample*, Maties Garcias ens conta en unes pàgines sobre memòria històrica que el nostre biografiat va ser «...un d'aquells lletraferits catòlics que posaren la seva art poètica al servei del bàndol franquista». Don Francesc va escriure, en castellà evidentment, un «Himno a la Falange» que fou publicat al periòdic local *La Semana* el dia 12 de setembre de 1936. No el conservam. Ni manuscrit, ni mecanografiat. Maties Garcias acaba l'article amb paraules que sonen a petita disculpa vers l'autor. Escriu: «...uns s'engataven de violència, altres la patien i molts havien de sobreviure com podien. Uns lluitaven amb les armes i altres, tal vegada empesos per la circumstància dramàtica del moment, s'hi adheriren amb la ploma. Eren temps de guerra.»

L'autor també era conegut per les seves obres de teatre, de les quals parlarem detalladament més endavant.

RELACIÓ DE POESIES DE FRANCESC POMAR

La classificació està feta per l'autor. En carpetes amb un títol a sobre, les mecanografiades, i en quaderns i fulles soltes, les manuscrites, amb una cal·ligrafia bellíssima. De cadascuna de les carpetes que corresponen a un tema podem fer subgrups. Per exemple, dins la carpeta de «religioses» n'hi trobam d'eucarístiques, marianes, franciscanes... Dins la carpeta d'«endreces» n'hi ha de dedicades a onomàstiques, a noces, a primeres comunions, a misses noves... Les «camperoles» desprenen flaires de sans i bons costums. Intentarem un ordre cronològic. La majoria dels poemes porten la data en què foren escrits, que posarem al costat de cadascun. Als que no

porten data posarem s/d (sense data). Els títols dels poemes els posarem en cursiva. N'enumerarem 256. Aquells de què disposam. Sabem que se n'han extraviat. També n'hem recuperat algun, com és el cas d'una endreça per a una primera comunió, la del nin Miquel Adrover. El mateix Miquel ens l'ha proporcionada. Impresa al recordatori d'aquell dia.

Alguns poemes –10– foren premiats o se'ls concedí un accèssit. Tal honor quedarà anotat vora el mateix poema.

L'autor els va classificar en:

1. Endreces i homenatges
2. Religioses
3. Camperoles o de pàtria
4. Amoroses
5. Humorístiques o jocundes.

1. Endreces i homenatges: 116. Nupcials. Primeres comunions. Misses noves. Felicitacions per a onomàstiques. Homenatges

Nupcials: 20

Nupcial —als bons amics Joan Tomàs i Magdalena Vaquer, 2 de juny de 1928.

Molts d'anys —amb motiu d'unes noces celebrades a Menorca d'un mallorquí amb una menorquina. Juliol de 1928.

Cançó de noces —el jorn de l'esposori de la meva neboda Margalida Pomar amb Antoni Cirer. 4 d'abril de 1945.

Mi felicitación —per recitar a les mateixes noces na Maria Rosa, cosina de la núvia.

Nupcial —a l'amic Antoni Cirerol i a la seva esposa. Juny de 1945.

Escomesa —a Jaume Bonnín el dia de les seves noces. Vuitada de Nadal de 1946.

Si fos cantaire! —Lema: «Cançó de noces». Sense dedicatòria. 2 d'agost de 1947.

La meva enhorabona —en la diada de noces de Francesc Bonnín. Maig de 1948.

Nupcial —a Damià Monserrat i Antònia Monserrat. Juny de 1948.

La meva cançó de noces —per a la festa nupcial de la meva fillola Maria de Gràcia Pomar i Enric Bas Fita (pares de qui escriu aquesta relació). 19 de maig de 1949.

Felicitació —per a les Noces de Plata de Miquel Caldés i esposa. Abril 1925-1950.

Festa blanca —per a la diada de noces de Josep Bonnín i la seva esposa. Abril de 1950.

Endreça —a Gabriel Prohens i la seva esposa. 10 d'abril, Any Sant de 1950.

Nuviances —a Joan Cirer i la seva esposa Coloma. 24 de maig de 1950.

Nupcial —als bons amics Sebastià Vidal i Margarida Socías, s/d.

Als nuvis —Damià Sastre Verdera i Francisca Tomàs Mir, s/d.

Ofrena —el delegat del nuvi ofrenant el pom de flors de nuviàncies a la núvia, s/d.

A l'amic Joan Socias —en el jorn del seu casament amb Jerònima Socias, s/d.

Nupcial —a Pedro Poblador i Antònia Pellicer, s/d.

L'anell de casar de mos pares difunts —s/d.

Primeres comunions: 18

Diumenge blanc —per a la primera comunió de Joan Pomar a Montuïri. 11 d'abril de 1919.

Primera comunió —a la meva nebodeta Margalida Pomar. 16 de març de 1920.

Recordatori —per a la primera comunió de Margalideta de Montuïri. 26 de març de 1920.

Recordança —de l'Escola Graduada de Lluçmajor als seus alumnes de primera comunió. Impresa en una d'aquelles estampes que se solien donar en tal diada. En conservam una amb el nom de Joan Tomàs Vicens. 23 d'abril de 1922.

Recordatori —per a la primera comunió de Magdalena Ballester Puig, abril de 1922.

Recordatori —per a la primera comunió de Francisca Pomar. Abril de 1923.

Jo som —per a la primera comunió d'Esteve Mòjer Cardell. 24 d'abril de 1927.

Idil·li —per a la primera comunió del petit deixeble Miquel Mòjer. Abril de 1927.

A ma nebodeta Margalida —per a la seva primera comunió, Diada de l'Àngel de 1929.

Eucarística —per a la primera comunió del nin Joan Garau. Dia de Sant Joan de 1936.

Per la primera comunió —al nin Miquel Adrover Ferretjans. 16 de març de 1947.

Felicitació —al nin Llorenç Socias el dia de la seva primera comunió, 15 d'abril de 1948.

Felicitació —a la nina Catalina Maria Vaquer Mataró. Diumenge Blanc de l'Àngel de 1948.

Enhorabona —a la meva nebodeta Joana Roca el dia de la seva primera comunió, s/d.

Miquelet l'enhora bona —al nin Miquel Pomar el dia de la seva primera comunió, s/d.

El meu desig —per a la primera comunió del nin Mateu Gamundí, s/d.

La meva festa major —s/d.

Estampa de la primera comunió —a la nina Apol·lònia Quart i Ripoll, s/d.

Misses Noves: 8

Tu es sacerdos —a fra Antoni Mòjer per la seva primera missa. 21 de maig de 1916.

La Missa Nova —del novell sacerdot Mn. Sebastià Guasp. Lema: «El padrinet».

Llegida per l'autor durant el dinar de dia tan assenyalat. 31 de desembre de 1917.
Tu es sacerdos —primera missa del nou prevere Mn. Bernat Trobat. 7 de gener de 1923.

Desig lograt —Lema: «Missa Nova», per a la primera missa de Mn. Jaume Mulet, celebrada a Sineu dia 3 de novembre de 1923. Guanyadora del primer i únic accèssit a la Viola d'Or als jocs Florals de Sóller, dia 18 de maig de 1924. Publicada al tom VIII de la *Historia de Lluçmajor*.

Tu es sacerdos —a fra Llorenç Salvà de l'orde franciscà. 5 de març de 1931.

En el jorn de la Primera Missa —a fra Miquel Tous, TOR. Desembre de 1933.

Nou Jornaler —per a la primera missa de Mn. Francesc Romaguera Cardell, s/d.

Salutació —a Mn. Miquel Puigserver en el jorn de la seva primera missa. Algaida. Festa de la Santíssima Trinitat, s/d.

Homenatges i felicitacions per a onomàstiques: 68

A sor Caritat —amb motiu de la seva festa. 1 d'agost de 1914.

Per la festa de mon amic Sebastià Guasp —es Carritxó, 20 de gener de 1915.

Temps de batre —a mon amic Sebastià Guasp. 3 de juliol de 1915. Publicada al número extraordinari de *Lluçmajor* per la festa del Sant Crist de l'Esperança.

Les rogatives —a mon distingit amic Andreu Pont. 11 d'agost de 1915.

A mon amic Miquel Thomàs —amb motiu d'haver-me dedicat una poesia. Agost de 1915.

L'assumpta —a mon distingit amic Mn. Sebastià Socias, rector de Campos. Agost de 1915.

A Mn. Bartomeu Obrador —amb motiu de la seva onomàstica. Agost de 1915.

Impressió —a mon amic Sebastià Guasp. Es Carritxó, 25 de novembre de 1915.

Sonet —amb motiu de l'onomàstica de mon amic Sebastià Guasp. Gener de 1916.

Sonet —amb motiu de la festa onomàstica de mon amic Josep Mercadal. Març de 1916.

Als Terciaris regulars i seculars —en la peregrinació dalt el santuari de la Bona Pau de Montuïri. 28 de maig de 1916.

Escomesa —als Marianes de la Congregació de Campos. 20 d'agost de 1916.

Sonet —per a la festa del meu nebodet Miquel. Diada de Sant Miquel de 1916.

Sonet —per a la festa de na Francisqueta Ferragut i Vanrell. Diada de Sant Francesc de 1916.

Flor pel cel —per a na Benvingudeta Ferragut Vanrell. 29 d'octubre de 1916.

Felicitació —a una nina de pocs anys. Octubre de 1916.

Escomesa als terciaris de sant Francesc —per a la peregrinació al santuari de la Mare de Déu de Consolació. Lluçmajor 1917.

La diada de Sant Joan —per a l'onomàstica de l'amic Mn. Joan Thomàs. Juny de 1917.

- Vinguent de Lluc* —a M.A. Salvà. Agost de 1917.
- Enhorabona* —a l'amic Mateu Taverner. 21 de setembre de 1917.
- A nostra Vila* —per a la inauguració del tren. Setembre de 1917.
- Felicitació* —a una Catalina. Novembre de 1917.
- A sant Andreu, apòstol* —per a la festa de Mn. Andreu Pont, rector. Novembre de 1917.
- A la memòria d'una nina de cinc anys* —Margalida Roca Rubí. 22 de maig de 1918.
- Sant anhel* —a mon amic Miquel Munar. Juny de 1918.
- Escomesa* —a l'Excel·lentíssim R. Domènech, bisbe de Mallorca, amb motiu de la seva primera Visita Pastoral a la ciutat de Lluçmajor. 1 de febrer de 1919.
- Per la Mare de Déu del Carme* —a Da. Carme Vanrell. 16 de juliol de 1919.
- La diada de sant Bernat a Mallorca* —a mon amic Bernat Trobat. 20 d'agost de 1919.
- Felicitació* —a mon amic Gregori Barceló. Montuïri, Diada de Sant Gregori de 1919.
- Escomesa* —a l'Excel·lentíssim Amèric Orzali, bisbe de San Juan de Cuyo, per l'Entronització del Sagrat Cor de Jesús en el Círcol Catòlic de Lluçmajor. 1920.
- L'entrada del nou rector* —Montuïri. Setembre de 1920.
- Lluçmajor a l'Orfeó Mallorquí* —amb motiu de la seva eixida a Cura. Maig de 1921.
- Per la primera pedra del monument a Jaume III* —a l'Excel·lentíssim D. Enric Sureda, administrador patrimonial. 22 de gener de 1922.
- Escomesa* —amb motiu d'oferir el nin Antoni Rosselló una corona de roses a nostra Senyora de Gràcia el moment de fer la solemne entrada a Lluçmajor. Octubre de 1926.
- Amor de pàtria* —a l'excel·lentíssim Sr. Miquel Mataró, batle de Lluçmajor, per l'homenatge popular que se li ret, amb motiu de reformes importants fetes a la nostra vila. 20 de febrer de 1927. Publicada al tom VIII de la *Historia de Lluçmajor*.
- Mot final* —la Santa Missió al poblet de Randa. 29 de gener de 1928.
- Misional* — (castellà) 29 de gener de 1928.
- Felicitació* —a la taula d'un Josep fent festa. Diada de Sant Josep de 1929.
- Himne* —a sor Maria Rafela, mare fundadora a Campos de la Congregació dels Sagrats Cors. Noces d'Or de la fundació. 17 d'abril de 1941.
- Himno del cincuentenario* —el mateix «Himne» a sor Maria Rafela traduït al castellà.
- A nuestra Madre Fundadora* —«Para el homenaje literario». 17 d'abril de 1941.
- A la padrina Inès*, que morí cantant cantant. Febrer de 1944.
- Molts d'anys* —Noces de Diamant de M. Antònia Salvà. 4 de novembre de 1944.
- Mi copa* —(castellà) a mi buen amigo el eminente barítono Francisco Bosch, con admiración y afecto. Setembre de 1946.
- A Miquel Thomàs de Taixaquet* —en el quart centenari del Concili de Trento i amb motiu de ser nomenat fill il·lustre de la ciutat de Lluçmajor. Desembre de 1946.
- Agraïment* —a M. Antònia Salvà per haver-me dedicat l'agudíssim tom *Llepolies*. En Temps d'Advent, 22 de desembre de 1946.
- A Da M. Antònia Salvà* —per haver salvat del foc una cançó meva. Nadal de 1946.

- Endreça* —al jove poeta Baltasar Coll. 18 de febrer de 1947.
- Nuestro saludo* —(castellà) a un visitant andalús, comparant la nostra illa amb la seva Andalusia. 17 d'agost de 1947.
- Les messes del Senyor* —a l'excel·lentíssim Sr. Joan Hervàs Benet, bisbe de Mallorca, amb motiu de celebrar-se a Lluçmajor l'acte de propaganda proseminari de Mallorca. 3 de març de 1948.
- Nuestra amistad* —(castellà) a Francisca Ramón. Juliol de 1948.
- Brindis* —per a les «Noces d'Argent» del futbol a Lluçmajor. Santa Cànida, 1948.
- Molts d'anys* —a la meua amiga Joaneta en complir 5 anys. 6 de setembre de 1948.
- Escomesa* —als joves d'Acció Catòlica per l'Any Marià, 1948.
- L'agraïment* —a tots els que ajudaren a la cavalcada de la festa dels Reis de 1949.
- Escomesa* —al reverendíssim P. General del Tercer Orde regular de Sant Francesc amb motiu de la visita canònica al convent de Lluçmajor. Santa Cànida, 1949.
- A Lluçmajor* —per a la benedicció de la Creu, en el «Camp de sa Batalla», en el VI Centenari de la mort de Jaume III de Mallorca. 25 d'octubre de 1949. Nota de l'autor: «S'ha trobat que les despulles de Jaume III foren situades dins la primitiva església, davall el "Sant Crist Vell" de la parròquia. Seria el que avui està a la primera capella, a mà esquerra, a l'oratori de Sant Honorat?»
- Els molts d'anys* —a Mateu Taverner, artista de casa nostra, el dia del seu sant, 1950.
- Escomesa* —amb motiu de la festa dels excelsos patrons de les germanes dels Sagrats Cors celebrada a la seva residència. 8 d'octubre de l'Any Sant de 1950.
- Poema casolà* —quadern i missiva dedicada a Mn. Joan Puntí i Colell, prevere, amb l'agraïment al cor i l'afecte de germà. Any Sant de 1950. El poema consta de diverses parts: *Les noces. El pubill. Vocació. La missa nova. Despullament de l'arbre. El viàtic.*
- Escomesa* —a mon amic distingidíssim Mn. Miquel Puigserver, amb motiu de la seva onomàstica. s/d.
- Saludo* —de los alumnos del Colegio San Miguel a su queridísimo prelado, s/d.
- Agradecimiento* —de las jóvenes de A.C. a su conciliario D. Bernardo Trobat, s/d.
- Felicitació escolar* —a sor Maria del Cenacle, per Pentecosta, s/d.
- Volada al cel* —Aubatet als 27 mesos d'edat, s/d.
- La meua endreça* —a Pilar Llongueres, el jorn de la seva onomàstica, s/d.
- Lluçmajor agraiït* —al «Mallorca» i a l'«Espanya» pel partit desinteressat a favor de la Mare de Déu de Gràcia, s/d.
- Record* —al nostre poeta llorejat Josep Tous i Maroto, s/d.

2. Religioses: 98. Goigs. Eucarístiques. Marianes. Franciscanes. Tomassines. Festivitats de distints sants. Nadalenques

Goigs: 3

Goigs al sant Crist de l'Esperança —17 de març de 1917. (Se segueixen cantant).

Goigs de lloança a santa Catalina Thomàs —Lema: «Inter rubeta liliu». Juny de 1930.

Goigs populars a honra i glòria de sant Miquel patró de Lluçmajor —7 d'agost de 1945.

Oració: 1

Oració —Davant l'antiga i venerada imatge del Sant Crist de l'Esperança. 21 de març de 1917. Lletra adaptada a la música d'una cantata de Bach.

Nadalenques: 6

Dormien —maig de 1926.

Nadalenca —Nadal de 1929.

Nit de Nadal —aquesta prosa va veure la llum pública a *El Correo de Mallorca* el dissabte de Nadal de 1929.

Nit de Reis —gener de 1929.

Innocència —s/d.

Passen els reis —s/d.

Festivitats: 23

A sant Antoni Abad —patró des Carritxó. Gener de 1915.

A sant Antoni de gener —per cantar un estol de joves carritxoners dalt una carrossa. 1915.

A sant Josep —per cantar as Carritxó durant els «Set Diumenges». Març de 1915.

El Divendres Sant —publicada en el número extraordinari dedicat a la Setmana Santa al diari de Felanitx *La Tradición*. Abril de 1915.

Himne de Mallorca a nostra Fe —Lluçmajor, 14 de gener de 1917.

El nom de Maria —felicitació, 12 de setembre de 1917.

Déu —Lema: «Tu solus sanctus». Diada de Pentecosta, 11 de juny de 1918.

La festa de sant Cristòfol —al bon amic Tomàs Monserrat, rector de l'església de s'Arenal. 10 de juliol de 1918. Nota de l'autor: «És creença popular, de temps enrere, que aquell que resa dins la mar quaranta credos la diada de sant Cristòfol, queda curat de certes malalties.» Publicada al tom VII de la *Historia de Lluçmajor*.

Flors de passionera —diada de la solemnitat de Sant Josep, març 1927.
Divendres Sant —Lema: «Malis uda gerens cor adamantinum». Setmana Santa 1927.
A santa Magdalena penitent —22 de juliol de 1942.
A santa Marta —per ser cantada. 20 de setembre de 1946.
Als Sagrats Cors —lletra aplicada a la serenata de Schubert. Diada de Sant Marc, 1947.
La festa del llibre —a la joventut. Diada de Sant Josep de 1949.
La diada de sant Bernat —20 d'agost de 1949.
A sant Josep en el seu patrocini —amb motiu de la benedicció solemne d'una imatge del sant, a l'oratori de les religioses dels SSCC. Diada de Santa Teresa de Jesús de 1949.
El Vaticà i el Papa —Lema: «Diada pontificia». 11 de març. Any Sant 1950.
El gremi del ram de la fusta —al seu patró sant Josep. Març de 1950.
El Calvari —per ser cantada amb música de Bach, s/d.
A santa Cecília —per ser cantada, s/d.
Dijous Sant —Lema: «la Casa Santa», s/d.
El jorn de sant Honorat —Lema: «Cançó popular», s/d.
A Santo Tomás de Aquino —(castellà) Lema: «Fides», «Amor», s/d.
Sant Antoni de gener —a Maria Antònia Salvà, s/d.

Eucarístiques: 14

Conhort i desenganys —25 de maig de 1916.
Himne eucarístic —a mos germans en el Santíssim Sagrament de la secció Adoradora Nocturna de Lluçmajor. Diada de Sant Rafel de 1916.
Himne eucarístic —traducció. 19 de maig de 1917.
Quatre actes abans de combregar: de *Fe*, d'*Humilitat*, d'*Amor*, de *Desig*. Abril de 1917.
De la terra al cel —27 de setembre de 1917.
Festa de les espigues —celebrada la nit del 25 al 26 de juny de l'any 1921, a la parròquia d'Algaida, per la Secció Adoradora Nocturna de Lluçmajor.
Tríptic: Oh enyorança! Oh amor! Oh sacrifici! —accèssit únic a la «Viola d'or» en els Jocs Florals de Felanitx, dia 3 de setembre de 1923.
Mot final —de la Santa Missió al poblet de Randa. 29 de gener de 1923.
Processó rural —Diada del Corpus, 6 de juny de 1929.
Processó rural —Diada del Corpus de 1931.
Processó rural —Diada del Corpus de 1934.
Eixa vida no és la vida —per a la Diada de Difunts. Diada dels Morts de 1949.
La Santa Missió —diumenge 29 de gener de l'Any Sant 1950, comiat de la Santa Missió.
Missatge del cel —Lema: «Germana mort», s/d.

Marianes: 35

- Cançoneta de maig* —per cantar en el «Mes de Maria» des Carritxó. Abril de 1915.
- Cançoneta a Maria* —per demanar la pau a Europa durant un exercici del Mes de Maria as Carritxó. 19 de maig de 1915.
- Cançoneta de maig* —as Carritxó, 1915.
- Tota Pulchra* —s'estrenà as Carritxó dia 13 de maig de 1915.
- Càntic a la Immaculada* —es Carritxó, 29 de novembre de 1915.
- A la Mare de Déu de Gràcia* —dedicada a Da. Benvinguda Vanrell de Son Grauet. 1915.
- L'assumpció de la benaventurada sempre Verge Maria* —15 d'agost de 1915.
- A la Verge de Gràcia* —abril de 1917.
- Invocació a la Verge de Sant Salvador* —abril de 1917.
- Invocació a Maria* — (traducció) 23 d'abril de 1917.
- Veniu i anem* —cançoneta de maig. Adaptació de «Venid i vamos todos». Maig de 1917.
- La Verge de Gràcia* —diada de Sant Jaume de 1917.
- Venint de Lluc* —9 d'agost de 1917.
- L'assumpta* —Lema: «Jam hiems transiit», 15 d'agost de 1918.
- Agraïment* —de la vila de Porreres a la Mare de Déu de Montision. Maig de 1920.
- A santa Maria de Lluc* —Lema: «De setembre en romiatge». Premiada amb el segon accèssit a l'Englantina d'Or als Jocs Florals de Palma. Abril de 1923.
- L'assumpta* —Lema: «Oh, Mare de Déu d'Agost». 15 d'agost de 1924.
- La Trobada* —Lema: «Santa Maria de Lluc». Maig de 1926.
- Flor de l'Ave Maria* —aquesta flor té la particularitat d'obrir-se més o menys en pondre's el sol. Març de 1927.
- Orfenesa* —abril de 1927.
- A Maria* —Lema: «Rosa mística», 20 de maig de 1948.
- Escomesa* —a la Mare de Déu de la Bona Pau, baixada del seu puig, solemnement, a la seva vila de Montuiri. Juny de 1948.
- Present diví o de comiat* —Mare de Déu de Lluc i de Gràcia. 10 d'octubre de 1948.
- Escomesa* —d'un nin de la placeta dels Pins a la Verge de Lluc, octubre de 1948.
- Salutació a Maria* —d'una nina de la placeta dels Pins a la Verge de Lluc, octubre de 1948.
- Pregària infantil* —a la Verge de Lluc, octubre de 1948.
- Una cançó de nin* —a la Verge de Lluc, octubre de 1948.
- A l'excelsa pelegrina la Verge de Lluc* —inclosa a la Corona Poètica: «Els poetes llucmajorers a la Mare de Déu de Lluc». Lluçmajor, octubre de l'Any Marià de 1948. *Canto a Maria* —(castellà). Dissabte de Glòria de 1949.
- Los Dolores de Maria* —1r dolor: *Profecia de Simeón*. 2º dolor: *Huída a Egipto*. 3er dolor: *El Niño perdido*. 4º dolor: *Calle de la Amargura*. 5º dolor: *Muerte de Jesús*.

6º dolor: *Lanzada y Descendimiento*. 7º dolor: *Sepultura del Señor y Soledad de la Virgen*.

A la Mare de Déu de Gràcia —Nota de l'autor: «Els nostres besavis contaven haver vista la Mare de Déu de Gràcia tota remulla, qualque vegada; prova segura —deien ells— d'haver salvat un mariner», s/d.

A Lourdes de França Maria baixà —per ser cantada durant el quinzinari, s/d.

A la Mare de Déu d'Agost —s/d.

A la Mare de Déu de Sant Salvador —en el jorn de la seva pontifical coronació, s/d.

A la Mare de Déu del Cocó de Lloseta —s/d.

Una cançó de nin —a la Verge de Lluc, s/d.

Franciscanes: 10

Santa beurada —novembre de 1916.

Amor i Fe —Himne franciscà. Agost de 1917.

Davant el Serafi d'Assís —per cantar amb la mateixa música de l'Himne Nacional Franciscà. Setembre de 1917.

Cap al cel —3 d'agost de 1917.

Himne de la Joventut Seràfica —28 d'agost de 1917.

La creu de Francesc —Traducció. Setembre de 1917.

A sant Francesc d'Assís —amb motiu de la solemníssima benedicció en el Convent mare de l'Orde Tercer Regular de Sant Francesc a Lluçmajor i de les importants reformes fetes a la capella de la Puríssima. Diada de Sant Bonaventura. 15 de juliol de 1928.

Floreta franciscana —1 d'octubre de 1928.

Davant la imatge de sant Francesc estigmatitzat —Epifania de 1934.

Les roses de sant Francesc —s/d.

Tomassines: 6

A la beata Catalina Thomàs —Lema: «Perla de Mallorca». 6 de juliol de 1917.

Oh, la beateta —Lluçmajor, 20 de juliol de 1917.

Flor de la Vall —Lema: «Oh la beateta». Aquest poema fou premiat amb el primer accèssit a l'Englantina d'Or als Jocs Florals celebrats a Palma el 3 d'abril de 1923.

A sor Tomasseta —premiada en el Certamen Marià de Palma el 21 de juny de 1925.

Santa Catalina Thomàs —publicada a *El Correo de Mallorca* el 2 d'agost de 1930.

A santa Catalina Thomàs —amb motiu de la seva canonització. Premiada al Certamen Literari de Valldemosa el 16 d'agost de 1930.

3. Camperoles o de pàtria: 30

- Flor de la plana o La jove pagesa* —diada de la Mare de Déu del Carme de l'any 1914.
- Espiant vora l'era el temps de batre* —es Carritxó, 3 de juliol de 1915.
- Temps de batre* —as Carritxó, diada del Beat Ramon Llull, juliol de 1915.
- Giradissa* —nota de l'autor: «Costum pagesívol de certs llocs de Mallorca en arribar la temporada de figues agostenques. Es Carritxó, vespre de lluna plena de 1915.
- Una nit* —al terrat de l'escola des Carritxó, 25 de setembre de 1915.
- Les matances* —es Carritxó, 25 de novembre de 1915.
- Nocturn* —Lema: «Poblet humil». As Carritxó, diada de Santa Catalina de 1915.
- Anyorança* —Lema: «Crepuscle de ponent». Lluçmajor, 4 de setembre de 1916.
- L'arbre caigut* —22 de setembre de 1916.
- El meu vaqueret* —traducció de «Mi vaquerillo», de Gabriel y Galán. 30 d'abril de 1917.
- Jo hi tornaré!* —18 de setembre de 1917.
- Maig* —a Montuïri, maig de 1919.
- De muntanya* —Impressions d'una excursió per Galilea, Banyalbufar i Estellencs dedicada a l'Excel·lentíssim Sr. En Pere Llasa. Lluçmajor, setembre de 1921.
- De muntanya* —Lema: «Costa Brava». Lluçmajor, 8 d'agost de 1923.
- L'Ave Maria cap vespral* —a Lluçmajor, abril de 1924.
- Flor d'ametler* —Lluçmajor, lluna plena de gener de 1927.
- Ametler florit* —Lluçmajor, 10 de febrer de 1928.
- A la lluna de gener* —Lluçmajor, lluna plena de gener de 1929.
- Aures d'abril* —abril de 1930.
- Al joves* —Vigília de Nadal de 1941.
- La pubilleta del mas* —Lema: «Flor pel cel». Accèssit a la flor natural a «La fiesta de la Poesía de Manacor 1946». En conservam el diploma.
- Posada de Lluçmajor* —Lema: «Penya amiga», 11 de març de 1950.
- Pluja d'abril* —Lema: «Cada gota val per mil», s/d.
- Lloretana* —Lema: «Cançó popular».
- L'aranyoner* —al bon amic Llorenç Clar, s/d.
- Una «Margaridoia»* —Lema: «Flor de claustre».
- Les nostres rondalles* —A la poetessa distingida Pilar Llongueres, s/d.
- Ma pàtria* —Lema: «Gloriosa dicta sunt de te», s/d.
- Amor de pàtria* —s/d.
- Temps era temps* —s/d.

Podem afegir al grup Camperoles unes *Gloses per ser cantades: a sant Antoni. A sant Vicenç Ferrer. Pel Dijous Sant. Pel Divendres Sant. Per cantar panades.* I una adaptació llucmajorera a la tonada *Pitgen sa neu.*

Joguines d'amor —Lema: «A la fi es canta la glòria». 30 d'abril de 1948.

Amor de mare —per la «Festa de la Mare». Maig, Any Sant de 1950.

Sospirs —s/d.

Petit poema de la filla del Majoral —Lema: «Qui estima defectes no mira», s/d.

La filla de senyor de «Na Païssa» —Lema: «Qui té amors, té dolors», s/d.

Cada dia dematí —glosa—, s/d. Musicada pel mestre Miquel Janer.

5. Humorístiques o jocundes: 8

Un cas succeït —Lema «Barberia d'antany». A l'amic Antoni Munar, cordialment.

Premiada a la «II Fiesta de la Poesía». Manacor, 19.

No jugués amb foc —«de picat», 23 d'abril de 1948.

Plany d'amor —Lema: «Cançó popular», 30 de juliol de 1948.

Vol i no vol —3 de setembre de 1948.

Contarella d'un borrarxo —8 d'octubre de 1949.

Es creia tondre —Lema: «Sabata a son peu». Vigília de la Diada de Reis de 1950.

Endemesa d'un escolà a un home gat —s/d.

Jo voldré —Lema: «Cançó popular», s/d.

Menció especial es mereix la *Monografia a la Mare de Déu de Gràcia*. En conservar el manuscrit. Guanyadora del premi Monografies de Santuaris Marians Mallorquins atorgat per Hombres de Acción Católica. El premi fou lliurat el dia 10 de novembre de 1947 al Círculo Mallorquí. Condensa tota una història recordant fets curiosos malauradament avui oblidats. Creiem que aquesta monografia hauria de ser llegida per tot llucmajorer. El lema: «Vós que sou llucmajorera beneïu vostra ciutat». (M.A. Salvà).

Consta de: *Situació del santuari. Les creus. El santuari. L'església. Devoció a la Mare de Déu de Gràcia. Les festes de Gràcia. Festa de la Mare de Déu. La capta del donat. Últimes reformes de Gràcia.*

TEATRE

Francesc Pomar cultivà l'art dramàtic, el teatre. No va escriure cap tragèdia ni cap drama. Escrivia comèdies, amb gràcia, comicitat i algunes amb moralitat simplista, que feien les delícies dels llucmajorers força aficionats com a espectadors i com a actors. Eren obres costumistes que reflectien una societat. Anar a «sa comedi», expressió que encara hem escoltat, era una sortida habitual per a la societat d'aleshores. Anaven a passar-ho bé i a riure amb els personatges de les obres, amb els quals s'identificaven.

La relació, no tan llarga com la dels poemes, anirà per ordre alfabètic, donat que no hem trobat cap ordre determinat a les carpetes. Només hem trobat una data de quan foren escrites. D'alguna de les obres coneixem la data de quan fou estrenada.

Don Francesc rebé aquesta nota de la Sociedad General de Autores de España: «Nos complacemos en comunicarle que, una vez examinada la documentación presentada por usted, se ha resuelto con fecha 25/4/1950 admitirle como socio de esta entidad».

Creim que degué suposar una passa important per a l'època que fos admès, puix que la major part de «la documentación presentada» estava escrita en la nostra llengua, no en castellà.

Possiblement no degué enviar cap altra obra a la societat d'autors. Fou acceptat el mes d'abril i el seu decés es produí durant el mes d'octubre.

En una altra carta datada el dia 12 de maig de 1938 Don Francisco Pons, editor de la Galeria Teatral d'Autors Mallorquins, convidà Francesc Pomar a formar part de la dita galeria.

Títols de les obres:

El nuvi —monòleg còmic. Bartomeu Tarrassa (àlies Tomeu Niuet) era l'actor que ho narrava com si li hagués succeït a ell mateix. Mantenia la hilaritat del públic al llarg de tota la interpretació.

Conversa de nins

De la mort a la vida —comèdia en dos actes i un quadro.

Diàleg —entre na Clara i na Blaia.

Diàleg —entre na Rosa i na Marta.

L'Edicte Imperial —drama en tres actes i cinc quadros. Any 1914.

La filla de Baltasar —drama en dos actes i un quadro, per representar senyoretetes.

La fiesta de san Francisco —felicitación infantil.

Monòleg còmic —per a un nin que mena un cavall.

Nit de matances —quadret de coses nostres en un acte.

Olé —«Juguet còmic» en un acte representat en diverses ocasions per coneguts

«actors» llucmajores i molt aplaudit. Estrenat al Nuevo Cinema el dia 2 de gener 1937.

Per una lletra —Lema: «Figues per llanternes». Comèdia en un acte i dos quadros.

Pobresa no és vilesa —comèdia en tres actes premiada amb l'accèssit a la Flor Natural en un certamen a Palma. Fou estrenada el 1935 per la Companyia Artis.

Tot té adob —joguina còmica, en vers i prosa, en un sol quadro.

Un remei —juguet còmic en un acte. Traduït al castellà per Gabriel Fuster de Manacor, l'any 1945, de qui conservam correspondència. El títol castellà: *Buen remedio*.

Les obres es representaven al teatret de la Joventut Seràfica, a l'Ateneo Ramón Llull, al Nuevo Cinema, al Recreatiu (Cas Coix) i a Can Mataró (més recentment).

4. UNES REFLEXIONS FINALS

En el vintè aniversari de la mort de Don Francesc Pomar l'Ajuntament de Llucmajor organitzà un homenatge i publicà, com ja hem dit, un llibre amb el títol *Poesies*, que recull una tria de la seva producció poètica. A la portada, l'escut del nostre municipi i a l'interior, unes il·lustracions de Mir de la Fuente i algunes fotografies del mestre i els seus alumnes. El pròleg és de Don Bernat Trobat. Sortí dels obradors de la Impremta Moderna.

L'any 2000 li fou concedida, a títol pòstum, l'Espigolera, màxim guardó del nostre municipi. Segur que l'hauria omplert d'orgull el fet que en el mateix acte, juntament amb altres personalitats, també fou concedida al seu gran amic Mn. Sebastià Guasp.

També se li va dedicar un carrer: Francesc Pomar, poeta.

Però ens feim una pregunta: quants de joves en llegir la placa del carrer esmentat saben qui era aquest Francesc? Avui dia, àvids de notícies, llegim el periòdic en paper i digital, miram telediaris, cercam notícies a les xarxes socials. Ho volem saber tot i tot d'una. I tot d'una ens n'oblidam. Per contra, sembla que no ens interessa obrir un llibre d'història. Hauríem de tenir consciència de la utilitat de la feina de l'historiador. La nostra història és una herència, una memòria col·lectiva riquíssima. I ens hem d'esforçar perquè una part d'aquesta herència, més local però no menys important, la nostra, no es perdi. El bagatge cultural que ens ha deixat el nostre biografat és digne de ser recordat. La seva aportació a la gaia ciència, digna de ser tinguda en compte. Cal que els joves se n'assabentin. Cal encomanar-los la passió per la història. I esforçar-nos tots per no perdre la nostra memòria.

Don Bernat Trobat al final del pròleg del llibre emprà una frase d'Horaci: *Non omnis moriar. Del tot ja no moriré*.

AGRAÏMENTS

Gràcies a les persones que m'han parlat del meu oncle pel fet d'haver coincidit amb ell en el temps.

Gràcies a Antoni Montserrat per la seva ajuda en el tema fotografia.

REFERÈNCIES

- CARDELL, Sebastià. Presentació del llibre *Poesies de Francesc Pomar*. Novembre de 1971.
- FONT i OBRADOR, Bartomeu. *Historia de Lluçmajor*. Tom VII, pàg. 24.
- GARCÍAS, Maties. «Memòria històrica». Número 289 de la revista *Lluçmajor de Pinte en Ample*.
- MARTÍN RIMADA, Margalida. *L'Abans*, pàg. 449 i 450.
- MONSERRAT, Mateu. «Els nostres poetes». Número 42 de la revista *S'Unió de S'Arenal*. Octubre de 1990.
- TROBAT i FERRETJANS, Bernat. Pròleg del llibre *Poesies de Francesc Pomar*. Novembre de 1971.

SA COMPANYIA DES LLOROS

CLIMENT RAMIS

Les relacions personals els anys 1920 eren directes. La manca de tecnologies de la informació i de xarxes socials afavoria, més aviat obligava, que els contactes fossin personals. Els cafès eren els llocs on es reunien els homes, en molts de casos diàriament, per gaudir de moments d'oci, fer negocis, compartir experiències, reforçar amistats i comentar les notícies i novetats tant locals com nacionals o internacionals. Aquestes reunions tan freqüents afavorien la formació de grups d'amics que compartien objectius comuns (el mateix que els actuals grups d'amics però nascuts de forma diferent).

El cafè de Can Carrasquet (posteriorment anomenat Granja Frigo fins a la seva desaparició), situat a la plaça d'Espanya, a l'actual illeta de Can Mataró, era un centre important de concentració de joves. Allà es formà un grup (una companyia) de setze amics, fills de reconegudes famílies del poble, que foren batiats amb el sobrenom d'*es Lloros*. No està clar el motiu d'aquest sobrenom. Consultades algunes persones sobre aquest punt, he obtingut respostes encontrades, des que eren persones avançades al seu temps amb preocupacions intel·lectuals i socials, fins que eren tot el contrari. El que sembla segur és que aquests joves, com a conjunt, devien distingir-se per alguns motius perquè foren dignes que un glossador els dedicàs una glossa, la qual és el motiu d'aquest comentari. Segons la glossa eren un poc fanfarrons i un poc desbaratats (possiblement no més que els joves d'ara), la qual cosa queda reflectida ja al tercer vers i també, de forma definitiva, al penúltim.

Particularment a cada un dels setze membres d'aquesta companyia la glossa els dedica uns mots referint-se a la seva idiosincràsia, el seu defecte, la seva virtut o el seu aspecte físic (sempre segons el punt de vista de l'autor de la glossa). Cal dir que el glossador no es priva de posar la seva opinió de forma ben clara per a cada un dels membres de la companyia, algunes vegades de forma quasi ofensiva.

El text de la glossa me'l va donar en Josep Ferrer ja fa anys. Aquest llucmajorer és casat a Campos, on viu. Casa seva a Lluçmajor és al carrer de Sant Joan, al costat del forn de Can Tofolet. Em va arribar com una glossa anònima. Consultat el Dr. Miquel Sbert per si ell en coneixia l'autor, em contestà que no i que no tenia proves feaents que permetessin dir qui és (en la meua opinió segur que era llucmajorer i que coneixia tots els integrants de la companyia). Que per l'època, la temàtica, l'estil, les

paraules utilitzades, Andreu Vidal Cardell (1886-1962) possiblement podria ser-ne l'autor. Que aquest glossador llucmajorer, irònic i festós, és l'autor de glosses com «Es deliris des culés», «Ses peripesis d'un perdiué» i «Ja torna es cobrador de lletres». Que sempre escrivia les glosses i recitava de memòria, la qual cosa podria ser una altra prova indirecta de l'autoria.



La fotografia (cedida gentilmente per Antoni Montserrat Oliver) mostra el cafè Can Carrasquet, en el qual hi ha *es Lloros* amb altres clients. A la revista *Llucmajor de Pinte en Ample* número 238 es presenta aquesta mateixa fotografia en què s'identifica la major part de les persones.

Abans de presentar la glossa (transcrita exactament de la forma en què em va arribar), vull que quedi ben clar que no hi ha cap intenció de la meva part de retreure ni faig meves les atribucions que la glossa fa a cada un dels membres de la companyia. L'única intenció és recordar temps passats al nostre poble, formes de relacions entre persones que mai més tornaran.

SA COMPANYIA DES LLOROS

Sa companyia des lloros
habita a Can Carrasquet;
se pensen a ser moltet
perque canten en es coro.
Es primer es de Gomeles
que du un ase aferrat;
llavò ve en Carbonat
qui preten de ser molt viu;
llavò ve en Rafel Perdiu
que encara és molt jovenet;
llavò ve en Pep Bouet
que és sonador de guiterra;
llavò ve es fill des Roig Serra
que vol esser mercader;
llavò en Tià Cotxer
qui pes buxacons té fred;
i llavò ve es Paguet
només és bo per 'feitar;
en Llopis hem de posar
campeon de bicicleta;
llavò ve en Rafel Saleta
que és un poc estrefolari;

llavò en Guillem 'potecari
que du mala malaltia;
i llavò ve n'Alegria
que no té res mai que fer
el possarem garriguer
en s'hivern a parar lloves;
i llavò ve en Ponç Coves
que té hechura de culer;
llavò ve en Pellicer
que du un ram de beneitura
no sé si és son o ventura
per això el deixarem fer;
mirarem en Pep Oller
que pren mida des dos peus;
llavò ve en Tià Reus
que estudia de torero;
llavò ve en Mateu Pelo
es qui sempre va de nits
ha après de tallar vestits
i qualques escabeçades
per posar en aquests setze ases
que Llucmajor han sortits.

Aquest comentari no tanca tot allò relacionat amb la glossa. Dos punts queden oberts per a futurs investigadors de cultura popular. El primer és determinar per què aquest grup d'amics fou batiat com *es Lloros*. El segon és saber qui n'és l'autor. Desitj molt d'èxit als que vulguin resoldre aquestes dues incògnites.

EL DÚO DINÁMICO, S'ARENAL I EL FENOMEN FAN

FRANCINA CAPELLÀ ROIG

L'origen d'aquesta comunicació, «El Dúo Dinámico, s'Arenal i el fenomen fan», fou una ressenya de Cristina Ros sobre el restaurant Las Sirenas.¹ Pensàrem que potser era l'hora d'aprofundir en la relació del Dúo amb el nostre entorn més immediat.

CAP AL MÓN DEL TURISME

El 1905 es fundà el Foment del Turisme de Mallorca i es muntaren moltes de plataformes comercials: Lluna de Mel a Mallorca, fulletons de propaganda, NODO, festivals de la cançó... en definitiva, s'obrí el camí que va dur al boom turístic.

L'inici d'aquest món en el llogaret de s'Arenal el trobam el 1917 amb l'Hotel Términus. D'11 hotels i 8 hostals el 1960, es passà a 47 i 32 respectivament el 1965.² Així i tot es correspon encara amb l'època del turisme d'elit. Mallorca estava de moda. A s'Arenal, com no es cansarà de dir el nostre corresponçal del diari *Baleares*, GARA –Gabriel Ramon– en els seus articles, «la animación es extraordinaria, como extraordinario es el crecimiento de los hoteles, residencias, lugares de negocio y de recreo». També diu que si l'augment segueix així, la «larga y ancha concha blanca» serà insuficient i els banyistes ho tendran difícil per elegir un lloc còmode a la platja.³ (Foto 1).

Foto 1. Façana del Florida Park. Hi podem veure un dels propietaris, Tomàs Thomàs, amb clients. Arxiu família Thomàs Rosselló.



EL FLORIDA PARK

Espai important d'aquest Arenal dels l'inicis del turisme. Fou la primera sala de festes que hi hagué a la part de Lluçmajor,⁴ que reobrí les portes amb Maciana Puig *Taquillera* i Tomàs Thomàs *Carro* dia 29 de juny de 1962.⁵ Llavors era Florida Parque per imperatiu legal del règim, que no permetia l'ús de cap altra llengua que la castellana. El Florida va tenir el privilegi de poder comptar amb el famós Dúo Dinámico, actuació que ha passat a formar part de la nostra cultura popular. Eren els anys que estaven en plena expansió, amb una progressió meteòrica. La joventut de l'època els volia veure, tenir a tocar i molta de gent de Lluçmajor en va ser privilegiada. (Foto 2).

L'horabaixa del concert, com podem veure a la fotografia, anaren a l'Hotel San Diego i no passaren gens despercebuts. A defora –ens contà Àngela Mut– també n'hi havia –com ella– que esperaven que en Manolo i en Ramón sortissin per anar cap a la sala de festes, i quan varen veure un descapotable blanc –així el recorda– es posaren a córrer al costat del cotxe. «Anaven a poc a poc, i noltros corríem; arribàrem com ells, cridant i fent festa perquè allò era “el no da más!”».⁶

Gràcies a Miquel Barceló, i a la seva recerca dins l'arxiu familiar, hem pogut saber la data exacta del concert. Va ser el divendres 3 d'agost de 1962, feia ben poc de la reobertura del local.⁷ Pere Canals a *S'Arenal que he viscut*, a la conversa amb Mestre Tomeu Pomar *des Camions*, situa el concert el 1962, però la resta de publicacions consultades el situen cap a la meitat de la dècada dels seixanta, i el 1963 semblava la més segura per moltes de les fonts orals consultades. (Foto 3).



Foto 2. Abans del concert, a l'Hotel San Diego. Assegut, Manolo de la Calva rodejat de jovenetes. Arxiu Esteve Cirerol.

Foto 3. Programa. Arxiu Miquel Barceló. Impremta Moderna.

De l'Hotel San Diego cap al Florida. A la plaça de la Reina Maria Cristina, envoltada de pins i arena, una multitud els esperava per, com a mínim, veure'ls entrar. Carme Roca ens digué: «N'haguessis vist de crits i serpentes per veure'ls a s'entrada i a sa sortida. Moltes, com jo, quedàrem defora però les mos enginyàrem per tenir es seu autògraf. Vaig aconseguir es d'en Ramón. El vaig tenir tan a prop...! Defora d'es Florida devíem ser un centenar de jovenetes que hi sentírem s'actuació.»⁸ Segons els testimonis, accediren a l'interior, no sense dificultats: «No ho havia vist mai, na Maria Arrom i jo ens posàrem a la terrassa del Florida, ses al·lotes s'hi aferraven, no els deixaven entrar, qualcuna els va arrabassar un botó de sa camisa per tenir un record; fins i tot n'hi havia que cridaven: "Queremos un hijo tuyo!"» –Antònia Salvà.⁹ Tothom recorda la gentada i l'exaltació, sobretot de les jovenetes. Va ser apoteòsic: «Allò va ser massa, ses jovenetes cridaven amb un histerisme abans no conegut. N'hi havia que s'acubaren i tot! Ple de gom a gom! gent enfilada pes pins, per ses parets... i molta que no va poder entrar», paraules de Francisco Tarongí.¹⁰ «Record que mon pare passava una penada perquè de tanta gent, n'hi havia d'enfilats per damunt ses teulades des veïnats!» digué Ana Thomàs, filla de la casa. (Foto 4).

La cantant del grup Margaret y su Conjunto, que actuà durant un parell d'anys al Florida, va viure aquell vespre amb molta d'emoció: «Noltros vàrem obrir sa vetlada; quan arribaren devien ser devers les deu i tothom estava expectant. Tot en directe, res de veus enregistrades. Simpàtics, senzills, els vaig veure com a un més de noltros. Vaig estar molt atenta a sa seva actuació, vaig passar molt de gust de poder-los veure tan a prop, saludar i donar sa mà.»¹¹

Foto 4. L'orquestra Margaret y su Conjunto va tocar abans i després del DD. Foto: Arxiu família Thomàs Rosselló.



Esteve Cirerol, un jovenet d'uns 14 anys, fill de na Maciana Puig, hi feia feina i recorda que va ser extraordinari: «Varen tocar des de sa pista de ball perquè a s'escenari hi havia es piano i ets instruments de s'orquestra i no hi cabien». ¹² (Foto 5).

«Sa gent es va col·locar com va poder, asseguts en terra, agenollats, de tota manera, per intentar que tothom els pogués veure bé i no tapar» –paraules de Margalida Thomàs. ¹³

Ella mateixa digué: «Jo, m'hi vaig passar tot s'horabaixa, no volia perdre'm res. Sa meva germana, Ana, va venir més tard. Quan acabaren aconseguirem fer-nos una foto i una postal dedicada. Estàvem molt contentes.» (Fotos 6 i 7).

Alguns, com n'Esteve i n'Ana, recorden que a l'hora de ballar un twist, en Manolo va explicar que s'havien d'imaginar que tiraven una llosca en terra i amb el peu l'apagaven, i a la vegada havien de fer com si s'eixugassin l'esquena amb una tovallola. El DD va ser el primer grup espanyol que va incloure el twist en el seu repertori.



Foto 5. Com podem veure a la fotografia, l'escenari estava ocupat per l'orquestra habitual. Arxiu família Thomàs Rosselló.



Foto 7. L'altra filla, Hortènsia, no surt a la foto, però amb aquesta dedicatòria podem dir que també hi era.



Foto 6. Les germanes Thomàs: Ana, Gràcia i Margalida amb en Ramón Arcusa.

La preocupació dels metges surt reflectida a *Última Hora*: «El twist preocupa a los médicos, además de hacer el ridículo, puede vd. sufrir agudos dolores. Ese estúpido baile puede provocar el desplazamiento de algún disco vertebral (...) Las personas que lo bailan tienen ganas de buscarse complicaciones.»¹⁴

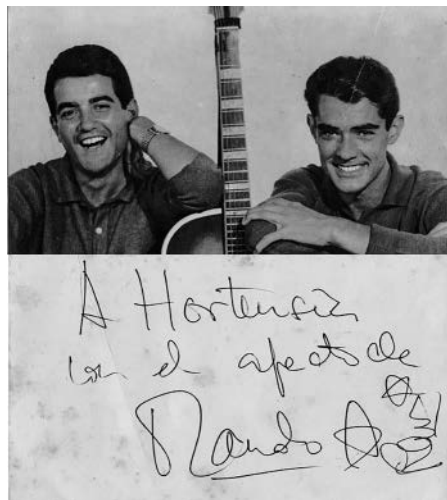
Esteve Cirerol digué: «Tothom va voler fotos aquell dia. Es fotògraf, un eivissenc que nomia Toni Tur, va tenir una feinada! Record que, cada dia, moltes de jovenetes venien a veure si sa seva foto ja havia arribat; va ser un rossegall de visites fins que totes les aconseguiren tenir.» (Foto 8).

A part del dia del famós concert, Cirerol també contà que en Ramón va anar algunes vegades a fer una copa al Florida, «Entrava, s'asseia, demanava un whisky, xerràvem quatre paraules i després se n'anava. A en Manolo no l'hi vaig veure mai.»

Pedro Caldés recorda que a la tintoreria que tenia son pare a s'Arenal, llavors al carrer del Torrent 29, el DD hi duia roba a rentar. Ell no hi va coincidir mai però sa mare li ho deia.¹⁵

Un col·laborador important per a aquesta comunicació ha estat Biel Thomàs, que en la revisió a l'arxiu familiar trobà l'entrada de l'actuació en una llibreta reciclada de 1955. Podem veure (foto 9) que ingressaren 14.950 ptes. Hi hagué un total de

Foto 8. Aquí, Maties Mut (fotògraf) i Pedro Caldés Palmer. El senyor de la part dreta és José M. Lasso de la Vega, el mànager del grup. Arxiu Esteve Cirerol.



Foto 9. Anotada la data, divendres dia 3, i tots els detalls de despeses i ingressos.





Foto 10. Vista des de Son Verí. Podem veure com el torrent encara no estava dragat. En aquesta situació, més o manco, s'hi construí la finca La Marineta. Foto cedida per Lluç Tomàs.

275 persones, i les entrades eren caretes, 50 i 60 ptes. respectivament (més o manco el triple del preu habitual). Així i tot només els va servir per cobrir despeses i fer-se molta propaganda perquè al Florida hi anava gent de tot Mallorca.¹⁶

Cal esmentar que no sortí cap anunci del concert del DD a la premsa, fet que ens havia cridat l'atenció, però trobada l'entrada a la llibreta, hi podem llegir «Radio Mallorca, 161 ptes.». Evidentment optaren per l'efectivitat: la ràdio entrava a cada casa, mentre que el diari només el llegia una minoria. (Foto 10).

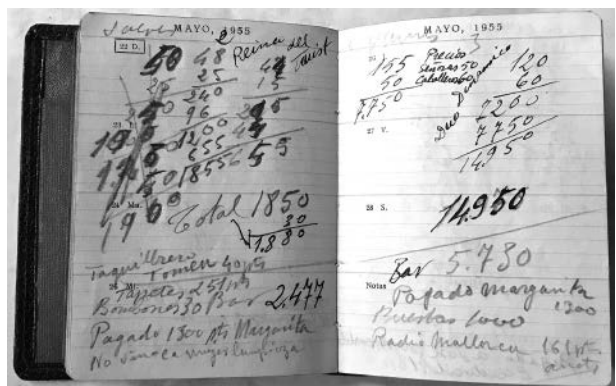
INVERSIONS A S'ARENAL

Concretem l'espai. El setembre de 1958 es va fer el Pla General d'Ordenació dins la finca de Son Verí de Baix i el Pla Parcial d'Urbanització presentat per Concepció Roses, urbanització Son Verí de Marina, projectada per l'arquitecte Gabriel Alomar Esteve.¹⁷ Quatre anys després s'hi construí la finca La Marineta¹⁸ i, probablement, amb aquesta vinguda a s'Arenal quedaren formalitzades les inversions que hi va fer el DD. L'edifici s'estava construint i s'Arenal aleshores era una perla. Els arquitectes varen ser: Alomar, ja esmentat abans, i el seu gendre, Felipe Sánchez-Cuenca. Segons consta a la memòria, les obres es realitzarien amb materials de primera qualitat.¹⁹ Manolo de la Calva i Ramón Arcusa compraren els seus apartaments, segurament –va dir en Ramón²⁰– aconsellats per José María Rancaño Lasso de la Vega, el seu mànager, que també en comprà part.

Però, el DD anà a estar als apartaments? Sí, i són diverses les persones que ens han pogut referir la seva petita experiència. «Es torrent encara no estava dragat, tot era arena, era es nostro lloc per jugar a futbol i record bé que els vàiem passar –sobretot en Ramón– que, caminant per sa vorera, passava de Son Verí a s'Arenal. Sempre anava ben acompanyat d'al·lotes guapes, noltros érem nins i les miràvem»,²¹ digué Lluç Tomàs.

Foto 11. D'esquerra a dreta: Manolo de la Calva, Enrique Guzmán, Miguel Soler i Ramón Arcusa. (Plaça de Toros de Palma. 17 de juliol de 1964). Foto cedida per Antònia Fleixas,²³ una gran fan del DD.



Com a convidat, també hi estigué Enrique Guzmán,²² cantant mexicà de molt d'èxit. (Foto 11).

Els apartaments de Son Verí, els tengueren uns vuit o nou anys, segons Ramón. Gràcies a la col·laboració d'Antònia Arbós hem sabut que dia 20 d'octubre de 1972 Ramón Arcusa va vendre la darrera possessió que tenia a s'Arenal a l'actual propietària, Francisca Martí. A s'Arenal, però, no hi anaren sempre, temporades estigueren més a Cala d'Or. «Quan va arribar es trull jo ja no els hi vaig veure pus, devien voler més tranquil·litat».²⁴

Un altre testimoni és el d'Antònia Adrover i Pedro Bonet, que dugueren el *souvenir* S'Àguila. Ells recorden molt bé com, sobretot en Ramón, hi anà ben sovint a revelar rodets de fotos. «En Ramón hi venia, cada un parell de dies, normalment devers les dotze o la una, i al sendemà horabaixa les solia venir a cercar. En Manolo venia qualche pic però no tant. Diria que durant es dos o tres anys primers que hi estiguérem (1965-67) va ser quan més vengueren, després ja va ser més poc. Estic segur, però, que fins a l'any 1969 hi acudiren qualche pic i podria ser que el 1970 també, però no ho puc afirmar.»²⁵

Molt entranyable és el testimoni de la família Payeres, Jaume i Maria, que eren els majorals de Son Verí de Baix –propietat de la família Roses– i el 1963, els proposaren de ser-ne els porters. «Sa primera finca a s'Arenal que tenia porters, era tot un privilegi», ens digué Jaume Payeres fill. «Mon pare veia el DD pràcticament cada dia, quan hi eren, clar, inclús tenia ses claus de s'apartament. Pens si de dos n'havien fet un de més gran. Em contava que hi anaven al·lotes, a veure si aconseguirien veure es seus ídols. N'hi havia, ses més atrevides, que fins i tot li demanaven que per favor els mostràs es pis! Com és de suposar ell els deia que això no era possible. Record també que un vespre a s'Hotel San Diego –on jo feia feina– vengué en Serrat, i ben aviat s'hi acostà tanta de gent que tancaren es carrer! Supòs que degué anar a quedar en ets apartaments, perquè per allà... i en aquelles hores!»²⁶

LAS SIRENAS

Uns apartaments en un edifici al costat de la mar, un nom adequat: La Marina, amb la façana folrada de rajoles amb copinyes i uns baixos destinats a ser un bar de copes, també amb nom i una decoració lligats al fons marí, Las Sirenas. El plafó ceràmic principal té, precisament, dues sirenes com a protagonistes. (Foto 12).

Un local amb molta ceràmica i una decoració exquisida. Segons els propietaris actuals, la ceràmica no està signada. Ens hauria agradat poder posar nom al ceramista però només podem afirmar que no és ni Lluís Castaldo ni Berthelot, ceramista que, segons Gabriel Alomar Garau, va col·laborar amb el seu padrí (G. Alomar Esteve) en diferents projectes. Ramón Arcusa ens digué que segurament l'elegí Lasso perquè a la tenda de Discolandia hi havia una ceràmica del mateix estil, que a ell també li agradava molt. Podria ser que Lasso l'encarregàs al mateix artista.

«No havíem vist mai res com allò! Unes cadires grosses de ferro forjat que pesaven molt, entapissades d'escai vermell, unes taules molt guapes... taburets alts a sa barra. No entenia per què allò tan guapo estava sempre tancat!»²⁷ A la premsa només hi hem trobat aquesta breu referència: «En el Arenal uno de los "Dinámicos", creemos que Ramón, está montando una sala de fiestas. Lo único que le falta es el nombre apropiado.»²⁸ Algunes fonts ens confirmen que es va obrir, com Jaume Payeras i Lluç Tomàs, però la majoria el recorden tancat. Arribats en aquest punt, bifurcàrem la recerca en dues vies: els records dels protagonistes, Manolo i Ramón, i la font documental en els arxius, tant a l'Arxiu del Regne de Mallorca (ARM) com a l'Arxiu Municipal de Lluçmajor (AMLL).

Ja han passat molts d'anys i els membres del Dúo Dinámico han viscut molt, viatjat encara més, i recordar segons quins detalls no els resulta fàcil. En un principi, en una conversa amb Ramón Arcusa, va pensar que el local no havia estat mai seu. «Sí, tendria que ver nuestro mánager de entonces, José M^a Lasso de la Vega, que sí andaba con negocios varios.» Com devia ser Lasso de la Vega, que ha estat mànager, entre d'altres també de Serrat i Camilo Sesto? Devia ser tot un personatge, efectiu sí,



Foto 12. Restaurant Las Sirenas. Panoràmica del plafó ceràmic principal.

però els mitjans utilitzats per arribar als seus objectius han fet que sobre ell s'escriessin bastants de comentaris. *El mànager de ferro* o *l'home que venia les estrelles* són uns qualificatius, prou clars, per entendre com anava la cosa. Carles Gámez diu que Lasso de la Vega fou primer empresari taurí i que després passà al món de l'espectacle. El presenta com un autèntic «padrino».²⁹

Als arxius, mirarem la relació d'establiments comercials, hotels i hostals i no trobarem la sol·licitud de llicència d'obertura de Las Sirenas en cap catalogació feta fins al 1968.

A Lluçmajor sortí a dos llibres³⁰ sense data, en un quasi cap dada i a l'altre s'hi degueren apuntar posteriorment, les que estan escrites a mà. I... un nom que no esperàvem: *Faustino* i res més, ni llinatges, ni adreça... Sí que pel número de llicència, 528, ens remetria a finals d'agost o principis de setembre de 1969.³¹ (Foto 13).

Havíem aconseguit una data aproximada que ens confirmava el que deia la majoria de la gent entrevistada: que sempre havien vist el local tancat. Seguïrem a l'Arxiu del Regne de Mallorca i trobarem l'expedient d'autorització d'obertura del Govern Civil, amb data 23 de setembre de 1969³² a nom de Faustino Inchausti Lameana. Aquest expedient inclou tota la documentació que s'entrega en el moment de donar d'alta un establiment. És evident que ens demanarem qui devia ser aquest señor. El trobarem tot d'una:³³ havia començat com una promesa del món dels toros però als 15 anys un accident professional finalitzà la seva carrera, encara que hi continuà relacionat. Pensarem, clar, que si Lasso de la Vega va començar com a representant taurí, possiblement es coneixien.

Mirarem de localitzar el Sr. Inchausti, i després de fer la petició corresponent només podem dir que ens va cridar, que va ser molt amable i que va respondre les nostres preguntes amb mostres d'una memòria excel·lent. Ens contà que ell començà amb en Lasso, com a ajudant, i que va dur la primera gira de Serrat per Catalunya.³⁴ Posteriorment, Lasso li donà a conèixer el Bar de s'Arenal i el comprà. A qui? –demanarem. A Manolo de la Calva i Lasso de la Vega –segons ell, devien ser socis. Ens descrigué molt bé l'accés al Son Verí de l'època, digué que per a ell encara no

Foto 13. Podem veure les referències als dos llibres esmentats i la manca de dades.

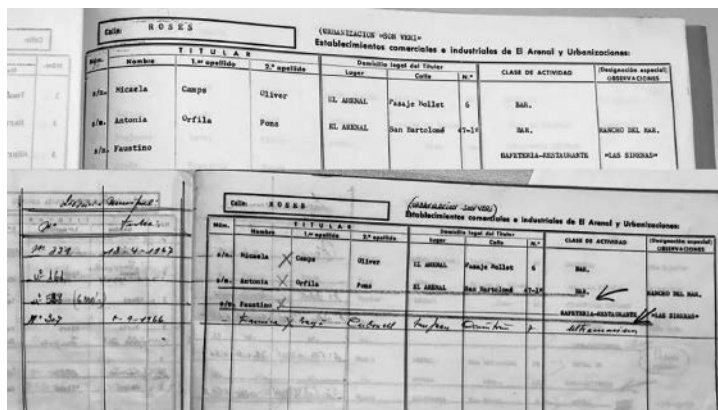

va ser negoci, que per allà hi anava poca gent. El va trobar muntat, hi havia tot el mobiliari però semblava com si mai no hagués estat en ús. De fet ell va ser qui va fer tots els tràmits i en sol·licità el permís d'obertura. (Foto 14).

«En Mallorca tuve una cafetería en el Arenal, se llamaba las Sirenas... Yo estaba con Serrat y Lasso me la ofreció. Era muy joven, estuve sólo una temporada de verano y ya la vendí (...) Poca gente y entre la poca gente y el trayecto “por ese cono de tierra” que tenían que atravesar.»³⁵ Referència clara al torrent que encara només estava mig dragat.

I, quin any el va comprar? Ho recorda? A la pregunta va contestar que creia que havia estat el 1968. Del 1968 al 1969 degué ser seu, i acabada la temporada del 1969 ja el va vendre. Concorda perfectament amb la documentació del traspàs que fa el Sr. Inchausti a Antoni Barceló, pare de l'actual propietari, Manolo Barceló. Inchausti tenia el permís d'obertura de dia 23 de setembre i en data 1 d'octubre Antoni Barceló Calafat entrà a registre la sol·licitud per poder continuar amb l'explotació del negoci.³⁶ Precisament l'únic anunci trobat a la premsa, de Las Sirenas, és el que posà Barceló quan passà a ser-ne propietari.³⁷

Estigué, però, obert al públic Las Sirenas abans de 1969? No consta cap permís anterior al 1969, però en aquella època era relativament normal. La col·laboració del DD i la font oral han estat claus en aquest punt. Ramón Arcusa, fent memòria, va recordar vagament Las Sirenas i va demanar a Manolo de la Calva si en sabia més. Era important poder contrastar l'afirmació d'Inchausti per confirmar si Las Sirenas havia estat de Manolo i si l'havien obert mai, bé com a cafè bé com a sala de festes. Després del «quizá Manolo se acuerde más de alguna cosa» i fent memòria, va recordar que va tenir Las Sirenas amb en Lasso, que l'obriren molt poc temps i que el tancaren al públic perquè ni el podien dur bé ni era negoci. En paraules de Manolo: «Al final había una gran roca que sobresalía con el mar, nos gustó como para construir una cafetería, creo que se llamó Las Sirenas y eso hicimos, aparte de comprar unos apartamentos..., que nos servían para pasar algunos días de vacaciones cuando íbamos.»³⁸



Foto 14. Situació del torrent en aquells anys. Biblioteca de Can Sales. Fons sense catalogar. Lluçmajor.

ELEMENTS DE PROJECCIÓ, CAP AL FENOMEN FAN

Quan entrem a la dècada dels seixanta les millores en la qualitat de vida són progressives, i és també en aquesta dècada quan els joves del DD es converteixen en els ídols d'una part de la joventut. «El pas del temps sí que ha demostrat que aquest grup ha estat digne de figurar en les antologies musicals com un grup que marcà un estil a seguir entre la joventut espanyola.»³⁹ «...el Dúo Dinámico representen el primer pas cap a la modernització de la música espanyola, a més de ser considerats els iniciadors del fenomen “fan”... A Mallorca la febre del Dúo Dinámico comença quan els dos catalans ofereixen el seu primer concert: fou el 30 de maig de 1961, als jardins de Sésamo (Palma).»⁴⁰

LA RÀDIO

El mitjà de propaganda més efectiu. Recordem que tothom l'escoltava, a les cases encara no hi havia televisió. Si miram la premsa de l'època, podem veure que, pràcticament cada dia, hi havia programes que projectaven la figura del Dúo. Ràdio Mallorca i el periodista Miguel Soler varen tenir un paper important amb *Dúo Dinámico* i *Torneo en Microsurco*; també amb *Discolandia*. Aquest darrer programa directament promocionava la tenda de discos que obriren ell i Ramón Arcusa. Ramón fou qui hi posà el capital.⁴¹

DISCOLANDIA

Una tenda de discos i més... que es va inaugurar en diumenge, el 29 de desembre de 1963, amb un convit excel·lent. Molt ben situada, a l'antiga plaça de Santa Catalina Thomàs –actual plaça del Mercat. La inversió degué ser considerable. Segons les notes de premsa, «se trata de una tienda ideada dentro de la línea más moderna, decorada con un gusto exquisito. Dividida en tres plantas... los numerosos invitados fueron obsequiados con un “lunch” que fue servido por Antonio...».⁴² Segurament Mallorca encara no estava preparada per a una botiga com aquella, i encara que els fans no deixaven de passar tots els horabaixes que podien per davant el local, era més aviat per veure si coincidirien amb els seus ídols que per comprar, i amb els anys acabà tancant les portes. Amb paraules de Ramón, «el negoci va ser ruïnós».⁴³ El seu èxit, la decoració, la situació i la promoció, tot plegat no serví per a fer-lo rendible.

A la premsa sortí propaganda de la inauguració a pàgina sencera al *Baleares* i *Última Hora*. La notícia de l'obertura sortí a tots els diaris.

La promoció del grup era completa. També varen esser convidats a la gran festa de Cap d'Any de l'Associació de la Premsa que es va fer en un dels hotels més importants del passeig Marítim de Palma, l'Hotel Mediterráneo. (Fotos 15 i 16).

Lesdeveniment sortí a la majoria de diaris, i hi podem trobar un altre detall que situa el context de l'època: «A medianoche, después del anuncio de ruidosa trompetería, pudieron oirse las doce campanadas que anunciaban la entrada del año nuevo. Se interpretó el Himno Nacional, que todos los asistentes escucharon de pie y en impresionante silencio, para a continuación estallar una atronadora ovación.»⁴⁴

SERENATA EXTRA, LA REVISTA DEL DÚO DINÁMICO

Les fans i les modes. Margalida Pujals explica que es varen crear modes. «S'imitaven els cabells dels Beatles i els sueters vermells del DD».⁴⁵ Manolo i Ramón varen voler aportar color al gris, negre i blau de l'època, i ho aconseguiren. Aquesta moda entrava a través de fotografies i revistes, encara no totes en color, i la televisió, exclusivament, en blanc i negre. Un eix de promoció important per al Dúo va ser la revista *Serenata Extra*.⁴⁶ (Foto 17).

Va tenir una durada de 66 números, de l'1 de març de 1963 al 30 de juliol de 1965. Hem fet el buidatge de les seccions per veure si Lluçmajor hi apareixeria en algun moment, tot i que sabíem que no seria fàcil. Les seccions analitzades són:



Foto 15. *Baleares*, anunci de tota la pàgina.

Foto 16. Festa de la inauguració. Foto cedida per Antònia Fleixas.

- «Nuestro club». Era una espècie de consultori on abunden els pseudònims o només surt el nom. Hi hem trobat però, una al·lota de Lluçmajor, na Cati, i sense més dades és impossible saber qui era. De totes maneres la seva pregunta resulta interessant per la resposta. Exposa que té 15 anys i només fa 1,45 m d'alçada, i demana què podria fer per ser més alta. La resposta diu que podria mirar d'anar a un bon gimnàs –l'any 1964 a Lluçmajor. També li diuen que no s'ha de preocupar, que és molt jove i que segurament creixerà més, però que, si no és així, «en catalán decimos: “Al pot petit hi ha la bona confitura”». ⁴⁷ Diríem que na Cati va rebre les poques paraules que surten en català a la revista.
- «Lluvia de discos». La revista número 10 sortí amb una novetat: la butlleta per a participar en un sorteig de discos. El sorteig es mantingué des de la revista 11 fins a la darrera. Suposa un total de 530 premiats i només una llucmajorera, Àngela Bonet, en guanyà un. Aquesta dada segurament ens corrobora que poca gent tenia tocadiscos, de fet quan li ho demanàrem ens digué que a ca seva no en tenien però que «ja festejava en Tomàs Ferrà i ell per sa seva feina sempre va tenir de tot.» ⁴⁸ Li tocà un clàssic, poemes de Joan Maragall. ⁴⁹ Encara que la gran majoria de premis són discos del DD, també hi hem pogut veure reflectit mínimament el fenomen de La Nova Cançó i el fet social i històric important de 1963, quan el 22 de setembre, Raimon, juntament amb Salomé, guanyaren el Festival de la Cançó Mediterrània de Barcelona amb «Se'n va anar». Aquesta va ser la primera cançó en català retransmesa per TVE. ⁵⁰ «Segurament es va deixar presentar una cançó en català, ja que se'n presentaven en altres llengües: grec, hebreu, turc, italià, francès... Com diu Raimon, era un moment en què el



Foto 17.

règim començava a ser més flexible i degueren pensar que no passaria res per presentar una cançó en català al Festival, però mai s'haurien imaginat que guanyàs.»⁵¹ A *Serenata* es premia amb tres discos de «Se'n va anar», dos de Salomé i un de Raimon.

- «Simpatizantes del Dúo Dinámico». En aquest apartat, solem trobar una pàgina amb fotografies de fans: nom, llinatges, carrer i poble, encara que no sempre en surten totes les dades. La gran majoria de fotografies són de joves de l'Estat espanyol, un total de 549. D'aquests, 396 són d'al·lotes i 153 són de joves. Resultava evident que no ens podíem il·lusionar gaire a poder trobar-hi algú de Llucmajor. Dels joves, només en surt un de Mallorca, de Manacor. Pel que fa a les al·lotes, de les 396, 22 són mallorquines, la proporció és alta. Segurament les relacions del DD amb la nostra illa hi degueren tenir alguna cosa a veure.

Amb tot, hi trobaríem algun nom de gent de la vila? Sí, n'hi trobarem un total de cinc, una proporció altíssima: na Jaumeta, na Francisca, na Bàrbara, na Maripépa i na Catalina.⁵² Ara no n'hi ha cap que visqui a Llucmajor, però sí dues dins el terme. (Foto 18).

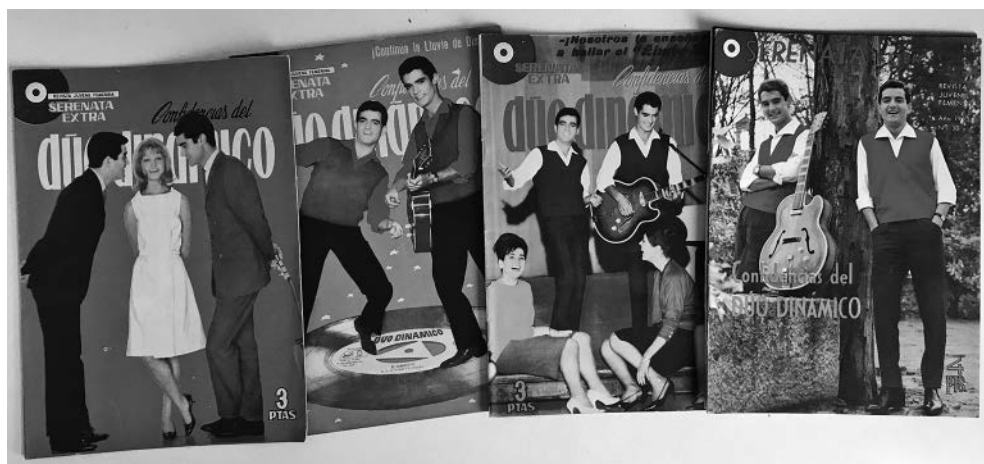
Elles han recordat amb alegria aquells moments de la seva adolescència, i també coincideixen a dir que era una altra època. Moltes han guardat i guarden records, cartes, postals, revistes i retalls en què sortien en Manolo i en Ramón. Totes esperaven l'arribada de la nova revista amb delit. Passaven per Can Roca i miraven si l'amo en Toni ja l'havia penjada a l'aparador o no. Na Carme, la seva filla, digué: «Passaven i miraven. Qualcuna entrava i deia: encara no ha arribat? És que no la veig en es mostrador. Mon pare qualche pic s'arribava a empipar. Per ses jovenetes era una il·lusió grossa. Crec recordar que en veníem unes 40, eren moltíssimes per s'època.»⁵³



Foto 18.

Totes escoltaven la ràdio i s'aprenien ben aviat les cançons. Na Maripepa aconseguí que sa mare la dugués al Líric, a Palma, i quan acabà l'actuació se les arreglà per aconseguir l'autògraf d'en Ramón. Quan tomaren el Líric pensà: «Ara destruiran es meu record però ja veig que no, perquè encara em dura.»⁵⁴

Les seguidores, després d'enviar la foto, varen rebre moltes cartes i postals. Na Maripepa digué que unes amigues de Saragossa o Barcelona varen venir fins a Lluçmajor per conèixer-la. Na Bàrbara no ho contà igual, perquè va ser un jove net qui s'interessà més per ella, i quan li va dir per venir a la vila ella digué: «Mare meva! No, que mon pare no sé què diria!» Ella estiuejava a s'Arenal i ens contà que quan qualcú veia passar el cotxe d'en Ramón avisava: «Ha arribat el DD!» I afegí: «I, en fèiem de corregudes! Anàvem i veníem per veure si els trobaríem, i només de veure'ls passar ja quedàvem satisfetes. Avui això és mal d'entendre».⁵⁵

Una fotografia com aquesta,⁵⁶ i amb la nota que du, mostra com han canviat els temps. Uns pares que es dedicaven a rebre i contestar o vehicular una barbaritat de cartes cada dia perquè les fans dels seus fills estiguessin contentes. (Foto 19).

Una d'aquestes respostes va anar adreçada, precisament, a na Catalina Sastre, *la Dinámica Solitaria*. Ella havia anat insistint, volia una postal dedicada i li contestaren així: «Dice que ha escrito ocho cartas y... sólo le han enviado dos fotos en dos veces. Eso le demostrará el interés que tenemos de corresponder a las admiradoras del Dúo.»⁵⁷ Segueix dient que entén que si haguessin d'escriure a totes les que ho sol·liciten, haurien de llogar un local i habilitar-lo «para estafeta de correos.» Així i tot, la insistència va tenir la recompensa esperada: no només la postal dedicada sinó també una llarga carta, mostra del context històric.



Foto 19.

- «¡Escribe tu reportaje!» La revista va obrir una secció per a «joves periodistes», dibuixants i poetes. En sortiren pocs, però grata va ser la sorpresa de trobar-hi reportatge i poema de *La Dinámica Soñadora*, de qui ja va anar bé que no atenguessin la petició de: «Por favor publíquenlos con mi seudónimo *La Dinámica Soñadora*.» I hi afegiren que reportatge i poema eren de «Ma Carmen de Lluchmajor». La nostra llucmajorera presentà una notícia ben redactada i que demostrava dominar les fonts: diaris, entrevistes de ràdio... Tot d'una vàrem tenir una intuïció: deu ser na M. del Carme Roca? I, sí, va ser ella. «Quan mon pare va llegir s'article, em va dir: què ho has escrit tu, en això? Jo li vaig dir: Síiii, tota preocupada, i sa resposta va ser: Està molt bé!» A na Carme no només li publicaren el reportatge sinó també un poema bastant llarguet en què ja mostrava la cuolla creativa.⁵⁸ Amb tot, podem dir que Lluchmajor va viure amb intensitat el fenomen fan que s'havia iniciat amb el DD.

EL CINEMA

El Dúo va tenir clar que havia d'apostar per ràdio i cinema. Un per entrar a totes les cases dia a dia, i l'altre per posar imatge als ídols de gran part de la joventut del moment. Precisament Ramón conegué a Mallorca, durant el rodatge de la pel·lícula protagonitzada per Marisol *Búsqueme a esa chica* [1964], Shura Hall, una joveneta anglesa que ja feia uns anys que estiuejava a Mallorca. (Foto 20).

La relació va començar ben aviat i el 1970 es casaren, primer a Londres pel civil i després a Mallorca per l'església. Elegiren la Porciúncula, a s'Arenal. A premsa n'havia sortit la notícia: deia que possiblement farien la cerimònia religiosa a Vall-demossa. Finalment, però, varen preferir una església més moderna.⁵⁹ Pretenien fer una boda en la intimitat, però no va ser possible, perquè sortí l'esdeveniment, el dia anterior, a *Última Hora*.⁶⁰ Es casaren el dimarts dia 6 d'octubre de 1970. El padrí de

Foto 20. Fotograma de la pel·lícula, cedit per Ramón Arcusa.



les noces va ser el seu gran amic, Joan Manuel Serrat. El refresc el feren en un dels més prestigiosos restaurants del moment, El Patio,⁶¹ a la plaça Gomila, fundat per Marcos Pomar. Els famosos que hi passaren foren moltíssims: Grace Kelly, Gloria Lasso, George Sanders, Errol Flynn, Natalie Wood i un llarg etcètera.

Amb tot, podem entendre que el DD hagi fet encara recentment declaracions a la premsa dient: «Mallorca siempre fue para nosotros un diamante».⁶² Com hem pogut veure, hi han tengut molts de lligams.

Acabarem amb paraules cedides per Ramón, que formen part del llibre de memòries que escriu. L'acció l'hem de situar el 1964:

«Ella vivía en Cas Catalá, al oeste de Palma, y yo tenía un apartamento al final de El Arenal. Había llevado a Mallorca mi *Ford Taunus*, para moverme por la isla, que conocíamos bastante bien porque íbamos muy a menudo... Me puse un traje que sabía me sentaba bien para impresionar... Serían las ocho y media de la tarde, empezaba a anochecer. La playa del Arenal, entonces, era eso, una gran playa, con casas bordeándola, y una estrecha carretera de dos sentidos entre la playa y las casas, que a veces, con el viento, se cubría parcialmente de arena. Cojo mi coche, y mientras voy hacia Palma, pienso que va a ser mi gran noche. (...) Anochecía, y la iluminación en la carretera era nula.»

La premsa de l'època denuncia aquests fets i arriba a sortir qualificada com «la carretera de la muerte».⁶³ (Foto 21).



Foto 21. Aquest era el cotxe que solia dur Ramón a Mallorca. Foto cedida per Ramón Arcusa.

Total, pobret, que va pegar a una galera amb turistes, que només duia uns fanalets encesos. Tanta sort que ningú no es va fer mal, el cavall tampoc, però el cotxe d'en Ramón va quedar amb «la luna rota, el guardabarros izquierdo aplastado, sin luz, y no sé cómo, la baca de encima completamente arrugada... En mi descargo diré que la visión era idílica, con las luces de las casas bordeando la playa...»⁶⁴ Aquesta és la imatge que recorda d'aquell Arenal. A poc a poc va poder arribar a Gomila, on na Shura l'esperava un poc empipada perquè feia tard, però tot va acabar bé.

Aquesta comunicació ha mostrat la relació del DD amb Mallorca, concretament amb s'Arenal, i el fenomen fan a Lluçmajor. També hem revelat els lligams del DD amb Las Sirenas i hem aconseguit posar data al famós concert del Florida Park. Tot això ha estat possible gràcies als protagonistes, els protagonistes del passat i els del present, a tots –que sou molts– gràcies.⁶⁵

- 1 ROS, CRISTINA. «Las Sirenas, marisqueria amb història» [en línia]. *ARA Balears*, 27 de juliol de 2018. <https://www.arabalears.cat/cultura/Las-sirenasmarisqueria-historia_0_2059594050.html> [Consulta: 10 d'agost de 2018]
- 2 PUJALS, Margalida. *Oci als anys 60. Música, cançó i sales de festa*. Palma: Edicions Cort, 2002, p. 206.
- 3 GARA. «Las playas de El Arenal, concurridísimas». *Baleares* (5 de juliol de 1963), p. 11.
- 4 JORDI i PASTOR, Antoni. *Sales de festes i ambient de vespre a s'Arenal*, Lluçmajor: Ajuntament de Lluçmajor, 2011, p. 23. (Pregó de Sant Cristòfol 2010).
- 5 La data figura a la llibreta de l' Arxiu de la família Thomàs Rosselló i en la memòria d'Esteve Cirerol.
- 6 Àngela Mut. (Conversa, 17 d'octubre de 2018).
- 7 CANALS, Pere. *S'Arenal que he viscut*. Palma: Ed. Documenta Balear, 2006. p. 120. Vid. nota 4.
- 8 M. del Carme Roca. (Entrevista, 6 de setembre de 2018).
- 9 Antònia Salvà. (Conversa, 12 d'octubre de 2018).
- 10 Francisco Tarongí. (Conversa, 23 d'agost de 2018 i 13 d'octubre de 2018).
- 11 Margalida Tomàs *Margaret*. (Conversa, 19 d'octubre de 2018).
- 12 Esteve Cirerol. (Entrevista, 30 d'agost de 2018).
- 13 Margalida Thomàs. (Conversa, 18 d'agost de 2018).
- 14 CANYELLES, Bartomeu. *Nous estils musicals i canvis socials a Mallorca (1960-1975)*, p. 85-86. <http://ibdigital.uib.es/greenstone/collect/tesisUIB/import/Canyelles_Canyelles_Bartomeu.pdf>. Tesis doctoral en xarxa. [Consulta: 20 d'agost de 2018]

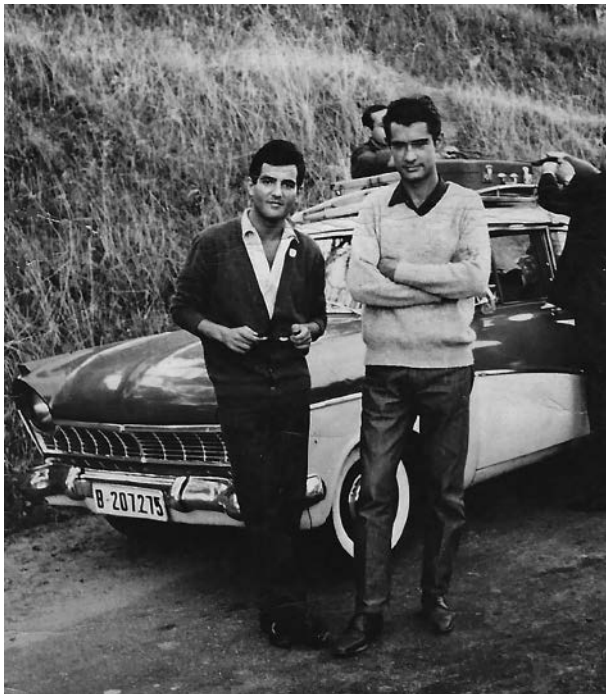
- 15 Pedro Caldés. (Entrevista, 2 de setembre de 2018).
- 16 Esteve Cirerol. Vid. 12.
- 17 Arxiu General del Consell de Mallorca. Fons Gabriel Alomar Esteve (sense catalogar octubre de 2018).
- 18 AMLL. Expedient núm. 446/1962. M^a C. Roses Montis. 14 apartaments. Registre d'entrada: 28-06-1962.
- 19 Vid. 18.
- 20 ARCUSA, Ramón. «Las Sirenas» [en línia]. Correu electrònic 26 d'agost de 2018. «Sí tendría que ver nuestro mánager de entonces, José M^a Lasso de la Vega, que sí andaba con negocios varios.»
- 21 Lluç Tomàs. (Entrevista, 10 d'octubre de 2018).
- 22 Vid. 20.
- 23 Ramón Arcusa m'hi va posar en contacte i és d'agrair la seva col·laboració.
- 24 Vid. 21.
- 25 Pedro Bonet. (Entrevista, 30 de setembre i 12 d'octubre de 2018).
- 26 Jaume Payeres. (Conversa, 14 d'octubre de 2018).
- 27 Francisco Tarongí. (Conversa, 26 d'agost i 13 d'octubre de 2018). I, Joan Miquel Palma. (Entrevista, 9 d'octubre de 2018). Ambdós coincideixen en la decoració.
- 28 *Baleares*. «En 1^a Fila». (1 de juliol de 1964), p. 14.
- 29 GÀMEZ Carlos. *Serrat: un camino compartido*. Ed. La Máscara. València, 1997. A més de dedicar a Lasso el capítol 3, també ha fet aportacions en alguns blocs. Podem trobar el llibre en xarxa: <http://www.geocities.ws/jmserrat/gamez/00carles_gamez.ht> [Consulta: 15 d'agost de 2018]
- 30 AMLL. Sig. 2817/3. Sig. 2817/2. 1970 i Sig. 2817/4.

- 31 La llicència número 527 és de dia 29 d'agost i la 529, de dia 6 de setembre. AMLL, Sig. 2817/2.
- 32 ARM. *Libro Registro de Autorizaciones de Establecimientos*. GC 1147-48.
- 33 Algunes fonts consultades: < // <http://www.canal54.es/la-pena-aurina-de-burgos-homenaje-a-faustino-inchausti-tinin/>> i BLANES C. *Camilo Sesto*, Ed. Plaza y Janés, 1985. Consulta en línia: <<https://camilo-mania.es.tl/AUTOBIOGRAFIA.htm>> [Consulta: 10 d'octubre de 2018]
- 34 Vid. 29. Gámez diu que Serrat amaga, en algunes biografies, la seva relació amb Lasso i diríem que fins ara no s'ha publicat mai la relació que mantingué amb Inchausti.
- 35 Faustino Inchausti. (Converses, dies 15 i 16 d'octubre de 2018).
- 36 ARM, GC 1147-65.
- 37 Varios. *Diario de Mallorca* (8 de novembre de 1969), p. 23.
- 38 Manolo de la Calva. [En línia]. Correu electrònic a M. del Carme Roca, 13 de setembre de 2018.
- 39 PUJALS, Margalida. *Oci als anys 60. Música, cançó i sales de festa*. Palma: Edicions Cort, 2002, p. 125.
- 40 CANYELLES, Bartomeu. *Nous estils musicals i canvis socials a Mallorca (1960-1975)*, p. 112. <http://ibdigital.uib.es/greenstone/collect/tesisUIB/import/Canyelles_Canyelles_Bartomeu.pdf>.Tesi doctoral en xarxa. [Consulta: 20 d'agost de 2018]
- 41 Ramón Arcusa. (Conversa 26 d'agost de 2018).
- 42 *Última Hora* (30 de desembre de 1963), p. 32. En una conversa amb Miguel Soler ens digué que Antonio era el bo i millor, tenia un restaurant al Born i un altre a Gènova. (5 de setembre de 2018).
- 43 Vid. 41.
- 44 *Diario de Mallorca*. «Constituyó un éxito la fiesta de Nochevieja» (3 de gener de 1964), p. 10.

- 45 Vid. 39, p. 124.
- 46 Ediciones Toray Barcelona SA. Quaderns grapats en format DIN A5, portada i pàgina central en color, les interiors en blanc i negre. Una part tebeos monogràfics amb una o dues historietes completes de gènere romàntic, l'altra alternava amb reportatges, entrevistes, consultori, acudits, lletres de cançons, fotos... i informacions, especialment del DD. La revista va anar evolucionant i de cada vegada donà més protagonisme als «fans» perquè hi poguessin aportar els seus propis reportatges, escrits, poemes, dibuixos i també donà cabuda a cantants i actors que es topaven en la vida del DD.
- 47 *Serenata Extra*, Ed. Toray Barcelona 1963. n. 46, p. 19.
- 48 Àngela Bonet. (Conversa, 26 de setembre de 2018). Val a dir que ella ja no se'n recordava.
- 49 *Serenata Extra*, Ed. Toray Barcelona 1963. n. 44, p. 21.
- 50 *Enciclopèdia Catalana*. [En línia]. <<https://www.enciclopedia.cat/cronologia/Sen-va-anar-de-Raimon-primera-canco-en-catala-retransmesa-TVE>> [Consulta: 30 d'agost de 2018]
- 51 Gámez Carles. «La canción que le metió un gol al franquismo». *El País*. [En línia]. <https://elpais.com/cultura/2013/11/01/actualidad/1383304000_940673.html> [Consulta: 29 d'agost de 2018]
- 52 *Serenata Extra*. Per ordre hi surten: M. José Olivares (n. 20), Francisca Ferrà (n. 30), Bàrbara Fullana i Catalina Sastre (n. 51), i Jaumeta Alou (n. 56).
- 53 M. del Carme Roca. [Conversa en línia, 4 de setembre de 2018].
- 54 M. José Olivares. (Conversa, 6 de setembre de 2018).
- 55 Bàrbara Fullana. (Conversa, 23 d'agost de 2018).
- 56 *Serenata Extra*. Barcelona. Ed. Toray, n. 28. 13 de març de 1964.
- 57 Catalina Sastre, carta personal, signada pel pare de Manolo. 13 de juny de 1964.
- 58 *Serenata Extra*. Barcelona. Ed. Toray, n. 40. 28 d'agost de 1964, p. 13-14.

- 59 ABC (Madrid) 20 març 1970, p. 75. Ramón ens digué que preferien una església moderna.
- 60 «Mañana en nuestra ciudad se casa Ramón del Dúo Dinámico», *Última Hora* (5 d'octubre de 1970).
- 61 Vid. 20.
- 62 RODAS, Gabriel. «Ramón Arcusa». *Diario de Mallorca*, 10 de novembre de 2017, p. 54-55.
- 63 GARA. «Las playas de El Arenal concurridísimas». *Baleares* (5 de juliol de 1963), p. 11.
- 64 ARCUSA, Ramón. Correu electrònic, 26 d'agost de 2018.
- 65 Un agraïment especial per a: Miquel Barceló, Esteve Cirerol, Faustino Inchausti, M. Carme Roca, Biel Thomàs i sobretot Ramón Arcusa i Manolo de la Calva.

MISCELLÀNIA

L'ALMADRAVA DEL CAP ENDERROCAT, UN TOPÒNIM DE LA COSTA LLUCMAJORERA

FRANCESC CANUTO BAUÇÀ

1. INTRODUCCIÓ

L'almadrava és un art de pesca artesanal utilitzat principalment per a capturar la tonyina. Aquest tipus de pesca, actualment periclitat, es va practicar arreu de la costa mallorquina fins a la dècada del 1980, i va deixar en algun cas rastres topònims d'aquesta activitat: caló de s'Almadrava (Llucmajor), punta de s'Almadrava (Alcúdia), racó de s'Almadrava (Calvià, Llucmajor), registrats tots ells en el mapa de Josep Mascaró Pasarius.

A la costa llucmajorera s'han conservat dos d'aquests topònims: caló de s'Almadrava i racó de s'Almadrava, recollits ambdós en el mapa de Josep Mascaró Pasarius i recopilats també per Cosme Aguiló, a la seva obra *La toponímia de la costa de Llucmajor*. La comunicació que presentam aporta documentació històrica sobre un d'aquests topònims, concretament el situat al litoral de la possessió de sa Torre, conegut com racó de s'Almadrava, el qual es troba registrat en el mapa del cardenal Antoni Despuig de l'any 1784, com «Almedrava vieja».

2. L'ALMADRAVA, ART TRADICIONAL DE PESCA

L'almadrava és una xarxa de grans dimensions destinada principalment a interceptar el pas de la tonyina per devora la costa. L'almadrava mallorquina, que podia ser d'un o dos rotlos, coneguda oficialment com «almadravilla», no té res a veure amb les grans almadraves usades a la Península. La descripció de l'ormeig tot seguint l'obra de Galmés (1989: 127) és aquesta:

«[...] Aquests ormeigs eren grossos i feixucs. Entre cap i coa els d'un rotlo tenien unes cent vint-i-cinc brases; ses nates eren cordes com un dit gros de gruixades, amb surades com sa mà i els ploms pesaven unes dues terces cadascun; les malles eren de cordellina de cànyom revenguda, d'uns tres mil·límetres de diàmetre i les malles d'un forc d'amples. Se midaven més que per la

seva llargària, per quintars. Les almadraves anaven amarrades en terra pel cap de la coa i duïen en terra un capser gros i ademés un a cada cap de rotlo amb un bon ram de mata. Anaven fondejats amb pedrals grossos que podia esser un mitjà o un cantó. Si tenien calats dos rotlos o cops, ademés dels pedrals dels caps duïen fondejats nou ferros i si sols tenien un rotlo, set ferros; cada ferro duïa sa corresponent grupi¹ amb un capseret vistable. La cova se calava drete d'en terra per fora i a n'al cap hi anaven el rotlo o rotlos, un per banda, on el peix quedava esmallat [...].

[...] Per anar a calar i a treure, si la almadrava era de dos rotlos havien d'esser dos llaüts amb quatre homos embarcats a cadascun. Les almadraves se saupaven cada mesada per tenyir-les, com tots els ormeigs que s'empraven a la mar. La tinta se feia dins grans calderes, posant-hi mig sac d'escorxa de pi picada per uns docents litres d'aigo i si era temps de garroves verdes, si n'hi mesclaven deu o dotze terces de trossetjades [...].

[...] A l'almadrava, si el temps ho permetia, s'anava a mirar-la cada dia de bon matí, aprofitant la calma de la mar i amb el vidre o tubo o tirant unes gotes d'oli se veia s'hi havia qualque tonyina esmallada o altre peix i tirant per les malles un parell d'homos se'l pujava fins que li arribasin per amarrar-lo per la cova amb una nata forta i llavors amb el ganxo tirar-lo a bord una volta desmallat [...].»



Foto 1. Almadrava de dos rotlos. (Font: Ginard & Ramis, 2009: 44).

3. ELS PEIXOS

La tonyina (*Thunnus thynnus* L. 1758) és un peix que realitza cada any, a grans bancs, una llarga emigració des de l'Atlàntic nord a l'interior de la Mediterrània, per tal de fresar. Posteriorment fa la ruta a la inversa per tornar altra vegada a l'Atlàntic. La llargada de la tonyina és de 2 m però excepcionalment pot arribar als 3 m i pesar 500 kg. Les capturades a Mallorca amb l'almadrava solien pesar entre 15 i 70 kg. Segons les fonts orals, en un punt bo d'almadrava es podia pescar diàriament dues o tres tonyines de 50 kg cada una; deu o dotze bonítols i cent o dues-centes melves.

Els peixos que es poden capturar amb aquest ormeig, tot seguint les fonts orals, són aquests: bonítol *Sarda sarda* (Bloch, 1793); ca marí *Galeorhinus galeus* (Linnaeus, 1758); cap-pla *Liza ramada* (Risso, 1826); cinturó *Alopias vulpinus* (Bonnaterre, 1788); círvia, cirviola, verderol *Seriola dumerili* (Risso, 1810); emperador *Xiphias gladius* (Linnaeus, 1758); guàrdia civil *Sphyrna zygaena* (Linnaeus, 1758); marraix o marrajo *Lamna nasus* (Bonnaterre, 1788); melva o mèlvera *Auxis rochei* (Risso, 1810); mussola *Mustelus mustelus* (Linnaeus, 1758); palomida *Lichia amia* (Linnaeus, 1758); pelegrí *Cetorhinus maximus* (Gunnerus, 1765); pestiu *Centrophorus granulosus* ?; Salroig *Isurus oxyrinchus* (Rafinesque, 1810); tauró blanc *Carcharodon carcharias* (Linnaeus, 1758); tintorera *Prionace glauca* (Linnaeus, 1758).

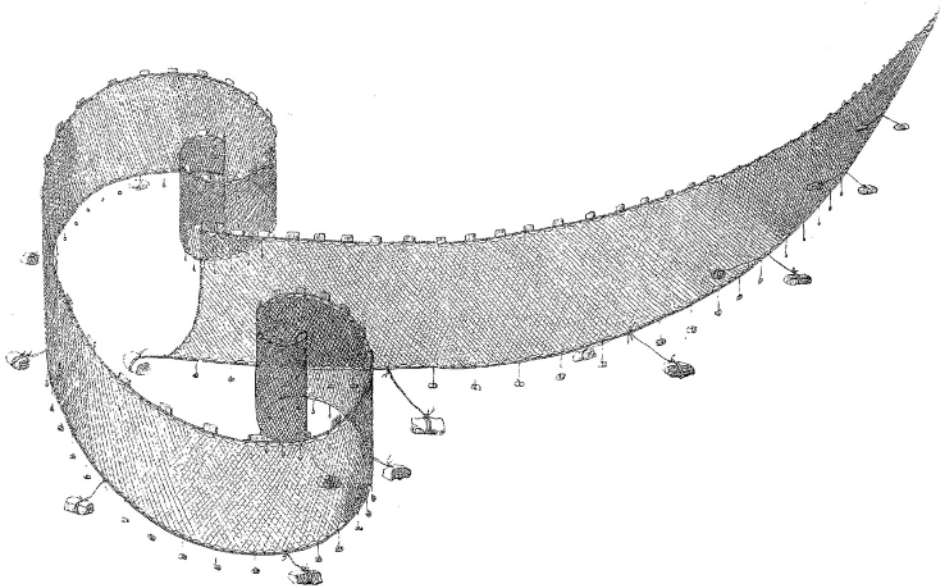
Les captures registrades de diverses espècies de taurons són degudes al fet que són uns voraços depredadors de les tonyines, d'aquí que molts de pics acabassin dins l'almadrava.

4. L'ALMADRAVA DEL CAP ENDERROCAT DE L'ANY 1765

El document aportat és una acta notarial en què l'arrendatari de l'almadrava, Francisco Horts, natural de Benidorm, subarrendava per espai de dos anys (1767-1769) a Nicolás Bayona, també natural de Benidorm, la citada almadrava. El document, protocol·litzat pel notari Gaietà Socias,² registra una sèrie de pactes que l'arrendatari havia de complir respecte de la pesca. Així, la sal necessària per a la conservació del peix s'havia d'extraure de l'alfolí de la sal de Ciutat; exempció d'imposts sobre quitrà, àncores, tonells i altres gèneres relatius a l'art de pesca. Per a la defensa de la costa, especialment contra les incursions sarraïnesques, l'arrendatari havia de disposar de dos o més canons, cinquanta fusells i altres cinquanta sables.

La sal que necessite, se ha de sacar del alfolly de Palma, pagandola al mismo precio a que la toman los marineros para salar pescado.

Los cargamentos del athún para la extracción, se harán en el puerto de Palma, con excepción de drechos de ancorage y reconocimiento y no se le ha de precissar al desembarco. Se le han de dar francamente los despachos y la introducción del mismo athún en los dominios de S. M., ha de ser también libre de derechos; se le ha de permitir fabricar capilla y redificar la casa y almassenes.

Ha de poder mantaner para la defensa contra moros especialmente en la costa de Cavo blanco, dos o mas cañones de a quatro con sus respectivas municiones, cinquenta fusiles y cinquenta sables.

Y finalmente ha de mantener existentes en la almadrava durante los dies años en sus barcos de transporte y javeques doze muchachos, además de los que corresponden por ordenanza desde la edad de onze a doze años hasta la de catorse a quinze en que los despedirá para recibir otros.»

5. LA PESCA. EL SORTEIG DELS PUNTS

Les almadraves es calaven sempre al mateix lloc, i el lloc concret era anomenat *punt*, segons la terminologia marinera. Ja en el segle xx, la temporada de pesca començava el dia 1 de novembre i finalitzava el dia 30 d'abril. Els punts del calament de les almadraves se sortejaven, cada any, a la Comandància de Marina de Palma i als districtes d'Andratx, Sóller i Alcúdia, entre els patrons que acreditassin ser propietaris de l'embarcació i de l'ormeig. Es comprovava el rol de la barca i un contramestre examinava l'ormeig. El sorteig sempre es feia el dia 1 de novembre, a la mateixa hora a tots els districtes, i es permetia que durant un període de quinze dies es canviassin els punts adjudicats, a conveniència dels patrons. Alguns punts com cala Gat (Cala Rajada) i na Pelada (Colònia de Sant Jordi), molt cobdiciats per l'exuberància de peix, se subhastaven entre els mateixos pescadors, evidentment sense el coneixement de les autoritats de marina. Els permisos de pesca finalitzaven als sis mesos, ja que el primer de maig s'efectuava altre sorteig per calar soltes.

6. ELS PUNTS D'ALMADRAVA DE LA COSTA DE LLUCMAJOR

Aquests són els devuit punts de la costa llucmajorera on es calava aquest art tradicional de pesca. Hem efectuat un recorregut itinerant del litoral llucmajorer, tot seguint la llista oficial de les autoritats de marina dels anys 1944, 1960 i 1989. A banda d'aquestes llistes, publicades per Oliver i Galmés, respectivament, ens hem servit del magnífic treball de Cosme Aguiló, sobre la toponímia de la costa de Llucmajor. Finalment hem posat la nomenclatura oficial de cada un d'ells consignada al Nomenclàtor Toponímic de les Illes Balears (NOTIB).

Cap de s'Orenol

Punta situada al litoral de la possessió de Son Verí de Baix. Sembla que l'almadrava estava calada al caló de ses Donardes, molt prop de cala Mosques. Segons Aguiló (1996: 133) un pescador vell de Santa Catalina que nomia Manuel hi calava l'almadrava. Pels mariners des Molinar és un punt de solta bonitolera.

- Oliver (1944: 42), llista de 1944: «Cap de S'Arenal. Rv (Rosa de los vientos)-S. 88° W con cerco al W»
- Galmés (1989: 116) sorteig de 1960: «Cap de Serenol.»
- Galmés (1989: 118), relació de la Conselleria d'Agricultura i Pesca: «Cofradia de pescadores de Palma. Puntos para el calamento de arte de solta: Es Cap de s'Arenal.»
- NOTIB: Cap de s'Orenol.

Cap Alt

Cap rocós situat al litoral de la possessió de Son Granada. Prop d'aquest cap es localitza un petit caló que fa dos raconets, conegut pels mariners com *calonet de s'Aumadrava* (Aguiló, 1996: 132).

- Oliver (1944: 42), llista de 1944: «Es Cap Alt. Rv.-S. 45° W con cerco al SE y W.»
- Mapa Mascaró Pasarius, 1958 (sector núm. 33-8G): «Caló des Xorri o de s'Almadrava.»
- Galmés (1989: 116) sorteig de 1960: «Es Cap Alt.»
- NOTIB: Cap Alt.

Cap Enderrocat

Punta situada al litoral de la possessió de Son Granada. Aguiló (1996: 129) registra que és un punt d'almadrava. No figura com a punt d'almadrava, ni de solta, a la relació d'Oliver de 1944 ni a la de Galmés de 1960.

- NOTIB: Cap Enderrocat.

Cap Negret

Punta situada al litoral de la possessió de Son Granada. Aguiló (1996: 126) diu que aquesta denominació és pròpia dels mariners des Molinar i que els pescadors de canya i els mariners de s'Arenal coneixen aquest accident com *punta Negra*. Registra que és un punt d'almadrava.

No figura com a punt d'almadrava a la relació d'Oliver de 1944, ni a la de Galmés de 1960; no obstant això, el trobam consignat com a punt de solta.

- Galmés (1989: 119), relació de la Conselleria d'Agricultura i Pesca: «Cofradia de pescadores de Palma. Puntos para el calamento de arte de solta: Es Cap Negret.»
- NOTIB: Cap Negret.

Cova d'en Berenguer

Fa referència a la cova més gran de les dues que hi ha al litoral de la possessió de Son Granada.

- Oliver (1944: 42), llista de 1944: «Se Cove den Berenguer. Rv.-S. 10° W con cerco al W.»
- Galmés (1989: 116) sorteig de 1960: «Sa Cova d'en Berenguer.»
- NOTIB: Coves d'en Berenguer.

Pujador des Fraes

Punt del litoral de la possessió de sa Torre. Aguiló (1996: 116) registra es Racó de s'Almadrava, en el mateix indret, i aporta la següent documentació:

«1785, mapa Despuig “Almedrava vieja” (sic); Talladas, el 1811, ens diu: “...y en su mediania [entre la Regana i Enderrocat] se halla la Almadrava vieja...”».

És sens dubte el punt d'almadrava documentat el 1766 descrit al punt 4 del nostre treball. Vet ací algunes fonts orals provinents de mariners d'ofici des Molinar i des Mollet (Palma), recollides pel qui subscriu, relatives al punt en qüestió:³ «El

Pujador des Frare, dos rotlos.» «Es Pujador des Frares. Crec que és el millor punt, hi han pescat es Navàs i es Vergers.» «Es Pujador des Frares. Devers els anys 40, un pescador de Palma, de malnom *Garrover*, hi agafà un “tiburón” tant llarg com sa barca. Era pescador d’art, però en arribar Sant Josep calava almadraves, eren cinc de barcada, anaven a la vela i quatre remes, un homo a cada rem.» «És un bon punt d’almadrava, la tonyina entra pes lllevant.»

- Oliver (1944: 42), llista de 1944: «Pujadó des Frare. Rv.-S. 58° W con cerco al SE y W.»
- Mapa Mascaró Pasarius, 1958 (sector núm. 38W-9C): «Es Racó de s’Almadrava.»
- Galmés (1989: 116) sorteig de 1960: «Pujador des Frares.»
- Galmés (1989: 119), relació de la Conselleria d’Agricultura i Pesca: «Cofradia de pescadores de Palma. Puntos para el calamento de arte almadravilla: Es Pujador des Frare.»
- Galmés (1989: 123), relació de la Subsecretaria de Pesca (1985): «Es Pujador des Frare.»
Més modernament, en aquest punt es va calar un nou art de pesca anomenat *moruna*, el qual ja figura a la relació de la Conselleria d’Agricultura i Pesca de la Comunitat Autònoma (Galmés, 1989: 119).
- NOTIB: Pujador des Frares.

Es Corb Marí

Topònim situat al litoral de la possessió de Tolleric. Aguiló (1996: 111) diu que és un nom dels mariners de s’Arenal i des Molinar i situa el punt d’almadrava en el lloc on les penyes són més altes.

- Oliver (1944: 42), llista de 1944: «Es Corp Marí de S’Aregana. Rv.-S. 60° W con cerco al SE y W.»
- Galmés (1989: 116) sorteig de 1960: «Es Corb Marí.»
- Galmés (1989: 119), relació de la Conselleria d’Agricultura i Pesca: «Cofradia de pescadores de Palma. Puntos para el calamento de arte almadravilla: Es Corb Marí.»
- Galmés (1989: 119), relació de la Conselleria d’Agricultura i Pesca: «Cofradia de pescadores de Palma. Puntos para el calamento de arte de moruna: Es Corb Marí.»
- Galmés (1989: 123), relació de la Subsecretaria de Pesca (1985): «Corb Marí.»
- NOTIB: Es Corb Marí.

Cova des Lladres

Cova situada al litoral de la possessió de Lluçamet. Aguiló (1996: 99) diu que és un nom dels mariners de s'Arenal i des Molinar i gairebé desconegut pels llucmajors. També registra que és un punt d'almadrava.

- Oliver (1944: 42), llista de 1944: «Se Cova des Lladres. Rv.-S. 45° W con cerco al E.»
- Galmés (1989: 116) sorteig de 1960: «Sa Cova des Lladres.»
- Galmés (1989: 119), relació de la Conselleria d'Agricultura i Pesca: «Puntos para el calamento de arte almadravilla: Sa Cova des Lladres.»
- Galmés (1989: 119), relació de la Conselleria d'Agricultura i Pesca: «Cofradia de pescadores de Palma. Puntos para el calamento de arte de solta: Sa Cova des Lladres.»
- NOTIB: Cova des Lladres.

Cap Roig

Penyalar situat al litoral de la possessió de s'Àguila.

- Oliver (1944: 42), llista de 1944: «Cap Roig. Rv.-S. 45° W con cerco al E.»
- Galmés (1989: 116) sorteig de 1960: «Cap Roig.»
- Galmés (1989: 119), relació de la Conselleria d'Agricultura i Pesca. Puntos para el calamento de arte almadravilla: «Es Cap Roig.»
- Galmés (1989: 123), relació de la Subsecretaria de Pesca (1985): «Es Cap Roig.»
- Galmés (1989: 119), relació de la Conselleria d'Agricultura i Pesca: «Cofradia de pescadores de Palma. Puntos para el calamento de arte de moruna: Es Cap Roig.»
- NOTIB: Cap Roig.

Clot des Cap Blanc

Badiola situada al litoral de la possessió de Capocorb Nou. Aguiló (1996: 82) situa en aquest indret un punt d'almadrava i de solta a sa Roca des Bot, pedra isolada bastant grossa, coneguda per un mariner des Molinar com *Punta de s'Aumadrava*.

- Oliver (1944: 42), llista de 1944 : «Clot des Cap Blanch. Rv.-S. 22° W con cerco al E.»
- Galmés (1989: 116) sorteig de 1960: «Clot de Cap Blanc.»

- Galmés (1989: 121), relació de la Conselleria d'Agricultura i Pesca: «Cofradia de pescadores de la Colònia de Sant Jordi. Puntos de calamento de las artes Soltas y Almadravillas: Es Clot d'Es Cap Blanc.»
- NOTIB: Clot des Cap Blanc.

Cova des Ossos

Cova situada al litoral de la possessió de Capocorb Nou. Nom donat pels mariners des Molinar a la Cova des Carril, nom exclusiu de llucmajorers.

- Oliver (1944: 42), llista de 1944: «Cova des Osos. Rv.-S. 67° W con cerco al E.»
- Galmés (1989: 116) sorteig de 1960: «Cova des Ossos.»
- NOTIB: Cova des Ossos.

Cala Pi

Cala situada al litoral de la possessió de Cala Pi. Aguiló (1996: 72) recollí el topònim Cova d'en Santanyí, cova situada prop de la platja, però només accessible en barca. Deu el seu nom al fet d'estar habitada per una família de santanyiners, mariners d'ofici, els quals calaven l'almadrava a la punta de cala en Beltran.

- Oliver (1944: 42), llista de 1944 : «Cala Pi. Rv.-S. 45° W con cerco al E.»
- Galmés (1989: 116) sorteig de 1960: «Cala Pi.»
- Galmés (1989: 121), relació de la Conselleria d'Agricultura i Pesca: «Cofradia de pescadores de la Colònia de Sant Jordi. Puntos de calamento de las artes Soltas y Almadravillas: Cala Pi.»
- NOTIB: Cala Pi.

Ses Covasses

Conjunt de dues coves situades al litoral de la possessió de Cala Pi. Aguiló (1996: 82) recollí ses Basses, nom en vies d'extinció, d'una petita raconada situada molt prop de ses Covasses. Galmés (1989: 116), al sorteig de l'any 1960, cita ses Basses com a punt d'almadrava. Probablement estava situada en aquesta raconada.

- Oliver (1944: 42), llista de 1944: «Ses Covasas. Rv.-S. 40° W con cerco al E.»
- Galmés (1989: 116) sorteig de 1960: «Ses Basses.»
- NOTIB: Ses Covasses.

Cova de Vallgornera

Cova gran situada al litoral de la possessió des Pas.

- Oliver (1944: 42), llista de 1944: «Cova Bigornera. Rv.-S. 35° W con cerco al E.»
- Galmés (1989: 117) sorteig de 1960: «Cova Bigornera.»
- Galmés (1989: 121), relació de la Conselleria d'Agricultura i Pesca: «Cofradia de pescadores de la Colònia de Sant Jordi. Puntos de calamento de las artes Soltas y Almadravillas: Sa Cova de Vaigornera.»
- NOTIB: Cova de Vallgornera.

Es Reganó

Nom de la desembocadura del torrent Fondo, situat al litoral de la possessió de Vallgornera. Seguint Aguiló (1996: 67) el nom només és conegut pels mariners des Molinar.

- Oliver (1944: 42), llista de 1944: «Reguenó Rv.-S. 45° W con cerco al E.»
- Galmés (1989: 117) sorteig de 1960: «Reganó.»
- NOTIB: Es Reganó.

Cova des Coloms

Cova situada al litoral de la possessió de s'Estelella.

- Oliver (1944: 42), llista de 1944: «Cova des Coloms de Ses Tarellas. Rv.-S. 56° W con cerco al E.»
- Galmés (1989: 117) sorteig de 1960: «Cova des Coloms de S'Estarella.»
- NOTIB: Cova des Coloms.

Es Barret des Capellà

Escull allunyat uns 6 m de la costa del litoral de la possessió de s'Estelella.

- Oliver (1944: 42), llista de 1944 : «Barret des Capellà. Rv.-S. 77° W con cerco al W.»
- Galmés (1989: 117) sorteig de 1960: «Barret des Capellà.»
- Galmés (1989: 121), relació de la Conselleria d'Agricultura i Pesca: «Cofradia de pescadores de la Colònia de Sant Jordi. Puntos de calamento de las artes Soltas y Almadravillas: S'Estanyol.»
- NOTIB: Es Barret des Capellà.

Cova des Ribell

Cova situada al litoral de la possessió de Son Bieló. Aguiló (1996: 40) registra que era un punt de solta.

- Oliver (1944: 42), llista de 1944: «Cove des Ribell. Rv.-S. 67º W con cerco al W.»
- Galmés (1989: 117) sorteig de 1960: «Cova des Ribell.»
- Galmés (1989: 121), relació de la Conselleria d'Agricultura i Pesca: «Cofradia de pescadores de la Colònia de Sant Jordi. Puntos de calamento de las artes Soltas y Almadravillas: Sa Cova d'es Ribell.»
- NOTIB: Cova des Ribell.

REFERÈNCIES BIBLIOGRÀFIQUES

- AGUILÓ, Cosme (1996). *La toponímia de la costa de Lluçmajor*. Barcelona: Institut d'Estudis Catalans. Treballs de l'Oficina d'Onomàstica, II.
- COSTA RIBAS, Benjamí (2014). «Notes històriques sobre la pesca amb almadrava a les illes Pitiüses.» A: *Eivissa*, núm. 56, pàg. 42-53. Eivissa: Institut d'Estudis Eivissencs.
- DURAN ORDINYANA, Miquel (2007). *Noms i descripcions dels peixos de la mar catalana. Tom I. Àgnats, Condriactis, Osteïctis (1a part)*. Mallorca: Editorial Moll.
- DURAN ORDINYANA, Miquel (2010). *Noms i descripcions dels peixos de la mar catalana. Tom II. Osteïctis (2a part)*. Mallorca: Editorial Moll.
- GALMÉS RIERA, Antoni (1989). *Cultura Popular Mallorquina. Aplec de pautes, II*. Manacor: Informacions Llevant, SA.
- GINARD, Antoni; RAMIS, Andreu (2009). «El món de la pesca a Menorca.» Separata de l'Enciclopèdia de Menorca. Govern de les Illes Balears.
- LLORCA IBI, Francesc X. (2008). «Toponímia tonaire valenciana i romànica.» A: *XXXII Col·loqui de la Societat d'Onomàstica Valenciana, VII Col·loqui d'Onomàstica Valenciana (Algemesí 2005)*. Butlletí d'Onomàstica núm. 108-109, pàg. 299-308. Barcelona: Societat d'Onomàstica.

- MASCARÓ PASARIUS, Josep (1958). *Mapa General de Mallorca*. Escala aproximada 1: 31.250. Palma.
- OLIVER BILLOCH, Francisco (1944). «El patrón de pesca de Mallorca.» *Publicaciones del Instituto Social de la Marina (Servicio Cultural)*. Madrid.
- RIEDL, Rupert (1986). *Fauna y Flora del mar Mediterráneo*. Barcelona: Ediciones Omega.

TRANSCRIPCIÓ DEL DOCUMENT

1767, juliol 5

Contracte d'arrendament de l'almadrava del Cap Enderrocat

ARM, protocol S-1406, ff. 532-533v

En la Ciudad de Palma capital del Reyno de Mallorca, a los cinco días del mes de julio de mil setecientos sessenta y siete

Por ante mi Cayetano Socias, notario escrivano público de dicha Ciudad y Reyno y de los testigos abajo escritos, pareció personalmente Francisco Hors, natural de la villa de Benidorm del Reyno de Valencia, vezino de esta Ciudad de Palma y conocido por mi, el mismo escrivano, de que doy fee; el qual en consideración de que en el año de mil settecientos sessenta y cinco obtuvo de Su Magestad que Dios guarde, permissio y licencia para restablecer por el termino de dies años la almadrava que en la costa de Cabo blanco de esta isla tuvo a su cargo Bernardo Ribera, con las condiciones que en ella se expressan y señaladament con la de haver de contribuir por ahora a la Reyhal Hazienda, con mil reales de vellón al año de cuya gracia consta por aviso que desde Aranjuez dió el excel·lentísimo señor Baylio Fray don Julián de Arriaga, al señor don Juan Domingo de Medina, Intendente del Departamento de Cartagena en veinte y dos abril del proprio año mil settecientos sessenta y cinco, la que después fue dirigida por el mismo Señor Intedente, al señor don Ambrosio Garcia de Cáceres, ministro principal de Marina de la provincia de Alicante en fecha de veinte y siete de dichos mes y año, según parece por la copia, que en devida forma me ha presentado, expedida por Antonio Espinosa, escrivano público y del Juzgado de Marina de la referida ciudad de Alicante a tres días del mes de julio de mil settecientos sessenta y cinco, que a la letra, es como se sigue = el Rey ha concedido permissio a Francisco Hors, vezino de la Villa de Benidorm en el Reyno de Valencia, para que pueda restablecer la almadrava que en la costa de Costa de Cavoblanco de

la Isla de Mallorca tuvo a su cargo Bernardo Rivera, con las condiciones siguientes = Ha de ser este permiso por tiempo de diez años, pero su establecimiento no ha de impedir el de qualquiera otra almadrava, si se ofreciese en la misma isla y por esta gracia ha de contribuir a la Real Hazienda por ahora y hasta experimentar si se le podrá cargar mas según los progressos de la pesca, con mil reales de vellón al año, cuyo importe entregará en la Thesoreria de la expressada isla, sacando el correspondiente documento, que lo acredite en fin de cada mes de junio, para que en su vista, le conceda el ministro de Marina el calamiento = Ha de tener excepción de derechos en el alquitrán, anclas y otros géneros propios para la misma almadrava y en lo perteneciente al gremio de toneleros, como se hizo con Rivera, por lo respectivo a vassijas = Ha de poder remover la almadrava según le convenga a la costa oriental u occidental de la isla, deviendo comprometerse a satisfacer el derecho del gremio de pescadores de Palma, de todo el pescado que allí venda, como hizo Rivera y por esto estará obligado el gremio a no calar artes de red a barlovento de la almadrava, a lo menos desde el frente de la Playa de Son Suñer, durante la pesca de athún = La sal que necessite, se ha de sacar del alfolly de Palma, pagandola al mismo precio a que la toman los marineros para salar pescado = Los cargamentos del athún para la extracción, se harán en el puerto de Palma, con excepción de derechos de ancorage y reconocimiento y no se le ha de precissar al desembarco. Se le han de dar francamente los despachos y la introducción del mismo athún en los dominios de *Su Majestad*, ha de ser también libre de *derechos*; se le ha de permitir fabricar capilla y redificar la casa y almassenes = Ha de poder mantener para la defensa contra moros especialmente en la costa de Cavo blanco, dos o mas cañones de a quatro con sus respectivas municiones, cinquenta fusiles y cinquenta sables = Y finalmente ha de mantener existentes en la almadrava durante los diez años en sus barcos de transporte y javeques doze muchachos, ademas de los que corresponden por ordenanza desde la edad de onze a doze años hasta la de catorse a quinze en que los despedirá para recibir otros = Participolo a V. S. de orden de *Su Majestad* para su gobierno y el del interessado, en intelligencia de que he passado el correspondiente officio a la *Escrivania* del despacho de Hazienda para que por ella se expidan los avissos que resultan para la percepción annual de los mil reales de vellón en la Thesoreria de Mallorca y la exemption de *derechos* concedida. Dios guarde a V. S. *muchos* años. Aranjuez veinte y dos de abril de mil settecientos sessenta y cinco = el *Baylio* Fray don Julián de Arriaga = *Señor* don Juan Domingo de Medina = La presente es copia de la original, que me ha sido exhibida por el *señor* don Ambrosio Garcia de Cáceres, ministro de Marina de la provincia de esta Ciudad a que me remito, expressandome haversela dirigido el *señor* Yntendente General de Marina del departamento de Cartagena, en su carta con fecha de veinte y siete abril passado de este año para advertir su cumplimiento al interessado Francisco de Hors, como lo queda a mi presencia y de su requerimiento y orden de dicho *señor* Ministro de Marina. Yo Antonio Espinosa *escrivano* de *Su Majestad público* y del juzgado de Marina de la provincia

de esta Ciudad de Alicante signo y firmo la presente en ella a tres dias del mes de julio, año de mil settecientos sessenta y cinco = en testimonio de verdad = Lugar del Signo + = Antonio Espinosa = Y que si bien en los dos años próximo passados usó de dicha *Real* Licencia, restableciendo y calando la citada almadrava, al thenor y en la conformidad que en ella se previene, pero le ha ocasionado tan excessiva pérdida a causa del poco o ningún pescado que ha ocurrido havida consideración a las quantiosas, indispensables costas que para su armamento y continua vigilancia en ella se requieren, con cuyo supuesto se halla en la impossibilidad de poder calar la referida almadrava a lo menos en los dos años immediato venideros y dezeando el bien del público, que ahunque contingente, le puede rendir su calamiento y a fin de que se utilize la insinuada licencia que el Benigno Real Animo se sirvió concederle e igualment pueda percivir la Reyal Hazienda los mil reales de vellón que refiere; dixo, que en el modo y forma que mejor puede y le sea permitido, mediante esta pública escritura perpetuamente valedera, substituhia y subrogava en Nicolás Bayona, también natural de la villa de Benidorm, residente en Palma, presente, y esta subrogación acceptante, la referida Reyal licencia y permissio por el espacio de dos años y no más, que serán los de mil settecientos sessenta y ocho y sessenta y nueve, con las mismas clausulas y condiciones que de ella resultan y señaladamente con la de haver de satisfacer a la Reyal Hazienda los mil reales de vellón al año que refiere y a este fin le subrogó y substituyó las propias facultades, tales y tantas, quales y quantas le fueron conferidas por Su *Magestad* en su citado reyال permissio, calando y restableciendo por el tiempo de los expressados dos años la nominada almadrava, usando la misma como pueda y mejor le paresca. Y al cumplimiento del contenido en este instrumento, gravó su persona y bienes muebles y rahizes, havidos y por haver y dió poder cumplido a las justicias que de sus causas devan conocer, para que lo executen por todo rigor de drecho y en la misma forma, renunció las leyes, fueros y drechos de su favor con la general en forma, en cuyo testimonio assí lo ottorgó y firmó de su mano en la referida Ciudad de Palma, los días mes y año arriva expressados, siendo presentes por testigos a este effecte llamados Rafael Lluc de la matrícula de esta Ciudad y Francisco Capó, texedor de lana, vezino de Palma, por ante mi, de que doy fee. Ante mí, Cayetano Socias, notario.

NOTES

- 1 Calament no gaire gruixat amb un capseret surant damunt l'aigua i fermat a una de les uncles del ferro per poder-lo treure si quedava enrocat.
- 2 ARM, protocol S-1406, f. 532-533v.
- 3 Comunicació oral de Joan Oliver Andreu (n. 1921) *Gaida*; Sebastià Galiana Font (n. 1935) *Galiana*; Sebastià Maymó Bonnín (1921-1993) *Maimó*; Joan Domingo Torrandell (1914-1998) *Moix*.

JOSEP DE TOGORES I TOMÀS DE VERÍ, DOS IL·LUSTRATS A LLUCMAJOR

JAUME-BERNAT ADROVER I ARTIGUES

1. INTRODUCCIÓ

Josep de Togores, comte d'Aiamans, cultivà la poesia i la retòrica, mentre que Tomàs de Verí, el seu cosí i millor amic, esdevingué amant de les belles arts. De fet, aquest darrer es convertí en el col·leccionista més important de les Balears, amb una pinacoteca que aglutinava obres d'artistes com Goya, Murillo, El Greco, Tiziano, Rembrandt, Mengs, Cranach o Pretti, entre molts altres. Tenint en compte aquest fet, no és desgavellat afirmar que en certa mesura el nom de Josep de Togores esdevindrà sinònim de poesia, mentre que el de Tomàs de Verí ho serà d'art.

Ambdós representen el canvi de segle, el pas del segle XVIII al XIX, l'obsolescència de les idees de l'antic règim, enfront d'una nova manera de pensar i de fer que vindrà de la mà de la Il·lustració. Els dos amics es convertiran en abanderats d'aquest moviment a les Balears, emprant com a mitjà difusor del nou corrent la Societat Econòmica d'Amics del País.

També desenvoluparan una important carrera militar, fent valer la seva capacitat com a estrategs en la Guerra del Francès i el Trienni Liberal. Pel que fa a la política, seran partícips d'institucions com el Consolat de Mar, tot i que aquesta no serà la vessant que analitzarem més profundament. Centrarem la nostra mirada en la relació dels dos personatges i el seu vincle comú amb la Il·lustració i Lluçmajor. Aquesta ciutat esdevindrà un dels punts de trobada d'ambdós. Això és degut al fet que Josep de Togores era senyor de les possessions de Binifacat i Merola. No obstant això, no ens hem d'enganyar, les seves propietats més estimades foren Son Julià, també de Lluçmajor, i Son Togores, a Lloseta. És en aquests dos indrets on el comte passà llargues estades quan les obligacions polítiques i militars no el retenien a Ciutat o fora de l'illa.

És imprescindible fer valdre la vinculació d'ambdós il·lustrats amb Lluçmajor, ja que Son Julià serà un dels punts on discutiran, dialogaran i reivindicaran els ideals d'un moviment que canviarà la història d'Europa.

2. ELS TOGORES

L'origen del llinatge Togores és català; amb tot, es va estendre progressivament cap a Mallorca, València, Alacant i Múrcia. L'arrel de l'ascendència mallorquina fou Bernat de Togores, que va participar en la conquesta de Mallorca juntament amb Jaume I. El primer era escortat pels seus fills: Arnau i Guillem de Togores. La gesta fou reconeguda amb feus com Aiamans, Lloseta, Biniali o Biniferri. Arnau de Togores s'establí a Mallorca i va ser senyor d'Aiamans i de Lloseta.¹ Un altre individu clau en la història familiar fou Lluís de Togores i Salas, que serví el rei Felip IV, qui li conferí l'11 de novembre de 1634 el títol de comte. Altrament cal esmentar Miquel de Togores i Gual, que va ser un dels primers regidors perpetus de l'Ajuntament de Palma per la classe noble, nomenat per Felip V, càrrec que també ocupà Josep de Togores.

3. JOSEP DE TOGORES I SANGLADA

Josep de Togores i Sanglada va néixer el 12 de juliol de 1767 a Ciutat de Mallorca, en el si d'una de les famílies nobles més rellevants de l'època. Els seus pares foren Antoni de Togores i Net (1749-1805) i Joana Sanglada i Rossinyol (†1775). Aquests van tenir dos fills més: Marià-Antoni (1769-1808) i Mateu (1775-1813).

Cal fer una menció especial a Marià-Antoni, que cultivà la poesia però només la compartí amb el seu cercle més íntim,² com també succeirà amb Josep de Togores. Marià-Antoni desenvolupà una carrera militar brillant i morí el 1808 a València, en el marc de la Guerra del Francès.

És interessant la manera fantasiosa en què J.M. Bover descriu la seva mort: *El día 27 de junio del mismo año, encargóse del mando de una bateria, y sostuvo el fuego hasta morir gloriosamente. Cubierto de heridas e innoble en su último trance, viendo indecisa la victoria, y que al tiempo que era menester pelear acudían algunos a su amparo, vivamente exclamó: Dejadme que Dios cuidará de mi; id a ayudar a vuestros hermanos.*³

El tret més singular de la biografia de Josep de Togores que marcarà la seva trajectòria vital serà la mort del vuitè comte Miquel Marià de Togores i Cotoner.⁴ Aquest morí sense descendència masculina, fet que desencadenà una particular batalla judicial entre les diferents branques familiars per la successió del títol de comte. Entre els litigants més destacats trobem el pare de Josep de Togores, la vídua Maria de Puigdorfilà i Tomàs de Verí.⁵ Però com diu l'expressió popular: *els senyors duen plet i se saluden*.

Tornant als inicis de Josep de Togores, en relació amb la seva educació, la historigrafia subratlla que passà part de la infantesa al Col·legi de Sant Pau de València.⁶

La seva carrera militar no va ser tan brillant com la del seu germà Marià-Antoni; amb tot, el 26 de juny de 1780 ingressà al Regiment Provincial de Mallorca, i arribà a ser nomenat tinent coronel el 1800.

Gràcies a la seva vinculació amb la Il·lustració, el 1788 fou acceptat com a membre de la Societat Econòmica Mallorquina d'Amics del País.⁷

Passà llargues temporades fora de Mallorca. La primera fou el 1789, en què residí a la cort. El 1790 visqué a Barcelona i el 1791 tornà a l'illa.

Com ja he esmentat en la introducció, també formà part de les institucions insulars: el 1798 va accedir a l'Ajuntament de Palma com a *regidor perpetuo en clase de caballero*,⁸ a més de ser membre actiu del Consolat de Mar⁹ (el primer prior fou el seu pare).

Les seves núpcies foren sonades, ja que es va casar per via de fuga¹⁰ l'estiu de 1802 amb Antònia Aina Rosselló i Rosselló (1769-1820). Fet remarcable, tenint en compte que Antònia no era de casa noble sinó que era filla de sabater.¹¹

Del 1802 al 1804 romangué a Madrid, ocupant el lloc del seu germà Marià-Antoni, per tal de fer-se càrrec dels plets per la titularitat del comtat. El 28 de setembre d'aquest darrer any la sentència fou favorable al pare de Josep de Togores. Aquest mor el 1805, sense tenir temps d'ésser nomenat comte, fet que convertia el seu fill Josep de Togores en el novè comte d'Aiamans i hereu universal. Pel que fa a les possessions de Lluçmajor que heretà després de la mort del pare, destaquen Binificat, Merola i Son Julià, entre d'altres. La seva mare, que era la propietària de les terres de Lluçmajor, havia mort deu anys endarrere, en el part del seu germà petit.¹² Cal matisar, tal com afirma Joan Mas i Vives, que quan rebé l'herència les possessions de Lluçmajor i Artà no vinculants al títol estaven hipotecades. Però això no fou un obstacle perquè passés part de la Pasqua de 1805 a Son Julià de Lluçmajor.

Igual que Tomàs de Verí, es relaciona amb les elits del món cultural illenc, com per exemple Guillem Ignasi de Montis (1774-1829).¹³ El 1809 es produí un nou ascens en la seva carrera militar, ja que fou ascendit a coronel agregat d'infanteria i el 1810, a brigadier d'infanteria.¹⁴

El 1812 el Segon Batalló de Milícies de Mallorca era destinat a Alacant per fer front al general Suchet. El 9 d'agost s'afegiren a les tropes de Santiago Whittingham, popularment conegudes com a Divisió Mallorquina. Quan fou ascendit a comandant general de la segona secció d'infanteria va voler abandonar, al·legant com un dels principals motius la diarrea: *pero habiéndome embarcado para la expedición de 21 de julio a los 40 días de diarrea*.¹⁵

Així mateix ocupà el càrrec fins a començaments del 1813, però no entrà mai en combat. Això no fou un obstacle perquè el ja esmentat J.M. Bover presenti el comte com un heroi de la independència, artífex de la derrota de l'exèrcit francès a la batalla de Castalla: *valiente y victorioso en todos los combates, recogió frondosos laureles en innumerables batallas, y la bandera con que se ganó la muy comprometida de Castalla se vé col-locada hoy en el santuario de Lloseta*.¹⁶

El 1812 les coses anaven mal dades per al nostre comte, ja que fou exclòs de l'Ajuntament de Palma, com altres membres de la noblesa, i la SEMAP i el Consolat estaven inactius.

Els següents anys foren fatídics, el 1813 i 1814 moren diversos membres de la seva família, primerament el seu germà Mateu a l'Havana i el 1814 els seus fills Lluís i Josep.

Amb tot els problemes no acabaren aquí. El 1814 la Reial Hisenda demana al Consolat un crèdit d'un milió i un altre de 600.000 rals.

El 1816 Josep de Togores era enviat a Madrid com a diputat, va aconseguir que es reduís el deute a 377.590 rals i va aprofitar l'avinentsa per comprar un recull de poemes d'Ausiàs March imprès el 1555.

El 1816, l'Ajuntament aprova un nou pla d'estudis per a la Universitat Literària de Mallorca, el qual fou elaborat en part per Josep de Togores.¹⁷

El 1819 és investit cavaller de l'Orde de Nostra Senyora de Montesa i de Sant Jordi d'Alfama, i aquell mateix any participa activament en la Festa de l'Estendard. El 1820 mor la seva dona, Antònia Rosselló i Rosselló, i després del succés ocuparà el càrrec de governador civil i comandant militar de Menorca.

El 1814 es restaura l'ajuntament anterior al Trienni Liberal i recuperarà així el càrrec de regidor perpetu.¹⁸

Durant la darrera estada a Madrid (1924) li sorgeixen alguns problemes, probablement per la seva enemistat amb Santiago Gómez Negrete. A més es dedica a documentar-se sobre la Història de Mallorca, i es deixa aconsellar per Miquel Salvà.¹⁹ Va començar a copiar la crònica de Jaume I, a partir de l'edició prínceps de València del 1557. Els seus darrers anys de vida gairebé no fou particip de la vida pública.

Així, Josep de Togores i Sanglada, novè comte d'Aiamans, passa els seus darrers anys reclòs entre les parets de Son Julià i Ca n'Aiamans de Lloseta. Va morir dia 1 d'octubre de 1831. D'acord amb el seu testament, les seves despulles es dipositaren a l'església de Lloseta i fou enterrat entre les capelles del Roser i de Sant Josep. Abans de la seva mort els Togores eren enterrats a Sant Francesc de Palma. Josep acaba amb la tradició i a partir d'aquell moment seran enterrats a Lloseta. El 1843 Pasqual de Togores i Sanglada traslladà les restes de la família que encara romanien a Ciutat a la capella de Sant Josep de l'església parroquial de Lloseta. Aquest fet fou conseqüència directa de la profanació de tombes al claustre de Sant Francesc.²⁰ L'onze comte d'Aiamans, Marià Gual de Togores, fou l'ideòleg de la capella comtal,²¹ les obres de la qual es realitzaren entre 1905 i 1906. Un cop acabada la capella trasllada totes les despulles de la família, incloent-hi les de Josep de Togores.

4. ELS VERÍ

El cognom Verí, igual que el Togores, és d'origen català. La primera referència que en trobem a Mallorca és de 1259, amb la mort de Joan de Verí, i el 1279, amb Bernat de Verí, un dels síndics que nomena el rei Jaume II de Mallorca.²² L'any 1300 tenim una altra notícia de Bernat de Verí, i és que va ser un dels primers po-

bladors de Felanitx. Fra Joan de Verí participà en la conquesta de Menorca el 1286. Bartomeu de Verí fou qui aconseguí el privilegi de noblesa, el 14 de maig de 1463, extensiu als seus descendents. Entre els seus càrrecs governatius destaca el de regent de Nàpols, vicescancerler de la Corona d'Aragó i ambaixador a Venècia. El 1476 assistí al contracte matrimonial del rei Ferran de Sicília i Joana d'Aragó. Un altre Verí, fra Ramon de Verí i Despuig, funda el col·legi de Montis-ion.²³

Un dels trets distintius de la família era el vincle amb l'Orde de Sant Joan de Malta. De fet Tomàs de Verí en formarà part. Aquesta vinculació li facilitarà l'adquisició de diverses pintures, tot i que quan adquirirà la major part de llenços per a la seva pinacoteca serà entre els anys 1804 i 1816 a la Cort.²⁴

5. TOMÀS DE VERÍ I TOGORES

Tomàs de Verí i Togores va néixer a Palma el 25 de setembre de 1763, fill de Pere Josep de Verí i Salas, cavaller de Calatrava, tinent coronel de l'exèrcit i capità de granaders del Regiment Provincial de Mallorca.²⁵ La seva mare, Margalida Togores i Cotoner, era filla dels comtes d'Aiamans, Jaume Togores i Elionor Cotoner, filla dels marquesos d'Ariany.

Tomàs de Verí realitzà els seus primers estudis a Mallorca i mostrà gran capacitat per al dibuix i les matemàtiques. Als nou anys se li concedí l'ingrés a l'exèrcit (1773), fou nomenat cadet sense antiguitat i el 1779 subtenent. Aquest mateix any va guanyar el primer premi de matemàtiques de la SEMAP. Entre 1781 i 1782 residí a Madrid, on continuà els seus estudis. Del 1782 al 1784 formà part de la Cort, on cultivà amistat amb alguns dels màxims exponents de la Il·lustració com Jovellanos, que li presentarà el pintor Ceán Bermúdez. En les cartes es tractaven temes de diversa índole. A continuació es reproduïx un fragment de la carta de Jovellanos a Tomàs de Verí del 10 de juliol de 1810, on es tracten temes artístics:

*Mi muy querido amigo. Por la descripción que me hizo Castelmaure de las dos cabezas, entré en recelo de que fuesen buenas copias encajadas a Vm en vez de originales. Pero a vista de ellas ¿quién será tan ajeno a las ideas artísticas, que no conozca su originalidad? Y ¿quién de los que han visto y contemplado los trabajos de Mengs desconocerá su manera y aquella sublimidad de estilo a que nadie llegó ni llegará? Doy a usted la enhorabuena de que tanga la dicha de poseer tan preciosas obras, y también las gracias por haber hecho penetrar a esta mansión de obscuridad y grosería este modelo de belleza y buen gusto, y por el que me ha dado de verle tan cerca.*²⁶

També cultivà amistat amb pintors com Vicente López (1772-1850), el qual elaborà el seu únic retrat,²⁷ només exposat en públic un cop, concretament a l'antic

Palau de Belles Arts de Barcelona, l'any 1910.²⁸ López, igual que Jovellanos, l'assessorà en temes artístics i en l'adquisició de pintures per a la seva col·lecció. D'altra banda, també és interessant la seva relació amb membres de l'alta noblesa com Francisca de Salas Portocarrero, comtessa de Montijo.

A partir de 1796 entrà a formar part de l'exèrcit de Catalunya i hi va estar fins al 22 de juliol de 1795, data en què se signà el Tractat de Basilea. El 16 de gener de 1796 es va retirar de l'exèrcit fins al 2 d'agost de 1808.²⁹ Durant aquest transcurs de dotze anys i sis mesos en què va estar retirat, es va dedicar a les seves inquietuds vinculades a la Il·lustració.

Fou un dels membres més destacats d'aquest moviment a les illes. En aquest sentit podem ressaltar la tasca que desenvolupà com a secretari de correspondència de la SEMAP, càrrec que ocupà entre els anys 1790 i 1798, i posteriorment entre 1802 i 1808.

També formà part de les Junes Provincials durant la Guerra del Francès, tal com veurem en el següent apartat.

La data de la seva mort va ser motiu de controvèrsies, ja que segons Antonio Ayerbe, autor de *Cuadros notables de Mallorca*, aquest morí el 31 de desembre de 1833, mentre que Llabrés a *Noticias y relaciones históricas de Mallorca* assenyalà com a data de defunció el 27 de setembre de 1827.

Actualment no hi ha cap dubte de la data de la seva mort, i així ho certifica el doctor en Història de l'Art Marià Carbonell i Buades, que coneix de primera mà el seu testament i l'acta de la seva publicació.

En conseqüència, podem afirmar que Tomàs de Verí i Togores va dictar testament al notari Joan Oliver Mascaró l'11 de maig de 1826 i va morir el 26 de setembre de 1836. En el seu testament Verí s'autoanomena brigadier de l'exèrcit reial i cavaller de Malta. Fa hereu el seu fill Pere.

Actualment el cognom Verí ha desaparegut dintre les famílies nobles d'ascendència mallorquina. Els seus descendents són els Cotoner.³⁰

6. JOSEP DE TOGORES I TOMÀS DE VERÍ, VIDES ENTRELLAÇADES

Josep de Togores i Sanglada (1767-1831) i Tomàs de Verí i Togores (1763-1836) foren dos nobles il·lustrats membres d'una mateixa família. Ambdós processaven un amor incondicional cap a la literatura i les belles arts, fet que va segellar la seva amistat per sempre.

Van rebre una educació similar, ja que van ingressar a l'exèrcit de ben petits. Tomàs de Verí ho faria el 1773 als nou anys, mentre que Josep de Togores als tretze, el 1780. També formaren part de la ja esmentada SEMAP coetàniament. El 1789 els



Josep de Togores, s. XIX. Anònim, oli sobre tela. Col·lecció Feliu de Cabrera.



Tomàs de Verí, circa 1808. Vicente López, oli sobre tela. Col·lecció particular.

dos amics i cosins marxen a Madrid. És interessant citar les paraules que va escriure Marià-Antoni amb relació a aquest fet: *He tenido el gusto de ver a mi hermano Pepe y mi amado primo Verí, que solo se han detenido aquí 2 ½ días. Tomasito se fue en derechura a la Corte. Pepito a pasar por Valencia.*³¹ Un cop a Madrid s'allotja a casa del seu amic Tomàs de Verí per poder realitzar un curs de matemàtiques. Josep de Togores residí a la cort igual que el seu cosí, però a finals de 1790 va marxar a Barcelona, ciutat on residí fins al 1791, quan va tornar a Mallorca definitivament.

El 1793 fou un any complicat per a Tomàs de Verí, que va caure greument malalt. Ara bé, el seu amic Josep de Togores el vetllà dia i nit: *En el quarto de Verí, donde me quedo todas las noches, estoy escribiendo y oyendo el tranquilo aliento de nuestro fatigado amigo. Aunque no duerme toda la noche de un tirón, en durmiendo duerme sosegadamente y libre casi ya de sueños y escenas lúgubres sumamente debilitado de fuerzas.*³²

El 1804 Josep de Togores també sofrí unes fortes febres a Madrid, que el 1810 tornaren a aparèixer agreujades, les seqüeles de les quals el perseguirien fins al dia de la seva mort.³³ La virulència de les febres de 1810 fou tal que rebé l'extremunció, igual que el seu amic Tomàs de Verí, anys endarrere. Això va provocar la regularització del seu matrimoni secret.

Un altre tema, no tan amistós, que uneix aquests dos personatges és el litigi que van mantenir per la titularitat del comtat d'Aiamans.

Respecte al plet amb Verí, Josep de Togores esmenta: *La estrecha amistad que me unía con Verí dio lugar a una desconfianza en mi buen padre para conmigo, la que no pude desvanecer enteramente.*³⁴

El 1807 Tomàs de Verí i Josep de Togores havien d'emprendre plegats un viatge a Madrid, fet que demostra que la seva amistat perdura, encara que Josep guanyés el plet per la titularitat del comtat al seu amic Verí, tot i que finalment, a causa d'un temporal i l'empresonament del príncep d'Astúries, només hi partí Verí.³⁵

El 1808 es crea la Junta Central, formada pels representants de les juntes provincials. Els encarregats d'elegir els representants de les Balears foren Josep de Togores i Tomàs de Verí. Es conserven alguns documents emesos per la citada junta a l'Arxiu de Lluçmajor, en què es pot observar la signatura de Tomàs de Verí com a vocal i secretari. Josep de Togores fou prior i president del Tribunal de Justícia del Consolat de Mar i Terra entre 1816 i 1820, mentre que Tomàs de Verí ho fou entre 1818 i 1819.

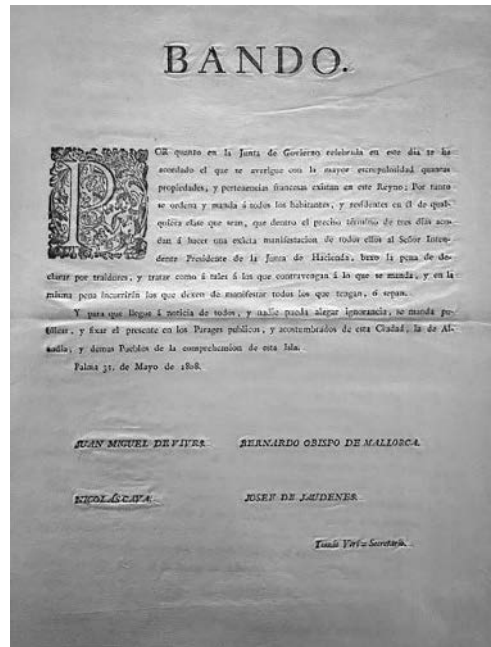
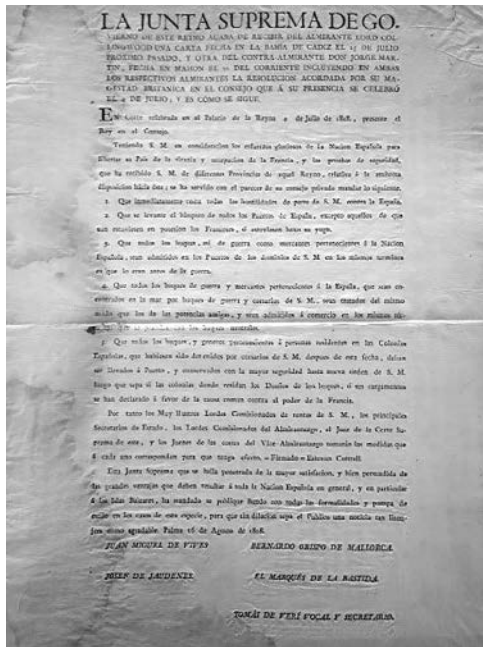

Documents emesos per la Junta Suprema signats per Tomàs de Verí, Arxiu Municipal de Lluçmajor.

7. LA VINCULACIÓ AMB LLUCMAJOR

L'origen mític de la relació dels Togores amb Lluçmajor ens el proporciona J.M. Bover a *Nobiliario mallorquin*, i curiosament és anterior a la titularitat del comtat d'Aiamans. Doncs bé, segons pareix tant Tomàs de Verí com Josep de Togores eren descendents de Guillem de Togores. Aquest individu va esdevenir capità de cavalls en l'exèrcit del rei Jaume III, que perdé la vida en la batalla de Lluçmajor.³⁶

Però la vinculació més directa del novè comte d'Aiamans amb el terme és clarament Son Julià o Ca s'Hereu. El 1524 el propietari de la citada possessió era Bartomeu Julià, conegut com *l'Hereu*, el llucmajorer més ric, ja que els seus béns s'estimaven en 7.000 lliures.³⁷ Font Obrador el defineix com un home culte, refinat, polític, religiós, comerciant i comunicatiu. Però la família Julià trasllada la seva residència a Palma per dedicar-se a la mercaderia i a la vida militar. El darrer baró de la família fou Antoni Julià i Gili. Aquest, del seu primer matrimoni amb Joan Garriga i Noguera, va tenir una filla, que es casà el 1730 amb Ramon Sanglada i Fortuny (†1734), propietari de Binificat i Merola. Això va provocar que el patrimoni dels Julià passés a mans dels Sanglada. En primer lloc de Mateu Sanglada i Julià, que morí el 1761. Finalment l'hereva fou Joana Sanglada i Rossinyol de Sagramada, mare del nostre personatge.³⁸



Joana Sanglada i Rossinyol, circa 1775.
Anònim, oli sobre tela. Museu de Mallorca.



Mateu de Togores i Sanglada, circa XVIII-XIX.
Anònim, oli sobre tela. Col·lecció particular.

La historiografia coincideix a afirmar que les possessions predilectes de Josep de Togores eren Son Julià i Ca n'Aiamans de Lloseta, també conegut com Son Togores, ja que era on passava els seus moments de lleure. Això es constata en comprovar la nombrosa correspondència del novè comte d'Aiamans, que avui encara es conserva.

Són diverses les anècdotes de Josep de Togores a Lluçmajor. Per exemple el 1797, juntament amb Tomàs de Verí, fou membre de la Companyia de Comerç Mallorquina, de la qual era el comissionat a Lluçmajor.³⁹

El 1820 en tenim una altra notícia: la pesta bubònica assolava l'illa, Josep de Togores era nomenat comissari de sanitat a Lluçmajor: *se presentó la peste y de comisionado por Sanidad en Lluçmajor tube que venir a esta Ysla con el mando militar.*⁴⁰

L'any següent, el 1821, es declara una epidèmia de febre groga. Les autoritats es mogueren fins a Valldemossa, mentre que Josep de Togores inicialment s'establí a Son Julià.⁴¹

Evidentment no tots els membres de la seva família sentien aquesta predilecció per les terres llucmajoreres. Per exemple a Fània,⁴² l'esposa del seu germà Mateu, no li agradava gens. A la carta datada l'octubre de 1802 que envia el pare, Mateu de Togores i Net des de Son Julià a Marià-Antoni, esmenta que a Fània no la satisfà estar a Lluçmajor i que, a causa del seu comportament violent, la faran tornar a Palma.⁴³

Són molts els documents conservats de Josep de Togores en què apareix esmentat Son Julià.

Per exemple en un fragment d'una de les cartes escrites en vers per Josep de Togores titulada *Carta de peu forsat, á un amic malalt*⁴⁴ es pot llegir:

*Tenc ha dies projectat
D'anar a Son Julià.*

Una altra mostra singular, la trobem en la signatura d'una de les epístoles transmesa per Bover:⁴⁵

*Son Julià de Lluchmajor,
A tretse del mes Febrer,
Vostro amich vertader
Y de can Tomas⁴⁶ Senyor- J. T.*

En altres epístoles trobem referències a Lluçmajor, com la que escriu a Miquel Salvà Tofolet, en què esmenta un molí: *perqu-un dia vaig posar en es molí de sas Basas.*⁴⁷ També recollirà alguna glosa al nostre poble, ell mateix diu *assó s'escrigué l'any 10 a Lluçmajor: Jo tenc un animalet, es més desxondit del món (...).*⁴⁸

Aquest només és un dels diversos exemples de gloses transmeses per Josep de Togores. Una de les seves passions fou recollir i escriure gloses i codolades. És ben cert que la historiografia l'ha considerat i el considera encara ara poeta. Però una simple lectura de la seva obra literària basta per fer valer la seva tasca com a folklorista.

Podem suposar sense gaire marge d'errors que l'interès pel glosat li venia del seu contacte amb la pagesia, ja que eren moltes les terres de la seva família.

Revisant els diversos reculls de poemes existents, arribem a la conclusió que escrivia en vers pels motius més diversos: per passar l'estona, edulcorar crítiques directes (com la del seu matrimoni), simple intenció lúdica, experimentar amb el llenguatge, etc.

Probablement el contacte amb la ruralia esdevenia un bàlsam de consol, que l'evadia dels problemes derivats de les seves responsabilitats polítiques.

En relació amb l'epistolari, només queda afegir que sovint Son Julià només apareix en el remitent, com succeeix en les cartes recollides per P. de Montaner amb data de 1805 i 1806.⁴⁹ Aquest fet no és anecdòtic, ja que testimonia les llargues estades del comte al nostre poble.

Per altra banda, s'ha d'esmentar que com a bon il·lustrat el comte d'Aiamans era aficionat a les arts, i així queda confirmat per l'inventari de Son Julià amb data de dia 19 del mes de març de l'any 1805:

*En la Posseio de Son Julia (...) en la sala de la casa hay un quadro sobre el portal (...) altre quadro incònnit, d'en Mesquida, vasa blava i flors platetjadas als cantons i es mitg (...) altre quadro sobre un balco (...) altre retrato cos senser d'un senyor (...) altre retrato damunt es portal (...) una vasa floretjada (...) una taula (...) un quadro (...) altre quadro (...).*⁵⁰

És lògic pensar que no totes les obres d'art que conformen l'inventari foren adquirides per Josep de Togores, sinó que moltes també foren heretades.

Una obra que mereix una menció especial és el Sant Jordi i la princesa de Son Julià,⁵¹ obra en forma de tondo del gran pintor barroc mallorquí Guillem Mesquida (1675-1747). El doctor Marià Carbonell i Buades assenyala que el Mesquida que apareix al citat inventari no pot ser el quadre de Sant Jordi, tenint en compte que la iconografia d'aquest sant era coneguda per tothom, i al mateix temps és impossible que es tractés d'una obra incògnita, tal com s'assenyala en l'inventari. Per tant, és probable que l'obra arribés a la possessió de Lluçmajor després de 1805 per mitjà de Josep de Togores.

Com es pot comprovar, Josep de Togores, a més d'amant de la lírica, sentia inclinació per les arts, especialment quan hi havia una connexió amb assumptes religiosos. A manera d'exemple podem citar la «Custòdia des Comte».⁵² Aquest artefacte, vinculat a les arts de l'objecte, fou encarregat pel novè comte d'Aiamans amb motiu de la primera comunió del seu fill Pasqual-Felip (1816) i entregat a la parròquia de Lloseta en memòria d'aquest fet.

Tanmateix, la seva afició per les arts no superà la de Tomàs de Verí, que aglutinà una de les pinacoteques més importants de l'Estat. Perquè ens facem una idea de la magnificència de la col·lecció, a continuació reproduïm les paraules de Joan Corta-



Sant Jordi i la princesa, circa 1740-47. Guillem Mesquida, oli sobre tela. Col·lecció particular.

da a «Viaje a la Isla de Mallorca en el estilo de 1845»: *En la casa de D. Pedro de Verí*⁵³ *he visto una colección de pinturas que forman un verdadero museo. Entre ellas son muy notables las siguientes. Un Adán y Eva de Ticiano; un Baco; el milagro de pan y peces, y la resurrección de Lázaro, los tres de Jordanes (...)*⁵⁴

El 1920, apareix l'obra d'Ayerbe *Cuadros Notables de Mallorca*, obra monogràfica sobre la col·lecció, avui dia ja dispersa.

Poc després, el 1922, es publica un article on es parla de la citada col·lecció, que en aquell moment es trobava a Son Verí de Marratxí: *En época más reciente, el abuelo de la actual propietaria del Palacio, el brigadier D. Tomás de Verí y Togores, culto y amante de las bellas artes, embelleció el mismo con una importante colección de pinturas y tapices flamencos.*⁵⁵

També va realitzar reformes arquitectòniques com la de Can Verí de Palma, de 1803.⁵⁶ El 1827 decora algunes de les habitacions principals a l'estil imperi, amb pintures pompeianes, atribuïdes a Trajani.⁵⁷

Per tant, queda demostrat que el patrimoni artístic de Josep de Togores no és comparable al de Tomàs de Verí.

Aquest darrer va acudir nombroses vegades a Lluçmajor amb motiu de l'amistat que professava cap al seu cosí i amic. He localitzat diversos documents que així ho testimonien. N'és un exemple la carta enviada des de Son Julià per Josep de Togores amb data de: *20 del set d (del) 7*. S'hi tracten temes de diversa índole, però vull remarcar el fragment que diu així: *las Salas son á Galdent, i dema-y va D. Veri (...)* *No les veuré perquè m'entorn dematinet (...)*⁵⁸

Tomàs de Verí va acudir amb freqüència a Lluçmajor, com a millor amic de Josep de Togores, el qual només tenia bones paraules cap a ell. Això no obstant, el



Guía de las Islas Baleares, 1914 (p. 47).

comte d'Aiamans va fer les següents declaracions: *Supe mjucho tiempo después que Verí había dado palabra a la Condesa de acudir por letras, y que le había insinuado casi por claro que se casaría con la pupila.*⁵⁹ És a dir, que Tomàs de Verí hauria orquestrat un estratagema per obtenir la titularitat del comtat i així guanyar el plet.

A manera de cloenda, vull subratllar el tarannà universal d'aquests dos personatges, que romandran lligats per sempre a la història de la nostra terra. És inevitable que sovint mirem endarrere, amb el prisma del segle XXI, fet que provoca un divorci irreconciliable amb el passat. És necessari fer un esforç per comprendre el que van suposar per a la societat mallorquina aquests dos il·lustrats que van viure a cavall entre el segle XVIII i XIX. No he volgut centrar-me exclusivament en gestes i proeses militars recopilades pels grans historiadors. També he intentat tenir en compte els petits detalls, com l'amor de Josep de Togores cap a Son Julià de Lluçmajor, ja sigui perquè li recordés la mare o un altre motiu avui perdut a la nit del temps. El que és cert és que va triar el nostre terme per viure els seus moments més íntims i personals amb amics com Tomàs de Verí. És Josep de Togores, la persona i no el comte, qui corrobora aquesta hipòtesi mitjançant la descripció amb paraules senzilles de moments quotidians succeïts en una de les possessions més emblemàtiques del nostre terme:

A Son Julià, vint y nou,
Més del (s) ases o de maig
Amic meu, t'escric un raig
Ment(re)s tant qu-el dinar cou⁶⁰

BIBLIOGRAFIA

- AYERBE, Antonio (1920): «Datos biográficos de D. Tomàs de Verí» a *Cuadros notables de Mallorca*. Madrid: Imp. Lit y enc.
- BOVER, Joaquim Maria (1868): *Biblioteca de escritores Baleares*. Palma: Imprenta de P.J. Gelabert.
- BOVER, Joaquim Maria (1949): *Nobiliario mallorquin (tomo II)*. Palma: editorial mallorquina de Francisco Pons.
- BOVER, Joaquim Maria (1847): *Varones ilustres / Mallorca*. Palma: Imprenta de Pedro José Gelabert.
- CANTARELLAS CAMPS, Catalina (1982): *La arquitectura mallorquina desde la ilustración a la restauración*. Palma: Institut d'Estudis Baleàrics.
- CAPÓ VILLALONGA, Jaume (1990): *Història de Lloseta (Tom IV)*. Palma: Ajuntament de Lloseta.
- CAPÓ VILLALONGA, Jaume (1995): *Visita històrico-artística al temple parroquial de Lloseta*. Sant Llorenç: Gàfiques Miramar.
- CARBONELL BUADES, Marià (2000): «Coleccionisme i importació de pintura a Mallorca en època moderna. La ruta italo-maltesa dels cavallers santjoanistes» a *L'Orde de Malta, Mallorca i la Mediterrània*. Palma: Consell de Mallorca.
- CARBONELL BUADES, Marià (1999): *Guillem Mesquida 1675-1747*. Palma: Casal Sollerí.
- CORTADA, Juan (1945): *Viaje a la isla de Mallorca en el estío de 1845*. Barcelona: Imprenta de A. Brusi.
- FELIU, Sebastián. *Anuario de la union de la nobleza del antiguo reino de Mallorca para el año 1969*. Palma: Antigua imprenta Guasp, 1969.
- FONT OBRADOR, Bartomeu (1979): *Historia de Lluçmajor (Tom III)*. Palma: Ajuntament de Lluçmajor, Gràfiques Miramar.
- FULLANA PUIGSERVER, Pere (2010): *Cartes mallorquines de G.M. de Jovellanos*. Palma: Ajuntament de Palma.

- FUXÀ, Manuel (1910): *Exposición de retratos y dibujos antiguos y modernos: catálogo ilustrado*. Barcelona: Imprenta de Henrich.
- GARCIA CARRAFFA, A. (1968): *El solar catalán, valenciano y balear (tomo cuarto)*. San Sebastián: Librería Internacional.
- LLABRÉS BERNAL, Juan (1959): *Noticias y relaciones históricas de Mallorca. Tomo II*. Palma: Societat Arqueològica Lul·liana.
- LUIS DíEZ, José (1999): *Vicente López (1772-1850) II catálogo razonado*. Madrid: Fundación de Apoyo a la Historia del Arte Hispánico.
- MARTÍ CAÑELLAS, Bernat (1995): «Marià Antoni de Togores i Sanglada, un poeta mallorquí de l'època de Jovellanos». A: *BSAL 51*. Palma: Gràfiques Miramar.
- MARQUÈS ISASI, Marina. (2017): *La Gran Cristiana, la dama, la casa*. Palma: Museu de Mallorca.
- MAS VIVES, Joan (1994). *Josep de Togores i Sanglada*. Palma: Publicacions de l'Abadia de Montserrat.
- MAS VIVES, Joan (1995): *Josep de Togores i Sanglada, Comte d'Aiamans, poesies*. Barcelona: Publicacions de l'Abadia de Montserrat.
- MOLL BLANES, Isabel (1979): «La compañía de Comercio Mallorquina, 1784-1802» a *BSAL N.37*. Palma: Gràfiques Miramar.
- MONTE-CRISTO (1922): «Palacio de la marquesa de la Cenia, en Baleares» a *Blanco y Negro 08/10*. Madrid: ABC.
- PASCUAL, Aina (1988): *La casa y el tiempo. Interiores señoriales de Palma (II)*. Palma: José J. de Olañeta editor.
- TUR CATALÀ, Margalida (2008): *Fills il·lustres de Palma*. Inca: Promomallorca Edicions.

FONTS DOCUMENTALS

- Biblioteca Bartomeu March
- Arxiu del Regne de Mallorca
- Arxiu Municipal de Lluçmajor

NOTES

- 1 GARCIA CARRAFFA, A. (1968): *El solar catalán, valenciano y Balear (tomo cuarto)*. San Sebastián: Librería internacional. p. 252-254.
- 2 MARTÍ CAÑELLAS, Bernat (1995): «Marià Antoni de Togores i Sanglada, un poeta mallorquí de l'època de Jovellanos». A: *BSAL 51*. Palma: Gràfiques Miramar, p. 185.
- 3 BOVER, J.M. (1949). *Nobiliario mallorquin (tomo II)*. Palma: editorial mallorquina de Francisco Pon, p. 292.
- 4 BOVER, J.M. (1847): *Varones ilustres / Mallorca*. Palma: Imprenta de Pedro José Gelabert, p. 727.
- 5 CAPÓ VILLALONGA, Jaume (1990): *Història de Lloseta (Tom IV)*. Palma: Ajuntament de Lloseta, p. 191.
- 6 TUR CATALÀ, Margalida (2008): *Fills il·lustres de Palma*. Inca: Promomallorca Edicions, p. 457.
- 7 Va ser una entitat integrada per nobles, clergues i militars, vinculada als ideals de la Il·lustració amb l'objectiu de promoure reformes socials, econòmiques, polítiques, etc.
- 8 MAS VIVES, Joan (1994): *Josep de Togores i Sanglada*. Palma: Publicacions de l'Abadia de Montserrat. p. 32.
- 9 Entre les empreses més destacables de Josep de Togores al Consolat de Mar destaca la participació en el projecte d'ampliació del Port de Palma. De fet presentà els plànols de la prolongació a la Junta Central el 24 d'octubre de 1809.

- 10 Matrimonis contrets sense l'aprovació de les famílies dels nuvis.
- 11 MONTANER, P. (2017): «La personalitat dels Togores: flaixos d'iracúndia, amor, patriotisme i inseguretats» a *La Gran Cristiana, la dama, la casa*. Palma: Museu de Mallorca, p. 89.
- 12 MAS VIVES, Joan (1994). Op. cit., p. 54.
- 13 Segon marquès de la Bastida, a l'igual que Togores, també fou membre de la SEMAP i un dels fundadors d'Aurora Patriòtica Mallorquina (1812-1813). També va cultivar amistat amb Tomàs de Verí.
- 14 Tot i el càrrec de brigadier va romadre sempre al Regiment Provincial de Mallorca.
- 15 MAS VIVES, Joan (1994). Op. cit., p. 84.
- 16 BOVER, J.M. (1868): *Biblioteca de escritores Baleares*. Palma: Imprenta de P.J. Gelabert, p. 440.
- 17 MAS VIVES, Joan (1994). Op. cit., p. 99.
- 18 Ibídem, p. 122.
- 19 Fou bisbe de Mallorca entre els anys 1851 i 1873.
- 20 CAPÓ VILLALONGA, Jaume (1995): *Visita històrico-artística al temple parroquial de Lloseta*. Sant Llorenç: Gàfiques Miramar, p. 106.
- 21 Actual capella del Santíssim.
- 22 FELIU, Sebastián. *Anuario de la unión de la nobleza del antiguo reino de Mallorca para el año 1969*. Palma: Antigua imprenta Guasp, 1969, p. 201-205.
- 23 BOVER, J.M. (1949). Op. cit., p. 321-325.
- 24 CARBONELL BUADES, Marià (2000): «Coleccionisme i importació de pintura a Mallorca en època moderna. La ruta italo-maltesa dels cavallers santjoanistes» a *L'Ordre de Malta, Mallorca i la Mediterrània*. Palma: Consell de Mallorca, p. 145-180.

- 25 AYERBE, Antonio (1920). «Datos biográficos de D. Tomàs de Verí» a *Cuadros notables de Mallorca*. Madrid: Imp. Lit y enc., p. 25-36.
- 26 FULLANA PUIGSERVER, Pere (2010). «De Gaspar Melchor de Jovellanos a Tomàs de Verí» a *Cartes mallorquines de G.M. de Jovellanos*. Palma: Ajuntament de Palma, p. 59.
- 27 LUIS DÍEZ, José (1999): *Vicente López (1772-1850) II catálogo razonado*. Madrid: Fundación de Apoyo a la Historia del Arte Hispánico, p. 633.
- 28 FUXÀ, Manuel (1910): *Exposición de retratos y dibujos antiguos y modernos: catálogo ilustrado*. Barcelona: Imprenta de Henrich, p. 25.
- 29 LLABRÉS BERNAL, Juan (1959): *Noticias y relaciones históricas de Mallorca. Tomo II*. Palma: Societat Arqueològica Lul·liana, p. 287.
- 30 GARCÍA CARRAFFA, A. (1961). Op. cit., p. 331-332.
- 31 MAS VIVES, Joan (1994). Op. cit., p. 19.
- 32 Ibídem, p. 26.
- 33 Ibídem, p. 77.
- 34 Ibídem, p. 34.
- 35 Ibídem, p. 62.
- 36 BOVER, J.M. (1949). Op. cit., p. 288.
- 37 FONT OBRADOR, Bartomeu (1979): *Historia de Lluçmajor* (Tom III). Palma: Ajuntament de Lluçmajor, Gràfiques Miramar, p. 129.
- 38 CARBONELL BUADES, Marià (1999): *Guillem Mesquida 1675-1747*. Palma: Casal Sollerí, p. 107.
- 39 MOLL BLANES, Isabel (1979): «La compañía de Comercio Mallorquina, 1784-1802» a BSAL núm. 37. Palma: Gràfiques Miramar, p. 336.

- 40 MAS VIVES, Joan (1994). Op. cit., p. 111.
- 41 Ibídem, p. 113.
- 42 Filla del V duc de Piranio, quan arriba a Mallorca, ja era maridada i en estat de prenys. Fou causa de discòrdia familiar i com a conseqüència se li aplica una mena de *damnatio memoriae*.
- 43 MONTANER, P. (2017). Op. cit., p. 78-79.
- 44 BOVER, Joaquim Maria (1868). Op. cit., p. 412.
- 45 Ibídem, p. 412.
- 46 Posada que era propietat de Josep de Togores.
- 47 MAS VIVES, Joan (1995): *Josep de Togores i Sanglada, Comte d'Aiamans, poesies*. Barcelona: Publicacions de l'Abadia de Montserrat, p. 336.
- 48 Ibídem, p. 42.
- 49 MONTANER, P. (2017). Op. cit., p. 72.
- 50 ARM, Protoc. M-2308.
- 51 Aquesta obra aparegué al mercat antiquari cap a 1999. Una de les poques dades que es proporcionaven era la seva procedència: Lluçmajor.
- 52 Capó Villalonga, Jaume (1995). Op. cit., p. 118.
- 53 Fill de Tomàs de Verí.
- 54 CORTADA, Juan (1945): *Viaje a la isla de Mallorca en el estío de 1845*. Barcelona: Imprenta de A. Brusi, p. 183.
- 55 MONTE-CRISTO (1922): «Palacio de la marquesa de la Cenia, en Baleares» a *Blanco y Negro* 08/10. Madrid: ABC, p. 46.

- 56 CANTARELLAS CAMPS, Catalina (1982): *La arquitectura mallorquina desde la ilustración a la restauracion*. Palma: Institut d'Estudis Baleàrics, p. 116.
- 57 PASCUAL, Aina (1988): *La casa y el tiempo. Interiores señoriales de Palma (II)*. Palma: José J. de Olañeta editor, p. 300.
- 58 Epistolarí de Tomàs de Verí, BBM.
- 59 MONTANER, P. (2017). Op. cit., p. 71.
- 60 MAS VIVES, Joan (1995). Op. cit., p. 327.

L'OBSERVACIÓ METEOROLÒGICA AL TERME DE LLUCMAJOR

BERNAT AMENGUAL VIDAL

1. ANTECEDENT DE L'ESTUDI DEL CLIMA DE LLUCMAJOR

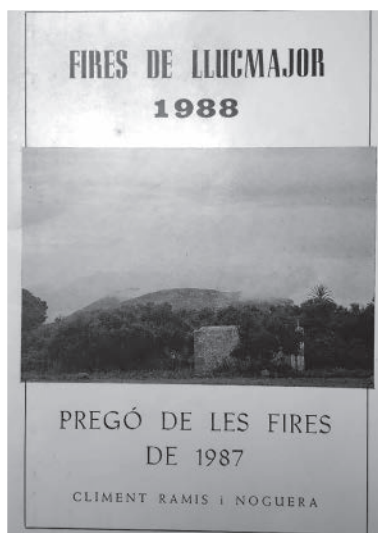

El Pregó de Fires de 1987, titulat *Lluçmajor dins l'entorn meteorològic de la Mediterrània occidental*, de Climent Ramis Noguera, constitueix el principal antecedent de l'estudi de la meteorologia i la climatologia llucmajoreres. L'autor passa revista a les distintes situacions meteorològiques i els seus efectes a Lluçmajor, a més d'establir la climatologia de Lluçmajor a partir dels resultats obtinguts per José Antonio Guijarro a la seva tesi titulada *Contribución a la bioclimatología de las Baleares*, publicada el 1985.

En aquest pregó també es fa una descripció de les estacions meteorològiques que havien funcionat fins llavors.

Aquesta presentació pretén complementar i actualitzar, 31 anys després, les informacions presentades per Climent Ramis en el pregó de 1987.

2. L'OBSERVACIÓ METEOROLÒGICA

Les dades meteorològiques són la base, la matèria primera, de la meteorologia i la climatologia.

La meteorologia és la ciència que estudia els fenòmens físics que ocorren a l'atmosfera (els «meteors» o fenòmens meteorològics), per tal de fer una descripció de l'estat de l'atmosfera al moment present, per poder dir posteriorment, de la forma més exacta possible, quin serà l'estat futur, és a dir, fer una predicció dels fenòmens meteorològics.

Per altra part, la climatologia estudia el temps passat, per tal d'establir per a un cert lloc o territori els valors normals de les variables climatològiques, estat que anomenam el clima. En climatologia s'estudien sèries de dades d'observació, d'un cert període de referència (30 anys, actualment 1981-2010), per tal de definir els valors mitjans o normals d'un territori, per exemple saber quina és la precipitació normal d'un mes d'octubre a Lluçmajor. A més, aquestes dades ens serveixen per detectar i seguir l'anomenat *canvi climàtic*.

En meteorologia les observacions són necessàries per alimentar els models de predicció. De manera simple, un model meteorològic de predicció és un programa d'ordinador, molt potent, que simula, per a tota l'atmosfera de la terra, les variables físiques i les equacions que regeixen les seves relacions i els seus canvis, per tal de predir quin serà el seu estat. És a dir, per poder preveure quin vent farà, amb quina probabilitat plourà, quina temperatura hi haurà, etc.

Les observacions són molt importants perquè el model faci un bon diagnòstic de la situació meteorològica, passa prèvia a poder fer una bona predicció.

D'aquesta manera les dades, que són mesures «locals», s'integren en processos d'àmbit global (el model meteorològic), per produir prediccions per a qualsevol lloc del món.

Exemple d'una predicció meteorològica per a Lluçmajor, obtinguda a partir del model del Centre Europeu de Predicció Meteorològica:

Capital: Lluçmajor (altitud: 141 m)

Latitud: 39° 29' 26" N - **Longitud:** 2° 53' 25" E - **Posición:** Ver localización

Zona de avisos: Sur de Mallorca

Descargar XML de la predicción detallada de Lluçmajor [XML](#)

mar 25		mié 26				jue 27		vie 28		sáb 29	dom 30	lun 01
12-18 h	18-24 h	00-06 h	06-12 h	12-18 h	18-24 h	00-12 h	12-24 h	00-12 h	12-24 h			
23°C	21°C	19°C	27°C	22°C	18°C							
Probabilidad de precipitación												
0%	90%	85%	45%	5%	0%	35%	20%	5%	5%	30%	45%	55%
Cota de nieve a nivel de provincia (m)												
Temperatura mínima y máxima (°C)												
20 / 28		18 / 27				16 / 27		14 / 27		16 / 30	17 / 28	17 / 28
Dirección y velocidad del viento (km/h)												
C	NE	NE	E	E	NE	NE	NE	NE	E	N	S	S
0	20	20	25	20	15	15	10	5	5	5	10	10
Índice ultravioleta máximo												
6		6				6		5		5		
Avisos: Sur de Mallorca												

3. TIPUS D'ESTACIONS METEOROLÒGIQUES I PRINCIPALS VARIABLES QUE MESUREN

Les dades meteorològiques es prenen a les estacions meteorològiques, que estan formades per un conjunt d'instruments de mesura situats en un cert lloc (pluviòmetres, termòmetres, etc.).

N'hi ha de manuals, si les dades són preses per una persona, observador meteorològic o col·laborador, o automàtiques, quan les dades són preses de forma autònoma, sense que sigui necessària la presència de cap persona. Les estacions automàtiques fan una mesura cada 10 minuts, i comuniquen gairebé al moment les dades a un ordinador, on se centralitzen, juntament amb totes les altres estacions automàtiques d'Espanya.

L'observador meteorològic és un professional de la meteorologia, format per prendre lectures correctes i eficients de qualsevol instrument meteorològic. En canvi, un col·laborador és un aficionat a la meteorologia, que de forma gairebé altruista realitza mesures de precipitació i temperatura, al pluviòmetre o termòmetre que té instal·lats a ca seva.

Les principals variables que mesuren són: precipitació, temperatura, vent, humitat, pressió atmosfèrica, etc.

Exemple de mesura de l'estació automàtica situada al cap Blanc. Les dades es prenen cada 10 minuts:

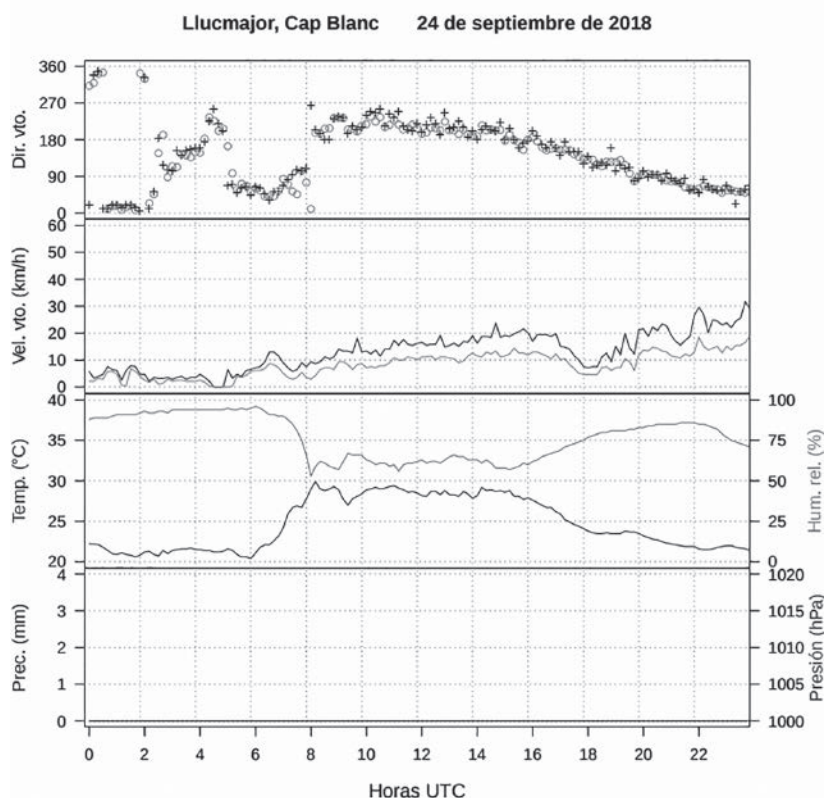

4. ESTACIONS METEOROLÒGIQUES EN FUNCIONAMENT (2018) A LLUCMAJOR

Al terme de Lluçmajor hi ha hagut, i hi continua havent, un conjunt d'estacions dedicades a l'observació meteorològica.

Actualment les ateses per col·laboradors i que només mesuren precipitació són:

- So n'Antelm, des de gener de 2002, Javier Núñez Segura.
- Es Masdeu, des de desembre de 1969, Guillem Aulet Vidal. Constitueix la sèrie més llarga en funcionament (49 anys).
- Son Granada, des de març 2008, Bartolomé Pizà Company.

Les automàtiques són:

- Lluçmajor poble, ronda d'Antoni Ramis Rebassa, 110, des d'abril de 2005. Aquesta estació no té mesura de vent.
- Es Cap Blanc (radar), des de novembre de 2008. Aquesta estació automàtica és l'única estació que hi ha al terme de Lluçmajor que mesura el vent.

Les estacions que actualment ja no estan actives, però que han funcionat en períodes més o menys llargs en el passat, són:

Només amb mesura de la precipitació:

- S'Arenal 1944-1976, Antonio Contestí.
- S'Arenal Parròquia 1968-1982, reverend Miquel Ambrós Albertí, també temperatura.
- Far des Cap Blanc, 1944-1994, també dades de 1922, i de 1924 a 1927. Pedro Bonet, Mateo Mulet Vidal, A. Frontera, etc. Constitueix la segona sèrie més llarga de Lluçmajor (50 anys), i també és l'estació més seca del terme, amb una mitjana de 357 l/m². D'aquesta estació prové la dada més antiga del terme: el 1922 es recolliren 180 l/m², dada que es troba molt per davall dels valors normals per a Lluçmajor.
- Subestació 1963-1973, Jaume Ginard Justes.
- Lluçmajor poble (1), 1951-1975, Damià Verger Cerdà. Carrer de Jaume I, 26.
- Lluçmajor poble (2), 1933-1937, Bartomeu Miralles Cirerol. Carrer de Jaume I, 1. Dades més antigues al poble: el 1933 es recolliren 793 l/m².

- Lluçmajor poble (3), 1954-2014, (temperatura des del 1974), Miquel Font Oliver. Carrer de Pere Antoni Mataró, 18. Amb 61 anys de dades, constitueix la sèrie més llarga.
- Son Marrano, 1976-1985, Lorenzo Sitges Galmés, Maria Galmés.
- Pérola, 1975-2006, Antelmo Ballester Puig, estació més plujosa del terme, amb una mitjana de 549 l/m².
- Cas Busso, 1968-2010, Francisco Rueda Chinchilla.
- Capocorb, 2011-2016.
- Guàmerà, 2008-2015, Simón Sitjar Lladó.

Situació dels observatoris al terme Lluçmajor:



Altres estacions no oficials:

Meteoclimàtic. www.meteoclimatic.net

- Carrers del Convent - Sant Llorenç.
- Placeta del Sabater.

No passen el mateix control de qualitat que les de l'AEMET i habitualment el seu emplaçament no compleix els requisits de l'OMM.

Les efemèrides principals en aquestes estacions, o dades més destacables a les estacions del terme de Lluçmajor, són:

- Precipitació màxima en un dia: 155,5 l/m² a Cas Busso el setembre 1996, i 150 l/m² a Lluçmajor poble el setembre de 2001.
- Precipitació màxima mensual: 291,6 l/m² a Pérola a l'octubre de 1994.
- Anys més secs: 1983 (257,5 l/m²) i 1999 (253,2 l/m²) a Lluçmajor poble.
- Any més plujós: 1933 (793 l/m²) i 2002 (741,3 l/m²) a Lluçmajor poble.
- Temperatura més alta: 42°C el 4 de juliol de 1993. Lluçmajor poble.
- Més baixa: -2,2°C el 7 de març de 1971. Subestació.

Totes aquestes dades s'emmagatzemen al Sistema Nacional de Datos Climatològics que gestiona l'AEMET.

5. RADAR METEOROLÒGIC

Situat a les instal·lacions militars des Cap Blanc, és un aparell que detecta la precipitació que es produeix en un cercle de 250 km de radi. Forma part d'un sistema nacional que cobreix tot el territori nacional. El radar emet radiació de tipus «microones», que interfereix amb les gotes de pluja, de manera que una part d'aquesta radiació emesa retorna al radar i és analitzada per poder saber la intensitat de la pluja i la seva localització, és a dir, saber on es produeix i a quina alçada.

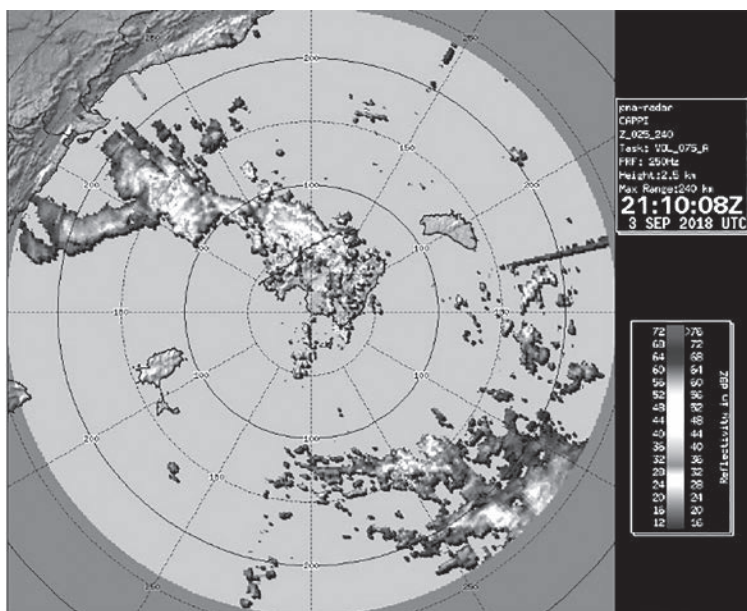

La intensitat de la precipitació ve donada per un codi de colors: els blaus corresponen a pluja dèbil, i els grocs i vermells a intensitat forta.

6. UTILITZACIÓ DE LES DADES PER A APLICACIONS CLIMATOLÒGIQUES

Com hem dit, les dades també serveixen per establir el clima, o el que és el mateix, l'estat normal del temps en un cert lloc, i també per veure les tendències de la precipitació i la temperatura al llarg del temps.

En el cas de Lluçmajor, estudiant les dades de precipitació i temperatura que s'han registrat en el passat, podem fer un seguiment de l'evolució d'aquests paràmetres.

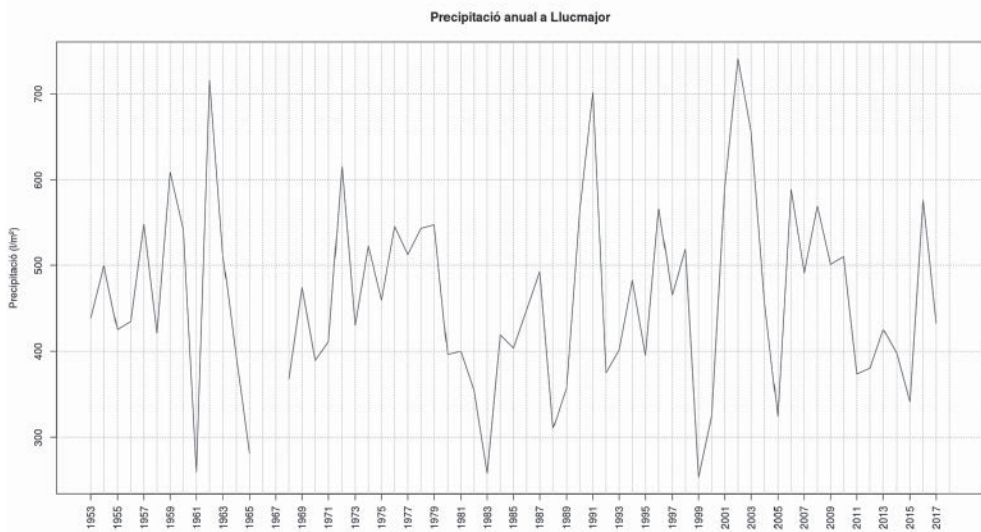

6.1. PRECIPITACIÓ

Al gràfic anterior es representa la precipitació anual recollida des de 1953 a Lluçmajor poble, a partir de les dades de l'estació de Miquel Font, complementada a partir de 2014 amb dades de l'estació automàtica. En aquest gràfic es veu la forta variabilitat que hi ha d'un any a un altre en la precipitació, cosa que és típica del clima mediterrani. La mitjana per al període de referència (1981-2010) és de 461 l/m². No s'observa cap tendència clara a la disminució de la precipitació. S'hi poden observar anys extremadament secs, com 1983 i 1999, i anys molt plujosos, com foren 1991 i 2002.

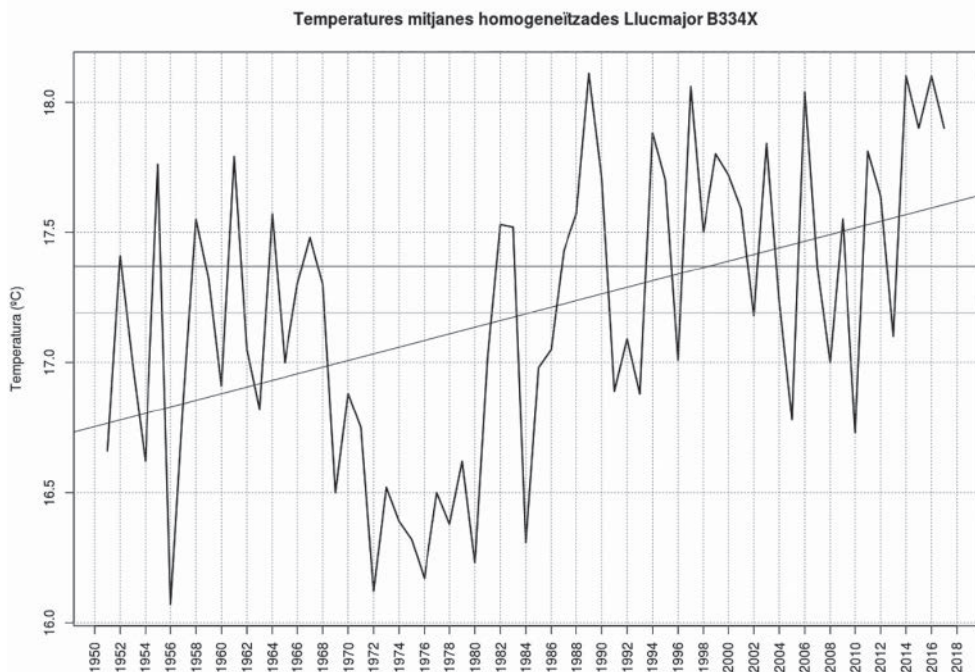

6.2. TEMPERATURA

El gràfic representa la temperatura mitjana anual per a Lluçmajor poble. Aquesta sèrie de dades està construïda a partir de dades de l'estació de Miquel Font i dades de l'estació automàtica. Veim que la temperatura també presenta variabilitat d'un any a un altre, però s'hi constaten tres èpoques diferenciades: 1950-1968, amb temperatures mitjanes, lleugerament inferiors a les actuals; 1969-1981, amb unes temperatures molt inferiors a les actuals (aquest període fred es va notar a tot el planeta), i des de l'any 1981 a l'actualitat les temperatures són prou més altes, amb una tendència a la pujada, de manera que els darrers cinc anys es troben entre els més càlids des que s'inicien els registres.

6.3. SEGUIMENT METEOROLÒGIC MENSUAL

Un altra aplicació de les dades és el seguiment del que ha passat el mes passat i fer una comparativa amb les dades mitjanes, per tal d'establir si el mes ha estat més o menys càlid o plujós en relació amb els valors mitjans.

Per exemple, el mes d'octubre de 2018 a Lluçmajor va ploure la quantitat de 144,4 l/m², cosa que és més del doble de l'habitual per a un mes d'octubre, encara que hi ha hagut altres mesos d'octubre molt plujosos –el 1959 plogueren 277 l/m².

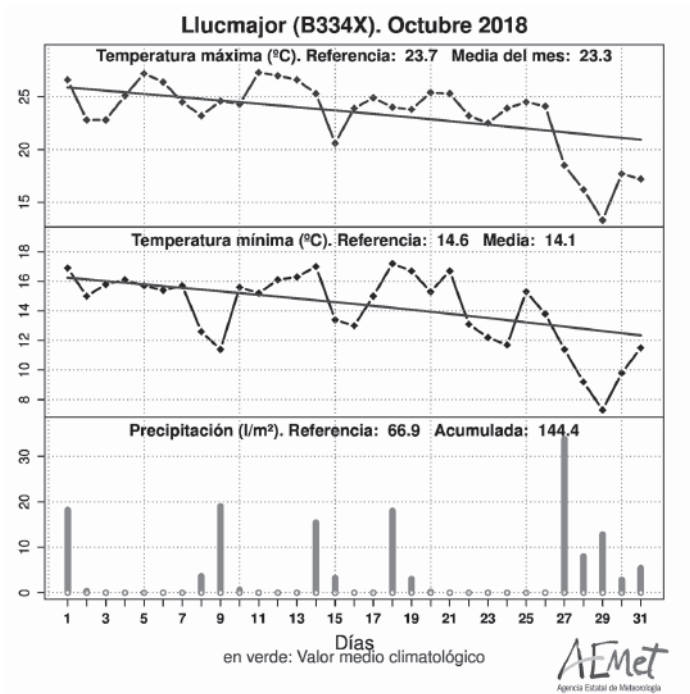

En aquest gràfic es representa l'evolució de la temperatura màxima, la mínima i la precipitació diària durant el mes d'octubre a l'estació automàtica de Lluçmajor. D'aquesta manera podem establir els períodes més freds, càlids, secs o plujosos.

6.4. MAPES CLIMATOLÒGICS

Per acabar, posaré un exemple d'utilització de les dades per a la generació de mapes climatològics.

Abans d'elaborar els mapes s'han de calcular els valors de precipitació i temperatura mitjanes referits a un període de trenta anys, considerat de referència, que actualment és el 1981-2010.

Una vegada que tenim les dades per a cada observatori s'utilitzen uns procediments d'interpolació estadística per tal d'estimar les dades per a qualsevol punt del territori, dades que ens permetran construir un mapa climatològic.

Aquests mapes ens mostren la distribució de la precipitació o la temperatura en un territori.

Precipitació anual mitjana a Mallorca:

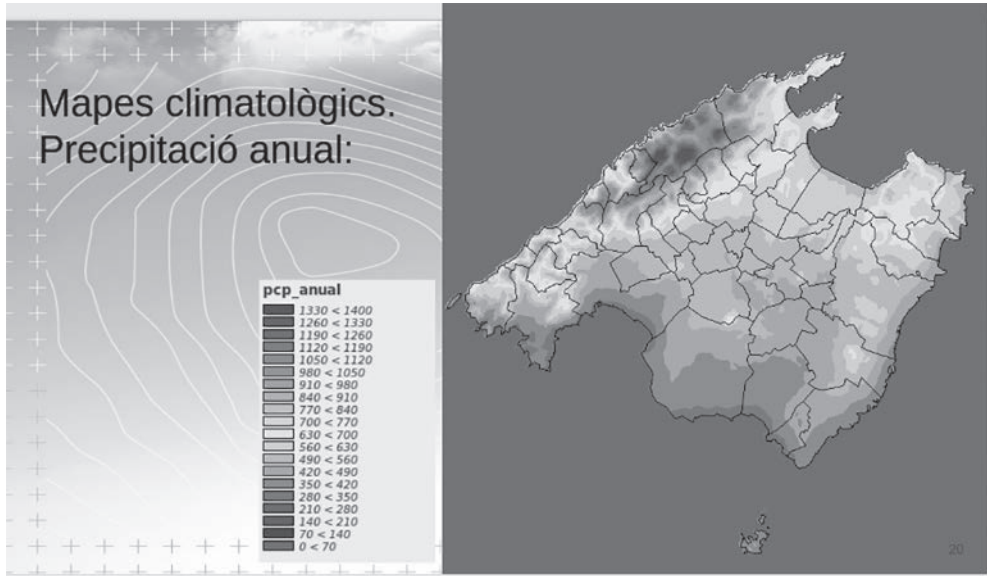

Si ampliam el terme de Lluçmajor tenim la següent distribució de la precipitació anual mitjana:

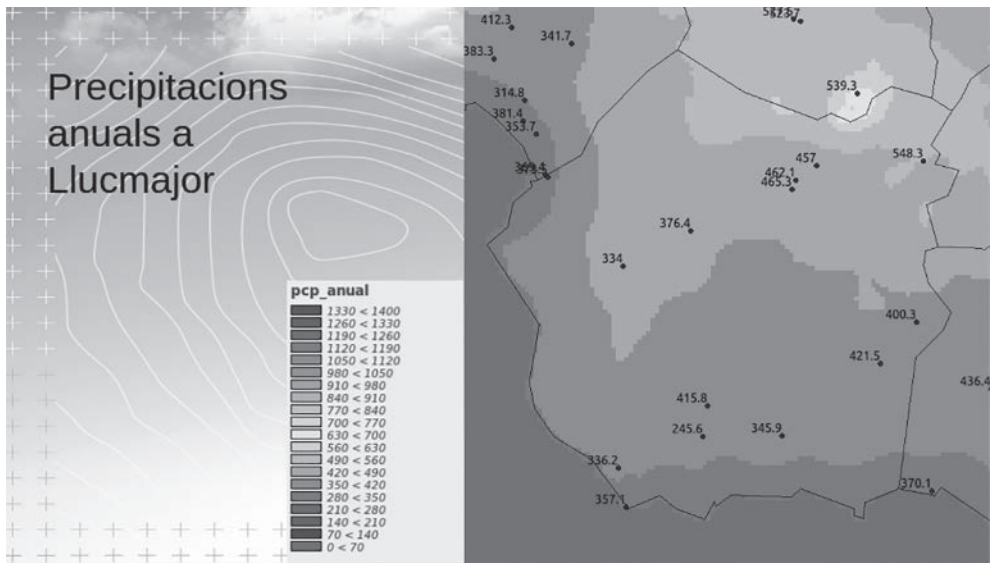

Podem dividir el terme en tres zones principals:

- La més plujosa és la del nord del terme, a les zones més muntanyoses, el puig de Randa, la serra de Galdent, etc., on se superen els 500 l/m² i possiblement s'arriba a uns 600 l/m² per any a les parts més elevades. En aquesta zona s'hi troba l'estació de Pérola, amb una mitjana de 548,3 l/m².
- La franja costanera, on la precipitació anual no passa de 400 l/m². Destaca com a zona més seca la costa sud, amb una precipitació al cap Blanc de 336,2 l/m².
- I entremig tenim la major part del territori, amb unes precipitacions mitjanes que estan entre 400 i 500 l/m², com és el cas del nucli urbà de Lluçmajor, amb 462 l/m².

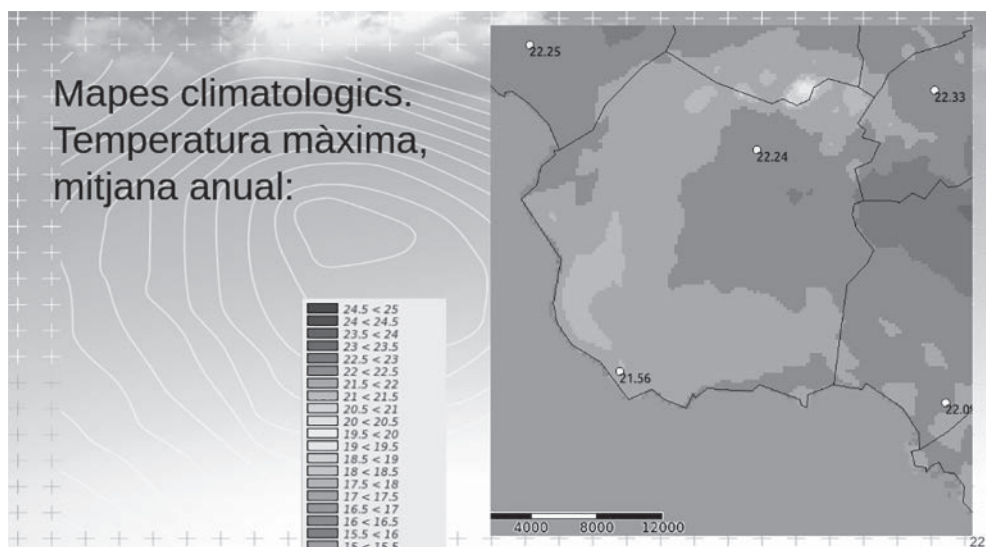

Quant a temperatures, si feim un mapa amb la mitjana anual de les temperatures màximes diàries, podem veure les zones més fredes o càlides durant el dia. Al mapa s'observa que no hi ha moltes diferències entre uns llocs i altres, de manera que entre l'interior (on es troba Lluçmajor) i la costa hi ha menys d'un grau de diferència. Si ens centràssim a l'estiu, la diferència entre interior i costa augmenta a 2°C, a causa de la influència de l'embat (vent de mar a terra durant el dia, característic dels mesos d'estiu). En qualsevol cas, la zona més càlida és la més interior del terme.

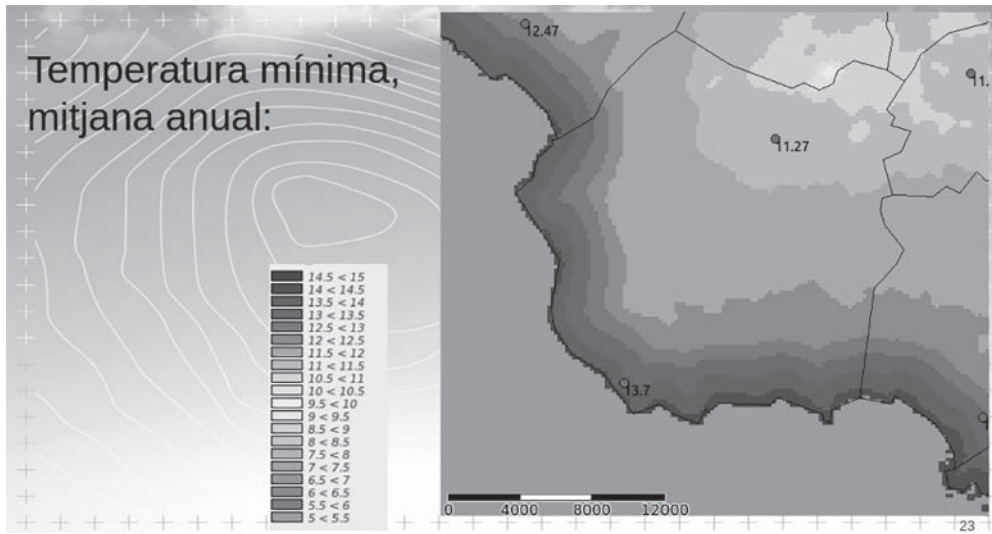

Si feim el mateix amb temperatures mínimes, veim que hi ha més diferència entre l'interior i la costa, 2,5°C. En aquest cas la zona més càlida és la costanera, i la més freda és l'interior. Aquesta diferència entre interior i costa és major a l'hivern (3°C) i menor a l'estiu (2°C).

7. REFLEXIONS FINALS

En aquesta presentació vull retre homenatge i agrair a tots els col·laboradors que en un moment o altre han pres mesures meteorològiques al terme de Lluçmajor. Tots ells contribueixen o han contribuït, diàriament i desinteressadament, mitjançant l'aportació de les seves dades, a fer possible el coneixement del clima de Lluçmajor, a la creació d'estudis meteorològics i a la generació diària de prediccions.

NOTES PER A LA HISTÒRIA DE LA FARMÀCIA A MALLORCA. LES APOTECARIES A LLUCMAJOR

MONTSERRAT PONS I BOSCANÀ

INTRODUCCIÓ

L'etimologia ens indica que *farmàcia* prové del grec *pharmakon*, 'remei'. Els orígens de la matèria farmacèutica, però, són més antics: els pobles prehistòrics ja co-neixien moltes possibilitats curatives de determinats vegetals, i, tant a Egipte com a la Xina, la farmacopea és prou documentada i el desenvolupament de la farmàcia és continu.



Làmina del Pen-ts'ao pîn-hui chimg yao (la Xina).

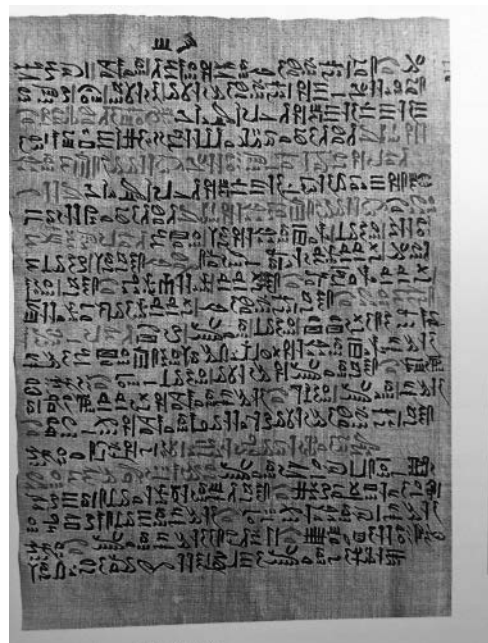

Papiro d'Ebers (Egipte).

NOTES PER A LA HISTÒRIA DE LA FARMÀCIA A MALLORCA

A Mallorca, la professió d'apotecari apareix datada a la primera meitat del segle XIV i definida dins l'àmbit sanitari. El seu espai és l'art de l'apotecaria, amb la co-neixença i l'ús de productes naturals –vegetals i animals– i la preparació de medica-ments, vins i aigües medicinals.

Els llibres d'aquella època són eines bàsiques que reunien tots els sabers apresos per transmissió oral. Hi ha un text de finals del segle XIV, el *Liber de Secretis Natu-rae*, que és un resum de la quinta essència, escrit i difós pels alquimistes, atribuït a Ramon Llull, on descriu l'*aqua vitae* o l'*aqua ardentis*, aiguardent, que dona lloc a l'extracció de la quinta essència dels fruits, les flors, les fulles i les arrels de les plantes medicinals emprades en aquella època.

També cita un paràgraf en el *Llibre de contemplació: Els metges, per més guanyar, recepten molts de remeis, perquè els apotecaris els donin gratificacions*. Així, també tro-bam molts d'escrits sobre fàrmacs en l'obra lul·liana.

El treball d'apotecari es dona a tots els indrets de l'Illa en els segles XIV i XV, també quant a Lluçmajor es data el primer apotecari. Eren alquimistes fonamental-ment perquè empraven bàsicament els alambins. Als inventaris s'esmenta gran quan-titat de plantes, llavors, fruits, flors, fulles, soques, escorces, suc i gomes. Cal tenir en compte que cap a l'any 1364 se cita l'*speciari*, mot que es referia, indistintament, als que venien drogues, medicaments i espècies.

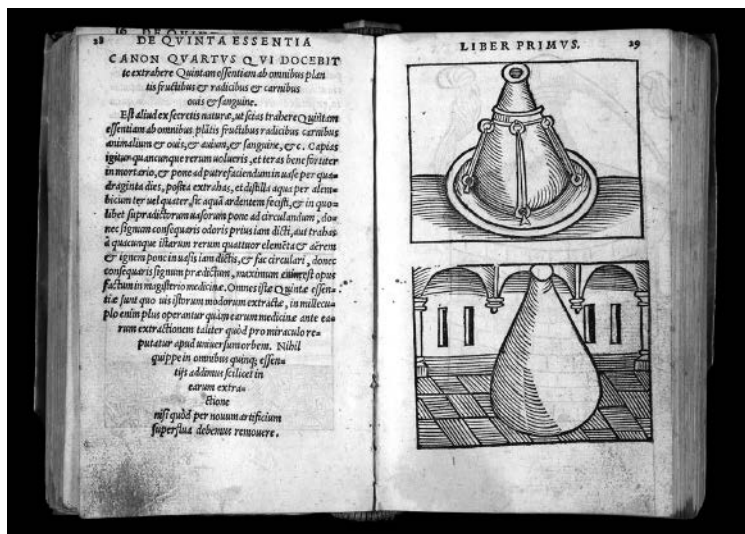

Liber de Secretis Naturae.



Alambí del segle XVI.

Els primers apotecaris coneguts a Mallorca daten del segle XIV, com mostren uns protocols notarial conservats amb els inventaris dels béns de l'apotecari Guillem Ros, mort l'any 1348, quan la pesta negra assotava l'Illa. Se citen tres *antidotaris*, i com a productes, l'opi, la canyella, la mirra i l'encens. Com a productes minerals per a cosmètica, el blanquet de Pisa i el vitriol de Sevilla. Quant a plantes, la majoria de les quals es podien recollir a l'Illa, fonoll, llavors de meló, moradui, murta, rosa, verdolagues i també productes animals com el greix de porc i de voltor. Pel que fa a les medecines, se citen purgants com l'*electuari laxatiu* i la *hiera pigra gallieni*, que era un remei universal i apreciat antiverí. També el 1361 se citen els apotecaris Berengarius Deschamps i el 1364 Jacobus Alexandri.

Cal pensar que Mallorca restà aïllada del món exterior, sotmesa a conquestes i incursions externes. Però geogràficament ocupava un lloc important en la xarxa de les rutes comercials de la Mediterrània occidental, que afavoria l'intercanvi de mercaderies: espècies, opi d'Egipte, pebre llarg i canyella de l'Índia, mirra, perfums d'Aràbia, etc., matèries primeres per a la confecció de medicaments. La legislació més antiga coneguda a Mallorca sobre l'ofici d'apotecari data de l'any 1482 i ja estableix «que no es pugui obrir apotecaria sense estar examinat».

El nombre d'apotecaries obertes arreu de les Illes, cap a l'any 1581, era escàs. Així, a Ciutat era de devuit. Quant a la resta de l'Illa, molts d'indrets tenien una sola apotecaria, alguns dues, i pocs, tres. Lluçmajor n'era un.

Les apotecaries mallorquines del segle XVII tenien un utilatge tècnic que incloïa morters, maces, pilons, moles, pedres, talladors, tallants, ganivets, ratlles, espàtules, tamisos, sedassets, coladors, embuts, perols, pots i diversitat de recipients, i els alambins. A la primera meitat del segle XVII, apareix el bronze com una innovació en

relació amb els materials dels morters i recipients. Abans es coneixien els de pedra i els de coure, i al segle XVI, els de llautó.

Cal destacar el paper que tengueren els horts dels apotecaris, sobretot a la ruralia, com a possible via d'entrada d'algunes espècies incorporades a la flora illenca. Els inventaris mostren com les cases dels apotecaris disposaven d'un hort.

L'art d'apotecari va rebre el reconeixement d'art noble en els segles XVII i XVIII, i es va convertir el 1843 en un estudi universitari que atorgava la titulació d'apotecari. L'evolució de la medicina ha donat peu al llarg dels temps a un avançament constant de la farmàcia a les Illes.

LES APOTECARIES A LLUCMAJOR

El primer apotecari datat a Lluçmajor és l'apotecari, especier, candeler i sucrer Pere Çaguardia, cap a l'any 1381. Reconegut mestre candeler, fabricava ciris, espelmes i atxes de les funcions litúrgiques i festes populars, ja que en aquell temps era obligat obrar tota la cereria, ciris, espelmes i candeles de cera que feien llum a les cambres i atxes per a les cerimònies. També tenia forn i elaborava dolços, usant la mel, per preparar els confits o el sucre.



Torxes i cereria del segle XIV.

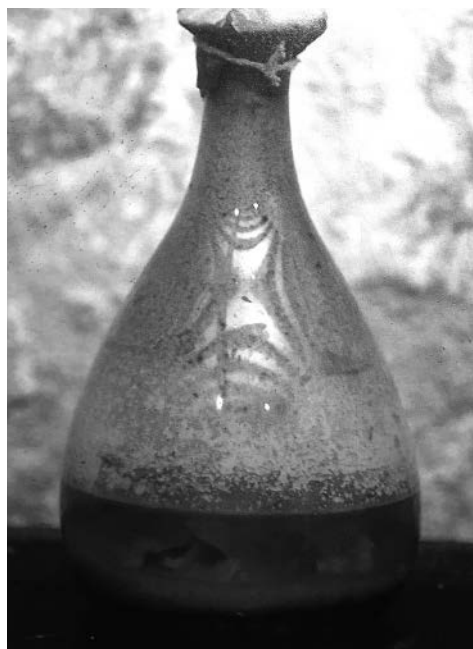

Pot de mel rosada del segle XIV.

Va fabricar tots els ciris i les atxes de la festa de Sant Miquel de l'any del Senyor de 1381, amb despeses de cera d'1 lliura, 16 sous i 4 diners. Després de la festa, es tornaven a l'apotecari-candeler els ciris, les espelmes o les tortes, es pesaven i se'n pagava la *minua*, és a dir, el consum de cera en pes que s'havia realitzat al llarg de la festa o cerimònia.

L'any 1389 tenim constància d'un apotecari i especier, Jaume Company. A través d'un protocol notarial de Guillem Dasma, sabem que en el seu inventari s'hi trobaven diversos pots amb plantes, romaní, bufalaga, alfabetuera, i *un pot de viteri ab mel rosada*. La *mel rosada* contenia quatre parts de mel d'abella i cinc parts d'un hidrolat de roses. Cada unça de l'hidrolat representava un dracma de roses, es mesclaven la mel i l'hidrolat i se'n feia una cocció. La mel verge constituïa les postres dolces més celebrades i a més era una substància curativa molt emprada. Costava 1 lliura el càntir, preu excessivament car, perquè en aquella època una quarterada de terra bona en valia entre 14 i 22. La *mel rosatum pro vulneribus* s'elaborava amb suc de roses roges i dues lliures de mel rosada, que calia escalfar a punt d'aixarop. Gaudia d'acció digestiva i també s'utilitzava per a gargarismes i col·lutoris.

També cita el *ceratus ab Saturnus*, que es diu que tenia virtuts dessecatives, refrigerants, astringents i resolutives, administrat en emplastres i unguents. També apareix l'*extracte de Saturn*, que era una dissolució de plom amb vinagre. S'emprava com a astringent i cicatritzant.



Apotecaria del segle XIV.

El divendres 13 de juliol de 1414 es va fer l'inventari dels béns de l'apotecari Joan Company *de sa Plaça*, que devia haver mort aquell mateix any, a instàncies de la seva vídua i el seu fill Pere Company, probablement fill de Jaume, ja que en aquell temps era norma passar l'apotecaria de pares a fills.

La seva apotecaria estava ubicada, segons els documents escrits, probablement a la plaça d'Espanya, on actualment és el Crèdit Balear, i tenia porxo, menjador, escriptori, cambra, cuina, botiga, celler i pati.

El seu inventari ens ha arribat incomplet, però ens assabenta dels coneixements professionals, les activitats, els utensilis, les plantes, les espècies i les drogues d'aquella època tan llunyana: clavells i roses com a plantes més emprades, safrà i pebre com a espècies, encens com a mineral i cera blanca nova i vella per a la cereria.

Inventari de l'apotecaria de Joan Company, Lluçmajor, 13 de juliol de 1414 (traducció de Marc Vallori, gener de 2005).

En primer lloc, a l'entrada de dit alberg, un pot de terra, buit.

A més dos pots de terra buits.

A més un altre pot de terra buit.

A més una àmfora de vidre en la qual hi havia un poc d'oli de camamí-la.

A més una capsa de fusta en la qual hi havia una lliura de gingebre.

A més una capsa de fusta, buida quasi ambre.

A més un pot de terra amb un poc de pliris (1).

A més un pot de terra amb un poc de mel rosada.

A més, un altre pot, buit.

A més una altra capsa amb un poc de mastec (2).

A més una altra capsa, buida.

A més una capseta amb un poc de blanquet (3).

A més una altra capseta amb un poc d'encens.

A més una capsa amb arròs.

A més una capseta petita, vella, de poc valor, per tenir cera blanca.

A més una capseta en la qual tenia gomes de mirra i lis.

A més una altra capsa amb un poc de batafalua (4).

A més una altra capsa amb mitja unça de clavells.

A més una olleta petita amb argent viu (5).

A més un pot on hi havia a prop de dues unces de pebre.

A més una capsa en la qual hi havia prop d'una unça d'espècies picades.

A més una capseta amb agulles.

A més un pot on hi havia prop de dues unces de safrà.

A més una capseta amb llavors.

A més una altra capseta amb roses.

A més tres capsetes esquerdades en les quals hi havia triaga (6) i dialmesc.

A més una caixeta petita on ficaven els diners de les vendes.

A més una morratxa (7) de vidre per tenir-hi aigua de roses, buida.
A més mitja mà de paper.
A més una olleta petita per tenir-hi conserva, buida.
A més mitja mà de paper de flor de taronger.
A més un prestatge amb moltes frasques, això és: olletes, esquelletes, capsetes o saquets.
A més deu unces de fil, entre blau i negre i vermell.
A més mitja peça de vetes, entre negres i blanques.
A més dos saquets de drap de lli amb alcaravia (8).
A més una ampolla de vidre per tenir-hi aiguardent, buida.
A més una unça de cotó filat.
A més un almud i mig de canya.
A més una lliura de llença (9).
A més un sedàs de cendra espècies.
A més algunes balances grans.
A més algunes altres balances petites.
A més una lliura de coure.
A més una altra lliura de ferro.
A més set unces i mitja i un quart i mig de coure.
A més un morter gran de coure amb la seva maça.
A més un morter petit de coure amb la seva maça.
A més un gibrell d'aram gran.
A més un gibrell d'aram petit.
A més una taula llarga.
A més una altra taula redona.
A més una cadira.
A més una alfàbia de terra, rompuda.
A més una altra alfàbia de terra petita amb un cortó d'arròs.
A més un sac de llana per portar blat, vell.
A més un bací de llautó.
A més un barral de vidre enserpellat (11), d'un cortó.
A més una garrafa amb tres tassons de vidre.
A més una patera amb els seus peus.
A més tres sedassos.
A més un oró d'esparg, un poc buit, per tenir-hi avellanes.
A més mitja lliura de fil de cànnyom.
A més un calastó de ferro amb pes d'arrova, mitja arrova i un cortó, de pedra.
A més dues llumeneres de ferro.
A més un arquibanc d'una caixa.
A més una vànova nova de bri atupat.
A més un llit de pots amb màrfega (12).

Un puat (13).
 A més dues botes de mena de vi.
 A més un parell de portadores.
 A més un cubell amb dos carretells blanders.
 A més un cossi bugader.
 A més tres ciris de mitja lliura cadascun.
 A més dues lliures de torxes petites.
 A més tres lliures de cera nova.
 A més una lliura de cera vella.
 A més dues lliures de candeles de cera nova.

- (1) Electuari que s'emprava molt en la medecina medieval.
- (2) Resina.
- (3) Carbonat de plom.
- (4) També dita batafaluga o matafaluga. Nom científic: *Pimpinella anisum*.
- (5) En castellà *azogue*.
- (6) Antídot aplicat principalment pera curar mossegades d'animals verinosos.
- (7) Recipient de vidre, terrissa o, excepcionalment, de metall, decorat i proveït de diferents brocs per espargir aigua, anomenat també *almorratxa*.
- (8) Planta de les umbel·líferes. Nom científic: *Carum carvi*.
- (9) Cordell o veta de lli.
- (10) Vas rodó de terrissa, de metall, etc., de poca alçària i més ample de la boca que de la base.
- (11) Guarnit de serpellera o xerpellera, teixit groller.
- (12) Sac gros, farcit generalment de palla, que serveix de matalàs.
- (13) Recipient de fusta encercolat, apte per contenir líquids.

Celler apo-
 tecaria del
 segle XVI.



Com a medicaments elaborats, l'*spiritu vini camphoratum*, que s'emprava per elaborar tintures, elixirs i essències També se cita una *mantega mercurial* que aleshores devia tenir acció antisèptica, elaborada amb plom, mercuri i greix de porc.

L'any 1443 tenim documentat Joan Seguí, apotecari de la vila, la casa del qual limita amb la de Joan Despuig, notari, i amb la via pública i amb les cases i el corral de Tomàs Canals, cirurgià. De l'inventari en podem extreure:

Recipients:

Unum bassinum de llautó
Unum sach de llana
Unum capsiam fustis buyda
Unum amforam Viteri
Duos pots de terra buyts
Unum olleta parvam
Unum barralum de vitrei
Unam caldera gran de aram
Quatre ampolles de vitrei

Utensilis:

Quasdam balanses grans
Quasdam alias balanses petites
Unum morterium magnum de coure
Unum morterium parvum de coure

Substàncies medicinals:

Unam uncia de encens
Mitga uncia de clavells
Dues onses de pebre
Olei camamilla
Mel rosada
Blanquet
Una onsa de cefra
Una ampolla de vidre de aygo ardent.

Altres:

Tres lliures de cera nova
Dues lliures de tortes petites
Dues lliures de candeles de cera nova
Una lliura de cera veyra
Tres siris de sengles mitges lliures

L'inventari de Joan Seguí ens dona informació d'alguna vestimenta de l'època:

Unum capele de sol petit
Unum corriguiam de cuyr negra
Unum caparorum de panni
Unum juporum de drap
Unum sandalies sens soles
Unum cotam domine de panni ab manages folrades e ab entorn els peus folrada de pell en lo co., o sigui un delantal folrat de pell.

L'any 1590, Antoni Seguí, descendent de Joan Seguí, és el titular de l'apotecaria ubicada al mateix lloc, probablement al carrer del Born, als voltants de la plaça Major. Era propietari de Cortada i altres finques grans de la vila, com Pérola, Son Frígola i Son Samar. També ho era de Son Noguera des Camí, abans que l'adquirissin els Noguera, dels quals va rebre el nom.

Les apotecaries del segle XVI normalment tenien celler, amb forn, on s'elaboraven els destil·lats i les coccions.

Apotecaria i
celler Romeguera.



L'any 1632, tenim documentada l'apotecaria i el celler d'en **Romeguera**, al carrer de la Fira, cantonada amb la plaça Major, on avui està ubicada la Caixa Rural.

L'inventari notarial del 7 de juny de 1632, de l'herència de **Miquel Romeguera**, apotecari, net de Miquel i fill d'Antoni Romeguera, ens assabenta que la casa confronta amb la plaça, mirant a l'abeurador, i ens en destaca: un morter de coure, sis ampolles de vidre, tres barrals guarnits, de vidre, altres en els quals hi ha cinc lliures d'aigua de borratxa, dos caixons d'apotecari, vuit potets de terra pintats, devuit capses xiques i grans, balances xiques i grans, i tres bacines de llautó. Però el més significatiu és la descripció que ens fa d'un recipient per a l'art de sucrer: un perol per fer torrons que serveix per fer bugada, i això ens demostra que era apotecari i sucrer.

Els Romeguera eren uns dels propietaris més grans de tot el terme de Lluçmajor. Posseïen dues cases a s'Illa d'en Romeguera, dues quarteradas a Galdent, dues a Son Pere Negre, dues a Son Guerau, dues a Son Marió, dues a Ferrutxelles i dues a Forat de s'Alou, amb molí de vent. L'apotecari tenia set quarterades de vinya a Son Mulet, dues a Vinyet, una a Ferrutxelles, dues a Galdent i una a na Canals.

Com es pot deduir de tanta vinya, tenia el millor celler de la vila, al corral de la botiga, considerat el més ben dotat de *botes congregnyades*. El 1675 encara era el major de la vila i el seu valor era estimant en 225 lliures, superior al total dels altres nou cellers. El celler fou construït el 1620 al carrer de la Fira, cantonada amb la plaça Major del poble. Va ser ajudant de batle i jurat de la vila.

El seu fill Antoni Romeguera, cap a l'any 1674, estudià d'apotecari a la Universitat de València, i aconseguí un préstec de 300 rals castellans dels jurats de la vila per poder cursar la carrera. Així, el 13 d'abril de 1674 Miquel Romeguera subscriu l'atorgament, manifestant que *me haveu firmada una polissa en mon favor y aquella me haveu entregada per porelos jo reber en lo Regna de Valentia o mes ver aquells ha de reber Antoni Romeguera practicant de Apotecari mon fill en Valentia, y havent me*

aportada polissa de cambi de lo que cobrera ho promet pagar a vms. dits jurats, o mes ver la Universitat y la vila de Lluçmajor a totes ses voluntats y sens castio alguna omni dilatione et.

Dels anys 1638 al 1689 s'obrin cinc apotecaries, algunes de ben curioses, i gairebé totes al voltant de la plaça. A més, tots els apotecaris són nadius de Lluçmajor.

A la illeta de Miquel Romeguera apareix documentada la propietat de la casa i el corral de **Nicolau Cardell**, apotecari, la més valorada de tot el poble –400 lliures–, tenint en compte que una quarterada de terra bona des Pujol costava 18 lliures. Probablement estava ubicada al carrer de la Fira, a l'antiga posada de Gomera, avui casal de Ca s'Hereu, propietat de l'ajuntament. Cap al 20 de juliol de 1638 fou nomenat apotecari de la vila, descendent de Montserrat Cardell, el seu pare, i d'Antoni Cardell, ambdós apotecaris. Tenia possessions com Biniferri, So n'Albertí i Son Fullaneta, i set quarterades de terra as Pujol, amb vinya i garriga. Pertanyia a una de les famílies més riques de la vila, els Cardell de Biniferri. Devers el 1669 fou un dels responsables de la creació de noves síquies per assortir d'aigua la vila i per regar.

El dia 17 de febrer de 1685, Andreu Thomàs és nomenat apotecari de la vila de Lluçmajor, d'on era nadiu. Era posseïdor de mitja quarterada de terra a Son Montserrat i mitja a Son Casesnoves, valorades en vint lliures, i dues a Son Pere Negre, valorades en 25 lliures. El document no ens assabenta de cap dada de la ubicació o la propietat de l'apotecaria.

Cap a l'any 1685, Joan Crespí és nomenat apotecari. És propietari de la casa, el corral i el celler situat a la illeta d'en Garau, cantonada amb el camí de Campos i el carrer actual de l'Estrella. Tenia una quarterada de vinya a Son Servera i mitja as Morers.

Devers l'any 1687 es documenta **Miquel Garau** com a apotecari de la vila de Lluçmajor. Tenia la seva apotecaria a la illeta d'en Gaspar Vidal, valorada en 300 lliures, i propietats a fora vila; 10 quarterades a Son Guerau, valorades en 260 lliures; dues quarterades a Son Puigcerver, i 4 de vinya a So n'Isern, a més de l'habitatge a la illeta d'en Guillem Avellà, amb corral, valorat en 240 lliures.

Miquel Vidal és posseïdor d'una apotecaria amb casa i corral a la placeta d'en Puigderrós (avui Sant Miquel), documentada devers el 1689, però per la valoració de l'època devia esser de poc prestigi i mala ubicació, ja que solament estava valorada en 40 lliures.

L'any 1711 tenim constància de la botiga del discret **Pere Roig**, apotecari, fill de Pere. Va fer testament el dia 26 d'octubre de 1711 –morí el 5 de novembre del 1712– davant el notari Antoni Sbert, veí seu, a favor de Pere Ramon Roig, fill del difunt, que amb 25 anys es disposava a *encartarse* amb un mestre apotecari i seguir els sis anys de formació exigits per la *Confraria de L'Art dels Nobles i Discrets Apotecaris de Mallorca*, fins a aprovar l'examen que el titulava com a *practicant d'apotecari*.

Al nostre poble normalment exercien tres apotecaris, tenint en compte que només n'hi havia 24 en tota la part forana. El 1764 a Lluçmajor exercien Pere Ramon

Roig, Jaume Llompart i Martín Pujals, que va regentar durant nou anys la farmàcia de Roig, mentre el fill acabava els estudis.

L'apotecaria de Roig era de les millors de l'Illa, tant en utilitatge com en substàncies. Se'n va fer un inventari el 24 de maig de 1715, i realment és extensíssim per aquella època. Reproduïm com a curiositats:

E primerament se ha trobat 68 mases de vidre de Aygues y axerobs, de los quals nia quatre de romputs y apedesats.

Item 4 ampolletes petites desperits y dues masetes de la Aygua de la Reyna de Ungria.

Item un alambinet de aram patit de fer destillations.

Item 4 alambins de aram usats, ab so capell de plom qui ja estan foredats.

Item una romana mitjansera.

Item unas tisoras mitjanseras al us de sastre.

A més de morters, capsos, barrals, garrafes, tamisos, balances, pots de tota mida, perols, espàtules, etc. Quant a substàncies:

Prosequexem los simples y compots de dita Botigue.

Coha de cavall 3 uns, Antimomi Cruu 1uns, Sarse Parrilla 3 ll. Corona de rey 8 uns., Momia 5 uns., Rels de Xina 33m., Salamoniac 37m, Gingol de Florentia 2uns., Fonoí Grec 4ll., Dent de Elefant 5 ll., Sucre Candil 6 uns., Mata poy 1ll., Esperit de Vitriol 31m., Esperit de fonoy 1 uns., Polvora de Dia Sangre 5 uns., Polvora de roses vermelles 1 uns., Ensens 8 uns.

Extractes: donzell, borratjes, margalides, etc., àdhuc píndoles: *Pindones Fetides 1 uns., Pindones de Fumas Terres 33m., Pindones estomatiques 2 uns., Pindoles agregatives 5 uns.*, i olis, infusions, aixarops, llavors, suc, aigües, sals i més de 200 substàncies simples.

Sebastià Tomàs és nomenat apotecari l'any 1715. També era un reputat moliner. Apotecaria i molí eren a la mateixa casa. Tenia el molí fariner a la Ribera, i fou construït l'any 1713 pel mestre d'obres Bartolomé Duran, el més anomenat en aquell temps, del qual, però, ignoram la ubicació.

L'any 1722, el nou apotecari de Lluçmajor és **Andreu Clar**. Fou testimoni de l'acta de l'arrendament de la finca de la possessió des Tast, de notable vinya i conreu de cereal, de Frederic Tomàs, que rubricà l'estipendi convingut de 140 lliures, 50 quarteres de blat i 4 gallines el dissabte de Sant Tomàs.

Datat l'any 1731 hi ha un nou apotecari de la vila de Lluçmajor, **Sebastià Mas**, que tenia l'apotecaria al carrer dels Hostals, devora el molí de Vidal Xeriquet. A més, fou regidor del Consell del Poble i propietari d'un celler de vi amb 4 botes

congrenyades de 400 quintars. Va arribar a ser batle reial del 1732 al 1733, del 1736 al 1739 i del 1743 al 1746.

L'any 1754 es nomena apotecari **Jaume Llompart**. Era posseïdor de dues cases, una on tenia l'apotecaria a l'illa de Sebastià Oliver, valorada en 175 lliures, i l'habitatge a l'illa de Miquel Tomàs, aquesta valorada en 450 lliures.

Jaume Sitjar l'any 1772 obri la seva apotecaria al carrer dels Gats, a la illeta de Pere Arbós. També era aromater, és a dir, preparador d'ungüents i de substàncies aromàtiques. Era posseïdor de quatre quarterades a Son Pere Negre i a Son Casesnoves, i una quarterada a Son Guerau.

L'any 1828 tenim documentat com a apotecari **Pere Onofre Mataró**, als 28 anys d'edat, nadiu de la nostra vila, que una vegada acabada la carrera obri la seva apotecaria a Ciutat.

L'any 1859 se li encomana a través del Col·legi d'apotecaris el treball de completar la flora medicinal, classificar i descriure les plantes medicinals que li assignaren del Col·legi Nacional d'Apotecaris a Madrid, sota la tutela dels anomenats pel col·legi senyors Moyà de Palma i Camps de Maó.

El títol d'apotecari de l'any 1828 és una vertadera joia documental.

La Real Junta Superior Gubernativa De Farmacia, y De los Reales Colegios De Enseñanza De Esta Facultad en Todos los Reynos y señorios de S.M.

Hace saber que Don Pedro Onofre Mataró, natural de la villa de Lluçmajor, Diócesis de Mallorca, de edad de veinte y ocho años, estatura alta, pelo y cejas negro, ojos melados, y color trigüeño, obtuvo Celula de S.M. (que Dios guarde) en que se sirvió dispensarle la comparecencia personal en esta Corte, mandando en ella que se le examine en la Facultad de Farmacia en la ciudad de Palma por los profesores subdelegados al efecto por dicha Real Junta, y habiendo sido examinado y aprobado de teoria y practica de la propia Facultad en la expresada ciudad en virtud de comision que a este fin expidio, y prestado juramento de defender el Misterio de la Purisima Concepcion de la Virgen Maria Nuestra Señora, ser fiel al Rey N.S. enseñar y sostener la doctrina del Concilio de Constanza, la soberania de S.M. y los derechos de su corona, no haber pertenecido ni de pertenecer jamas a sociedades secretas proscritas por las leyes, usar bien i fielmente dicha facultat, y ayudar en los casos convenientes y dar de limosna a los pobres las medicinas que pidiere, usando de la autoridad que S.M. concede exclusivamente a la junta por real cedula de cinco de febrero de mil ochocientos y cuatro da licencia y facultad cumplida al referido Don Pedro Onofre Mataro para ejercer libremente la Farmacia y todos los casos y cosas a ella tocantes y concernientes y establecer botica publica en cualquiera de las ciudades, villas y lugares de los dominios de S.M., en consecuencia; de parte del Rey N.S. exorta y requiere a cualesquiere Jueces y Justicias dejar y consientar al interesado Don Pedro Onofre Mataro usar y ejercer la facultat de Farmacia,

sin permitir que en ello se le ponga impedimento alguno, antes bien le guarden y hagan guardar y cumplir las honras, gracias, excenciones y prerrogativas que como farmaceutico aprobado le corresponden y le deben ser guardadas con arreglo a las leyes. Declara que el susodicho ha pagado el derecho de la media cuota. Por lo cual libra y firma el presente titulo, sellado con su sello y refrendado por su secretario, en Madrid a ocho de marzo de mil novecientos ventiocho.

L'any 1841 Anselm Mataró és el nou apotecari de Lluçmajor. Tenia l'apotecaria al carrer de la Font, núm. 4. En l'actualitat aquesta casa pertany a la família Mataró. Tenim un document escrit que ens assabenta que tenia apotecaria oberta i a la vegada dispensava medicaments sense haver passat la visita d'obertura preceptiva pel secretari de l'ajuntament, acte protocol·lari de necessitat per donar-li el vistiplau per a l'obertura de la farmàcia. Però l'apotecari disposava de l'autorització del Col·legi d'Apotecaris de Barcelona, per tant no necessitava cap visita prèvia, segons el document segellat l'any 1841.

L'any 1847 la Junta General del Col·legi de Farmacèutics de Madrid l'elegí com a individu corresponsal del Col·legi, *en atenció a sus recomendables circunstancias y a los méritos científicos que reune.*

El 1854, per l'epidèmia de còlera, tot i que a Lluçmajor no fou prou important, es va formar una *Comisión preventiva de salubridad pública*, de la qual Anselm Mataró era l'apotecari, juntament amb Joan Serra.

Fou nomenat apotecari titular l'any 1867 per al despatx de medicaments a les famílies pobres de la vila, de l'import dels quals es feia càrrec l'ajuntament.

Tenim còpia de l'inventari de l'apotecaria de l'any 1848, i tenim constància que ja es distingia entre oficina de farmàcia i laboratori.

Oficina

Botes de tierra grandes 184

Botes para unguentos 16

Un mostrador

Una lámpara de vidrio

Botes para polvos 110

Cajones para emplastos 20

Cajones para flores 24

Etc.

Laboratori

Una escala de madera

Una retorta grande

Dos matrastos

Dos alambiques de vidrio

Dos crisoles de madera

Una destraleta

Una mesa pequeña de madera, etc.

Y finalmente se encuentran en la botica de los medicamentos necesarios para el despacho.

L'any 1854, el llicenciat **Joan Josep Serra i Catany**, de Can Serra, natural i veí de Lluçmajor, un cop acabat el batxillerat l'any 1848, va fer els estudis d'apotecari

i es graduà. Formà part de la *Comisión preventiva de salubridad pública*, esmentada abans, i pel mateix motiu: el còlera del 8 d'agost de 1854, sota la batlia de Don Pedro Antonio Mataró, que, seguint les directrius del ban del Senyor Governador i com a membre de la comissió, el facultava per *hacer visitas domiciliarias que cuiden del aseo, inspeccionando sobre la limpieza y salubridad de todos los artículos y consumo de los mismos, que gire visites por el mercado, y demás establecimientos públicos, cerciorándose de la buena calidad de los comestibles y bebidas, adoptando cuantas medidas crea convenientes y que le suguiera su celo para preservar a esta villa de las consecuencias de esta terrible enfermedad*. La seva apotecaria era al carrer de la Font, núm. 20, actualment propietat de l'apotecari Joan Mir i Serra, que conserva vertaders tresors en llibres i documents de l'avantpassat matern. Cal citar un *Dioscòrides* de l'any 1733, un *Palestra química-pharmaceutica*, de 1756, i fins i tot un tractat farmacèutic de confiteria i pastisseria. Però el document més valuós és una recepta original que fou prescrita devers el 1809 per als soldats francesos presoners de Cabrera i traslladats a Mallorca per curar-los de greu disenteria, d'extracte de ratània, emprat per via oral per a processos disentèrics i diarrees agudes.

L'apotecari Joan Mir i Serra trobà el manuscrit per atzar al porxo de casa seva entre els fulls de la *Palestra*.

L'apotecari Joan Josep Serra i Catany morí molt jove de tuberculosi a Lluçmajor, poc abans de casar-se. Per aquest motiu no pogué exercir gaires anys.

Dels anys 1877 al 1906 s'obrin quatre noves apotecaries, tres de les quals se situen al carrer de Sant Miquel, i només un apotecari és nadiu de Lluçmajor. **El dia 3 de juliol de 1877, Andreu Bonet i Vidal**, apotecari nadiu de Santanyí, obri la farmàcia a Lluçmajor. Havia estudiat la carrera a Barcelona i la hi acabà el 1872, als 27 anys.

Recepta de 1809.

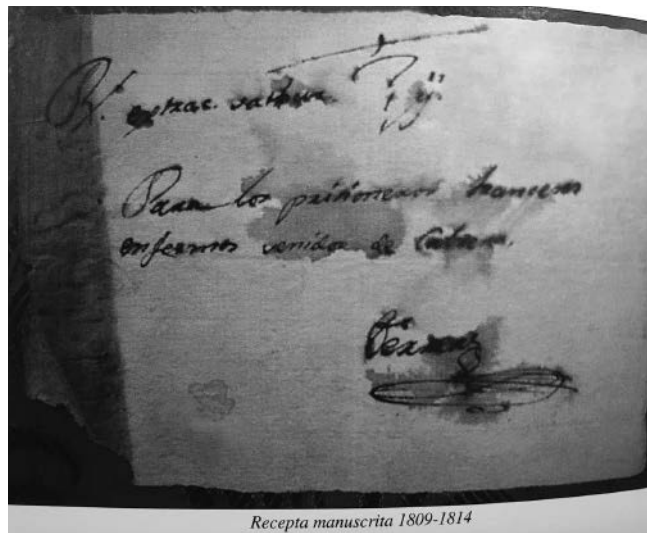

Recepta manuscrita 1809-1814

El document d'obertura diu: *D. Andrés Bonet i Vidal, licenciado en Farmacia, y vecino del pueblo de Santanyí, pone en conocimiento de haber abierto un establecimiento de farmacia en este pueblo en la calle de la Fuente número 36, y ateniéndose a las reglamentaciones y a las ordenanzas, se acompaña copia literal del título, un croquis de la botica y un catálogo de los medicamentos simples y compuestos. Suplica se sirva disponer lo concerniente para que llegue a conocimiento del Señor Subdelegado de Farmacia de este partido a los efectos a que haya lugar. Lluçmayor, 3 de Julio de 1877.*

El dia 27 de juliol, es protocol·litzà l'acte d'inspecció, i hi donen el vistiplau el batle, Nicolás Taberner; el subdelegat de Sanitat i Farmàcia, Pedro Antoni Obrador; el metge titular, Pedro Francisco Sbert; el veterinari, Pedro Jaume, i el secretari, Juan Capellà.

Gràcies al catàleg de medicaments podem constatar que ja hi havia moltes substàncies i productes molt adients per a la confecció de la formulació magistral i la de medicaments orals, rectals, dermatològics, etc. Vet aquí una petita mostra:

Aceite Alcanforado	Aceite de Enebro	Aceite de Linaza	Aceite de Sésamo
Aceite de Beleño	Aceite de Oliva	Aceite de Cantáridas	Aceite de Bacalao
Aceite de Trementina	Aceite Potencial	Aceite de Ricino	Aceite de Euforbio
Ácido Benzoico	Ácido Nítrico	Ácido Sulfúrico	Ácido Oxálico
Ácido Bórico	Ácido Acético	Ácido Cítrico	Ácido Férrico
Acetato de morfina	Acetato de Zinc	Acetato de Potasa	Acetato de Plomo
Bálsamo Tranquilo	Bálsamo Samaritano	Bálsamo del Perú	Bálsamo Fioravanti
Agua de Laurel Cerezo	Agua de Cal	Agua de Hinojo	Agua de Colonia
Alcohol de Asta de Ciervo	Alcohol de Melisa	Alcohol Alcanforado	Alcohol Nítrico

I moltes altres substàncies, molt emprades en aquella època: *Amoniaco, Amizcle, Alcanfor, Acibar, Asta de Ciervo, Cafeina, Calomelanos, Cianuro, Cicutia, Codeina, Creosota, Digitalina, Esperma de Ballena, Estrignina, Eter, Glicerina, Yodo, Magnesia, Mostaza, Morfina, Nicotina, Opio*, i com a medicaments elaborats cita *Jarabes, los normales; Pastillas, las normales; Papeles epigástricos; Píldoras, las normales; Polvos, los normales*. I més de 200 substàncies més.

El dia 2 d'agost de 1898 tingué lloc l'obertura d'una nova farmàcia a nom del llicenciat **Gabriel Verdera i Saldaña**.

El document d'obertura està datat el 19 de juliol de 1898 i hi fa constar la ubicació de l'oficina de farmàcia, amb dispensari, que era la vertadera botiga, lloc on es dispensaven els medicaments elaborats. El laboratori, la cova, era el celler on es guardaven les substàncies o medicaments més voluminosos o menys emprats i magatzem. També habitació i morada del recurrent, al carrer d'en Salom, núm. 4. Del catàleg dels instruments, recipients i utilitatge en destacam:

Alambique de cobre estañado, con refrigerante de marco y
 Alcohometro sestesimal
 Aerómetros de Baume
 Termómetro centigrado
 Un almirez grande de hierro
 Un almirez pequeño metálico
 Una de vidrio o porcelana
 Un mortero de marmol con mano de madera
 Un mortero de porcelana pequeño
 Barreños de barro o calderas de fundición
 Una balanza con platillos
 Una balanza sensible a un centigramo
 Un ejemplar de piezas del sistema metrico
 Un cilindro de estaño
 Cuatro copas de ensayo
 Doce tubos de ensayo, etc.

El dia 6 de maig de 1899, es traslladà l'oficina de farmàcia del llicenciat **Gregori Salvà i Fullana**, natural de Lluçmajor, ja establerta amb anterioritat, situada al carrer d'en Salas, núm. 1 de la ciutat de Palma, al carrer de Sant Miquel, núm. 14 de la vila de Lluçmajor, al·legant com a causa del trasllat *por asi convenirle a sus intereses particulares*.

El cas és que aleshores Gregori Salva tenia 67 anys, ja que, segons el títol d'apotecari expedit per la Universitat de Barcelona i donat per SM la Reina, havia nascut a Lluçmajor l'any 1832 i aquesta circumstància li donava dret a fer el trasllat.

És la primera data que es coneix d'un trasllat des de la capital de Mallorca, Palma, a la nostra ciutat de Lluçmajor.

El 18 de desembre de 1901 té lloc un altre trasllat, curiosament al mateix carrer de Sant Miquel. És l'apotecari **Mateu Camps i Oliver**, natural i veí de Sant Joan, on tenia l'apotecaria, concretament al carrer Major, núm. 24, i es traslladà al carrer de Sant Miquel, núm. 3 de Lluçmajor. Al·lega interessos particulars i aporta croquis de dispensari, magatzem, laboratori i celler. Aquest és el primer trasllat des d'un altre poble al de la nostra vila de Lluçmajor.

El 25 d'abril de 1906, el llicenciat **Antoni Garau i Oliver**, de *Can Seu*, s'apotecari *Monget*, obri la seva apotecaria a la plaça Major, núm. 26, avui plaça d'Espanya, núm. 50, propietat de Jerònia Taberner i Calafat.

La crònica de la visita oficial amb motiu de l'obertura diu: *A les tres hores de l'horabaixa es presentaren a l'apotecaria del llicenciat Antoni Garau i Oliver el batle Antoni Catany i Salvà, els metges Mateu Barceló i Bonaventura Vanrell, i els veterinaris Jaume Catany i Joan Garcies, i li donaren el vistiplau en la visita d'inspecció per a l'obertura de la farmacia*. En el croquis que aportà de l'apotecaria es pot observar que hi havia

una petita entrada lateral que donava al carrer del Born. Disposava de dispensari, laboratori, magatzem i celler.

De l'apotecari *Monget* en tenim una anècdota molt curiosa. Ell fou el primer alumne de farmàcia que feu un examen mut. El catedràtic de botànica a l'examen oral de l'herbari de plantes medicinals li mostrà una planta perquè en digués el nom castellà i el llatí. Antoni girà el cap a l'esquerra i a la dreta perquè desconeixia la planta. Li'n mostrà una altra, i ell feu els mateixos gestos, i igualment una tercera. El catedràtic li mostrà un full en blanc i amb un dit li assenyalà la porta.

L'apotecari Antoni Garau *Monget* es casà a Lluçmajor amb Maria Monserrat i Catany, i del matrimoni nasqué un fill l'any 1914. El pare morí, i per això la vídua fou l'hereva i el 3 d'abril de 1914 es va obrir la farmàcia sota la regència i la direcció del llicenciat Víctor Valenzuela. El dia 6 de febrer de 1915 es tancà definitivament.

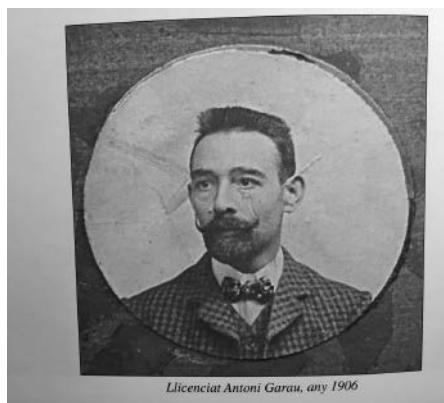

Llicenciat Antoni Garau, any 1906

Apotecari *Monget*.



Apotecari *Jaquetó*.

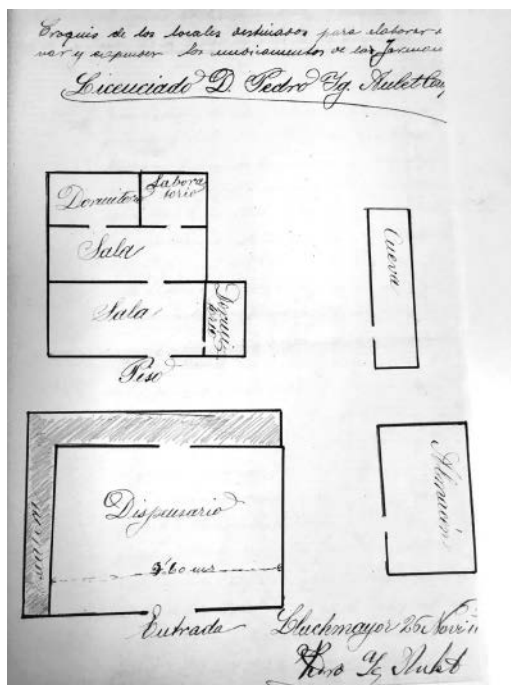

Croquis de la Farmàcia Aulet.

El 16 de novembre de 1906, el llicenciat **Pere Ignasi Aulet i Company**, vidu i nascut a Lluçmajor, obri l'apotecaria al carrer de la Font, núm. 9, cantonada amb el carrer Nou. Curiosament l'apotecaria constava de planta baixa amb el dispensari, la botiga i el magatzem. El laboratori es trobava al primer pis; s'hi pujava per una escala lateral i es compartia en el pis superior amb dues sales i dos dormitoris.

L'apotecari Aulet se suïcidà a Barcelona d'un tret al cap.

El 6 de març de 1907, va obrir una apotecaria el llicenciat **Josep Maria Monturiol i Bitià**, un apotecari no nascut a la vila, que la va establir al carrer de Sant Miquel, núm. 3. Aquesta apotecaria tenia un local ampli i gran, però solament constava de dispensari, laboratori i magatzem, i no era la residència de l'apotecari, la qual cosa abans no era gaire freqüent, ja que normalment l'habitatge i l'apotecaria eren al mateix lloc. L'apotecaria fou traspassada a l'apotecari Set, cap a l'any 1909. Als tres anys de la seva obertura, el senyor Monturiol anà a viure a Barcelona.

El 28 de novembre de 1907 es va obrir l'apotecaria del llicenciat **Miquel Catany i Sastre Jaquetó**, al carrer de Sant Miquel núm. 14, actualment propietat de Catalina Catany i Ponsetí, parenta de l'apotecari. Era apotecari natural de Lluçmajor i havia cursat el batxillerat al col·legi de Santa Teresa al Pont d'Inca, el 1899, amb una nota d'excel·lent. Cursà els estudis de farmàcia a la Universitat de Barcelona. Dotat d'una intel·ligència preclara, els acabà amb 24 anys. Elaborava els medicaments, simples i complexos, a la seva pròpia apotecaria: pols, segells, catxets, píndoles, supositoris balsàmics, la digital en pols, els sèrums HAYEM, saquetes de cascall, terpineol amb càpsules de gelatina, càpsules de gomenol i fins i tot ampolles d'oli camforat al 0,05 % al laboratori especial d'esterilització, i encapsava les ampolles de manera artesanal, metòdica i sanitàriament impecable. L'any 1927, any de l'Exposició Internacional de Barcelona, elaborà dos productes per a tal esdeveniment: el citrat de magnèsia al llimó i el citrat de magnèsia a l'anís, ambdós granulats, utilitzats per a la gastritis.



Productes elaborats per l'apotecari M. Catany.



Citrat de magnèsia (1927).

L'any 1909 obrí l'apotecaria, per traspàs i compra de la del llicenciat Josep M. Monturiol, **Antoni Tomàs i Coll**, l'apotecari *Set*, natural de Lluçmajor i llicenciat en farmàcia per la Universitat de Granada. Era al carrer de Sant Miquel, núm. 3 i aporta un nou croquis amb dispensari, laboratori i magatzem.

El poble comentava irònicament que a la vila aquest any tenien devuit farmàcies, les dues anteriors i les de l'apotecari *Set* i l'apotecari *Nou*. Dues, set i nou, devuit ben comptades.

El 8 de juny de 1932 obrí un laboratori d'anàlisi a la seva apotecaria del carrer del Bisbe Taixequet, núm. 3, amb un catàleg d'aparells de laboratori, una còpia del títol i una llista de reactius. Actualment la casa on s'ubica la farmàcia pertany a Bartomeu Manresa i Tomàs, net de l'apotecari. Elaborava els seus propis medicaments al laboratori, el més conegut dels quals era l'*Elixir Vermifugo*, indicat per als trastorns intestinals de la infància produïts pels cucs (verms): contenia coral·lina, menta i rel de magraner.

El dia 6 de juliol de 1912, al carrer de la Font, núm. 7, es va obrir al públic una farmàcia a nom del llicenciat **Damià Salvà i Morlà** *Tonet*, natural de Porreres i veí de Lluçmajor. Tenia doble entrada, una pel carrer de la Font i una altra pel carrer Nou.

El local de l'apotecaria era reduït; constava de la sala de despatx o dispensari, d'uns 20 metres quadrats, i el laboratori i magatzem compartien local, amb uns 15 metres quadrats. Actualment la casa pertany a la família de l'apotecari *Tonet*.

El 29 de setembre de l'any 1920 es feu l'obertura de la farmàcia del llicenciat **Miquel Puig i Pons** *Jaqueta*, llucmajorer, al carrer de Sant Pere, núm. 2, cantonada amb el carrer de la Font, ja que tenia dues entrades, amb una sala contigua utilitzada per a magatzem. Posteriorment l'any 1951 fou traslladada al núm. 18 del carrer de la Font.

El llicenciat **Damià Noguera i Cardell** *Boio*, natural de Lluçmajor, **el 12 de maig de 1921** obrí una apotecaria al carrer del Born núm. 9, que ja disposava de dispensari, laboratori, rebotiga, celler i habitatge, on residia el propietari. Personatge molt extravertit, des de la seva talaia de Cas Burrico controlava la seva clientela i donava a l'abast amb tota la concurrència de l'entorn.

A la façana de l'antiga apotecaria encara s'hi pot entreveure el rètol de la farmàcia. Anys després, adquirida pel llicenciat Joan Mir i Serra, passà al carrer del Bisbe Taixequet, núm. 3.

El 18 de setembre de 1929, l'apotecari **Sebastià Gamundí i Mut**, l'apotecari Gamundí, natural de Lluçmajor, obre una farmàcia al carrer del Saló, núm. 5 (avui Constitució). La farmàcia es va obrir el 1929 a Lluçmajor, per trasllat de l'apotecaria que tenia oberta a Campanet. En tenim constància pel document de la secretaria de l'Ajuntament de Campanet amb data 3 de desembre de 1928. Encara és al mateix lloc, i ha passat de pare a fill i de fill a net, ambdós de nom Sebastià.

Apotecari Set.

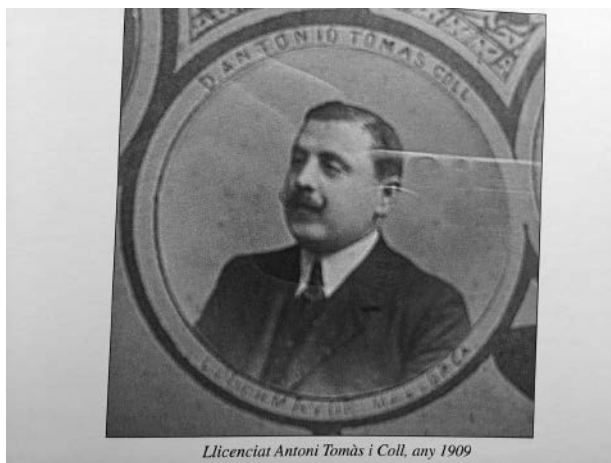

Llicenciat Antoni Tomàs i Coll, any 1909

Apotecari Tonet.



Apotecari D. Salva, any 1911

Farmàcia de Damià Noguera
Boio





Apotecari J. Palou, any 1911

Apotecari J. Palou, any 1911



Naranjón Nutrina



Apotecari Palou.

Naranjón Nutrina.

Antiga apotecaria Palou i actual farmàcia Pons-Pons.

L'1 de febrer de 1946, es va fer càrrec de la farmàcia de Damià Salvà i Morlà el llicenciat **Joan Baptista Palou i Coll**, natural de Sóller, per compra de l'apotecaria abans esmentada, ubicada al carrer de la Font, núm. 7, cantonada amb el carrer Nou. S'hi va obrir un portal més gran al carrer Nou, encara que el local seguí pertanyent als Salvà (*Tonet*). En l'actualitat encara se'n pot observar el marc de l'entrada.

Lesmentat apotecari Palou va recórrer a l'apotecaria de Lluçmajor, ja que per la ideologia política republicana va haver d'anar-se'n de Sóller, on havia nascut i viscut.

L'apotecari Joan Baptista Palou patentà un reconstituent a base d'extractes de taronja de Sóller, com no podia ser d'altra manera, anomenat *Naranjón Nutrina*, medicament que en aquella època tenia una formulació excel·lent i un gran mèrit, puix que tant la fabricació com l'etiquetatge es feien a la mateixa apotecaria.

L'1 de setembre de 1948, morí Joan Baptista Palou, i quedà com a regent l'apotecari anterior, Damià Salvà, i com a propietària la vídua de l'apotecari Palou, Carme Ferrer i Alemany.

El 3 de març de 1949, es fa càrrec de la farmàcia la llicenciada **Antònia Palou i Ferrer**, filla de Joan Baptista Palou, que la comprà a la seva mare en data 30 de desembre de 1948, per 12.000 pessetes. Ambdues sotasignaren en document privat.

Lesmentada Antònia Palou, *Donya Antònia*, com l'anomenava afectuosament la seva clientela, fou la primera dona apotecària de la vila.

El 19 de maig de 1950 es traslladà al núm. 6 del mateix carrer de la Font, on restà amb el nom de *Pons-Pons, llicenciats*.

El 31 d'agost de 1959 té lloc l'obertura de la farmàcia del llicenciat **Joan Mir i Serra Boscaneta**, per la compra i el traspàs de la de Damià Noguera i Cardell, situada al carrer de José Antonio (el Born) núm. 9. El mateix any fou traslladada al carrer del Bisbe Taixequet, núm. 3, cantonada amb el carrer del Vall.

Joan Mir i Serra cursà els estudis a Madrid, fou apotecari rural titular durant dècades, i a més obrí un laboratori d'anàlisis clíniques a la mateixa apotecaria.

El llicenciat Joan Mir feu copropietat amb la seva filla Margalida Mir i Moragues, també apotecària, i actualment en fa amb la llicenciada **Isabel Garcias i Clar**.

Aquest any té lloc l'obertura de la primera apotecaria a s'Arenal de Lluçmajor, amb data **13 de maig de 1960**, a nom de la llicenciada **Maria Concepció Jaquotot i Villalonga**, al carrer de la Salut, núm. 12, del caseriu de s'Arenal, com consta en l'expedient de la sol·licitud de l'esmentada apotecària de data 13 de maig de 1960.

El 18 d'agost de 1969, té lloc l'obertura de la farmàcia per traspàs a nom del llicenciat **Sebastià Gamundí i Garau**, natural de Campanet, que succeeix el seu pare Sebastià Gamundí i Mut, per defunció d'aquest. Lesmentat nou apotecari abans havia cursat la carrera d'advocat, i fou molts d'anys jutge de pau a la vila. Aleshores estava situada al carrer del General Franco, núm. 5, avui Constitució. En l'actualitat n'és el titular Sebastià Gamundí i Ferretjans, fill de l'anterior.

El 19 de setembre de l'any 1977 té lloc l'obertura de la farmàcia situada al carrer de la Font, núm. 18, a càrrec del llicenciat **Miquel Cirera i Puig**, per herència del seu padrí matern, Miquel Puig i Pons. Posteriorment fou traslladada al carrer d'Antoni Maura, on resta com a farmàcia i òptica.

L'any 1978, el llicenciat per la Universitat de Barcelona, **Montserrat Pons i Boscana**, *Prim* per part de pare i *Aulet* per part de mare, natural de Lluçmajor, nascut un dimarts 13, obrí la farmàcia per compra de l'apotecaria d'Antònia Palou i Ferrer, situada al carrer de la Font, núm. 6, i se'n feu càrrec el mateix mes.

L'any 2005 en fa copropietat amb el seu fill **Baltasar C. Pons i Thomàs**, llicenciat en Farmàcia per la Universitat de Navarra.

L'any 2016, l'esmentat Baltasar C. Pons fou nomenat *Farmacéutico del Año*, millor apotecari d'Espanya, per la seva trajectòria professional.

El 10 de desembre de 1992, es fa el traspàs de la farmàcia de Sebastià Gamundí i Garau, situada al carrer de la Constitució, núm. 3, a nom del seu fill **Sebastià Gamundí i Ferretjans**, i també hi fou ubicada l'ortopèdia de l'apotecari.

Al gener de 2017, té lloc l'obertura de la farmàcia d'**Agustina Sitjar**, per trasllat de la farmàcia de la mateixa propietària, que n'era titular, a s'Arenal de Lluçmajor. La farmàcia es troba ubicada al passeig de Jaume III. A s'Arenal de Lluçmajor en l'actualitat hi ha cinc farmàcies al nucli urbà i tres a les urbanitzacions.

Així, tenim la d'**Artacho Merlo**, a la plaça de les Palmeres, núm. 3 de les Palmeres; **Breva-Sastre**, al carrer de la Falzia, s/n, des Puigderrós; **Calm Blancafort**, al carrer del Terral, núm. 2, de s'Arenal; **Gomis Hurtado**, a l'avinguda d'Europa, núm. 11, de s'Arenal; **Gonzalez-Marcos**, al carrer de l'Almirall Vierna, núm. 9 C, de Badia Gran; **Orell Jaquotot**, a la plaça de la Reina Maria Cristina, núm. 16, de s'Arenal; **Ribot-Ribot**, al carrer de Balears, núm. 12, de s'Arenal, i **Rodríguez Soriano**, al carrer de Maria Antònia Salvà, núm. 59, de s'Arenal.

BIBLIOGRAFIA

- *Contribución a la història de la Farmacia en Mallorca.* Palma, 1960.
- COWEN, D. i HELFAND, W. (1974). *Historia de la Farmacia.*
- FOLCH JOU, G. (1986). *Farmacias de España.*
- FONT I OBRADOR, B. *Historia de Lluçmajor.* Toms I, II, III, IV, V, VI, VII i VIII.
- FUSTER, G. (2005). *Algunas noticias históricas y biográficas sobre la farmacia en Baleares.*
- LAIN ENTRALGO, P. *Història de la Medicina.* Barcelona, 1978.
- PALAU I FERRER, P. *Les plantes medicinals baleàriques.* Palma, 1954.
- PONS I BOSCANÀ, M. (2007). *Breu avanç històric de les farmàcies a Lluçmajor.*
- RIBOR, C. (1978). *Historia ilustrada de la Farmacia.*
- SAMPIETRO SOLANES, Maria J. (2006). *Història de la ciència a les Illes Balears II.* Capítol VI. La Farmàcia a Mallorca durant els segles XVI i XVII.
- SAMPIETRO SOLANES, Maria J. (2000). *La destil·lació a les apotecaries de Mallorca als segles XIV i XV.*
- SAMPIETRO SOLANES, Maria J. (2002). *Medicines, alambins i llibres a les apotecaries de Mallorca.*

BIBLIOTEQUES

- Biblioteca Alemany i Vich. *Llibre de entrades i eixides de la Art i col·legi de apothecaris del any 1508 fins al 1619.*
- Biblioteca Bartomeu March. Palma.
- Biblioteca del Col·legi de Farmacèutics de les Illes Balears.
- Biblioteca Pública de Mallorca.

AGRAÏMENTS

Al meu amic i mestre Josep Sacarès i Mulet.

A Joan Mir i Serra, apotecari, i Toni Catany i Ponsetí, per les seves informacions i la seva documentació.

A Miquel Sbert i Garau, mestre i corrector del meu català, amb generosa amistat.

A Antònia Palou i Ferrer (DEP), Lluç Tomàs i Munar, Jerònia Taberner i Calafat, Bartomeu Manresa i Tomàs, i Biel Thomàs i Rosselló, per la seva ajuda i les seves informacions.

LLUCMAJOR, ENTRE LA NOVEL·LA I LA RONDALLA (1888 I 1929)

MIQUEL SBERT I GARAU

Paral·lelament al que succeeix en el cas de l'orogènesi, les sedimentacions del folklore –els materials que l'integren– són també de procedència diversa i les etapes de la recerca les han anat dipositant, molt sovint sense barrejar-les, en capes al·luvials successives.

(Josep M. Pujol, 1993)¹

1. LA NOVEL·LA

L'any 1888, i com a «Regalo a los suscritores de la Almudaina», Joan Lluís / Juan Luis Oliver i Sabrafín publicava *Episodios de antaño* (*Las fogatas de la costa. El honor de un valiente. Un minué y una contradanza*).²

Damià Pons³ dona notícia breu de l'autor i fa una ressenya significativa del que denomina «única obra narrativa» del periodista Oliver, pare de Miquel dels Sants Oliver. L'obra, un conjunt de narracions relativament breus (158, 43 i 89 pàgines respectivament) és un intent per part de l'autor, segons confessa a la *Palinodia* inicial,⁴ de «poner en historia multitud de sucesos acaecidos en nuestra patria, los cuales sobre no constar en códices ni archivos han venido a conocimiento mío por tradiciones de familia.» Remarca al text introductor i la historicitat dels fets i, encara més, manifesta que ha modificat, ni que sigui lleugerament, el que ha recollit de la tradició oral:

Los asuntos que expongo, como he indicado arriba, son históricos, por más que alguno de ellos presente una verosimilitud que pueda ponerse en tela de juicio (... será bien que afirme habérselos oído contar á seres queridos, alguno de cuyos ascendentes intervino en uno como actor).

(...)

Cierto es que los doy velados con ligeras variantes [que] dan colorido á los cuadros, y animación a los detalles.

Así, entiendan todos que nada invento; no hago más que relatar, suavizando la acritud de las tintas y la aspereza de los perfiles, pues no pierdo de vista que los inteligentes estiman y agradecen más una buena copia que un defectuoso original.

D'entrada, doncs, ens trobam, com a mínim, dues de les capes al·luvials que esmentava J.M. Pujol, que relacionen l'obra amb el folklore narratiu: la tradició oral i les variants. Deixant de banda les sucoses confessions que sobre l'adaptació i la manipulació dels relats originals que deixa ben establertes.

De les tres novel·letes breus o contes llargs que conformen els *Episodios...* ens interessa el text primer, el més extens, *Las fogatas de la costa*, de 158 pàgines. I desperta especialment el nostre interès perquè és un relat en el qual, a més de les interferències amb l'etnopoètica, Lluçmajor i el seu entorn, rural i costaner, són un element essencial del discurs narratiu ja que són l'escenari principal dels esdeveniments.

El relat s'estructura en disset capítols, el títols dels quals són prou indicatius de l'argument, com comprovarem més endavant. Són, els de l'índex del relat, uns enunciats suggeridors: I. A manera de prólogo. II. Una flor en capullo. III. La sexta, redimir al cautivo. IV. La flor se abre. V. Dos amigos. VI. Un drama que empieza. VII. La justicia madruga. VIII. La flor se cierra. IX. ¡Desertor! X. Un error jurídico. XI. ¡Misericordia, Señor! XII. Un día de luto. XIII. ¡Paso al Rey! XIV. Un drama que acaba. XV. Un relato interesante. XVI. ¿Drama o tragedia? XVII. A manera de epílogo.

2. LA RONDALLA

L'any 1935 es publicava a Palma, a la Imp. Mn. Alcover, el «Tom XIII. Edició definitiva. Il·lustrada amb dibuixos d'en Josep Moll i Casasnovas de l'Aplec de Rondalles Mallorquines d'en Jordi des Recó (Mn. Antoni M. Alcover)».

A la p. 79 comença la rondalla *Dos guerrers*, recollida pel canonge a Manacor, de boca de l'informador Sebastià Bessó.

A l'edició de les rondalles a cura de Josep A. Grimalt i Jaume Guiscafrè⁵ la narració es titula *Dos guerrers que un salvà sa vida a s'altre, pero que es salvat acabà per fer pell*. És un títol extret i adaptat de la llibreta V, p. 309-311, manuscrita per Alcover,⁶ que conté les anotacions que li servien de base per redactar posteriorment la rondalla. El manuscrit té un títol més extens:

Dos guerrers que un salvá s'altre, / _____ / un pareyer y un fiy de s'escrivá de / però un des dos va fer pell / Lluçmajor

L'edició de 1935 esmentada es clou amb una localització i una data: Ciutat de Mallorca, 18 de febrer de 1929.

És a dir, la rondalla s'acabà de redactar quaranta-un anys després de la publicació de *Las fogatas...*

3. ALGUNES CONSIDERACIONS RELLEVANTS

Primera: un text procedent de la tradició oral cobra forma literària com a novel·la curta (a més escrita en la llengua de l'«alta cultura») abans d'aparèixer com a rondalla (narració folklòrica per excel·lència, la primera de les quals publicà en Jordi des Racó el 1880, és a dir, un mínim de vuit anys després de la publicació per part de *La Almudaina*).

Segona: Alcover, tan curós a l'hora d'anotar les seves fonts orals, no menciona el precedent literari de la seva contança (¿com no l'havia de conèixer, atesa la procedència editorial de la narració?). Cal notar que deixa constància d'una observació ben afinada quan escriu al final de la plagueta de notes manuscrita que «Axò pareix més un cas succeït que no una rondaya». És una primera coincidència entre ambdós textos: la historicitat, aparent per a Alcover i segura per a Oliver i Sabrafín, que en ratifica la veracitat, basant-se en la tradició oral i fins i tot familiar.

Tercera: Lluçmajor n'és l'escenari. La rondalla comença

Això era un matrimoni d'una possessió de Lluçmajor que tenien una fia, que havia nom Maria.⁷

Las fogatas..., en el capítol I («A manera de prólogo») ja ens situa, ni que sigui a tall d'indici, en un cert entorn lluçmajorer en citar Enderrocat, Regana i «Cabo Blanco», i també quan ens avisa que un dels soldats custodis de la porta d'entrada a la Ciutat és «un muchacho de Lluçmajor». Però just a l'inici del capítol II («Una flor en capullo») l'escenari, amb més detalls que a la rondalla, roman ben explícit:

Hacia el centro de la antiquísima y renombrada villa de Lluçmajor y en una de sus calles principales, levantábase severa y sencilla á la par, la fábrica de una casa solariega, cuyo aspecto anunciaba haber visto nacer y expirar muchas centurias.

Després de la descripció detallada de la «casa solariega» ens avisa que el propietari n'era «lamo'n Pedro Salvá» (l'inatge emblemàtic entre les nissagues lluçmajoreres de soca-rel).

Aquestes tres consideracions són a la base de l'aproximació que intentaré fer als dos relats, tan diferents i tan similars alhora i, per damunt de tot, tan lluçmajorers.

Ho farem a partir de tres blocs: els arguments i els personatges; la presència de la ciutat de Lluçmajor als dos textos, i una perspectiva de les dues narracions des de la literatura i des de l'etnopoètica. Si s'escau, unes conclusions sintètiques clouran la proposta. No es tracta en absolut de procedir a l'anàlisi literària i sociocultural ni a les implicacions socials, polítiques o d'altra índole d'aquests treballs, sinó, senzillament de considerar-ne alguns paral·lelismes tot fent palesa la singularitat del cas: un text oral i amb trets de tradicional que apareix primer com a novel·la i després com a rondalla o contarella (no entrarem en precisions terminològiques) quan, habitualment, sol ser a la inversa.

4. ELS FETS, ELS ARGUMENTS I ELS PERSONATGES

Els fets a la rondalla no se situen cronològicament en una data concreta, però a la novel·leta s'esdevenen en un moment ben concret del segle XVIII: tot i que l'any es manté en la incògnita, els límits de l'acció se situen entre el «10 de Marzo del año 17...» i es clouen el «8 de Diciembre» d'aquell mateix any.

Quant als arguments, respecte a *Las fogatas...* reproduiré el que redacta Damià Pons⁸ que, sense entrar en detalls (com serien els de l'escenari principal, és a dir Lluçmajor i d'altres relacionats amb personatges secundaris i situacions concretes) sintetitza amb detall els elements essencials del fil argumental:

Dos amics enamorats d'una mateixa al·lota viatgen des de Lluçmajor a Palma per lliurar mil lliures a un frare mercedari que ha de partir cap a terra de moros a redimir captius cristians. Durant el trajecte, quan l'ase de Jaime (els noms propis apareixen sempre en castellà) es lesiona una cama, Antonio prossegueix en solitari cap a la ciutat per a evitar que els dobbers, en el camp i a la nit, quedin exposats a la rapinya dels bandolers. Hores més tard, el senyor Pedro de Santacília troba el cadàver de l'ase i descobreix abundants rastres de sang. Encara que no localitzi el cos mort de Jaime, creu que ha estat comès un assassinat. Antonio, vist d'immediat com a sospitós pels representants de la llei, és interrogat, jutjat i condemnat a mort. Anunciada la sentència, tot el poble de Lluçmajor i diversos estaments nobles de Palma demanen clemència al virrei. Aquest, però, no anul·la l'orde d'ajusticiament. Quan Antonio està ja a punt d'esser penjat, devora Sa Llonja, davant una multitud de deu mil persones, arriba un vaixell que duu cristians acabats d'alliberar dels moros. Entre ells, hi ha el jove llucmajorer suposadament assassinat. El Tribunal de Justícia suprimeix a l'instant la sentència. Antonio, emperò, malalt, a causa del temps passat a la presó i pel dolor sofert en no haver vist reconeguda la seva

innocència, morirà uns dies més tard. Abans ha declarat el seu amor a Teresa i ha demanat a Jaime que es casin. Quan aquest la sol·licita en matrimoni, ella li contesta que és ja promesa a un espòs millor. Poc després, entra en un convent de monges tancades com a religiosa.

Per a la rondalla reproduiré el text original de la plagueta manuscrita de Mn. Alcover (que Grimalt i Guiscafrè transcriuen a l'obra citada, p. 497, pràcticament literalment). Faig aquesta opció perquè, més endavant, serà útil per fonamentar algunes observacions que escau anotar:

Lta. V, 309-311

Dos guerrers que un salvá s'altre, / _____ / un
pareyer y un fiy de s'escrivá de / però un des dos va fer pell / Lluchmajor

(De mestre Sebastià Bessó, Manacor)

Possessió Lluchmajor: matrimoni té fiya, Maria. Mare mor y pare. Nina queda ab padrí: se fa gran; guapa. Pareyer, Toni, plaent, galant. S'enamoran ell y María. Com ell tan pobre, no gosavan demostrarho. Fiy escrivá Lluchmajor, Jaume, se enamora de María, que no'l se mirava gayre. Frases de Mercé feyan capte per rescatar catius; passen per ca'n Jaume; son pare promet cent lliures; -En Jaume los ho durá a Ciutat demá meteix. Jaume diu a frases: -Que han d'anar per tal possessió? -Si. -Jo hi festeig; no importa que hi vajan; ja los ho diré, Jaume ho diu a Amo: que prometé 100 liures: Toni, ensella mula y les duras a Ciutat ab Jaume. Jaume dalt cavall, Toni amb mula parteixen. Jaume dexe Toni per darse to. -Cavall té massa ganes de correr. -Ja mos veurem a Ciutat. Cavall més envant se renega, y aturat. Toni l'agafa, y cavall per cap vent se volia fer envan. -No res, jas 100 liures meues, dales a frases, diu Jaume y a n'els de sa Porta de Ciutat digalos si volen esperar un poc a tancar. Toni les pren, y de d'alla. Passa galiota moros, desembarca, troban Jaume: el sen duen a Alger. Cavall des tochs, ratjava sang, y raig pen terra. Frases espera qui espera Jaume: veent no compareix donan part. Justicia demana qui demana aclareixen que Jaume arriba fins a tal punt. Veuen regalims de sang cap a mar. Aclareixen que un tal Toni vengut un tros ab Jaume de Lluchmajor. -Ja serà ell qui l'ha mort. L'agafan, y pres. El sentencien a mort Ve'l die de matarlo. Com el treyen de presó, arriba barca de catius rescatats. En arribarne, tot el moll era ple de gent. Aquell die no hi havia ningú: -Que es axò tan poca gent? diuen mariners. -Es que han de matar un tal Toni de Lluchmajor que diuen que matá en Jaume fiy de s'escrivá. Un dels catius rescatats diu: -A poch a poch: axò no es ver. Jo som en Jaume de s'escrivá. Sen va allá hont havian de

matar en Toni que ja era dalt forca. -¡Uey! amollau aquest homo. En Jaume de s'escrivá som jo: en Toni no'm matá: els moros me prengueren, y es frares m'ha rescatat. Amollan Toni. Des trastorn li vengué malaltia llarga, y se mor y dexa a n'és testament que dexa s'atlot, na Maria, a n'en Jaume. Maria diu: En Toni es mort: tots els homos son morts per mí, y se fa monja. En Jaume se feu ermitá. (Axò pareix més un cas succeït que no una rondaya).

Abans de tractar alguns dels paral·lelismes entre ambdós textos, convé apuntar que, si comparam els apunts manuscrits de Mn. Alcover amb la rondalla que ell publicà, hi ha algunes diferències de gruix:

- «No res, jas 100 liures meues, dales a frares, diu Jaume y a n'els de sa Porta de Ciutat digalos si volen esperar un poc a tancar.» [No diu que lliura les 200 lliures i a la rondalla editada ho fa]
- «Passa galiota moros, desembarca, troban Jaume: el sen duen a Alger. Cavall des tochs, ratjava sang, y raig pen terra.» [No se'n fa cap menció a la rondalla]
- «frares espera qui espera Jaume». [No se'n fa esment a la rondalla]
- «Veuen regalims de sang cap a mar.» [Res d'això surt a la rondalla publicada, però, en canvi, sí que apareix a la novel·la]

Aquests exemples posen de manifest el que s'ha escrit tantes vegades sobre que Mn. Alcover feia literatura a partir de les narracions dels informadors. En redactar, el canonge matisava, suprimia o afegia elements i d'altres «licències literàries», com podem comprovar. Per això els textos de les rondalles alcoverianes, tot i el seu imponderable valor, no són textos folklòrics, sinó una obra literària, popularitzant, però una creació, no etnografia en sentit científic estricte.

Els arguments dels dos textos són molt similars. Hi ha, lògicament, diferències accidentals i de detall: concrecions (p. ex. 1.000 lliures a *Fogatas...* seran 100 a *Dos guerrers...*); contextualitzacions (en veurem un tast en referir-nos a la presència de Lluçmajor); ampliacions, etc. Un exemple, l'incident de la cavalcadura d'en Jaume il·lustra el que explic (per cert, Jaume va a cavall i Antoni va en mula i, a la novel·la, ambdós cavalquen sengles mules).

Las fogatas... [des de la p. 36 a la 41]

Un poco antes de llegar al sitio conocido con el nombre de torrente d'els Juheus, la mula que montaba Jaime di' un traspié (...) se descompuso á conse-

cuencia de este mal paso y empezó a encabritarse y dar saltos como si estuviese atacada de torozón, no pudiendo en manera alguna reponerla el ginete, lo cual fué un contratiempo con el que no se había contado [com que el temps passa i les portes de la Ciutat s'han de tancar, Antoni proposa que Jaume dugui la mula a abeurar i el jove accepta però insta el company que continuï que ell ja l'agafarà i porta l'animal a beure fins arribar] «hasta bajar al arenal [sic], en el recodo más interior y más oriental de la bahía de Palma».

Dos guerrers [sis o set ratlles]

Se topen p'és camí, s'apleguen, i conversa qui conversa veuen que van a sa mateixa. Es cavall d'En Jaume se comença a desbaratar, i en Jaume llanderada va, i s'animal, com més anava més se desbaratava. Sobre tot, acabà per renegar-se de tot i no hi havia qui li fes donar una passa. [Llavors se separen]

Quant als personatges i el seu tractament, a *Las fogatas...* els protagonistes són els tres joves, Teresa, Antonio i Jaime. A la rondalla Teresa esdevé el més popular. A la novel·la hi trobam un seguit de personatges secundaris que van des dels d'una certa importància, amb algun tret que els allunya un punt de personatge pla, com són: Pedro Santacilia (major de les milícies i comandant dels Torrens del Regne de Mallorca, «generoso e hidalgo antes que todo»; lamo'n Pedro Salvá (figura arquetípica del propietari pagès mitjà); els frares mercedaris (Fray Miguel i el P. Comendador); el bisbe; el Virrey... i d'altres absolutament plans o, fins i tot, episòdics o de farciment (el «muchacho de Lluchmayor»; la germana de Santacilia; el pare de Jaume; el batlle o «Bayle real, deudo de Jaime»; l'alferes Villalonga, comandant d'armes; Andrés Borrás, el vigia d'Enderrocat, aparent desertor, qualificat de «ladron, pillastre de vigía», «tan canalla y holgazán», «dormilón», «granuja», «condenado» i «maldito» abans de saber-ne el comportament real; la gent de Llucmajor que remoreja sobre els rivals, etc. Aquests personatges no figuren, òbviament, a la rondalla.

A *Dos guerrers* hi apareixen, pràcticament,⁹ només els joves, sense detalls sobre el seu perfil (característica del gènere oral):

- la jove és bella: «no era gens malcarada», a la rondalla i «guapa» a la plaqueta. Comparem amb *Las fogatas...*

Bella como un suspiro de la mañana, inocente como la primera sonrisa de un niño, plácida como el arrullo de la tórtola y sencilla é ingenua como un blanco recental, poco sospechaba de los inconvenientes que trae consigo el nacer (p. 12).

- els dos homes joves, gairebé no reben cap qualificatiu descriptiu, amb l'excepció d'Antoni, «pareller major» d'ofici, de qui diu que «era tan pobre» que els dos enamorats ho «duien d'amagat». Per contra, a *Las fogatas...*:

Antonio trabajaba con actividad, desplegaba suma inteligencia, obraba con honradez, hablaba con juicio y pensaba tanto en lo presente como meditaba y hacía cálculos para lo porvenir,

és el «plaent, galant» de la plagueta manuscrita d'Alcover. I, per l'altre costat, en Jaume «un altre pollastrell de Lluçmajor» (rondalla) i «fiy escriva Lluçmajor», a la plagueta, però no rondalla. Al relat d'Oliver es diu que

era hijo del escribano del pueblo, joven de buenas cualidades, en fortuna acaudalado, en fama favorecido y en inclinación enamorado (p. 30).

En qualsevol cas, els tres joves resulten, des d'una perspectiva general, molt similars a cadascun dels relats. Com a curiositat potser sigui bo de reproduir com a *Las fogatas...* es descriu un arquetipus del que a la rondalla és, senzillament, «es padrí de fonts» de la jove òrfena:

...un anciano agricultor, de abolengo conocido, de costumbres cristianas, vida patriarcal, carácter magnánimo y sin igual desventura, en cuanto había visto descender al sepulcro, víctimas de una terrible y nunca explicada fatalidad, padres é hijos, esposa y nietos, todos muertos en edad prematura (...) Un solo tesoro le había dejado Dios para consuelo de sus dilatados pesares y desolada ancianidad (...) era una nieta suya qué apenas había alcanzado la edad de diez y siete años (...) la garrida Teresa (p. 10-11).

L'altra gran similitud és l'analepsi (el salt enrere, o *flashback*) que ambdós textos publicats fan servir. Tant en la novel·la com en la rondalla s'elideix el segrest de Jaume per part dels pirates, que no es conta fins al final, amb el propòsit de remarcar l'efecte sorpresa (a les notes manuscrites d'Alcover, com es veu, això no es fa ja que la narració segueix un fil cronològic lineal). Un recurs literari compartit pel novel·lista i el folklorista que fa literatura.

5. LLUCMAJOR A LES DUES NARRACIONS

Com és obvi les citacions toponímiques referents a Lluçmajor i al seu entorn geogràfic són molt més nombroses a *Las fogatas...* que no a la rondalla. En el cas de *Dos guerrers* el nom de la vila se cita en quatre ocasions: com a indret de la possessió que marca el començament de l'acció i en tres més absolutament circumstancials, simplement dítiques. Podria tractar-se, tot canviant el nom, d'un altre indret costaner mallorquí. L'altra referència és a s'Arenal, literalment parla d'una «galiota que acabava de tocar terra devers S'Arenal» (p. 82).

Precisament el topònim s'Arenal, a diferència del text alcoverià, no figura a l'obra narrativa d'Oliver i Sabrafín. Hi ha una referència indirecta que ens hi remet, amb una reminiscència a la denominació *Pouet* (per mor del punt on es proveïen d'aigua les naus antany) quan, com hem anotat abans, per tal d'abeurar la mula en Jaume des del torrent des Jueus s'haurà de moure «hasta el arenal, en el recodo más oriental de la bahía de Palma». Entre els anys vuitanta del segle XIX i els vints del XX, hi ha per tant un canvi toponímic rellevant en aquest punt.¹⁰ No deixem de banda el detall: «bahía de Palma», de cap manera «Playa de Palma».

A *Las fogatas...* l'escenari és, lògicament, molt més detallat i prolix. Des de l'inici s'esmenten, com hem dit, indrets llucmajorers: Enderrocat, Regana i es cap Blanc (p. 2), juntament amb les «alquerías de Lluçmajor». A la p. 4 es parla d'un «muchacho de Lluçmajor» que, cap al final del nus, tindrà una certa rellevància com a portador de la veu del poble.

La ciutat és qualificada d'«antiquísima y renombrada» (p. 4) i se'n cita la comarca com a indret amb gran risc «por ser la más próxima á la tierra de moros» (p. 20).

El nom de la vila sovinteja al llarg de la novel·leta i, sovint, també de manera indirecta, és a dir, per estalonar o vehicular algun dels tòpics costumistes, des d'una perspectiva urbanita i burgesa:

- [El pare Comendador dels Mercedaris a fra Miguel] decidme las nuevas que me traéis de esas buenas gentes de Lluçmajor (p. 18).
- [Referència al món dels traginers, tan habituals a les rondalles] el mesón de Santañy [a l'entrada de Ciutat, correspon potser a l'hostal de ses Enramades, tan freqüentment esmentat al rondallari Alcover] que era la ordinaria parada en la cual posaban los campesinos de la comarca de Lluçmajor (p. 41).
- [El dia de l'execució] Al día siguiente, 24 de los corrientes, fiesta de Nuestra Señora de la Merced, la ciudad se hallaba invadida por los naturales de Lluçmajor (p. 99).

A més de «Lluchmajor» el topònim més sovintejat és, per raons de l'acció, el torrent des Jueus (p. 21-41-51-96: «horrendo crimen del torrente»-113).

Tampoc no hi manquen possessions del terme prou conegudes, especialment les confrontants amb el camí que porta a Ciutat:

Al buen andar de las mulas recorrieron gran trecho del camino, que era de suyo muy escabroso, y conducía directamente desde el pueblo a la orilla del mar [l'Arenal], por los predios denominados Son Cánaves, Son Granada y Son Suñer.

Com més avança el llibre, major presència llucmajorera. El relat de l'assalt barbaresc, comandat per Ben-Malek,¹¹ propicia un passeig per la costa de Llucmajor:

[Ben Malek] pensó dar un golpe de mano á las alquerías del Águila, la Torre de Villalonga, ó Son Verí de sa Llepassa¹² (...) á favor de la niebla y de la oscuridad fondearon [procedents de Cabrera, base de l'expedició] en Cala Mosca¹³ (p. 131-132) [i ataquen també Enderrocat disfressats de pescadors, p. 133]

Es tracta d'un Llucmajor estilitzat i fortament idealitzat, mirat amb els ulls d'un ciutadà, amb una pàtina de romanticisme, que percep l'entorn amb una guspira d'exotisme, que no descriu exactament, però que, això no obstant, fa servir tot de referències locals que permeten no sols identificar alguns indrets, sinó mitificar-los un punt. A la rondalla, la presència de Llucmajor es limita al nominalisme, si bé els «fets de moros», tan freqüents durant segles a les nostres costes (documentats des del paborde Terrassa fins a Font Obrador) donen un cert aire de plausibilitat a la narració d'Alcover.

Aquesta versemblança es dona en altres textos narratius procedents de l'oralitat presents tant a les rondalles del canonge de Santa Cirga (relacionades amb sa Llapassa, amb Maria A. Salvà i el seu germà Antoni com a narradors) com a les *Llegendes de les Balears* d'Andreu Ferrer Ginard.¹⁴

6. LAS FOGATAS... I DOS GUERRERS, LITERATURA I ETNOPOÈTICA

Per a Heda Jason la part del folklore que s'ocupa «de les manifestacions artístiques de base verbal» és l'etnopoètica, que constitueix a criteri seu «un art verbal realitzat per executants amb talent en un procés d'improvisació».¹⁵

La narrativa oral forma part d'un conjunt de manifestacions que es troba a totes les cultures, ja sigui com a mites, rondalles o llegendes, entre les formes més notables. En qualsevol cas, la definició de rondalla que dona C. Valriu¹⁶ ens resulta molt útil a l'hora de fer el nostre comentari de les dues obres que tractam des de la perspectiva just ara assenyalada. Per a l'estudiosa una rondalla «és una narració anònima en prosa, transmesa de generació en generació de forma oral, de fets que es presenten com a imaginaris».

Des del moment que la transmissió oral s'interromp (cada acte de transmissió és una «variant») per la fixació del text per escrit, el procés roman clos i el text escrit resultant constitueix una nova versió de la narració que pot ser estudiada, però sempre amb la condició que se'n reconegui (potser per comparació amb versions diferents) l'aportació del transcriptor, que pot anar des de la reproducció literal (per taquigrafia, enregistrament o similar, és a dir, amb caràcter científic estricte) a la reproducció amb intervenció sobre el text del col·lector, que pot cobrar una intensitat diversa des de la reproducció més o menys fidel a la versió recollida (o a la fusió d'algunes d'elles) fins a l'adaptació (així entram de ple en la literatura, tot i que pot donar-se el cas de voluntats de fidelitat, versemblança o historicitat amb relació a l'original).

És un fet àmpliament demostrat per la rondallística que les rondalles, siguin del tipus que siguin (els tipus, és a dir, les «classes» de rondalles, han estat objecte de curoses catalogacions), estan formades per motius (unitats de sentit que la tradició ha incorporat al seu arsenal) que, com els tipus, s'han classificat i catalogat per la ciència rondallística. Tipus i motius són elements definidors de les rondalles. La tipologia ens indica aspectes sobre la naturalesa i la temàtica de la rondalla i la combinació de motius dona forma a la història narrada. Els motius, combinats entre ells, poden construir una vertadera trama formulística característica que construeix el discurs narratiu des de la retòrica de l'oralitat. Una retòrica que té, com és sabut, les seves especificitats distintives respecte a la retòrica de la literatura escrita.¹⁷

D'entrada, sabem que, tant la novel·la (vegi's la *Palinodia*) com la rondalla d'Alcover, són relats d'origen oral. La narració escrita que elaboren tant el canonge com Oliver procedeix de fonts diverses (anònimes i algunes familiars en el cas del director de *La Almudaina* i del manacorí Sebastià *Bessó*, en el cas de Mn. Alcover, com a únic informador). Per tant, ambdós relats comparteixen l'oralitat com a font i també, d'alguna manera, s'insereixen en la tradició ells mateixos com a transmissors o

divulgadors del que els ha arribat per via oral i en fan la versió escrita tot continuant la línia de transmissió, adreçada a un públic més ampli i amb voluntat de fixació d'un text).

Intentarem veure de quina manera les dues obres objecte del nostre interès s'insereixen en la tipologia i en l'inventari de motius estudiats per tal de deixar constància de les influències, si és que hi són, que es donen entre la rondalla *Dos guerrers* i la novel·leta d'Oliver Sabrafín.

Dos guerrers es relaciona, segons Grimalt i Guiscafrè, amb el tipus «rondalles humanes», ja que

- No hi ha intervenció o presència d'elements sobrenaturals, a diferència de les rondalles meravelloses o religioses.
- Els actants són persones individuals, normals i corrents.
- Els escenaris no sols «no traspassen els límits de la realitat empírica», sinó que són fàcilment identificables (a la rondalla només per raons toponímiques, però a la novel·leta, a més, per ampliacions diverses i algun excurs).

Els dos estudiosos mallorquins situen la rondalla al capítol «Altres rondalles humanes ATU 970-999») i la inclouen a l'apartat «Rondalles humanes no catalogades» i comenten:

No hem trobat en els índexs cap tipus adequat a aquesta rondalla, ni tan sols aproximadament. Té una relació molt remota amb l'episodi de l'innocent condemnat a mort que, en el moment de l'execució, se'n veu escàpol per un succés produït a darrera hora. Vegeu la rondalla «Amics de barret i amics vers» (t. 983) (p. 497).

La relacionen amb les rondalles humanes (denominació encunyada per Joan Amades) ja que no veuen justificat el qualificatiu «romàntic» que figura a altres índexs. Així AaTh opten per Romantic Tales; ATU per Realistic Tales; Camarena/Chevalier per «cuentos novela» i Tenèze-Bru per «contes nouvelle».

Aquestes observacions de Grimalt i Guiscafrè ens són útils si les aplicam també a *Las fogatas...* perquè ens permeten situar la narració entre els tipus narratius orals que contenen descriptors com «realista». N'hi ha mots trets de realisme a la novel·leta: paisatges o estructures sociopolítiques, p. ex.; «romàntic», conservador, això sí, com denoten les històries sentimentals, els cops d'efecte, alguns dels valors com heroisme, noblesa, idealització de la bellesa femenina, amor fins a la mort, etc. i, per descomptat, és relacionable també amb el concepte de «novel·la» que diversos estudiosos de la rondalla fan servir.

En resum, quant a la tipologia d'ambdós textos convé tenir present l'observació de Grimalt i Guiscafrè dedicada a *Dos guerrers* i que escau perfectament a *Las fogatas...*

Com observa el mateix Alcover al final de l'anotació aquesta història pareix més un cas succeït que una rondalla. Efectivament, l'acció transcorre dins un marc quotidià i els personatges són de condició ordinària, d'estament mitjà. Se conta per allò que el fet té d'insòlit o extraordinari. En podíem dir, com Calvino en diu del seu núm. 31, que «no és una rondalla, sinó una “lacrimosa istoria”, de tradició oral» (p. 493).

Quant als motius presents a *Dos guerrers*, els investigadors assenyalen els següents:

- T92 que es defineix, dins el conjunt *Sex*, com a *Rivals in love*.
- K2116.2, subconjunt de *Deceptions*, que conté *Innocent person accused of murder* i *Man falsely accused of murder*.
- N342, de *Chance and Fate*, definit com *Hasty condemnation of man who accidentally become suspected of crime*. Potser podríem, per part nostra, afegir-hi el matís de l'N342.2: *Stumbling over bloody corpse brings accusation of murder*.

Tots aquests motius rondallístics indefectiblement es troben a la novel·leta. Caldria possiblement sumar-n'hi alguns més, de motius, que apareixen tant en un text com en l'altre (potser fins i tot molt més perceptibles a l'obra d'Oliver):

- H1558.13: *Test of friendship: loyalty to condemnad friend*.
- P319.3: *Friend's intercessions save man from execution*.
- R12: *Abduction by pirates*. I, més concretament, R12.2: *Man abducted by pirates*.
- W11-5.7: *Man saved throug intercession of enemy* (si entenem *enemic* com a sinònim de *guerrer* o *rival amorós*).

Des de la perspectiva de l'etnopoètica, de la rondallística en aquests cas, ambdós textos palesen clarament els seus orígens i guarden una relació estreta i nítida: són la mateixa història. A cadascun d'ells (en major grau, naturalment, a la novel·la)

podríem inventariar els elements amb què l'autor vesteix els motius rondallístics amb elements decoratius (literaris i lingüístics, aquests darrers portats a l'extrem per part d'Oliver d'escriure en una llengua que no és la que li ha proporcionat el material) que la seva imaginació i les capacitats expressives personals li possibiliten, però és notori que pertanyen a un àmbit similar (Calvino?). Ambdós fan ús de tècniques pròpies del discurs oral. Només en una cas es produeix un trencament important del discurs oral, el de l'agregació (narració seguint un fil temporal, una seqüenciació cronològica regular). Curiosament, en aquest punt coincideixen ambdós textos en un aspecte que ja hem assenyalat: és l'analepsi, el salt enrere que fan els dos escriptors en relació amb el segrest d'un dels joves per part dels pirates barbarescos (les notes manuscrites d'Alcover demostren que en la narració de Sebastià *Bessó* el salt enrere no hi apareixia). És evident que a la novel·la es donen alguns indicis que, més endavant, l'autor explicarà retrospectivament, però la retrospectiva sempre és d'una intensitat molt minsa; l'adjectivació a *Las fogatas...* és molt més profusa (a les rondalles els adjectius no solen ser abundants), i sovint els valors implícits i explícits denoten, a través de descripcions més o menys emfàtiques, tant la perspectiva ideològica com estètica de l'autor. En aquest sentit, però, hi ha una coincidència en els aspectes religiosos, no gens estranya per la congruència amb la ideologia d'ambdós artífexs (no absolutament idèntica, però sí molt concordant en aquest punt concret). La religió i la jerarquia eclesiàstica en ambdós relats reben una tractament i una consideració similars.

7. ALGUNES NOTES A TALL DE CONCLUSIONS MÉS O MENYS HIPOTÈTIQUES

- Ambdós textos, procedents de la tradició oral, manipulats per l'acció del col·lector i de l'autor amb intencions òbvies de «fer literatura», són exemples clars d'allò que hom ha denominat contribució d'arrel històrica a l'imaginari col·lectiu d'un poble.¹⁸
- Els dos textos comentats conformen un cas notable d'intertextualitat, tant des de la concepció clàssica que entén que es tracta de la transposició d'un enunciat a un altre sistema, amb una nova articulació de l'enunciat, com, i això és més rellevant, en el sentit de Batjín que afirma, al seu estudi tan conegut sobre la cultura popular a l'edat mitjana (1941), que l'ús d'una altra obra pot no procedir de la lectura directa d'aquesta, sinó per referències comunes a la cultura popular (una analogia amb la teoria de l'inconscient col·lectiu de Jung).
- L'expressió «haver-hi moros a la costa», que venia a ser la formulació d'una situació de perill imminent, impregnava (impregna, potser encara) la imaginació del poble illenc. No sobta que l'etnopoètica (cançons, rondalles,

llegendes, dites...) i la literatura se n'hagin fet ressò. I, particularment a Llucmajor perquè és un marc, independentment de la historicitat del fet, perquè és un escenari idoni per a les ràtzies barbaresques, i això serveix tant al poble com als narradors (literats o folkloristes imaginatius) per a tot un univers denotatiu i connotatiu.¹⁹

- Els dos relats considerats, tan distints i tan similars, constitueixen una mostra singular de com els fets succeïts o imaginaris que vehiculen emocions (temor, angoixa, amor, tragèdia...) troben la seva expressió per la via de la transmissió oral i que, de vegades, aquestes obres de la inventiva d'algun, o d'alguns, narrador anònim són objecte de l'atenció de recopiladors (folkloristes) o de literats i romanen fixats en codis diferents dels originaris que ajuden a la seva salvaguarda, no com a documents literalment fidels, però sí com a elements patrimonials que hom pot percebre com a propis d'una comunitat, d'aquell nucli social que, durant anys, els ha mantingut en actiu, com a elements d'allò que avui denominam patrimoni cultural immaterial.

NOTES

- 1 PUJOL, Josep M. [1993] a «Josep Romeu i Figueras, folklorista», pròleg a ROMEU i FIGUERAS, Josep, *Materials i estudis de folklore*, Barcelona: Editorial Alta Fulla, 1993, 12.
- 2 Palma, Imp. de «La Almudaina» de Amengual y Muntaner, 1888, 296 p.
- 3 PONS, Damià [1983]. «Catàleg parcial dels narradors mallorquins del segle XIX», *Randa*, 14, 71-91.
- 4 «Palinòdia», originàriament, era un poema de retractació de quelcom dit en un poema anterior, és a dir, una mena de disculpa o de justificació.
- 5 ALCOVER, Antoni M [2017]. *Aplec de Rondaies Mallorquines d'En Jordi d'es Racó*, VII (ATU 850-999). Edició a cura de Josep A. Grimalt amb la col·laboració de Jaume Guiscafrè. Palma (Mallorca): Institució Francesc de Borja Moll, 493-497.
- 6 Vull agrair a Maria Magdalena Gelabert, estudiosa de l'obra d'Alcover, la còpia digitalitzada de les pàgines de la plagueta original manuscrita referides a la rondalla comentada.

- 7 Feim servir l'edició de Grimalt i Guiscafrè citada.
- 8 Pons [1983], 87.
- 9 També, només esmentats, hi figuren el padrí de fonts de la jove, els pares morts i dos frares de la Mercè.
- 10 Quant al topònim *Pouet*, vegi's MARTORELL PAQUIER, Dídac [2018]. «El Pouet, un topònim medieval a l'Arenal. Estudi historicotoponímic» a *Actes de les I Jornades d'Estudis Locals de Lluçmajor. 10 i 11 de novembre de 2017*. Ajuntament de Lluçmajor, 781.

Quant a la denominació «Platja de Palma», vegi's del mateix autor, [2017] «Platja de Palma: topònim franquista. La toponímia major dels barris i pobles de s'Arenal» a *I Jornades d'Estudis: el Pla de Sant Jordi*. Ajuntament de Palma, p. 297.

- 11 Un joc innocent d'homofonies.
- 12 Respecte a la Torre i a Son Verí, l'autor és conscient de la identitat dels propietaris coetanis o passats, els Villalonga i els Salvà, respectivament.
- 13 Cala Blava, actualment.
- 14 FERRER GINARD, Andreu [2009]. *Llegendes de les Balears*. Barcelona: Publicacions de l'Abadia de Montserrat. Hi apareixen nombroses històries de «pirates», d'entre les quals dues, aportades pel prevere de Lluçmajor, Mn. Jaume Sastre, són de l'entorn llucmajorer: «El fet de l'oguer de Lluçmajor» i «El fet del pastor de s'Allapassa» (p. 196-161), que coincideixen amb algunes de les aportades pels germans Salvà al repertori Alcover.
- 15 Cita per ORIOL i CARAZO, Carme [2002]. *Introducció a l'etnopoètica. Teoria i formes del folklore en la cultura catalana*. Valls: Cossetània Edicions, 39.
- 16 VALRIU LLINÀS, Caterina [2008]. *Paraula viva. Articles sobre literatura oral*. Barcelona-Palma: Edicions UIB – Institut d'Estudis Baleàrics – Publicacions de l'Abadia de Montserrat. Biblioteca Miquel dels Sants Oliver / 31, 17.

- 17 Quant als tipus i motius que anotarem al llarg del text, són extrets de Multilingual Folk Tale Database. Aarne-Thompson-Uther Classification of Folk Tales. <http://www.mftd.org/index.php?action=atu>

S. Thompson. Motif-index of folk-literature : a classification of narrative elements in folktales, ballads, myths, fables, mediaeval romances, exempla, fabliaux, jest-books, and local legends.
https://sites.ualberta.ca/~urban/Projects/English/Motif_Index.htm

- 18 VALRIU [2008], 100.

- 19 Les referències històriques a les ràtzies barbaresques són constants a Lluçmajor ja des del paborde Terrassa i el doctor Talladas fins a Bartomeu Font i Obrador, que en constata des de 1500 (tom III) fins, com a mínim, al 8 de maig de 1702 (Noticiari de Macià Mut, tom V). La literatura de tradició oral en recull, a més de les llegendes i les rondalles, nombroses mencions al cançoner. Quant a la literatura, només amb el poema «Els captius» (1665) de Maria A. Salvà n'hi ha prou per copsar l'impacte emocional dels «fets de moros».



Ajuntament
de **Lluçmajor**



Publicacions
Cultura



institut d'estudis
balearics

illa



9 788494 789076