

BSAL, 65 (2009), 81-106.

«Sobre lo mester dels texidors de li» (Ciutat de Mallorca, segles XIII – XV)

MARGALIDA BERNAT I ROCA

RESUMEN

Se presentan, de una parte, las primeras ordenanzas que se redactaron para el Colegio de Tejedores de Lino, de Ciutat de Mallorca, a finales del siglo XIV, con sus atecedentes en el siglo XIII. Por otro lado, se traza una panorámica general de lo que fue este oficio a lo largo del siglo XV en su contexto, desde su separación del Colegio de Tejedores de Lana.

Palabras clave: tejedores de lino, Reino de Mallorca, siglos XIII-XV

ABSTRACT

They present, of a part, the first ordinances that were written for the Col·legi de Teixidors de Lli – Weaver's Union of Linen-, of Ciutat de Mallorca, at the end of the 14th century, by his precedents in the 13th century. On the other hand, a panoramic general is planned of what was this trade along the 15th century in his context, from his separation of the Col·legi de Teixidor de Llana -Weavers' Union of Wool.

Key words: Weaver's Union of Linen, Kingdom of Majorca, XIII-XVth

Temps enrere es va dedicar la tesi doctoral al que es denominaren els *III mesters de la llana*¹ a partir de les hipòtesis plantejades en algun treball anterior.² Posteriorment, es desenvoluparen alguns altres aspectes que s'hi intuïren amb la redacció d'aquella,³ que hi quedaren poc perfilats⁴ o simplement per insistir en altres.⁵ En el decurs de la replega de

¹ M. BERNAT I ROCA: *Els «III mesters de la llana»: Paraires, Teixidors de Llana i Tintorers a Ciutat de Mallorca (segles XIV – XVII)*, Palma, 1995.

² M. BERNAT I ROCA: *Telers i teixidors a Mallorca. Apunts per a un estudi etnogràfic*, Palma, 1985, [Museu de Mallorca, Col. Llum d'Encruïa, 3].

M. BERNAT I ROCA: "L'obratge dels draps de llana i els «Capítols» del rei Sanxo. Una hipòtesi de treball" *Bolletí de la Societat Arqueològica Lul·liana*, BSAL, 42, 1985, 63-78.

³ M. BERNAT I ROCA: "Els inicis dels oficis menestrals: els paraires i els teixidors de llana (Ciutat de Mallorca, segle XIII)", LL. VIRÓS I PUJOLÀ [Coord.]: *Organització del treball preindustrial: Confraries i Oficis*, Barcelona, 2000, 41-54.

⁴ M. BERNAT I ROCA: "«Collegi per si seperat». Notes sobre la segregació dels Oficis tèxtils a la Part Forana: Inca, S. XVI", Actes de les *III Jornades d'Estudis Locals*, Inca, 1996, 61-82.

M. BERNAT I ROCA: "«Hòmens feiners i d'indústria». Els menestrals de la vila d'Inca entre els S. XIII i XIV", Actes de les *IV Jornades d'Estudis Locals d'Inca*, Inca, 2000, 41-67.

M. BERNAT I ROCA: "Molins drapers a Ciutat de Mallorca: entre interessos polítics i econòmics", *Estudis Baleàrics*, 58/59, 1997, 127-150.

notícies documentals i bibliogràfiques, es va anar topant amb diverses dades relacionades amb els teixidors de lli, però es deixaren a l'espera de realitzar un treball dedicat més específicament a aquesta activitat.

Passats els anys suficients per assentar els primers estudis i arran de la curiositat suscitada per una resta arquitectònica conservada en el Museu de Mallorca,⁶ s'emprèn el que es va deixar de banda. Val a dir, a més a més, que algunes de les al·lusions als teixidors de lli que es puguin haver fet en altres llocs, a hores d'ara, es poden precisar molt més, mentres que altres s'han de rectificar.

1.- Alguns aspectes generals

Després de la conquesta feudal de 1229, la manufactura tèxtil va esser de les que més ràpidament es posaren en marxa per tal de satisfer les demandes de la nova població, tant a partir de recuperar els obradors andalusins a Ciutat de Mallorca⁷ com amb una producció de caràcter domèstic.⁸ Això és aplicable tant pel que fa als draps de llana com els de lli. Per aquest darrers, s'ha de tenir en compte que la matèria primera –juntament amb el cànnyom– figura des de ben prest entre els cultius que més aviat s'explotaren i se'n pot rastrejar la presència des de dates tan primerenques com 1232,⁹ tot just començada l'ocupació efectiva de la Part Forana.

No ha d'estranyar: el lli pot sembrar-se en terres arenoses no massa aptes per altres cultius, i, si bé necessita una bona irrigació, no exigeix grans atencions. Resultava un producte d'interès per una economia que, en aquests anys de postconquesta, es fonamentà bàsicament en la depredació dels ramats andalusins més o maco assilvestrats, cosa que exigia que hi hagués zones relativament grans on hi pogués pasturar el bestiar i que trigaren en conrear-se de manera intensiva.¹⁰

Això sense deixar de banda que el lli –com el cotó i el cànnyom– no era una sembra de nova introducció, sinó que ja figurava entre els productes que caracteritzaven l'agricultura d'època musulmana,¹¹ factor que s'havia de traduir en què els teixits que se'n fessin podien formar part de l'actiu comerç de Mayûrqa.¹² De fet, i tot segons J. Ma. Bover,

⁵ M. BERNAT I ROCA: "«Secret de l'Ofici». L'exemple dels tintorers (Ciutat de Mallorca, S. XIV- XVII)", *Actes del IV Congrés El Nostre Patrimoni Cultural: El Català, patrimoni de Mallorca*, Palma, 1997, 73-88.

⁶ M. BERNAT I ROCA: "Una possible pedra armera d'origen gremial", *BSAL*, 64, 2007, 399-408.

⁷ M. BERNAT I ROCA: "Feudalisme i infraestructura artesanal: De Madfina Mayûrqa a Ciutat de Mallorca" (1229-1315)", *BSAL*, 53, 1997, 27-70.

⁸ A. SANTAMARÍA ARÁNDEZ: *El Reino de Mallorca en la primera mitad del siglo XV*. Separata del *IV Congreso de Historia de la Corona de Aragón*, Palma, 1955, 28-29.

⁹ J. MUNTANER Y BUJOSA / J. VICH Y SALOM: *Documenta Regni Maioricarum (Miscelánea)*, Palma, 1945, 20: Doc. 13; 21: Doc. 14.

¹⁰ R. SOTO: "Ovelles, vaques, porcs i eclesiàtics (Algunes consideracions sobre ramaderia balear a l'Edat Mitjana, segles XI – XIV)", *Estudis d'Història Econòmica*, Barcelona, 1992.1, 13-27.

¹¹ M. BARCELÓ: "Alguns problemes d'història agrària mallorquina suggerits per un text d'al-Zuhri", *Sobre Mayûrqa*, Palma, 1984, 35-49 [Museu de Mallorca. Quaderns de Ca La Grans Cristiana, 2].

¹² G. ROSSELLÓ BORDOY: *L'Islam a les Illes Balears*, Palma, 1968, 37-49.

es té notícia, d'entre altres teixits, del *sendat* a la Mayûrqa de pre-conquesta¹³ i aquest és podia fer indistintament de lli o de seda. No s'ha d'oblidar emperò que, segons el ja al·ludit text d'al-Zuhri, a Mayûrqa no es coneixia ni *la seda ni el seu fruit*, cosa que fa inclinar-se a favor de l'ús del lli si és que el tal *sendat* era de producció local. Probablement, no era l'únic teixit derivat d'aquesta fibra tèxtil; però, pel moment, no en consta d'altre. Poques dades més, emperò, es poden oferir del període musulmà, ja que les fonts a l'abast es mostren més aviat parques en referències a les activitats laborals que ocupaven la població illenca d'aquells moments.¹⁴

Per altre costat i retornant a la Mayûrqa conquerida, en general, les fibres que es deriven del lli i del cànnyom, juntament amb altres també vegetals, són les que més fàcilment es presten a un treball de caire domèstic,¹⁵ fórmula que, a Mallorca i a altres contrades, va conuiu llarg temps amb la feina de taller¹⁶ i perdurà fins entrat el segle XX. El fet és que, al segle XIII i a Ciutat de Mallorca, teixits domèstics i filasses per fer-los eren normalment presents en el mercat de la llavors Plaça de Sant Andreu, actual Plaça de Cort, punt de comercialització de productes no alimentaris en funcionament a 1249,¹⁷ sense que es pugui avaluar quina era la presència efectiva dels derivats del lli o el cànnyom.

El que si resta ben palès és que, en la manufactura tèxtil, a l'igual que en altres com ara la ceràmica¹⁸ o l'activitat dels ferrers,¹⁹ la presència musulmana fou una constant i hi ha algunes dades que així ho apunten. A tall d'exemple: el 13 de novembre de 1247 es documenta Asmet *sarraí blanc*, d'ofici *textori*;²⁰ Asmet ben Abdalà apareix com a *sarraí lliure*, també teixidor,²¹ i no hi manquen els conversos com Jacob que assegurà la carta

¹³ G. ALOMAR ESTEVE: *Urbanismo regional en la Edad Media. Las "Ordinacions" de Jaime II (1300)*, Barcelona, 1976, 41-42.

¹⁴ BERNAT: "Feudalisme i infraestructura artesanal: ...", 31-32.
G. ROSSELLÓ BORDOY: "Sobre l'estructura socioprofessional de les comunitats islàmiques mallorquines a partir d'una relectura de les fonts documentals", *BSAL*, 58, 2002, 7-28.
G. ROSSELLÓ BORDOY: *Mallorca musulmana*, Palma, 2007, 350-352.

¹⁵ No s'ha d'oblidar que certes feines sovint considerades si més no domèstiques, en determinats moments foren regulades per les autoritats (municipals o no) que es creien facultades per fer-ho. Precisament, el treball amb matèries tèxtils vegetals com la canya, la palma i l'espart en va ésser una. M. BERNAT I ROCA: "Obra de palma, cistelles i espart. Alguns antecedents històrics d'unes feines casolanes (Mallorca, segle XIII)", *Actes de la III Jornada d'Estudis Locals de Capdepera: Economia domèstica. L'obra de palma i altres activitats complementàries*, Capdepera, 2007, 23-36.

¹⁶ C. MANERA: *Comerç i capital mercantil a Mallorca (1720 - 1800)*, Palma, 126-179.

¹⁷ J. VILLANUEVA: *Viaje Literario a las Iglesias de España / XXIII*, Madrid, 1851, 320: Doc. XII.

¹⁸ M. BERNAT I ROCA; J. SERRA I BARCELÓ: "Ceràmica medieval cristiana: entre la pervivència andalusina i la tradició cristiana", *Actes del IV Congrés d'Arqueologia Medieval Espanyola*, Tom III, Alacant, 1994, 825-831.

¹⁹ M. BERNAT I ROCA: "L'Ofici de Ferrers. Algunes referències històriques (S. XIII, XVII)", *BSAL*, 49, 1993, 169-216

²⁰ ARM, AH 342, 230.

²¹ ARM, AH 348, 318.

d'alforria compromentent-se a treballar com a teixidor en el domicili de Maria Arrom, segons consta per document de 23 de gener de 1243.²²

A partir del segle XIV, fora del Col·legi de Paraires, el major ofici tèxtil de Mallorca era el dels teixidors de llana²³ fins que, a les darreries del segle XVII començà a créixer el nombre de teixidors de lli,²⁴ que seguiren augmentant al llarg del segle XVIII.²⁵ Però no es pot passar per alt el fet que tant en un primer període d'existència d'oficis més o manco estructurats a finals del segle XIII²⁶ com en el decurs del procés d'organització dels col·legis menestrals que es donà a Mallorca al llarg del segle XIV,²⁷ els teixidors de llana comprenien també els de lli.

En la documentació que s'ha pogut tenir a l'abast fins hores d'ara, no es fa esment d'una diferenciació entre teixidors de llana i teixidors de lli. Comunament, es parla de teixidors en sentit general, esmentant a vegades que són de llana i amb inclusió dels del lli enmig de la normativa que els podia afectar. No és fins el segle XIV que comencen a comparèixer indicis d'una distinció clara i efectiva en raó de la matèria primera, en un context on el més habitual era treballar llana i fibres vegetals en un mateix obrador. Altre aspecte és el que al·ludeix als estris a emprar (tipus de teler, pintes, ...), la notícia dels quals permet obtenir algunes informacions indirectes.

2.- Els teixidors d'estret

En el marc de les diferenciacions per temes d'especialitat, no se'n pot deixar de banda una: la que fa referència al que s'anomenaven teixidors d'estret. Aquest nom fa al·lusió a l'ús d'un determinat i determinant estri de teixir: el pinte. Aquesta part del teler rep diversitat de noms, segons el lloc i les èpoques. Això ha donat peu a una certa confusió sobre la naturalesa exacta de la peça, sobre tot amb la desaparició progressiva dels telers manuals, substituïts pels mecànics sovint amb una nomenclatura diversa per designar els seus components.

En general, els terme pinte se sol emprar com a sinònim de lliç i pua quan, de fet, no ho són. El cert és que el pinte es tractava de la peça de la part mòbil d'un teler (Fig. 1) que consisteix en dos llistons paral·lels, en posició horitzontal, que duïen fixes una sèrie de peces primes verticals de canyes o fusta –les palletes o estelles–, a igual distància les unes

²² ARM, AH 341, 95.

²³ BERNAT: *Els «III mesters de la llana»*: ..., 76 i 120.

²⁴ MONESTIR DE LA REAL, BB/II/141, 9: 1686.- [...] *consta que los cofrades de la Ciudad son 391, los mancebos y aprendizes 155, los cofrades examinados de las villas sugetas y agragadas mas de 500 a mas de los mancebos y aprendizes cuyo numero se ignora, arbitrándose que pasan de 500. Conque siendo mas de 1.200 los referidos individuos de este arte.*

²⁵ BERNAT: *Apunts per a un estudi etnogràfic*, 9.

LL. MUNTANER MARIANO: "Un model de ciutat preindustrial. La Ciutat de Mallorca al segle XVIII", *Trabajos de Geografía*, 34, 1977/1978, 5-53. Veure: Taula 6 i Gràfiques 23, 24 i 29.

²⁶ M. BERNAT I ROCA: "«Sens licència de Mostaçaf». Hipòtesi sobre l'ofici a la Mallorca del Segle XIII (1230-1300)", *Actes de les XVI Jornades d'Estudis Històrics Locals: El Regne de Mallorca a l'època de la Dinastia Privativa*, Palma, 1998, 291-311.

²⁷ M. BERNAT I ROCA: "Entorn a l'organització dels menestrals a la Mallorca del segle XIV", *BSAL*, 58, 2002, 93-114.

de les altres, per a què entre cada dues d'elles hi passàs un dels fils de l'ordit. Amb això es perseguia una doble finalitat. D'una part, conservar els fils ben distribuïts, d'acord una amplària determinada; d'aquí les diferències entre teixir de pinte ample o de pinte estret. Una distinció que, a la vegada, determinava el tamany del teler. Per altra banda, permetia atapeir el teixit a cada passada de la llançadora amb la trama per dins l'ordit abans de recollir-ho a l'aplegador.

D'aquí que, des de ben prest, s'establís una distinció entre els teixidors que se servien dels grans telers que havien d'esser manejats per dues persones –cas dels de les flassades, dels anomenats draps grossos (devuitens i *vint-i-unens*) i dels de qualitat mitjana (principalment, catorzens i setzens)– i els telers estrets (Fig. 2), per a un sol teixidor i amb els quals es confeccionaven draps de llana de determinades categories inferiors (en general, dels dotzens en avall)²⁸ i sempre els teixits de lli, cànnyom i cotó.

De fet, la definició d'una i altra confecció obligava a canvis en els capítols quan hi havia innovacions, fins i tot després de separar-se les especialitats. Això és el que succeí, a Mallorca, amb la introducció, a 1419, dels draps dits *a la vervina*,²⁹ que havien d'esser de llana de qualitat mitjana i de catorze lligadures,³⁰ però d'obratge d'estret.

De l'existència d'aquest obratge estret a Mallorca com a activitat diferenciada a les darrerries del segle XIII i primers anys del segle XIV en dona fe el *Libre de Privilegis, Stabliments e Ordinations del Molt Magnífich Mustaçaff de la Ciutat i Regne de Mallorca* custodiat a l'Arxiu del Regne de Mallorca³¹ i el qual ja ha estat objecte d'atenció en altres ocasions i només es recordarà la possible datació del seu contingut de darrerries del segle XIII o començaments del segle XIV, malgrat conservar-se en una còpia del segle XVI.³²

Encaixats enmig dels capítols generals que regulen els teixidors de llana i sota el títol *De teixidors de stret* es troba un conjunt d'11 capítols,³³ dels quals n'interessen principalment 9 per tractar el tema dels pintes. Els capítols [2], [3], [4] i [5] s'ocupen del canvi de pintes de quatre pams –uns 78 cm– a *quatre palms e mig e un polze* que afectava a draps onzens, dotzens i tretzens, del tipus cordellat. Com es veu, a una mateixa llargada de pinte, se li podien adjudicar diferents quantitats de fils, cosa que implicava variacions en el nombre d'estelles i l'obtenció de teixits més densos. En raó d'això, s'ordenava l'augment

²⁸ Els termes *desens*, *onzens* i demés semblants fan al·lusió al número de fils que integraven la *tela* o ordit del drap a teixir. A major densitat de fils en una mateixa amplada, se suposa una major qualitat del drap.

²⁹ Per justificar aquesta denominació es donen dues explicacions. D'una banda, que s'usava la locució *a la vervina* per a indicar els draps teixits a la manera de la ciutat francesa de Vervins. Per altra part, pot tractar-se dels draps de la ciutat flamenca de Wervicq. En qualsevol cas, són teixits de draperia lleugera.

³⁰ ARM, EU 3, 210-212.

³¹ ARM, Còdex 28.

³² M. BERNAT I ROCA: "«Sens licència de Mostaçaf». Hipòtesi sobre l'ofici a la Mallorca del Segle XIII (1230-1300)", *Actes de les XVI Jornades d'Estudis Històrics Locals: El Regne de Mallorca a l'època de la Dinastia Privativa*, Palma, 1998, 291-311.

³³ ARM, Còdex 28, 216v-219.

en la densitat de fils de l'ordit,³⁴ cosa que s'havia de fer constar a les capsonades posant-hi un diferent número de *llistons*,³⁵ al devora el senyal del teixidor.³⁶

El capítol [6], també aplicat als cordellats,³⁷ parla dels pintes de *cinch palms e un polze*, tot ordenant que *aixi com munte en amplea munte en fils e no menys segon es pujat los dees, honze, dotze de quatre palms*. Això, emperò, no significava la desaparició de les mides anteriors, ja que el capítol [7] recull que aquelles s'havien de mantenir *en sa forsa e valor* de costum. El capítol [8] es dedicà a *los pintes dotzens de cinchs palms appellats sargers*,³⁸ menant-se que duguessin 1.200 fils d'ordit. El capítol [9] centrà l'atenció en els *pintes de quatre palms a quatre e mig fins cinch palms* –de 78 cm a 97,5 cm– referint-se als draps *sargues* estipulant que s'havien de mantenir *segons costum e ordinatio*.³⁹

Com es veu, de fet es tracta d'una modificació de l'obratge existent a les hores, tot introduint variacions que apuntaven a nous tipus de producció no contemplats en l'ordinació vigent. Conseqüentment, es té que, tant per consuetud com per escrit, en el moment de fer-se aquestes innovacions ja existia una normativa de compliment general, encara més antiga.

El que també interessa, al marge de la tipificació de quins eren els pintes d'obratge d'estret, és com s'inclouïen en ell els draps *de mitja llana* contemplats en el capítol [1]. Concretament, es definia que *mitja llana puixa esser feta en tela de lli o de canem en aixi empero que deja esser feta de leyal llana*. Com es veu, es tracta d'un teixit mesclat, on l'ordit –*tela*– i la trama eren de diferent fibra tèxtil.

D'aquesta manera, resulta ben evident com també dins d'aquesta categoria hi queien de ple el que en el futur seria l'especialització dels teixidors de lli i així ho demostra la excepcional presència que se'n té també en el llibre del mostassaf ja al·ludit. Just al darrere dels capítols referits als teixidors de llana, gairebé com a un afegitó, hi apareix l'epígraf *De Teixidors de Li*.⁴⁰ La referència resulta brevíssima, ja que només són dos capítols. En el primer, que fa referència a la *tela de parella* –que es diu destinada a fer albardes– s'estipula clarament que ha de tenir *dos palms y mig y un terç de amplaria*, mentres que el segon dicta que *les altres sorts de parelles hagen de esser teixides del conte, amplaria e forma [etc] al que hauran de servir a coneguda del clavari e vehedors del offisi de teixidors de lli*.

³⁴ Passaven respectivament a 1.225, 1.250, 1.300 i 1.350 fils.

³⁵ Es tractava de faixes fetes de diferent color –sovint, en negre o bru- o d'altra matèria –canyom o estopa, d'amplària diversa. A vegades, en lloc de la capçonada, es posaven al capdarrer de la peça de drap.

³⁶ Marca personal que cada mestra havia de posar als seus teixits, tant per identificar-los com per garantia de qualitat. El *senyal* s'obtenia amb la realització de l'obra mestra i es registrava en un llibre depositat a la Botiga de l'Ofici.

³⁷ Teixit groller de llana en el qual el fil de trama és molt més gruixat que el d'ordit i forma un dibuix de cordonets.

³⁸ El mot *sarger* deriva de sarja i fa al·lusió generalment als teixidors especialitzats en aquest producte. La sarja és un teixit format per una lligadura de curs quadrat de tres o més fils i passades, amb les evolucions dels punts d'encreuament disposades obliquament, de manera que produeixen l'efecte de diagonals més o menys separades o gruixades segons la grandària del curs. Aquí, el qualificatiu s'aplica als pintes específics per a aquesta feina.

³⁹ Això implicava comptar amb 1.000 fils.

⁴⁰ ARM, Còdex 28, 222-222v.

Segons es desprèn, l'obratge de lli exigít és indubtablement de pinte estret, ja que l'amplària de referència –que, poc més o manco, equival a 55,25 cm⁴¹ és, fins i tot, inferior a les que s'han vist com a pròpies de teixir d'estret i a la que es regulà en temps posteriors. Es pot suposar que *les altres sorts de parelles* no diferirien en molt. Una exigència que esdevindrà en característica gairebé definitiva del tissatge del lli, com es veurà més endavant.

Tot aquest aparell normatiu responia a una realitat que s'imposava lentament i progressivament des de Flandes i a la qual els territoris continentals del Regne de Mallorca no n'eren alienes, sobre tot Perpinyà i Narbona. Es tractava de canvis relacionats amb els telers i, per a Ciutat de Mallorca, es tenen almanco dues notícies ben demostratives i prou conegudes: les vengudes de Bernat de Corcova i mestre Bindo, a 1257 i a 1300 respectivament.

Bernat de Corcova comparegué per iniciativa privada. Com a part de les seves obligacions, es comprometia a obrar draps *ad consuetudinem de Narbona*, ciutat on ja hi havia arribat l'onada flamenca i això suposava que els teixits serien de *quocumque mesura*.⁴² Mestre Bindo, la venguda del qual fou propiciada per Jaume II a 1300 i es perllongà fins 1304, venia a mostrar noves maneres de teixir a uns suposats inversors interessats en el desenvolupament de la manufactura tèxtil.⁴³

En ambdós casos s'ha d'entendre que es tractava de modificacions que afectaven i milloraven els telers horitzontals estrets. Tenien a veure amb la solidesa de l'armadura del teler, la substitució del sistema habitual de tensant de l'ordit amb un pes (Fig. 2) per l'efectua't amb una roda dentada –la *catalina*–⁴⁴ i tal vegada també la disminució del pes dels pintes, dels lliços i de la llançadora, que al fer-se més lleugers agilitzaven la feina i disminuïen l'esforç del teixidor.⁴⁵ Unes millores certament produïdes a Flandes, però a les quals també hi contribuïren llocs com Brabant, Ainaut, la Picardia i Artois.

Aquests canvis, que s'assentaren amb èxit al Rosselló i la Cerdanya, no arrelaren a Mallorca. D'aquesta manera, es perdé l'oportunitat d'incorporar-se als conjunt de centres tèxtils en plena expansió a començaments del segle XIV, una pèrdua que la redacció dels *Capítols fets per l'obratge dels draps de llana*, de 1315 no pogué esmenar. L'exemple del que hagués pogut ésser es té a Catalunya en general i a Barcelona en particular. Amb

⁴¹ Per fer aquest càlcul i els altres que apareixen, s'ha emprat com a referència el palm mallorquí anterior al sistema Mètric Decimal, equivalent a 19,5 cm. Veure: F. SEVILLANO COLOM: "Pesas y medidas en Mallorca desde el S. XIII al S. XIX", *Mayurqa*, XII, 1974, 67-86.

F. J. LÓPEZ BONET: "Metrologia de Mallorca", *Estudis Baleàrics*, 28, 1988, 59-72.

⁴² ARM, AH 342, 216.

⁴³ E. de K. AGUILÓ: "Cartas reales. Rúbrica (1301-1309) ", *BSAL*, 21, 1927-1928, 42.

⁴⁴ Nom en honor de Santa Catalina, martiritzada amb un roda dentada de guinavets. Possiblement sigui la primera peça totalment metàl·lica que s'introduí en els telers.

⁴⁵ A. RIERA MELIS: "L'aparició de la draperia urbana als Pirineus orientals", *Anal de la Universitat d'Estiu*, Andorra, 1983, 152-178.

ordinacions reguladores dels teixits dictades a 1304⁴⁶ i a impuls dels problemes causats per França amb el bloqueig de la importació de draps de Flandes i del nord en general, ben recollits en un informe de 1300, en el Principat se'n sortiren i es consolidaren nous centres productors a més dels tradicionals.⁴⁷

3.- Els Capítols de 1384

Ençà i enllà, apareixen encara més símptomes de com els teixidors de lli de Mallorca progressivament anaren gaudint d'una certa entitat pròpia i així es demostra en especial pel que fa referència a la Part Forana, sobre tot des de les primeres dècades del segle XIV.

En pot servir d'exemple el cas d'Inca. A 1333, els d'aquesta vila ja sostenien una llàntia a la *parròquia vella*, –la que encara es correspondria amb la de la bul·la del papa Innocenci IV–⁴⁸ davant l'altar de la capella de Sant Joan, a la vegada que comptaven amb representants propis en els consells que periòdicament celebraven els menestrals de la Part Forana a la vila de Sineu.⁴⁹ De fet, Inca, en el segle XVI, acabaria per esdevenir en la capdavantera en la separació de col·legis de menestrals, principalment pel que fa als tèxtils.⁵⁰

Lògicament i com era d'esperar, en un moment donat es plantejà la segregació, sumant-se teixidors de Ciutat de Mallorca i de la Part Forana. Aquesta no es dugué endavant sense greus entrebancs, començant per l'oposició del Col·legi de Teixidors de Llana. Ara bé, el que crida poderosament l'atenció és que, bastant abans d'aquesta separació, l'Ofici de Teixidors de Lli com a tal ja gaudís d'una estructuració equiparable a la de qualsevol altre Col·legi establert. Se'n té un precedent en el clavari i els *vehedors de l'offisi de texidors de li* que ja s'han constatat i que semblen indicar-ho. I ho confirmen aquestes primeres ordinacions de finals del segle XIV.

Aquests capítols de 1384, de qualque manera, passaren relativament desapercebuts o foren conscientment silenciats, per quant devien lesionar els interessos del Col·legi de Teixidors de Llana i, indirectament, els dels Col·legi de Paraires, tant i més si es té en compte que aquests darrers sempre intentaren imposar la seva hegemonia a tots els oficis relacionats amb la confecció de teixits. De fet, no és fins 1519 que els teixidors de llana deixaren d'esser part, formalment i legalment, del Col·legi de Paraires,⁵¹ per més que tenguessin regiment de l'ofici propi.

⁴⁶ M. RIU RIU: "Aportación a la organización gremial de la industria textil catalana en el siglo XIV", *Actas del VII Congreso de Historia de la Corona de Aragón*, Barcelona, 1962, 547-559.

⁴⁷ J. REGLÀ: "El comercio de Francia y la Corona de Aragón en los siglos XIII y XIV y sus relaciones con el desenvolvimiento de la industria textil catalana", *Primer Congreso Internacional de Pireneistas del Instituto de Estudios Pirenaicos*, Zaragoza, 1950, 1-23.

⁴⁸ P. J. LLABRÉS I MARTORELL, R. ROSSELLÓ I VAQUER: *Inca en la història, 1229 – 1349 – Inca*, 1998, 90-92.

⁴⁹ G. PIERAS SALOM: *Breu Història d'Inca*, Inca, 1986, 42 i 50.

⁵⁰ BERNAT: "«Homes feiners ...»", 59-67.

⁵¹ MONESTIR DE LA REAL, BB-II-141, 241: *Attento ex Regia Pragmatica ad humilem supplicationem Universitatis et Regni Maioricarum obtenta die decima julii 1519 in processu producto constat dicta dou officia et esse distinta et separata.*

Arran d'un plet entre el teixidor de veles Pau Luqui, que volia establir-se a l'illa,⁵² i el Col·legi de Teixidors de Lli, l'any 1434 es recuperaren i tragueren a la llum aquests capítols atorgats per Pere IV el darrer terç del segle XIV. Els teixidors de lli s'oposaven a l'establiment del teixidor de veles i, com era el costum, invocaren antigues ordinacions, recuperant-ne així el text.⁵³

El fet és que consta com a l'11 d'agost de 1384, Pere IV havia concedit als teixidors de lli, a títol de privilegi,⁵⁴ unes ordinacions o capítols on hi apareix clarament una estructura encapçalada per uns sobreposats que exercien les atribucions pròpies d'aquest càrrec dins del que era el regiment d'un ofici,⁵⁵ amb tot l'acompanyament de regulació de l'aprenentatge, de regles tècniques i sistema de bans per vetllar per la bona qualitat de la feina i el producte resultant, si bé en un conjunt de poc més de dotze articles.⁵⁶

És una més de les intervencions d'aquest monarca en relació a les associacions de menestrals. Tengueren un clímax entre 1350 i 1362, encara que s'ha de parlar més de confraries que de col·legis,⁵⁷ fins assolir-ne la plena naturalesa arran del Privilegi de Portopí, de 1395, atorgat per Joan I. En ell ja es reconeixia que els menestrals *puxen tenir e haver entre sí e fer col·legi aprovat*, en evident successió del que havien estat *bosses, caxes e confraries* fins el moment⁵⁸ i que havien evolucionat més enllà d'una organització religiosa.

Com es desprèn de la lectura d'aquests capítols, no és una normativa massa extensa en comparació a la que regia altres manufactures semblants, com la dels draps de llana. Aquesta darrera, en les redaccions que se'n feren entre els anys 1315 i 1321, contemplava un centenar llarg d'articles.⁵⁹ Per omissió, s'ha de creure si incloïa la manufactura del lli; el cert és que en comprenia qualsevol altra com ara la dels flassaders, els quals no s'anirien diferenciant clarament més que a partir de 1391,⁶⁰ per acabar separant-se a 1395.⁶¹

Les ordinacions que afectaven a l'obratge dels draps de llana, conegudes com a *antigues* i que es referien globalment a tots els oficis tèxtils, gaudien d'un gran prestigi⁶² i,

⁵² M. BERNAT I ROCA: "Pau Luquí: Un teixidor de veles a Ciutat de Mallorca, 1437", *Els amics al Pare Llompart, Moscel·lània in honorem*, Palma, 2009, 80-95,

⁵³ ARM, SUP 35, 136v-187v. Font localitzada per R. Ramon Rosselló Vaquer.

⁵⁴ ARM, SUP 35, 184v-185.

⁵⁵ BERNAT: *Els «III mesters de la llana»...*, 134-135.

⁵⁶ ARM – SUP 35 – ff. 179v-185v.

⁵⁷ BERNAT: "Entorn a la l'organització dels menestrals ...", 104.

⁵⁸ BERNAT: "Entorn a la l'organització dels menestrals ...", 107-108.

⁵⁹ BERNAT: *Els «III mesters de la llana»...*, 202-219: Doc. 2.

⁶⁰ A. PONS: *Ordinacions gremials i altres capítols a Mallorca (Segle XIV – XV)*, Palma, 1930, 75-83.

⁶¹ B. QUETGLAS: *Los Gremios de Mallorca. Breve estudio histórico-sociológico de los Colegios de Honorables Menestrales en Mallorca desde el siglo XIII hasta el XIX*, Palma, 1939, 141.

⁶² M. RIU RIU: "Aportación a la organización gremial de la industria textil catalana en el s. XIV", *Actas del VII Congreso de Historia de la Corona de Aragón*, Barcelona, 1962, 547-559. Hi passava exactament el mateix, només que es coneixien com a *ordinacions velles*.

encara en els segles XVI i XVII, eren invocades en els litigis entre Col·legis.⁶³ Per això, no és sorprenent que la seva influència es constati clarament tant en la formulació com en el vocabulari de la redacció de les específiques dels teixidors de lli que aquí es tracten (Apèndix I)

Els sobreposats, com era costum, s'elegien d'entre els prohoms de l'ofici (Cap. [1]) i per temps d'un any, *entro la festa de Sant March del mes d'abril* –25 d'abril– (Cap. [4]) A l'igual que en gairebé tots els oficis,⁶⁴ eren dos, però a escollir d'una llista de sis quan, en altres oficis, els elegibles eren tots els mestres examinats. En aquest sentit apunta l'especificació *o d.altres del vostre mester*, que sembla deixar oberta aquesta altra possibilitat. L'elecció s'havia de fer, segons costum, amb consentiment del veguer i la llista, després del primer nomenament, havia d'esser confeccionada pels sobreposats sortints (Cap. [3]). És a dir, per cooptació, pràctica vigent fins la imposició dels sistema de sac i sort.⁶⁵

Entre les funcions principals que tenien encomanades els sobreposats hi havia la de supervisar la feina *així de mestres com dexebls com scolans* i la de *fer tenir los ordonaments e capitols* (Cap. [2]) Per tal de dur-ho endavant, tenien l'obligació de fer la *cerca* o inspecció dels obradors i qualsevol altre lloc on es teixissin draps de lli, a més de treballar-s'hi cànyom, estopa i cotó (Cap. [5]) Això suposava sobre tot la vigilància d'aspectes tècnics. Pel que fa els teixits fraudulents o sospitosos de frau, el procediment era dur-los a la casa dels sobreposats i la imposició d'un ban de 20 s.

La preocupació més remarcable era la que afectava els pintes, l'ús dels quals, com ja s'ha dit, gairebé es limitava als anomenats estrets, de tres palms i mig –a l'entorn de 68,25 cm–. En el cas de Mallorca, era un tret que els diferenciava clarament dels teixidors de llana, que en podien emprar de més amplària.⁶⁶ A Barcelona, per contra, segons una

⁶³ De fet, la majoria del seu articulat es coneix per còpies dels segles XVI i XVII incluídes en diferents plets entre paraires i teixidors de llana:
ARM, AA 3/10, 164v-179v, de 1584.
ARM, AA 8/21, 30-59v, de 1612.
ARM, AA 10/9, 54-63v, de 1652.
La seva confrontació n'ha permès la reconstrucció parcial. BERNAT: *Els «III mester de la llana»*, 201-219 i 227-229.

⁶⁴ El Col·legi de Passaners, Guanterers, Mercers i Marxandos tenia tres sobreposats: un de mercers, un de guanterers i un de passaners, ostentant el grau de sobreposat major el de més edat. QUETGLAS: *Los Gremios de Mallorca*, 169.

⁶⁵ Aquest sistema, fonamentat en la designació de càrrecs mitjançant la sort, en un esforç per esquivar o minvar els fraus, es feu general a tot el Regne de Mallorca a partir de 1447. R. PIÑA: *El Gran i General Consell. Asamblea del Reino de Mallorca*, Palma, 1982, 56-57.

En el sí dels oficis menestrals, emperò, es detecta almanco des de 1445. ARM – AA 1/9 – f. 2-13.

⁶⁶ BERNAT: *Els «III mesters de la llana»*, 180-183.
ARM, AA 8/9, 9v: Cap. 8. Aquesta notícia, encara que tardana –de 1652–, informa amb precisió de quins draps eren els que es resevaven als teixidors de llana: [...] *sols son examinats de coses tocants a son offici, ço es lo nombre trenta que son las ralas* [SIC], *lo nombre vint y quatre, lo nombre setze, denove, quinse, quatorse y tretse* [...] De la qual cosa s'ha de deduir que dels dotzens en avall queien dins l'esfera de competència, si més no, dels teixidors d'estret. És de notar com no s'esmenten els devuitens.

normativa del mostassaf dictada a 1396, es contemplava que els teixidors de lli usassin pintes de fins a set palms⁶⁷ –més d'un metre.

A Mallorca, en cas de trobar-ne contra ordenament, els sobreposats els havien de marcar amb *lur sagell*⁶⁸ i la vigilància era tan extremada que es feia extensiva fins i tot a la seva construcció. Aquesta era feina del que s'anomenen *mestres qui fan estellas dels pintes*. S'havien de tenir cura no sols de vigilar la llargada –els tres palms i mig ja esmentats– sinó també del número d'estelles corresponent (Cap. [6]), per més que no s'especifiquen, cosa que sí es fa a altres contrades. A les normatives mallorquines, és una dada que no compareix. Sí que, en canvi, es troba en altres contrades. En el cas de Conca, per exemple, se sap que, encara que sigui una ordinació de 1464, el número dels *linuelos* o palletes pels draps setzens, devuitens, vint-i-dosens i vint-i-quatre es trobaven ben especificats.⁶⁹ Totes aquestes disposicions es mostren plenament coincidents amb les que regien, des d'antic, l'ofici de teixidors de llana, ja que en les ordinacions de 1315 s'estipulava la supervisió per part dels sobreposats del que s'anomenaven *mestres pentiners*.⁷⁰

Altres qüestions regulades eren les de l'aprenentatge i el dret d'exercir l'ofici. Pel que fa al primer punt, s'establí un període de formació de quatre anys amb un mestre, tot seguint una pauta molt generalitzada a tots els oficis arreu.⁷¹ En cas de treballar sense aquest requisit, el càstig era un ban considerable: 60 sous (Cap. [9]) Però no tothom tenia accés a aquesta formació. En quedaven clarament exclosos amb menció específica i contundent els jueus o fills de jueus: *que negun mestre no tengua ne puscha tenir ni mostrar l.ofici a juheu ne fill de juheu si donchs no era crestia e franch de qualsevulla generació*. Contravenir-ho també es punia amb un ban, el més crescut dels que es marquen: 100 sous (Cap. [8])

Es tracta d'una discriminació prolegomen de les que paulatinament anirien incorporant gairebé tots els col·legis de menestrals, fins a l'enduriment total que es derivà dels autes de fe de finals del segle XVII, a partir dels quals es negà fins i tot l'exercici de molts d'oficis als conversos, cosa que tanta transcendència tengué en el segle XVIII.⁷² La disposició prevista pels teixidors de lli entrava de ple dins la tònica dels moments: els

⁶⁷ M. BAGET I ROYO: *El mostassaf de Barcelona i les seves funcions en el segle XVI*. Edició del "Llibre de les Ordinacions", Barcelona, 1994, 281-282

⁶⁸ ARM, AA 8/21, 37v: [...] e si faran hi troben fet en nenguna manera en tela ni en drap, ni en taler ni en fora de taler hi posen e ay deguen posar sageil de lur offi [...]]

⁶⁹ P. IRADIEL MURUGARREN: *Evolución de la industria textil castellana en los siglos XIII – XVI. Factores de desarrollo, organización y costes de producción en Cuenca*, Salamanca, 1974, 198.

⁷⁰ ARM, AA 3/10, 168-169: 13. Item, ordenaren que els sobreposats dels teixidors [...] sien veadors e conexadors [...] E encara sobre tots los mestres pentiners qui fan pintes d'estella de canya a serveys de teixidors laners [...]

⁷¹ F. J. PRADOS DE REYES: *El contrato de aprendizaje*, Granada, 1979, 24.

P. BONNASSIE: *La organización del trabajo en Barcelona a fines del siglo XV*, Barcelona, 1975, 81

Á. SANTAMARÍA: "La formación profesional en Mallorca en la época de Fernando el Católico", *Príncipe de Viana. Homenaje a José Ma. Lacarra*, Anejo III, 1986, 651-667.

⁷² R. RIERA MONTSERRAT: *Lluites antixuetes en el segle XVIII*, Palma, 1973.

Capítols dels Teixidors, de 1391, any dels assalts dels Calls d'inca i Ciutat de Mallorca, ja ho preveien així al només admetre els conversos.⁷³

Pel que fa a les limitacions de tenir obrador, una altra disposició imposava que els captius –fossin home o dona– no en poguessin tenir de propi sots pena de 60 sous o, en cas de no poder-los pagar, pena corporal de 60 assots (Cap. [10]) Al marge d'aquesta nova discriminació, se'n pot cercar una raó en el fet de què tothom que volgués exercir l'ofici de teixidor de lli –com en els altres oficis– obligatòriament havia de contribuir en *tots negocis e carechs, despeses e messions que.l dit offici haia per qualsevol causa, o raho* (Cap. [7]) Implicava, per tant, que, per dirigir un obrador, a més de tenir el grau de mestre,⁷⁴ s'havia de pertànyer a la confraria, amb les inevitables connotacions religioses que això suposava.

L'exclusió, pel que fa als jueus resulta òbvia; pel que fa als captius, apunta a la condició de musulmans de no pocs d'ells. D'aquests darrers, només s'admetia que *puxen obrar en obrador d.altra texidor del dit offici*, ja que, en aquest cas el responsable de les infraccions o dels frauds era *senyor del dit obrador*, que no necessàriament havia d'esser el mestre titular (Cap. [10]), tal i com passava des d'antic.⁷⁵

És de destacar, per altra banda, l'especificació de les captives, quan no hi ha cap esment explícit d'altres dones que poguessin exercir l'ofici de teixidores de lli. No ha de causar sorpresa, ja que resulta un fet prou generalitzat aquesta ocultació del treball femení en particular i de la presència de les dones en general.⁷⁶ El cert és que precisament l'ofici de teixir lli és un dels que comptaren amb més presència de dones, fins i tot quan se n'anà imposant l'expulsió del sí dels col·legis menestrals. Així es té en documentació d'anys posteriors i en la qual no es produeix aquesta ocultació.⁷⁷ Es pot inferir, per tant, que simplement no se'n xerra d'elles no perquè no n'hi hagués, sinó perquè era el costum general no esmentar-les, amb algunes poques excepcions. Tal és el cas dels sastres que, a les seves ordinacions de 1312 –reelaborades a 1437– i successives, recullen la figura de les costureres com a treballadores reconegudes dins del col·legi.⁷⁸

⁷³ PONS: *Ordinacions gremials ...*, 75-83, Cap. [1] *E.tots los convertits e tornats a.lafe xristiana del linatge dels juheus sien e puxen esser admesos e rrebutts al dit offici e aquell los puxa esser ensenyat e mostrat no contrastant sien de linatge de infels – Vidit Mateus.*

⁷⁴ BERNAT: *Els «III mesters de la llana»*, 36-37 i 132-134.

⁷⁵ BERNAT: *Els «III mesters de la llana»*, 190-196.

M. BERNAT I ROCA: "L'Ofici de Ferrers, algunes referències històriques (S. XIII – XVII)", *BSAL*, 49, 1993, 169-216.

M. BERNAT I ROCA: "Obra de palma, cistelles i espart. Alguns antecedents històrics d'unes feines casolanes (Mallorca, segle XIII)", *Actes de la III Jornada d'Estudis Locals de Capdepera: Economia domèstica. L'obra de palma i altres activitats complementàries*, Capdepera, 2007, 23-36. Concretament, es donava en el cas de l'obra de palma.

⁷⁶ R. GARCÍA CÁRCCEL: "La mujer, invisibilidad històrica", *Historia 16*, 145, 1988, 21-98.

T. VINYOLES I VIDAL: "Amagades darrera de la filosa, però presents. Les dones a l'edat mitjana", *Estudis Belàrics*, 43, 1992, 153-164.

⁷⁷ M. BERNAT I ROCA: (1992) "Dones i treball. Algunes notes sobre la manufactura tèxtil a Mallorca (S. XIV, XVII)", *Lluc*, 767, 1992, 3-7.

⁷⁸ PONS: *Ordinacions gremials ...*, : 100-109, Cap. 23: [...] *tot mestre qui tendra custurer o custureres* [...].

4.- La separació

Malgrat tota aquesta normativa i els drets que suposadament implicava, encara es trigarien uns anys a considerar-se realment separats en col·legis diferents l'Ofici de Teixidors de Llana i l'Ofici de Teixidors de Lli. La divisió es donà a començaments del segle XV. Un segle particularment conflictiu, que venia precedit d'una esterilitat de tota l'illa des de 1394, seguida d'una epidèmia de glàndules⁷⁹ i que, tot just iniciat, hagué d'arrossegar les conseqüències d'una catàstrofe natural com va ésser l'anomenat Diluvi del 3 d'octubre de 1403, ben descrit pel notari Mateu Salzet en el seu noticiari;⁸⁰ una riuada que devastà la població –es dóna generalment una xifra de 5.000 morts–⁸¹ i deixà una part important de Ciutat de Mallorca en ruïnes.

Enclavats a les proximitats del llit de Sa Riera, s'hi trobaven els tints del Sitjar després d'esser trets de d'interior urbà,⁸² així com el carrer dels Paraires,⁸³ prop d'on hi treballaven els abaixadors⁸⁴ i el carrer d'Apuntadors.⁸⁵ Emplaçaments tots ells que es veren greument afectats per la riuada.⁸⁶ El consegüent desgavell econòmic per a les activitats tèxtils va ésser considerable, tant i més quan la reconstrucció no s'acabà pràcticament fins l'any 1411.⁸⁷

Pel que fa al marc econòmic general, la situació no era més bona. La bancarrota que marcava la vida municipal, va conduir inexorablement a la consignació de tots els ingressos

⁷⁹ P. GRAU SANCHO: "Historiografía de les epidèmies a Mallorca (Segles XIII – XIX)", *Gimbernat* (*), 37, 2002, 195-21.

⁸⁰ Á. CAMPANER Y FUERTES: *Cronicon Mayoricense*, Palma, 1984, 203.

⁸¹ Segons l'esmentat noticiari de Mateu Salzet, consta: *En tots lochs dessusdits son mortes infinides persones de diverses etats [...] son stats atrobats en vers lo coll den Rebassa, e altres en vers les iletas d'alla Portopi [...]*

⁸² A l'any 1381, s'havia dictat ordre de desplaçar tots els tints de l'interior de Ciutat de Mallorca a aquest emplaçament fora murada, per tal de fer desaparèixer els inconvenients que provocaven. P. CATEURA BENNÀSSER *Política y finanzas del Reino de Mallorca bajo el reinado de Pedro IV de Aragón* – Palma, 1982, 123, tot fent esment de: ARM, Còdex del Rosselló Vell, 289.

⁸³ D. ZAFORTEZA Y MUSOLES: *La Ciudad de Mallorca. Ensayos Histórico-Toponímicos / V*, Palma, 1988, 33-35. Aquesta via també va ésser coneguda com a Carrer de la Mar. Veure:

D. ZAFORTEZA Y MUSOLES: *La Ciudad de Mallorca. Ensayos Histórico-Toponímicos / IV*, Palma, 1989, 153-154.

⁸⁴ ZAFORTEZA Y MUSOLES: *La Ciudad de Mallorca. Ensayos Histórico-Toponímicos / II*, Palma, 1989, 35.

⁸⁵ ZAFORTEZA: *La Ciudad de Mallorca ... / II*, 97.

⁸⁶ Tot seguint la mateixa font: [...] e enderrocha les archadas dels tints [...] E tots o la major part dels dits tints abisa e destruí. [...] e per semblant tots los alberchs qui affrontaven ab la dita Riera ahon staván los parayres. [...] E així mateix ha enderrocat e abatuts tots aquells alberchs qui eran al carrer de la Mar fins el Moll, affrontats ab la dita Riera.

Aquest carrer de la Mar aquí esmentat és el que, en el present, rep el nom de carrer de Sant Joan. ZAFORTEZA Y MUSOLES: *La Ciudad de Mallorca. Ensayos Histórico-Toponímicos / IV* – Palma, 1989, 152-153.

⁸⁷ ARM, AGC 2, 73-74: Els jurats concedires 300 L. per adobar [...] la paret o parets qui fan clausura a la Riera per oberta e enderrocato e enderrocament dels alberchs ab lo dit corrent la dita Riera.

per tal de poder pagar deutes. És tracta de l'anomenat Contracte Sant, signat l'any 1405,⁸⁸ que havia de gravitar sobre la vida econòmica de l'illa durant segles.

Aquest és el panorama regnant en el moment en què l'Ofici de Teixidors de Lli començà a donar les primeres passes com a Col·legi de ple dret. La segregació es feu efectiva, almanco sobre els papers, als pocs anys de començat el segle XV. Així consta en un plet hagut a 1675 entre els teixidors de llana i els de lli arran de les competències entre un i altre ofici pel que fa al que podia teixir cada un d'ells: *los officis de texidors de llana y de lli sien officis distints y separats consta ab la divisió que feren als 3 de desembre de 1404, encare que per algun temps haguessen estats units.*⁸⁹

El fenomen de la separació s'ha de contemplar dins de la dinàmica general de l'època i s'ha de veure con un fet normal al llarg del segle XV. Es tracta d'uns moments on es donaren tota una sèrie de canvis tècnics de gran transcendència, els quals propiciaren un considerable augment de la producció de teixits de lli i altres fibres vegetals.⁹⁰

En concret, la separació s'emmarcava en el corrent general a tota Europa que, de manera paulatina i des de Flandes, conduïa a l'expansió de la *nouvell draperie* –els anomenats draps lleugers–, que venia a substituir els grans teixits de segles anteriors i que triomfaria en el segle XVI.⁹¹ Si bé és cert que això afectava als draps de llana, també ho és que obria la porta a una major expansió dels teixits sobretot de lli que així cobraven un protagonisme major. Mallorca no en fou aliena.

Encara que més tardanament, així també passà, per exemple, a Conca. A 1468, els anomenats *tejedores de angosto* se segregaren del *Gremio de Tejedores*, fent-se seva la manufactura del lli i el canyol, el cotó –els fustanys– i també la de les anomenades estamenyes.⁹² De manera semblant a Mallorca, els *tejedores de angosto* ja tenien ordinacions pròpies des de l'any 1462,⁹³ per la qual cosa la separació resultava una conseqüència natural, a la vegada que se suposava serviria per evitar o almanco suavitzar enfrontaments.

De fet, els motius per voler-se separar s'han de cercar en aquest darrer extrem, ja que les topades per diversitat de motius en el sí d'un mateix ofici⁹⁴ o entre oficis vinculats uns als altres eren més que freqüents. En el cas de Mallorca, els paraires i els teixidors de llana s'enfrontaven per qüestions de supremacia, per temes de competència deslleial en el

⁸⁸ SANTAMARÍA: *El Reino de Mallorca ... Siglo XV*, 46-48.

G. MORRO: *Mallorca a mitjans segle XV. El Sindicat i l'Aixecament Forà*, Palma, 1997, 151-157.

⁸⁹ ARM, AA 9/10, 5v-6.

⁹⁰ W. ENDREI: *L'évolution des techniques du filage et du tissage du Moyen Age à la Revolution Industrielle*, Paris / La Haye, 1968, 95-136.

⁹¹ H. PIRENNE: "Une crise industrielle au XVI^e siècle. La draperie urbaine et la «nouvelle draperie» en Flandre", *Bulletins de l'Académie Royale de Belgique*, 5, 1905, 489-521.

⁹² A Mallorca, es tracta d'un teixit de llana fina –l'estam- cardada, pentinada i torçada que s'empra tant a l'ordit com a la trama, d'obra de pinte estret des d'antic. De fet i tot després dels capítols ja esmentats dels teixidors d'estret, en el refetir Còdex 28 s'hi troben els que regulaven les estamenyes.

⁹³ IRADIER: *Evolución de la industria ...*, 80.

⁹⁴ QUETGLAS: *Los Gremios de Mallorca*, 128-129: Col·legi de Ferrers, entre obra grossa i obra prima; 168: cas del Col·legi de Passamaners, Guanterers, Mercers i Marxandos.

treball i pel pagaments de diversos drets;⁹⁵ altra vegada els paraires amb els tintorers (o fins i tot, els saboners) per ingerències en la pràctica de l'ofici;⁹⁶ ...

5.- El context

No va esser només un dissortat inici. Tot el segle XV es veié marcat per esdeveniments que el defineixen com a un període tens i no exempt de conflictes. Als fets ja esmentats, s'han de sumar, d'entre d'altres, la mal coneguda visita del rei Martí de Sicília a 1405, primogènit del rei Martí d'Aragó;⁹⁷ el Compromís de Casp a 1410; les successives lluites de banderies entre Almudaina / Call o Almudaina / Born amb la baralla de Sant Francesc; el constant conflicte entre Ciutat de Mallorca i la Part Forana amb l'episodi de 1423; la crisi de la pragmàtica d'Anglesola i el seu restabliment; els canvis en els règims de la Universitat; el seguici de passes de pesta; la incidència de la Guerra Civil catalana;⁹⁸ la conspiració de 1463;⁹⁹ la instauració del Sant Ofici a 1488;¹⁰⁰ ... sense deixar de banda l'Aixecament Forà de 1452, en el sí del qual hi tengueren un paper prou destacat bona part dels oficis menestrals.¹⁰¹

Distints col·lectius d'aquests, durant tot el segle, a la vegada es veren sotmesos a forts va-i-vens. Particularment, es veren afectats els de la manufactura de la llana, sobre la qual es dictaren no poques ordinacions, amb una presència cada vegada més forta dels mercaders¹⁰² i la intensificació del control per garantir la qualitat dels draps amb mesures com els capítols de la Bolla del Redreç de 1486,¹⁰³ amb el consegüent enfrontament entre mercaders i menestrals.¹⁰⁴ Tot en un marc de frau i de recerca del proteccionisme.¹⁰⁵

Per altra banda, el clima de confrontació entre paraires, teixidors de llana i tintorers era una constant. I pel que fa a aquest darrers, amb un balanç certament negatiu. En contrast

⁹⁵ BERNAT: *Els «III mesters de la llana»*, 53 i 80-89.

⁹⁶ BERNAT: *Els «III mesters de la llana»*, 71-73.

⁹⁷ CAMPANER: *Cronicón ...*, 144.

⁹⁸ Á. SANTAMARÍA ARÁNDEZ: *El Reino de Mallorca en la primera mitad del siglo XV*, Palma, 1955.

R. ÚRGELL HERNÁNDEZ: *Mallorca en el siglo XV*, Palma, 2000.

⁹⁹ J. SERRA I BARCELÓ / P. P. DELGADO ALEMANY: "La conspiració d'Inca de 1463", *Actes de les III Jornades d'Estudis Locals*, Inca, 1996, 27-46.

¹⁰⁰ M. COLOM PALMER: *La Inquisició a Mallorca (1488 – 1578)*, Barcelona, 1992.

¹⁰¹ J. M^a. QUADRADO: *Forenses y ciudadanos*, Palma, 1986.

G. MORRO: *Mallorca a mitjan segle XV. El Sindicat i l'Alçament Forà*, Palma, 1997.

¹⁰² M. J. DEYÁ BAUZÁ: *La manufactura de la lana en la Mallorca del siglo XV*, Mallorca, 1997, 19-46.

¹⁰³ DEYÁ: *La manufactura ... siglo XV*, 47-70.

¹⁰⁴ M. J. DEYÁ BAUZÁ: "La implantación de la Bolla del Redreç: un aspecto del enfrentamiento entre mercaderes y artesanos en la Mallorca del siglo XV", *Homenatge a Antoni Mu Calafell, arxiver*, Palma, 1993, 63-78.

¹⁰⁵ F. SEVILLANO: "Artesanía textil de la lana mallorquina", *BSAL*, XXXIII, 1970, 157-178. Veure: 173-176.

M. J. DEYÁ BAUZÁ: "La comercialización de la lana en la Mallorca del siglo XV: entre el proteccionismo y el fraude", *Actes de les IX Jornades d'Estudis Històrics Locals: La manufactura urbana i els menestrals (Segles XIII – XVI)*, Palma, 1991, 71-82,

a altres oficis, com els recents segregats teixidors de lli o l'efímer Col·legi de Saboners,¹⁰⁶ l'Ofici de Tintorers hagué de veure com, després d'una sèrie poc clara de maniobres, a 1478, se li suspènien els seus privilegis mentre que el seu Col·legi era suprimit, en una desaparició que es perllongaria fins la segona mitat del segle XVII, moment en què es reerigí malgrat la tenaç oposició del Col·legi de Paraires.¹⁰⁷

Com es pot constatar, les circumstàncies no era les més idònies per a què un col·lectiu de menestrals es pogués desenvolupar i enlairar-se, tant i més si no era massa nombrós. De fet, i com es comenta a l'apartat següent, els teixidors de lli com a grup no gaudien d'un bon perfil socioeconòmic ni a nivell intern, ni en comparació al grups més pròxim com ara el dels teixidors de llana o els paraires, ni molt menys pel que fa en relació a la ciutat.

6.- Teixidors de lli a la Part Forana

Determinats fets mostren un gran dinamisme dels menestrals forans, per més que corresponguin a moments posteriors a la segregació. A 1444 i a la vila d'Inca, els teixidors de lli locals manaven un plet específic contra els seus homogenis de Ciutat de Mallorca. El 25 d'abril d'aquest any, reunits a l'església de Sant Francesc d'Inca en un total de 18 individus, nomenaren procuradors que acudissin al governador per, juntament amb els d'altres viles, actuar contra els de la ciutat.¹⁰⁸ Si es té present que, a la data més propera de 1478, els teixidors de lli de Ciutat de Mallorca eren 30, no es pot deixar de banda el nombre amb el qual comptava la vila d'Inca tota sola pocs anys abans i que resulta factible que haguessin augmentat.

El 30 de juliol de 1449, el governador els anuncià que els sobreposats dels teixidors de lli ferien *la cerca* passant per tots els obradors,¹⁰⁹ notificació que no va esser ben rebuda. No de bades, des de 1432, bufaven aires de segregació per part dels col·lectius menestrals de bon nombre de viles.¹¹⁰ A aquestes inspeccions centralitzades, se n'afegien d'altres a nivell més local, com a mostra d'aquesta voluntat d'autonomia. Tal és el cas de la duita a terme a 1454, moment en què els sobreposats d'Inca es queixaven de què, quan topaven draps de lli fraudulents i els jutjaven segons capítols, ni el batle ni el lloctinent ho admetien.

La queixa dels sobreposats locals, per altre banda, tenia una certa lògica. Segons les ordinacions generals de 1315 sobre l'obratge de draps a tota Mallorca, no era el batle el que havia de supervisar aquestes inspeccions, sinó que *lo veguer fasse segun totes vegades que*

¹⁰⁶ M. BERNAT I ROCA: "La manufactura del sabó. Nòtules pel seu estudi", Actes de les *IX Jornades d'Estudis Històrics Locals: La manufactura urbana i els menestrals (Segles XIII – XVI)*, Palma, 1990, 235-245

¹⁰⁷ M^e. BARCELÓ CRESPI: "Problemàtica del Gremi de Tintorers devers 1487", Actes de les *IX Jornades d'Estudis Històrics Locals: La manufactura urbana i els menestrals (Segles XIII – XVI)*, Palma, 1990, 223-234.

BERNAT: *Els «III mesters de la llana» ...*, 49-55, 80-90 i 101-110.

¹⁰⁸ ARM, AH 139, 2

ARM, Prot. V 33. 86v.

¹⁰⁹ ARM, AH 151, 120.

¹¹⁰ J. M^e. QUADRADO: *Forenses y ciudadanos* – Palma, 1986, 103.

*per los dits sobreposats serà request.*¹¹¹ A més d'això, el veguer igualment podia actuar com a supervisor de les sentències dictades pels sobreposats i lloctinents, així com sobre altres accions.¹¹²

Una altra vila a tenir en compte és Lluçmajor, encara que les dades siguin minses. Més coneguda per la seva producció de llana, gracies als ramats de La Marina,¹¹³ no es pot deixar de banda que també fou productora de lli. El centre neuràlgic eren els entorns de la possessió d'Es Pèlag, al NE e la vila. Propietat de Francesc Desmàs a 1340, en ella s'hi trobava una font per abeurar ramats i on s'hi amarava lli i cànjom. Precisament l'ús com a amarador va esser la causa de l'enfrontament, a 1353, entre Joan Desmàs i Romeu Sala.¹¹⁴ Podria interpretar-se com a derivació dels problemes de salubritat que provoca l'adoba't d'aquestes fibres tèxtils, però també hi cap l'interès d'una matèria prima que tenia importància comercial.

7.- El perfil socioeconòmic

Malauradament, a hores d'ara, no s'han treballat fonts que permetin besllumar quina era la situació general dels teixidors de lli en el moment de la separació. Sí, en canvi, se'n pot tenir una idea bastant ajustada pel que fa a finals de segle XV i primeres dècades del següent, uns indicadors econòmics de quin havia estat el camí del Col·legi de Teixidors de Lli a partir de la seva segregació. Es tracta de les talles de 1478 i 1512 de Ciutat de Mallorca, treballades amb cura per la dra. Maria Barceló.¹¹⁵

El que primer es posa de relleu és que es tractava d'un grup escàs de membres: a 1478, se'n compten 30 com a contribuents a la talla d'aquell any i a la de 1512 se'n compten 59 enfront dels 69 i 92 teixidors de llana en els mateixos anys.¹¹⁶ En una tercera talla cronològicament intermitja, de 1483, n'hi consten només 19.¹¹⁷ Tal panorama no pot sinó suggerir que la força per dur endavant la separació no residí en el col·lectiu de Ciutat de Mallorca, sinó més bé en el conjunt de menestrals de la Part Forana.

Les dades que es desprenen de les talles esmentades de 1478 i 1512 venen a donar suport a aquest panorama. Ja s'ha dit que, per la primera, es comptabilitzaren 30 contribuents, en un ventall que anava dels 4 als 20 sous assignats, per més que llavors

¹¹¹ ARM, AA 6/3, 32v-33: Cap. 13.

¹¹² ARM, AA 6/3, 38-39: Cap. 45, 41v: Cap. 65.

¹¹³ B. FONT OBRADOR: *Historia de Lluçmajor/I* – Mallorca, 1973, 227-230.

¹¹⁴ FONT: *Historia de Lluçmajor*, Lluçmajor, I, 218.

¹¹⁵ La de 1478 correspon a la signatura ARM, AH 2.100. Publicada per M^a BARCELÓ CRESPI: *Ciutat de Mallorca en el trànsit a la modernitat*, Palma, 1988, 187-255, amb motiu de la seva tesis doctoral, posteriorment acabada de treballar en una sèrie d'articles.

La de 1512 té com a signatura ARM, AH 3.015. També treballada a la tesi de referència, fou publicada posteriorment. M^a. BARCELÓ CRESPI: *La Talla de Ciutat de Mallorca, 1512* – Palma, 2002, 21-132.

¹¹⁶ BARCELÓ: *Ciutat de Mallorca ...*, 166 i 173.

¹¹⁷ BARCELÓ: *Ciutat de Mallorca ...*, 170. Aquesta talla correspon a ARM, AH 3.016 i es va treballar a la tesi juntament amb les altres ja esmentades, però sense publicar-ne la transcripció. En el present estudi, no s'ha tengut en compte, donat que, tal i com ja indica la Dra. Barceló, *sols figura una quantitat al marge dret sense detallar si és l'assignació o el pagament real efectuat.*

aquesta forquilla es tancàs entre els 4 i els 16 s. realment pagats. Com a grup, se suposa que havien de contribuir amb un total de 199 sous dels quals se'n recaptaren a l'hora de la veritat 164 sous És a dir, que s'aplicà una reducció col·lectiva del 17'88 %. Aquestes dades, un cop contrastades amb el panorama de Ciutat de Mallorca evidencien que els teixidors de lli es trobaven a 73 punts per davall de la mediana (Taula 1)

La informació que proporciona la talla de 1512 no es fa massa enfora. Els taxats foren 59, als quals s'assignà un mínim de 4 sous i un màxim de 32 sous, mentres que els pagaments efectius anaren d'un a 8 sous. Com a grup, s'esperava recaptar una quantitat de 306 sous, que suposaven una mediana de 5,19 sous, però aquesta xifra es va veure limitada a 75'72 sous amb una mediana de 1'28 sous. En comparació al total de Ciutat de Mallorca, representa una disminució de més de 26 punts (Taula 2).

Altra lectura és la que ofereix la comparació del grup amb el conjunt de Ciutat de Mallorca. Si a 1478, per sobre l'índex de grup, només hi destaca un individu, per sobre l'índex de la ciutat en sobresurten 9 (Taula 1). Pel que fa a 1512, les diferències no són massa notòries. Superen l'índex de grup 12 contribuents, mentres que l'índex per sobre del de la ciutat es mantén en 9. Amb tot, del conjunt de dades es desprèn una tímida millora respecte del segle anterior (Taula 2)

Així es justificaria que, a 1515, amb motiu de la defensa de Bugia, els teixidors de lli poguessin aportar 71 homes, en dues cinquantenes, que ve a suposar el 3,06 % del total de 2.317 homes. Pot semblar una contribució minvada, però no tan enfora de la que feren els teixidors de llana amb 106 homes, cosa que representa un 4,57 % i es materialitzà en 35 homes de diferència.¹¹⁸

De totes maneres, les limitacions eren evidents i, per tant, no deixa d'esser sorprenent que el Col·legi de Teixidors de Lli, a qualque moment entre 1450 i 1523, obrís la seva Botiga d'ofici en el carrer d'En Morey, on campejaren els seus primes símbols¹¹⁹ i que es veies amb prou empenta com per encarregar la construcció de la capella de la seva patrona, la Mare de Déu de l'Esperança, a l'església del Sant Esperit, dels trinitaris, –actual Sant Felip Neri–, per preu de 150 lliures, segons consta en contracte de 9 de gener de 1451. L'escollit fou Martí Creix, el mateix que, en aquelles saons, treballava en el portal major de la parròquia de Sant Nicolau.¹²⁰ No figura en el catàleg de J. Ma. Bover, però se l'ha documentat com a membre d'una nissaga de picapedrers ben actius a la segona mitat del segle XV.¹²¹

¹¹⁸ F. SEVILLANO COLOM: "Mallorca y la defensa de Bugía", *BSAL*, XXXIII, 1971, 332-370.

¹¹⁹ BERNAT: "Una possible pedra armera ...". Es tracta d'un bloc de marès on s'hi veu una àguila heràldica, no massa ben traçada que, segons tots els indicis, procedeix de la Botiga que el Col·legi de Teixidor de Lli tengué al Carrer d'En Morey. Es va arrabassar arran de l'abolició dels gremis a 1836 i actualment en conserva en el Museu de Mallorca (NIG 28.039), on anà a parar com a part dels fons del desaparegut *Museo Provincial de Bellas Artes*.

¹²⁰ E. [DE K.] AGUILÓ: "Conveni de Martí Creix, picapedrer, ab los prohombres de la confraria de tixador de lli, per la construcció de una capella de la Mare de Deu de l'Esperança en la iglesia del Sant Esperit – 9 de gener de 1451", *Bolletí de la Societat Arqueològica Lul·liana*, XI, 1905, 28-29.

¹²¹ Maria BARCELÓ CRESPI: "Notes sobre picapedres a la Mallorca medieval", *BSAL*, 56, 2000, 103-116. Veure: 106-111.

I és en aquest context on molt probablement s'han d'entendre uns breus capítols dictats a 1473. En ells, al marge de certes disposicions relatives a funcions de caire pietós pròpies de la confraria, el que destaca és la incidència en la tasca dels clavaris en tant que recaptadors de les quotes dels confreres.¹²² En poques paraules, es destil·la la preocupació per comptar amb efectiu que els permetés afrontar les despeses que pesaven sobre el Col·legi de Teixidors de Lli a causa d'ambdues empreses.

¹²² PONS: *Ordinacions Gremials ...*, 195-197.

Apèndix I

CAPÍTOLS DELS TEIXIDORS DE LLI – 11 d'agost de 1384

Nos Petrus [...]

[1] Et primerament ordenaren per lo mester dels teixidors de li e per los dits teixidors ab consell de tot lo offici, o mayor part d.aquell, que dos prohomens teixidors de li de la dita Ciutat sien d.aquí avant per totemps sobreposats sobre los dits teixidors de li.

[2] E puxen e sien tenguts veer e entendre sobre totes coses que aquell mester se pertanga. E tenir los dits teixidors axi mestres com dexebles com scolans del dit mestre, obren en regla e les coses que al dit mester se pertanyen ordonadament ab fe e ab veritat per tal que dit mester vaia avant. E forsar de tenir los ordenaments e els capitols axi com fets e ordonats son.

[3] Item, ordenaren que ls dits sobreposats en la fi del any de la lur administracio deguen e pusquen elegir axi com dit es ab consell de sis prohomens de lur mester e offici per esser sobreposats l.any esdevenidor aquells dos qui a ells ab lo dit consell millors e pus sufficients paran al dit offici axi que no sien ab dos de una cassa e de hun obrador ne aquil qui l.any present e esser passat hi sera estat no.y puscha esser ne.y sia los dos anys primers.

[4] Aquesta es la forma e la manera con deuen jurar los sobreposats dels teixidors de li: Levats vos e jurats per Deu e per aquests Sants Evangelis que vos en aquest offici de sobreposats en aço que es del dit offici e pertany al mester del teixidors de draps de li serets bo e leyal en totes coses e que vos en aquest mester de texir en aytant com se pertany a vos e a vostra companya farets e farets fer be e leyalment tot ço que el nostre mester se pertany e tendrets e observarets l.ordonament e els capitols axi com fets e ordonats son. E farets encare observar e tenir a.tos los teixidors de li ea.totes altres persone qui del dit mester usaran ne res faran a servey del dit mester lo ordonament e els capitols axi com fets e ordonats son. E asso farets per tot l.any esdevenidor entro a la festa de Sant March del mes de abril. E en la fi del any ab consell dells jurats e ab sis prohomens de vostre mester aquells qui vos appellarets e harets per millor vostre consell ab consell dells jurats e de aquells sis prohomens de consentiment del veguer elegirets de aquells, o d.altres del vostre mester, dos prohomens per esser sobreposats en l.any esdevenidor aquells que a vos e al dot consell paran millors e pus sufficients al dir offici de esser sobreposats, los quals sobreposats per vos elets presentarets ensemps ab aquells al dit consell devant lo vaguer de la Ciutat e aquí en ma del dit consell vostre jurarats segons la forma damunt dita axi empero que aquells qui l.any passat hi seran stats no.y sien ne.y tornen los dos anys primers següents ne sien ab dos de una casa ne de un obrador segons que ja damunt es dit.

[5] Item, ordenaren quels dits sobreposats ades en consentiment de lur administracio e tots altres sobreposats qui apres d.ells vendran d.aquí.avant per tot.temps cascun en lo comensament de la lur administració deguen cercar e veer per tota Ciutat e Ylla de Mallorques tots los lochs, cases e obradors on draps de li, de canem e de coto se facen ne tisquen. E veer be e diligentment e esguardar si los pintes e totes altres coses qui al taler son necessaries a servey del texir dels draps de li son condrets e aytals com deuen esser ab lur compliment. E si adob, o millorament si sera mester, que manen e fassen manament que aquelles coses sien adobades e millorades e pusquen los dits sobreposats posar lur sagell en les obres que trobades en los telers si frau alcun hi apparra e fassen e puscan fer manament als dits obrers e aquells de qui son fins que les hagen portades en casa dels

sobreposats e per aquells sien reconeguts los dits fraus. e qui contrafara pach de ban cascuna vegada vint sols pagadors per la forma de jus escrita. E ço ab consentiment dels sobreposats e dels prohomens del dit mester.

[6] Item, ordenaren que ls mestres qui fan ~~leuel~~ ~~les lles~~ estellas dels pintes, a obs e servey dels tixedors de li per drap de li a fer, que no facen d.aquí avant en la Ciutat ne de fora per nenguna raho ne per neguna obra de draps de li ninguna stella de pinta vedat mas tansolament facen e puscan fer a servey de draps de li a fer stella e stelles ço es a saber de drap stret stella qui faya de cap a cap tres palms e mig menys dels cabastells ni mes ni menys cascuna stella ab un compliment de pues per son nombre allargada per sa mida axi com dit e ordonat es. E aquell qui contra ço fara pach de ban per cascuna stella LX sous, la meytat applicadora al fisch del Senyor Rey e de la romanent meytat sia pertida entra la almoyna, o caxa, del dit offici e los sobreposats d.aquell. E la stella sia tenquada davant de la cort.

[7] Item, ordenaren que tota persona que us ne usar vulla del dit Offici de Tixedors de li en la Ciutat e Ylla de Mallorques que sia tenegut, o tenguda, de pagar e contribuir en tots negocis e carrechs, despeses e messions que l dit offici haia per qualsevol causa, o raho, a coneguda dels sobreposats e prohomens del dit offici.

[8] Item, ordenaren los dits sobreposats ab consell de tot lo offici per utilitat de la cosa publica que negun mestre no tengua ne puscha tenir ni mostrar l offici a juheu ne fill de juheu si donchs no era crestia e franchs de quallsevulla generacio sia sots pena de cent sous la mytat al fisch del Senyor Rey applicadora e l'altra sia pertida mig per mig entre la caxa del dit offici e los sobreposats d.aquell. E asso a coneguda dels sobreposats del dit mester.

[9] Item, ordenaren los dits sobreposats ab consell de tot lo dit offici que negun no gos tenir ne emparar de tenir obrador si donch primerament no ha stat ab mestre quatre anys. E asso sots pena de cent sous partidora segons la forma en lo passat dit capitol contenguda. E ço a coneguda dels sobreposats del dit offici.

[10] Item, que nengun catiu o cativa qui pach setmana o sia a talla no puscha ne dega tenir obrador per si mateix d'obra de li, de canem ne de coto e si u fara que per cada vegada que trobat hi sera pach de ban sexanta sous dels quals faia lo Senyor Rey la meytat e l'altra meytat sia entre l'almoyna e los sobreposats del dit offici. E si pagar no ls pora reben LX asots, sia tengut empero, a aquells aytals que puxen obrar en obrador d'altra texidor del dit offici per ço que si frau o tala si fara que l senyor del dit obrador sia tengut de pagar o esmenar aquella ab lo ban damunt posat.

[11] Item, ordenaren per lo temps esdevenidor per adopt e millorament del dit ordenament axi per capitols com per ordenaments aiustan e sustraen e los bans crexer e minvar e tota vegada que ls dits sobreposats ab los prohomens texidors de li de la Ciutat veuran e conexeran alguna cosa bona e profitosa a millorament de la terra aquesta e de les gents per l'obratge dels draps de li e no dampnosa al dit obratge mostren e diguen a la cort que la cort ab los jurats de la Ciutat hi adoben e y puschan adobar e millorar, ajudar e levar. E en los bans crexer e minvar axi com la cort ab los jurats ensemps ab lo dit offici conexeran.

[12] Item, ordenaren los dits sobreposats de los dits texidors ab consell de tot lo offici, o de la mes part d'aquell, per be e utilitat de la cosa publica que tota persona qui us ni usar vulla del dit offici qui sia atrobada en furt manifest que sia suspesa del offici a coneguda dels sobreposats e dels prohomens del dit offici sots pena de cent sous.

Font: ARM, Suplicacions 35, 184v-138.

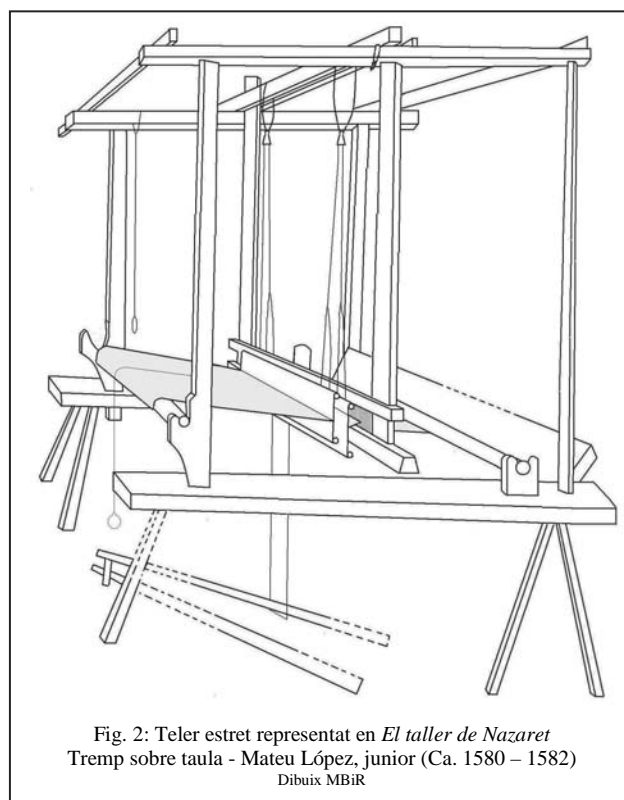
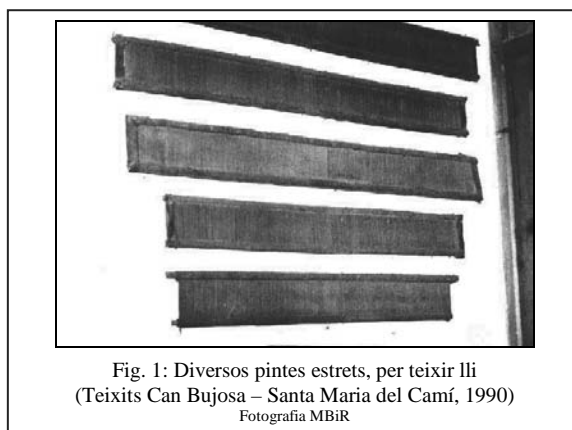
Apèndix II

Apèndix III

TAULA I: Contribució dels Teixidors de Lli de Ciutat de Mallorca a la Talla de 1478 (en sous)

CONTRIBUENT	TAXAT	ÍNDIX/GRUP	ÍNDIX/CIUTAT	PAGAT	ÍNDIX /GRUP	ÍNDIX/CIUTAT
Cortés, Nicolau	4	2,01	10,05	4	60,33	19,99
Escarrer, Pere	4	2,01	10,05	4	60,33	19,99
Fornet, Andreu	4	2,01	10,05	4	60,33	19,99
Genovard, Bernat	4	2,01	10,05	4	60,33	19,99
Mas, Arnau	4	2,01	10,05	4	60,33	19,99
Prexane, Miquel	4	2,01	10,05	0	0,00	0,00
Tagament, Bonanat	4	2,01	10,05	4	60,33	19,99
Vals, Antoni	4	2,01	10,05	4	60,33	19,99
Bonet, Jaume	5	2,51	12,56	3	45,25	14,99
Ferrer, Vicens	5	2,51	12,56	4	60,33	19,99
Vila, Nicolau	5	2,51	12,56	0	0,00	0,00
[...]	6	3,02	15,07	6	90,50	29,99
Arnau, Francesc	6	3,02	15,07	6	90,50	29,99
Arnau, Manuel	6	3,02	15,07	4	60,33	19,99
Bernat, Joan	6	3,02	15,07	6	90,50	29,99
Carbó, Julià	6	3,02	15,07	6	90,50	29,99
Font, Antoni	6	3,02	15,07	6	90,50	29,99
Gili, Bartomeu	6	3,02	15,07	6	90,50	29,99
Navarro, Antoni	6	3,02	15,07	6	90,50	29,99
Palou, Joan	6	3,02	15,07	6	90,50	29,99
Tagament, Rafel	6	3,02	15,07	6	90,50	29,99
Blanquer, Joan	8	4,02	20,09	4	60,33	19,99
Boscà, Jordi	8	4,02	20,09	6	90,50	29,99
Castenyó, Joan	8	4,02	20,09	6	90,50	29,99
Morató, Antoni	8	4,02	20,09	6	90,50	29,99
Palerm, Antoni	10	5,03	25,11	6	90,50	29,99
Milla, Jaume de	10	5,03	25,11	8	120,66	39,98
Cantó, Pere	10	5,03	25,11	9	135,75	44,98
Argumbau, Guillem	10	5,03	25,11	10	150,83	49,98
Barad, Pau	20	10,05	50,23	16	241,33	79,96
Suma:	199			164		
Mediana:	6,63			5,47		

♦ Índex grup: 100 = 6,63

♦ Índex Ciutat: 100 = 20,01

Elaboració pròpia a partir de: ARM, AH 2.100.

Publicat per Maria BARCELÓ CRESPI: *Ciutat de Mallorca en el trànsit a la modernitat*, Palma, 1988 , 187-255.

TAULA 2: Contribució dels Teixidors de Lli de Ciutat de Mallorca a la Talla de 1512 (en sous)

CONTRIBUENT	TAXAT	ÍNDEX/GRUP	ÍNDEX/CIUTAT	PAGAT	ÍNDEX/GRUP	ÍNDEX/CIUTAT
Seguí, Antoni	4	77,07	14,51	1	78,13	14,47
Ferrer, Vicenç	4	77,07	14,51	1	78,13	14,47
Güells, Miquel	4	77,07	14,51	1	78,13	14,47
Minguello, Perot	4	77,07	14,51	1	78,13	14,47
Cabot, Bartomeu	4	77,07	14,51	1	78,13	14,47
Bosc, Antoni	4	77,07	14,51	1	78,13	14,47
Moyos, Alonso	4	77,07	14,51	1	78,13	14,47
Tallades, Joan	4	77,07	14,51	1	78,13	14,47
Galiana., Miquel	4	77,07	14,51	1	78,13	14,47
Seguí, Lluís	4	77,07	14,51	1	78,13	14,47
Catí, Antoni	5	96,34	18,14	1,24	96,88	17,95
Tarragó, Pere	5	96,34	18,14	1,24	96,88	17,95
Roca, Joan	5	96,34	18,14	1,24	96,88	17,95
Cavaller, Jaume	5	96,34	18,14	1,24	96,88	17,95
Fortunyo, Joan	5	96,34	18,14	1,24	96,88	17,95
Salvà, Jaume	5	96,34	18,14	1,24	96,88	17,95
Guardiola, Guillem	5	96,34	18,14	1,24	96,88	17,95
Castelló, Jaume	5	96,34	18,14	1,24	96,88	17,95
Cifre, Joan	5	96,34	18,14	1,24	96,88	17,95
Ferrer, Pere	6	115,61	21,76	1,48	115,63	21,42
Ferrer, Miquel	6	115,61	21,76	1,48	115,63	21,42
Vidal, Pasqual	6	115,61	21,76	1,48	115,63	21,42
Domenec, Bartomeu	8	154,14	29,02	2	156,25	28,94
Cardona, Huguet	8	154,14	29,02	2	156,25	28,94
Moià, Gaspar	8	154,14	29,02	2	156,25	28,94
Crespí, Pere (jove)	8	154,14	29,02	2	156,25	28,94
Andreu, Joan	10	192,68	36,27	2,48	193,75	35,89
Mas, Arnau	12	231,21	43,53	3	234,38	43,42
Font, Arnau	12	231,21	43,53	3	234,38	43,42
Escarrer, Miquel	20	385,36	72,54	5	390,63	72,36
Sabater, Guillem	32	616,57	116,07	8	625	115,77
Suma:	306			75,72		
Mediana:	5,19			1,28		

♦ Índex grup: 100 = 5,19

♦ Índex Ciutat: 100 = 27,63

Elaboració pròpia a partir de: ARM, AH 3.015.

Publicat per ;Maria BARCELÓ CRESPI: *La Talla de Ciutat de Mallorca, 1512*, Palma, 2002, 21-132.

Apèndix IV:

GRÀFICA 1: Potencial econòmic dels Teixidors de Lli en relació al grup
Tal·les de 1478 i 1512.

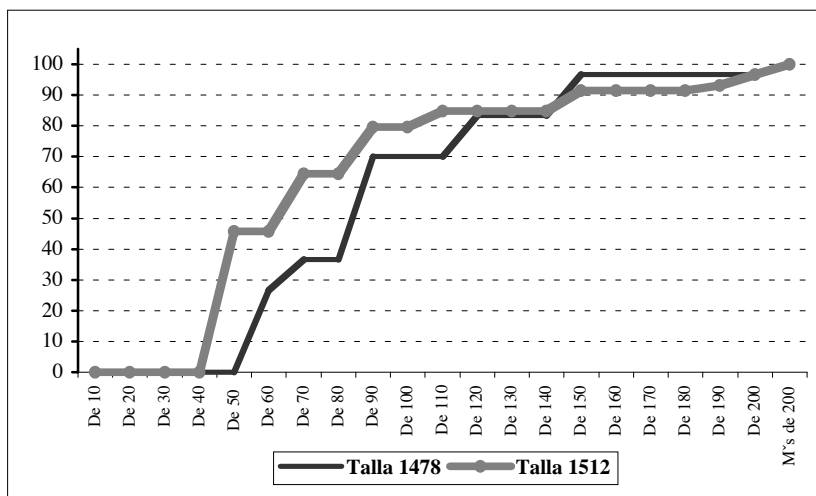

Elaboració pròpia.

GRÀFICA 2: Potencial econòmic dels Teixidors de Lli en relació a Ciutat de Mallorca
Tal·les de 1478 i 1512.

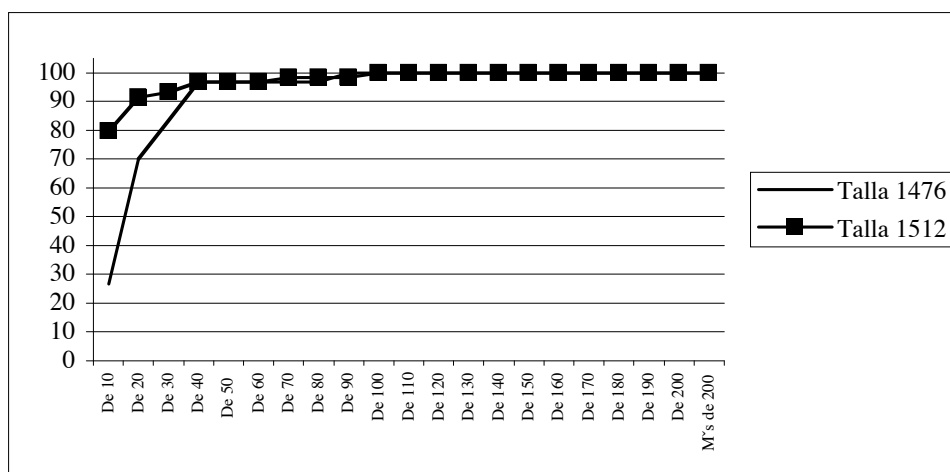

Elaboració pròpia.

Sigles emprades:

ARM = Arxiu del Regne de Mallorca

- AA = Audiència
- AGC = Actes del Gran i General Consell
- AH = Arxiu Històric
- EU = Extraordinaris de la Universitat
- Prot. = Protocols Notarials
- SUP = Suplicacions

BB = Biblioteca Balear