

Excavacions arqueològiques a la Seu de Mallorca*

GABRIEL PONS HOMAR
M.^a MAGDALENA RIERA FRAU
amb la col·laboració de VÍCTOR GUERRERO AYUSO

INTRODUCCIÓ.

A rel de les obres d'acondicionament d'un edifici adquirit per la cabiscolia de la Seu de Mallorca, amb la finalitat de donar cabuda a l'ampliació del seu Museu, foren trobats dos plints d'època romana. Notificada la troballa al Museu de Mallorca poguérem iniciar a partir de setembre de 1982 l'excavació del lloc.

Les possibilitats d'espai eren força reduïdes a causa de la limitació de la mateixa edificació (ens havíem d'amotllar als escassos metres quadrats que tenia), com pel fet de la manca d'interés a que el sondeig s'extengués a altres sectors de l'edifici. Així doncs, el sondeig fou practicat en una extensió d'uns 3 x 4 m. aproximadament (Fig. 1 i 2). Aquest és limitat per la banda N. W. amb el mur que separa l'edifici del claustre de la Seu, pel S.W. amb el mur de separació amb l'edifici contigu, per la banda S.E. amb un parament de tècnica irregular i d'època indeterminada, el qual arriba fins a la cota de 150 cm., mentre que pel costat N.E. les obres d'acondicionament ja estaven mig realitzades i no es permeté l'ampliació envers aquest sector.

L'EXCAVACIÓ.

Malgrat la petita extensió del sondeig, i com sol ésser comú a les excavacions de ciutats modernes superposades a les antigues, em pogut aïllar un relativament elevat nombre d'estructures, no és el mateix cas de les Unitats Estratigràfiques que es limiten a tres.

* FITXA TÈCNICA DE L'EXCAVACIÓ.
DIRECCIÓ: GUILLEM ROSSELLÓ BORDOY.
DIRECCIÓ DEL TREBALL DE CAMP: GABRIEL PONS I HOMAR, M.^a MAGDALENA RIERA FRAU.
NETEJA I INVENTARI DELS MATERIALS: JOANA M.^a GUAL CERDÓ, GABRIEL PONS I HOMAR, M.^a MAGDALENA RIERA FRAU, FREDERIC SOBERATS LIEGEY, NATÀLIA SOBERATS SAGRERAS.
ESTUDI DELS MATERIALS: VÍCTOR GUERRERO AYUSO, GABRIEL PONS I HOMAR, M.^a MAGDALENA RIERA FRAU.
FOTOGRAFIA I PLANIMETRIA: PERE VALERIANO PÉREZ.

Aquests elements poden ésser definits de la següent manera (Fig. 1 i 2):

1.—Roca base: Crosta quaternària flosca que es localitza a la majoria de jaciments urbans de Palma, al sondeig es troba a —220 cm.

2.—Paviment de macs torrenters sobre una base d'argila. Està molt mal conservat, les pedres es troben sols als sectors més arrecerats. Dins l'argila hi havia incrustats gran quantitat de petits fragments de ceràmica.

3.—Plint d'escultura de 72 x 62 x 40 cm. La part superior presenta una doble motllura.

4.—Plint d'escultura construït amb dues peces superposades per donar-li una major altura que els dos laterals. Les seves mides totals són 80 x 76 x 50 cm. Presenta la mateixa motllura que l'anterior.

5.—Plint d'escultura semblant als anteriors, les seves mides són 74 x 70 x 38 cm.

6.—Fonament de formigó realitzat durant les obres d'acondicionament de l'edifici.

7.—Basament d'un mur de grans blocs de marès escairats, sobre ell es sustenten els fonaments d'una de les parets del claustre de la Seu, sembla formar part de la façana d'un edifici d'època romana.

8.—Unitat estratigràfica homogènia de terra ocre que conté materials datables entre els segles I a. C. i IV d. C. Es pot interpretar com un reble de nivellació de construccions posteriors.

9.—Unitat estratigràfica formada per una acumulació de cendres, no ens ha estat possible la seva interpretació.

10.—Paviment amb una composició variada, a sectors sols argila trepitjada i a altres la mateixa argila mesclada amb marès molt capolat.

11.—Mur format per dues cares de pedres irregulars i la zona central de terra o pedres irregulars més petites. A la major part del sondeig conserva tan sols una filada de pedres.

12.—Mur de pedres irregulars que atravesa tot el sondeig i del qual només en resta una de les cares.

13.—Nivell de reble molt heterogeni, format per terra, pedres irregulars, teules i un abundant material ceràmic de cronologia molt ampla, la totalitat anterior a 1230.

14.—Arc apuntat que empotrat al mur de l'edificació existent, els seus fonaments atravesen tots els nivells fins a sustentar-se a la roca.

Partint de les seccions realitzades (Fig. 2) es poden establir unes matrius que ens permeten veure les relacions temporals i estratigràfiques entre tots aquests elements. La fusió de totes elles ens dóna la seqüència completa del jaciment:

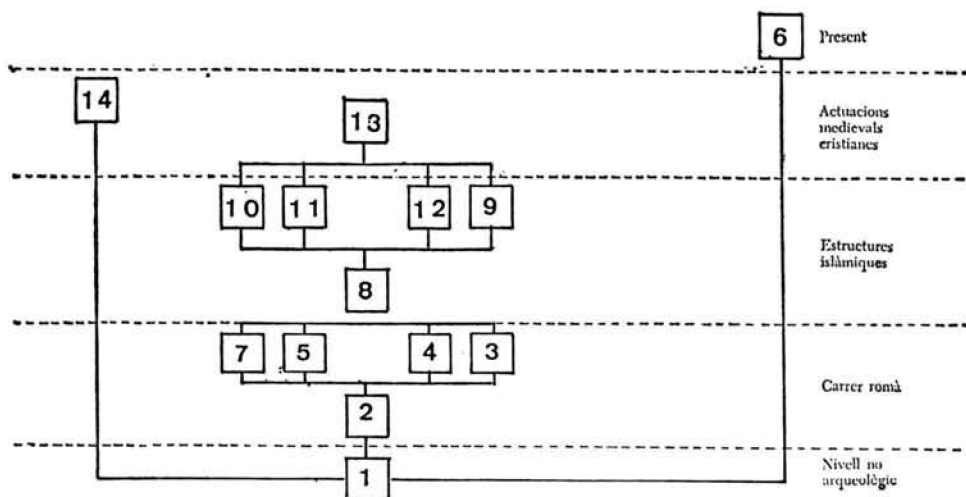

Com veim quatre han estat els moments d'ocupació que han afectat a la zona:

- Època romana.—Construcció del carrer directament sobre els sediments naturals, no hi ha indicis de cap ocupació anterior.
- Període islàmic.—Cobriment del carrer romà i nivellació per a l'edificació d'estructures.
- Actuacions medievals cristianes.—Cobriment de les edificacions islàmiques i construcció de les primeres estructures de fonamentació profunda.
- Restauracions actuals que han permès el descobriment dels nivells arqueològics.

Cada un dels nivells d'ocupació ve datat per l'inmediat superior, al no trobar-se materials directament associats a les estructures.

INVENTARI DELS MATERIALS.

Tot i que la zona excavada fou molt petita els materials que aportà foren quantiosos, com ho demostra la xifra de més de 2.600 fragments ceràmics. Com s'observarà a continuació, el conjunt de materials de cada unitat estratigràfica no permet parlar, ni molt manco, de moments d'hàbitat a un període concret, sinó, al contrari, d'una impressionant barreja de materials de diferents èpoques, i sense que s'observàs en cap moment que aquests fossen "in situ".

Barreja a banda, s'observen unes diferències clares quan a materials entre els dos nivells establers. Així, a la unitat estratigràfica 13 apareixen en contacte ceràmiques clàssiques amb ceràmiques islàmiques, mentre que a la U. E. 8 els materials són exclusivament d'època romana.

La numeració dels materials correspon a la de l'excavació.

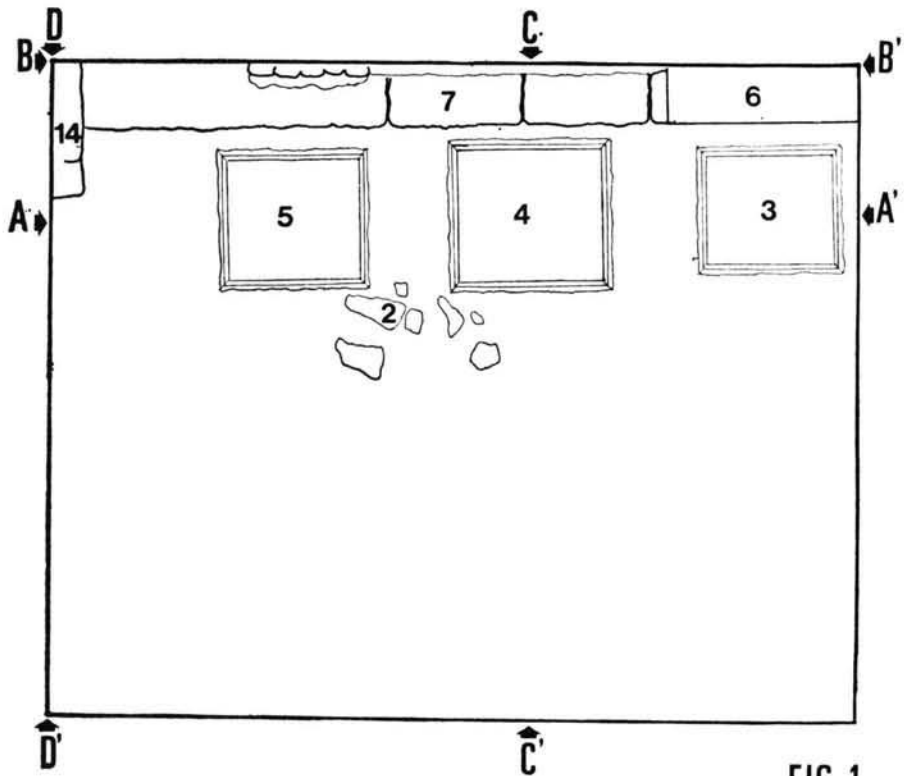
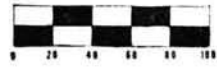
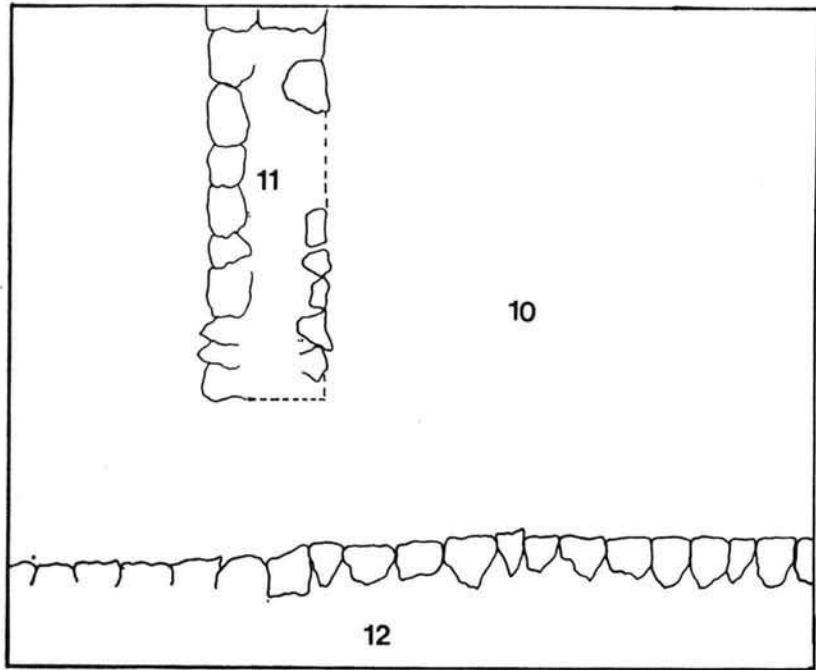
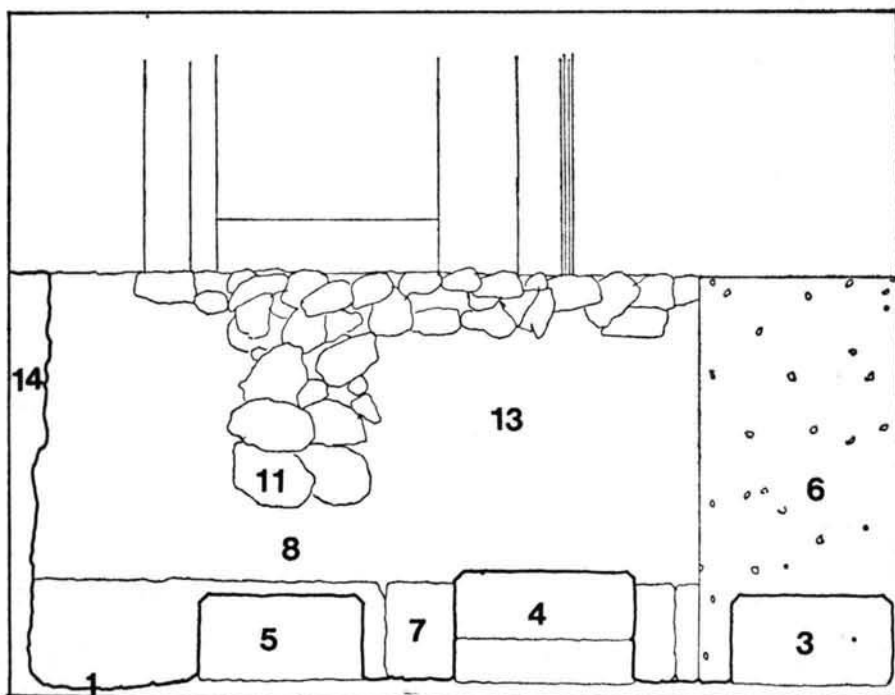
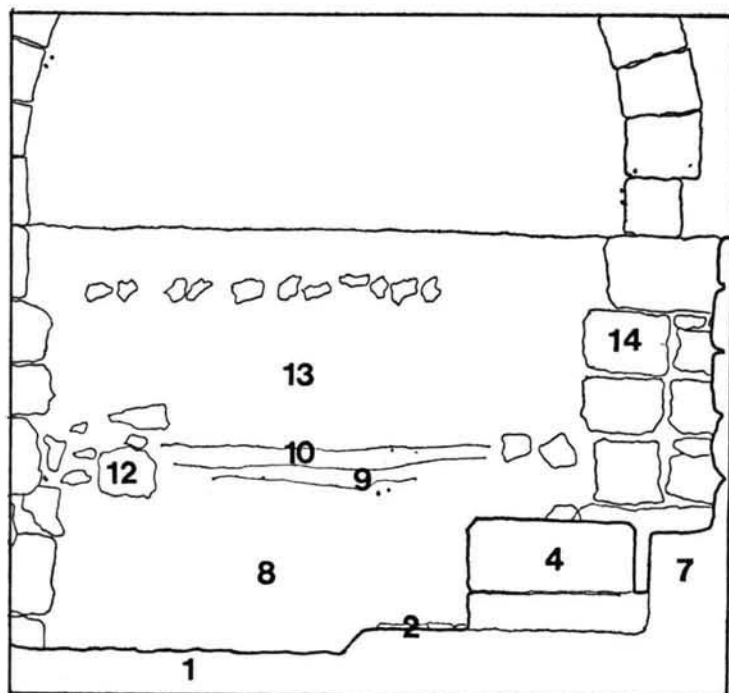

FIG. 1



— SECCIÓ À-A'
 — SECCIÓ B-B'



— SECCIÓ C-C'
 — SECCIÓ D-D'

FIG. 2

Unitat Estratigràfica 13.

CERÀMICA.

Republicana i Alt Imperial.

Un fragment de vora de ceràmica pseudo-campaniana del Nord d'Àfrica, porta dues acanaladures a la part externa i sota la vora. Constatam també la presència de dos fragments de terra sigilata sudgàlica.

Terra Sigillata Clara A.

És representada per un fragment de vora pertanyent a la forma Lamb. 1 A (Hayes 8), fragment de vora Lamb. 2 A (Hayes 9 A), vora de Lamb. 3 B (Hayes 14), fragment de vora Lamb. 6 (Hayes 34), dos fragments de vora Lamb 8 (Hayes 14/17), un fragment de base de la forma Lamb. 9 B (Hayes 63), 10 fragments de vores i bases de Lamb. 10 A (Hayes 23 B), i un fragment de vora Lamb. 10 B (Hayes 23 A).

Terra Sigillata Clara C i Lucente.

Malgrat no haver trobat fragments que ens permetin una identificació amb una o altra forma, si que són presents alguns fragments informes, un d'ells podria correspondre a la forma Lucente Lamb. 1/3.

Terra Sigillata Clara D.

A l'igual que els tipus anteriors és una ceràmica poc freqüent en aquest nivell. Només un fragment de fons, possiblement de la forma Lamb. 51 (Hayes 59), i alguns informes la testimonien.

Ceràmica comuna romana.

Els materials estudiats es concreten en una vora de ceràmica de parets fines forma Mayet XLIII i alguns fragments inclassificables, fragments d'olles Vegas 5 i tapadores vegas 16, així com una vora de morter Vegas 7.

Material amfòric.

En aquest nivell es redueixen a un fragment d'africana Spatheion (n.º Inv. 904-1190), i un fons de pivot tardo-romà forma Keay B/3/106 (n.º Inv. 075).

*CERÀMICA ISLÀMICA.**Safa.*

16 fragments de diferents variants de la forma Rosselló 1, els quals podem desglosar com segueix:

- Una vora vidriada en verd intens.
- Quatre vores amb el vidriat degradat.
- Una vora amb decoració geomètrica en verd i manganès.
- Dues vores sense vidriar.
- Quatre fragments de peu amb vidriat verd intens.
- Tres fragments de peu amb el vidriat degradat.

Gerra/Gerreta.

Observam la presència de diferents variants de la forma Rosselló 3.

- Dos fragments de vora que possiblement pertanyia a la variant Bee.
- Quatre fragments de vora de la variant Bff.
- Un fragment de vora de la variant C.
- Alguns fragments de variants comunes, algunes d'elles amb decoració a l'almagra.
- Fragments informes tant de les variants fines com de les comunes.

Llàntia.

Només han aparegut dos fragments d'aquesta forma ceràmica, la Rosselló 6, un fragment de caçoleta i un fragment de bec de la variant 4.

Escudella.

Correspon al tipus Rosselló 7 i es contabilitzen tres fragments de vora d'aquesta forma.

- Un fragment amb vidriat blanc.
- Un fragment amb vidriat verd a l'exterior i blanc a l'interior. Porta decoració en verd i manganès.
- Un fragment vidriat en verd intens.

Tapadora.

Es trobaren 11 fragments que cal relacionar amb la variant A de Rosselló, un d'ells decorat amb corda seca parcial.

Ribell.

S'identifiquen 16 vores d'aquesta forma, tots ells corresponen a la variant A. Així mateix, són abundosos els fragments de base i informes que poden pertànyer a aquesta forma.

Trespeus.

Dos fragments de vora i cos vidriats en blanc per les dues cares, els quals corresponen a dos trespeus identificables amb la variant D de Rosselló.

Olla.

Encara que els fragments d'aquest tipus són corrents a l'excavació, només tenim tres fragments identificables. Aquests són dos fragments de la variant Ec i un fragment de la variant E sense poder concretar més.

Alfàbia.

Tenim dues vores de ceràmica que poden ser identificables amb aquesta forma, en concret amb la variant C de Rosselló.

Altres formes.

Cal fer esment a dos fragments de formes diferents que per les seves característiques semblen ser, formalment una novetat dintre el panorama de les ceràmiques trobades a l'illa. Aquests són el nombre 94 i el 101 que més avant analitzarem.

Figura antropomorfa de terra cuita.

Hem pogut identificar restes d'un possible siurell format per una placa circular, sobre la qual es situa una petita caçoleta entre les cames d'una persona que es troba asseguda, de la qual sols es conserva la part inferior.

Unitat Estratigràfica 8.

CERÀMICA.

Ceràmica fina d'Època Republicana.

Estudiam aquests materials de forma conjunta car llur quantitat és molt esquifida. Així, s'han identificat dos fragments informes de campaniana A i un fragment de ceràmica pseudo-campaniana ebusitana de difícil identificació, tam-

bé fou excepcional la troballa d'un fragment de peu decorat amb rodeta de sigillata aretina, així com un fragment informe del mateix tipus de ceràmica.

Terra Sigillata Sudgàllica.

Són pocs els fragments trobats, només alguns informes, un d'ells amb decoració.

Sigillata Clara A.

És un tipus ceràmic molt freqüent en aquest nivell i representat per una ampla gamma de formes. Podem esmentar la presència d'un fragment de vora Lamb. 1 A (Hayes 8 A), una vora Lamb. 1 B (Hayes 8), dues vores de Lamb. 2 (Hayes 9 A), tres vores de la forma Lamb. 3, vora de Lamb. 4, tres vores de Lamb. 6 (Hayes 34), tres vores de Lamb. 8 (Hayes 14/17), dues vores Lamb. 9 A (Hayes 181), tres fragments de Lamb. 9 B (Hayes 63), 8 fragments de vores i bases de la forma Lam. 10 A (Hayes 23 B), un fragment de vora Lamb 18 (Hayes 56).

Sigillata Clara C.

Encara que s'han trobat un cert nombre de fragments d'aquest tipus només s'identifiquen alguns d'ells. Aquests pertanyen a les formes Lamb. 40 (Hayes 50) de la qual hi ha 6 fragments, un fragment de Lamb. 42 (Hayes 67) i un fragment de Lamb. 44.

Sigillata Clara D.

A l'igual que els altres tipus és representat per una varietat important de formes. Així, tenim fragments identificables amb les formes Lamb. 41, amb quatre fragments, un fragment de Lamb. 42, un fragment de Lamb. 54 (Hayes 61 A) i un fragment de la forma Lamb. 55 B (Hayes 88). A més ha aparegut un fragment de vora de la forma Hayes 90 de pasta i superfície gris.

Ceràmica comuna romana.

D'entre la ceràmica comuna destaquen dos fragments de ceràmica de Parets Fines de difícil identificació. Són freqüents els fragments d'olles de vora aplicada Vegas 5 i dels plats i tapadores Vegas 16, també un fragment de morter Vegas 7, una vora d'olla Vegas 3 i una vora de gerra possiblement de la forma Vegas 39. També es present un fragment de caçoleta de llàntia.

Material amfòric.

En aquest nivell ha resultat més abundós i de gran diversitat quedant desglossat de la següent manera.

- Dos fragments de vora de itàliques tardo-republicanes.
- Quatre fragments de laietanes Dressel 2/4 i una itàlica Dressel 2/4.
- Ebusitanes P. 25.
- Una vora de Ebusitana P. 26.
- Un fragment de vora i un pivot de PE. 18.
- Tres vores de PE. 41.
- Cinc vores d'ebusitana Baix-imperial, dues d'elles amb arrancament d'ansa.
- Dues vores de Beltran 62.
- Una vora de Dressel 20.
- Una vora d'africana tardo-romana Keaey 7.

Metall.

Numismàtica: sis monedes de bronze no identificables.

Escultura: una mà esquerra de bronze i altres fragments modelats.

Joiaria: anell de bronze.

Material ossi.

En contacte amb el trespol es trobà una agulla d'òs de cap rodó que té 68 mm. de llarg.

Material lític.

Són bastant nombrosos els fragments de rengletes de marbre de diferents tonalitats, blans, verd i grana. També podem afegir un fragment de pedra calcària motllurada formant ondulacions.

Material de vidre.

Es redueix a petits fragments d'escàs volum i tonalitats diferents, d'entre ells destaca un fragment de tipus millefiori.

ESTUDI DELS MATERIALS

La ceràmica fina Republicana i Alt Imperial.

Aquest tipus de ceràmica fou, com hem pogut apreciar a l'inventari, sensiblement escàs. A més, la major part són informes i només dos fragments poden ésser identificats amb una forma concreta.

Un primer fragment cal identificar-lo amb la vora d'un bol de pseudo-campaniana nord-africana, possiblement de Cartago (N.º Inv. 839, Fig. 3-2).

Aquest es defineix pel seu vernís de color negrós de poca intensitat i tonalitat mate, el qual es molt adherit a una pasta dura i de color cendrós. La vora és lleugerament arrodonida i amb dues acanaladures a la part inferior de la cara externa.

Aquest fragment és molt semblant als apareguts a Byrsa tant per forma com per tipus de pasta i vernís.¹ A Mallorca és un tipus gairebé desconegut, encara que cal esmentar la troballa de tres exemples a l'ancoratge de Na Guardis.²

Ja en el camp de les sigillates destaca l'aparició d'un peu gruixut segurament de sigillata aretina, la qual porta una decoració de tres anells concèntrics complementats amb petites incisions a l'anell extern. La recerca de possibles paral·lismes amb altres troballes no ha estat profitosa (N.º Inv. 3.403, 3-1).

Així mateix, malgrat no gaudir d'alguna forma de sigillata aretina, tenim un fragment de vora de sigillata sudgàlica decorada (Fig. 3-3), la qual correspondria a una forma troncocònica, possiblement una copa semblant al tipus Dragendorff 33.³

Terra Sigillata Clara.

Com ja ha quedat especificat a l'inventari les sigillates clares representen el conjunt de ceràmiques fines més abundós del sondeig pel que fa a les ceràmiques romanes.

La tipologia de les sigillates clares de la Mediterrània Occidental es caracteritza, com ja diu G. Martín,⁴ per la seva monotonia, amb una reiteració continua de les formes i els seus trets. El sondeig que estudiem respon totalment a aquestes característiques.

Terra Sigillata Clara A.

Forma 1.

S'identifiquen tres fragments, dos d'ells corresponen a la variant Lamb. 1 A (Hayes 8) amb decoració de rodeta a la vora (Fig. 3-4), aquestes són datades per Hayes entre el 80 i el 90 d. C. fins al 160 d. C. De la variant 1 B, sense decoració, tenim un fragment (Fig. 3-5) que es pot situar a la segona meitat del segle II.⁵

Forma 2.

Els tres fragments d'aquest tipus pertanyen a la variant A de Hayes al portar decoració de rodeta sota la vora (Fig 3-6 i 7). La cronologia d'aquesta variant abarca entre el 100 i el 160 d. C.⁶

¹ LANCEL, S.: *Byrsa II. Rapports préliminaires sur les fouilles 1977-1978: niveaux et vestiges puniques*. École Française de Rome, 1982, p. 24.

² Informació donada pel mateix director de les excavacions.

³ OSWALD, F. - PRYCE, D.: *Introduction to the study of Terra Sigillata*. Gregg press L.T.D. London, 1966, làmina LI.

⁴ MARTÍN, G.: *Terra sigillata clara de Pollentia*. Pollentia 3 Estudio de los materiales, I Sa Portella excavaciones 1957-1963. Ciutat de Mallorca, 1983, pp. 169-240.

⁵ HAYES, J. W.: *Late roman pottery*. The British School at Rome. London, 1972, pp. 33-35.

⁶ Op. cit. pp. 35-37.

Forma 3.

Tenim tres fragments de la variant A de Lamboglia que es diferencia pel seu llavi arrodonit (Fig. 3-8 i 10); també apareix un exemple de la variant 3 B i de llavi bisellat a l'interior (Fig. 3-9). Tots els fragments tenen unes parets molt rectes i el diàmetre de les boques és reduït. La cronologia d'aquest tipus és molt dilatada, encara que les variants que es presenten semblen correspondre a la B de Hayes que s'enmarca entre el 160-200 d. C.⁷

Forma 6.

Malgrat sigui una forma poc freqüent a altres jaciments en aquest sondeig han aparegut quatre fragments, els quals tenen una vora de característiques semblants a la trobada a la zona de la Portella de Pollentia,⁸ tot i que aquesta és de parets més rectes que les del sondeig que estudiam. Els fragments els podem definir com vores exvassades amb la part interior bisellada i parets lleugerament corvades (Fig. 4-1 a 3).

La cronologia d'aquesta forma és encara poc definida, Hayes proposa unes dates que oscil·len entre finals del segle II i principis del III.⁹

Forma 8.

Corresponen a aquest tipus cinc fragments de vores ja sigui de llavi arrodonit o apuntat (Fig. 4 —4 i 5). La cronologia és poc precisa. El fragment 1901 pot correspondre, per la corvatura de les parets, a la variant 14/17 de Hayes que aquest autor situa cap a la segona meitat del segle II;¹⁰ els altres fragments són menys definits i per tant no és possible determinar datacions concretes.

A més a més, no hi ha igualtat de criteris pel que fa a la cronologia entre els diferents autors. No obstant això, darrerament es tendeix a donar un ample marge cronològic; així G. Martín les fa presents des dels inicis de la producció d'aquest tipus ceràmic i derivats de formes anteriors.¹¹

Forma 9.

Sis són els fragments els quals corresponen a diverses variants, ja sigui per portar o ser marcat el peu de la base. Pel que fa a la cronologia les podem situar bàsicament envers la segona meitat del segle II i principis del III (Fig. 4-7).¹²

Forma 10.

Dels 10 fragments estudias 9 corresponen a la forma 23 B de Hayes, la qual es diferencia per tenir l'interior del llavi engruixit, mentre que la variant 23 A té el llavi arrodonit (Fig. 5-1 a 7). Aquesta forma s'inicia a la primera meitat del segle III.¹³

⁷ Op. cit. p. 39.

⁸ MARTÍN, G.: Op. cit. p. 174.

⁹ HAYES, J. W.: Op. cit. p. 56.

¹⁰ Op. cit. pp. 42-43.

¹¹ MARTÍN, G.: Op. cit. p. 175.

¹² HAYES, J. W.: Op. cit. pp. 49-51.

¹³ Op. cit. pp. 45-48.

Forma 18.

És una forma poc usual als jaciments mallorquins, en aquest cas trobam un únic fragment (Fig. 5-8). Aquest té una vora engruixida a la part exterior i el llavi arrodonit; cal relacionar-la amb la variant 5 C de Hayes, la qual cronològicament s'enquadra cap a la meitat de la quarta centúria.¹⁴

La Terra Sigillata Clara Lucente.

Els pocs fragments que hem pogut trobar són informes, si bé un d'ells porta decoració de rodeta al cos, per la qual cosa podria esser identificat amb la forma 1/3. Aquesta forma té una cronologia dilatada que va de finals del segle III a la segona meitat de la quarta centúria.¹⁵

La Terra Sigillata Clara C.

Forma 40.

És la forma més frequent de les clares C, representades per set fragments entre vores i bases, seguint la tònica general de l'illa. La seva cronologia oscilla entre la segona meitat del segle III i els inicis del segle IV.¹⁶

Forma 42.

Sols hem identificat un fragment de vora que porta una canaladura. Sembla que no és molt frequent als jaciments illencs, així a la Portella de Pollentia únicament apareixen dos fragments.¹⁷ La cronologia sembla ser similar a la Lamboglia 40.

Forma 44.

A l'igual que l'anterior és una forma poc usual a l'illa, de fet a la zona de la Portella de Pollentia no es troba cap fragment. En aquest cas hem trobat un fragment de vora d'un petit bol (Fig. 4-6). Segons Lamboglia aquesta forma és una derivació de la Lamboglia 8 de la Clara A.¹⁸

Terra Sigillata Clara D.

Forma 41.

Representa la forma més nombrosa dins el tipus de les clares D al sondeig amb quatre fragments de vora (Fig. 6-1). Aquests plats de gran diàmetre i escassa fondària són tots envernissats únicament a l'interior.

¹⁴ HAYES, J. W.: op. cit. pp. 26-29.

¹⁵ LAMBOGLIA, N.: *Nuove osservazioni sulla "Terra Sigillata Chiara II" (Tipi C, Lucente e D)*. *Revista di Studi Liguri* anno XXIX. Bordighera, 1963, pp. 168-170.

¹⁶ HAYES, J. W.: op. cit. pp. 69-73.

¹⁷ MARTIN, G.: op. cit. p. 180.

¹⁸ LAMBOGLIA, N.: op. cit. p. 156.

Forma 42.

Aquesta forma de vora semblant a l'anterior però amb dues ones, correspon a una peça en forma de plat fons i de la qual tenim un exemple al sondeig. Cal fer notar que aquest fragment té un perfil lleugerament diferent als presentats per Lamboglia i per Hayes, així com dels apareguts a la Portella de Pollentia. Mentre que els prototipus estudiats el té a l'inrevés (Fig. 5-9). La cronologia donada per Hayes és molt dilatada oscil·lant, segons les variants, entre el 360 i el 470.¹⁹

Forma 54.

Malgrat sigui una forma frequent als jaciments Baix Imperials de l'illa només hem trobat un fragment de vora al sondeig. Es tracta d'una vora recta de perfil triangular i amb el llavi apuntat. La cronologia proposada per Hayes abraça dels 325 al 450 d. C.²⁰

Forma 55.

El fragment de vora aparegut és de llavi arrodonit i diferenciat del cos per dos esglaons, un a l'interior i l'altre a l'exterior, provocats per la major gruixa de la vora. La forma correspon a la variant B de Lamboglia i a la forma Hayes 88. Aques autor la situa entorn als inicis del segle VIè.²¹

Altres formes.

També cal apuntar l'aparició d'un fons de morter, aquest té la base plana i les parets, malgrat es conservi un troç molt petit, sembla serien molt obertes i rectes (Fig. 6-11).

Ceràmica paleocristiana grisa.

Un fragment de vora ens ha permès identificar aquest tipus de ceràmica al jaciment, la qual pot ésser identificada amb la forma 89 de Hayes en vernís roig. Els escassos coneixements que es tenen sobre aquest tipus de ceràmica no permet precisions. Malgrat això, cal afirmar que seria un dels fragments més tardans de l'excauació, el seu paral·lel formal en vernís roig té una cronologia entre la segona meitat del Vè i principis del VIè²² (Fig. 5-10).

LA CERÀMICA COMUNA ROMANA.

Ceràmica de "Parets Fines".

La presència d'aquestes terrisses és molt reduïda, en concret s'ha identificat un fragment de vora que podria pertànyer a la forma Mayet XLIII. Es tracta

¹⁹ HAYES, J. W.: op. cit. pp. 112-116.

²⁰ Op. cit. pp. 100-107.

²¹ Op. cit. p. 136.

²² Op. cit. pp. 136-139.

d'un gobelet de vora rodonida i amb acanaladures, porta decoració a la barbotina de tres mugrons i dues línies que podrien tractar-se de fulles d'aigua (Fig. 6-2).²³

Un segon fragment (N.º Inv. 3.075), correspon a un gobelet de boca tancada amb vora engruixida i llavi plà, la pasta és de color rosat (Fig. 6-3). La peça N.º Inv. 3.074 pertany a la part inferior d'un gobelet, té la base plana i diferenciada i la seva pasta és grisenca. A més d'aquests fragments tenim una altra base i alguns informes, tots ells inclassificables donada la fragmentarietat del seu estat.

Ceràmica de cuina.

Les formes que hem pogut identificar s'enquadren dins la llista de ceràmiques que de forma reiterada i monòtona apareixen als jaciments mallorquins. Les de major importància quantitativa són les olles de vora aplicada i fons estriat, correspon a la forma 5 de Vegas (Fig. 6-4 a 7, Fig. 7-1),²⁴ i les tapadores Vegas 16 (Fig. 8-1 a 8).²⁵ Aquests dos tipus presenten unes característiques de forma i qualitat similar i no presenten cap diferència de les peces conegudes fins ara, només cal destacar la presència d'una vora d'olla Vegas 5 fabricada a mà (Fig. 6-4).

Apart d'aquestes dues formes cal esmentar les quatre vores de morter (Fig. 7-3 a 5), les quals són de característiques semblants a les pollentines. En concret la peça 1.582 cal relacionar-la amb la variant 8 de Vegas, la qual aparegué a la casa Nordest i per tant datable a la segona meitat del segle I i principis del segle II.²⁶ El fragment 939 té una notable semblança amb la variant 11 de Vegas apareguda a la Casa dels Dos Tresors, amb una cronologia entre la meitat del segle III i el IV.²⁷

Altres formes són una boca d'olla amb la boca cap a dintre, la qual correspondria al tipus Vegas 3;²⁸ alguns fragments de gerres entre els quals destaca un fragment de coll de boca tancada amb la boca diferenciada i el llavi arrodonit, la qual porta una ansa que arranca de sota la vora (Fig. 9-4), i que es podria relacionar amb les gerres Vegas 39.²⁹ Així mateix, observam la presència d'un platet de pasta blanca-grogosa de mala qualitat (Fig. 8-10) que pot identifac-se amb la variant 8 del tipus 16 de Vegas.³⁰

Així doncs, es comprova una gran abundància de fragments d'olles i tapadores i una escassa presència d'altres formes de la ceràmica de cuina.

²³ MAYET, F.: *Les ceràmiques a parois fines dans la Peninsule Iberique*. Centre National de la Recherche. París, 1975, pp.

²⁴ VEGAS, M.: *Ceràmica común romana del Mediterráneo occidental*. Publicacions eventuales de la Universitat de Barcelona n.º 22. Barcelona, 1973, pp. 22-26.

²⁵ Op. cit. pp. 49-53.

²⁶ Op. cit. pp. 28-34.

²⁷ Op. cit. p. 34.

²⁸ Op. cit. pp. 17-19.

²⁹ Op. cit. pp. 95-97.

³⁰ Op. cit. pp. 49-53.

Llàntia.

Fragment de caçoleta amb ansa d'una llàntia de la forma Ponsich III-B (Dressel 20) (Fig. 8-9). Al voltant del disc central porta decoració d'oves.⁸¹

Aquest conjunt de materials ens marquen una cronologia molt ampla, des de època Republicana fins al segle V d. C. En tot cas, són especialment importants per la freqüència d'aparició els materials dels segles II i III d. C., sempre tenent en compte que es tracta de sigillates africanes amb cronologies molt amples.

Les formes són molt comuns als altres jaciments de l'illa de Mallorca, principalment a Pollentia, emperò s'en donen també de poc freqüents, com les formes Lamb. 6 i Lamb. 18 de Sigillata Nordafricana A i la Lamb. 42 de Sigillata Nordafricana D.

De totes maneres, aquest tipus de ceràmica d'importació nordafricana domina el panorama de les ceràmiques de servei de taula des de finals del segle I d. C. Les ceràmiques de cuina, amb formes paral·leles a les sigillates clares són també d'importació nordafricana, encara que cal apuntar la presència d'una imitació possiblement local de la forma 5 de Vegas.

⁸¹ PONSICH, M.: *Les lampes romaines en terre cuite de la Mauretaine Tingitane*. Rabat, 1961

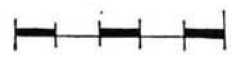
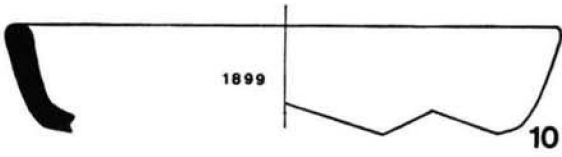
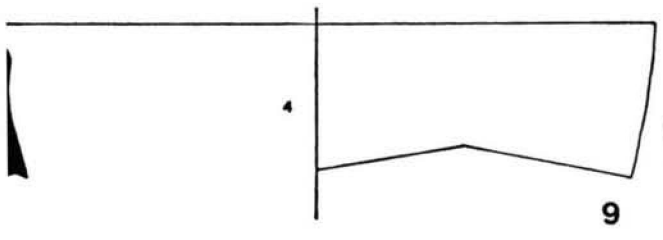
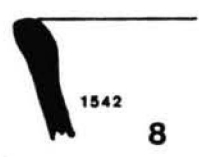
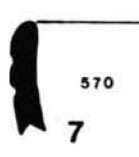
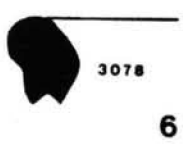
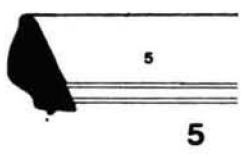
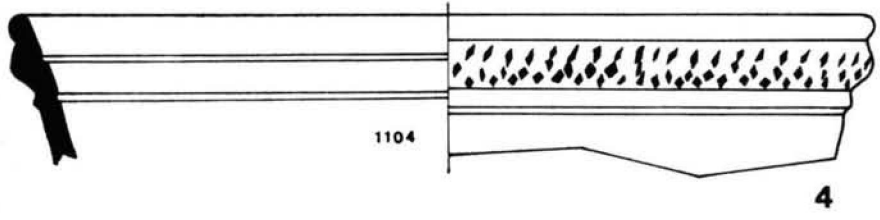
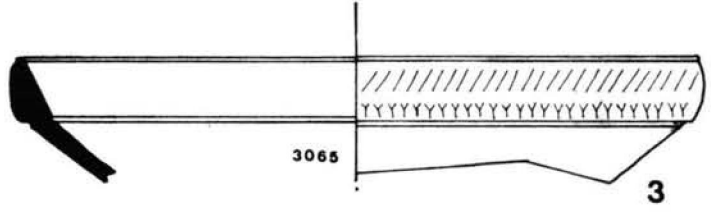
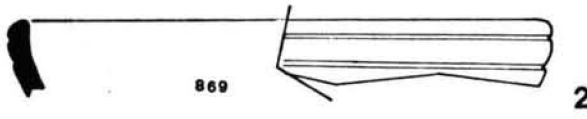
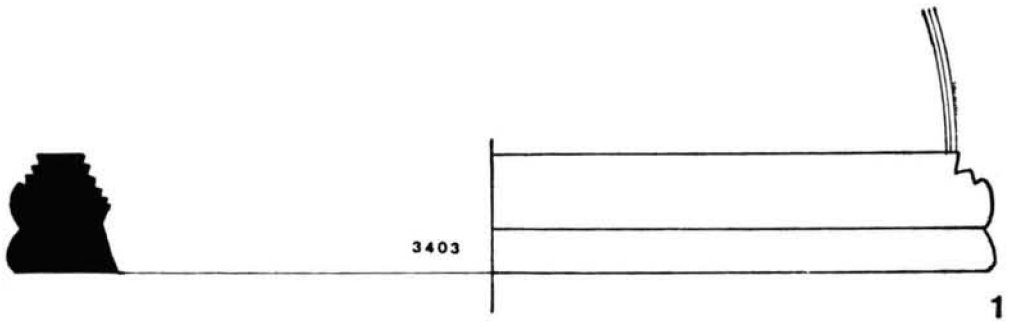

FIG. 3

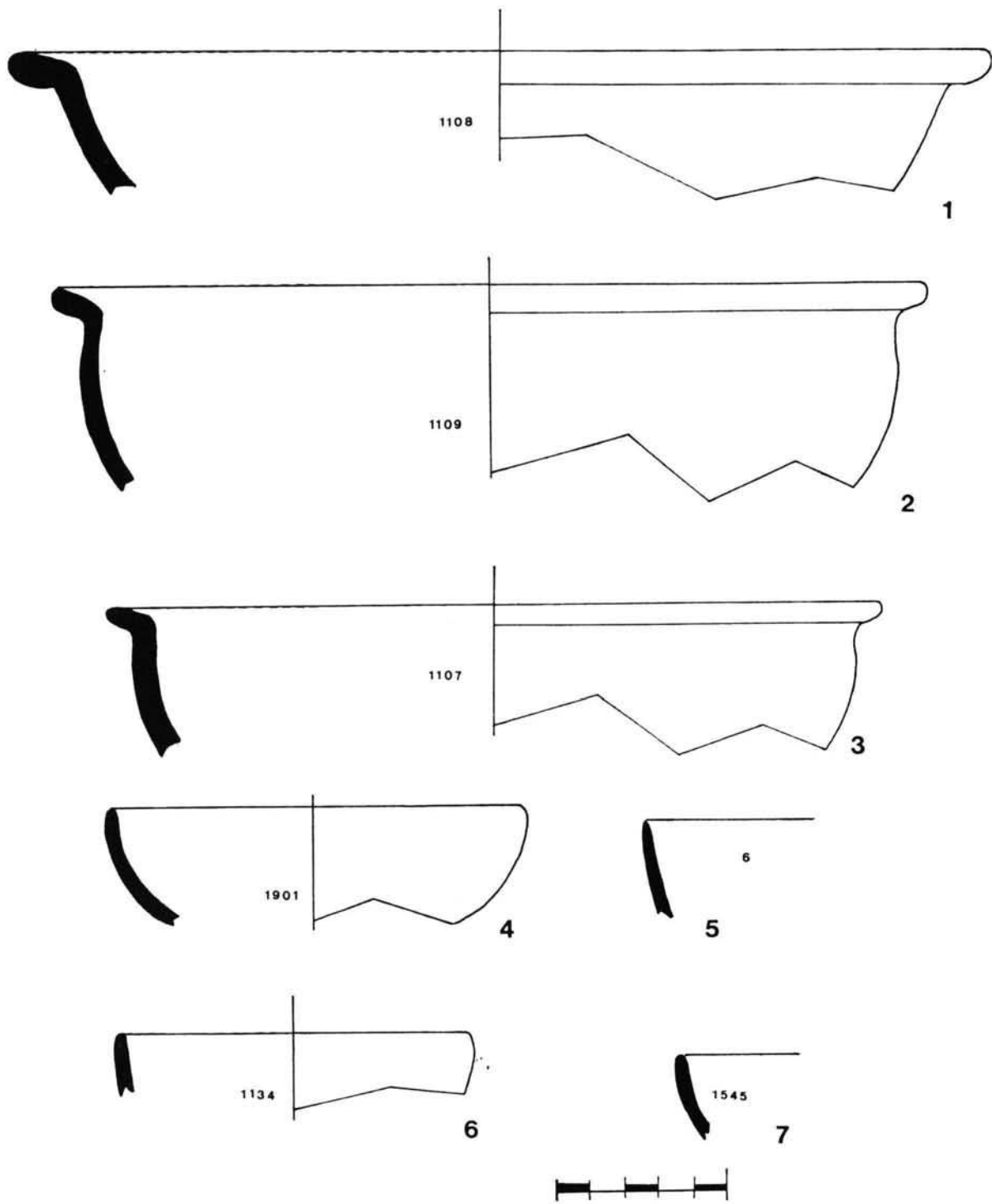

FIG. 4

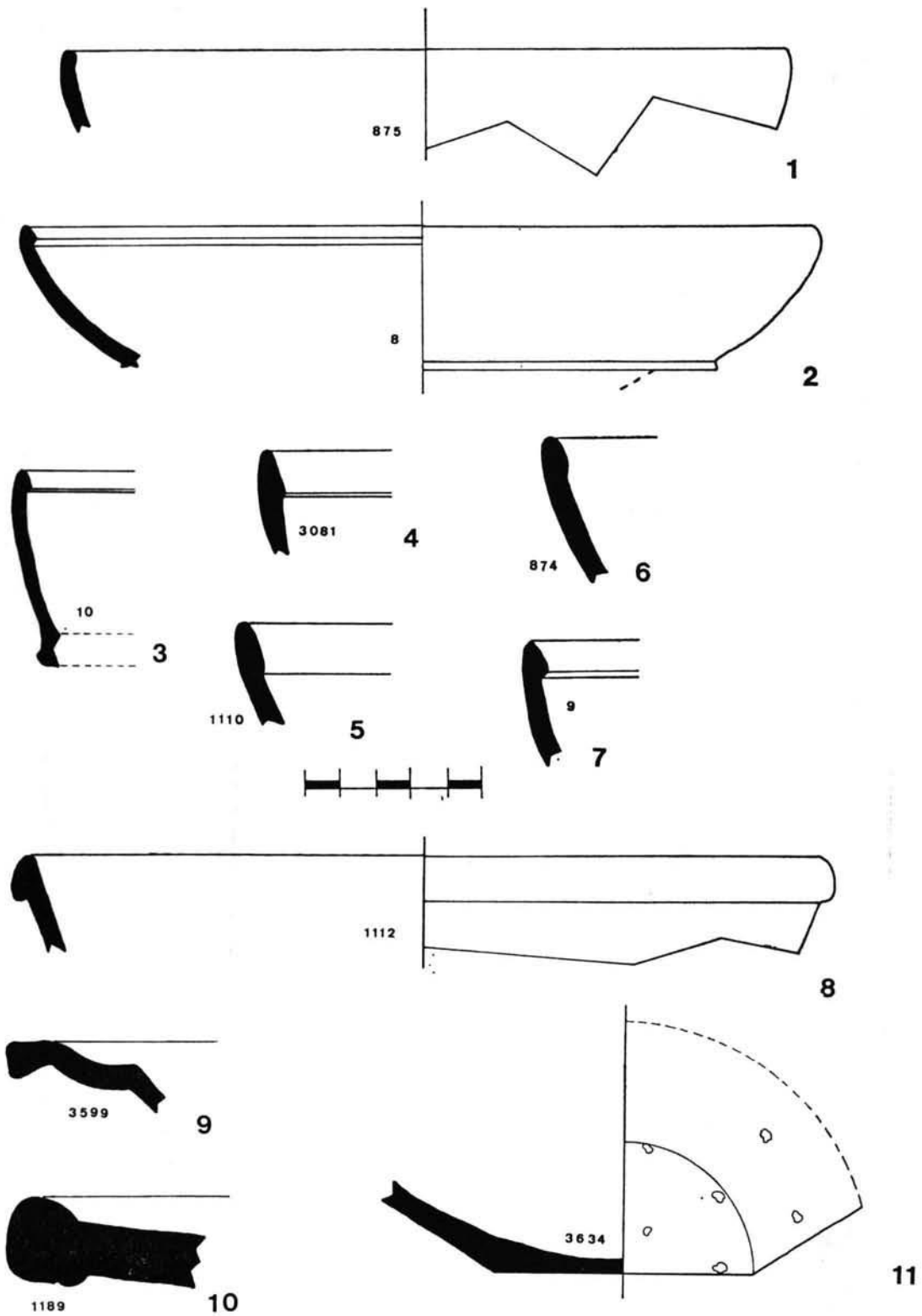

FIG. 5

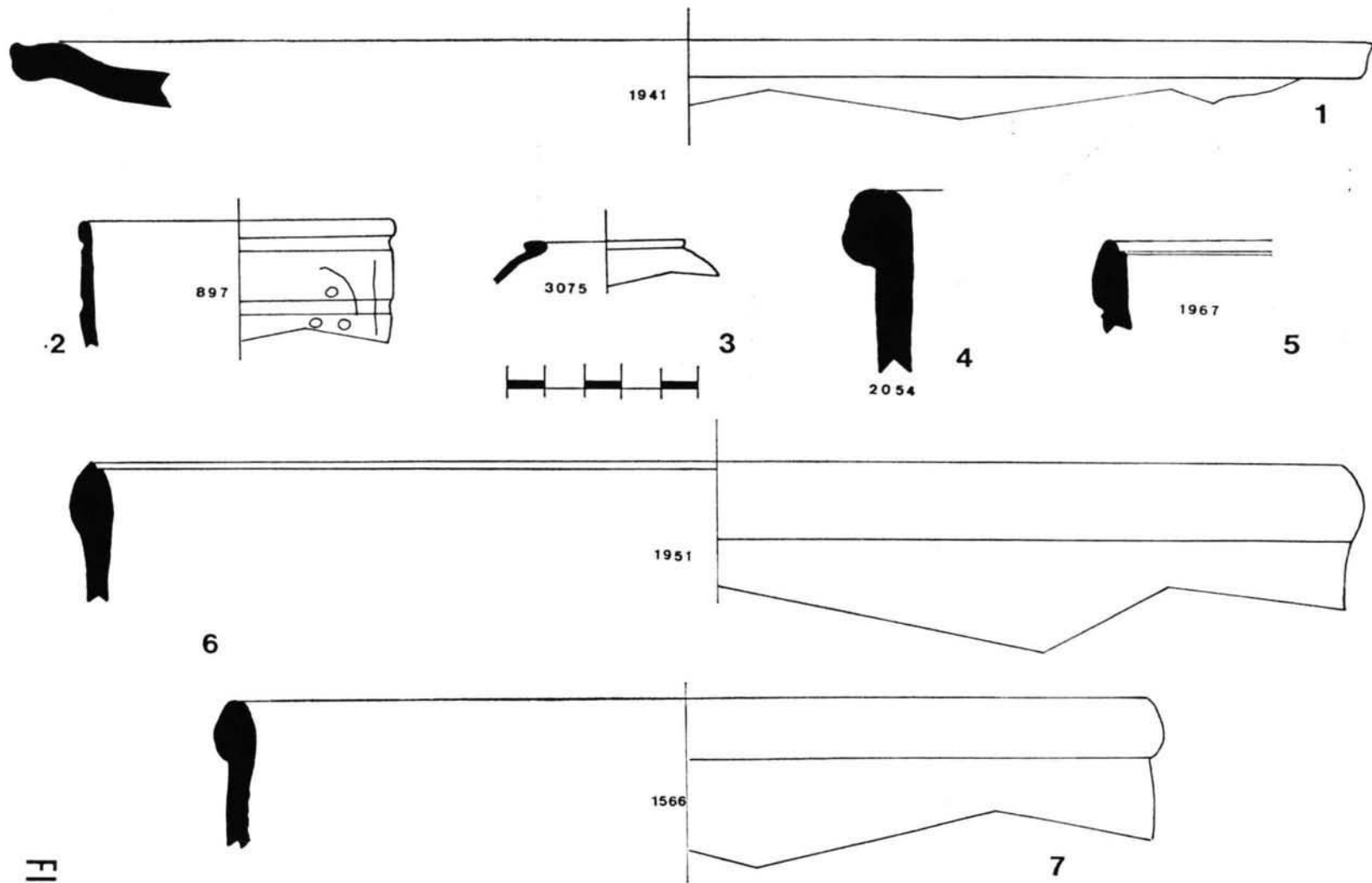

FIG. 6

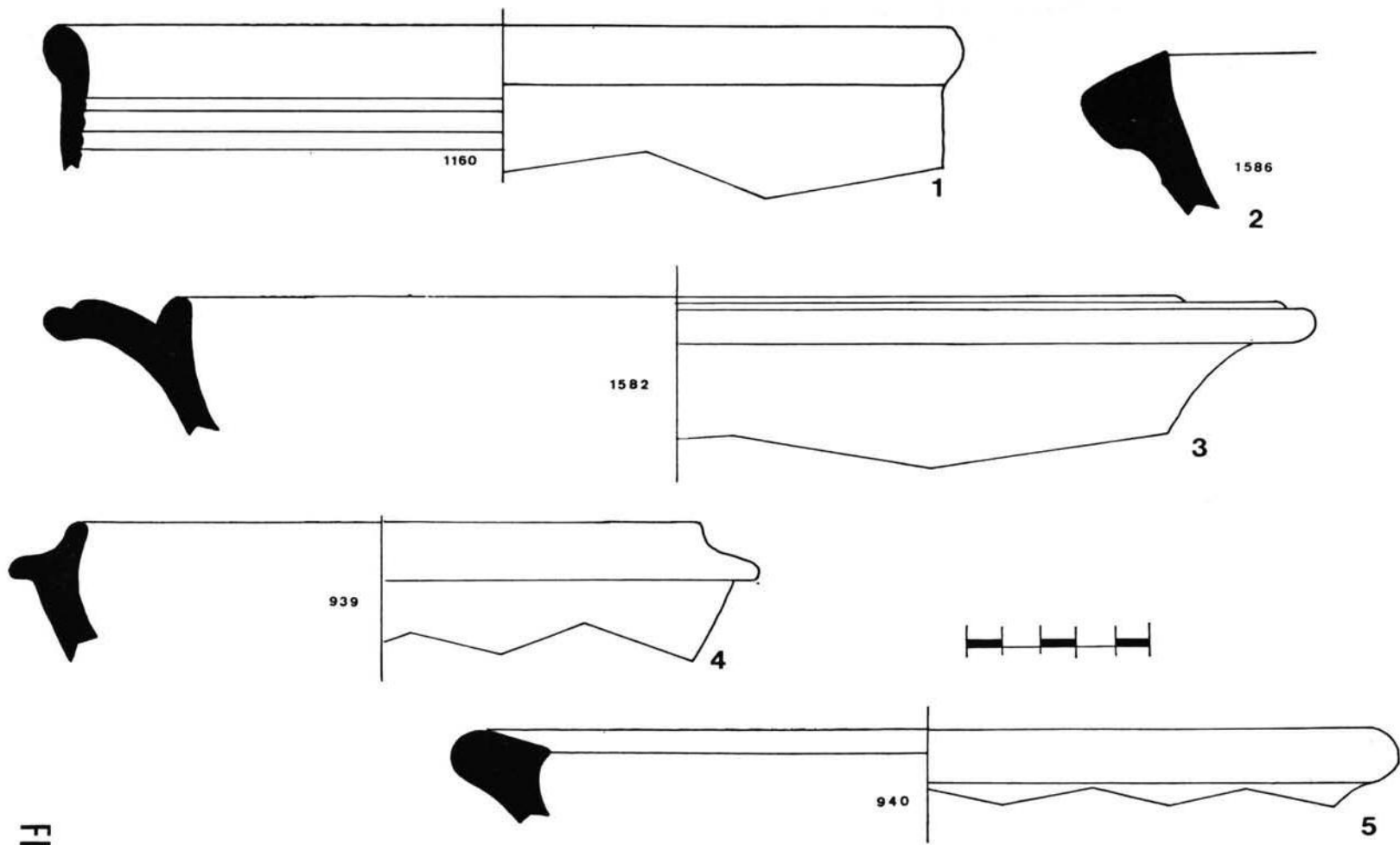

FIG. 7

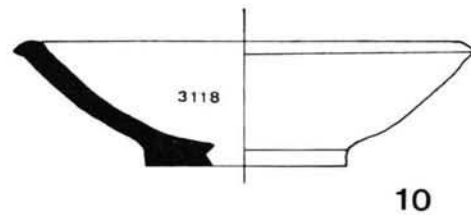
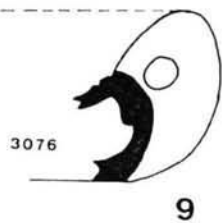
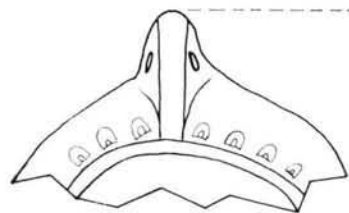
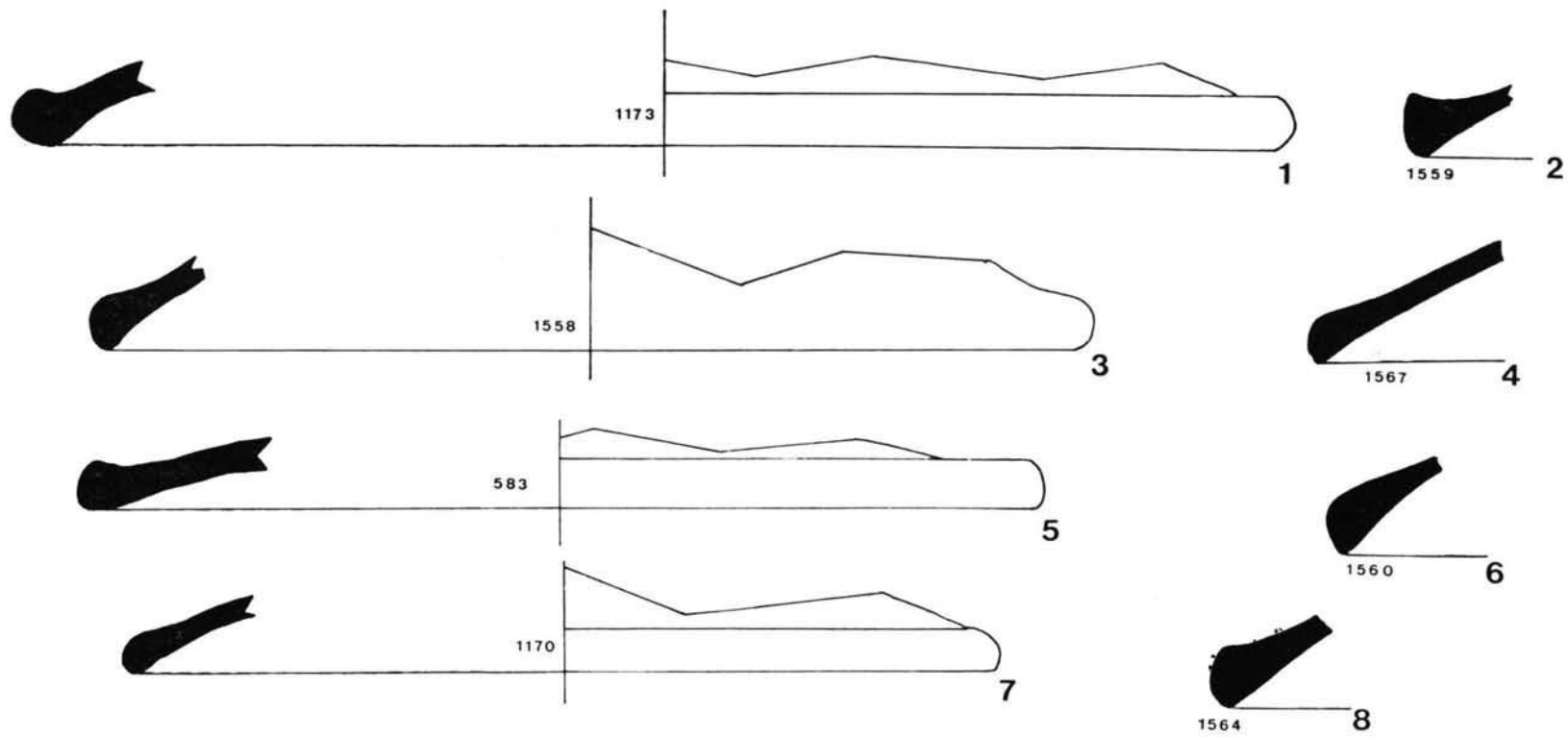

FIG. 8

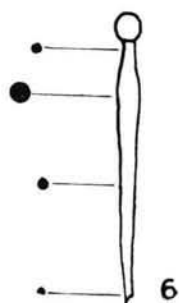
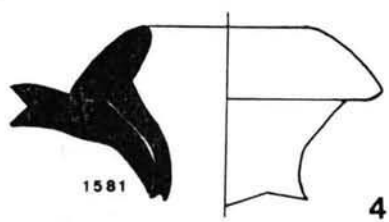
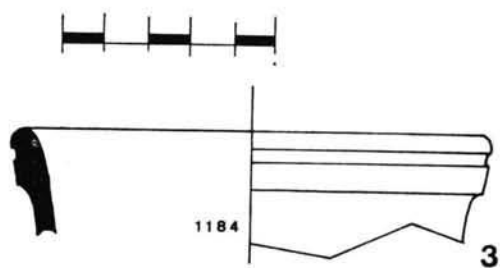
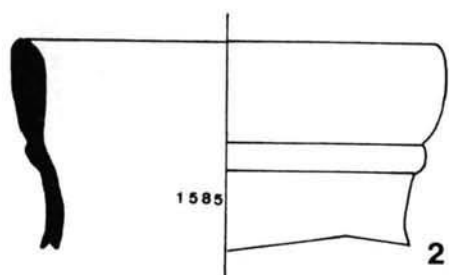
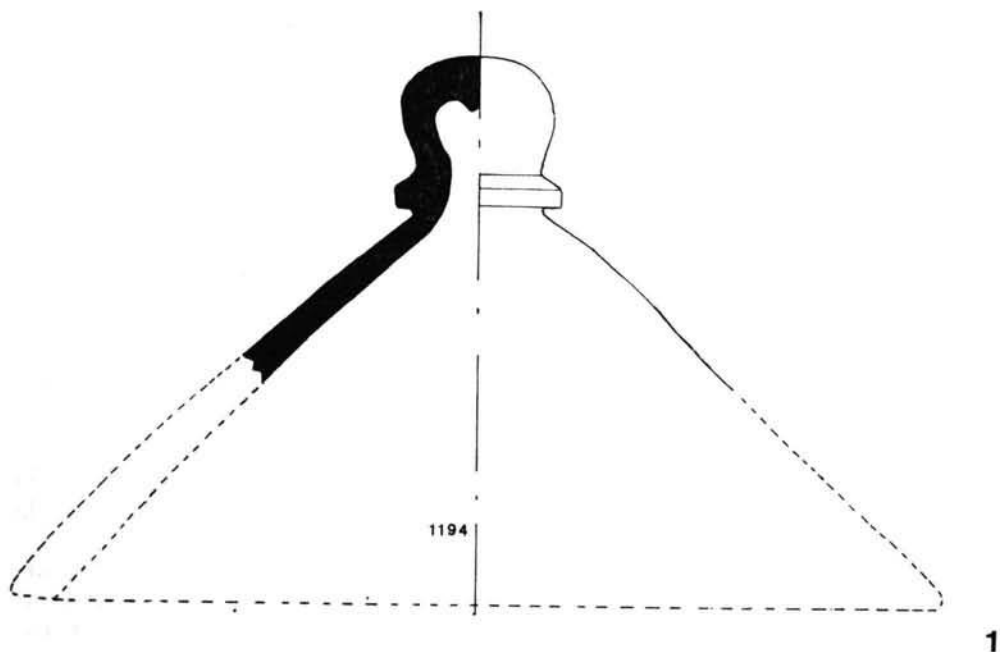

FIG. 9

EL MATERIAL ANFÓRICO

V. GUERRERO AYUSO

El lote de ánforas halladas en estos sondeos es realmente modesto y fragmentario como para poder extraer de él conclusiones con posibilidad de aplicación general al tráfico comercial de la antigua colonia fundada por Q. C. Metelo el 123 a. C.; en principio ningún fragmento remonta con claridad el 100 a. C., lo que sin duda puede interpretarse como un síntoma claro de que a pesar de la fundación un cuarto de siglo antes, fundación estrictamente administrativa, la ciudad real tardaría aún cierto tiempo en arrancar como núcleo urbano capacitado de concitar intereses comerciales de cierta envergadura para dejar rastros arqueológicos importantes. Esta situación comienza a cambiar hacia el primer cuarto del siglo I a. C.³² cuando los materiales de importación tardorrepublicanos comienzan a estar presentes en cantidades apreciables.

Pese a todo esta muestra anfórica tiene el interés de ser la primera que se presenta procedente de los niveles romanos del subsuelo de Palma.

1.—*Itálicas Tardorrepublicanas* (fig. 10, 1 y 2).

Sólo dos ejemplares pueden atribuirse a envases de procedencia itálicas tardorrepublicanas, los n.º 2.059 y 2.058, presentan una arcilla rojo ladrillo de composición muy arenosa y con corpúsculos de mica negra idéntica a los especímenes republicanos de la "Ciotat"³³ sin embargo se trata, a juzgar por las secciones de los labios, de ejemplares tardíos, dentro ya del siglo I a. C.³⁴

2.—*Ánforas Dressel 2/4* (fig. 10, 3 a 7).

Cinco fragmentos corresponden a envases del tipo conocido generalmente como Dressel 2/4. Ánforas vinarias, con diversos centros de producción repartidos en una extensa área geográfica, Lacio, Campania, Tarraconense y Narbonense, con imitaciones tardías incluso en Egipto³⁵ cuyo conocimiento es hoy bastante

³² V. M. GUERRERO: *Problemas en torno al inicio de la romanización en Mallorca*, en I Jornades Internacionals d'Arqueologia Romana, Granollers, 1987 (en prensa).

³³ F. BENOIT: *Nouvelles épaves de Provence (I)*, en Gallia XVI, 1958, p. 5-39, fig. 26-27.

³⁴ P. GALLIQU: *Les amphores tarde-républicaines*, en Archéologie en Bretagne, supp. n.º 4, 1982.

³⁵ C. PANELLA y M. FANO: *Le anfore con anse bifide conservate a Pompei: contributo ad una loro classificazione*, en Actas del Coloquio de Roma, París 1977. A. TCHERNIA y F. ZEVI: *Amphores vinaries de Campanie et de Tarraconaise á Ostie*, en Recherches sur les Amphores Romaines, Roma 1972, p. 35 y sig.; A. TCHERNIA: *Les amphores vinaries de Tarraconaise et leur exportation au debut de l'Empire*, en Arch. Esp. de Arq., 44, Madrid 1971, p. 38-85. R. PASCUAL: *Las ánforas de la Layetania*, en Actas del Coloquio de Roma, Roma 1977, p. 47-96. J. Y. EMPEREUR: *Un atelier de Dressel 2-4 en Egipte au IIIe siècle de nostre Ere*, en Bull. de Corresp. Hellénique, supp. XIII, París 1986 d. 599-608.

notable gracias a estudios monográficos a los que nos remitimos para no reiterar cuestiones suficientemente conocidas.³⁶ Es necesario destacar para Mallorca que la abrumadora mayoría de los ejemplares que hemos tenido ocasión de estudiar corresponden a ejemplares laietanos, y este es también el caso del lote recuperado en el sondeo que nos ocupa, entre las que sólo un ejemplar, el n.º 3.421, correspondería a un ejemplar itálico.

Las ánforas Dressel 2/4 aparecen asociadas frecuentemente a las ánforas también vinarias PE-25 procedentes de Ebusus, cuestión que habíamos apuntado en varios contextos procedentes de la Colonia de Sant Jordi, como es el caso del nivel I del fondeadero de Na Guardis³⁷ de los campamentos de extracción de sal³⁸ y del yacimiento de la playa de Es Trenc.³⁹ Conviene retener al respecto que cargamentos mixtos de vinos laietanos y ebusitanos comienzan a ser conocidos en las rutas del Mediterráneo Centro-Occidental como pone en evidencia el pecio "Est-Perduto" en Bonifacio⁴⁰ o los restos del cargamento es época claudio-neroniana ya citado del fondeadero de Na Guardis.

Para la cuestión concreta de los envases Dressel 2/4 de la Tarraconense interesa tener presente el cargamento del pecio "La Chrétienne H"⁴¹ en donde se documentan variantes distintas y un interesante compendio de marcas dentro de un contexto fechado en la primera mitad del s. I de la Era. Igualmente el pecio "Planier-1"⁴² nos proporciona otro cargamento bien fechado en el primer cuarto del siglo I d. C.

En cualquier caso para una visión muy completa del comercio vinario de la Tarraconense en ánforas Dressel 2/4 es imprescindible remitirse a un reciente estudio de conjunto realizado M. Corsi-Sciallano y B. Liou en el que se pone al día el estado de la cuestión.⁴³ El estado tan fragmentario del material recuperado nos impide establecer relaciones más precisas con los contextos que hemos tenido presente en esta breve reseña y por supuesto es imposible reconstruir variantes tipológicas dentro de este tipo anfórico.

3.—Ebusitanas Augústeas y Altoimperiales.

Pese a lo exiguo de su número, los envases ebusitanos augústeos y altoimperiales constituyen el lote mejor representado en estos sondeos, no sólo en cuanto a la cantidad sino también por componer un panorama completo de las tres

³⁶ Para una última puesta al día es de obligada consulta A. HESNAR: *Les Dressel 2/4, amphores à vin de la fin de la République et du début d'Empire. Un essai de construction typologique*, Aix-en-Provence, 1981 y para los aspectos comerciales en parte A. TCHERNIA: *Le vin de l'Italie romaine. Essai d'histoire économique d'après les amphores*, París 1986.

³⁷ V. M. GUERRERO: *El asentamiento púnico de Na Guardis*, Exc. Arq. en España, 133, Madrid 1984, p. 23 y sig., fig. 8.

³⁸ V. M. GUERRERO: *La explotación antigua de las salinas*, en La Colonia de Sant Jordi, (en prensa).

³⁹ V. M. GUERRERO: *El yacimiento púnico ebusitano de la playa de Es Trenc* (en prensa).

⁴⁰ M. CORSI-SCIALLANO y B. LIOU: *Les épaves de Tarraconaise à chargement d'amphores Dressel 2-4*, *Archaeonautica*, 5, 1985, p. 148-152.

⁴¹ C. SANTAMARIA: *L'épave "H" de la Chrétienne à Saint-Raphael (Var)*, en *Archaeonautica*, 4, 1984, p. 9-51.

⁴² M. L'HOUE: *Les statuettes de bois de l'épave Planier-1 à Marseille*, en *Archaeonautica*, 4, 1984, p. 53-73.

⁴³ Idem nota 32.

principales producciones industriales ebusitanas, vino, aceite y salazones, que bajo administración romana continúan exportándose con regularidad durante el siglo I d. C.

El tipo PE 25 (Fig. 11, 1 y 2), datado por J. Ramón entre aproximadamente el 30 a. C. y el 50/60 d. C.,⁴⁴ aunque sus límites cronológicos son aún algo imprecisos, se fabricó en diversos talleres ebusitanos, tanto urbanos como rurales, pero interesa retener aquí el de Can Rova por haber fabricado con seguridad conjuntamente ánforas de los tipos PE-25, PE-18 y PE-41.

En Mallorca el tipo PE-25 está bien documentada tanto en el área urbana de Pollentia y su hinterland⁴⁵ como en los núcleos indígenas en vías de romanización donde aparece acompañada de los tipos antes citados. Un área donde resulta particularmente abundante es la Colonia de Sant Jordi en uno de cuyos campamentos de explotación de sal este tipo representa el 66'6 % del total de ánforas estudiadas.⁴⁶ Se documenta también su presencia en los asentamientos coloniales costeros de Na Guardis⁴⁷ y Es Trenc⁴⁸ que hacia el cambio de Era vuelven a usarse como puntos de mercado al aire libre.

Fuera de Mallorca está constatada su presencia en Menorca, donde aparece en Cales Coves⁴⁹ y en los niveles augusteos del poblado de Torralba d'en Sallord⁵⁰ entre otros. Fuera del ámbito de las Baleares es aún escasamente conocida, sin embargo, el estudio de J. Ramón⁵¹ ha permitido que se le comience a identificar correctamente y gracias a ello hoy conocemos ejemplares en la costa levantina de Castellón en el yacimiento submarino de Ben-Afeli con un ejemplar que porta un grafito que ha sido interpretado como el numeral XVII,⁵² mientras que en la ruta marítima de hacia Roma encontramos ejemplares en el pecio Est-Perduto,⁵³ en las bocas de Bonifacio,⁵⁴ en el golfo de Foss,⁵⁵ en la isla de Port Cros,⁵⁶ en el pecio de Cap Benat-1⁵⁷ y en el de Chiesi.⁵⁸

Otro envase ebusitano con toda probabilidad vinario e inspirado en las án-

44 J. RAMÓN: *La producción anfórica púnico ebusitana*, Ibiza 1981, p. 113-116.

45 A. ARRIBAS y J. LLABRÉS: *Una necrópolis romana del Ager Pollentinus*, En Pollentia, Estudio de los materiales, I, Palma 1983, p. 305-365.

46 Idem nota 30.

47 Idem nota 29.

48 Idem nota 31.

49 M.^a BELEN y M. FERNÁNDEZ-MIRANDA: *El fondeadero de Cales Coves*. Exc. Arq. en España 101, fig. 53.

50 Inédito, ejemplar completo en restauración en el Museo de Deià.

51 J. RAMÓN: *La producción...* cit.

52 A. FERNÁNDEZ: *Estudio de los restos arqueológicos submarinos en las costas de Castellón*, en Cuad. de Preh.^a y Arq. Castellonense 7, 1980, p. 135-195, fig. 10-10.

J. WAGNER: *El yacimiento submarino de Ben-Afeli, Alzamora (Castellón) Estudio de las ánforas*, en Actas del VI Cong. Int. de Arq. Submarina Cartagena, 1982 (sin publicar).

J. A. GISBERT: *Hallazgos arqueológicos en la costa de Denta*, en VI Cong. Int. de Arq. Submarina (Cartagena 1982) Madrid 1985, p. 421, fig. 7, 3.

53 M. CORSI-SCIALLANO y B. LIOU: *L'epave Perduto (Bonifacio, Corse du Sud)*, en Archaeonautica, 5, 1985, p. 148-152.

54 Idem nota anterior, fig. 119.

55 Idem, fig. 121.

56 Idem, fig. 120 bis.

57 R. CALMES: *L'epave 1 du Cap Bènat*, en Cahiers d'Archéologie Subaquatique, II, 1973, p. 143-145, fig. 7.

58 D. ROSSI: *Relitto di Chiesi (Marciana)*, en M. ZACCHINI, *Relitti Romani dell'Isola d'Elba*, Lucca 1982, 128-133, tav. XXX.

foras Pascual-1 está constituido por el tipo PE-26 de J. Ramón (Fig. 11, 3), es en parte contemporáneo con la PE-25.⁵⁹ Hay que hacer constar las dificultades de identificación correcta de este tipo a partir de ejemplares muy fragmentarios que pueden confundirse fácilmente con las ánforas Pascual-1; sólo las características de la arcilla, que es idéntica al resto de las ánforas ebusitanas contemporáneas, PE-18, PE-25 y PE-41, puede permitirnos identificar los ejemplares fragmentarios. Por el momento para Mallorca sólo podemos garantizar su presencia en los campamentos de explotación de sal de la Colonia de Sant Jordi.⁶⁰

Sólo dos fragmentos (n.º 2.063 y 3.126) pueden atribuirse al tipo PE-18, que constituye el último estadio evolutivo del tipo Maña E⁶¹ y marca al mismo tiempo el fin de la producción anfórica púnico ebusitana de la "clase 1" de J. Ramón;⁶² este autor sitúa los inicios de su fabricación, de forma aún algo imprecisa, entre 130/120 a. C. y el cambio de Era, perdurando a lo largo del S. I d. C., por nuestra parte no hemos podido documentar en Mallorca ningún ejemplar que remonte la época augústea y desde luego en la década 130-120 a. C., fecha del abandono de las factorías coloniales, el envase con presencia masiva es aún el PE-17, sin un solo fragmento de PE-18,⁶³ por el contrario en las reutilizaciones augústeas y alto-imperiales de Na Guardis⁶⁴ y Es Trenc⁶⁵ se ha producido ya el relevo y el único tipo de la "clase-1" que aparece es el PE-18, asociado a las también ebusitanas PE-25 y PE-41, así como a las laietanas Pascual-1 y Dressel 2/4, bien documentadas en los campamentos de explotación de sal⁶⁶ con la presencia de un fragmento que porta una inscripción en pintura negra de caracteres neopúnicos.⁶⁷

Los ejemplares más próximos los tenemos documentados en el antiguo puerto de Palma y en el horizonte augústeo del poblado de Son Oms, cuyo diseño utilizamos en este estudio como elemento de comparación.

Fuera de Mallorca pensamos que debe recorrer los mismos circuitos comerciales que sus contemporáneos las PE-25, así han aparecido ejemplares en Almuñecar,⁶⁸ en Cartagena, donde algún ejemplar expuesto en el Museo del centro de Investigaciones Arqueológicas Submarinas tras una desafortunada restauración ha sido convertido en PE-17; en Valencia⁶⁹ y Baetulo.⁷⁰

⁵⁹ J. RAMÓN: *La producción...*, cit.

⁶⁰ V. M. GUERRERO: *La explotación antigua...*, cit.

⁶¹ J. M.^a MAÑA: *Sobre tipología de las ánforas púnicas*, en VI Cong. Arq. del Sudeste Español (Alcoy 1950), Cartagena, 1951, p. 203-210.

⁶² J. RAMÓN: *La producción...*, cit.

⁶³ V. M. GUERRERO: *El asentamiento púnico...*, cit.

⁶⁴ V. M. GUERRERO: *La colonización púnico ebusitana de Mallorca: Estado de la cuestión*, Trab. del Museo Arq. de Ibiza II, 1984, fig. 24.

⁶⁵ V. M. GUERRERO: *El yacimiento púnico...*, cit.

⁶⁶ V. M. GUERRERO: *La explotación antigua...*, cit.

⁶⁷ V. M. GUERRERO y M.^a J. FUENTES: *Inscripciones de "Na Guardis" (Mallorca)*, en *Aula Orientalis*, vol. II, n.º 1, 1984, p. 85-104, CING-10.

⁶⁸ F. MOLINA y C. HUERTAS: *Tipología de las ánforas Fenicio-Púnicas*, en *Almuñecar. Arqueología e Historia*, Granada 1983, p. 131-158, fig. 7 y 9.

⁶⁹ A. FERNÁNDEZ: *Las ánforas romanas de Valentia y de su entorno marítimo*, Valencia 1984, fig. 27.

⁷⁰ M. COMAS: *Baetulo, les ànfores*, Badalona 1985, fig. 11.

El último tipo incorporado al catálogo de ánforas ebusitanas es el PE-41;⁷¹ está constituido por envases inspirados en las ánforas béticas para salazones Dressel 7/11o Beltrán-1, su fabricación en talleres ebusitanos queda bien documentada a partir de los hallazgos de Can Rova,⁷² donde como ya se ha dicho alterna su producción con los tipos PE-18 y PE-25. Su datación es aún poco precisa en sus límites cronológicos pero puede garantizarse su existencia en los campamentos de extracción de sal de la Colonia de Sant Jordi.⁷⁴ Por el momento la atribución de su contenido, salazones de pescado, sólo es un dato apriorístico en función de los envases que trata de imitar.

Los ejemplares más próximos que hemos podido documentar se sitúan en ambientes indígenas del interland de Palma.⁷⁵

Conviene estar prevenido sobre la identificación correcta de las arcillas pues también en Cataluña se ha detectado la fabricación de envases locales imitando las ánforas béticas junto a la producción ya conocida de Pascual-1, Dressel 2/4, Laietana-2 y Dressel-30 o Gala-4 de la Laietana.⁷⁶

4.—Ebusitanas Bajo Imperiales (Fig. 14).

Es interesante constatar que en fechas algo imprecisas del s. III de la Era se sigue documentando la presencia de envases ebusitanos en un porcentaje notable dentro de la corta muestra que analizamos. Se trata de un envase, seguramente heredero de las antiguas PE-25, que no fue incluido en la catalogación de J. Ramón, aunque recoge algunos ejemplares fragmentarios.⁷⁷ Más recientemente este autor sitúa la cronología de estos envases entre el 200 y el 400 d. C.⁷⁸ El ejemplar más completo que conocemos de un hallazgo incontrolado en algún puto desconocido de la costa de Mallorca,⁷⁹ un ejemplar fragmentario ha aparecido en uno de los campamentos de explotación de sal de la Colonia de Sant Jordi.⁸⁰

71 Este tipo no fue incluido en la clasificación inicial de J. Ramón ya citada, por lo que agradecemos al autor que nos permita la utilización de un tipo aún por incluir en su estudio. El origen ebusitano que ya intuíamos a partir del ejemplar aparecido en el nivel I del fondeadero de Na Guardis se confirmó plenamente tras el estudio de desechos de horno en Ibiza (J. RAMÓN y otros: *Un taller de ceràmica d'època tar-do-púnica a Can Rova de Baix, Sant Antoni de Portmany (Eivissa)*, en *Fonaments* 3, Barcelona 1982, p. 215-259, fig. 4.

72 J. RAMÓN y otros: *Un taller...* cit., en nota anterior.

73 V. M. GUERRERO: *El asentamiento púnico...*, cit., también V. M. GUERRERO: *El fondeadero Norte de Na Guardis, su contribución al conocimiento de la colonización púnica de Mallorca*, en VI Cong. Int. de Arq. Subm. (Cartagena 1982); Madrid 1985, p. 225-264.

74 V. M. GUERRERO: *La explotación antigua...*, cit.

75 V. M. GUERRERO y B. SEVILLA: *Palma de Mallorca. El Patrimoni Natural i Arqueològic*, en *Revisió del Pla General d'Ordenació Urbana*, 1983.

76 J. M.^a NOLLA, J. M.^a CANES y X. ROCAS: *Un forn romà de terrissa a Llafranc (Palafrugell, Baix Empordà)*. *Excavaciones de 1980-1981*, en *Ampurias* 44, 1982, p. 147-183.

77 J. RAMÓN: *La producción...*, cit.

78 J. RAMÓN: *El Baix Imperi i l'Època Bizantina a les Illes Pitiüses*, Eivissa 1986, fig. 6-1.

79 D. CERDÀ en un "poster" sobre el tráfico comercial antiguo en la Colonia de Sant Jordi, Mallorca 1979, n.º 200.

80 V. M. GUERRERO: *La explotación antigua...* cit.

5.—*Anforillas Beltrán-72* (Fig. 15, 1 y 2).

Dos bocas de ánforas de pequeño tamaño (n.º 1.589 y 1590) deben corresponder a un tipo de ánfora, probablemente para el transporte de salazones, propia del Bajo Imperio. Por el momento las tenemos bien documentadas en el pecio Cabrera-III que transportaba un interesante lote entre las que destacan varios ejemplares con marcas de alfarero cuya datación hay que situar en el reinado del emperador Valeriano (253-260 d. C.).

Están también presentes entre los cargamentos de los pecios Cabrera-I, con datación menos precisa pero paralela al Cabrera III⁸¹ y en el de Pampelone.⁸¹

Beltrán señala como prototipos ejemplares aparecidos en Mérida y Jaén aunque sin contexto definido.⁸³

Desde el punto de vista formal son ánforas similares a los ejemplares aparecidos en el pecio Gandolfo que R. Pascual sitúa muy a fines del s. I d. C. o incluso en la centuria siguiente.⁸⁴ Por lo que respecta al contenido cabe retener los datos aportados por R. Pascual al estudiar los ejemplares del pecio Gandolfo en varios de los cuales se pudieron recoger espinas de pescado,⁸⁵ seguramente podemos atribuir el mismo contenido en los ejemplares más tardíos de Cabrera y Palma.

6.—*Anfora Olearia Dressel-20* (Fig. 5, 3).

Un solo fragmento (n.º 2.061) corresponde sin duda a un ánfora del tipo Dressel-20, envases olearios de la Bética. La sección externa del labio en forma redondeada nos remite a ejemplares aún tempranos dentro de esta categoría anfórica, seguramente anteriores a Adriano,⁸⁶ variantes de labios que están presentes ya en contextos de época Claudia;⁸⁷ para un intento de sistematización formal de este tipo nos remitimos al trabajo de A. Guénouche y A. Tchernia.⁸⁸

7.—*Anforas Africanas Bajoimperiales* (Fig. 15, 4 a 6).

El fragmento inventariado con el n.º 1.191 puede atribuirse a alguna variante del ánfora africana bajoimperial que S. J. Keay incluye en su tipo VII⁸⁹ que no

⁸¹ Sobre el pecio Cabrera III las campañas 1985 y 86 en preparación, para Cabrera I puede verse V. M. GUERRERO y D. COLLS: *Exploraciones arqueológicas submarinas en la bocana del puerto de Cabrera (Baleares)*, en B.S.A.L., 39, Palma 1982, p. 3-22.

⁸² R. LEQUEMENT: *Une epave du Bas-Empire dans la Baie de Pampelone*, en Rev. Arch. de Narbonaise, 9, 1979, p. 177-188.

⁸³ M. BELTRÁN: *Las ánforas romanas en España*, Zaragoza 1970, p. 273, fig. 5 y 6.

⁸⁴ R. PASCUAL: *El pecio Gandolfo*, en Pyrenae, 4, Barcelona 1968, p. 141-155.

⁸⁵ Idem nota anterior p. 148.

⁸⁶ E. RODRÍGUEZ-ALMEIDA: *Bolli anforari di Monte Testaccio*, en Bull. della Comm. Arch. di Roma, vol. LXXXIV (1974-75), Roma 1977, p. 199-248.

⁸⁷ D. COLLS, R. ETIENNE y otros: *L'Epave Port-Vendres II et le commerce de la Bétique a l'époque de Claude*, en Archaeonautica-1, 1977.

⁸⁸ A. GUÉNOUCHE y A. TCHERNIA: *Essai de construction d'un modèle descriptif des amphores Dr.-20*, en Actas de Coloquio de Roma, 1974, (Roma 1977) p. 241-259.

⁸⁹ J. S. KEAY: *Late Roman amphorae in the Western Mediterranean*, B.A.R. 196 (1984), p. 121-126, fig. 46-5.

distingue de la africana II D de C. Panella⁹⁰ o de la "africana grande" de F. Zevi y A. Tchernia.⁹¹ Por nuestra parte pensamos que habría que distinguir entre los ejemplares del s. III d. C. sin orla externa en el labio pero con una sección de cuello troncocónico, documentados en los pecios de Cabrera I y III, ya citados, y los ejemplares de cuello y boca de sección cilíndrica, más tardíos, situables a partir del s. IV en adelante⁹² entre los que habría que incluir el ejemplar que estudiamos.

Los paralelos más fieles los tendríamos en las ánforas del cargamento del pecio "Femina Morta" datable entre el 300 d. C. y el 375, según la cronología que nos proporciona la vajilla de sigillatas claras.⁹³ Con precisión cronológica tenemos también algún ejemplar en los niveles tardorromanos del forum de Ampurias.⁹⁴

El ejemplar n.º 904/1.190 corresponde también a la serie de ánforas africanas bajoimperiales tardías con paralelos claros en Cartago.⁹⁵ Aunque el fragmento conservado no permite muchas precisiones podría incluirse en el grupo "spatheion" presentes en ambientes del s. IV en las termas de Nuotatore de Ostia⁹⁶ o entre los materiales amortizados y usados como relleno en el sepulcro de Gala Placidia de Rávena.⁹⁷

Ánforas similares formaban parte de los cargamentos de los navíos Dramont-E datado en el tercer cuarto del s. IV⁹⁸ y Dramont-F en la segunda mitad del IV.⁹⁹ En fechas más tardías, en torno al 450 volveremos a encontrar ejemplares similares en una "tabernae" del palatino de Roma.¹⁰⁰

Por último, el pivote n.º 075 no proporciona suficiente información como para identificar correctamente el envase a que pertenece, sin embargo está en la línea de las ánforas romanas bajoimperiales tardías con paralelos en Cartago¹⁰¹ y Cataluña.¹⁰²

90 C. PANELLA: *Annotazioni in margine alle stratigrafie delle terme ostensi del Nuotatore, en Recherches Sur les Amphores Romaines*, 1972, p. 69-106, fig. 72.

91 F. ZEVI y A. TCHERNIA: *Amphores de Byzacene au Bas-Empire*, en *Antiquités Africaines*, 3, 1969, p. 173-214.

92 A. RADULESCU: *Anfore romane si romano-bizantine din Scythia-Minor*, en *Pontica IX*, 1976, p. 100-114, pl. II-7.

C. SCORPAN: *Origini si linii evolutive in ceramica romano-bizantina (IV-VII)*, *Pontica IX*, 1976, p. 156-185.

C. SCORPAN: *Ceramica romano-bizantina de la Sacidava*, en *Pontica VII*, 1975, p. 253-313.

93 A. J. PARNER: *Sicilia e Malta nel commercio marittimo dell'antichità*, en *Kokolos*, XXII-XXIII, 1976-77, tomo II, p. 622-631, tv. CXXXIII.

94 J. AQUILUÉ; R. MAR y otros: *El Fòrum Romà d'Empúries*. Barcelona 1984, p. 223.

95 M. G. FULFORD y D. P. S. PEACOCK: *Excavations at Carthage: The British Mission*, vol. I, 2, Univ. of Sheffield, p. 130-137, fig. 43.

96 C. PANELLA: *Annotazioni in margine...*, cit., fig. 76.

97 C. RICCI: *Il sepolcro di Galla Placidia a Ravenna*, en *B. A.-VII*, p. 9, fig. 38, 1914.

94 J. P. JONCHERAY: *L'Epave "E" du Cap Dramont*, en *C.A.S.-IV*, 1975, p. 141-146, pl. II.

99 J. P. JONCHERAY: *Une Epave du Bas Empire: Dramont-F*, en *C.A.S.-IV*, 1975, p. 91-140, fig. 106-5.

100 P. PENSABENE: *Anfore tarde con iscrizioni cristiane dal Palatino*, en *R.S.L.* 1/4, 1981, p. 189-213, fig. 26 y 28.

101 Idem nota 87, fig. 43.

102 S. J. KEAY: *Late Roman...* cit. fig. 180.

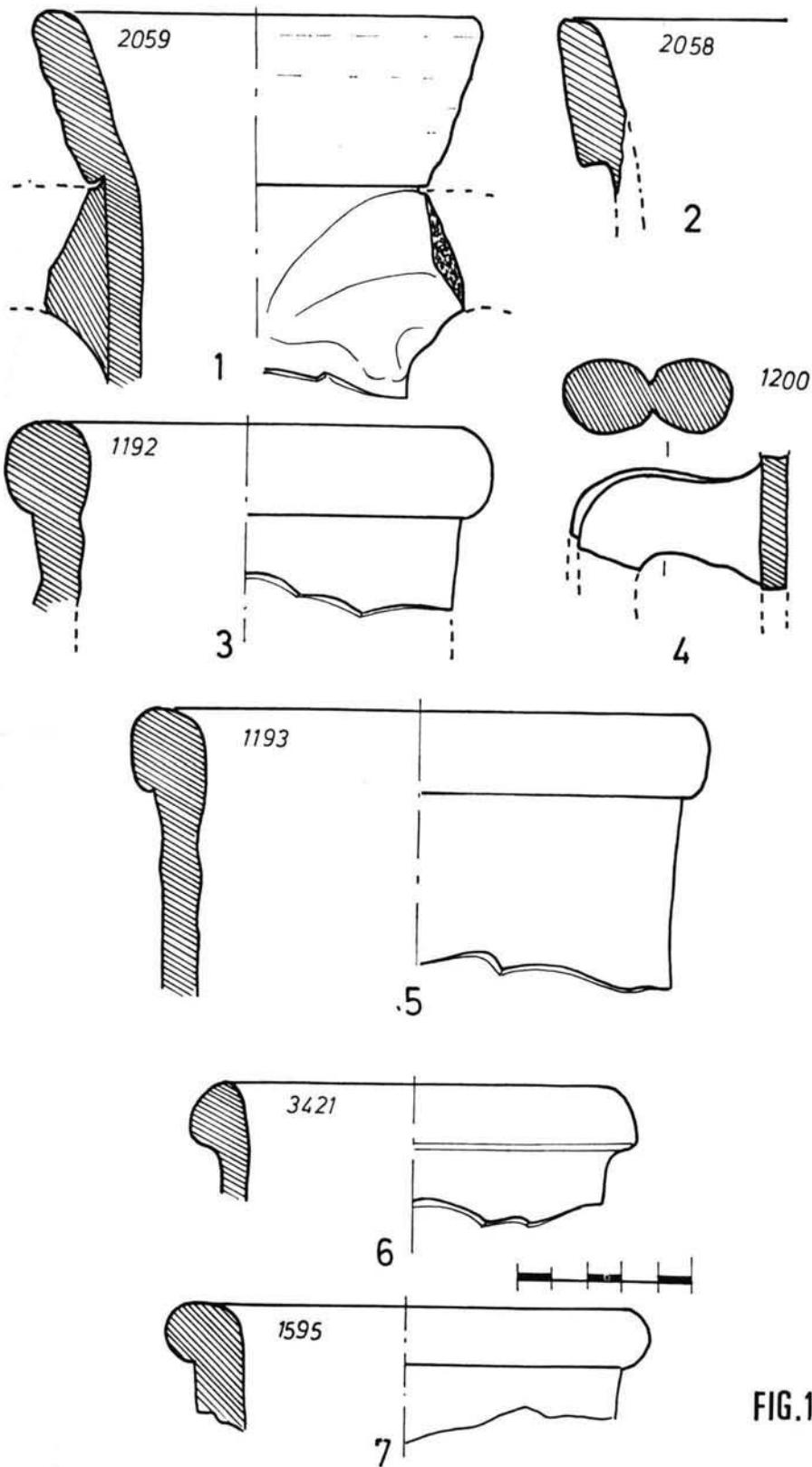

FIG.10

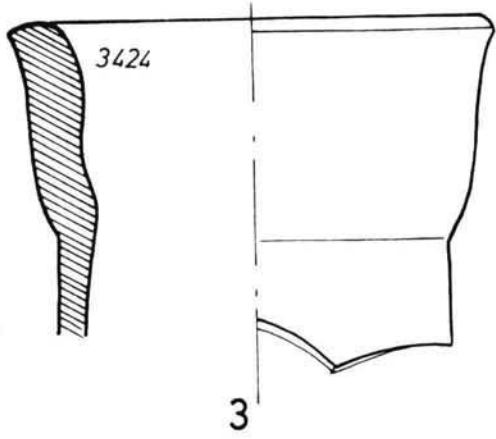
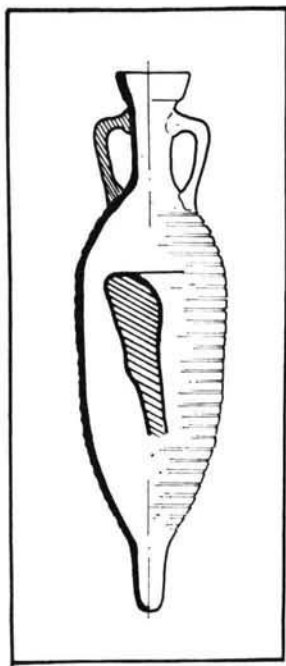
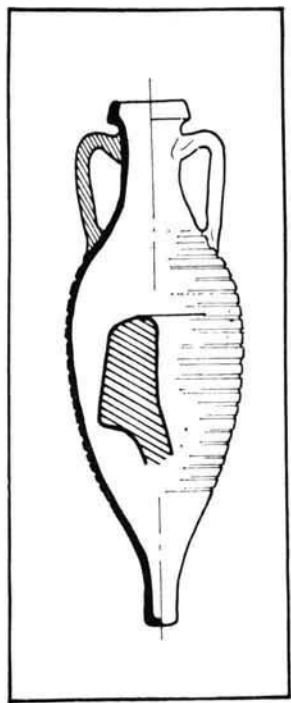
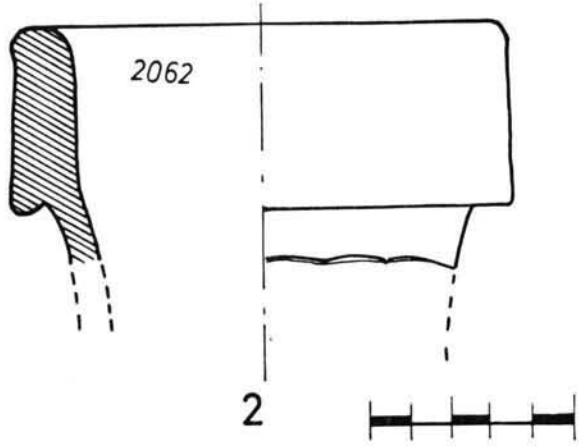
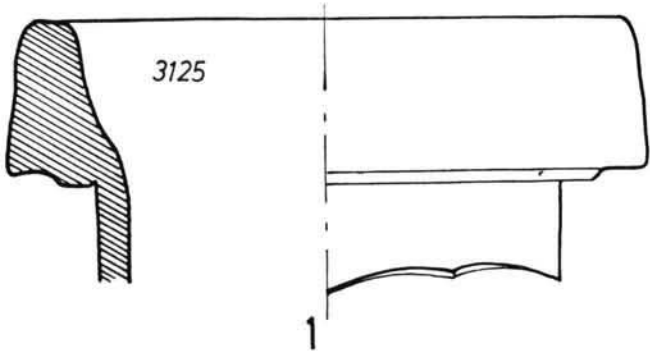

FIG. 11

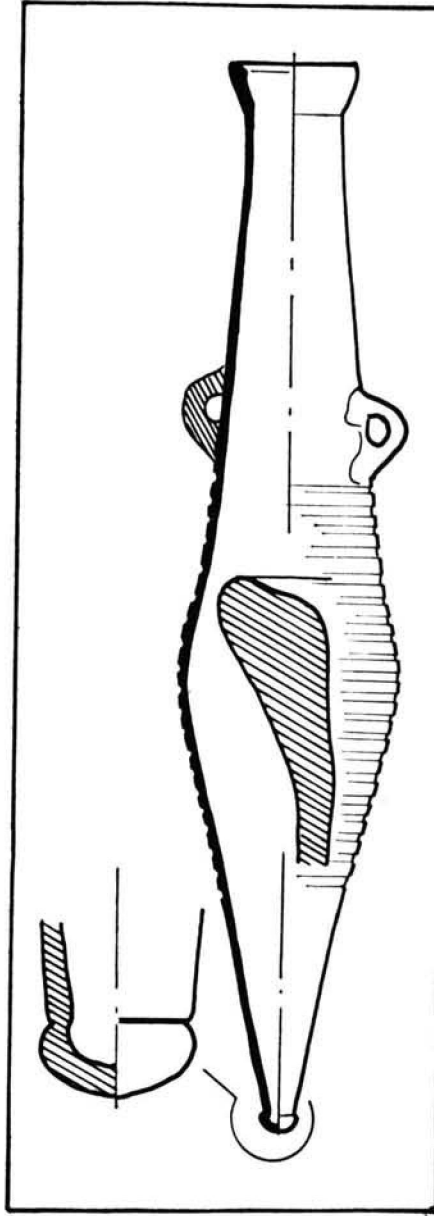
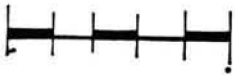
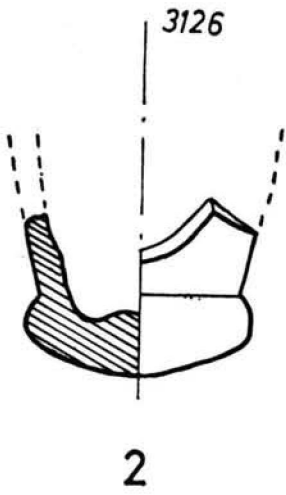
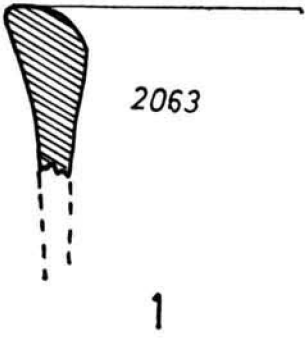

FIG.12

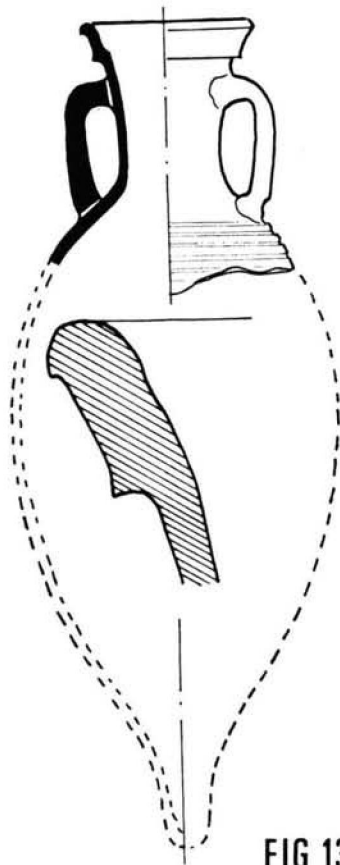
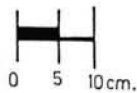
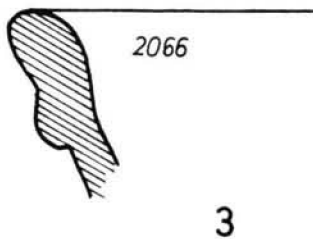
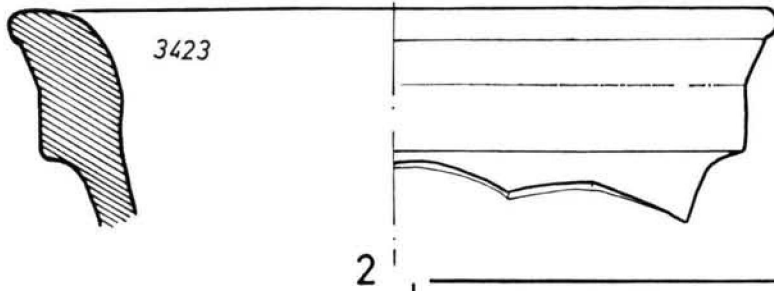
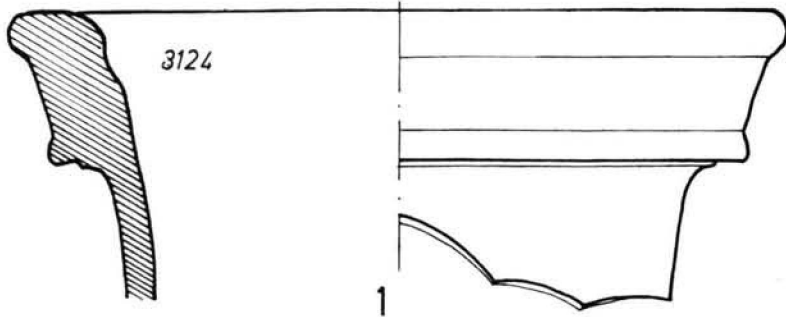

FIG 13

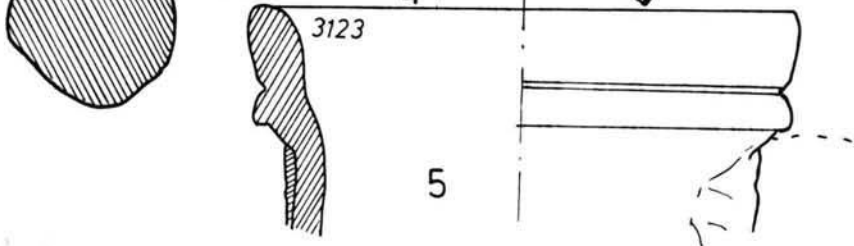
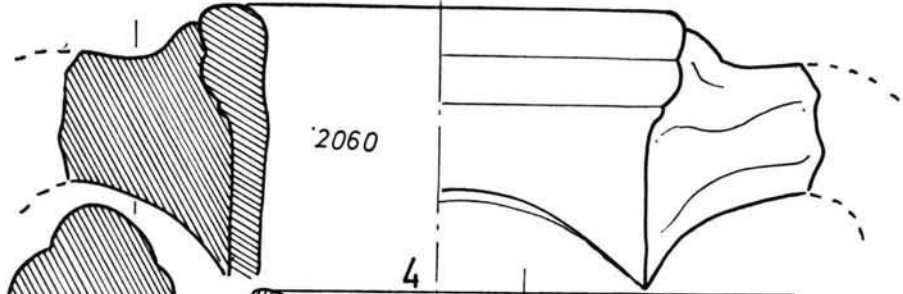
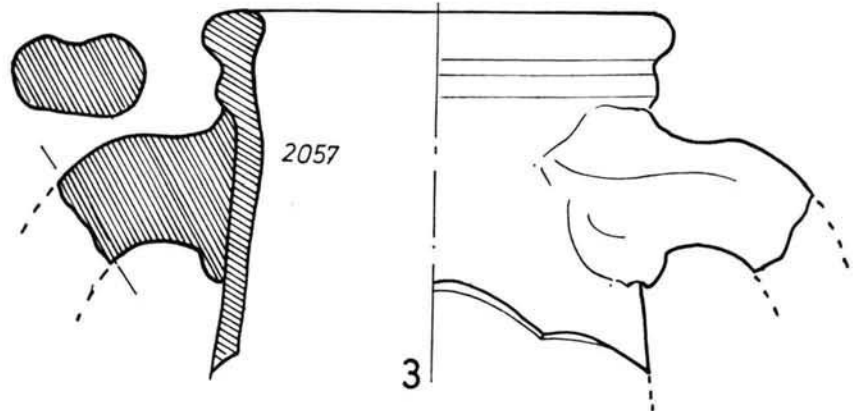
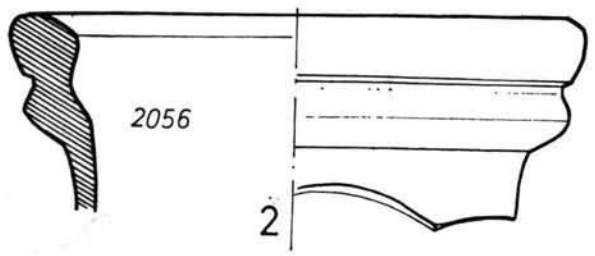
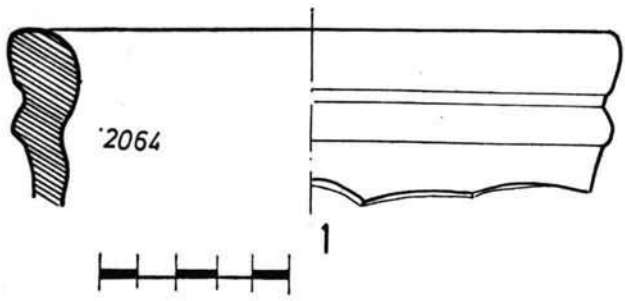
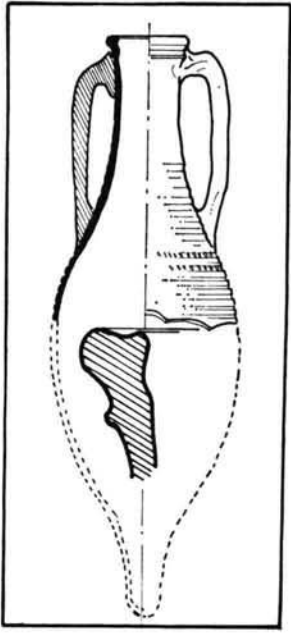

FIG. 14

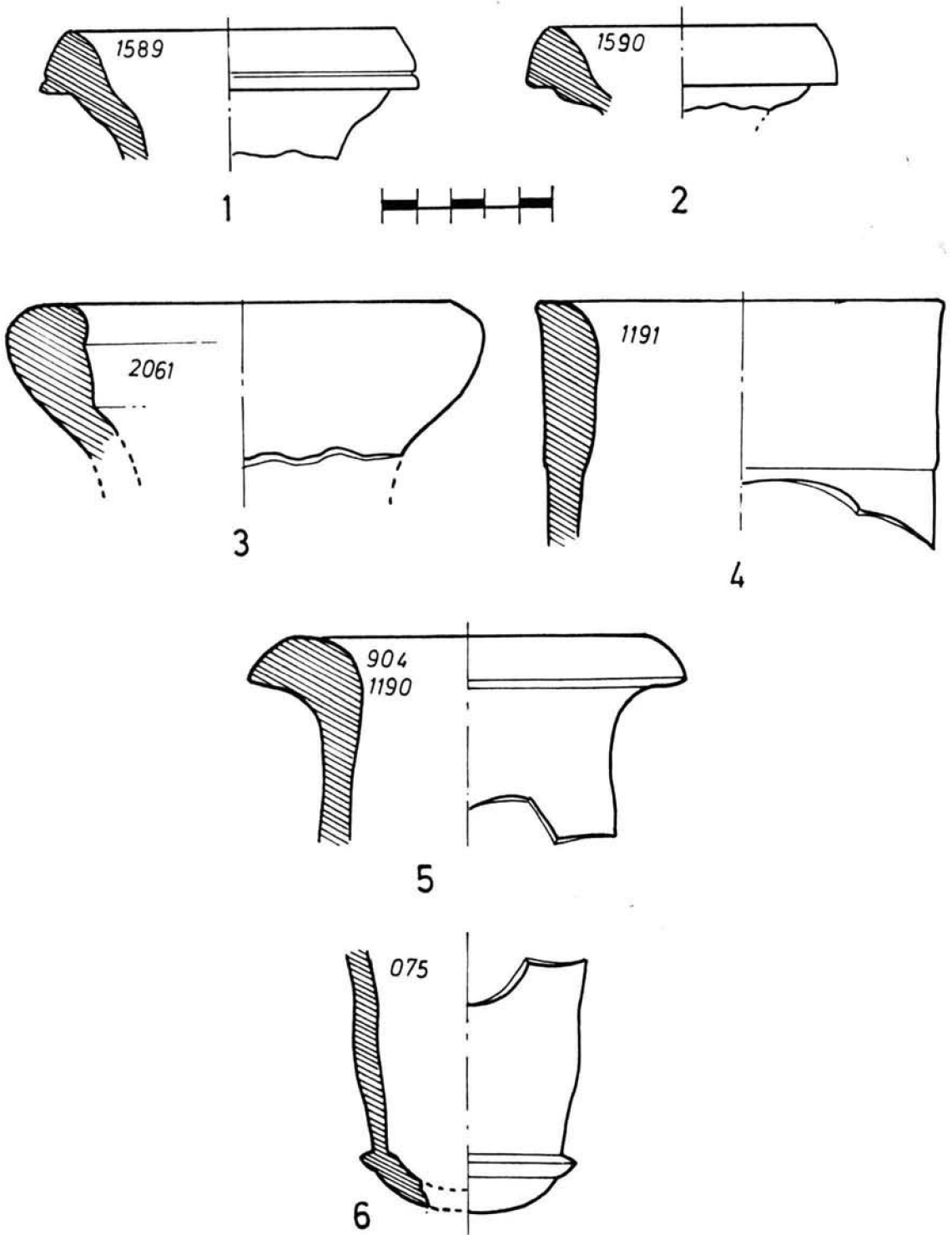

FIG.15

LA CERÀMICA ISLÀMICA

Per l'estudi d'aquests materials s'ha utilitzat la tipologia de Rosselló Bordoy¹⁰³ i els criteris descriptius d'A. Bazzana.¹⁰³

Els materials s'han dividit segons els acabats de les peces, sien o no considerats decoratius.

Ceràmiques decorades.

Consideram decorades aquelles ceràmiques que tenen un acabat no directament relacionat amb la funcionalitat de les peces. No entren dins aquest grup els vidriats monòcroms, ja que aquest es sol aplicar per aïllar el contingut dels atuellers de fang i facilitar així la conservació i neteja del continent.

1.—Vidriats polícroms i estampillat baix el vidriat: Trobam aquests dos tipus de decoració a formes obertes, safes i escudelles.

Dos fragments estan decorats amb combinació de verd i negre de manganès sobre blanc, però presenten característiques diferents.

• N.º 1.002 (Fig. 16, 1).—Fragment de safes de parets rectilínies divergents on s'insinua una diferenciació de la vora de forma convexa. Presenta una decoració geomètrica de combinació de formes triangulars que es pot relacionar amb els tallers locals d'aquest tipus de ceràmica del segle V H./XI M.¹⁰⁵

Malgrat això, l'elevat grau d'inclinació de les parets suggereixen formes de plats d'època tardana, fins i tot cristiana.

• N.º 170 (Fig. 19, 3).—Escudella de parets convexes divergents i vora recta decorada amb ovas de manganès farcides en verd. Aquest motiu és comú a les ceràmiques magribines i s'ha documentat a Mallorca¹⁰⁶ emperò la petita grossària del fragment no permet més precisions sense una anàlisi de la pasta.

També és pot considerar decorativa la realització d'estampillats baix la capa de vidriat que trobam al fragment N.º 79 (Fig. 16, 2). En aquest cas la decoració és molt simple, dues circumferències baix una capa de vidriat verd intens.

De ceràmica decorada amb aquesta tècnica s'ha localitzat un forn a la ciutat de Dènia¹⁰⁷ i fragments a Toledo,¹⁰⁸ Lorca (Múrcia)¹⁰⁹ i Mesas de Villaverde-

¹⁰³ ROSELLÓ BORDOY, G.: *Ensayo de sistematización de la cerámica árabe en Mallorca*. Palma de Mallorca, 1978.

Nuevas formas de la cerámica de época islámica. Butlletí de la Societat Arqueològica Luliana. Palma de Mallorca, 39, 1983.

¹⁰⁴ BAZZANA, A.: *Cerámiques medievals: les mètodes de la descripció analítica aplicades aux productions de l'Espagne orientale I*, Mélanges de la Casa de Velázquez, París, XV, 1979.

¹⁰⁵ KIRCHNER, H.: *Estudi de la ceràmica andalusí de Setefilla (Sevilla)*. Campanya 1979. Universitat Autònoma de Barcelona. 1986. Inèdita, pp. 80-83.

BAZZANA, A., PICON, M.: *Ateliers producteurs et diffusion des céramiques verte y morado a l'époque du Califat de Cordoue*, Histoire et Archéologie de l'habitat médiéval, Université, Lyon, 1986, pp. 193-197.

¹⁰⁶ ROSELLÓ BORDOY, G.: *Un atafor norteafricano: un ensayo de interpretación iconográfica*, Sharq al-Andalus, Alicante, 2, 1985, pp. 191-206.

¹⁰⁷ GIBBERT, J. A.: *La ciudad de Denia y la producción de cerámicas vidriadas con decoración estampillada. El aljar de la calle Teulada*, Sharq al-Andalus, Alicante, 2, 1985, pp. 161-174.

¹⁰⁸ AGUADO, J.: *La cerámica hispanomusulmana de Toledo*. Madrid, 1983, p. 39.

¹⁰⁹ NAVARRO, J.: *La cerámica islámica en Murcia*. Catálogo, Murcia, 1986, p. 81.

Bobastro (Màlaga).¹¹⁰ La cronologia és difícil d'establir ja que Zozaya les situa al període precalifal, considerant-les derivació de les produccions estampillades nordafricanes. Les de Toledo i Dènia es situen al segle V H./XI M., i Lorca als VI H./XII M. - VII H./XIII M. El context en el qual es troba el fragment mallorquí i les característiques de la pasta i el vidriat ens inclinen a donar-li una cronologia d'època almohade.

Combinació d'esgrafiats i corda seca parcial. Per a l'estudi de les ceràmiques decorades amb aquesta tècnica mixta tenim el paral·lel més important a la mateixa Palma, al jaciment del carrer de Zavellà,¹¹¹ considerat des de el seu descobriment com un taller de gerreria.

A la Seu trobam restes de al manco cinc peces de forma tancada que corresponen als tipus 3 Bee i 3 Bff de Rosselló Bordoy (Fig. 17), essent la segona majoritària. Es manté per tant l'establert per J. Navarro,¹¹² la forma Bf és més freqüent a Mallorca que als altres llocs de Sharq al-Andalus, és per tant anterior a 627 H./1.229 M. i desapareix immediatament després de la conquesta de Mallorca.

La repetició de decoracions idèntiques és gairebé impossible quan s'empra aquesta tècnica, però sí que trobam esquemes decoratius iguals als de Zavellà i establerts per Rosselló Pons:¹¹³

- Bandes monòcromes de pintura de manganès o de vidriat verd.
- Bandes de manganès esgrafiades amb:

- Repetició de línies A i B amb repetició ABB ABB emmarcades per dues línies esgrafiades horitzontals.

- Cadeneta de baules emmarcada per dues línies horitzontals.

- Grup de línies oblíquies pintades de manganès sobre el fang vist.
- Sanefa d'oves amb motiu interior emmarcat per punts negres.
- Combinació de bandes verticals vidriades amb línies verticals de punts de manganès.

Un sol fragment no pertany a una forma tancada, es tracta d'una vora amb forta inflexió externa que pot pertànyer a una escudella o a un trespeus (Fig. 19, n.º 4), emperò la no existència de paral·lels amb aquesta decoració¹¹⁴ i la presència d'una tapadora molt semblant en quant a forma i decoració a la Cova dels Amagatalls (Mallorca)¹¹⁵ ens inclinen a incloure el fragment dins aquest grup.

Decoració esgrafiada: Amb aquest tipus de tècnica decorativa s'han localitzat set fragments (Fig. 17, n.º 2) que encara que inconexes podrien pertànyer a la mateixa peça, una gerreta tipus Rosselló 3 Be.

¹¹⁰ Zozaya, J.: *Aperçu général sur la céramique espagnole*. La céramique médiévale en Méditerranée occidentale, Sophia Antipolis, 1978, p. 207.

¹¹¹ Roselló Pons, M.: *Les ceràmiques almohades del carrer de Zavellà*. Ciutat de Mallorca. Palma de Mallorca, 1983.

¹¹² Navarro, J.: *La ceràmica esgrafiada andalusí de Murcia*. Publicacions de la Casa de Velázquez, "Études et Documents II", Madrid, 1986.

¹¹³ Roselló Pons, M.: Op. cit., p. 19-21.

¹¹⁴ Sols dues peces de forma oberta amb aquesta decoració s'han localitzat fins ara. Vid: Navarro, J.: *La ceràmica esgrafiada andalusí de Murcia*. Publicacions de la casa de Velázquez, "Études et Documents II", Madrid, 1986. i Roselló Pons, M.: Op. cit. n.º 101.

¹¹⁵ Inèdita.

La decoració s'ha realitzat esgrafiant amb un punxó sobre el fons negre de manganès, es tracta d'un dibuix vegetal simètric complex al cos i de dues bandes epigràfiques al coll. A l'interior del coll es troba una decoració pseudoepigràfica pintada de manganès, aquesta resulta il·legible.

Possiblement aquesta peça és de factura murciana, havent-hi exemplars molt semblants a Lorca i a Múrcia ciutat, concretament a la plaça "Yesqueros" i al pou de "San Nicolàs".¹¹⁶

Aquest tipus de decoració es troba essencialment al-Sharq al-Andalus a partir del primer quart del segle VII H./XIII M., encara que més esporàdicament apareix a al-Garb al-Andalus i a Ifriqiya.¹¹⁷

Creim que aquest tipus de decoració va arribar a Mallorca poc temps abans de la conquesta de 627 H./1.229 M. essent estranya la seva aparició als jaciments arqueològics, cal només apuntar que al jaciment del carrer de Zavellà, fins ara el més representatiu, es dona només a sis peces d'un total de cent-trenta-cinc.¹¹⁸

— Ceràmiques pintades: Es poden reunir en dos grups:

- Gerres de tipus Rosselló 3 A.—Presenten decoracions de bandes a l'alma, al manganès o combinant ambdós colors. No s'ha establert de moment cronologia pels diferents subtipus (Fig. 18, n.º 3 i 4).

- Tipus 11 Ec de Rosselló (Fig. 25, n.º 1).—Són peces de forma tancada, engalbades en roig i decorades amb bandes verticals de pintura blanca. Encara que definides per Rosselló Bordoy¹¹⁹ com "olles" no s'hi troben restes de contacte amb el foc, dins una tipologia funcional cabrien més dins el grup de "gerretes". La seva cronologia està prou definida, trobant-se a l'illa de Mallorca a tots els jaciments del segle VII H./XII M.

Dins el món de les ceràmiques pintades es pot incloure el fragment de figura antropomorfa de terra cuita. Es conserva tan sols la peça discoidal de sustentació i la part inferior del cos d'una figura asseguda que té entre les cames un recipient de forma oberta (piqueta, morter, gibrell?), a la base hi ha restes de al manco dues figures més, està decorada amb línies molt fines de pintura de manganès.

Figures antropomorfes de fang cuit s'han localitzat a la Alhambra de Granada, però es tractava de figures acampanades d'orants.¹²⁰ El paral·lel més pròxim cal cercar-lo dins els siurells mallorquins, a l'actualitat segueix produint-se un model molt semblant al de la peça localitzada a l'excavació.

La seva situació estratigràfica es prou confusa, ja que apareguda pràcticament a la cota 0 s'ens planteja la possibilitat de que sia una aportació exterior al jaciment, emperò la no existència de materials de cronologia post-islàmica al sondeig i l'aparició al mateix nivell del grup de ceràmiques esgrafiates ens inclina a mantenir una cronologia d'època anterior a la conquesta cristiana.

¹¹⁶ NAVARRO, J.: *La cerámica islámica...* p. 93-95, 192, 235.

¹¹⁷ NAVARRO, J.: *La cerámica esgrafiada...*

¹¹⁸ ROSSELLÓ PONS, M.: Op. cit.

¹¹⁹ ROSSELLÓ BORDOY, G.: *Ensayo de sistematización...* p. 68.

¹²⁰ ROSSELLÓ BORDOY, G.: *De nuevo sobre los animales de juguete y otros aspectos de coroplastia andalusí.* Actas del IV Coloquio Hispano Tunecino, Palma de Mallorca, 1979.

¹²¹ NAVARRO, J.: *La cerámica islámica...* n.º 108, 647-649.

¹²² ZOZAYA, J.: Op. cit. p. 293-285.

Per altra banda, la decoració al manganès en aquest tipus de figuretes es dona a època islàmica, com s'ha pogut veure als jaciments de Lorca i Monteagudo a Múrcia¹²¹ i es manté fins a l'actualitat a les produccions de cavallers d'Andújar.¹²²

Ceràmiques no decorades.

— Ceràmiques vidriades monòcromes.—Dins el grup de les formes oberetes es troben vidriades la totalitat de les peces dels tipus safa, escudella i trespeus. A les safes (Fig. 16) predominen els vidriats verds foscos i els repeus anulars són alts i arrodonits, característics dels segles VI-VII H./XII-XIII M.¹²³

Al grup de les escudelles i els trespeus (Fig. 18 i 19) s'introdueix, endemés del verd, el vidriat blanc, comú entre les ceràmiques almohades de les Illes, tot sol o combinat amb motius aïllats verds.¹²⁴

Les escudelles pertanyen al grup Rosselló 7 A i els trespeus al tipus 10 D, definits ja pel mateix autor com d'època almohade.

Són pocs els fragments vidriats d'atuell de forma tancada, tan sols tres:

• Gerra de tipus Rosselló 3 C (Fig. 18, n.º 2) vidriada en verd i d'una cronologia grou precisa a l'haver-se localitzat un exemplar complet a la cova dels Amagatalls,¹²⁵ ocupada entre 1230 i 1231. Un altra exemplar idèntic es va trobar al pou n.º 6 de Santa Catalina de Sena (Palma).¹²⁶

• Forma tancada amb dues anses, cos de parets convexes i llavi triangular, vidriada interior y exteriorment en verd (Fig. 25, n.º 3). Consideram aquesta peça almohade per la semblança que té amb ancolles de Son Mosson,¹²⁷ Amagatalls¹²⁸ i Can Bordils de Palma.¹²⁹

• Forma tancada de coll cilíndric, llavi plà motllurat per inser-hi una tapadora, està vidriada interior i exteriorment en melat (Fig. 20, n.º 1), d'aquesta peça sols hem trobat un paral·lel molt llunyà a Calatalifa (Villaviciosa de Odón-Madrid), amb una cronologia dels segles V H./XI M., encara que el vidriat de la peça mallorquina sembla posterior.¹³⁰

Finalment cal fer referència a un fragment de llàntia de peu vidriada en verd, aquest tipus ceràmic apareix a època tàifa i té cada vegada major expansió, conservant-se el tipus idèntic a època cristiana.

— Ceràmiques engalbades o amb exterior no tractat.

¹²³ ZOZAYA, J.: Op. cit. p. 283-285.

¹²⁴ TRIAS, M.: *Notícia preliminar del jaciment islàmic de la Cova dels Amagatalls*, Quaderns de Ca la Gran Cristiana 1, Palma de Mallorca, 1982.

ROSSELLÓ BORDOY, G.: *El atafor de tipo III y sus problemas cronológicos*, Homenaje al Prof. Martín Almagro Basch IV, Madrid, 1983.

¹²⁵ Aquesta peça roman inèdita emperò pertany al grup esmentat al catàleg "Belles Arts 83", Museu de Mallorca, Palma de Mallorca, 1983, n.º 94.

¹²⁶ ROSSELLÓ BORDOY, G.: *Ensayo de sistematización...* p. 299, n.º inventari del Museu de Mallorca 2441.

¹²⁷ Diferim de l'opinió de G. ROSSELLÓ BORDOY que la classifica dins el tipus "olla" (N.º Inventari Museu de Mallorca 2486). Veure del mateix *Ensayo de sistematización...* p. 310.

¹²⁸ Inèdit.

¹²⁹ Inèdit.

¹³⁰ RETUERCE, M.: *La ceràmica de Calatalifa. Apuntes sobre los grupos cerámicos de la Marca Media*, Boletín del Museo Arqueológico Nacional II, Madrid, 1984, p. 122.

Són difícils de determinar els fragments que pertanyen a peces d'aquest grup, ja que moltes vegades podrien esser de les zones no decorades de les peces pintades. Aquest és el cas dels nombrosos fragments de peces tancades englobades dins el grup de servei de taula o de cuina de les que és difícil esbrinar les diferències tipològiques (Fig. 20 i 21).

Endemés de les peces de forma tancada només es troben al jaciment dos tipus de ceràmiques d'aquest grup:

— Tapadores de la variant A de Rosselló Bordoy (Fig. 1 a 10). Tenen forma de platet amb agafador central i amb pastes de tonalitats ocre-rogenques.

— Gibrells.—És una forma prou freqüent al sondeig i de la qual s'han identificat 13 peces (Fig. 23 i 24). Aquestes van repetint el mateix perfil comprovant-se tres tipus diferents de vora, tenen les parets rectes i el vorell triangular, arrodonit o quadrangular.

Com veim es troben dins aquest grup restes de peces corresponents a quasi tots el tipus localitzats fins ara a Mallorca, emperò tots els fragments datables tenen en comú la absoluta homogenitat cronològica, datant-se tots al primer terç del segle VII H./XIII M. Aquest fet ens inclina a interpretar el reblit (U. E. 13) com immediatament posterior a la conquesta de 1229.

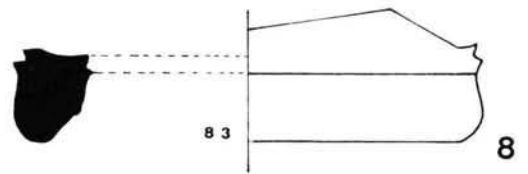
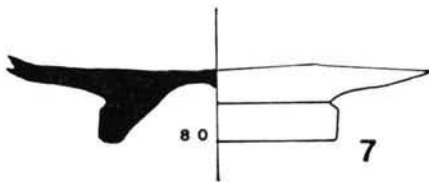
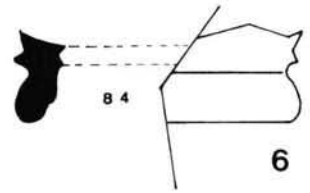
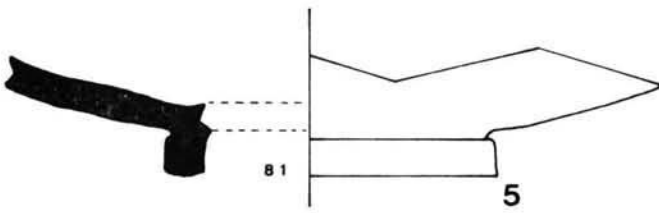
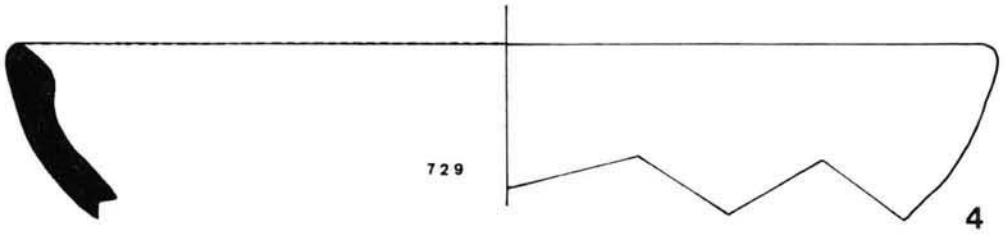
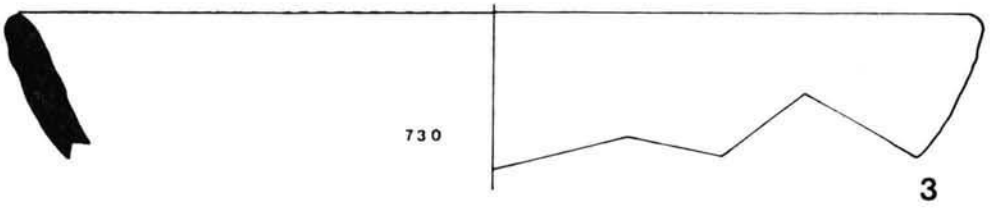
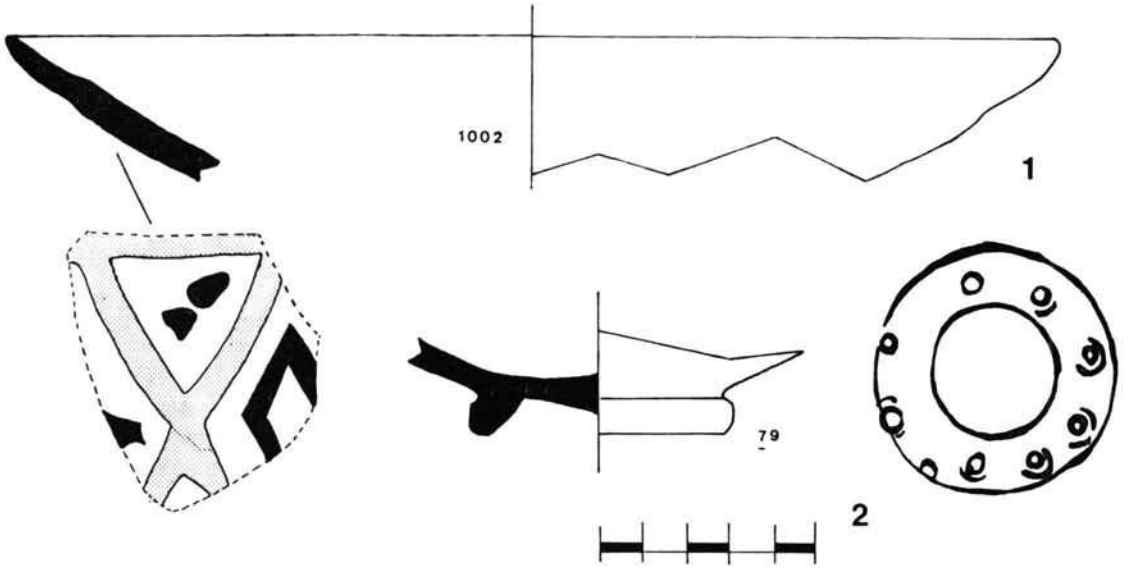

FIG. 16

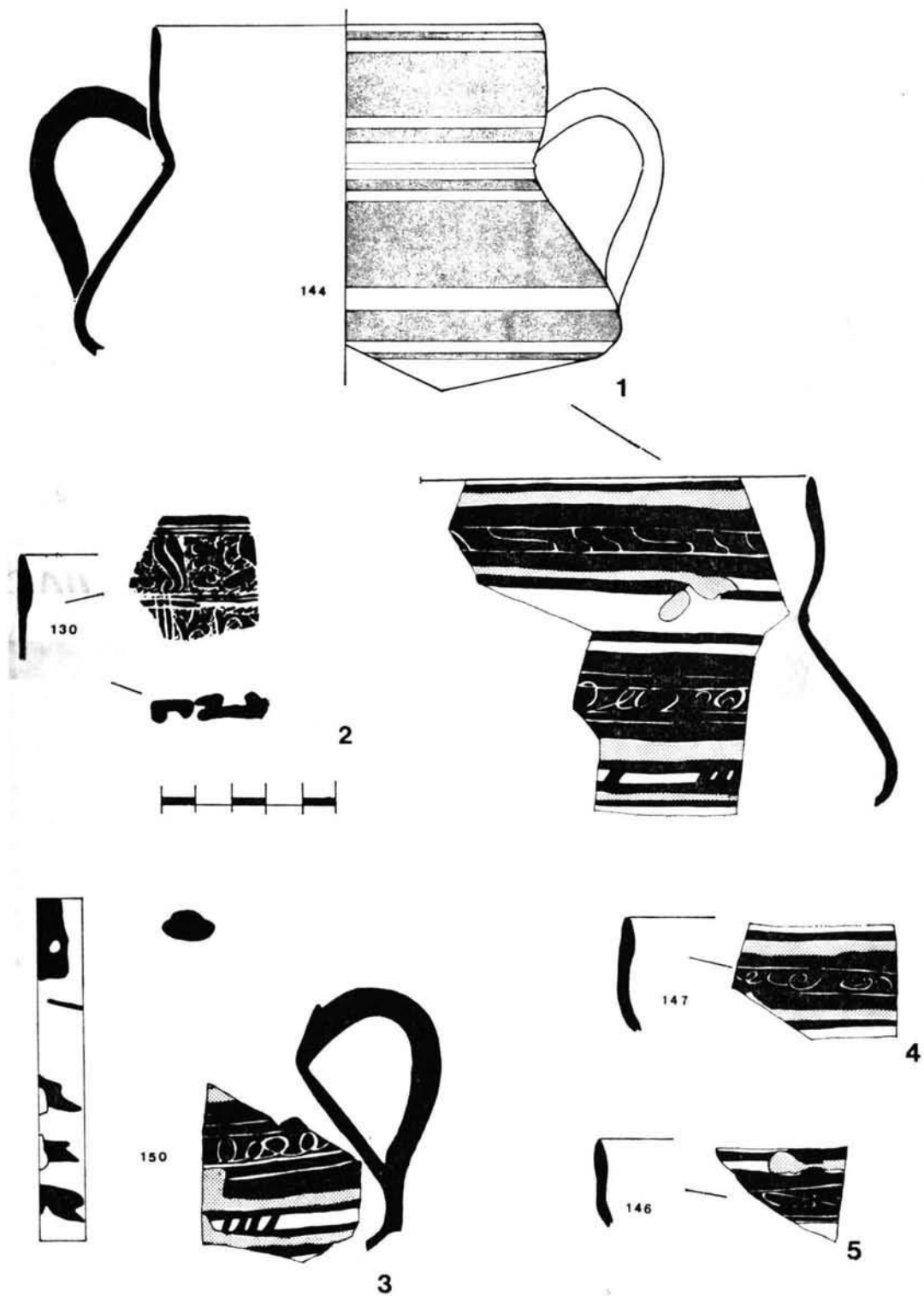

FIG.17

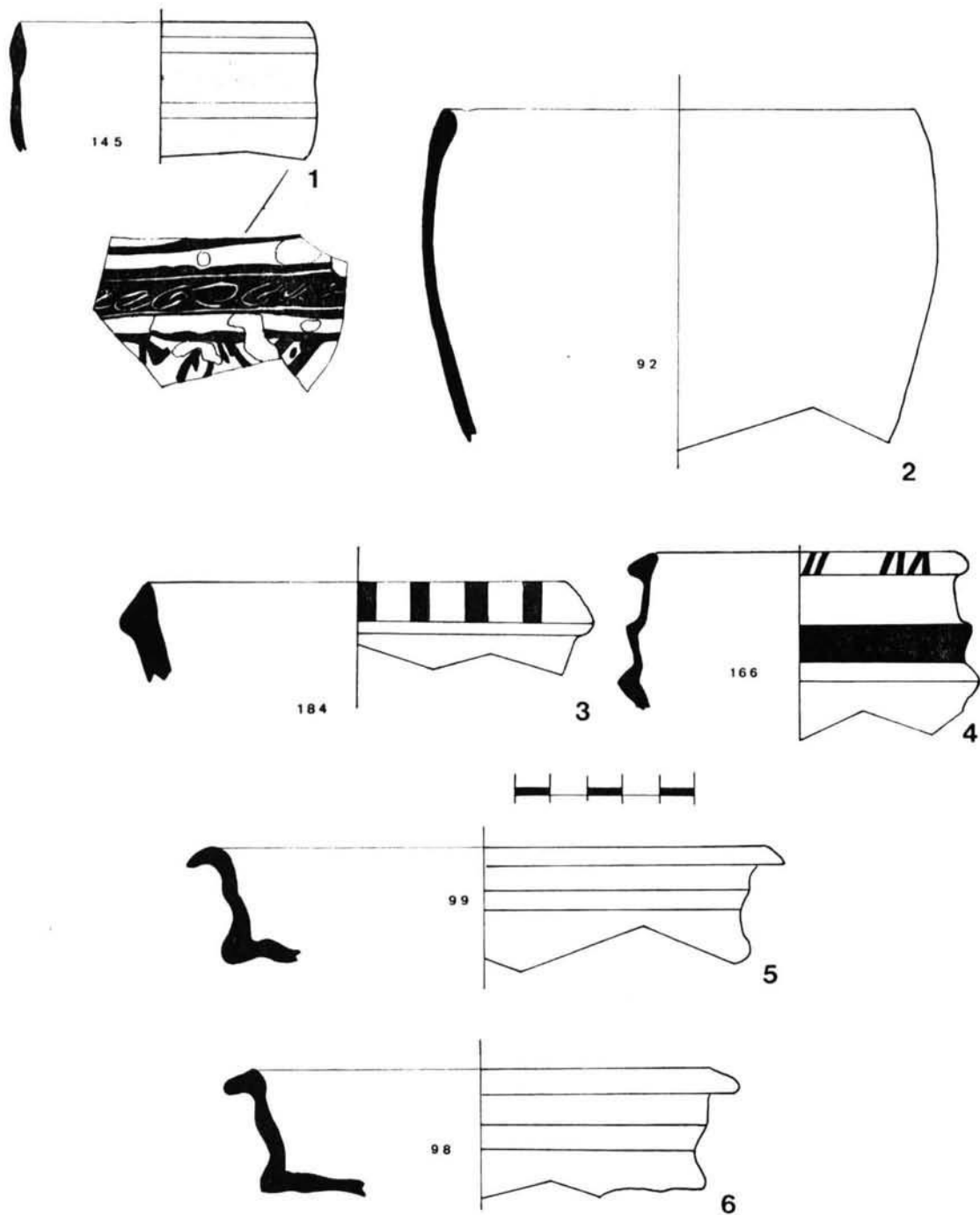

FIG.18

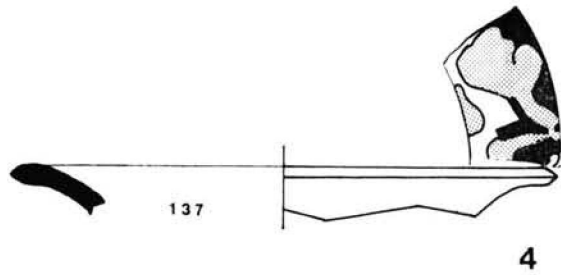
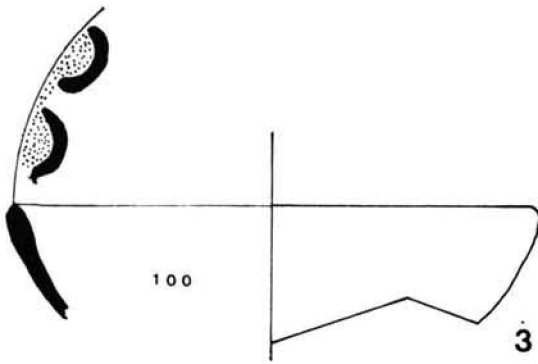
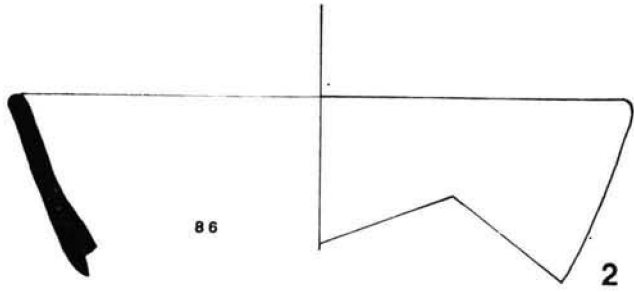
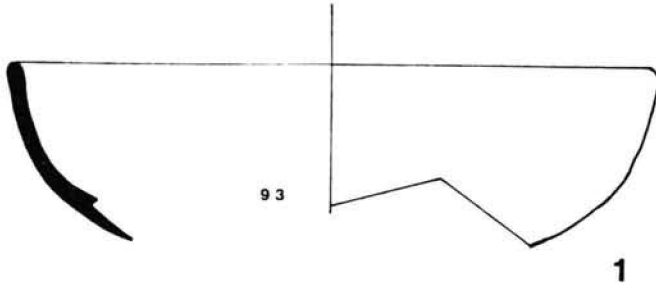

FIG.19

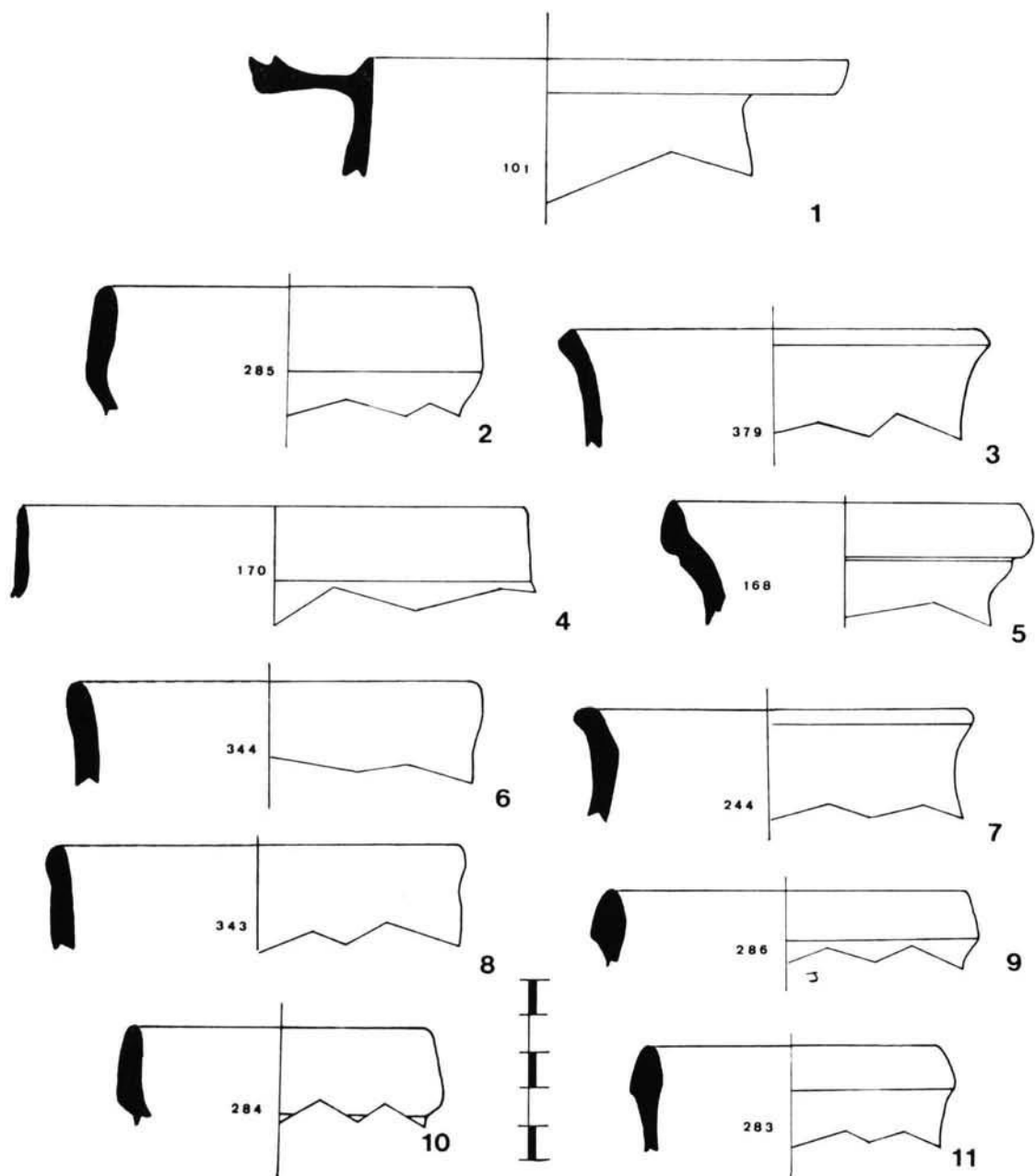

FIG. 20

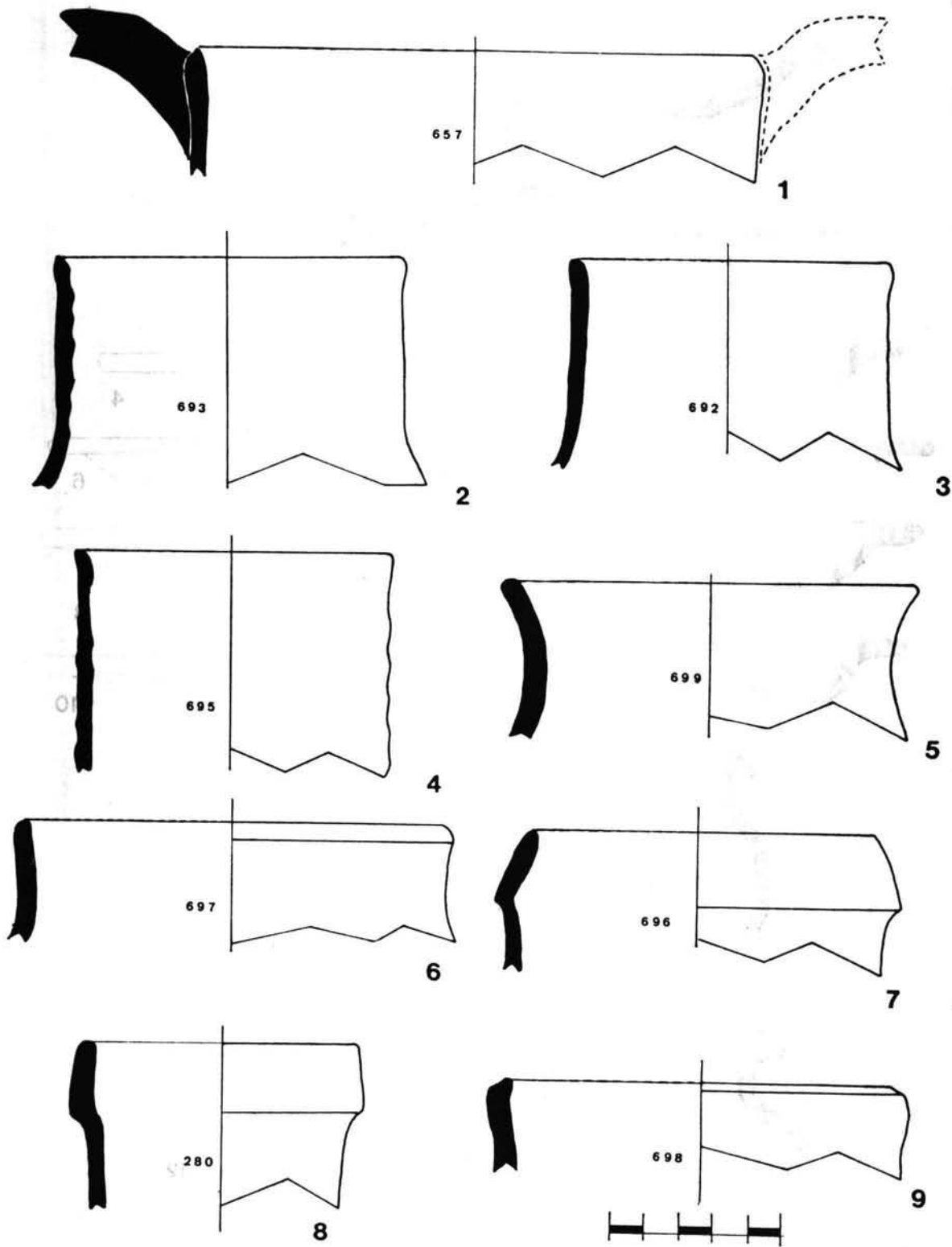

FIG. 21

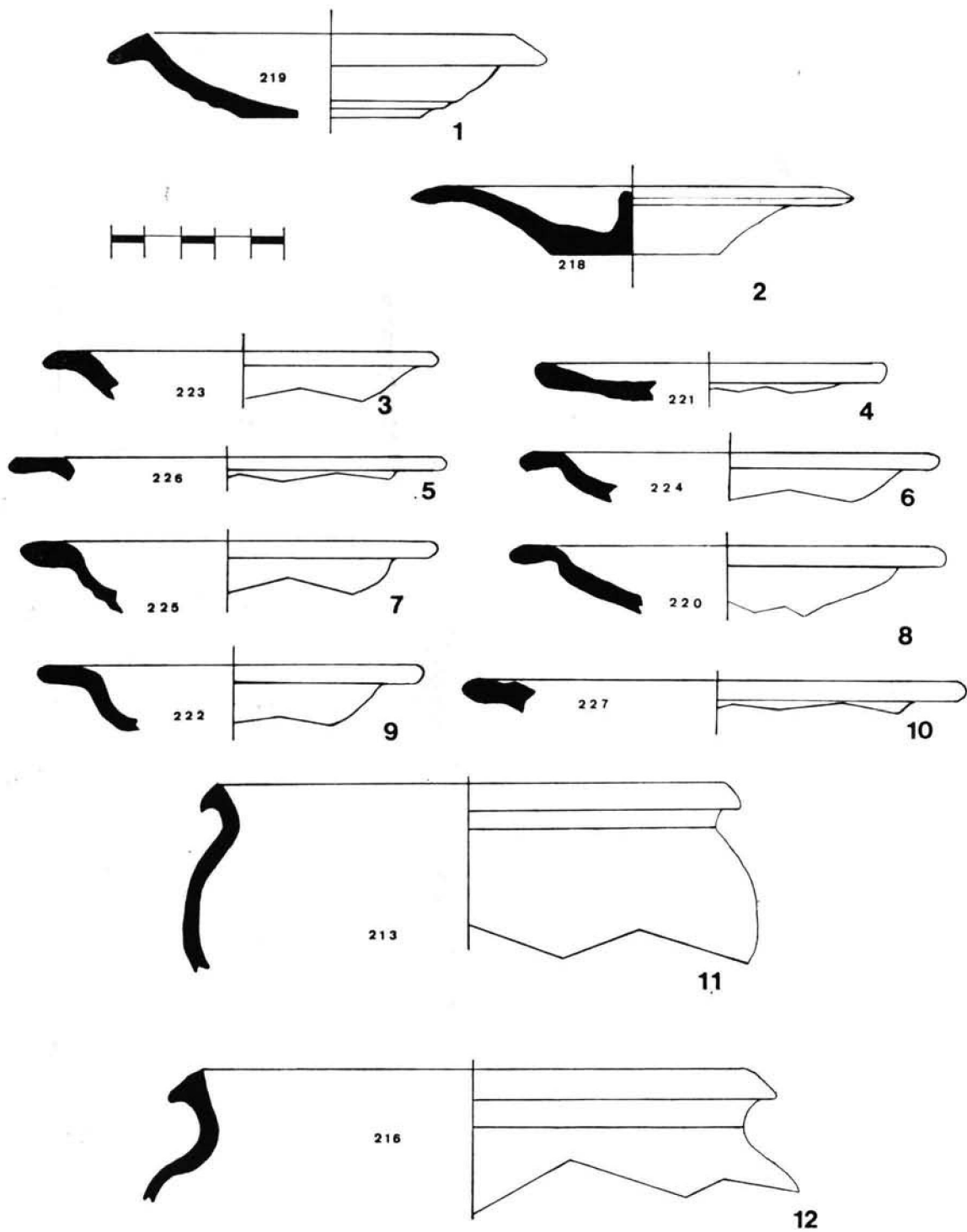

FIG. 22

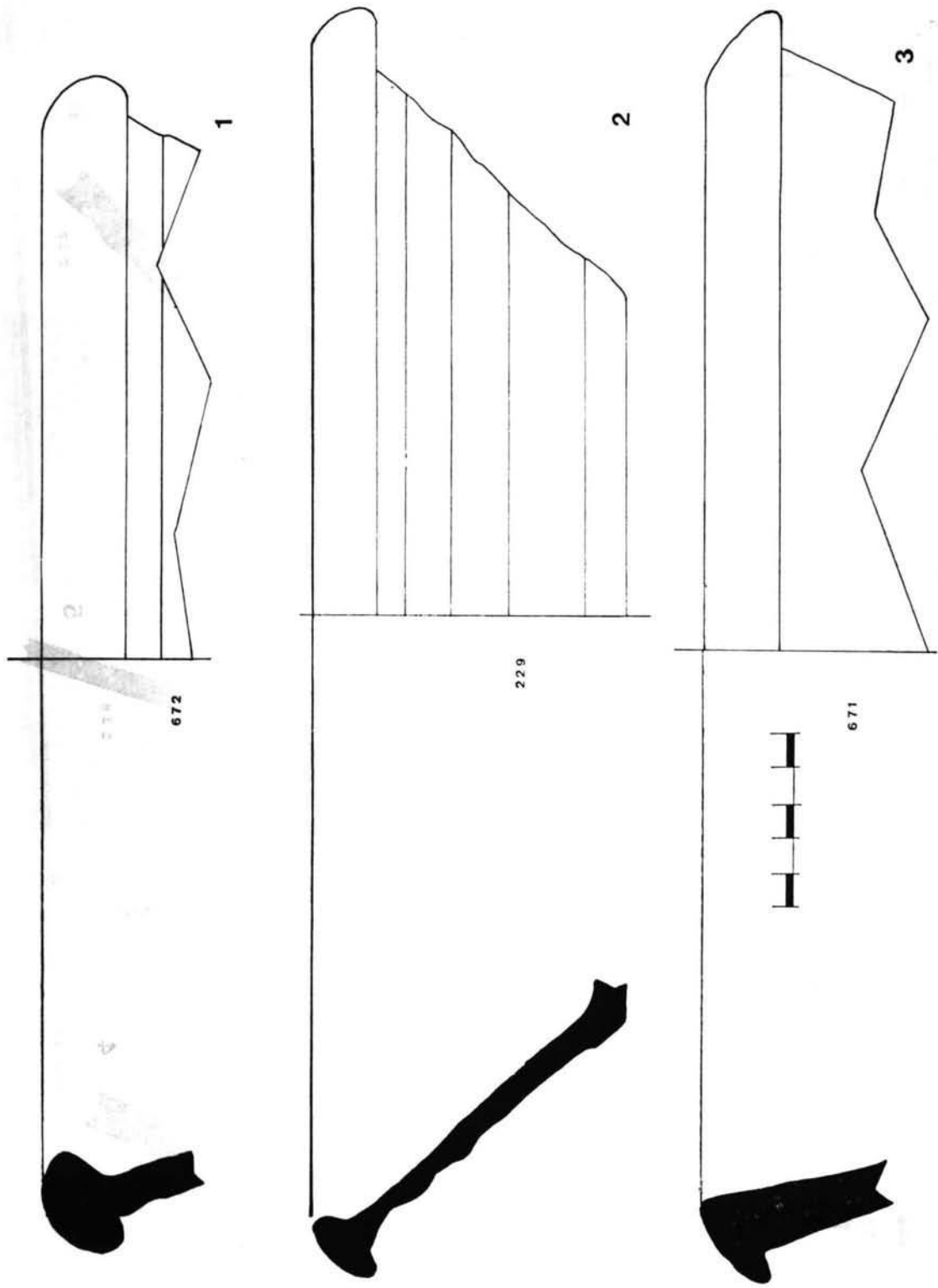

FIG. 23

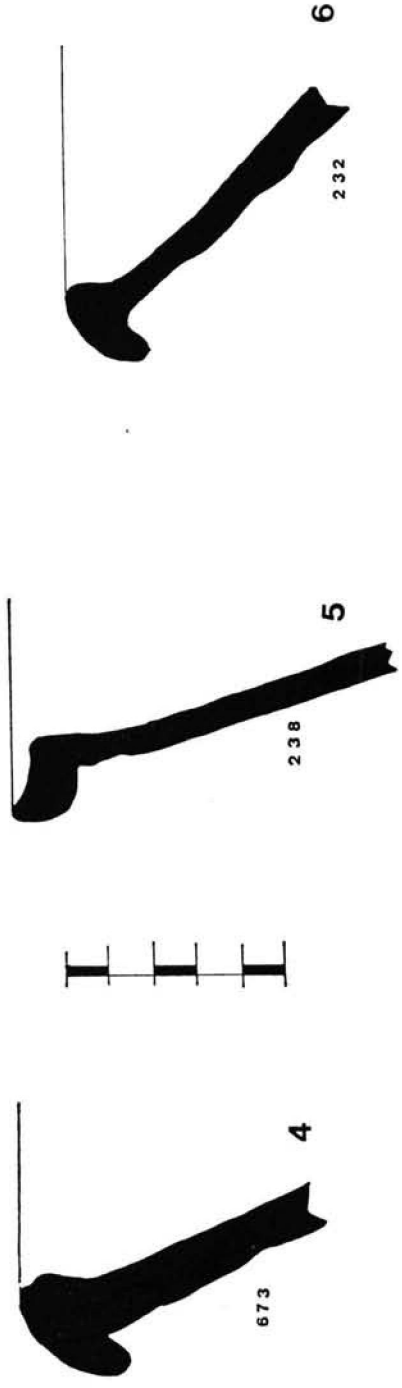
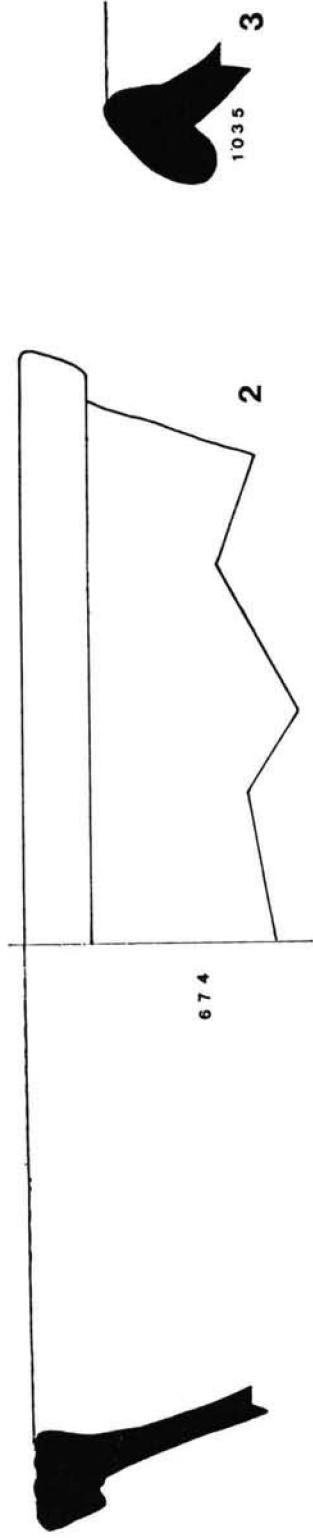
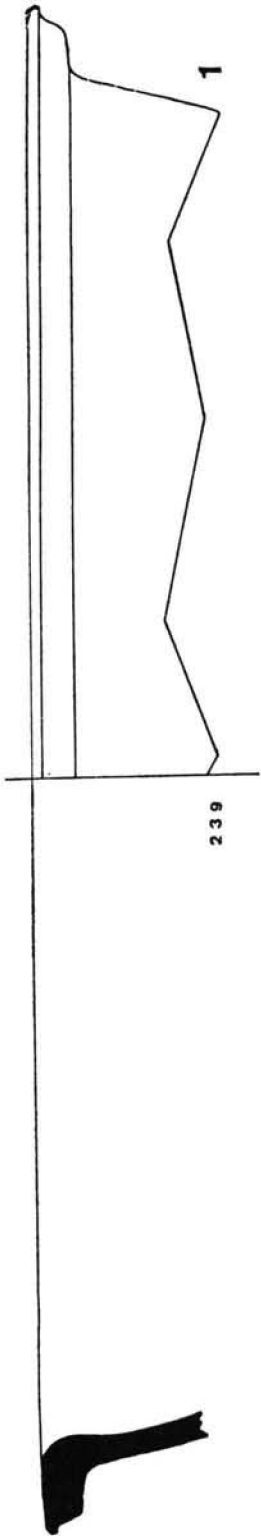

FIG. 24

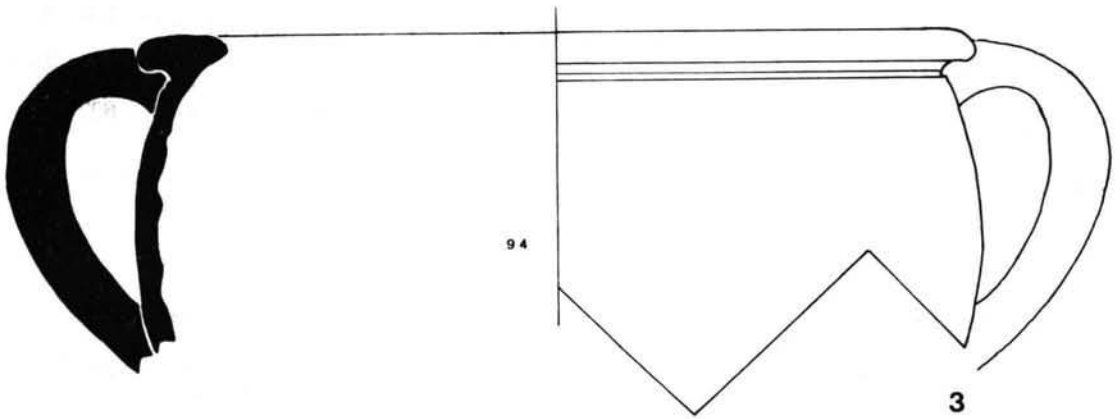
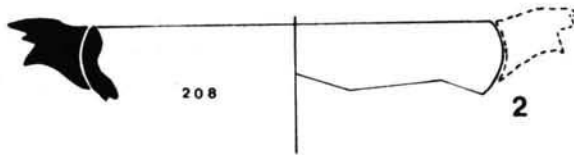
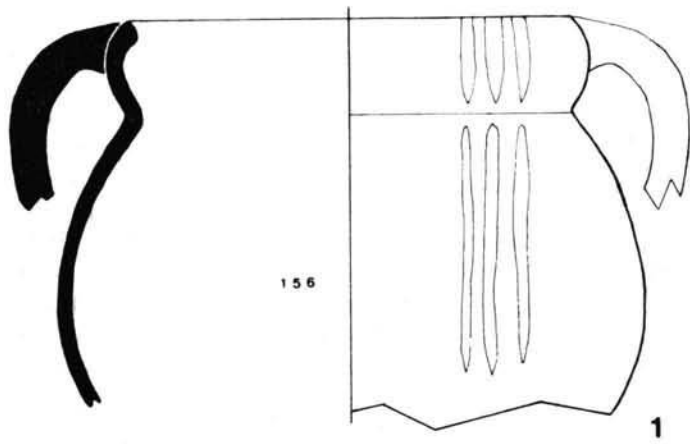

FIG. 25

CONCLUSIONS.

Malgrat la seva petita extensió, el sondeig ens ha permès establir l'evolució de la funció d'aquest espai a partir del segle I a. C. D'aquesta data són els materials més antics i possiblement el moment del desenvolupament urbà de la ciutat romana de Palma, de la qual parlen les fonts clàssiques.¹³¹

Coincidint amb les hipòtesis plantejades per Rosselló Bordoy¹³² ens trobam davant les restes d'una zona d'utilització pública, segurament un carrer, prolongació de l'actual carrer de Sant Roc. La presència de tres plints d'escultura i d'un paviment empedrat semblen confirmar l'apuntat anteriorment.

Més problemàtic resulta esbrinar el final de l'ocupació d'aquest espai amb aquesta funcionalitat. Als nivells preislàmics no es localitzen materials posteriors als segles V-VI d. C. i les restes d'escultura es troben en contacte amb el paviment del carrer i no lluny de la seva ubicació original, aquests dos fets ens inclinen a pensar que la zona es troba deshabitada des de el segle VI d. C. fins a un moment no determinat i posterior al 903 d. C., data de la conquesta de les Illes per 'Isam al-Khawlani.

La ciutat romana de Palma hauria patit un procés d'abandonament progressiu fins a restar deshabitada o només ocupada en una petita part. Les fonts àrabs sols ens indiquen que la ciutat va haver de ser reconstruïda just després de la conquesta¹³³ i la desaparició del topònim llatí, amb la substitució posterior per Madina Mayûrqa, és prou indicador d'aquest procés de decadència.

Les edificacions que es superposen al nivell superior ens indiquen la pèrdua del caràcter públic d'aquesta zona. No podem fixar concretament la data d'aquestes construccions més que dins l'ample marge de l'època islàmica de Mallorca (S. III H./X M. - VII H./XIII M. Així, cal observar que per sota del paviment de la construcció no apareixen materials àrabs llevat d'escassos fragments de ceràmica comuna. En segon lloc, no s'observen en cap moment ceràmiques o restes medievals cristians. Aquests dos fets ens fan pensar en un moment de construcció en època àrab, sense que es pugui concretar en quin dels períodes.

El que sí es pot precisar amb tota seguretat és el moment de destrucció de les estructures d'aquest nivell, essent el de la conquesta cristiana de 627 H./1.229 M.

Més fàcil de definir és el context urbà en el que es trobava l'edificació, ja que el Còdex Català del Llibre del Repartiment es llegeix:¹³⁴

¹³¹ ARRIBAS, A.: *La romanització de les Illes Balears*, Universitat de les Illes Balears, Palma de Mallorca, 1983.

ROSSELLÓ BORDOY, G.: *La evolución urbana de Palma en la antigüedad. I. Palma romana*. Boletín de la Cámara Oficial de Comercio, Industria y Navegación de Palma de Mallorca, n.º 631, 1961. *Palma romana, nuevos enfoques a su problemática*". Symposium de Arqueología: Pollentia y la romanización de las Baleares. Palma, 1983.

¹³² ROSSELLÓ BORDOY, G.: *Mallorca musulmana*. Estudis d'arqueologia. Palma de Mallorca, 1973, p. 99.

¹³⁴ *Codex català del Llibre del Repartiment de Mallorca*. Edició a cura de R. SOTO. Palma de Mallorca, 1984, f. 42 v.

Item en lo carrer qui es
enves migdia alge-
ma zo es de la Seu bis-
bal iii albergs.

Item en lo carrer qui es
en orient de la Seu bis-
bal i alberg.

Item en lo carrer qui es en-
tre occident e migdia
daquela matexa Seu iii
albergs.

Això ens indica que les estructures islàmiques formaven part de les construc-
cions adossades a la mesquita aljama, al no trobar-se citat cap carrer al nord de
la Seu, on es localitza el sondeig.

Fins a aquest moment el sistema de superposició de nivells d'ocupació ha-
via estat el mateix, l'acumulació de materials de reble sobre els quals s'edificà
la nova construcció. A partir del segle XIII M. es segueix el mateix procés, però
a la vegada emprant estructures profundes que es fonamenten a la roca base.

Finalment, cal senyalar que malgrat les limitacions que conferia el petit es-
pai excavat, i les escasses perspectives que donen els materials trobats, ens sem-
bla que prenen un valor significatiu si pensam que, fins hores d'ara, són les
primeres restes materials que es donen a conèixer de la ciutat romana de Palma.