



1994

**B**olletí de la Societat  
Arqueològica Lul·liana

**50**

## SUMARI

Pàgs.

GUILLEM ROSSELLO, LLUIS PLANTALAMOR, JAUME MURILLO. La necrópolis de cuevas artificiales de tipo mediterráneo de Cala San Vicenç (Pollensa).....	3-56
JOAN CARLES SIMO I ARTERO. Elements de l'època clàssica al Liber Maiolichinus: Estudi del proemi.....	57-68
PLÀCID PEREZ I PASTOR. El feu de Guillem de Torrella i la cavalleria de Guillem Sacosta.....	69-96
ANTONI GIL I FERRER. Contribució a la història musical de Mallorca (Segles XIV-XIII). .....	97-104
GABRIEL LLOMPART. El albergue de Real Pere en la Ciutat de Mallorca (1383). .....	105-138
JAUME SASTRE MOLL. Rentas eclesiásticas de la isla de Menorca	139-166
ANTONI MAS I FORNERS. El procés repoblador a Mallorca durant la primera meitat del Segle XIV. Una aportació al seu estudi .....	167-198
MARIA BARCELO i ANTONI CONTRERAS. Alimentació i farmàcia: l'exemple del sucre (S. XV-XVI) .....	199-218
JAUME SERRA i BARCELO. El bandolerisme mallorquí del bartoc: alguns punts de partida .....	219-252
MARGALIDA BERNAT i ROCA. Aeris Salubritate. Neteja i Higiene pública a Ciutat de Mallorca (S. XIV-XVII). .....	253-286
JOAN ROSSELLO LLITERAS. La capella de música de la Seu Aproximació històrica. ....	287-308
BARTOMEU SERVERA I SITJAR. Distribució social de la terra a Porreres a finals del S. XVII. ....	309-328
ANTONI PLANAS ROSSELLO. La abogacia en Mallorca (Siglos XIII-XVIII). .....	329-366
MIGUEL FERRER FLOREZ. Las relaciones entre el Marqués de Coupigny y el Marqués de Vivot. ....	367-389
JOAN MAS I VIVES. Poesia catalana inèdita de Tomàs Aguiló i Cortés. ....	390-414
PERE ROSSELLO BOVER. Aproximació bibliogràfica al P. Rafel Ginard Bauça (1899-1976). .....	415-440
DOSSIER	
MIGUEL FERRER FLÓREZ. Corrientes políticas y actitudes religiosas en Mallorca durante el Siglo XIX .....	441-524
FRANCESC BUJOSA I HOMAR. Corresponsencia entre Odón de Buen y del Cos i l'Arxiduc Lluís Salvador .....	525-546
HELGA SCHWENDINGER. "El paraiso de mi juventud" "Adolph von Jordans, un ornitólogo alemán y Mallorca" .....	547-560

# BOLLETÍ DE LA SOCIETAT ARQUEOLÒGICA LUL·LIANA

REVISTA D'ESTUDIS HISTÒRICS

---

---

ANY CX

Nº 848

TOM L

---

---

TERCERA ÈPOCA

PALMA DE MALLORCA

1994

La junta de Govern de la Societat Arqueològica Lul·liana, com a responsable del seu BOLLETI no es solidaritza ni necessàriament s'identifica amb els judicis i opinions exposades pels respectius autors, que col·laboren en aquest número, els quals fan ús de la seva plena llibertat intel·lectual.

Local Social: Mont-Sion, 9  
Depòsit Legal, P.M. 738-1960  
Gràfiques Miramar, S.A.,  
Torre de l'Amor, 4 - Palma de Mallorca

## Cala de Sant Vicenç: Una necrópolis de cuevas artificiales de tipo mediterráneo en Mallorca.

G. ROSSELLÓ BORDOY  
y la colaboración de:  
LLUÍS PLANTALAMOR MASSANET  
y JAUME MURILLO TUDURÍ

Las noticias que poseemos sobre la necrópolis de Cala Sant Vicenç se remontan a tiempos muy antiguos. Se ha aducido en diversas ocasiones que la primera cita sobre la misma corresponde al comentario del Dr. Juan Binimelis, primer historiador de las Baleares<sup>1</sup>. Aunque tal afirmación sea exacta, la descripción de Binimelis tan sólo es prueba que dicha necrópolis, aparte de conocida en su tiempo, ya había sido expoliada con anterioridad, con ello sólo podemos documentar una pérdida de información, fundamental, para el conocimiento de nuestra prehistoria.

Pese a todo las palabras de Binimelis ofrecen un especial interés por tratarse de una muy primeriza descripción de un yacimiento arqueológico balear, redactada en unos términos muy de la época:

“Y para dar remate y conclusión a esta materia con tantos ejemplos queda a decir que en la valle de San Vicente, territorio de Pollensa, hay un bosque y encinar en donde se hallan mucha cuevas hechas manualmente y entre ellas hay de figura redonda como un mausoleo, que denotan haber sido habitación de gigantes. Y mas que por dentro se descubren muchas sepulturas de los tales y han hallado huesos de piernas más largos que el cuerpo de un hombre de estos tiempos y sin estos huesos hallaron una vez una quijada de un gigante y tan grande como una gran boca de un horno en que cuecen el pan.”<sup>2</sup>

<sup>1</sup> J. MASCARÓ PASARIUS: *Corpus de toponimia de Mallorca*, Palma de Mallorca, 1966-1967, V, 2322.

Cristóbal VENEY: *Las cuevas sepulcrales del bronce antiguo de Mallorca*, Madrid, 1968, 179.

<sup>2</sup> Juan BINIMELIS: *Nueva historia de la Isla de Mallorca y de otras islas a ella adyacentes*, Palma de Mallorca, 1927, I, 79

Como se ha podido observar el interés científico de las descripción binimeliana es nulo y tan sólo cabe recordar su existencia por tratarse de la primera mención escrita sobre tales cuevas, que documenta además el saqueo de la necrópolis prehistórica. Si analizáramos el contenido de esta cita textual cabría pensar que la idea del gigantismo de los primitivos baleares, defendida por Binimelis, era un tópico de su época y que el autor pese a su habitual criticismo y a su perspicacia patente en otras de sus muchas observaciones cae en varias incongruencias, pues al referirse a aquellas

“cuevas hechas manualmente, y entre ellas hay de figura redonda como un mausoleo, que denotan haber sido habitación de gigantes”

nos deja absortos ante la afirmación de la existencia de mausoleos que han sido habitaciones de gigantes por cuanto en ellas se han encontrado

“los huesos de piernas más largos que un cuerpo de un hombre de estos tiempos”

sin intuir que la presencia de huesos humanos en un yacimiento arqueológico no es el condicionante más firme para definirlo como un lugar de habitat, a no ser que nuestros antepasados a más de gigantes fueran antropófagos. Soslaya también el problema impuesto por la morfología de las cuevas al dejar de lado que la altura de tales cuevas no es la más adecuada como lugar de habitación de unas personas de talla gigantesca.

De todos modos el texto de Juan Binimelis es digno de ser recordado por tratarse de un hito inicial en la historia de la investigación de la prehistoria balear. Hito que sin lugar a dudas no tuvo continuidad en los siglos posteriores.

Las primeras referencias sobre la necrópolis de Cala Sant Vicenç que podríamos considerar como científicas, dentro de los más estrictos límites de lo que en su época podía significar este término, se remontan a 1876, fecha de publicación de los *Apuntes arqueológicos* de Francisco Martorell y Peña.<sup>3</sup> El autor, en este caso, se adelantó en varios años a la obra de Emile Cartailhac.

El interés de Martorell al estudiar los restos conservados en la Cala de Sant Vicenç se dirigía en especial al conjunto de tumbas antropomorfas que existía en las inmediaciones de la necrópolis de cuevas artificiales. Dichas tumbas, conocidas, en aquel entonces, como tumbas olerdulanas eran el motivo primordial de la investigación de Martorell. Ante la proximidad de unas y otras se limitó a recoger ambos tipos de monumentos siguiendo una técnica minuciosa de descripción, no sólo de las tumbas sino de las cuevas vecinas, sin entrar en discusiones sobre su cronología y su posible coetaneidad. (figuras 1- 4)

---

<sup>3</sup> FRANCISCO MARTORELL Y PEÑA: *Apuntes arqueológicos*. Barcelona, 1879. 133-138.

Figura 1. La *cueva Cartailhac* (Hemp 7) según la versión de Martorell y Peña, publicada sin escala gráfica ni orientación.

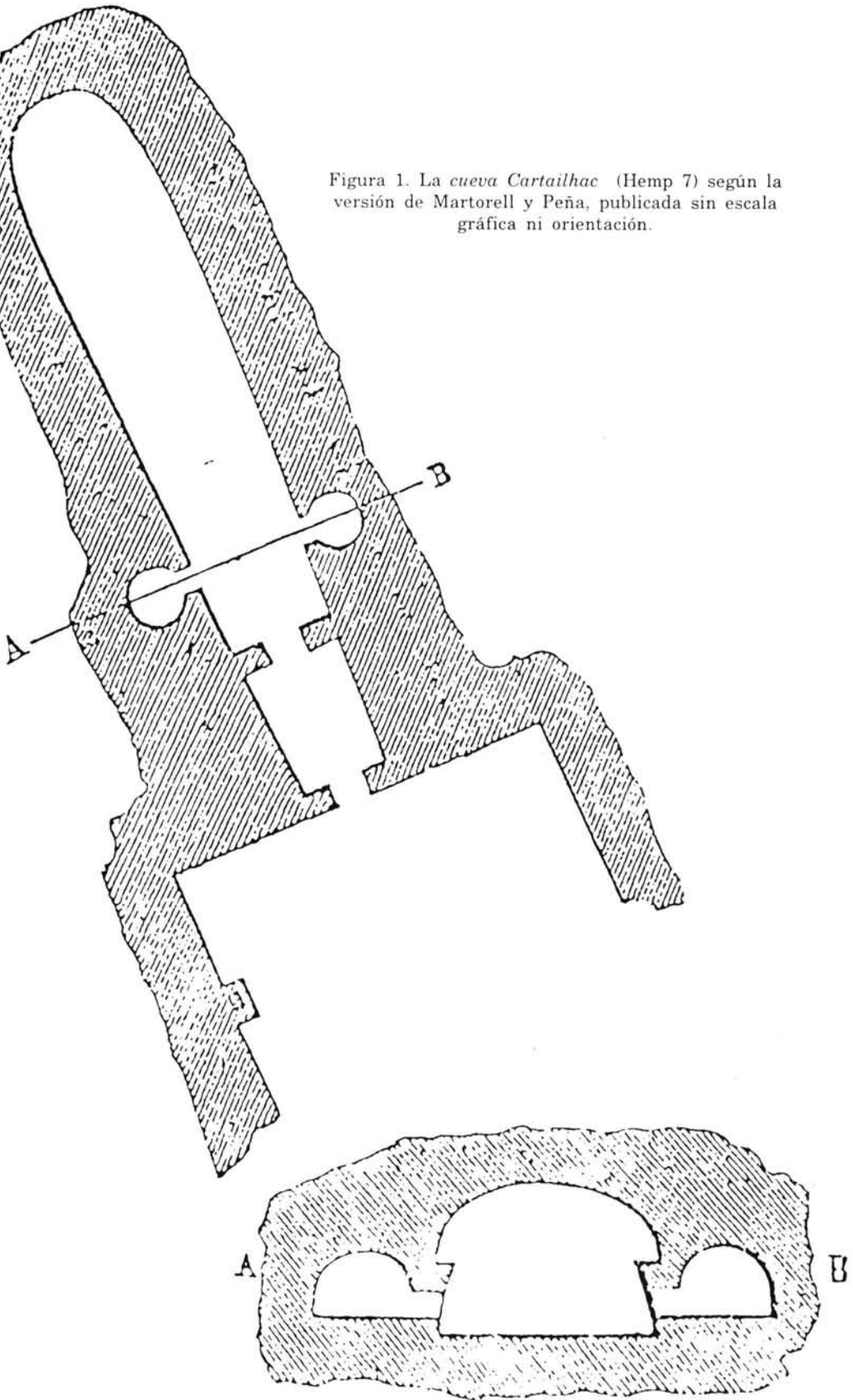



Figura 2. La cueva Hemp 9 según la versión de Martorell y Peña que la identifica bajo el número 8 de su seriación.



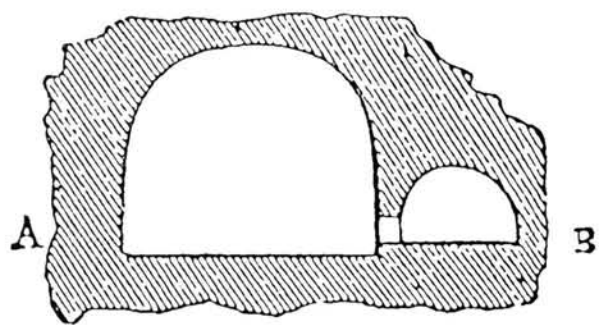
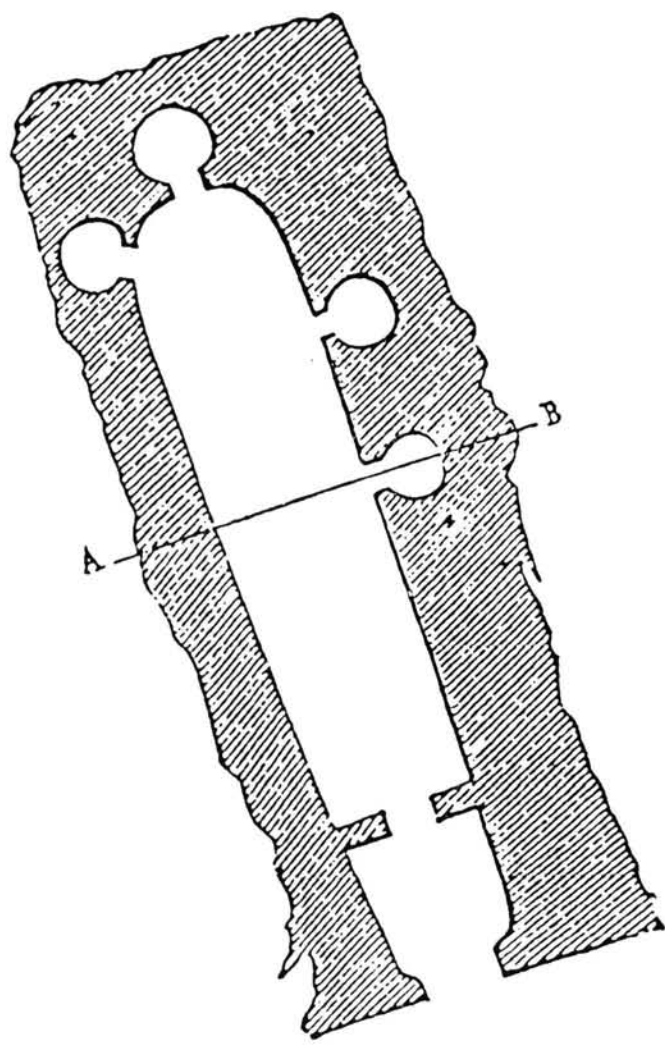

Figura 3. *Cova dels armariets* o cueva Hemp 12 según la versión de Martorell y Peña que la identifica bajo el número 9 de su seriación.

Figura 4. Cueva nº 5 de Martorell y Peña que podría identificarse con la cueva Hemp 10.

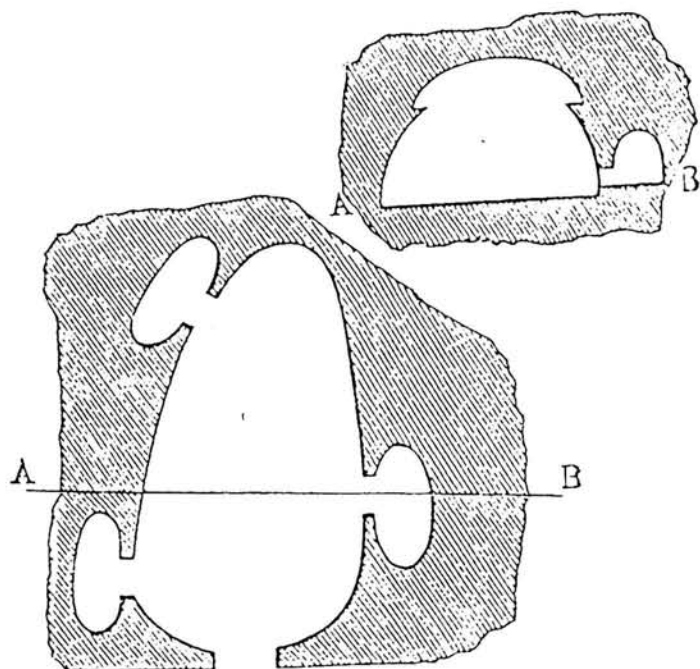
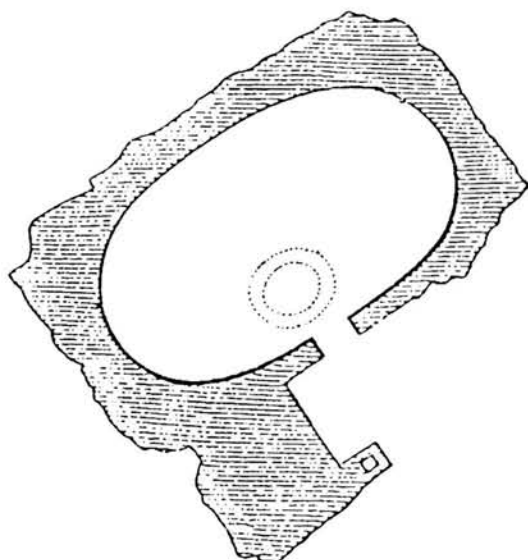

Las llamadas sepulturas olerdulanas se consideran en la actualidad como enterramientos unipersonales propios de necrópolis paleocristianas y en este sentido la coexistencia de unos ritos funerarios del eneolítico o bronce inicial, como son las cuevas artificiales de tipo mediterráneo, con otras sepulturas tardorromanas es prueba de la sacralidad de aquel lugar que se mantuvo durante milenios, conservándose intacta hasta la destrucción de la necrópolis paleocristiana y el salvamento *in extremis* de las cuevas artificiales, si bien la conversión del encinar donde se hallaban tales monumentos en zona residencial impuso un cambio radical en la topografía del lugar. La publicación por J. A. Encinas<sup>1</sup> de la planimetría levantada antes de la remodelación del lugar es el único documento que contamos para conocer aproximadamente este conjunto funerario (figura 5). Las tumbas estudiadas por Martorell y Peña se hallaban dentro de los límites de S'Alzinaret de Sant Vicenç y hoy no se pueden identificar a consecuencia de la total modificación de aquel ámbito. El resto, en terrenos de Can Botana al otro lado de la pared seca que delimitaba ambas propiedades, aun se conserva. Se trata de tumbas muy abandonadas y saqueadas en las que no se ha realizado nunca una exploración sistemática.

La controvertida urbanización, aparte la destrucción parcial de la necrópolis de tumbas antropomorfas, afectó de modo particular a la topografía de las tres cuevas principales que quedaron colgadas a varios metros de altura y a la desaparición definitiva de los restos de la *Cova dels armariets*, una de las más singulares y que sólo pudieron observar Martorell (figura 3) y Cartailhac (figura 6), pues su destrucción fue primeriza, no pudiendo ser estudiada por Hemp en 1927. Hoy día al no poder estudiar con detalle esta cueva a consecuencia de su destrucción, poco se puede añadir habida cuenta que Martorell ya destacaba el mal estado de conservación de la misma.

Por lo que respecta a la necrópolis de cuevas artificiales Martorell las calificó *a priori* como sepuleros, numerándolas desde el interior hacia el mar. La numeración propuesta por Martorell no fue mantenida por los investigadores que siguieron y salvo aquellas cuevas identificables a partir de las planimetrías publicadas el resto es difícil de precisar y aun de localizar entre las que subsisten en la actualidad.

Como se ha indicado el estudio de Martorell y Peña es puramente descriptivo. En realidad ante el estado de la necrópolis poco más se podía hacer, no sólo por lo que respecta a Martorell sino a todos los que hemos prestado atención al tema. De todos modos supone una aportación fundamental para el conocimiento de este tipo de hipogeos por cuanto las primeras plantas y alzados, aunque sean en exceso esquemáticos y se publicaran sin escala gráfica, son las primeras representaciones

---

<sup>1</sup> José Antonio ENCINAS: *Pollensa, semblanza de un pueblo*, Palma de Mallorca, 1981, 85.



Figura 5. La necrópolis paleocristiana de Can Botana según la planimetría de J. A. Encinas. Las tumbas al Este del muro divisorio fueron las estudiadas por Martorell y Peña y que en la actualidad han desaparecido.



Figura 6. *Cova dels armariets* o cueva Hemp 12 según la planimetría publicada por Cartailhac.

planimétricas que tenemos de este tipo de monumentos.

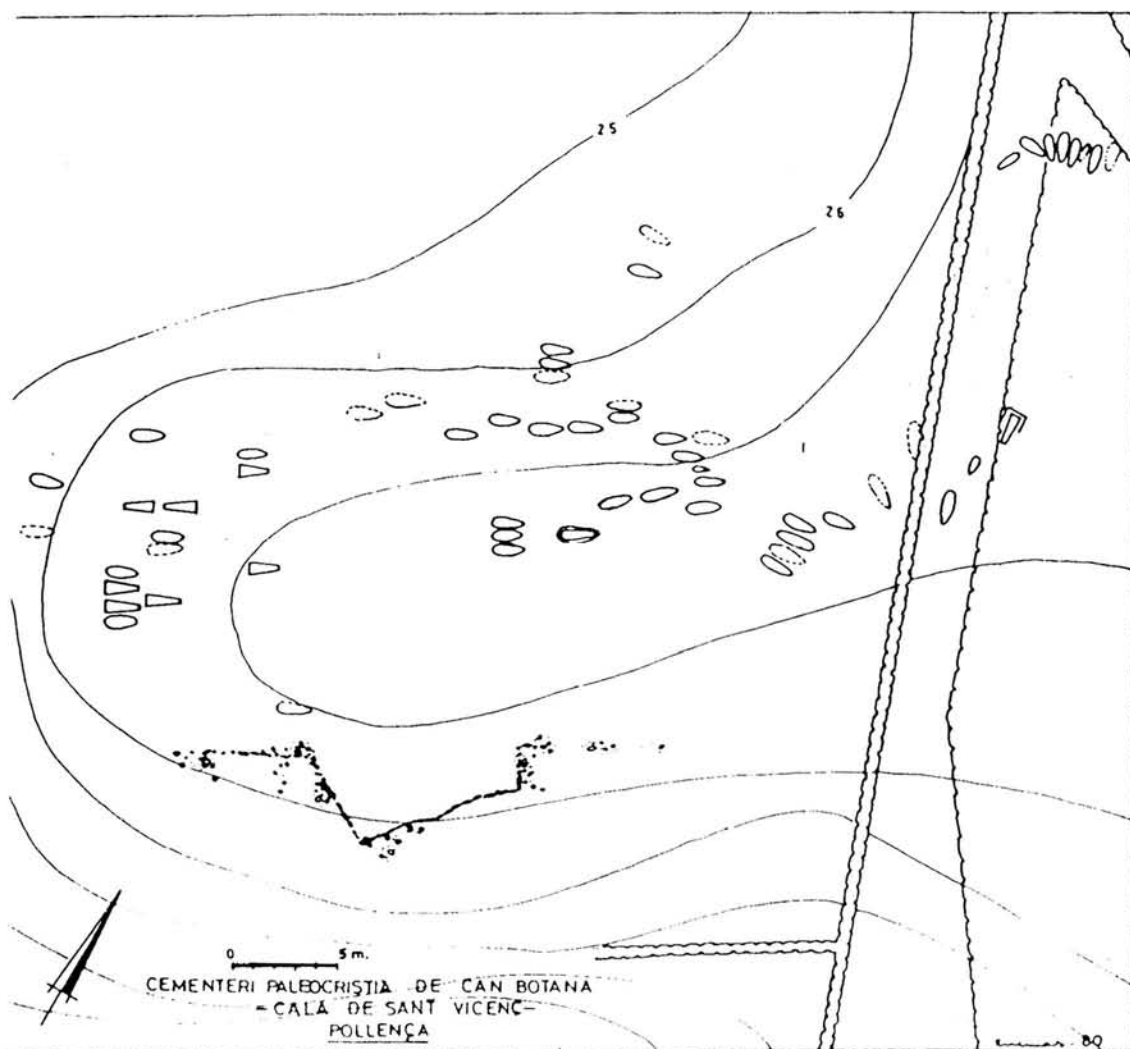
El trabajo de Martorell y Peña, publicado póstumamente por su hermano Juan, retrotrae su investigación al tercer cuarto del siglo XIX. Su actividad en Mallorca no está bien documentada pues solamente tenemos las referencias que el autor registra en sus *Apuntes* con fechas acerca de su estancia en Cala Sant Vicenç: setiembre de 1875 y abril de 1876 previas unas referencias orales de Miquel Costa y Ramón Picó en torno a 1874.<sup>5</sup> No ha de extrañarnos que su nombre no aparezca en el

<sup>5</sup> FRANCISCO MARTORELL Y PEÑA: *Apuntes arqueológicos*, Barcelona, 1879, 133

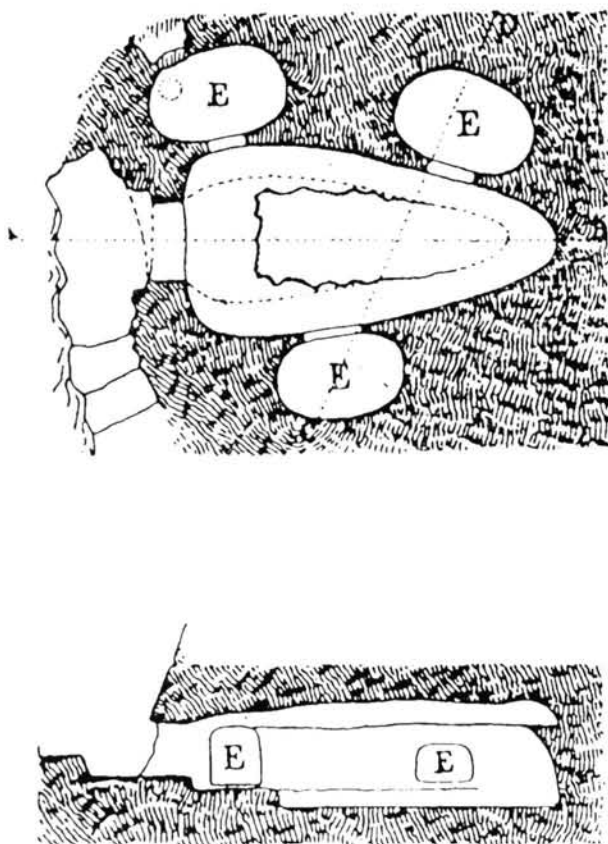
*Libro de visita* de Antonio Furió,<sup>6</sup> cerrado en 1857. De haber visitado la isla en aquella época su presencia habría quedado consignada sin lugar a dudas. Martorell fue pues uno de los pioneros de la investigación prehistórica en Mallorca y sus observaciones fueron seguidas por otros muchos eruditos que aceptaron sus conclusiones sin crítica alguna.

Cabe destacar además que Rotger, otro de los autores aducidos al tratar del tema de la necrópolis de Cala Sant Vicenç, en su *Historia de Pollensa*<sup>7</sup> incorporó textualmente algunos de los fragmentos de Martorell, debidamente entrecomillados. Recordar la aportación de Rotger es, en consecuencia, una cuestión puramente testimonial, pues no aportó novedad alguna al tema de las cuevas artificiales ni tampoco realizó una observación directa de las mismas. Es más al publicar su libro ya estaba en condiciones de manejar la publicación de Emile Cartailhac y de hecho, aunque fuera en nota al margen, adujo su testimonio y sus oportunas precisiones sin aportar nueva información de primera mano sobre el tema.

Será precisamente Emile Cartailhac el que dará a la necrópolis de Cala de Sant Vicenç su debido valor y encuadrará su función y su cronología en sus más estrictos límites. Hay que recordar que Cartailhac, hombre de una probidad fuera de discusión, no quiso pronunciarse sobre los monumentos de las Baleares hasta conocerlos *de visu*.<sup>8</sup> Años después gracias a una larga estancia en Mallorca y Menorca nació su monumental obra *Monuments primitifs des Iles Baleares*,<sup>9</sup> primer punto de partida de toda la investigación sobre este tema.

En lo referente a la necrópolis de la Cala de Sant Vicenç planteó una hipótesis de trabajo que un siglo después sigue sin respuesta:

“Puesto que debemos concluir con una hipótesis en espera de que las hechos nos proporcionen una luz, añadiremos que las cuevas de las islas son tan numerosas que deben corresponder a un lapso de tiempo muy largo. Pienso que se puede considerar que las islas estuvieron habitadas en torno, al menos, del 1500 antes del cambio de Era; cabe la posibilidad de que estos monumentos proliferaran a lo largo de mil años o más. Si hubiéramos encontrado vestigios de una edad de la piedra local, habríamos podido atribuir a ellas una mayor antigüedad. La fecha en torno al s. XV para la más antigua establecería un sincronismo razonable con las cuevas de Arles.”<sup>10</sup>

<sup>6</sup> Conocido gracias a Juan LLABRES BERNAL que lo utilizó para la redacción de los tres primeros volúmenes de sus *Noticias y relaciones históricas de Mallorca (Siglo XIX)*, Palma, 1958-1962. El original fue cotejado gracias a la amable colaboración de D. Vicenç Furió que lo conserva por donación del propio Llabrés.

<sup>7</sup> Mateo ROTGER CAPLLONCH: *Historia de Pollensa*, Palma 1897-1906, 3 vols. Hay reimpresión Pollensa, 1965.

<sup>8</sup> Emile CARTAILHAC: *Les âges préhistoriques de l'Espagne et du Portugal*, Paris, 1886

<sup>9</sup> Emile CARTAILHAC: *Monuments primitifs des îles Baléares*, Toulouse, 1992. Hay traducción al castellano: Emile CARTAILHAC: *Los monumentos primitivos de las Islas Baleares*. Traducción e introducción de G. ROSSELLÓ BORDOY, Palma, 1991, 52-58, que es la que se cita.

<sup>10</sup> Emile CARTAILHAC: *Los monumentos primitivos de las Islas Baleares*, 57

Ciertamente han transcurrido más de cien años de esta afirmación y nuestros conocimientos sobre la incidencia de los hipogeos mediterráneos en las Baleares y los paralelos con los hipogeos de Arles, pese a muy diversos intentos, siguen sin tener una solución aceptable. (figuras 6 - 7)

Cartailhac visitó y analizó indiscriminadamente las cuevas de Mallorca y Menorca, sin establecer diferencias funcionales entre unas y otras, tan sólo determinó que la frecuentación de las mismas había sido larga en exceso comportando además frecuentes cambios en su uso.

Al estudiar las cuevas menorquinas de S'Hostal, Torre den Gaumés y Binimaimut observó diferencias formales respecto a las de Santa Mónica y Cales Coves preguntándose si en realidad todas ellas fueron lugares de enterramiento. Hoy podemos adelantar que sí existieron no sólo diferencias funcionales sino también cronológicas entre estos ejemplares mencionados, indicando además que las cuevas estudiadas por Cartailhac no pueden parangonarse con las cuevas artificiales características de Mallorca, aunque en Menorca sí existen cuevas parecidas que no alcanzó a conocer el investigador francés.<sup>11</sup>

Las puntualizaciones sobre Mallorca no fueron tan amplias. Únicamente dedicó su atención a la necrópolis de Cala Sant Vicenç y publicó la planta y alzado de dos de ellas. De manera escrupulosa recordaba que tales planimetrías fueron levantadas con la ayuda de Bartolomé Ferrà. De acuerdo con la numeración establecida después por Wilfred Hemp y que se sigue manteniendo como válida, pese a la desaparición de algunos de los ejemplares catalogados por este investigador inglés, las plantas publicadas por Cartailhac correspondían a las cuevas nº 7 y nº 12, las mismas que Martorell y Peña había recogido en su trabajo.

Cartailhac comparó estos hipogeos con el grupo de S'Hostal - Binimaimut, aunque incidió de modo especial en las semejanzas estructurales que los hipogeos mallorquines presentaban con las cuevas del grupo de Arles y con las de Palmella en Portugal, salvando todas las distancias, como oportunamente indica.

"tenían menos analogías con la gran cripta de Sant Vicenç que con las otras del mismo lugar o de Torre d'En Gaumés y de S'Hostal."

Desgraciadamente no le fue posible dar una cronología precisa a estas manifestaciones arquitectónicas:

"Estas cuevas de Baleares prometían otro tanto, si bien no han proporcionado nada en absoluto a mis minuciosas investigaciones "

"La identidad de las plantas, lo repito, es indiscutible. No se trata de una semejanza fortuita, las identidades se repiten en múltiples detalles, sin embargo en las Baleares el ajuar funerario no existe."<sup>12</sup>

<sup>11</sup> Véase la comunicación de LUIS PLANTALAMOR MASSANET al I Congreso de Hipogeismo Mediterráneo, Sassari, 1994. en prensa.

<sup>12</sup> Emile CARTAILHAC: *Los monumentos primitivos de las Islas Baleares*, 57.

Para nosotros la planimetría de la cueva nº 12 ofrece una especial importancia pues a consecuencia de su destrucción ulterior (Hemp en 1926 no pudo verla en su total integridad) es uno de los pocos documentos gráficos que prueban su existencia aparte de una fotografía de un detalle del interior que publicó Hemp. Para Cartailhac esta cueva en el momento en que se levantó su planta y alzado había perdido ya toda la parte anterior o sea el sistema de acceso:

“Su antecuerpo se halla en ruina y es irreconocible, tiene como puerta exterior la apertura primitiva de la cámara.”

“Esta aunque simétrica, difiere de las que hemos visto pero está flanqueada por tres camarines situados de forma triangular y a lo largo de sus paredes, en lo alto se aprecia el mismo saliente que describimos antes”<sup>13</sup>

Esta cueva a causa de los tres nichos recibió el nombre de *Cova dels armariets* y fue destruida en un momento impreciso antes de la visita de Hemp como ya se ha indicado. En 1967 al iniciar los trabajos de limpieza de la necrópolis fue posible identificar el emplazamiento de esta cueva en particular a partir de los pocos restos conservados del nicho abierto a la izquierda de la cámara en las inmediaciones del ábside. Este resto fue derruido posteriormente al urbanizar el encinar para convertirlo en zona residencial.

La investigación de Cartailhac se realizó a lo largo de 1887, fecha posterior por tanto a las exploraciones de Martorell, sin embargo al retrasarse la publicación hasta 1892 Cartailhac pudo dar un breve juicio crítico de dicha obra, sin embargo no hay referencia alguna a las notas que Bartolomé Ferrà publicó en las páginas del *Bolletí de la Societat Arqueològica Lul·liana*. La colaboración de Ferrà consta al pie de una de las ilustraciones del libro de Cartailhac y en diversas ocasiones es reconocida su ayuda, sin embargo en este texto no hay referencias a las notas publicadas en 1888 y 1889 en las páginas del *Bolletí* (figuras 8 - 9), notas que puntualizan algunos aspectos de como fue desarrollada la investigación:

“Tanto o más interesantes que las *navetas* y *talayots* de nuestra isla, deben serlo las excavaciones que constituyeron una importante *necrópolis* en la costa norte y sitio denominado *cala de San Vicent*, del término de Pollensa. Nuestro malogrado consocio D. Juan Guiraud Pbro., nos había facilitado un planito que había levantado con inteligente afición, y con más detenimiento que no debió poder hacerlo D. Francisco Martorell y Peña, a juzgar por las pequeñas láminas insertas en los *Apuntes Arqueológicos*, publicados por su señor hermano y ordenados por el señor Sempere y Miquel.

<sup>13</sup> Emile CARTAILHAC: *Los monumentos primitivos de las Islas Baleares*, 57. Se refiere a la repisa que corre a lo largo de la cámara de la cueva nº 7.



Figura 9. Cova dels armariets o cueva Hemp 12 según la versión de Bartolomé Ferrà publicada en el *B. S. A. L.*



Nosotros, en unión de dicho señor Estada<sup>14</sup> y de nuestro consocio D. Antonio María Cerdá, actual Alcalde de dicha villa, al acompañar a Monsieur Cartailhac en su excursión, visitamos por primera estos hipogeos, abiertos en roca arenisca (*marés*) hasta en número de siete u ocho, orientados todos, al par de las navetas *des Burotell*, de Sur a Norte.

El más completo e interesante por su forma simétrica y regular es el que presentamos, en proyección horizontal y con las necesarias secciones verticales para dar completa idea del mismo, con escala de uno por cincuenta. Obsérvese la plazoleta explanada ante su ingreso, con una alberquilla prismática rectangular a mano izquierda. Esta especie de pila en algún otro hipogeo de aquel paraje, se ve abierta en la roca natural, cuya irregularidad no debió permitir la explanación como en la presente.

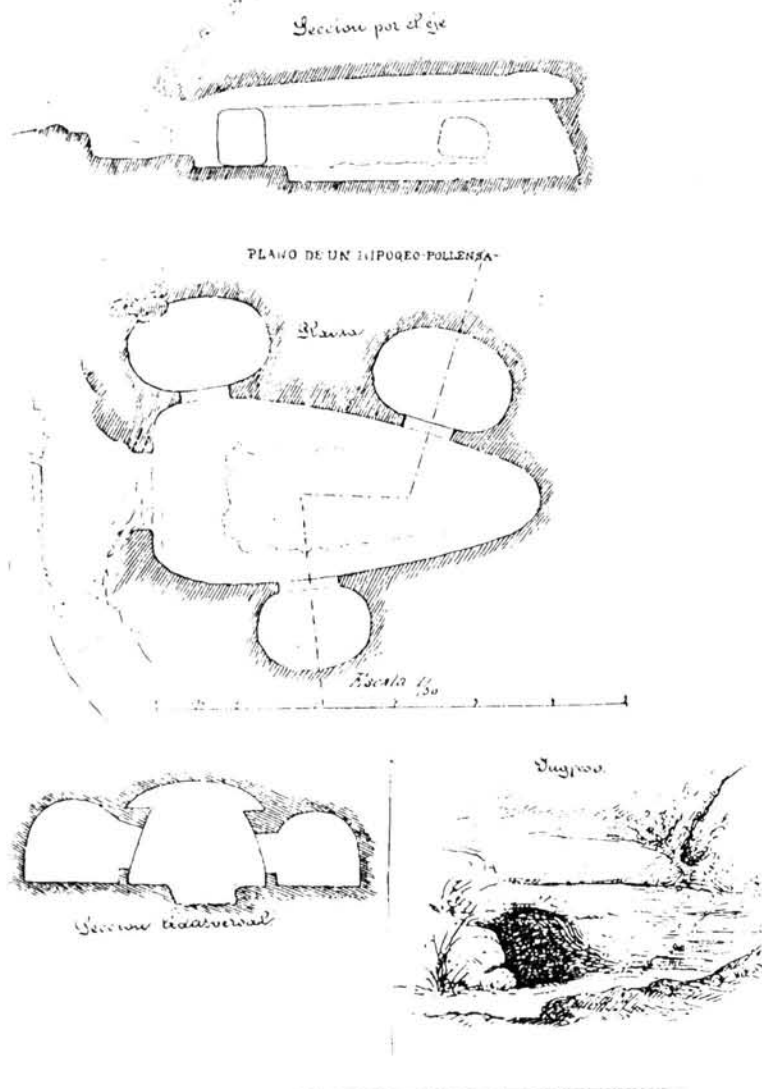
En la cámara G - H, resta una piedra en forma de losa que probablemente es la misma que debió servir para cerrar su ingreso. También merecen fijar la atención los agujeros en número de cuatro que acompañan la parte exterior de los boquetes laterales, y la del segundo sobre el eje principal. Al parecer no podían tener otro objeto sino el de recibir los cabos de las trancas con que debían sujetarse las losas o tapas de piedra.

Sobre las repisas corridas, a uno y otro lado de la nave principal, se conservan, las impresiones grabadas de algunos círculos con dos diferentes diámetros. Es posible que esta repisa tuviera por objeto sostener un techo de troncos y ramaje sobre los cadáveres depositados en el suelo.

Por último, en el fondo inferior de dicha nave se ve una excavación con escombros, que indudablemente debe haber sido practicada modernamente, en busca de tesoros.<sup>15</sup>

En el número siguiente del *Bolletí* continuó la colaboración de Ferrà publicando la planta de la *Cova dels armariets*, acompañada de un alzado axial y un corte transversal que no ha sido reproducido por ninguno de los autores que con posterioridad se han preocupado del tema (figura 9). Sin lugar a dudas el levantamiento original fue obra de Ferrà, utilizado por Cartailhac con algunas modificaciones en lo que se refiere a la parte anterior de la cueva que carecería de corredor como los que conducen a la cámara de las cuevas nº 6, 7 y 8. Del dibujo a mano alzada que acompaña a los planos parece ser que esta cueva fue de simple puerta, abierta directamente en la ladera, sin corredor.<sup>16</sup>

Siguiendo la cronología de la investigación alcanzamos el momento en que Josep Colominas del *Institut d'Estudis Catalans* desarrolla su actividad de campo entre 1916 y 1920. La dedicación de Colominas al

<sup>14</sup> Se refiere al ingeniero Eusebio Estada que Ferrà cita en el mismo artículo.

<sup>15</sup> Bartolomé FERRÀ Y PERELLÓ: "Monumentos prehistóricos", *B.S.A.L.*, II, Palma 1887-1888, 365-366 y lám.. LII.

<sup>16</sup> Bartolomé FERRÀ Y PERELLÓ: "Monumentos prehistóricos" *B.S.A.L.*, III (Palma, 1889-1890), lám.. LIV

tema de las cuevas artificiales no puede considerarse marginal pues en su sistematización preliminar<sup>17</sup> las cuevas, tanto naturales como artificiales, llegan a definir la primera fase cultural de la prehistoria mallorquina. Sin embargo después de sus intervenciones en Gaieta Gran y, quizás, ante el escaso rendimiento de la excavación su atención se dirigió hacia otros campos más positivos.

Habrà que esperar a 1927 para obtener una primera visión de conjunto de la necrópolis de Cala Sant Vicenç concebida con criterios plenamente científicos. En esta fecha se publicó la comunicación presentada por Wilfred J. Hemp ante la *Society of Antiquaries of London* el 18 de marzo del año anterior<sup>18</sup>.

La actividad de Hemp en el campo de la prehistoria mallorquina se desarrolló entre enero de 1925, fecha de uno de sus viajes y un año después también en el mes de enero. Parece que antes había estado en Mallorca<sup>19</sup> según las referencias biográficas comunicadas por su viuda a Mascaró Pasarius.<sup>20</sup> Esta circunstancia explicaría el interés por los lápidas heráldicas mallorquinas y su ulterior análisis de las cuevas artificiales de tipo mediterráneo. Los colaboradores de Hemp fueron G. S. Crawford, en la primera etapa, y el Teniente Coronel Drew en la segunda.

Entre las personas que contactó en Mallorca figuran prácticamente todas aquellas que dedicaban una especial atención a la prehistoria balear: Moyá Flaquer, Sancho y mossén Lliteras en Artà, creadores pocos años después del *Museu Regional d'Artà*, Pedro Ventayol de Alcudia y en Palma con Andrés Crespí y Francisco de Sales Aguiló los cuales a través del *Colegio Cervantes* dedicaban una especial atención al tema recogiendo una nutrida colección de fondos prehistóricos que en la década siguiente

<sup>17</sup> J. COLOMINAS ROCA: "L'edat del bronze a Mallorca. Les investigacions de l'Institut (1916-1920). A. I. E. C., V, Barcelona, 1915-1920, 555-573.

<sup>18</sup> Wilfred J. HEMP: "Some Rock-cut Tombs and Habitation Caves in Mallorca" *Archaeologia*, LXXVI, London, 1927, 119-160. Hay traducción al castellano de J. MASCARÓ PASARIUS bajo el título *Cuevas artificiales funerarias y de habitación en Mallorca*, Palma, 1954. véase también Wilfred J. HEMP: "Rock-cut tombs in Mallorca and near Arles in Provence", *The Antiquaries Journal*, 13, London, 1933, 33-47. Traducida también bajo el título de *Cuevas artificiales y funerarias de Mallorca*, Palma, 1964.

<sup>19</sup> De particular interés es la preocupación de Hemp por la arqueología medieval y uno de sus trabajos más importantes para Mallorca, aparte los diversos estudios sobre prehistoria, es la recogida de los emblemas heráldicos en bronce que aun pudo estudiar directamente en iglesias mallorquinas. Bajo el título de "Some unrecorded Spanish Brasses" puntualizó algunos aspectos de este tipo de elementos heráldicos que hasta aquel momento se habían considerado inexistentes en España, salvo el de Perafan de Ribera en la Catedral de Sevilla. Desgraciadamente el artículo de Hemp en el *Archaeological Journal* es difícil de localizar pues solamente es conocido a través de una recensión del *B.S.A.L.* de enero de 1925, 207-208, en la que no consta ni el número ni la fecha de su publicación. Los trabajos sobre prehistoria balear han sido analizados por Mascaró Pasarius en el libro citado y existen traducciones al castellano de sus aportaciones más importantes, como se ha indicado.

<sup>20</sup> J. MASCARÓ PASARIUS: *Corpus de toponimia de Mallorca*, Palma, 1966-1967, V, 2456.

darían origen al *Museo de Bellver*, creado por expreso deseo de Andrés Crespí cuando, en tiempos de la II República, fue concejal del Ayuntamiento de Palma de Mallorca.<sup>21</sup>

Una especial mención referencia la relación con el Coronel Rafael de Ysasi Ransome de Palma. Compañero de armas del Teniente Coronel Drew y buen conocedor del inglés, su lengua materna, Ysasi empezaba a tener un nombre en la arqueología balear pues en aquellas fechas iniciaba su andadura en compañía de Gabriel Llabrés en tierras de Pollentia.

El estudio de Hemp es, sin lugar a dudas y pese a los años transcurridos, un ejemplo de lo que ha de ser una monografía descriptiva de un yacimiento prehistórico. En especial por lo que supone una tan minuciosa descripción de un enclave que ha sufrido una transformación tan intensa como la que, a partir de 1971, convirtió una zona bellamente salvaje en un ámbito parcelado y recorrido por viales de asfalto que han robado el encanto a un rincón de nuestra isla que se mantuvo virgen hasta tiempos relativamente recientes.

En especial cabe prestar atención al plano de situación de las cuevas que conforman la necrópolis pues nos da una precisa ubicación topográfica de las doce cuevas identificadas en aquellos momentos de las cuales muchas de ellas o han desaparecido o bien han quedado ocultas por las modificaciones sufridas.

De acuerdo con este plano el conjunto podía estructurarse en tres grupos: el del Oeste formado por las cuevas 1 a 4; el del centro con las cuevas 5 a 11 y el del Este, bastante separado de los restantes, constituido por la *Cova del armariets* o cueva 12. La cueva 13 o *Cova Mata* en realidad queda fuera del conjunto funerario que nos interesa pues, en realidad, mas que una cueva funeraria pudo haber sido una cueva de habitación, tal vez una cavidad natural con muchos retoques, obra humana para adecuar su naturaleza a los nuevos usos a la que se la destinaba (figura 10).

La necrópolis de Cala Sant Vicenç forma, junto con la de Son Sunyer en el término municipal de Palma y la de Son Toni Amer en Campos, el trío más importante de necrópolis constituidas por hipogeos de tipo mediterráneo excavados en la roca. Sin lugar a dudas existen otros conjuntos de menor importancia, los de Santa Eugènia por ejemplo, sin embargo no

---

<sup>21</sup> La colección Crespí, por acuerdo entre el Ayuntamiento de Palma y el Ministerio de Cultura, pasó en calidad de depósito a formar parte de los fondos del Museo de Mallorca, donde debidamente catalogados se conservan los materiales procedentes de las cuevas de Son Mulet de Lluçmajor y Son Jaumell de Capdepera, excavadas por Crespí y Luis Ferbal y Campo, junto con el ajuar funerario de Na Fonda de Sa Vall de Ses Salines, explorada por Malbertí en la etapa anterior a la Guerra Civil del Museo de Bellver. La referencia de MASSOT Y MUNTANER en "Andreu Crespí i la repressió nacionalista." *Randa*, 16 (Barcelona, 1984) 144, nota 5 de que la colección Crespí *en aquests moments sembla que és al Museu de Mallorca sense identificar* es una afirmación gratuita sin base documental.



Figura 10. Plano de situación de las cuevas de la necrópolis de Cala Sant Vicenç publicado por Wilfred J. Hemp.

alcanzan ni la extensión ni la variedad tipológica de estas tres necrópolis. De todos modos hay que reconocer que los enterramientos en cuevas artificiales que hasta el momento conocemos en Mallorca no alcanzan la extensión de conjuntos como Anghelu Ruju en Cerdeña o Castelluccio en Sicilia.

En este sentido el catálogo publicado por C. Veny<sup>22</sup> nos ilustra de modo preciso sobre la proliferación de cuevas artificiales en la isla y hasta el momento es la única base que tenemos para un encuadre topográfico del problema, del mismo modo que su minuciosa búsqueda de ajuares procedentes de tales lugares nos proporciona unos elementos de encuadre cronológico que no tuvieron ni Martorell ni Cartailhac o Hemp por citar tan sólo aquellos investigadores que prestaron atención precisa sobre la necrópolis de Cala de Sant Vicenç.

Veny después de una minuciosa descripción del soporte rocoso donde fueron abiertas las cuevas adelanta una posible clasificación de las mismas:

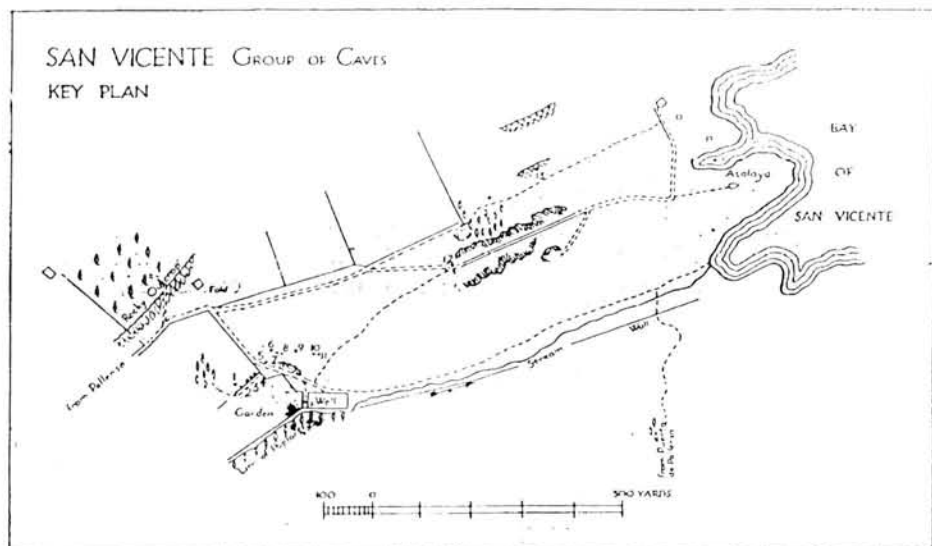
“El conjunto prehistórico de la Cala de Sant Vicenç presenta dos tipos de cuevas artificiales bien definidas, que, suponiendo sean contem-

<sup>22</sup> Cristóbal VENY: *Las cuevas sepulcrales del bronce antiguo de Mallorca*, Madrid, Instituto Español de Prehistoria, 1968, 192-201.

poráneas, han de responder a finalidades distintas. Las unas, es cierto, son cuevas de enterramiento; las otras hay que suponer que sean cuevas de habitación. Ambas presentan características muy peculiares. Las presuntas grutas de habitación son menos ricas en detalles estructurales y más irregulares, tanto en el trazado de las plantas como en el de la cubierta. En términos generales se ofrecen con una cámara grande, más o menos circular, con techo alto abovedado, descendiendo hacia el ingreso de la puerta a un nivel que permite cómodamente la entrada sin necesidad de encogerse. En el interior, una vez traspasado el umbral, y todavía muy cerca de la puerta, es frecuente encontrar un escalón de descenso, y a un lado, una plataforma o banco corrido poco elevado. Afuera, en algunos casos, es dado observar claros vestigios de un corredor o bien de un patio."<sup>23</sup>

La investigación de Veny se inició hacia 1950 según indica en su libro y en diversas ocasiones, hasta 1963, siguió visitando la necrópolis en vistas a la redacción de su importante monografía que constituyó, al parecer, su tesis doctoral. No consta la fecha de su defensa si bien en la *Introducción* del libro, fechada en 1965, se desprende que éste se hallaba prácticamente listo dos años antes. La publicación aparece con pie de imprenta de 1968, momento en que las interesantes aportaciones de Veny pudieron ser conocidas por el mundo científico.

La actividad del Museo de Mallorca en este lugar tuvo lugar a lo largo de la primavera de 1967 gracias a un campamento de trabajo organizado por el Centro Social San José Obrero, sección Filial nº 1 del Instituto de E. M. Ramón Llull de Palma de Mallorca y dirigido por el Sr. Bartolomé Ferragut en lo que se refiere a la acampada. Los estudiantes del Centro bajo el control técnico de uno de nosotros realizaron una completa labor de limpieza de las cuevas 6, 7, 8 y 9 según la numeración aportada por Hemp que seguimos utilizando. Se cribaron las tierras y sedimentos conservados en el interior de las cámaras o bien depositados en los patios anteriores a las puertas de las cuevas.

El trabajo tenía una doble finalidad: proceder a una definitiva limpieza del conjunto en vistas a obtener una nueva planimetría y comprobar si el saqueo antiguo de las cuevas había dejado algún resto del yacimiento original. En este sentido el Museo de Mallorca, años antes había realizado un trabajo similar en la necrópolis de Son Sunyer en el término de Palma<sup>24</sup> y había intentado hacer lo mismo en la de Son Toni Amer de Campos. En este último lugar el proyecto no pudo cuajar ante una serie de imponderables que boicotearon nuestro programa de investigación.

La experiencia de Son Sunyer unida a la de Cala Sant Vicenç, en verdad, resultó más bien decepcionante pues se pudo comprobar que el

<sup>24</sup> G. ROSSELLÓ BORDOY: "Excavaciones en la necrópolis de cuevas artificiales de So'n Sunyer (Palma de Mallorca)", *Excavaciones Arqueológicas en España*, 14., Madrid, 1962), 38 + 12l.

grado de saqueo había alcanzado unos límites insospechados y prácticamente la recogida de materiales fue nula. Sin embargo algunas piezas fundamentales como el betilo decorado con dos cavidades (figura 11), hallado en el patio anterior a la cueva nº 6, fue dado a conocer de inmediato en el X Congreso Nacional de Arqueología celebrado en Mahón en



Figura 11. Betilo hallado en el patio de entrada a la cueva nº 6 (Dibujo de Damià Cerdà publicado por G. Rosselló Bordoy).

1967.<sup>25</sup> Años después Damián Cerdá ante nuestra insistencia levantó un alzado en perspectiva de la cueva nº 7 que a causa del lugar de su publicación<sup>26</sup> ha tenido muy poca trascendencia y que en esta monografía que ahora presentamos se vuelve a publicar junto con los alzados de las cuevas 6, 8 y 9 que quedaron inéditos (figuras 12 - 15)

La tardanza en dar a conocer los escasos resultados definitivos obtenidos en nuestra investigación se explican por si solos. La limpieza de la necrópolis poco aportaba a lo ya dicho por Hemp, trabajo que aun hoy ofrece una fiabilidad absoluta, no mejorada por la descripción de Veny que tuvo que limitarse a planificar de nuevo los hipogeos sin poder excavarlos. Terminada la labor en Cala Sant Vicenç otros trabajos de urgencia: Santa Catalina de Sena en Palma (1967-1968) y poco después Son Oms, también en Palma (1969-1971) demoraron el levantamiento planimétrico de la necrópolis. En realidad el programa de investigación en torno a los hipogeos de tipo mediterráneo excavados en la Isla de Mallorca necesitaba de un proyecto de investigación muy ambicioso en el cual la prospección geomagnética y geoelectrica había de tener un papel muy importante con el fin de localizar nuevas cuevas artificiales intactas

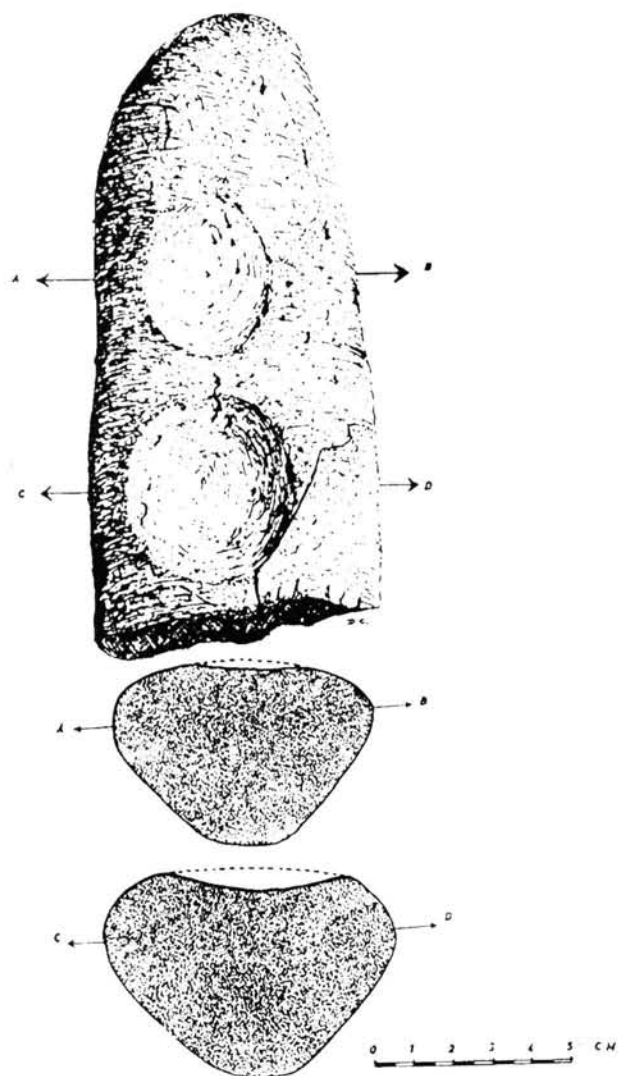

Figura 12. Perspectiva de la cueva nº 6 (Según dibujo inédito de Damià Cerdà para el Museo de Mallorca).

<sup>25</sup> G. ROSSELLÓ BORDOY: "Varia pretalayótica", *X Congreso Nacional de Arqueología. Mahón 1967*, Zaragoza, 1969, 90-95.

<sup>26</sup> Damián CERDÁ: "El mejor monumento en su género de todo el Mediterráneo Occidental", *Fiestas de Pollensa, 1969*, Pollensa, 1969, s. p.

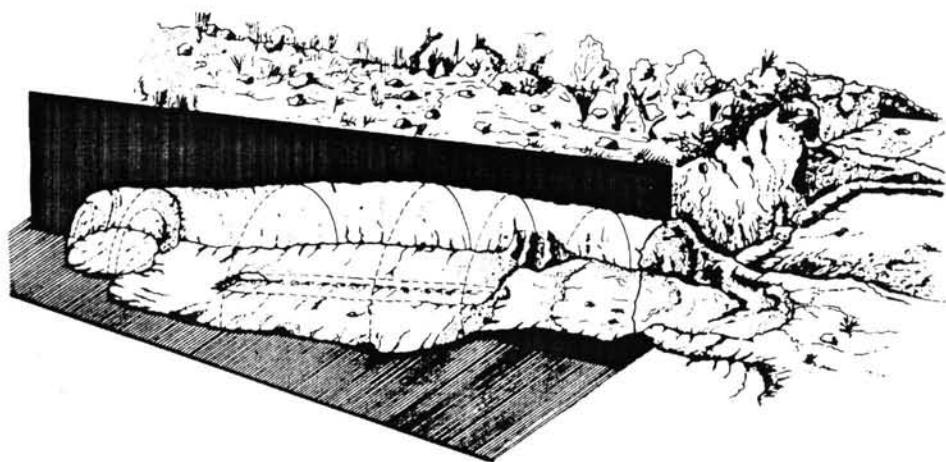

Figura 13. Perspectiva de la cueva n<sup>o</sup> 7 (Dibujo de Damià Cerdà para el Museo de Mallorca).



Figura 14. Perspectiva de la cueva n<sup>o</sup> 8 (Según dibujo inédito de Damià Cerdà para el Museo de Mallorca).



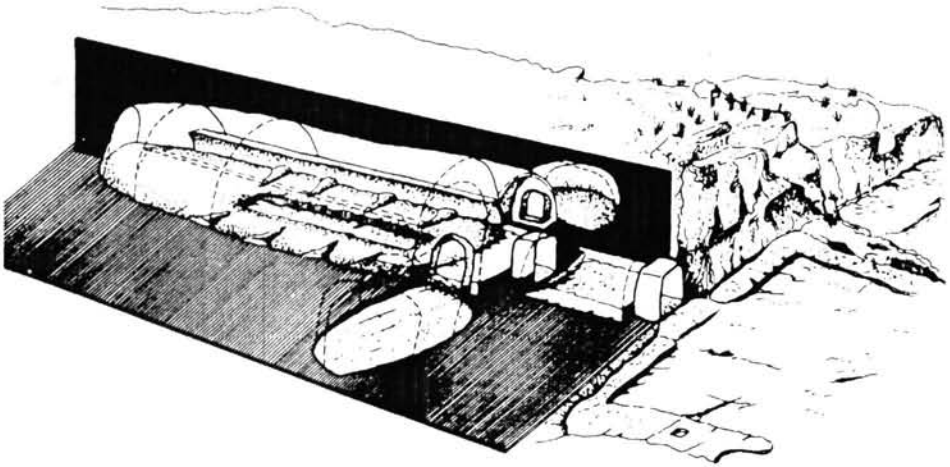

Figura 15. Perspectiva de la cueva nº 9 (Según dibujo inédito de Damià Cerdà para el Museo de Mallorca).

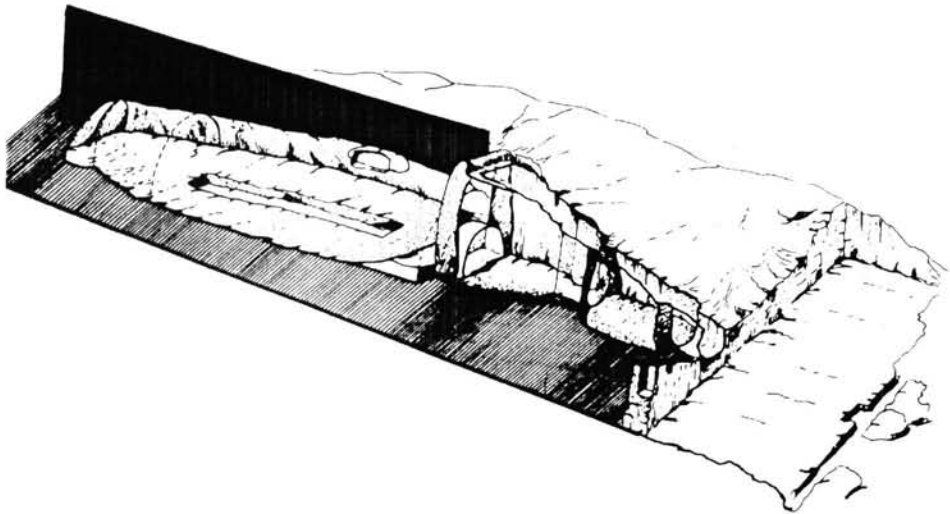
en las inmediaciones de aquellas que desde siglos atrás aparecían abiertas y más o menos saqueadas. Como tal programa ambicioso resultó irrealizable, mas bien cabría definirlo como una utopía en la que seguimos soñando. La exploración de los poblados talayóticos ocupó nuestros esfuerzos durante algo más de una década (1974-1986).

En el momento en que la nueva organización política del país auguraba una etapa esplendorosa de mayor actividad científica y menos trabas administrativas la realidad, la triste y estúpida realidad, vio como los proyectos de investigación quedaron colapsados, las subvenciones económicas anuladas y la exploración arqueológica boicoteada por los nuevos responsables en materia de cultura, los cuales, amparados en unas transferencias de competencia, se dedicaron a una incompetente política científica (1986) que colapsó indefinidamente la investigación sistemática dando paso a una actividad de catalogación monumental y en casos extremos de arqueología de urgencia más propia de un país subdesarrollado que de una nación preocupada por el conocimiento de su propio pasado.

La planimetría de Hemp ha sido desde su publicación un elemento fundamental para la investigación aun a sabiendas de que el investigador inglés realizó un trabajo de campo puramente superficial, pues nunca desarrolló una excavación ni tan sólo una limpieza somera. En este sentido se puede comprobar lo incompleto de la planimetría de la cueva nº 9 (figura 16) y lo esquemático de las cuevas 6 y 8 (figuras 17 - 18), mientras que la planimetría de la cueva Cartailhac (Hemp nº 7) es modélica (figura 19), y gracias a su calidad ha sido repetidas veces repro-

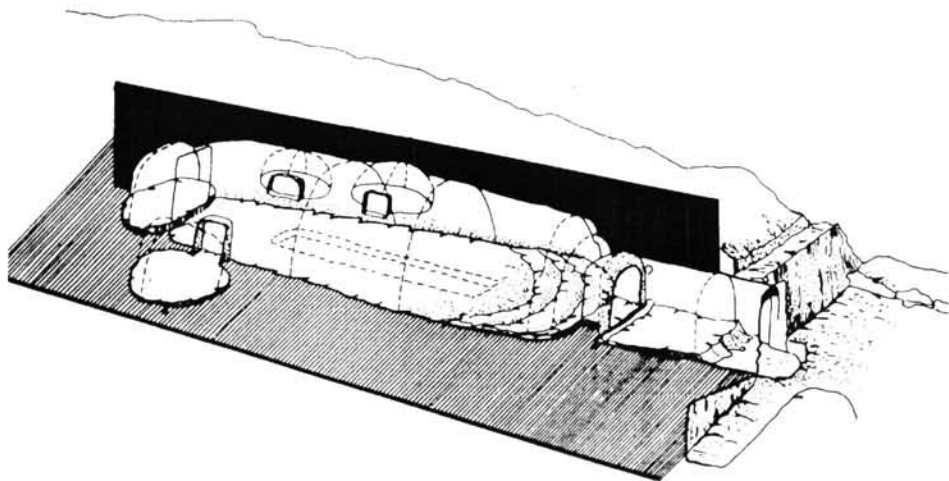
Figura 16. Planimetría de la cueva n° 9 publicada por Hemp.

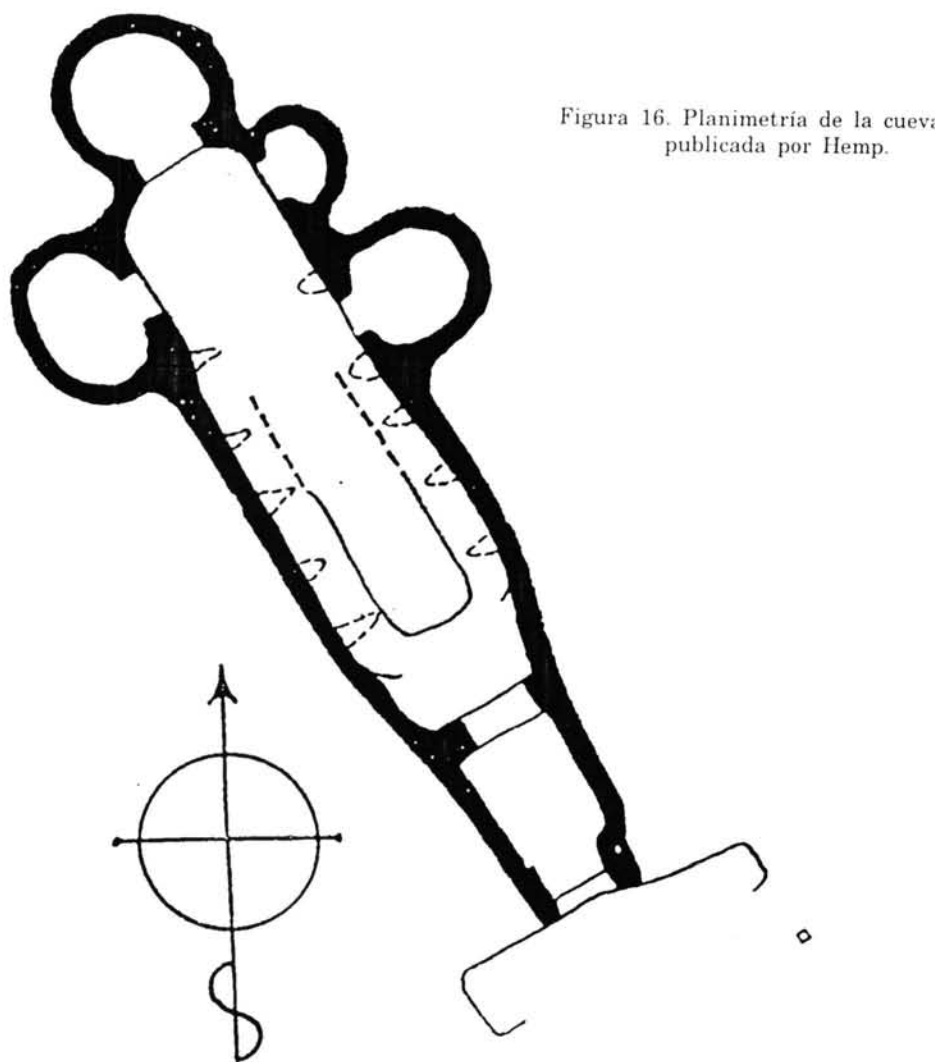

PLAN

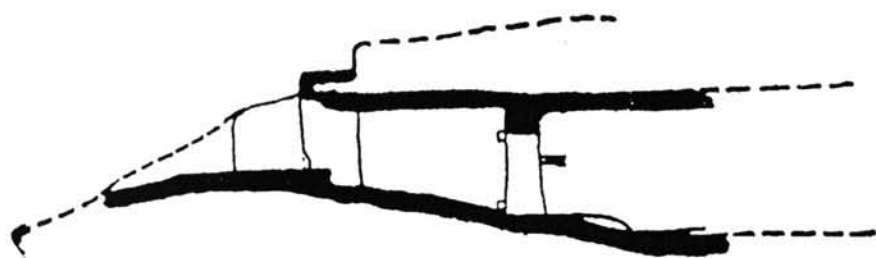

SECTION

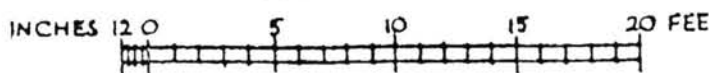



Figura 17. Planimetría de la cueva n° 6 publicada por Hemp.



Figura 18. Planimetría de la cueva nº 8 publicada por Hemp.

ducida, aunque los materiales de relleno impidieran dar un alzado completo de la cámara.

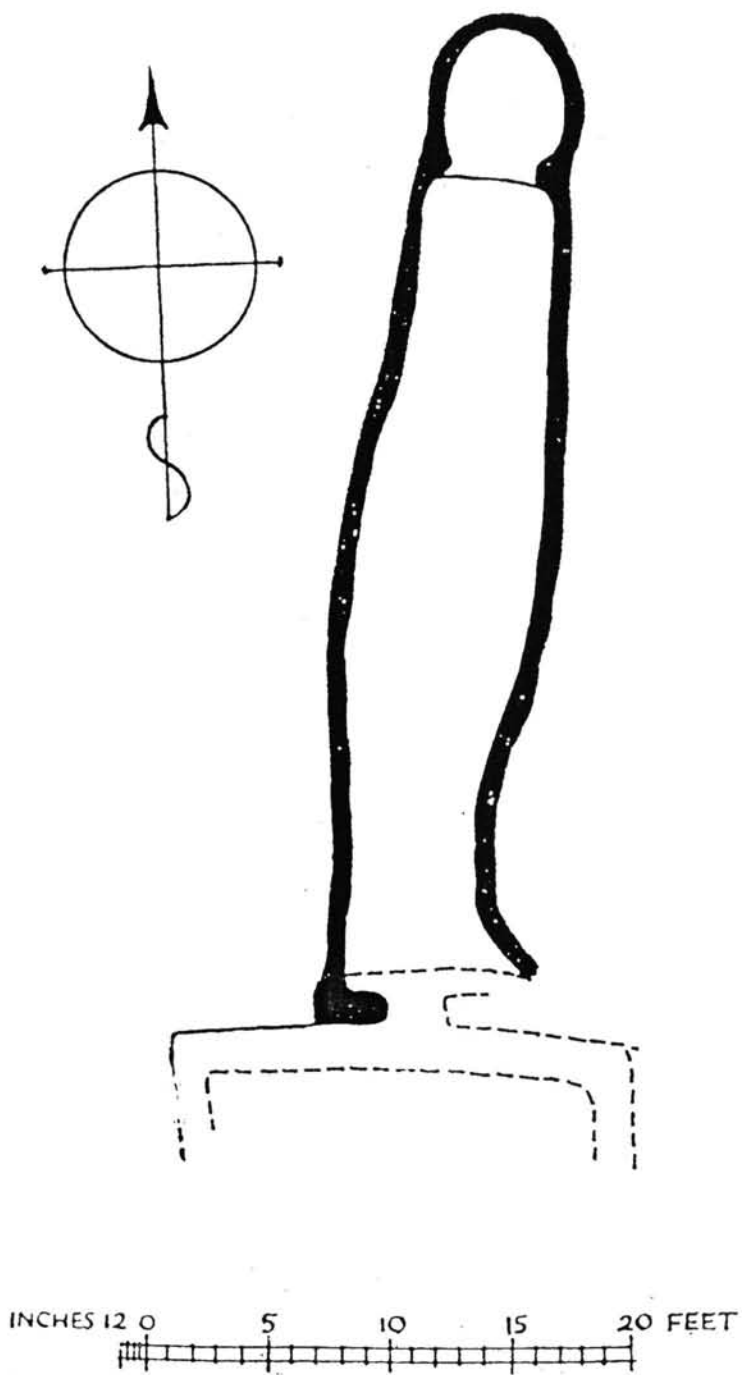
Al decidir reemprender la investigación en Cala de Sant Vicenç en la primavera de 1994 se optó por realizar un levantamiento planimétrico completo, aprovechando que las cuevas fundamentales estaban excavadas en su totalidad. Esta labor fue llevada a cabo por dos de los firmantes de esta monografía (Lluís Plantalamor y Jaume Murillo).

La descripción de las cuevas que acompaña a los planos de nuevo levantados se recoge en síntesis en el apéndice A. La descripción minuciosa de Hemp, asequible sin problemas pues contamos con traducción al castellano, obvia extenderse sobre la cuestión. El número de ejemplares conservados hoy se ha reducido a la mitad respecto a las descritas por Wilfred J. Hemp y salvo las cuevas 6, 7, 8 y 9 para las que conservamos la misma sigla identificadora, las dos restantes recogidas en nuestro estudio, pese a nuestros esfuerzos no ha sido posible identificarlas con aquellas cuevas antiguamente descritas. En el apéndice B se reproduce parcialmente la descripción del betilo de la cueva nº 6 y los materiales hallados a lo largo de nuestra intervención son inventariados en el apéndice C.

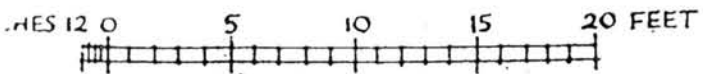
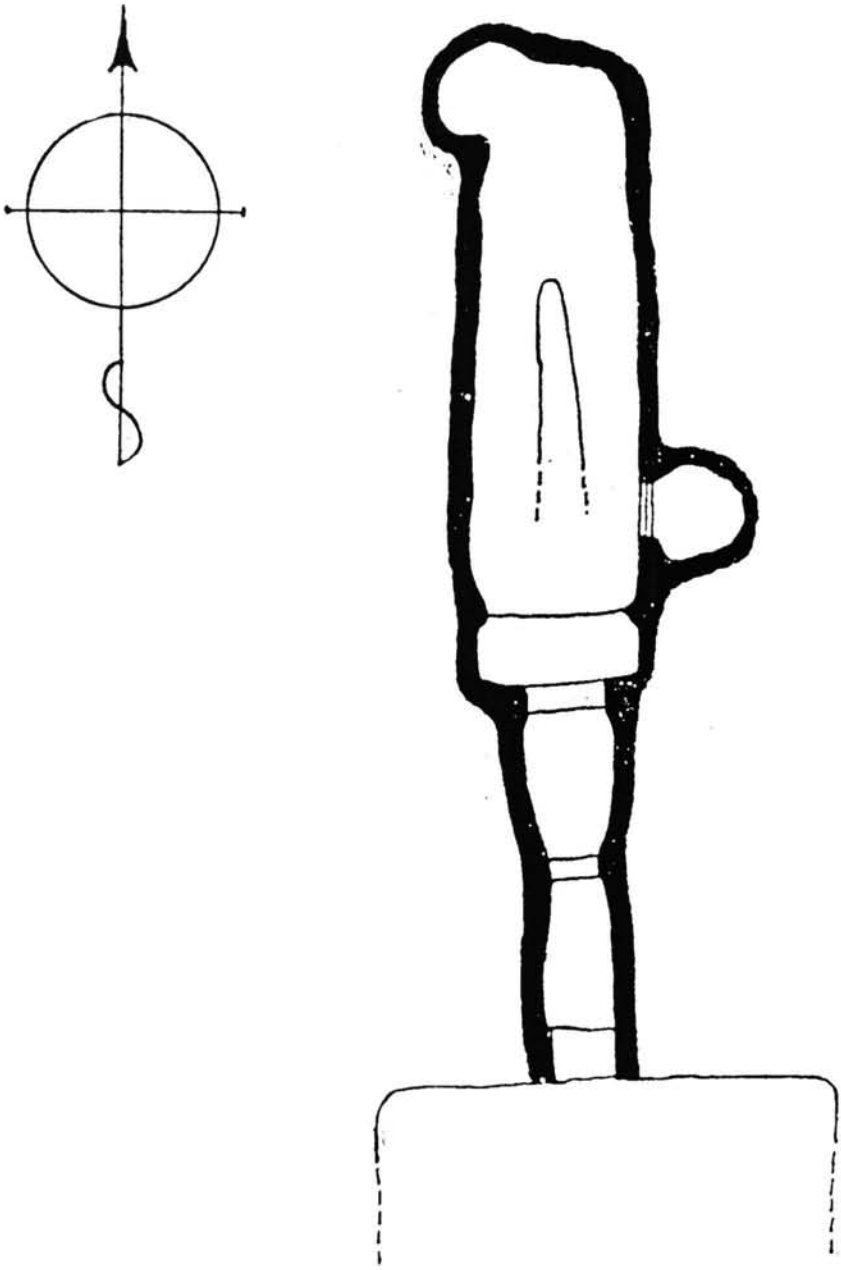
Las fotografías que completan el trabajo se remontan a 1967 mostrando el estado de las cuevas después de la actuación de nuestro equipo. Es obvio recordar que desde aquel momento ninguna otra intervención de limpieza se ha realizado en la necrópolis que permanece en el más absoluto abandono.

## Apéndice A

### Cueva n° 1.

Descrita por primera vez en 1927, considerada una cavidad natural, retocada para su adaptación como habitación y en tiempos más recientes para su uso como aprisco o almacén. Conocemos su planta, de forma irregular, con entrada orientada hacia el Sur, posiblemente con un patio anterior gracias a Hemp.<sup>27</sup> Por su situación era la más alejada del mar, en dirección Oeste. En 1967 existía, medio oculta por unas edificaciones modernas. En la campaña de 1994 no fue localizada. (Figura 20).



Figura 20. Cueva Hemp 1, según su propia planimetría.

### Cuevas nºs 2, 3 y 4.

Consideradas como lugar de habitación por Hemp que las pudo ver en avanzado estado de destrucción, circunstancia que impidió levantar su planimetría. Se trataba, al parecer de cavidades artificiales abiertas en la ladera de una ligera elevación, acantilada, de la roca en las inmediaciones de la cueva nº 1. En aquella época se utilizaban como escombrera o basurero. Hemp indica que en sus inmediaciones pudo existir una cuarta cueva no identificada bajo sigla alguna.<sup>28</sup>

### Cueva nº 5

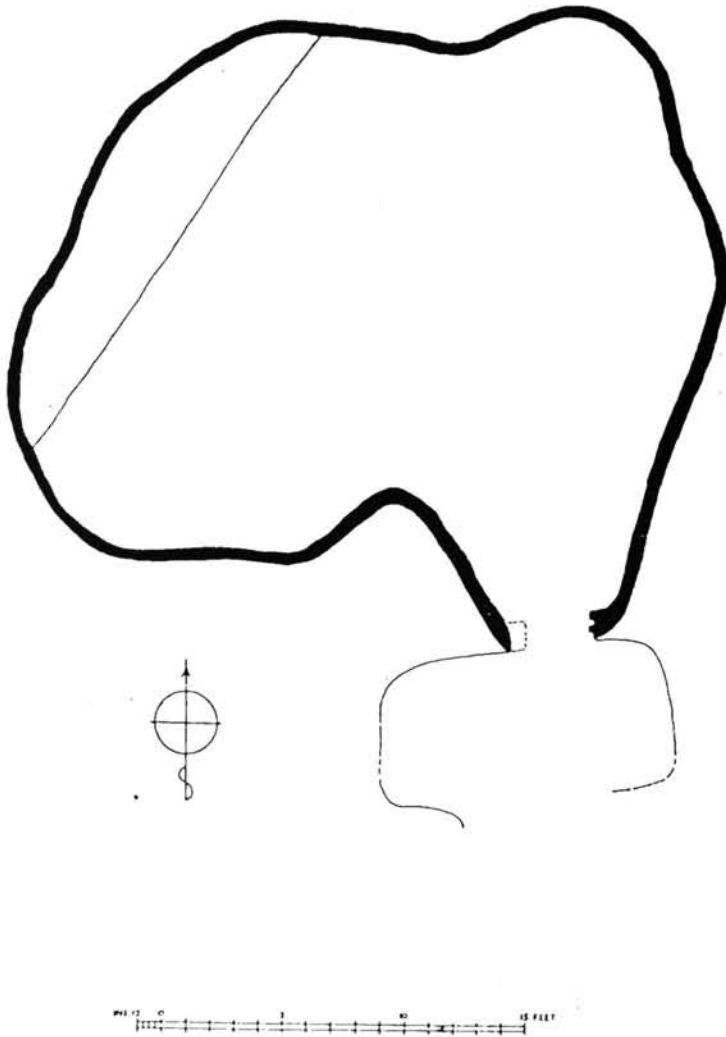
De carácter funerario, planta alargada con todo el lado Oeste destruido y gran parte del techo desaparecido. Tendría, según Hemp, unos 30 pies de longitud, en torno a unos 9 m., y quizás tuvo en su extremo absidal un pequeño nicho o camarín. No pudo ser localizada en 1967 y de acuerdo con el plano de situación publicado por Hemp estuvo situada en el mismo eje que la cueva nº 6.<sup>29</sup> Si quedaba algún resto de ella desapareció al modificarse la zona para construir los viales de la actual urbanización.

### Cueva nº 6

Descrita por Hemp.<sup>30</sup> De las tres grandes cuevas que conforman el conjunto central de la necrópolis de Sant Vicenç es la menos espectacular a causa de la deficiente calidad de la arenisca en la que fue labrada. De forma triangular alargada, su puerta consiste en una amplia abertura que difiere de las puertas habituales en este tipo de monumentos. Tuvo patio anterior de forma cuadrangular, muy destruido. En este patio apareció el betilo ya indicado.<sup>31</sup> La cámara ofrece indicios de una trinchera central de muy poca profundidad. El piso presenta una leve inclinación que desde el patio exterior conduce suavemente hacia el ábside donde existe un nicho de forma circular de factura muy tosca (figura 21).

Mide 12 m. de longitud máxima sin contar la longitud del patio de acceso que en la actualidad es indeterminable a causa de las modificaciones sufridas. Anchura de la cámara en la boca de entrada: 2'60 m. En el fondo de la cámara la anchura se reduce a 1'50 m. El nicho absidal mide 1'60 m. de diámetro máximo por 1'50 m. de diámetro mínimo.

Los restos de trinchera central conservan una longitud de 4'10 m. por 0'90 m. de anchura máxima y una altura de 0'30 m. en el sector más profundo.

<sup>27</sup> Wilfred J. HEMP: "Some Rock-cut Tombs ", 135.

<sup>28</sup> Wilfred J. HEMP: "Some Rock-cut Tombs ", 136.

<sup>29</sup> Wilfred J. HEMP: "Some Rock-cut Tombs ", 136 y fig. 1

<sup>30</sup> Wilfred J. HEMP: "Some Rock-cut Tombs ", 135., 133-134

<sup>31</sup> G. ROSSELLÓ BORDOY: "Varia pretalayótica", X Congreso Nacional de Arqueología. Mahón 1967, Zaragoza, 1969, 90-95.

El patio anterior pudo tener unos 7 m. de ancho por una longitud que no se puede precisar. Hemp tampoco pudo definir con exactitud su disposición y sus características formales ya que marcó sus límites con una hipotética línea de trazos.<sup>32</sup>

Orientada su entrada en dirección Sur, aproximadamente. (Lámina I).

### Cueva nº 7.

Es el hipogeo más espectacular de la necrópolis. Conocido por Martorell y Peña, Cartailhac, Ferrà, Hemp, Cerdà<sup>33</sup> ha sido reproducido en múltiples ocasiones. Sus semejanzas con la Grotte des Fées de Arles son evidentes salvando todas las distancias: técnicas, morfológicas, cronológicas, etc.

Es una cueva de patio anterior de forma cuadrangular, bien definidas sus proporciones en cuanto a anchura. (Lámina II). Hemp pudo delimitar además su longitud<sup>34</sup>, hoy irreconocible, si bien hay que indicar que a lo largo de las excavaciones del Museo de Mallorca se pudieron comprobar algunas alteraciones sufridas respecto a la planimetría del investigador inglés. En la actualidad el extremo Sur ha sido destruido por el camino que conduce a la urbanización (figura 22).

El sistema de entrada a la cueva o cámara funeraria se hace mediante una puerta de dimensiones muy reducidas (Láminas III y IVa) que conduce a una antecámara o corredor de planta rectangular, en su testero Norte presenta otra puerta de iguales características, con dintel curvo, modificación debida tal vez a acciones posteriores a la construcción del hipogeo, que da entrada a una gran cámara alargada. Ésta se puede dividir en dos sectores: uno anterior a modo de vestíbulo, rectangular, flanqueado por dos nichos, cuadrangulares, casi simétricos en planta, pero de dimensiones diferentes. Las puertecitas de entrada a ambos nichos (Lámina Va) presentan unos rebajes de modo que una losa de cierre pudiera ser ajustada y asegurada mediante troncos insertos en las cavidades laterales que se conservan. El resto de la cámara rectangular adopta una forma abombada a causa de la curvatura de sus muros largos. Existe trinchera central, de poca profundidad, que determina unos bancos late-

<sup>32</sup> Wilfred J. HEMP: "Some Rock-cut Tombs ", 133-134 y fig. 3.

<sup>33</sup> FRANCISCO MARTORELL Y PEÑA: *Apuntes arqueológicos*, Barcelona, 1879, 133-138.

EMILE CARTAILHAC: *Monuments primitifs des îles Baléares*, Toulouse, 1892,

BARTOLOMÉ FERRÀ Y PERELLÓ: "Monumentos prehistóricos", *B.S.A.L.*, II, Palma 1887-1888, 365-366 y lám.. LII.

WILFRID J. HEMP: "Some Rock-cut Tombs and Habitation Caves in Mallorca" *Archaeologia*, LXXVI, London, 1927, 119-160.

CRISTÓBAL VENEY: *Las cuevas sepulcrales del bronce antiguo de Mallorca*, Madrid, Instituto Español de Prehistoria, 1968, 192-201.

DAMIÁN CERDÀ: "El mejor monumento en su género de todo el Mediterráneo Occidental", *Fiestas de Pollensa*, 1969, Pollensa, 1969, s. p.

<sup>34</sup> Wilfred J. HEMP: "Some Rock-cut Tombs ", lám.. XIX.



rales donde se aprecian unos resaltes excavados en la roca, a modo de espacios delimitados para la colocación de cadáveres, en posición fetal, u ofrendas especiales. (Lámina Vb).

A media altura existe un resalte en los muros laterales, una especie de repisa (Lámina IVb) en la que se aprecian excavadas una serie de cavidades y surcos semicirculares que fueron definidas por Hemp <sup>35</sup> como *cups and rings* y los compara con cavidades similares de yacimientos provenzales. Se ha querido suponer si esta repisa fuera un lugar acondicionado para recoger las ofrendas. La cueva nº 12 tuvo un elemento similar a éste.

En el fondo de la cámara existe una cavidad moderna, detectada ya por Cartailhac. con toda seguridad se trata de un escondrijo practicado por contrabandistas para almacenar sus mercancías. Cribado el contenido de esta cavidad se pudieron recuperar unos pocos fragmentos de piezas de hueso conocidas con el nombre de botones con perforación en V, de parecida tipología al que publicó Hemp, <sup>36</sup> hoy conservado en el Museo de Mallorca.

La cámara presenta también en sus paredes laterales una larga serie de cavidades dispuestas en sentido horizontal, a modo de mechinales. De la información aportada por los investigadores anteriores se desprende que este detalle no existía lo que hace pensar que se trata de modificaciones posteriores a Hemp. Según noticias orales recogidas en 1967 en el momento de nuestra intervención, éstas fueron practicadas por los confinados políticos después de la guerra civil que utilizaron la necrópolis como dormitorio. Tales agujeros sirvieron para apoyar un entramado de troncos que evitara la humedad. No ha sido posible confirmar la existencia de campos de trabajo en aquella zona.

Las dimensiones de este ejemplar, de veras excepcional, son las siguientes:

Longitud del hipogeo desde la puerta de entrada al ábside: 12'20 m. El patio anterior conserva, hoy una longitud de 5'50 m. por una anchura de 5'75 m. que corresponde a su anchura original. La serie de engastes y cavidades que se pueden observar pudieron servir para soportar una cubierta lúnea, aunque este aserto no pueda confirmarse ni establecer su exacta cronología.

La anchura máxima de la cámara es de 2'50 m. y la trinchera central mide 3'90 m. de largo por 0'90 m. de ancho máximo y una profundidad de 0'20 m. Su altura es de 1'90 m.

El eje que determinan los nichos afrontados tiene una anchura de 6'20.

El corredor de entrada adopta una forma trapezoidal de 1'90 m. de largo y bases de 1'50 m. y 1'25 m. con una altura de 1'10 m.

<sup>35</sup> Wilfred J. HEMP: "Some Rock-cut Tombs ", 129.

<sup>36</sup> Wilfred J. HEMP: "Some Rock-cut Tombs ", 130.

Los nichos laterales son de formas diversas. El que está abierto en el lado Este, adopta una forma ovalada y mide 1'60 m. por 1'50 m. de diámetro máximo y mínimo con una altura de 1 m. Su opuesto, de planta más bien alargada, mide 1'50 por 1'20 m. con una altura de 0'95 m.

Las repisas laterales fueron cortadas a una altura aproximada de 1 m. respecto al piso de la cámara si bien no adoptan una estructura rígida. El ancho de su parte plana varía entre 0'20 y 0'30 m.

### Cueva nº 8

El patio anterior y parte del corredor de la más oriental de las cuevas que forman el trío central de la necrópolis estuvo ocupada por una pequeña construcción según nos indica Hemp<sup>37</sup> circunstancia que impidió poder levantar una planimetría ajustada pues los restos de la cabaña ocupaban gran parte del patio anterior. Al realizar nuestras primeras actuaciones este detalle no se pudo apreciar pues los escombros exteriores habían desaparecido aunque en el interior de la cámara existiera cierta cantidad de tierras y piedras que fue eliminada y cribada sin grandes resultados. En el momento actual dicho patio ha sufrido graves alteraciones (figura 23).

La morfología del hipogeo presenta un corredor de entrada singular, pues se halla a cielo abierto, circunstancia no habitual en esta necrópolis. (Láminas VI y VII). Posiblemente en su día estuviera recubierto con unas losas o con una cubierta de troncos y ramaje. El corredor es de forma rectangular, organizado a base de dos tramos más anchos que las puertas que conforman la entrada. Da la impresión que estos tramos estuvieron separados por una puerta excavada en la roca aunque en la actualidad su dintel aparezca roto. En el testero Norte se abre la puerta, de dimensiones reducidas, bastante alterada por acciones depredativas, que da paso a la cámara rectangular, similar en cuanto a disposición a la de la cueva nº 8, si bien carece de los nichos afrontados. En el segundo tramo de la cámara se aprecia un nicho lateral abierto en el lado Este, la trinchera central bien definida, de planta rectangular y en la zona absidal una cavidad que pudo ser el inicio de un nicho inconcluso. Los mechinales modernos, a media altura, también se pueden observar como en la cueva anterior.

Presenta una longitud total de 12'70 m. de los cuales 4'70 m corresponden al corredor dividido en dos tramos de 1'40 m. por 1'30 m. el primero y 1'10 m. por 1'40 m. el segundo; la altura máxima conservada del corredor es de 1'90 m. Los restantes 8 m. corresponden a la cámara. Ésta es de planta rectangular como se ha dicho y la parte anterior de 1 m. de longitud está delimitada por unos resaltes del muro perfectamente definidos, a modo de pilastras, que la separan del resto. En esta segunda

<sup>37</sup> Wilfred J. HEMP: "Some Rock-cut Tombs", 134.

parte se abre la trinchera central de 3'70 m. de longitud por 1'10 m. de anchura máxima y 0'50 m. de profundidad. La altura de la cámara es de 1'90 m. desde el piso de la trinchera

El nicho lateral de forma ovalada tiene por diámetros 1'30 m. y 1 m. con una altura máxima de 0'90.

El patio conserva su anchura original de 5'60 m. siendo imposible determinar su longitud a causa de las destrucciones sufridas.

### Cueva nº 9

Estaba en gran parte rellena de escombros en el momento en que fue estudiada por Hemp hasta el extremo de que éste sólo pudo levantar la planta de la misma y esbozar la sección del patio anterior, corredor de entrada y parte anterior de la cámara, en la que se intuía la existencia de una trinchera central.<sup>38</sup>

Excavada en 1967 por el Museo de Mallorca la cámara no aportó material alguno, solamente se pudo definir con más detalle la planta y el alzado de la cueva que consta de patio anterior, corredor excavado en la roca de un solo tramo con puerta de acceso a la cámara. (Láminas VIII y IXa). Su planta es más o menos regular, alargada, con dos nichos de dimensiones diferentes abiertos en el muro Este. Al fondo de la cámara se observa otro nicho absidal y en el extremo opuesto a la puerta, en el muro Oeste, un cuarto camarín de proporciones mayores que los restantes. (Lámina IXb). La trinchera central de escasa profundidad como todas las de Sant Vicenç se halla muy destruida (figura 24).

La longitud total de esta cueva desde la puerta de entrada hasta el fondo del nicho absidal es de 12'30 m. El corredor ocupa 2'70 m. y el nicho absidal 1'60 m. quedando por tanto una cámara de 8 m. La anchura máxima de la cámara es de 2'30 m. con una altura de 1'60.

Los nichos descritos de Este a Oeste tienen las siguientes proporciones:

1º.- 1'30 m. por 1'60 m. de diámetros menor y mayor con una altura de 0'90 m. A 0'20 m. de altura del piso de la cámara.

2º.- 1'10 m. por 0'90 m. de diámetros y 0'80 m. de altura en la parte más alta. El nicho se halla a 0'30 m. del piso de la cámara.

3º o absidal.- 1'50 m. por 1'60 m. y 1'10 m. de altura. Su piso está por sobre 0'30 m. del piso de la cámara.

4º 2 m. por 1'30 m. y 1 m. de altura. A 0'30 m. del piso de la cámara. En los umbrales no se aprecian resaltes que marquen una diferencia entre cámara y nicho como se pueden apreciar en las otras cuevas.

<sup>38</sup> Wilfred J. HEMP: "Some Rock-cut Tombs ", 136-138.

### Cueva nº 10

Según Hemp era una cueva de habitación cortada en la roca de forma simétrica, con dos pequeña plataformas en el interior, a la derecha de la cueva y al fondo de la misma. (Lámina Xa). Su entrada aparecía muy destruida en aquella época.<sup>39</sup> Presentaba un agujero de aireación en el techo que en superficie tenía un rebaje periférico como para engastar una tapadera de piedra. Su identificación con las restantes cuevas que se conservan en la zona resulta difícil pues las dimensiones dadas por Hemp no coinciden con las reales, además dicha cueva no fue planificada por Hemp y tan solo la conocemos a través de su descripción y de unas medidas que no coinciden con las dimensiones de las cuevas conservadas en la actualidad. Por la situación la cueva nº 10 ha de corresponder a una gran cueva de planta circular, con una diminuta cavidad lateral y banco corrido en la parte contraria a la entrada. Mide 7'40 m. de diámetro máximo por 6 m. de diámetro mínimo y su altura a partir del piso actual es de 2'90m (figura 25).

En las investigaciones de 1967 el Museo de Mallorca no pudo intervenir en este sector.

### Cueva nº 11

Muy próxima a la anterior, fue considerada también como una cueva de habitación. La realidad tampoco concuerda con la descripción de Hemp. En origen tuvo una planta circular con un diámetro de 3 yardas (más o menos 2'75 m.) y una altura de unos 7 pies ( unos 2'15 m.). La entrada estaba muy destruida y el patio anterior, si en realidad existió, estaba totalmente recubierto por arbustos.<sup>40</sup>

En el momento presente se nos plantea el mismo problema que al tratar de la cueva anterior, pues no hay posibilidad de identificarla de acuerdo con las medidas reales y las aportadas por Hemp.

Para nosotros la cueva nº 11 es la que se abre en las inmediaciones de la anterior y presenta cámara de planta ovalada, con la puerta muy retocada y modificada mediante dos muretes de piedra seca, con toda seguridad posteriores a su construcción original (Lámina Xb). Mide 4'90 m. de diámetro mayor por 3 m. de diámetro menor con una altura de 1'80 m. Tuvo un corredor anterior que se puede imaginar a partir de ciertos detalles del exterior de la puerta pese a los adosamientos que la modifican. Tampoco fue excavada dicha cueva a lo largo de nuestra intervención (figura 26).

<sup>39</sup> Wilfred J. HEMP: "Some Rock-cut Tombs ", 139.

<sup>40</sup> Wilfred J. HEMP: "Some Rock-cut Tombs ", 139.

### Cueva nº 12

Si bien en el año 1967 fue posible identificar parte de uno de los camarines de esta cueva en la actualidad ha desaparecido todo rastro de la misma. Hemp tampoco pudo verla íntegramente y tan sólo publica una fotografía de sus restos<sup>41</sup> a partir de la cual se observa que lo conservado en su época era mayor de lo que alcanzamos a ver nosotros.

Dentro de la desgracia que supone su desaparición ésta es una de las cuevas estudiadas por Cartailhac y dada a conocer por Bartolomé Ferrà<sup>42</sup> que publicó unos alzados más completos que los recogidos por aquel.<sup>43</sup> En este sentido la descripción de la misma puede hacerse de modo preciso a través de la planimetría de Ferrà, merecedora de toda confianza como es habitual en todos sus levantamientos planimétricos.

Consistía en una cueva de entrada directa, mediante puerta abierta en el desnivel que conducía sin necesidad de corredor a una cámara ovoide, con trinchera central. No conocemos su orientación exacta pero dada la disposición de los restos localizados en 1967 podemos considerar que la orientación era similar a la de la cueva nº 9, por tanto en el muro Oeste se abrían dos camarines ovales y en el muro contrario otro de planta similar. La cueva constaba de repisa corrida que se prolongaba no sólo a lo largo de las paredes laterales sino que continuaba por todo el ábside, detalle en parte similar a la repisa observada en la cueva nº 7 (figura 9).

Sus dimensiones eran muy reducidas pues de acuerdo con la planimetría de Ferrà la longitud de la cámara tomada en su eje era de 5 m. con una anchura máxima de 2'35 m y una altura de 1'60 desde la parte más profunda de la trinchera central.

Los nichos, ovales todos ellos, medían:

1º 1'50 m. por 1 m. y 1 m. de altura máxima.

2º 1'80 m. por 1'20 m. por 1'05 m. de altura.

3º 1'85 m. por 1'20 m., sin poder determinar su altura pues carecemos de alzado de este sector.

El piso de los nichos estaba al mismo nivel que el de la cámara, si bien existían los oportunos resaltes en el umbral de sus respectivas puertecitas para marcar una delimitación entre cámara y nicho.

La trinchera media 2'50 m. de largo por 1'30 m. de anchura máxima con una profundidad de 0'25 m.

<sup>41</sup> Wilfred J. HEMP: "Some Rock-cut Tombs ", 138.

<sup>42</sup> Bartolomé FERRÀ Y PERELLÓ: "Monumentos prehistóricos" *B.S.A.L.*, III (Palma, 1889-1890), lám. LIV.

<sup>43</sup> Emile CARTAILHAC: *Los monumentos primitivos de las Islas Baleares*, 57.

## Apéndice B

### **Idolo betilo hallado en Cala Sant Vicenç**

Esta curiosa pieza, fragmentada, es por ahora la única representación de un ídolo betilo localizada en Mallorca.

Fue hallada en 1967 en el patio de entrada de la cueva nº 6 de la necrópolis de cuevas artificiales de Cala Sant Vicenç.

De inmediato su hallazgo fue puesto al alcance de los investigadores mediante comunicación presentada en X Congreso Nacional de Arqueología, celebrado en Menorca en el año 1967<sup>44</sup> dando la siguiente descripción:

“Se trata de un fragmento de de piedra pulida, de 0'161 m. de altura y 0'056 m. de grueso, con el extremo superior aguzado, seccion cuadrangular, con aristas muy redondeadas. En una de sus caras se observan dos cavidades ovals, casi tangentes, de 0'037 y 0'030 m. de diámetro y 1'5 mm. de profundidad la superior y 0'050 m de diámetro y 5 mm. de profundidad la inferior.”<sup>45</sup>

Podríamos añadir que la pieza apareció rota faltando toda la parte inferior, que no fue hallada. Desde su aparición se mantiene como pieza única sin parangón de momento. Esta publicación ha pasado desapercibida y no se ha reproducido en otros trabajos ni ha dado lugar a ningún comentario que permita aclarar su significado y función dentro del pretalayótico mallorquín (figura 11).

---

<sup>44</sup> G. ROSSELLÓ BORDOY: “Varia pretalayótica” X C. N. A. Menorca, 1967, Zaragoza, 1969, 92-93.

<sup>45</sup> En esta versión se han corregido una serie de erratas de imprenta que no fueron subsanadas en su día.

## Apéndice C

### Los materiales

El resultado de la excavación fue prácticamente nulo, prueba de la temprana violación de la necrópolis que tenemos perfectamente documentada desde finales del siglo XVI. Sin embargo el cribado de los sedimentos que rellenaban las cámaras y patios de acceso proporcionó algunos pequeños fragmentos que documentan al menos el momento en que la misma dejó de ser utilizada como tal y en algunos casos su frecuentación posterior como nos indica la presencia de una cuenta de pasta vítrea en el interior de la cámara de la cueva nº 8.

Lo hallado corresponde a fragmentos de cerámica que conservan parte del borde, si bien lo reducido de su tamaño, en la mayoría de los casos, es insuficiente para calcular su diámetro aproximado. En este sentido las reconstrucciones gráficas que acompañan el catálogo de materiales son siempre hipotéticas, habida cuenta además que algunos fragmentos estudiados individualmente pueden pertenecer a una misma pieza.

La mayor parte de los fragmentos cerámicos corresponden a vasitos globulares de borde vuelto, apenas diferenciado y algunos, muy pocos, podrían identificarse con el cuenco globular achatado. Apenas aparecen labios rectos, tan frecuentes en diversos momentos de la fase pretalayótica, momento cultural al que se pueden adscribir, sin lugar a dudas, los materiales hallados a lo largo de nuestra investigación y los fragmentos identificables con las características piezas bicónicas son por demás escasos. Con toda seguridad estos materiales corresponden a una fase ya avanzada de lo pretalayótico, aunque la pervivencia formal de las cerámicas funerarias de esta época sea muy larga, lo que dificulta la posibilidad de establecer una cronología más precisa.

Si los materiales cerámicos corresponden a una fase tardía de la fase antes indicada tendríamos una prueba de la larga pervivencia de uso de este tipo de enterramientos en hipogeo. Es sabido que la construcción de las cuevas artificiales mallorquinas no se ha podido determinar con exactitud y que todos los paralelos conocidos en el Mediterráneo nos llevan a épocas muy anteriores cronológicamente a las fechas que hasta el momento damos como aceptables para el pretalayótico mallorquín. Una larga pervivencia en el uso de tales enterramientos colectivos podría ser una explicación al problema, pues por lo general el yacimiento encontrado en su interior corresponde al último momento de uso de tales cuevas de enterramiento que consideramos de carácter clánico y por lo tanto con una hipotética funcionalidad en extremo larga, pero imposible de determinar por el momento.

El análisis estadístico poco aporta, pues carecemos de estudios similares que nos sirvan de comparación y nos permitan extrapolar un índice

de frecuencias, sin embargo es posible observar que el tipo globular achatado alcanza un porcentaje del 40%; el globular de cuello diferenciado el 38'33 %; el bicónico tan sólo un 13'33 % y el cuenco semiesférico el 3'33. Los fragmentos de forma indefinible suponen el 5 %. La tipología establecida tiene que aceptarse con las habituales reservas y de modo puramente relativo pues al tratarse de piezas modeladas a mano una tipología estricta no puede ser tenida en cuenta.

Respecto al material óseo queda englobado dentro de la misma facies cultural. Se trata, en esencia, de los característicos colgantes piramidales conocidos como botones con perforación en V. Establecer su cronología tampoco es fácil. Los ejemplares hallados son de tamaño pequeño, de forma triangular, salvo una placa cuadrangular de ángulos romos con doble perforación. Los seis ejemplares del primer tipo más la placa del segundo fueron hallados al cribar el relleno del pozo de contrabandista abierto en el ábside de la cueva nº 7 y complementan adecuadamente la tipología de este espécimen de hueso, que era conocido ya gracias al ejemplar hallado por Hemp a lo largo de sus investigaciones y que depositó en el *Museo Diocesano*, para pasar después a la *Societat Arqueològica Lulliana* y de ésta al *Museo de Mallorca*. esta pieza de perfil cónico escalonado fue durante muchos años un ejemplar único hasta la aparición, en otros yacimientos, de piezas similares.<sup>46</sup>

Por el tamaño reducido de estas piezas óseas cabe incluir esta serie dentro de un pretalayótico avanzado pues las piezas de este tipo de tamaño mayor las localizamos en fases anteriores, mientras que los colgantes de hueso presentes en yacimientos más modernos, Son Matge por ejemplo, adoptan formas distintas.<sup>47</sup>

Piezas excepcionales, fuera de lo común en este tipo de yacimientos, son el fragmento de ídolo betilo, descrito en el Apéndice B, y el alisador de arenisca hallado en el patio de entrada de la cueva nº 9, pieza muy tosca, apenas desbastada en la que el estado de una de sus caras nos asegura su funcionalidad. Como se ha indicado la cuenta de pasta vítrea de la cueva nº 8 no es más que el indicio de una frecuentación del lugar en un momento en que la necrópolis había perdido su función primaria.

---

<sup>46</sup> Catalina CANTARELLAS CAMPS: "La industria del hueso en Mallorca durante la Edad del Bronce", *Prehistoria y Arqueología de las Baleares. VI Symposium de Prehistoria Peninsular*, Palma, 1972, Barcelona, 1974, 73-88

<sup>47</sup> Catalina CANTARELLAS CAMPS: "La industria del hueso en Mallorca durante la Edad del Bronce", 79.



## Catálogo de los materiales:

### Cueva n<sup>o</sup>6

Cerámica:

1 Fragmento de borde de color ocre. Corresponde a una posible ollita globular, de escaso tamaño, de borde ligeramente exvasado.

0'088 m. de  $\phi$  boca.

N. I. G. M. de M. 15645.

(Fig. 27, 1)

2 Fragmento de borde de color gris con matices ocres en interior y exterior. Corresponde a una posible ollita globular, de escaso tamaño, de borde diferenciado y ligeramente exvasado.

0'103 m. de  $\phi$  boca.

N. I. G. M. de M. 15646.

(Fig. 27, 2)

3 Fragmento de borde de color gris. Corresponde a una posible ollita globular, de escaso tamaño, de borde apenas diferenciado y ligeramente exvasado.

0'086 m. de  $\phi$  boca.

N. I. G. M. de M. 15647.

(Fig. 27, 3)

4 Fragmento de borde de color gris con matices ocre al interior y exterior. Corresponde a una posible ollita globular achatada, de escaso tamaño, de borde ligeramente exvasado.

0'10 m. de  $\phi$  boca.

N. I. G. M. de M. 15648.

(Fig. 27, 4)

5 Fragmento de borde de color gris con matices ocres al exterior e interior. Corresponde a una posible pieza de perfil bicónico, de tamaño medio, de borde recto apenas diferenciado.

0'114 m. de  $\phi$  boca.

N. I. G. M. de M. 15649.

(Fig. 27, 5)

6 Fragmento de borde de color gris con tonos ocres al interior y exterior. Corresponde a una posible ollita globular achatada, de tamaño medio, de borde recto apenas diferenciado.

0'198 m. de  $\phi$  boca.

N. I. G. M. de M. 15650.

(Fig. 28, 1)

7 Fragmento de borde de color gris. Corresponde a una posible ollita globular, de escaso tamaño, de borde ligeramente exvasado.

0'082 de  $\phi$  boca.

N. I. G. M. de M. 15651.

(Fig. 28, 2)

8 Fragmento de borde de color gris con tonos ocre al exterior. Corresponde a una posible ollita globular, de escaso tamaño, de borde ligeramente exvasado.

0'14 m. de  $\phi$  boca.

N. I. G. M. de M. 15652.

(Fig. 28, 3)

9 Fragmento de borde de color gris. Corresponde a una posible ollita bicónica, de tamaño medio, de borde ligeramente realzado.

0'15 m. de  $\phi$  boca.

N. I. G. M. de M. 15653.

(Fig. 28, 4)

10 Fragmento de borde de color ocre. Corresponde a una posible ollita globular, de tamaño medio, de borde ligeramente exvasado.

0'12 m. de  $\phi$  boca.

N. I. G. M. de M. 15654.

(Fig. 29, 1)



Figura 27. Cueva n° 6: perfiles de los fragmentos cerámicos obtenidos al cribar el relleno de la cámara: 1) 15645; 2) 15646; 3) 15647; 4) 15648 y 5) 15649.



Figura 28. Cueva nº 6: perfiles de los fragmentos cerámicos obtenidos al cribar el relleno de la cámara: 1) 15650; 2) 15651; 3) 15652 y 4) 15653.

- 11 Fragmento de borde de color rojizo. Corresponde a una posible olla globular achatada, de gran tamaño, de borde ligeramente exvasado.  
0'268 m. de  $\varnothing$  boca.  
N. I. G. M. de M. 15655.  
(Fig. 29, 2)
- 12 Fragmento de borde de color gris. Corresponde a una posible ollita bicónica, de tamaño medio, de borde algo diferenciado.  
0'13 m. de  $\varnothing$  boca.  
N. I. G. M. de M. 15656.  
(Fig. 29, 3)
- 13 Fragmento de borde de color rojizo con matices negruzcos en superficie externa e interna. Corresponde a una posible ollita globular achatada, de gran tamaño, de borde ligeramente exvasado.  
0'306 m. de  $\varnothing$  boca.  
N. I. G. M. de M. 15657.  
(Fig. 29, 4)
- 14 Fragmento de borde de color rojizo con matices superficiales negruzcos. Corresponde a una posible ollita globular, de tamaño medio, de borde ligeramente exvasado.  
0'166 m. de  $\varnothing$  boca.  
N. I. G. M. de M. 15658.  
(Fig. 29, 5)
- 15 Fragmento de borde de color rojizo con matices superficiales negruzcos. Corresponde a una posible ollita globular, de escaso tamaño, de borde ligeramente exvasado.  
0'064 m. de  $\varnothing$  boca.  
N. I. G. M. de M. 15659.  
(Fig. 29, 6)
- 16 Fragmento de borde de color ocre. Podría corresponder a una posible ollita bicónica, de escaso tamaño, de borde recto apenas diferenciado.  
0'048 m. de  $\varnothing$  boca.  
N. I. G. M. de M. 15660.  
(Fig. 29, 7)
- 17 Fragmento de borde de color gris. Podría corresponder a una posible olla bicónica, de gran tamaño, de borde algo exvasado y apenas diferenciado.  
0'42 m. de  $\varnothing$  boca.  
N. I. G. M. de M. 15661.  
(Fig. 29, 8)
- Piedra:
- 18 Fragmento de betilo descrito en el Apéndice B  
N. I. G. M. de M. 15662  
(Fig. 11)
- Cueva nº 7
- Hueso:
- 19 Botón cónico escalonado con perforación en V, bien conservado  
0'0175 m.  $\varnothing$ , 0'0105 m. de altura  
Hallado por W. J. Hemp a lo largo de sus investigaciones.  
Depósito de la S. A. L. (Inv SAL 64) en el M. de M.  
N. I. G. M. de M. 8772.  
(Fig. 30, 1)
- 20 Botón plano de forma rectangular con ángulos romos y doble perforación.  
0'022 m. long, 0'018 m. anchura y 0'002 m. grueso  
Bien conservado  
N. I. G. M. de M. 15663

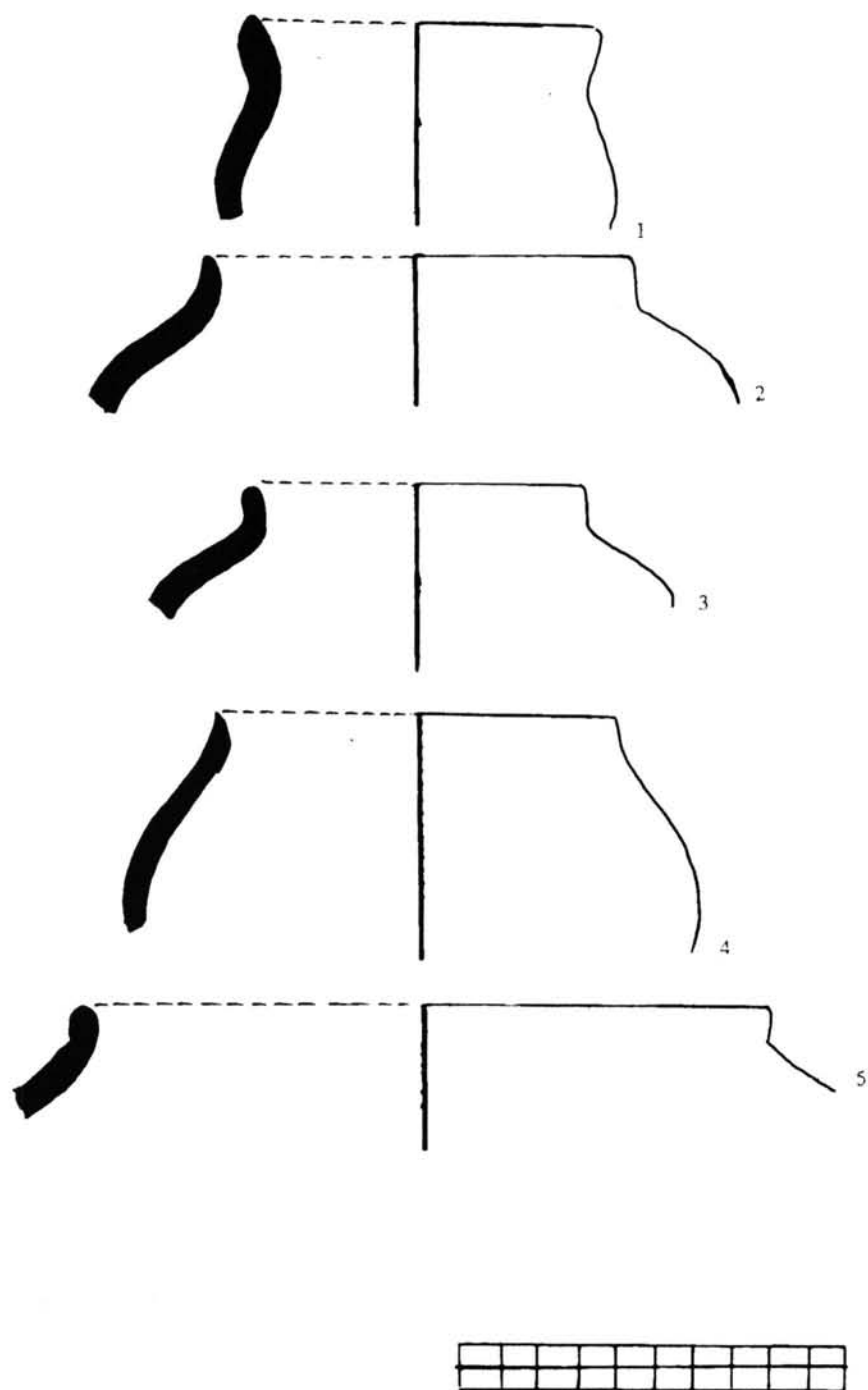

Figura 29. Cueva n° 6: perfiles de los fragmentos cerámicos obtenidos al cribar el relleno de la cámara: 1) 15654; 2) 15655; 3) 15656; 4) 15657; 5) 15658; 6) 15659; 7) 15660 y 8) 15661.

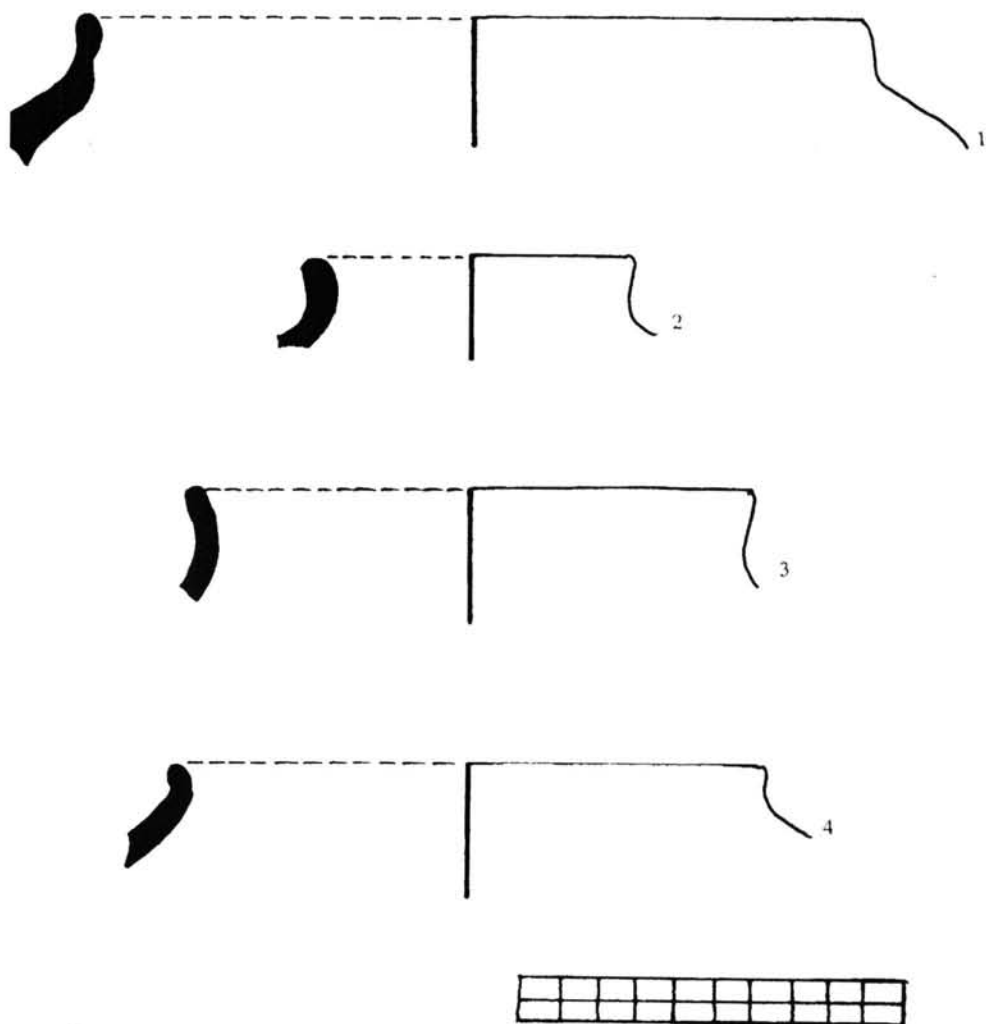
(Fig. 30, 2)

21 Botón piramidal de base rectangular, con perforación en V.

Base 0'0015 m. por 0'008 m. y 0'0012 m. de altura

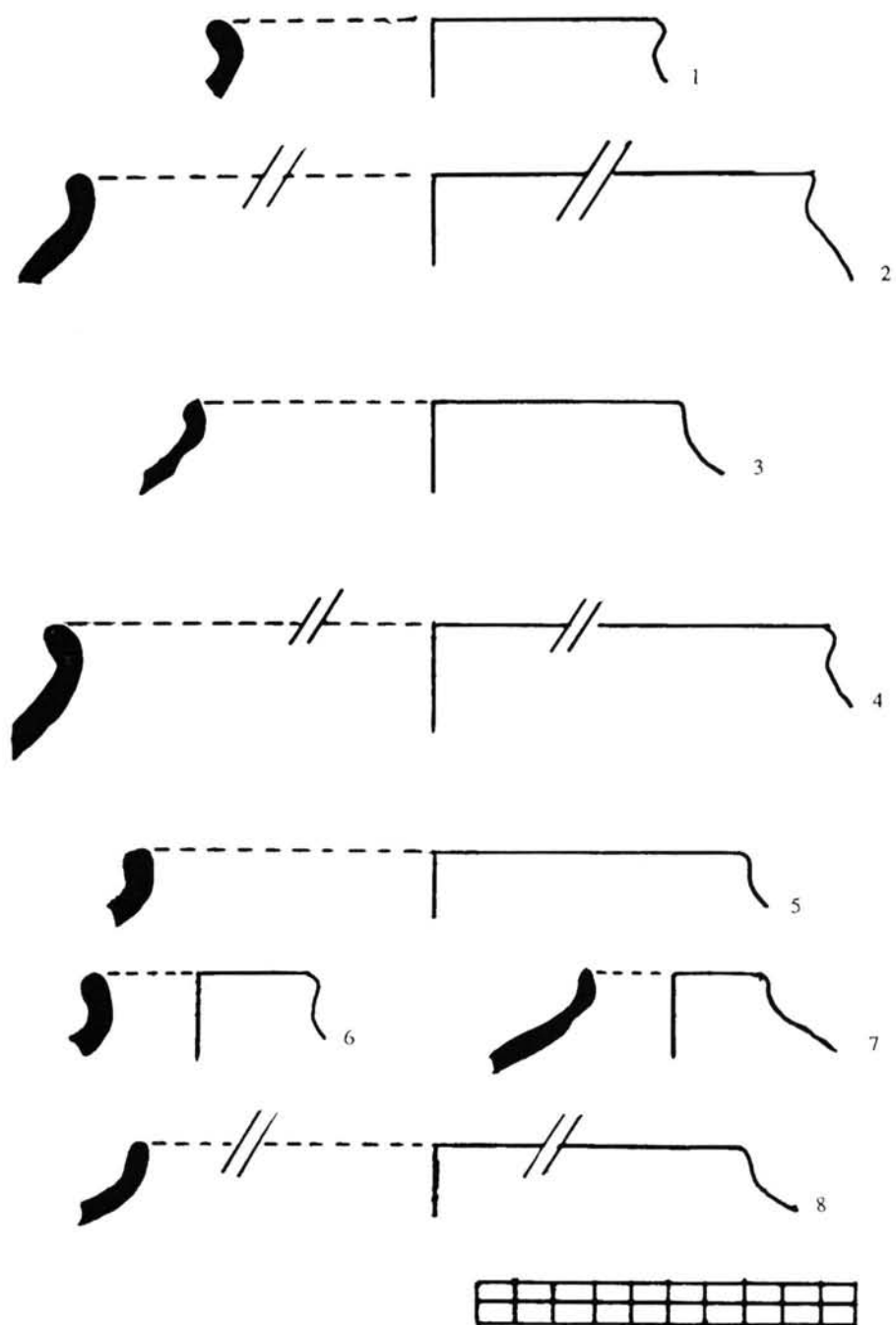
Bien conservado.

N. I. G. M. de M. 15664

(Fig. 30, 3)

22 Fragmento de botón piramidal con perforación en V

0'0016 m. de long por 0'006 m. de altura.

Conserva tan solo parte de una de sus caras y falta todo el vértice.

N. I. G. M. de M. 15665

(Fig. 30, 4)

23 Fragmento de botón piramidal con perforación en V.

0'0016 m. base por 0'009 m. altura.

Conserva tan solo parte de una de sus caras y falta todo el vértice. Se puede observar la acanaladura producida por la perforación.

N. I. G. M. de M. 15666

(Fig. 30, 5)

24 Fragmento de botón piramidal con perforación en V.

Conserva tan solo la parte inferior de una de las caras del objeto y falta todo el vértice. Se puede observar la acanaladura producida por la perforación.

N. I. G. M. de M. 15667

(Fig. 30, 6)

25 Fragmento de botón piramidal con perforación en V.

Apenas se conserva parte de la base y en mal estado de conservación.

N. I. G. M. de M. 15668

(Fig. 30, 7)

Cerámica:

26 Fragmento de borde de color gris. Corresponde a una posible ollita globular, de escaso tamaño, de borde ligeramente exvasado.

0'104 m. de  $\phi$  boca.

N. I. G. M. de M. 15669.

(Fig. 31, 1)

27 Fragmento de borde de color negruzco con matices superficiales rojizos. Corresponde a un posible cuenco globular, de escaso tamaño, de borde recto.

0'107 m. de  $\phi$  boca.

N. I. G. M. de M. 15670.

(Fig. 31, 2)

28 Fragmento de borde de color negruzco y superficie rojiza. Corresponde a una posible ollita globular, de borde ligeramente exvasado, de tamaño indefinible a causa de lo diminuto del fragmento conservado.

0'012 m. de alto

N. I. G. M. de M. 15671.

(Fig. 31, 3)

29 Fragmento de borde de color negruzco con superficie rojiza. Borde ligeramente exvasado que resulta insuficiente para determinar su forma.

0'015 m. de long. máxima.

N. I. G. M. de M. 15672.

(Fig. 31, 4)

30 Fragmento de borde de color negruzco. Borde ligeramente exvasado que no es suficiente para definir la forma total de la pieza..

0'018 m. de long. máx..

N. I. G. M. de M. 15673.



Figura 30. 1) Dibujo del hueso (M. de M. 8772) retocado y perforado en V hallado en la cueva n<sup>o</sup> 7 (según Hemp). 2) Botón de hueso de doble perforación (M. de M. 15663); 3) Botón piramidal (M. de M. 15664); 3) Fragmento de botón piramidal (M. de M. 15665); 4) Fragmento de botón piramidal (M. de M. 15666); 5) Fragmento de botón piramidal (M. de M. 15667); 7) Fragmento de botón piramidal (M. de M. 155668). Al doble de su tamaño.

(Fig. 31, 5)

31 Fragmento de borde de color gris. Corresponde a un cuenco globular, de labios rectos y tamaño muy reducido.

0'065 m. de  $\phi$  boca.

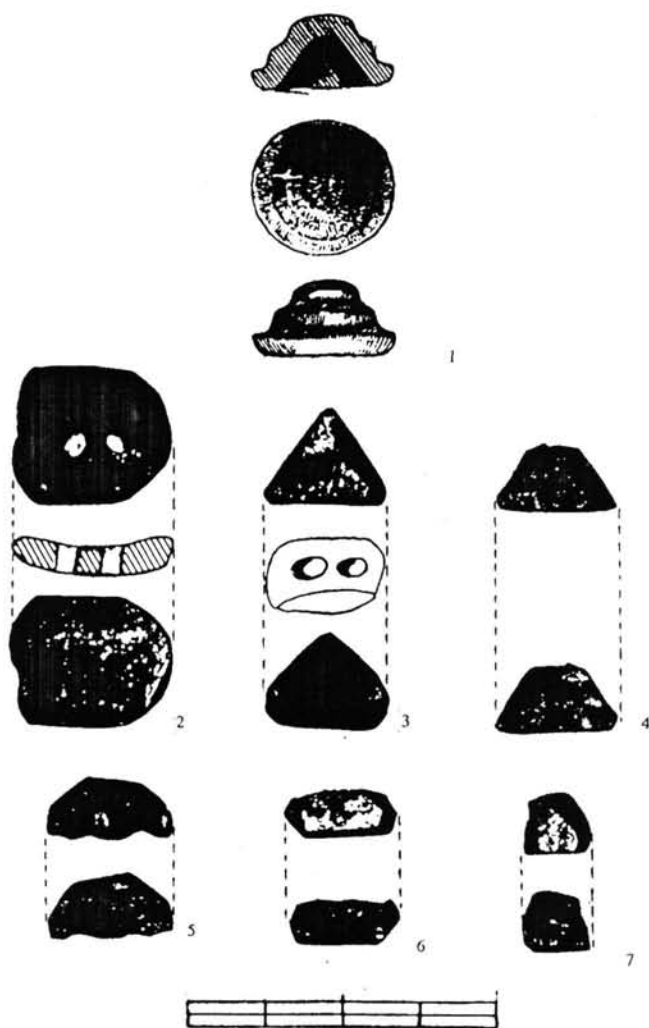
N. I. G. M. de M. 15674.

(Fig. 31, 6)

32 Fragmento de borde de color gris con matices superficiales de color ocre. Corresponde a una posible ollita globular, de escaso tamaño, de borde ligeramente exvasado.

0'102 m. de  $\phi$  boca.

N. I. G. M. de M. 15675.

(Fig. 31, 7)

33 Fragmento de borde de color gris y matices exteriores de tonos ocres. Corresponde a una posible ollita globular, de escaso tamaño, de borde ligeramente exvasado.

0'052 m. de  $\phi$  boca.

N. I. G. M. de M. 15676.

(Fig. 31, 8)

34 Fragmento de borde de color negruzco y superficie rojiza. Corresponde a una posible ollita globular, de tamaño medio, de borde ligeramente exvasado.

0'124 m. de  $\phi$  boca.

N. I. G. M. de M. 15677.

(Fig. 31, 9)

35 Fragmento de borde ligeramente exvasado de color ocre. Imposible determinar la forma global de la pieza.

0'025 m. de  $\phi$  long. máx.

N. I. G. M. de M. 15678.

(Fig. 31, 10)

Cueva nº 8

Pasta vítrea:

36 Cuenta de collar, cilíndrica, de color azulado

Buen estado de conservación de la pasta con irisisaciones producidas por la corrosión en superficie.

0'013 m. de diámetro y 0'005 m. de altura.

N. I. G. M. de M. 15679.

(Fig. 32, 5)

Cerámica:

37 Fragmento de borde algo exvasado, de pasta grisácea, ligeramente exvasado. Corresponde a una ollita globular, de cuello diferenciado, de tamaño medio.

0'264 m. de  $\phi$  boca.

N. I. G. M. de M. 15680.

(Fig. 32, 1)

38 Fragmento de borde algo exvasado, de pasta rojiza. Corresponde a una ollita globular, de cuello diferenciado, de tamaño medio.

0'128 m. de  $\phi$  boca.

N. I. G. M. de M. 15681.

(Fig. 32, 2)

39 Fragmento de borde apenas diferenciado, de pasta gris. Corresponde a una ollita globular achatada, de tamaño medio.

0'182 m. de  $\phi$  boca.

N. I. G. M. de M. 15682.

(Fig. 32, 3)

40 Fragmento de borde algo exvasado, de pasta ocre. Corresponde a una ollita globular, de cuello diferenciado, de tamaño medio.

0'118 m. de  $\phi$  boca.

N. I. G. M. de M. 15683.

(Fig. 32, 4)





Figura 31. Cueva n° 7. Perfiles de los fragmentos cerámicos hallados al cribar el relleno de la cámara: 1) 15669; 2) 15670; 3) 15671; 4) 15672; 5) 15673; 6) 15674; 7) 15675; 8) 15676; 9) 15677; 10) 15678.



Figura 32. Cueva nº 8. Perfiles de los fragmentos cerámicos hallados al cribar el relleno de la cámara: 1) 15680; 2) 15681; 3) 15682; 4) 15683. 5) Cuenta de pasta vítrea ( M. de M. 15679) (al doble de su tamaño).

Cueva nº 9

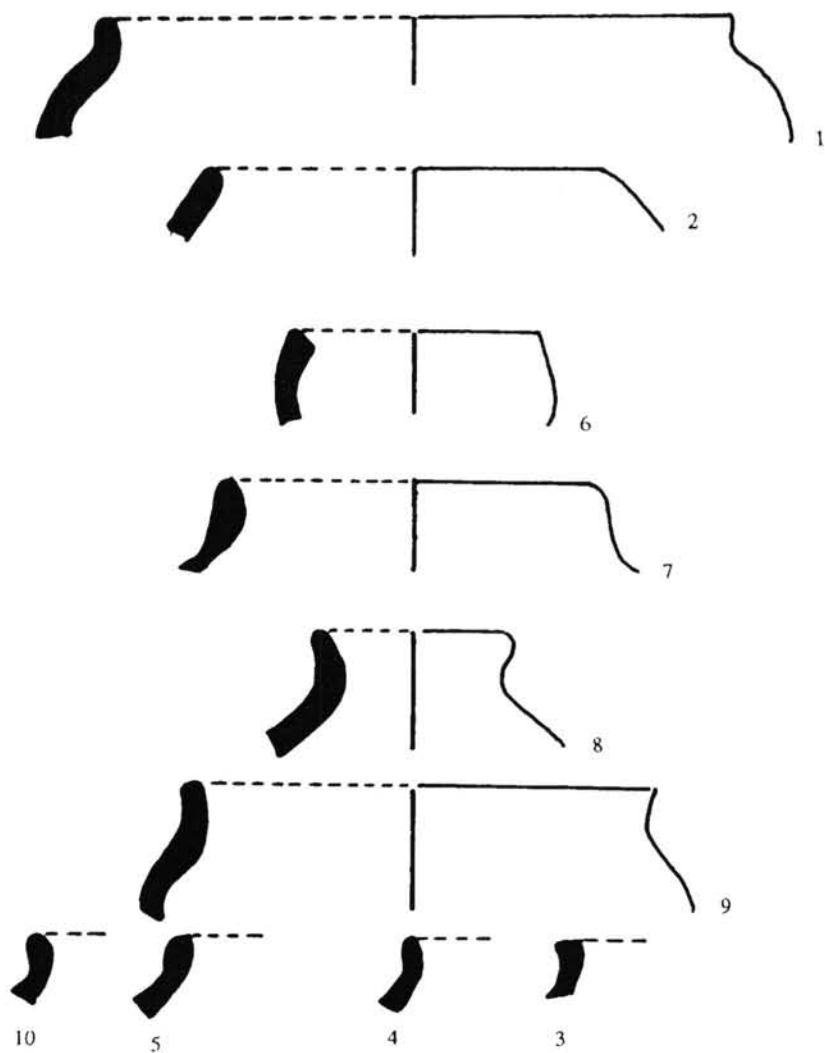
Piedra:

41 Alisador formado por un fragmento de arenisca, plano, irregular con tendencia a la forma prismática. La cara inferior acusa haber sufrido la acción continuada como pulidor o rascador. Un rebaje intermedio facilita su utilización. Apareció en el patio de entrada de la cueva.

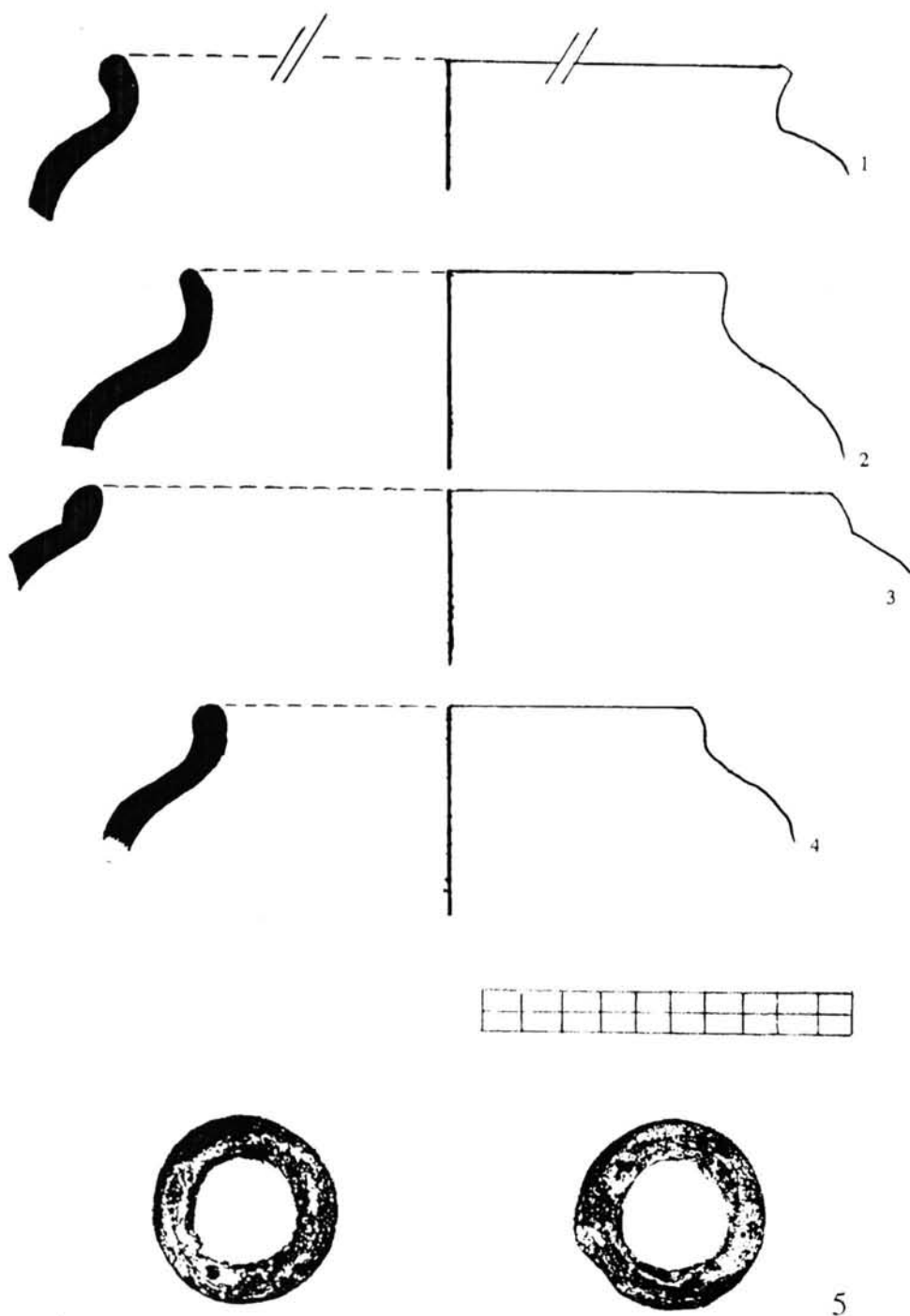
0'138 m. de longitud, 0'041 m. de altura y 0'065 m. de anchura.

N. I. G. M. de M.15684.

(Fig. 33)

Cerámica:

42 Dos fragmentos que enlazan, de borde recto, de pasta grisácea. Corresponde a una ollita globular achatada, de cuello apenas diferenciado, de tamaño medio.

0'154 m. de  $\varnothing$  boca.

N. I. G. M. de M. 15685.

(Fig. 34, 1)

43 Fragmento de borde recto, de pasta ocre. Corresponde a una ollita globular, de cuello diferenciado, de tamaño medio.

0'136 m. de  $\varnothing$  boca.

N. I. G. M. de M. 15686.

(Fig. 34, 2)

44 Fragmento de borde recto, de pasta gris. Corresponde a una ollita globular achatada, de cuello apenas diferenciado, de tamaño medio.

0'152 m. de  $\varnothing$  boca.

N. I. G. M. de M. 15687.

(Fig. 34, 3)

pequeño.

45 Fragmento de borde recto, de pasta gris rojiza. Corresponde a una ollita globular achatada, de cuello apenas diferenciado, de tamaño medio.

0'106 m. de  $\varnothing$  boca.

N. I. G. M. de M. 15688.

(Fig. 34, 4)

46 Fragmento de borde algo exvasado, de pasta gris. Corresponde a una ollita globular, de cuello poco diferenciado, de tamaño pequeño.

0'08 m. de  $\varnothing$  boca.

N. I. G. M. de M. 15689.

(Fig. 34, 5)

47 Fragmento de borde recto, de pasta grisácea. Corresponde a una ollita globular achatada, de cuello apenas diferenciado, de tamaño medio.

0'12 m. de  $\varnothing$  boca.

N. I. G. M. de M. 15690.

(Fig. 34, 6)

48 Fragmento de borde recto, de pasta ocre. Corresponde a una ollita globular achatada, de cuello apenas diferenciado, de tamaño medio.

0'14 m. de  $\varnothing$  boca.

N. I. G. M. de M. 15691.

(Fig. 34, 7)

49 Fragmento de borde recto, de pasta gris. Corresponde a una ollita globular achatada, de cuello apenas diferenciado, de tamaño medio.

0'18 m. de  $\varnothing$  boca.

N. I. G. M. de M. 15692.

(Fig. 34, 8)

50 Fragmento de borde algo exvasado, de pasta ocre. Corresponde a una ollita globular, de cuello poco diferenciado, de tamaño



Figura 33. Alisador de piedra arenisca hallado en el patio de entrada de la cueva nº 9 (M. de M. 15684).



Figura 34. Cueva n<sup>o</sup> 9. Perfiles de los fragmentos cerámicos hallados al cribar el relleno de la cámara: 1) 15685; 2) 15686; 3) 15687; 4) 15688; 5) 15689; 6) 15690; 7) 15691; 8) 15692; 9) 15693.

- 0'08 m. de  $\varnothing$  boca.  
N. I. G. M. de M. 15693.  
(Fig. 34, 9)
- 51 Fragmento de borde recto, de pasta gris. Corresponde a una ollita globular achatada, de cuello apenas diferenciado, de tamaño medio.  
0'132 m. de  $\varnothing$  boca.  
N. I. G. M. de M. 15694.  
(Fig. 35, 1)
- 52 Fragmento de borde recto, de pasta gris. Corresponde a una ollita globular achatada, de cuello apenas diferenciado, de tamaño pequeño.  
0'096 m. de  $\varnothing$  boca.  
N. I. G. M. de M. 15695.  
(Fig. 35, 2)
- 53 Fragmento de borde recto, de pasta negra. Corresponde a una ollita globular achatada, de cuello apenas diferenciado, de tamaño medio.  
0'16 m. de  $\varnothing$  boca.  
N. I. G. M. de M. 15696.  
(Fig. 35, 3)
- 54 Fragmento de borde algo exvasado, de pasta gris. Posiblemente corresponda a la parte superior de una olla bicónica, de cuello algo diferenciado, de tamaño medio, apenas representada en este yacimiento  
0'20 m. de  $\varnothing$  boca.  
N. I. G. M. de M. 15697.  
(Fig. 35, 4)
- 55 Fragmento de borde recto, de pasta gris. Corresponde a una ollita globular achatada, de cuello apenas diferenciado, de tamaño medio.  
0'102 m. de  $\varnothing$  boca.  
N. I. G. M. de M. 15698.
- (Fig. 35, 5)
- 56 Fragmento de borde recto, de pasta gris. Corresponde a una ollita globular achatada, de cuello muy poco diferenciado, de tamaño pequeño.  
0'088 m. de  $\varnothing$  boca.  
N. I. G. M. de M. 15699.  
(Fig. 35, 6)
- 57 Fragmento de borde recto, de pasta ocre. Corresponde a una ollita globular achatada, de cuello apenas diferenciado, de tamaño medio.  
0'166 m. de  $\varnothing$  boca.  
N. I. G. M. de M. 15700.  
(Fig. 35, 7)
- 58 Fragmento de borde recto, de pasta gris. Podría corresponder a una ollita bicónica, de cuello apenas diferenciado, de tamaño medio, con poca representatividad en el yacimiento. Tamaño medio  
0'200 m. de  $\varnothing$  boca.  
N. I. G. M. de M. 15701.  
(Fig. 35, 8)
- 59 Fragmento de borde recto, de pasta gris. Corresponde a una ollita globular achatada, de cuello apenas diferenciado, de tamaño medio.  
0'16 m. de  $\varnothing$  boca.  
N. I. G. M. de M. 15702.  
(Fig. 35, 9)
- 60 Fragmento de borde recto, de pasta gris y ocre. Corresponde a una ollita globular achatada, de cuello apenas diferenciado, de tamaño medio.  
0'14 m. de  $\varnothing$  boca.  
N. I. G. M. de M. 15703.  
(Fig. 36, 1)
- 61 Fragmento de borde recto, de pasta gris. Corresponde a

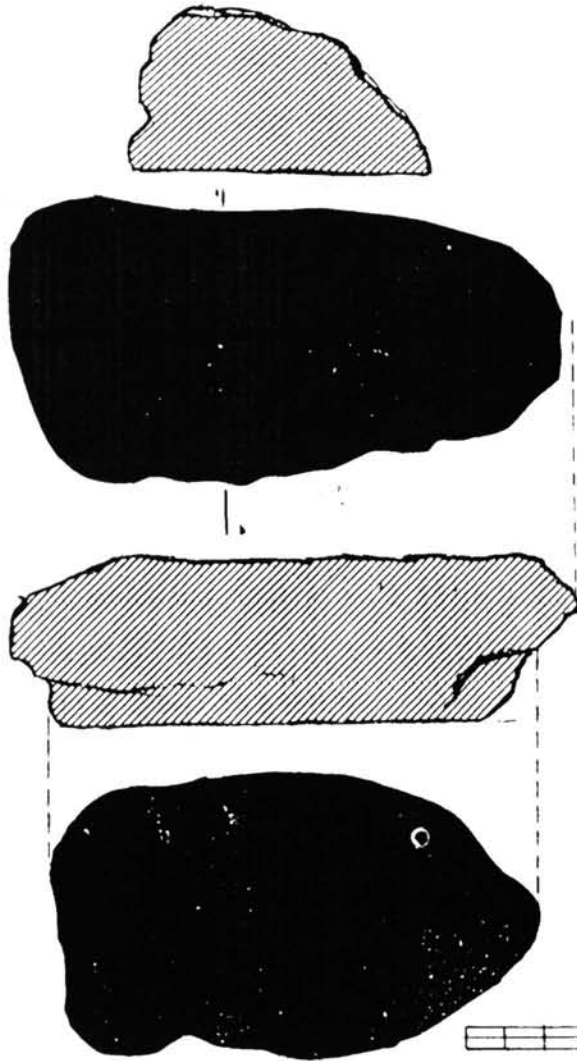

Figura 35. Cueva n° 9. Perfiles de los fragmentos cerámicos hallados al cribar el relleno de la cámara: 1) 15694; 2) 15695; 3) 15696; 4) 15697; 5) 15698; 6) 15699; 7) 15700; 8) 15701; 9) 15702.

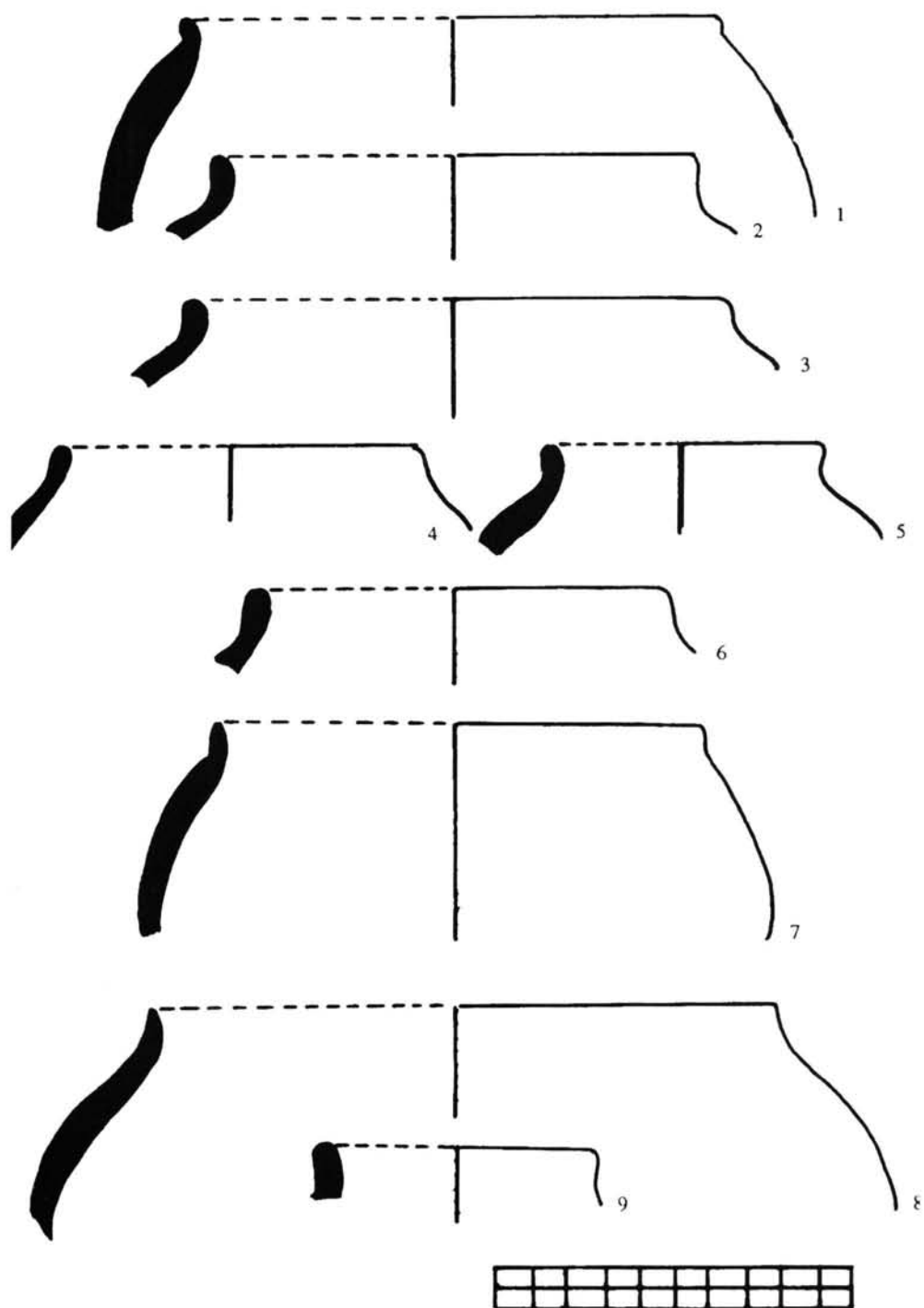

Figura 36. Cueva n° 9. Perfiles de los fragmentos cerámicos hallados al cribar el relleno de la cámara: 1) 15703; 2) 15704; 3) 15705; 4) 15706; 5) 15707; 6) 15708.



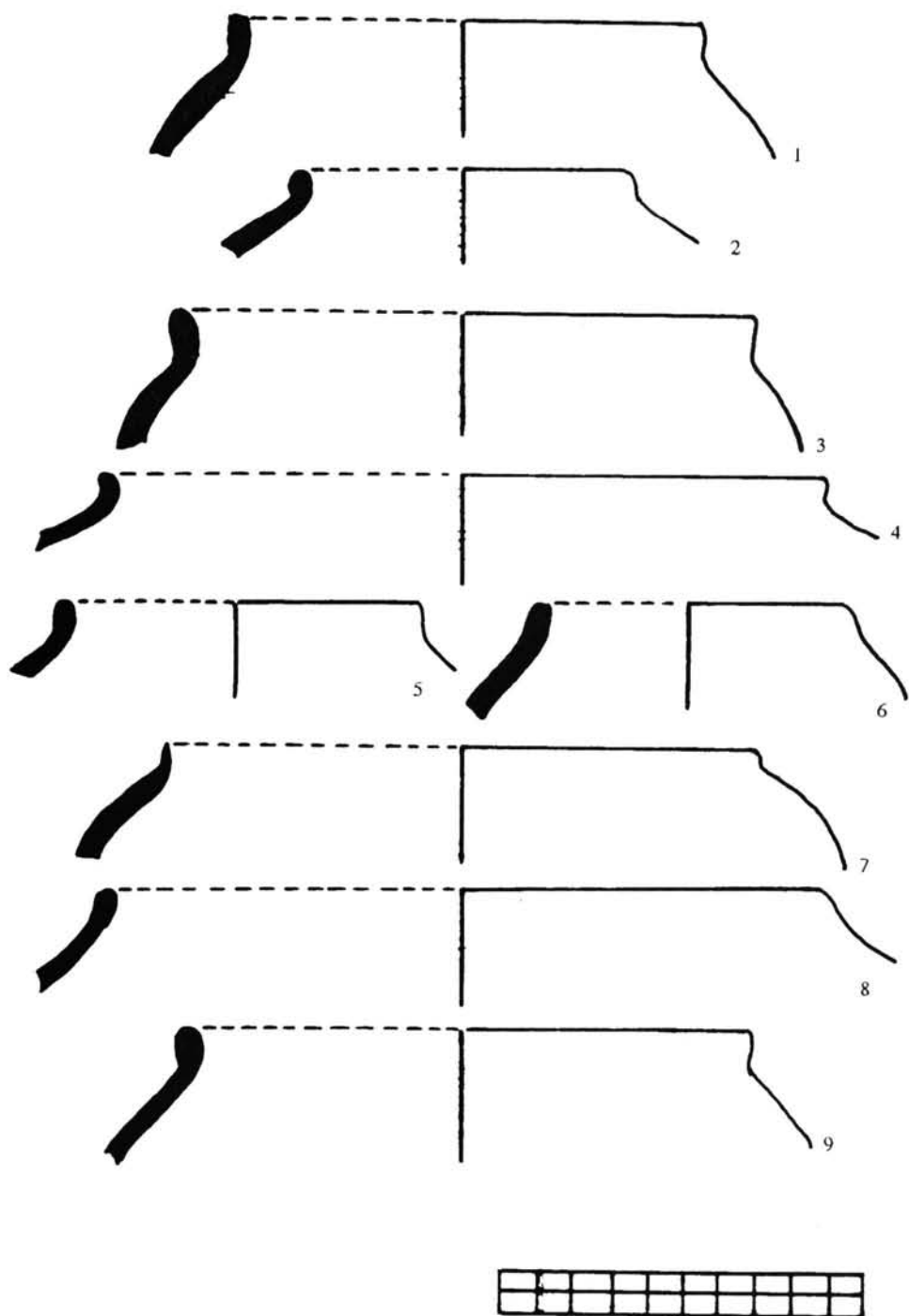

Figura 37. Cueva n° 7. Perfiles de los fragmentos cerámicos hallados al cribar el relleno de la cámara: 1) 15709; 2) 15710; 3) 15711; 4) 15712; 5) 15713.

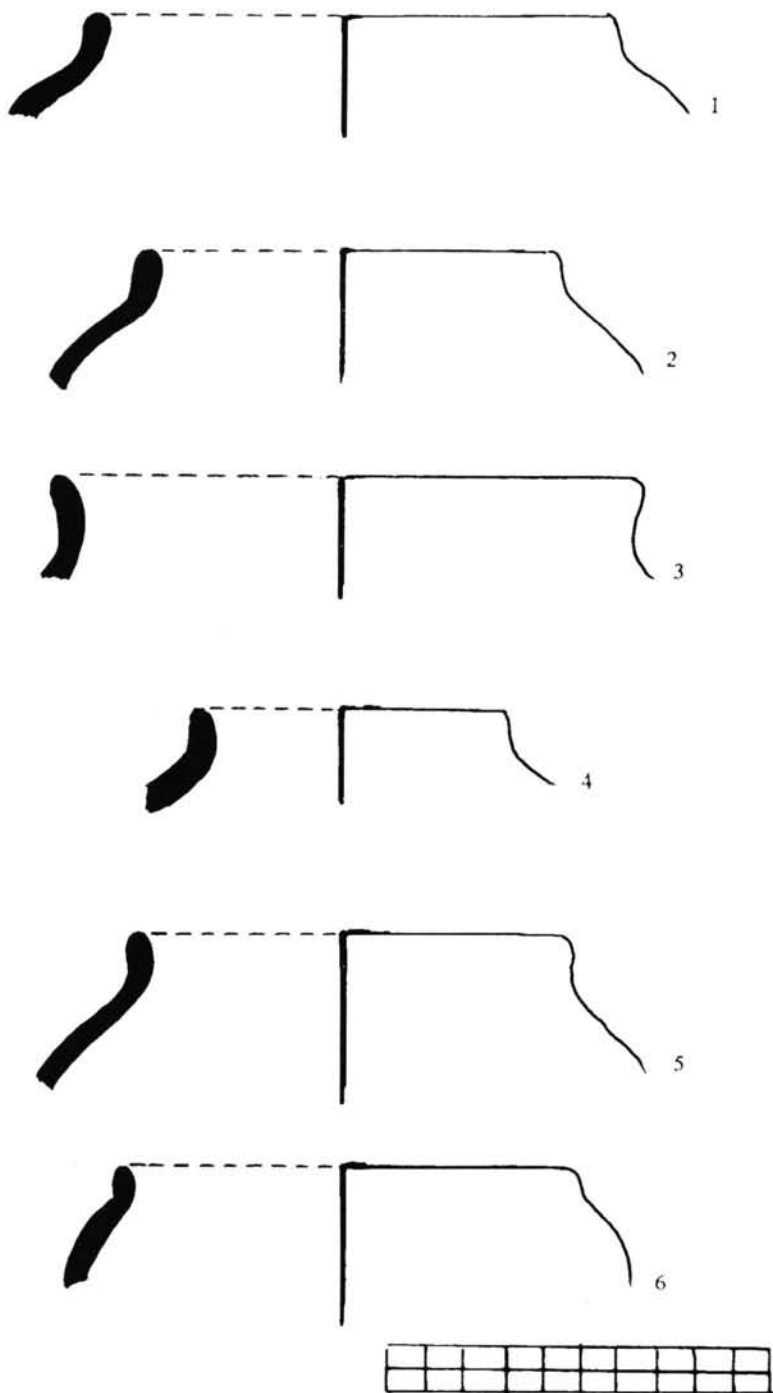
una ollita globular achatada, de cuello apenas diferenciado, de tamaño medio.

0'11 m. de  $\varnothing$  boca.

N. I. G. M. de M. 15704

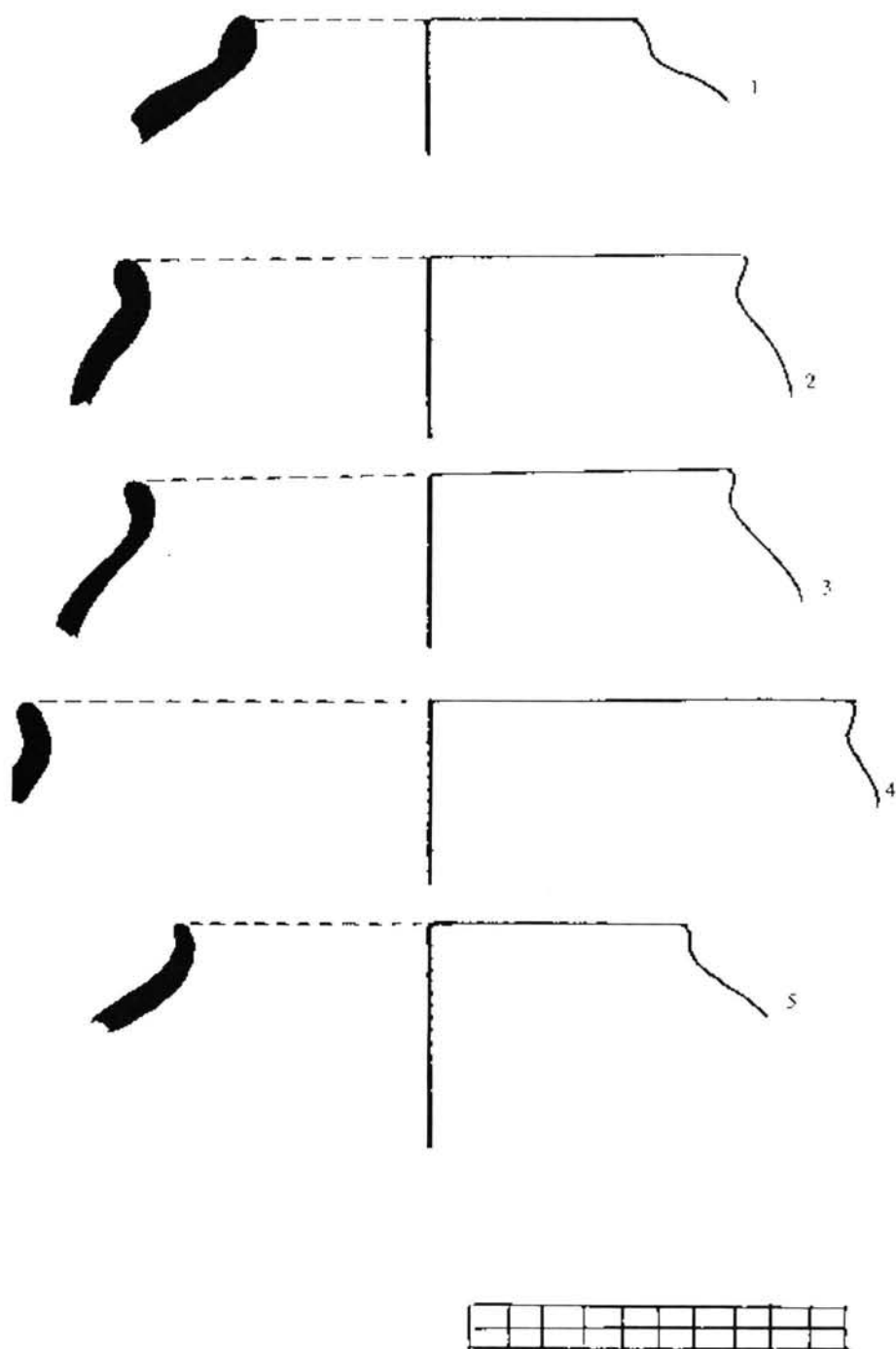
(Fig. 36, 2)

62 Fragmento de borde algo exvasado, de pasta gris y ocre. Podría corresponder a una ollita globular, de cuello diferenciado, de tamaño medio.

0'152 m. de  $\varnothing$  boca.

N. I. G. M. de M. 15705.

(Fig. 36, 3)

63 Fragmento de borde algo exvasado, de pasta gris y ocre.

Podría corresponder a una ollita globular, de cuello diferenciado, de tamaño pequeño.

0'082 m. de  $\varnothing$  boca.

N. I. G. M. de M. 15706

(Fig. 36, 4)

64 Fragmento de borde recto, de pasta gris. Corresponde a una ollita globular achatada, de cuello apenas diferenciado, de tamaño medio.

0'114 m. de  $\varnothing$  boca.

N. I. G. M. de M. 15707

(Fig. 36, 5)

Habitation Caves in Mallorca" *Archaeologia*, LXXVI, London, 1927, 119-160.

#### Abstracts:

Las actividades arqueológicas realizadas en la necrópolis de cuevas artificiales del primer bronce balear se estudian de nuevo añadiendo la información obtenida a lo largo de la limpieza del conjunto monumental llevada a cabo por el equipo del Museo de Mallorca en 1967. A pesar del expolio continuado del yacimiento, documentado desde finales del siglo XVI, los hallargos obtenidos en esta intervención (piezas de hueso, fragmentos de cerámica, objetos de piedra, entre ellos un ídolo betilo) confirman la cronología comúnmente aceptada. Se publica además una nueva planimetría de las cuevas conservadas.

The archeological activities carried out at the necropolis of artificial caves of the first Balearic Bronze Age are being studied by adding to them the information obtained throughout the cleaning of the ensemble carried through to a happy conclusion by the *Museu de Mallorca* in 1967. In spite of the continuous pillaging on the site, already documental at the end of the XVI century, the few finds (bone pieces, pottery fragments, stone objects -among them a betyl idol-) obtained throughout the mentioned works confirm the chronology usually accepted. Furthermore a new surveying of the preserved caves is being published.

## Elements de l'èpica clàssica al Liber Maiolichinus: Estudi del proemi.

JOAN CARLES SIMO I ARTERO

El Liber Maiolichus de Gestis Pisanorum Illustribus<sup>1</sup> és un exemple clar de la pervivència de les formes literàries de l'antiguetat clàssica, passades a través del filtre del cristianisme d'arrel agustiniana. En aquest cas el gènere èpic evidencia una fidelitat extraordinària respecte a les obres del mateix gènere que nodriren la literatura grega i romana des d'Homer fins les darrerries de l'imperi romà, obres que, amb tota seguretat, coneixia el nostre autor anònim, com es deixa palès pel fet que utilitza els mecanismes retòrics i els recursos propis de l'èpica així com l'estructura d'una part tan característica del gènere com és el proemi. Tot això ens pot dur a afirmar, sense por a faltar a la veritat, que l'autor era una persona cultivada en les lletres clàssiques, amb molta probabilitat algú pertanyent al clergat, classe culta dins el s. XII en el qual s'enmarquen els fets narrats al Liber Maiolichinus i que, com vol Guillem Rosselló Bordoy al pròleg de la traducció que en fa Mireia Mulet del Liber, segurament va ser testimoni presencial dels esdeveniments de l'atac pisano-català contra el rei de Mallorca.

Del gènere èpic en general d'època clàssica, podem destacar les següents característiques que el fan singular respecte a d'altres gèneres literaris tan pel que fa a la forma com al material i a la finalitat del poema mateix.

1. Forma mètrica de l'hexàmetre dactílic o metre heroic.
2. Relació amb la música: sembla ser que, tot i que déus i herois, cantats en un primer moment pels aoidoi grecs, ho foren amb acompanyament de la lira (φλύγην), no obstant això, les obres homèriques foren més tard recitades sense acompanyament musical pels rapsodes. L'hexàmetre es mostrava molt útil per aquest tipus de recitació.

---

<sup>1</sup> Seguirem sempre l'edició del Liber publicada per la Societat Arqueològica Lul·liana (Palma 1991), la traducció de la qual ha estat efectuada per Mireia Mulet i que segueix l'edició crítica de Carlo Calisse de 1904, única a l'abast fins al present.

3.- Propi de l'èpica antiga des d'Homer era una llengua artificial, mescla de dialectes, imitada més tard pels romans. En tot cas representava un estil elevat front al més senzill de la poesia iàmbrica<sup>2</sup> i a l'estil mitjà de la lírica<sup>3</sup>.

4. Matèria de l'èpica són fonamentalment els mites que envolten els herois, tot i que també poden fer referència als déus<sup>4</sup> o a la didàctica<sup>5</sup>. Ja en època alexandrina sorgeix l'επὺλλιον, diminutiu d'επος<sup>6</sup>, com un poema breu de tema mitològic. Segons la matèria que utilitza es distingeixen tres tipus de poema èpic: l'epopeia legendària (els déus intervenen en les accions humanes), l'epopeia històrico-legendària (fets històrics des d'una lectura religiosa) i l'epopeia històrica (interpretació racionalista dels fets amb rebuig d'allò pròpiament diví)<sup>7</sup>.

5. L'èpica té una dimensió col·lectiva, altrament dit, el domini de l'èpica es troba al fons mateix de la història car l'historiador també, sobretot a l'antiguetat, es converteix en narrador dels grans fets on sovint es nodreixen els grans herois<sup>8</sup>. La diferència entre història i èpica resideix en el fet que la primera explica mentre que la segona celebra els fets dels quals s'ha fet ressò.

Pel que fa a la mètrica usada per l'autor del Liber, el vers és l'hexàmetre dactílic amb un regust virgilià i que suposa una estabilització dins el món medieval, que havia produït tota una sèrie de modalitats d'hexàmetres que incloïen com a característica comuna la rima interna al vers o entre versos. Així teniem el vers anomenat **leonius**<sup>9</sup>, **els versus caudati** (amb la rima a final de vers), **els concaudati** (creuament de rimes), **crudiferi**, **unisoni**, etc. El Liber Maiolichinus no adopta cap tipus de rima de forma conscient. La imitació de Virgili (indubtable mestre dels poetes èpics de l'antiguetat) té com objecte la perfecció lingüística, que segons D. Norberg<sup>10</sup> és un dels trets més típics de la literatura llatina del s. XII.

Això és més així si tenim en compte que les escoles episcopals es posen al capdavant del desenvolupament de la llengua. Aquí els estudiosos aprofundeixen en l'estudi del llatí i es crea un estil, imitació de

<sup>2</sup> Com a exemple de poesia iàmbrica recordarem les Sàtires i els Èpodes d'Horaci, gènere considerat menor per la seva forma mètrica i per la seva temàtica.

<sup>3</sup> Les Odes d'Horaci, per exemple.

<sup>4</sup> La Teogonia d'Hesíode.

<sup>5</sup> Els treballs i els dies d'Hesíode.

<sup>6</sup> Aquest terme en grec significa simplement "paraula", "discurs", d'on surt el terme èpica, çò és: tot el que es digne de ser contat i també fa referència a la seva transmissió oral al temps que comporta una dimensió col·lectiva.

<sup>7</sup> Aquesta classificació la trobem, entre d'altres a R. Martin, J. Gaillard (1981). *Les genres littéraires à Rome*. Paris, Scodet. Vol I, pàg. 29.

<sup>8</sup> Horaci Coeles, Annibal, l'Agricola de Tàcit o l'emperador Julià d'Amià Marcellí.

<sup>9</sup> Són versos del tipus in terra **summus** rex est hoc tempore **nummus**<sup>9</sup>

<sup>10</sup> Norberg Dag (1968). *Manuel Pratique de Latin Medieval*. Paris. Ed. A. et J. Picard.

Ciceró, Virgili i Ovidi, on de vegades és difícil distinguir si es tracta d'un text medieval o d'un text clàssic. Els autors no tenien encara la necessitat de crear un estil personal o d'adaptar la llengua a les circumstàncies del moment.

L'hexàmetre virgilià és el model que segueix el Liber fins i tot amb les cesures: la pentemímera o la combinació de triemímera i heptemímera:

Vs 5: Rumor ab Hesperia // Latias delatus in urbes

Vs 6: Romanos // Siculosque tenet, // gentisque Latine

L'artificialitat de la llengua, pròpia de l'èpica clàssica, és també una constant dins el material lingüístic del Liber. Així **l'aliteració**, recurs constant de la poesia llatina des dels textos més antics apareix sovint en la narració de les gestes dels pisans. Agafem els versos 100 a 104:

Lunensesque suo privantur robore silve.  
 Arboribus cesis remanet Curvaria rara;  
 Antennas que vela ferant, quod gestet easdem  
 Arboreum robur, celse tribuere Mucelle.  
 Ceditur omne nemus, cesum descendit ad undas.<sup>11</sup>

L'aliteració de la vibrant donant idea de la tala dels arbres amb els quals es construiran les naus ve reforçada a més per la rima del homeotelèuton: Curvaria rara; mentre que l'aliteració de la "m" al final dóna idea de final suau de l'acció després de la gran activitat anterior. Podem comparar el text anterior amb els següents versos de Lucreci (I, 271-276):

Principio uenti uis verberat incita pontum,  
 ingentisque ruit nauis et nubila difert,  
 interdum rapido percurrens turbine campos  
 arboribus magnis sternit, montisque supremos  
 siluifragis uexabat flabris: ita perfurit acri  
 cum fremitu saeuitque minaci murmure uentus<sup>12</sup>

<sup>11</sup> En traducció de M. Mulet, *ibid.* pàg 4: "tambè despullen els boscos de Luni de la seva frondositat. Després que en tallaren els arbres, els boscos de Corvaia romanen buits. Els enormes arbres de Mugello proporcionen antenes de nauis que aguanten les veles, ja que la força d'aquests arbres pot resistir-les. Es talla tot el bosc i, quan ja està tallat, es baixa a la platja."

<sup>12</sup> Traduïm aquests versos: "En primer lloc, la violència del vent que es desencadena colpeix la mar, fa esfondrar les enormes nauis i dispersa els núvols, de vegades volant

On l'aliteració és usada amb una intencionalitat pareguda a la del Liber.

Però no sols el recurs fònic de l'aliteració ens dona prova de la voluntat d'usar la llengua al servei de la intencionalitat èpica; d'altres elements com ara la col·locació dels adjectius al vers acosten el poema del s. XII als grans poemes èpics, sobretot a l'epopeia virgiliana. Heus aci alguns exemples dels molts que hom hi pot trobar i de les distintes combinacions que s'usen:

vs.542: *remige quam celeri dictam properabat ad urbem* (A a b V B)  
 subst.A      adj.a    adj.b      verb      subst.B

amb una estructura de paral·lelisme dins el vers, o aquest altre d'estructura quiàstica:

vs.182: *Eolia ventus donec progressus ab aula* (a B b A)<sup>13</sup>

Tot i això, cal fer notar que l'adjectivació no és, ni molt menys, de l'elegància i soltura dels autors clàssics, ans al contrari és una adjectivació minsa i sempre al servei de l'acció narrativa. Les vegades, però, que s'usa es fa a la manera clàssica seguint els models introduïts a la literatura llatina bàsicament per Catul i els seus coetanis.

No estam lluny del nostre autor figures tan freqüents com la figura etimològica, com al vers 81, on llegim: "captos / capientes".

Per fi, pel que fa a la llengua, hem de fer referència a un altre dels trets característics dels poetes èpics antics; ens referim a la creació de paraules mitjançant la composició. Aquesta tècnica aplicada a substantius, adjectius i verbs, s'havia fet ben usual al llarg de l'Edat Mitjana, també l'autor del Liber estabilitza aquesta tendència i, sense abusar-ne, trobam alguns compostos com ara: **sonipes** (1756), **arcitenantum** (2079), **signifer** (2370), **astripotens** (2820), **Christicole** (3249).

Fins i tot calcs virgilians com el del vs 1852: "clara comitante caterva", que es correspon al vz.40 del Llibre II de L'Eneida: "magna comitante caterva" ens mostren la pugna per crear un poema èpic tot seguint els models no de l'Edat Mitjana des del s. III ençà, sinó els anteriors, els dels grans poetes èpics de l'antiguetat clàssica.

Així doncs, ja tenim ben caracteritzat el Liber Maiolichinus com a poema èpic de les primeries del s. XII, que respon a les característiques ja citades, sempre tenint en compte que el cristianisme, a través de la

---

amb un ràpid remolí, cobreix el camp de grans branques i sacsejava els cims de les muntanyes amb vents que rompen els arbres: així el vent amb un agut es mostra furiós i trona cruel amb un murmurí amenaçador".

<sup>13</sup> Es pot comparar amb el vs. 39 de les Bucòliques III de Virgili: "difussos hedera vestit pallente corymbos".

doctrina agustiniana, havia introduït a la civilització romana unes bases ideològiques que conformarien la literatura i el pensament dels nous escriptors<sup>14</sup>. Intentarem, però, concretar-ho tot amb l'estudi detallat del proemi de Liber Maiolichinus posant-lo en comparació amb d'altres poemes èpics de l'antiguetat clàssica:

### El proemi dels poemes èpics

Existeix una estructura típica i tòpica dels proemis de tots els poemes èpics conservats i que podem resumir de la següent forma:

Invocació del poeta a les Muses<sup>15</sup> o a Apol·lo. En definitiva, invocació a la divinitat, qualsevol que sia la seva naturalesa. La finalitat d'aquesta invocació és la d'una súplica per tal que el déu (o deesses) donin la desitjada inspiració, o simplement fer esment del déu en senyal de veneració i respecte:

#### *Èpica grega*

***Iliada* I,1 ss.** “Canta, *deessa*, la còlera execrable d'Aquil·les Pèlida, el qual.....”

***Odissea* I,1 ss.** “Parla'm *Musa*, de l'home que sofrint mil canvis fou dut errant.....”

***Tebaida***<sup>16</sup>: “Canta, *o deessa*, la molt àrida Argos, d'on els sobirans.....”

***Epígons***<sup>17</sup>: “I ara, *Musa*, comencem pels varons més joves.....”

***Petita Iliada***<sup>18</sup>: “*Musa*, parla'm d'aquelles coses que no succeïren abans ni existiran al futur...”

***Argonàutiques***: “Començant per tu, *o Febos*, recordaré les glòries d'uns

<sup>14</sup> De fet el gènere èpic pràcticament ja havia degenerat cap a una poesia himnica que cantava la conducta heroica dels màrtirs. És, per exemple, el *Peristephanon* de Prudenci al s. V, tot i que el mateix Prudenci havia escrit un altra epopeia que celebrava les gestes de Constantí el Gran i, en concret, la cristianització de l'imperi romà. Aquesta es considera la darrera epopeia de la Roma cristiana, tot i que realment no és un poema èpic ja que s'acosta més al gènere satíric. Fortunat, darrer poeta llatí de l'antiguetat és qui escriu la veritable epopeia de la literatura llatina cristiana amb la seva “Vita Martini” en hexàmetres.

<sup>15</sup> Les Muses, filles de Zeus, deesses de la memòria, recorden tots els esdeveniments de la vida humana i els donen a conèixer al poeta. La *Musa* és l'autora del poema, el poeta és només l'instrument transmissor de la divinitat.

<sup>16</sup> La *Tebaida* (Θηβαϊσ) atribuïda a Homer o bé a Antímac de Teos narra la lluita dels dos fills d'Edip a la ciutat de Tebes, fruit de la maledicció de son pare.

<sup>17</sup> Els *Epígonoi* (Descendents) pertanyen, com la *Tebaida* al cicle èpic al voltant de la ciutat de Tebes i tracta dels set herois que sota el comandament d'Adrast lluitaren desgraciadament contra Tebes. Aquests herois mateixos són els que destruïren la ciutat deu anys més tard.

<sup>18</sup> Es tracta de la *Μικρα Ιλιάσ*, en quatre llibres, pertanyent al cicle troià, atribuïda a Kinaithon o a Lesches.

homes d'un temps que, per la boca del Pont i través de les roques Ciànees, per encarrec de Pèlias, a la recerca del velló d'or, impulsaren la ben trobada Argo".

*Èpica romana*

**Odussia**<sup>19</sup> frag. I Morel: Virum mihi, **Camena**, insecce versutum.

Es tracta de la invocació a la Musa, però aquesta té el nom romanitzat: Camenes són deesses deesses de les fonts identificades amb les Muses a Livi Andronic i a Nevi.

**Bellum Punicum**<sup>20</sup> frag. 1: **Novem Iovis** concordēs **filiae** sorores.

Les nou filles de Júpiter són les Muses.

**Analys**<sup>21</sup> frag. 1: **Mussae**, quae pedibus magnum pulsatis Olympum.<sup>22</sup>

frag 183: Insece, **Musa**, manu Romanorum induperator  
quod quisque in bello gessit cum rege pilippo.<sup>23</sup>

**Eneida** vs 10-11: primus ego in patriam mecum, modo vita supersit,  
Aonio rediens deducam vertice Musas<sup>24</sup>

També al **Liber Maiolichinus** trobam aquesta invocació al déu, ara al déu dels cristians. És ell qui ha de ser propici a l'empresa que ocupa l'autor del Liber: posar en vers una sèrie de fets que són dignes de record i de la consideració de tots els cristians:

Ceptis ergo meis digneris, **Christe**, favere. (vers 4)<sup>25</sup>

El poeta exposa al proemi, de forma breu, els fets que vol cantar:

**Iliada**: El tema és la còlera d'Aquil·les (μητιν), la primera paraula del text, digna de ser execrada (ουλομενην) per les conseqüències que se'n derivaren: infinits dolors, la mort de molts herois.

<sup>19</sup> És la traducció de l'Odissea homèrica feta per Livi Andronic a la segona meitat del s. III a. C.

<sup>20</sup> Obra èpica de Nevi, finals del s. III a. C. S'hi narra la Primera Guerra Púnica en la qual Nevi va participar com a soldat. És una epopeia històrica.

<sup>21</sup> Epopeia històrica d'Enni (239-169 a. C.) on conta la història de Roma des de l'arribada d'Eneas fins temps del poeta.

<sup>22</sup> Aquest vers es citat per Varró com a propi d'Enni, tot i que no ens diu l'obra a la qual pertany. El propi Varró diu que Enni invocava les Muses al començament de la seva obra, que tampoc cita però, pel paral·lelisme amb Homer a qui cita en el mateix sentit, probablement eren els Anals: "**prius invocabo cos** (scil. deos) **mec, ut Homerus et Ennius, Musas, sed duodecim deos consentis**".

<sup>23</sup> Traduïm aquestos versos així: "Canta, Musa, els fets que amb la seva pròpia mà va dur a terme cadascun dels generals dels romans en la guerra contra el rei Filip". Corresponen al proemi del llibre X dels Anals que tracta de la guerra contra Filip de Macedònia.

<sup>24</sup> Proposam aquesta traducció: "Jo el primer, tornant a la meva pàtria (Màntua) des de la punta Eònia (l'Helicó), si és que la vida m'assisteix, duré amb mi les Muses".

<sup>25</sup> Aquest vers el tradueix Mireia Mulet (Liber, 1991; pàg. 3) de la següent forma: "Així doncs, Crist, digna't afavorir la meva empresa".



**Odíssea:** Els patiments d'Ulises i els seus companys, la mort d'aquests mentre tornaven a casa després de la destrucció de Troia:

"... a la mar va sofrir dolors sens fi (Ulises), disposat en la seva ànima a salvar la seva vida i el retorn dels seus companys. Però ni tan sols així, encara que ho desitjava, va poder salvar els companys. Per la seva culpa, necis, varen morir..."

**Tebaida:** Expedició dels sobirans d'Argos contra Tebes.

**Epígons:** Homes més joves que els seus avantpassats varen aconseguir prendre Tebes, cosa que no aconseguiren aquells.

**Íliada Menor:** Els sofriments dels combatents grecs a Troia.

**Argonàutiques:** El poeta, sota la influència de les Muses (μνησομαι) recordarà les glòries dels argonautes, homes de temps antics que atravessaren les roques Ciànees, a la sortida de l'estret del Bòsfor, amb la nau Argo, a la recerca del velló d'or, per encàrrec del rei Pèlies de Tesàlia (vs 1-4).

**Odússia:** L'obra de Livi Andrònic és una traducció de l'Odíssea homèrica, el tema reproduceix fidelment l'original grec.

**Anals:** Al començament dels Anals, Enni ens refereix el seu somni, durant el qual havia vist al mont Parnàs la figura d'Homer (frag. 3)<sup>26</sup> el qual li explica el fenomen de la transmigració de l'ànima segons la teoria pitagòrica, que l'ha dut fins al cos del propi Enni després de passar pel d'un paó.

**Eneida:** Virgili ens exposa el tema de la seva obra: les aventures d'Ennes des de Troia fins el Laci, per terra i per mar, a causa del seu destí (v.2 "fato") imposat pels déus i motivat de forma immediata per la còlera de Juno (v.4 "Junonis ob iram"). També tractarà de les guerres d'Ennes al Laci (vs. 5-7) fins fundar la ciutat de Lavini.

El **Liber Maiolichinus** exposa el tema al estil de l'Eneida, abans de la invocació de la divinitat (vs. 1-3): Pisani populi vires et bellica facta / Scripsimus ac duros terre pelagique labores, / Maurorum stragem, spoliata subactaque regna<sup>27</sup>

L'èpica clàssica també parla al proemi de les causes o motius que provocaren els fets que són objecte de l'obra:

**Íliada:** Causa i origen de tots els esdeveniments fou en darrer terme la voluntat de Zeus i, de forma immediata, la ira (χολωθεισ v. 9) d'Apol·lo.

<sup>27</sup> "Versejam els atacs del poble Pisà, els fets de guerra, els durs treballs per terra i per mar, la destrucció dels moros i el saqueig i submissió dels seus reiames". (M. Mulet, ibid. pàg. 3).

"Irritat amb el rei (el fill de Leto i Zeus: Apol·lo), suscità a l'exèrcit maligna pesta, i els homes morien per l'ofensa que l'Atrida va proferir al sacerdot Crises."

**Odissea:** El motiu de totes les desgràcies d'Ulises és l'ofensa dels seus companys al déu Sol. "Per la seva pròpia culpa, necis, varen morir aquells que devoraren els bous del Sol Hiperió i aquest, per la seva banda, els va privar de tornar un dia".

**Tebaida i Ilíada Menor:** No conservam d'aquestes obres més que la invocació a les Muses i l'enunciació del tema.

**Epígons:** El punt de partida als Epígons és: *ἄρα... ἀρχομεθα* (ara, per la nostra banda, ... començam). Indica o sembla indicar la connexió i successió d'aquest poema amb un altre anterior.

**Argonàutiques:** La causa última de l'acció era un oracle d'Apol·lo (*την κατα βαξιν* v.8) que havia anunciat que el rei Pèlias seria dominat per un home amb una sola sandàlia, tal com un dia va veure Jasó. Per això és que va voler lliurar-se d'ell exposant-lo a tots els perills d'aquella navegació, per tal que no tornés mai a la seva pàtria (vs. 5-17).

**Eneida:** Després de la invocació a la Musa (v. 8), Virgili exposa el motiu que s'encadena l'acció tractada al poema: la ira de Juno, que ja s'havia apuntat al v. 4 (Iunonis ob iram):

Mussa, mihi causas memora, quo numine laeso  
quidiue dolens regina deum tot voluere casus  
insignem pietate uirum, tot adire labores  
impulerit. tantaene animis caelestibus irae? (8-11)<sup>28</sup>

**Liber Maiolichinus:** Les causes de l'expedició dels Pisans, exposades de forma extensa i exhaustiva (vs.5-ss) es poden resumir en la por que s'ha estès per tota la costa de la regió llatina a causa dels atacs del tirà de Mallorca contra els servidors de Déu. El tirà compta entre els seus crims els d'agafar presoners i aconsellar-los de negar Crist; si no ho fan "es consagra a cruels turments"; d'altres són venuts "sota condicions nefastes". Més de trenta mil captius vençuts o sotmesos sense comptar amb els que va vendre o va fer matar.

Hom indica als poemes èpics el punt de partida de la narració perquè el poeta èpic "in medias res non secus ac notas auditorem rapit"<sup>29</sup>, car

<sup>28</sup> Seguim l'edició de R. A. B. Myrons per a la Oxford Classical Texts (1985). Aquestos versos són traduïts per Miquel Dolç a la col·lecció de clàssics de la Fundació "Bernat Metge" (1972) de la següent forma: "Musa, recorda'm les causes, digues-me per quina ofensa a la teve divinitat, per quin ressentiment, la reina dels déus impel·lí un baró d'insigne pietat a arrossegat tantes dissorts, a afrontar tantes proves. Cap tanta rancúnia dins les ànimes celestes?".

<sup>29</sup> Horaci. *Ars Poetica* v. 148: "posa ràpidament l'oient al bell mig d'un fet ja conegut".

els poemes èpics primitius formaven part d'un cicle a les peces anteriors del qual hi havia la prehistòria del poema. Aquestos poemes anteriors es donaven per sabuts:

***Iliada:*** El moment en el qual ha de començar al relat és la discòrdia que, provocada per la ira d'Apol·lo, es produeix entre Aquil·les i Agamemnó.

***Odissea:*** A l'Odissea el punt de partida és un punt intermig de l'acció. Això suposa una complexitat estilística: no hi ha linealitat. El punt intermig és el dia en què els déus decretaren que Ulises, després d'un llarg camí, mentre era retingut per Calipso, tornàs a la seva pàtria.

***Argonàutiques:*** Apol·loni de Rodes situa el punt de partida de l'acció on l'havien deixat cantors anteriors: aquestos havien arribat al punt en què Argos construeix la nau Argo per encàrreg de Palas Atenea (vs. 18-19). Ara (nun v. 20) el poeta connectarà amb ells, exposant amb un catàleg el llinatge i nom dels expedicionaris i les gestes que feren per la mar al seu llarg viatge (vs. 21-22). Aquest catàleg és el punt de partida de l'acció èpica, ja que no està format per una llista de noms i genealogies sense més, sinó que es troba dins una acció i té un fons narratiu: el moment en què els futurs argonautes acudeixen des dels seus llocs d'origen abans de començar l'expedició<sup>30</sup>.

***Eneida:*** L'acció comença al vers 34 amb la sortida de Sicília dels enèades i la tempesta que els sobrevé. Virgili no connecta la seva obra amb d'altres del mateix cicle.

***Liber Maiolichinus:*** El punt de partida són aquí els preparatius per l'inici de la campanya contra el tirà de Mallorca: construcció de naus, organitzar "tot el que pogués ajudar els homes" i preparar la flota. Tot seguit, com a les Argonàutiques, s'inicia un catàleg de "dotze homes de la més alta noblesa" que es posen al capdavant de l'expedició; també aquí amb el fons narratiu dels preparatius per la partida.

Sol seguir al proemi una exposició molt somera dels antecedents de l'acció èpica:

***Iliada:*** Antecedents de la discòrdia entre Aquil·les i Agamemnó (vs. 8-100): Apol·lo irritat per la deshonra de Crises envia la pesta al campament, motiu de l'esmentada discòrdia.

***Odissea:*** Tots els que pogueren escapar a la mort després de la guerra

<sup>30</sup> D'altres com E. M. Frankel (1968) *Notem zu den Argonautica des Apollonis*. Leipzig, creuen, pel contrari, que malgrat aquest fons narratiu, l'acció comença abruptament al vers 234.

de Troia, ja eren a les seves cases, excepte Ulises que estava retingut per Calipso. Per tornar a la seva pàtria comptava amb la compassió de tots els déus tret de Posidó irritat amb ell fins que va tornar a la seva pàtria.

**Argonàutiques:** No trobam aquí els antecedents de l'acció èpica en remetre's el poeta al que ja havien narrat d'altres rapsodes antics.

**Eneïda:** Del vers 12 al 33 exposa més immediats: predilecció de Juno per Cartago (que un dia seria destruïda per Roma) i predilecció igualment pels grecs front als troians, entre els quals Enees; també la rancúnia contra els troians pel judici de Paris (que l'havia postposada, juntament amb Atenea, a Venus) i pels amors de Zeus amb el troià Ganímedes. Per tot això, Juno apartava de la seva meta el Laci, des de feia alguns anys, els enèades.

**Liber Maiolichinus:** El poble de Pisa, assabentat de tantes desgràcies, es mostra àvid de guerra. La ira dels vells ("que vengeren els regnes cartaginesos") encen els ànims del jovent. L'arquebisbe Pere incita el poble a "prendre els senyals de la salvació celestial".

Només al proemi es dona a conèixer, en primera persona, la personalitat del poeta, que tot d'una s'esvaeix sota el vel de la narració.

És el cas de les **Argonàutiques** on és present la primera persona al llarg de tot el proemi (1-22). Als grups de versos 1-4 i 18-22 sense cap dubte: *μνησομαι* (recordaré), *εγω μσθησοαμην* (jo contaria). Però també al grup intermig (5-17) on el poeta parla amb Apol·lo i s'hi dirigeix en segona persona (v. 8: "segons el teu oracle"). També aquí la invocació al déu és només un senyal de respecte i veneració, qüestió lògica si atenem al fet que s'havia de fer menció de l'oracle del déu com a causa i motiu últim de l'expedició dels argonautes.

També a ***l'Odusia*** de Livi Andronic (traducció de ***l'Odissea*** homèrica) trobam la primera persona en la forma del datiu "mihi"<sup>31</sup> (μοι al corresponent grec). Virgili a ***l'Eneïda*** mostra la seva presència al vers 1: "cano" i al v.8: "mihi causas memora".

El autor del ***Liber Maiolichinus*** apareix al v. 2: "scripsimus" sota la forma de la 1<sup>a</sup> persona del plural. Un plural de modèstia que tot d'una es dilueix en el si de la narració.

Ja hem vist com el material èpic que usa té, efectivament, una dimensió col·lectiva en tractar-se d'una epopeia de tipus històric. Això no obstant, ens fa contínues referències a les figures mitològiques de l'antiguetat clàssica i no sols déus (Febus, Zèfir, Eol), sinó també personatges dels grans cicles èpics, sobretot el troià i també episodis que

<sup>31</sup> "Virum mihi, Camena, insece versutum".

formen part de la tradició romana (el rapte de les Sabines), o de llur història (la guerra civil entre Cèsar i Pompeu). Ja hem apuntat anteriorment el fet que al s. XII hi ha un retorn i una predilecció per les formes clàssiques, però també hi trobam les figures de l'antiguetat greco-romana en contraposició al món musulmà: la dicotomia entre pobles i/o herois és un calc de l'epopeia antiga (Aquil·les-Agamemné, Grecs - Troians,...). Aquestes referències clàssiques, a més, remarquen les virtuts, dificultats, sofriments, gestes en definitiva mitjançant la comparació amb situacions i personatges del món clàssic:

I mentre les naus s'allunyen, les mares ploren a la platja i les absorbents arenes s'assacien amb les seves llàgrimes. El pare s'endinsa a les transparents aigües fins a l'altura del pit i, dins l'aigua, beneeix el seu fill amb afectuoses paraules. Unes pregunten pel seu pare, altres profereixen a la platja grans laments pels seus germans i marits. Diuen que no d'altra manera les aquees ploren pels grecs quan les naus gregues es dirigien cap a la bel·licosa Pèrgam. I no cessen de mesclar els laments amb els precis fins que un vent, sortir de la cova d'Eol, els arrabassa de la seva vista i els porta a través de l'ample mar.<sup>32</sup>

En el mateix sentit, de vegades se serveix de la comparació èpica a l'estil homèric per destacar les accions del poble pisà en aquesta lluita desigual:

“Així com els Rodis fan caure i maten les aus quan....., igualment el soldat pisà, amb la llança sanguinolenta, capola durament l'exercit mallorquí...”<sup>33</sup>.

Hem de tenir ben present que a l'Edat Mitjana una gesta no té importància si no és la millor del món<sup>34</sup>.

En definitiva, sovint se'ns presenta el Liber Maiolichinus reproduint els esquemes formals i conceptuals de l'èpica clàssica: l'acció, els personatges (que interessin per les seves accions), els fets guerrers i militars descrits, l'element de propaganda que, des de Virgili, és una constant en la creació literària èpica, són elements que perviuen, amb les corresponents modificacions, i que ens portaran pel camí de la superació d'aquesta èpica cap a les cròniques medievals que sortint de la història i del poema èpic, van cap a la novel·la.

<sup>32</sup> M. Mulet *ibid.* pàg 6

<sup>33</sup> M. Mulet *ibid.* pàg 35.

<sup>34</sup> Per aquest concepte d'èpica medieval *vid.* Sobré, J.M. (1978) *L'èpica de la realitat*. Barcelona: Curial, Edicions Catalanes.

**Abstracts:**

Després d'una introducció general de com la mètrica clàssica va ser adoptada pel món medieval, s'analitza l'influx dels grans poetes clàssics en la redacció del *Liber* pisà: Poeme èpic de les primeries del S. XII que segueix els models no de l'Edat Mitjana des del S. VI ençà sinó els anteriors, els dels grans poetes de l'antiguitat clàssica sempre tenint en compte que el cristianisme, a través de la doctrina agustiniana havia introduït a la civilització romana unes bases ideològiques que conformarien la literatura i el pensament dels autors medievals cristians. En aquest sentit es fan les oportunes connexions del text pisà amb els corresponents antecedents clàssics.

After a general introduction of how classic metrics was adopted by the medieval world, here is being analysed the influx of the great classic poets in the redaction of the Pisan *Liber*: Epic poem from the beginning of the XII century which follows the patterns not of the Middle Ages from the VI century onwards but the previous ones, those of the great poets of classic Antiquity always bearing in mind that Christianity -through the Augustinian doctrine- had introduced into the Roman civilization some ideological bases which would shape the literature and thought of the first medieval christian authors. In this sense are made the appropriate connections of the Pisan text with the corresponding classic antecedents.

## El feu de Guillem de Torrella i la cavalleria de Guillem Sacosta. (Segles XIII i XIV).

PLÀCID PÉREZ I PASTOR

La polèmica entre els historiadors que han cregut veure en el model de societat que s'implantà després de la conquesta de Mallorca pel rei Jaume I una modalitat del sistema de producció feudal amb característiques pròpies, que es fonamentaria en la preeminència de les jurisdiccions senyorials, l'enfortiment de les relacions de servei i la preponderància dels treballs agrícoles; i aquells altres que es decanten per un model amb connotacions pre-capitalistes, d'amples llibertats personals, supremacia del poder reial i predomini de les activitats mercantils, està lluny de concloure. Aspectes tals com el repartiment de la terra, el sistema d'explotació, les formes de tinença, l'aprofitament dels excedents, la pervivència de les jurisdiccions senyorials, la quantificació de la mà d'obra esclava, la participació de cada un dels estaments socials als òrgans col·legiats de decisió, la ponderació del dret consuetudinari, la importància de les activitats comercials i mercantils o les relacions entre la Ciutat i la Part Forana de Mallorca segueixen essent els eixos fonamentals d'aquest enfrontament dialèctic.

Pel que fa als aspectes socials, la polèmica s'ha centrat sobretot en l'existència o no d'una classe senyorial feudalitzant i autòctona amb amples prerrogatives jurisdiccionals, que tendria els seus orígens en els titulars de Cavalleries que sorgiren arran del Repartiment (Soto: 1984, 23) i es nuclearitzaria als voltants de grups familiars dotats de gran dinamisme econòmic (Soto: 1986, 348), així com la seva evolució històrica durant els segles posteriors (Montaner: 1978 i 1986). D'altra banda, els investigadors tampoc no s'han posat d'acord sobre el significat i el contingut de la *Cavalleria*, concepte que alguns han limitat a una simple unitat de mesura (Cuadrado: 1958, 127), d'altres a un sistema de prestació de servei militar sota la modalitat de cavalls armats (Santamaría: 1981, 56), i uns tercers l'interpreten com un concepte territorial amb implicacions jurídiques i polítiques (Barceló: 1980, 99) que, en el cas extrem, pot cristalitzar en una *Baronia* (Montaner: 1986, 46).

En qualsevol cas, allò que tots accepten són les relacions directes entre les cavalleries i l'establiment d'un sistema militar capaç de defensar el regne de Mallorca dels potencials atacs enemics, que sorgeix just després de la Conquesta i es mantindrà, amb modificacions, fins al segle XVIII.

El treball que tot seguit oferim pretén incidir en alguns dels trets esmentats fins aquí, a partir de l'estudi del procés històric que experimentà el feu de Guillem de Torrella<sup>1</sup>, des de la seva creació poc després de la Conquesta fins al desmembrament d'una part dels seus territoris l'any 1318, que passaren a formar part del patrimoni reial. S'hi estudia, igualment, la creació i la posterior evolució de la nova *Cavalleria de Guillem Sacosta o de Gaubert Roig*, que sorgirà l'any següent a l'empar de les rendes dels territoris desmembrats.

En l'elaboració del present treball hom ha utilitzat documents procedents de l'Arxiu del Regne de Mallorca (ARM) i de l'Arxiu Diocesà de Girona (ADG), així com les recensions i transcripcions d'alguns manuscrits publicats a *Fontes Rerum Balearium* (FRB) i al *Bolletí de la Societat Arqueològica Lul·liana* (BSAL). Per a una millor comprensió de les relacions de parentiu, s'acompanya l'arbre genealògic de la branca de la família Torrella que afecta aquest estudi.

## El feu de Guillem de Torrella

Guillem Cabanelles, bisbe de Girona entre 1227 i 1245, fou un dels magnats que acompanyaren el rei Jaume I en la conquesta de Mallorca (*"ad captionem terre Maioricarum de manibus inimicorum fidei cristiane"*). En compensació per l'ajuda prestada i en compliment dels pactes signats a Barcelona i a Tarragona abans d'iniciar l'expedició, obtingué un important nombre de possessions a l'illa en concepte de botí de guerra, situades totes elles a la Medina Mayûrqa i al seu terme, així com als antics districtes musulmans de Mûru i de Shulyâr. Com la resta dels magnats i dels cavallers, el bisbe gaudia d'aquestes propietats en feu<sup>2</sup>, pel qual estava obligat a prestar jurament de fidelitat i homenatge de boca i de mans al Rei cada vegada que es produís un canvi de titular a la diòcesi.

Després de la violenta entrada de la host cristiana a la ciutat musulmana de Palma la Nit de Cap d'Any de l'any 1229, el bisbe de Girona no

<sup>1</sup> Aquest feu no té res a veure amb la Cavalleria que el bisbe de Girona instituí a favor del mateix Guillem de Torrella amb data 03/11/1245 (ADG. Vestuari, número 20. Girona, 3 nones novembre 1245) i que fou transferida abans del 1289 a favor de la família Cerdó d'Inca. Tampoc no cal confondre'l amb la Cavalleria de *Mahuja* i *Binibassí* de Bernat de Torrella, ni amb el patrimoni de Bernat de Santa Eugènia i dels seus porcioners.

<sup>2</sup> Un feu és una propietat, renda o jurisdicció (= dret d'exercir l'autoritat) que un senyor rep gratuïtament del sobirà o d'un altre senyor, amb l'obligació de prestar-li determinats serveis.



romangué gaire temps a Mallorca. La pesta que s'hi desencadenà després de la batalla i els quefers inherents a la diòcesi gironina comportaren l'immediat retorn del bisbe als seus dominis.

El 28 de març del 1230, poc abans de partir, nomenà procurador seu i administrador dels béns que li pertocaven a Mallorca el seu nebot Guillem de Torrella, fill de sa germana Clara Cabanelles i de Bernat de Torrella, senyor del castell de Creixell (Negre: 1966,223). El nebot fou un dels trenta cavallers que formaren part de la seva host, al qual conferí plenes facultats per inquirir els béns que li pertanyessin a l'illa, així com per establir-los o llogar-los<sup>3</sup>.

El cavaller Guillem de Torrella, que aleshores devia tenir de vint a vint-i-cinc anys, establí el seu domicili a Mallorca per complir degudament els manaments de l'oncle i hi romangué per sempre. Ell fou l'encarregat de dotar així com calia els altres cavallers que també havien ajudat el bisbe en la creuada mallorquina, i de negociar amb el comte d'Empúries, l'abat de Sant Feliu de Guíxols, el prebost de Solsona i la ciutat de Narbona el repartiment i la divisió dels béns mobles i immobles de la porció que conjuntament els correspongué.

### ***El primer senyor: el cavaller Guillem de Torrella***

El 17 de setembre del 1232, com a paga dels serveis prestats, l'oncle-bisbe donà i concedí en feu a Guillem de Torrella una part de les seves propietats, lliure de lluïsmes i de qualsevol altra càrrega o servei feudal, per la qual li havia de respondre per vint "cavalleries"<sup>4</sup> en defensa de Mallorca sempre que en fos requerit "*secundum quod inhabitantes insulam nominatam servicium fecerint pro viginti cavallariis*". Aquesta donació<sup>5</sup> estava formada per un seguit de béns dispersos, sobre els quals Guillem de Torrella començà a gaudir la plena propietat i a exercir la jurisdicció civil:

\* Una casa-vivenda al carrer de Sant Jaume de Ciutat, que confrontava amb l'honor de l'abat de Sant Feliu de Guíxols, amb l'honor de l'Hospital i amb l'hort de Ramon de Pexonad.

\* Un forn situat a Sant Jaume el Vell, que confrontava amb la Riera, amb l'honor del comte d'Empúries i amb les cases que Ademar Fuster tenia pel propi bisbe de Girona.

<sup>3</sup> L'acta de nomenament de procurador ha estat publicada a *F.R.B./1*, pàgina 29 (5 kalendes abril 1230).

<sup>4</sup> En aquest cas sembla que el mot "cavalleria" equival a una unitat de mesura de valor desconegut, que s'utilitzà per avaluar els efectius militars aportats per cada un dels nobles que participaren en la Conquesta, en el sentit que li atorga Quadrado.

<sup>5</sup> ARM. Pergamins del Reial Patrimoni, número 14; i ADG. Vestuari, número 4 (15 kalendes octubre 1232). El document ha estat publicat íntegrament a *B.S.A.L./13*, pàgina 264, i més correctament transcrit a *B.S.A.L./29*, pàgina 755.

\* El molí de Casa o *Reha Addar*, situat sobre la síquia de Canet o síquia major de Ciutat<sup>6</sup>.

\* Unes cases al carrer que entrava a l'Almudaina, que aleshores estaven llogades a Bernat d'Espanya per un morabatí anual, i confrontaven amb les cases de Ramon de Sant Martí i amb les de l'orde del Temple.

\* Una casa que donava al carrer de la Ferreria i estava constituïda per nou obradors, llogats per cinc masmodines anuals. Confrontava amb els honors del comte d'Empúries, del comte Nuno Sanxo i de l'abat de Sant Feliu de Guíxols<sup>7</sup>.

\* L'alqueria dita *Guarrada* o *Guartada*, que estava situada en el terme de Catí, a la parròquia de Sant Miquel, i tenia una extensió de tres jovades. Confrontava amb l'honor del comte d'Empúries i amb el de l'abat de Sant Feliu de Guíxols.

\* La terra que el bisbe tenia en el terme de la Ciutat, que confrontava amb dos camins, amb l'honor del comte d'Empúries i amb l'honor de l'orde de l'Hospital.

\* Una "*laboracionem*" situada en un indret desconegut del terme de la Ciutat, que confrontava amb l'alqueria de *Tricesima*, del comte d'Empúries, i amb la d'*Alaquantín*.

\* L'alqueria anomenada *Tanchar*, *Taquer* o *Tanca*, de set jovades d'extensió, que estava situada en el terme de Muro i confrontava amb l'honor del comte d'Empúries i amb l'honor del prebost de Solsona.

\* L'alqueria de *Murel*, *Morel* o *Morell*, també situada a Muro, de sis jovades d'extensió, confrontant amb l'anterior.

\* La tercera part d'un casal de tres molins a la Marjal, prop de l'Albufera de Muro, la totalitat del qual estava pendent de dividir amb el comte d'Empúries i l'abat de Sant Feliu, que posteriorment també li cediren la seva part<sup>8</sup>.

\* La millor alqueria que pertanyés al bisbe en el terme de Sóller quan es fes la divisió de béns entre ell i els altres magnats. Aquesta "*melio rem alqueriam*", una vegada repartides les propietats, resultà ser

<sup>6</sup> Tant aquest molí com el forn anterior els havia obtingut el bisbe de Girona en virtut de la transacció amistosa que féu amb l'abat de Sant Feliu de Guíxols el 17/01/1232. ADG. Vestuari, número 3 (16 kalendes febrer 1231). El document ha estat reproduït íntegrament a *B.S.A.L./13*, pàgina 255 i a *F.R.B./1*, pàgina 108, número 96. El molí era el tretzè que hi havia a la síquia de Canet, comptant des de la mar cap a l'ull de la font.

<sup>7</sup> Un d'aquests obradors el cedí el bisbe de Girona al prebost de Solsona el 2 d'agost del 1233, com a suplement del botí. ADG. Vestuari, número 6 (4 nones agost 1233).

<sup>8</sup> L'abat de Sant Feliu de Guíxols transferí els drets sobre la seva part d'aquests molins al mateix Guillem de Torrella el 4 de gener del 1234. El document està publicat a *B.S.A.L./13*, pàgina 256, i també n'està una regesta a *F.R.B./1*, número 479. L'altra tercera part li fou transferida pel comte d'Empúries abans del 1240. ARM. Torrella. Armari 7, fardell 72 (5 idus maig 1240).

la de *Biniaraix* que, pocs mesos després, fou arrodonida gràcies a la donació que li féu l'abat de Sant Feliu de Guíxols de "*ipsam quintam partem quam habemus in ipso podiolo que est juxta domos vestras ad ipsam alchariam de Benaratx*"; és a dir, de la cinquena part d'aquell pujol que hi ha devora les cases que Guillem de Torrella ja tenia a l'alqueria de *Biniaraix*<sup>9</sup>. A més de les cases, l'alqueria devia comptar amb un hort ben extens, que es regava amb l'aigua de la síquia procedent de la resclosa del torrent de Fornalutx, amb una zona de conreu de vinya i cereals part damunt d'aquesta síquia, i amb un incipient olivar que estava situat a les cotes superiors i mesclat amb àrees de garriga on hi pasturava el bestiar.

Aproximadament per les mateixes dates, el comte d'Empúries cedeix a Guillem de Torrella, també en feu, un camp "apud Sanctum Laurencium" en el terme de la Ciutat.

L'any 1240, però, a instància del bisbe de Girona i per tal de dotar la diòcesi de Mallorca, fa homenatge i reconeix tenir en feu de la Seu de Mallorca la desena part d'aquests béns i dels censos que produïen, així com la mitat dels delmes del blat, del vi, de l'oli i dels molins. Del delme de la terra que es reserva per al seu propi conreu, només en cedeix la quarta part<sup>10</sup>.

Aprofitant aquesta cessió, Guillem de Torrella realitzà la permuta de les cases de l'Almudaina per unes altres cases situades al carrer de Sant Jaume, que eren de la Seu. Aquestes cases, que solien esser un celler, les tenia en establiment Doménec d'Arters i confrontaven amb el carrer esmentat, amb una altra via pública i amb les cases de Ramon Llobard<sup>11</sup>.

Passaren els anys i Guillem de Torrella, que seguia administrant els béns de l'oncle i compartia l'estada entre l'hospici de Biniaraix, l'alqueria de *Murel* i la casa de Ciutat, establí el forn del carrer de Sant Jaume per cinc morabetins censals i el molí de Casa a Arnau Roig per vint morabetins, reconstruí i establí els tres molins de la Marjal i començà a establir alguns camps, rafals i terres de *Tanchar* i de *Murel* i alguns bocins de *Biniaraix* a diversos colons a canvi de rendes anuals en diner i en espècie.

<sup>9</sup> Incomprensiblement, el cronista Binimelis (1593, 80) afirma que Biniaraix "*en lengua arábiga se decía Benihathax Bernalge y era un rafal de Bernardo Celer de Tarragona que le dió el Rey con quatro jovasdas de tierra*". Tant Dameto (1840, 800) com Rullan (1875, 17) cometen el mateix error en copiar la cita de Binimelis. En realitat, el rafal Benialhax de quatre jovasdes que el rei cedí a Bernat Celer de Tarragona, estava situat en el terme de Petra (Binimelis: 1593, 19; Busquets: 1952, 727; i Soto: 1984, 67).

<sup>10</sup> ARM. Torrella. Armari 7, fardell 72. (5 idus maig 1240). No consten expressament els béns que constituïren aquesta desena part cedida a l'església, que probablement es detallaren a un acte posterior.

<sup>11</sup> Així es desprèn del capbreu dels béns realitzat anys després. ADG. Vestuari, número 40 (4 idus gener 1288).

Els establiments de Biniaraix afectaren per igual la part d'horta, la de vinya, la d'olivar i les garrigues i, fins i tot, les terres i els solars més acostats a les cases de l'alqueria. Com a conseqüència de l'establiment d'aquests solars sorgí un petit nucli de població, que és el precedent immediat del llogaret actual. Entre 1253 i 1263, Biniaraix tenia entre vint i trenta cases dotades d'una xarxa de clavagueram i nuclearitzades als voltants de l'alqueria, la plaça, l'era, els dos cellers i una o dues tafones, i disposava de quatre camins que la comunicaven amb la vila de Sóller i amb les alqueries de *Binibassí*, de *Fornalutx* i d'*Alofre*. En aquests anys, els esforços dels habitants es dirigien a la rompuda de noves terres en perjudici de la garriga i en benefici de la vinya i de l'olivar, que s'intentava ampliar a base d'empeltar nous ullastres<sup>12</sup>.

L'oncle-bisbe, que probablement mai no tornà a Mallorca, poc abans de morir volgué quantificar la donació que havia fet al seu nebot i, l'any 1243, en reconeixement de l'honor i en compensació d'aquelles vint "cavalleries" que li havia conferit, li imposà l'obligació de mantenir sempre a punt la sisena part d'un cavall armat i guarnit per defensar el regne de Mallorca<sup>13</sup>.

L'any 1259, Guillem de Torrella cedeix una part dels béns i de les rendes al seu fill Arnau, amb motiu de les noces d'aquest amb Bernada de Font, tal com ho havia estipulat amb el seu consogre, Arnau de Font, a les capitulacions matrimonials signades deu anys enrere, a principis d'abril del 1249<sup>14</sup>. Aquests béns i rendes, que corresponen a la part de l'heretat i legítima paterna i materna, estaven constituïts per una part de les cases del carrer de Sant Jaume de Ciutat, el forn de Sant Jaume el Vell i l'alqueria de *Tanchar*. Arnau de Torrella, segon senyor de *Tanchar*, probablement preferí viure a Ciutat abans que a Muro i, l'any 1264, establí el darrer tros que li quedava de l'alqueria de *Tanchar* a Pere de Padrina, amb les cases, colomers, vinyes i altres arbres per 2.200 sous d'entrada i a delme de pa, vi, oli, lli i cànem<sup>15</sup>.

Alguns anys després, Guillem de Torrella encara fa donació de l'alqueria de *Murel* i d'un rafal anomenat *Peníscola*, ambdós situats a Muro, al monestir de Santa Margarita de Ciutat<sup>16</sup>. Endemés, Guillem de

<sup>12</sup> Totes aquestes dades s'han extret del registre ARM. ECR-343, folis 49 a 93; i del ECR-344, foli 222.

<sup>13</sup> ADG. Vestuari, número 18; i ARM. Pergamins del Reial Patrimoni número 66 (5 nones juliol 1243). Desconeixem, a hores d'ara, el significat exacte de l'expressió "*la sisena part dun cavall armat*". Seguint les indicacions de Barceló (1980, 100), podria significar l'obligació de servir durant dos mesos cada any amb un cavall.

<sup>14</sup> ADG. Vestuari, número 22 (8 kalendes abril 1259); i ARM. ECR-343, foli 94 (15 kalendes gener 1264).

<sup>15</sup> ARM. ECR-343, foli 94 (15 kalendes gener 1264).

<sup>16</sup> ARM. Torrella. Armari 11, fardell 32 (4 idus juliol 1267). Cal suposar que es tracta d'una part d'aquesta alqueria. La donació fou confirmada per la Seu de Girona, com a senyor eminent, el 16 d'abril del 1269, imposant al monestir un censal de cinc

Torrella disposà el seu testament el 12 de juliol del 1267, i hi instituí un benefici eclesiàstic dotat amb dues lliures de cera que feia de cens un dels obradors del carrer de la Ferreria, més el delme, la tasca i altres drets senyorials de l'alqueria de *Guarrada* situada al pla de Catí.

El succeí el fill segon, igualment anomenat Guillem de Torrella, que fou l'hereu universal de la castellania de Creixell i del patrimoni que restava a Mallorca, i responsable directe de la prestació del servei feudal d'una sisena part d'un cavall armat a la Seu de Girona, tal com ho havia disposat el bisbe<sup>17</sup>.

### ***El segon Guillem de Torrella, també cavaller***

El segon senyor de les alqueries de *Biniaraix* i de *Murel*, també fou cavaller com el seu antecessor i es casà amb Alamanda Corró (?), que aportà en dot la respectable quantitat de sis-centes lliures mallorquines. Pel que fa a la gestió patrimonial, només sabem que continuà la pauta d'establiments iniciada pel seu pare a Biniaraix.

El 14 de juliol del 1285 féu testament<sup>18</sup>, mitjançant el qual llegà quatre-centes lliures perquè fossin repartides als pobres, assignà una quantitat consemblant al fill segon Guillemó, donzell, amb la condició que no les podia cobrar abans de complir els vint anys, i instituí com a hereu universal el fill major Arnau, ambdós menors d'edat, que quedaren sotmesos a la tutoria de sa mare Alamanda<sup>19</sup>. En el cas que morissin sense fills mascles legítims, el patrimoni havia de passar al germà del testador, el cavaller Arnau, al qual nomenà hereu substitut.

Segons l'estimació de béns feta trenta anys després a sol·licitud del rei, el patrimoni del cavaller Guillem de Torrella quan morí era equivalent a unes 7.765 lliures mallorquines, en les que hi estaven incloses les alqueries que administrava personalment a Sóller i a Muro, els censals que obtenia per les terres establertes i pel molí de Ciutat, l'alou de l'alqueria *Guarrada* del pla de Catí i els béns mobles i semovents<sup>20</sup>.

### ***Guillemó de Torrella, donzell***

La vida del donzell Guillemó de Torrella fou tocada d'infortuni. Quan sa mare Alamanda morí, quedà sota la tutela del seu parent Ramon

---

morabatins anuals per l'alqueria de *Morel* i una masmodina i el delme de tots els fruits pel rafal. La Seu es reservà la jurisdicció sobre aquests territoris i el lluïme de les transmissions futures. En compensació per aquesta confirmació, també li imposà un foriscapi de dos morabatins per cada vegada que s'elegís nova priora. ADG. Vestuari, número 35 (16 kalendes maig 1269).

<sup>17</sup> ARM. Torrella. Armari 11, fardell 32 (4 idus juliol 1267).

<sup>18</sup> ARM. Torrella. Armari 11, fardell 32; i ARM. LR-3, foli 190 (Pridie idus juliol 1285).

<sup>19</sup> ARM. AH-5014, foli 4 (13 kalendes abril 1289).

<sup>20</sup> Vegeu l'apèndix número 1.

Corró i, tot just fets els vint-i-cinc anys, fou acusat, jutjat i condemnat per homicidi, com a resultat del qual se li imposà una multa de sis-centes lliures que havia de pagar al fisc reial en dues vegades, la meitat per la Mare de Déu d'Agost i l'altra meitat per Nadal. Com que encara estava sotmès a tutoria i no havia cobrat la legítima paterna, Guillemó hagué de recórrer a un fiador que pagàs per ell la sanció. L'avalador resultà ésser Ferran Rodrigues, sogre del seu germà, qui acceptà fer-se càrrec de la multa solidàriament amb el seu gendre i pagà cinc-centes lliures al fisc sota la garantia del patrimoni íntegre de Guillemó, en la que estava inclosa la legítima pendent de cobrar<sup>21</sup>. El rei Sanxo, per la seva banda, li condonà les altres cent lliures.

El mateix monarca, el 13 d'agost del 1308, institueix una cavalleria en feu a favor seu, amb l'obligació de mantenir un cavall armat en defensa de l'Illa. La cavalleria estava dotada amb una renda de 500 sous reials de Mallorca, provisionalment pagadors pels Procuradors reials, que probablement ajudaren a alleugerir l'apurada situació financera del donzell<sup>22</sup>.

En el període comprès entre 1302 i 1312, Guillemó de Torrella es casà i engendrà una filla que tingué el nom d'Alamanda. Al poc temps el donzell morí i deixà com a hereva la filla pubilla, sota la tutoria de sa mare Beatriu. Als voltants del 1320, Alamanda es casarà amb Arnaldó de Santacília, donzell, que aleshores tenia 14 anys.

### ***Arnau de Torrella, cavaller de ventura***

La biografia d'Arnau de Torrella, tercer senyor de *Biniaraix* i de *Murel*, combina els trets essencials d'un autèntic protagonista de novel·les de cavalleria: cavaller de fortuna, soldat a sou, viatger incansable, es consagrà a l'ofici de la guerra i acabà notablement empobrit i entrampat.

Arnau fou armat cavaller abans d'arribar a la majoria d'edat i, a principis de l'any 1300, es comprometé per tres anys a servir personalment en la defensa del regne de Mallorca per compte d'una de les cavalleries que el comte d'Empúries estava obligat a mantenir. A canvi d'aquest servei rebria un salari anual de trenta lliures valencianes<sup>23</sup>.

Aproximadament per les mateixes dates, es casà amb Ramoneta, filla del cavaller Ferran Rodrigues, VIè. senyor de Sa Bastida de Bunyola, que aportà al matrimoni una dot de més de set-centes lliures mallorquines.

<sup>21</sup> A més de les 400 lliures de legítima, el patrimoni de Guillemó de Torrella consistia en una alqueria no identificada i els drets que li poguessin correspondre sobre Coanegra per part dels seus parents de Santa Maria. ARM. LR-3, foli 183 (Kalendes maig 1300); i ARM. LR-3, foli 182g (6 kalendes abril 1301).

<sup>22</sup> ARM. RP-25, foli 30; i ARM. Torrella. Armari 11, fardell 30. (Perpinyà, idibus agost 1308).

<sup>23</sup> ARM. Dalmau Morató M-1, foli 28g (19 kalendes febrer 1299).

L'exercici de la guerra i les normes de comportament milicià arrelaren fort en el cor del jove cavaller fins el punt que, en el quinquenni següent, adoptà la dràstica decisió de dedicar-se en cos i ànima a l'orde de cavalleria. Resolt a arribar fins a les darreres conseqüències, Arnau de Torrella malvengué els esclaus, el bestiar, les reserves d'oli i de vi i els béns mobles que tenia, i arrendà les cases majors, el celler i la tafona de l'alqueria de *Biniaraix* per aconseguir diner comptant i enrolar-se en les milícies cristianes, amb les quals combaté al costat del soldà Abbu-Sayd, rei del Marroc. Tanmateix, no tingué gaire sort. Afectat de greu malaltia, l'atzarosa vida del cavaller Arnau acabà al campament cristià de la ciutat marroquina de Fez el 29 de desembre de l'any 1312.

L'inventari dels béns de Fez, aixecat dos dies després al duar d'Ifraguèn, on estava l'alcaid major de les milícies catalanes i aragoneses, dóna una idea del tarannà aventurer del personatge<sup>24</sup>:

\* L'equipament de batalla consistia en un cavall negre, una sella de genet nova amb estreps daurats, una armadura composta de gramalla, cuirassa guarnida de fustany, gorgera i elm de ferro amb bavera, i un escut pintat amb les armes dels Torrella. Al davall de la gramalla hi portava una espatllera de sendat vermell i un capell jubat sota l'elm. Com a armes podia elegir entre dos rellons i tres tregassets. Cal esmentar que l'espatllera i una túnica estaven empenyorades a un jueu de Fez per deutes i que la cuirassa i la gorgera eren d'un amic mallorquí que les hi havia deixat quan decidí partir cap a Berberia.

\* Un se l'imagina soberg i altiu desfilant a un torneig o fent la cort a una dama habillat amb la millor vestimenta de cerimònies: una cota vermella llistada coberta de diaspre, un pellot de diaspre folrat de vermell i un serrell de seda i or. També usava un mantell blanc amb galons grocs folrat de púrpura i un barret de la mateixa tela; o bé una gonella vermella, una cota blava amb galons i un capell de sol folrat de seda vermella i groga.

\* La roba i el mobiliari de la casa que habitava a Fez eren més bé pobres i fàcilment transportables, com correspon a l'existència sempre itinerant d'un cavaller: un matalàs de fustany llistat i un travesser de plomes. una vànova blanca, un parell de llençols i una tovallola de bri llistada, dos cofres, una caixa de poc valor i dues taces de plata.

Arnau de Torrella morí sense descendència. Son pare, que havia previst un final semblant, havia disposat que en tals circumstàncies els béns d'Arnau revertissin a l'oncle Arnau, com ja s'ha dit. El cavaller de

<sup>24</sup> ARM. Torrella. Armari 11, fardell 32 (4 kalendes gener 1312). El document, en llatí, ha estat íntegrament transcrit a *B.S.A.L./34*, pàgina 54, per Marià Gual de Torrella. Hom calcula que Arnaldó de Torrella morí el 29 de desembre del 1312 en comptes del 1311, com assenyala aquest autor. A l'apèndix número 3 n'oferim la versió catalana i el valor obtingut en subhasta, així com els deutes que es pagaren. ARM. LR-3, foli 166g.

Fez no pogué respectar al peu de la lletra la darrera voluntat expressada pel seu pare perquè l'oncle Arnau ja era mort, però en respectà l'esperit quan designà successor testamentari el seu cosí germà Arnaldó, també present a Fez.

### ***Arnaldó de Torrella, donzell de Muro***

Per aquelles dates, Arnaldó de Torrella ja havia heretat de son pare les cases del carrer de Sant Jaume i les rendes que generaven els establiments de l'alqueria *Tanchar* i del forn del carrer de Sant Jaume.

Just després d'enterrar el seu cosí a Fez i fer l'inventari dels béns es traslladà precipitadament a Mallorca, s'apressà a prendre possessió de l'alqueria de Biniaraix<sup>25</sup> i tot seguit féu l'inventari dels béns, les rendes i la jurisdicció que el cosí tenia a l'illa, dels quals se n'apodera i en cedeix l'usdefruit a la vídua Ramona<sup>26</sup>. Aquests béns consistien en:

\* La castellania del castell de Creixell, que li havia llegat el seu avi Guillem.

\* La casa de l'alqueria de *Biniaraix*, a Sóller, amb celler i tafona, que estava arrendada, i les rendes de les terres establertes.

\* La casa i el celler de *Murel*, a Muro, ben aparellada de mobles i sortida de bestiar i aviram, i les rendes dels establiments de l'alqueria.

\* Els tres molins de la Marjal, vora l'Albufera de Muro.

\* L'hospici del carrer de Sant Jaume de Ciutat, ben parat de mobles i estris.

\* El molí de la síquia major, que continuava establert.

\* L'alqueria *Guarrada* del pla de Catí.

\* El *Camp de les Llebres*, situat a la parròquia de Santanyí.

\* Un obrador a la parròquia de Sant Jaume de Ciutat.

Així doncs, l'any 1313 es produeix la reunificació del feu que el bisbe de Girona havia atorgat a la família -i el comte d'Empúries i l'abat de Sant Feliu havien arrodonit-, i Arnaldó de Torrella s'erigeix en el castellà de Creixell i en el tercer senyor de *Tanchar* i quart de *Biniaraix* i de *Murel*.

No obstant això, quan Arnaldó pren possessió de l'heretat, el patrimoni del seu cosí havia quedat considerablement minvat i, el que és pitjor, completament hipotecat i carregat de deutes. L'estimació feta pels mateixos prohoms que havien avaluat anteriorment les propietats de Muro i de Sóller només els concedien ara un valor de 5.345 lliures, quantitat que suposava una disminució del 31 % respecte a trenta anys enrere<sup>27</sup>.

<sup>25</sup> ARM. Torrella. Armari 11, fardell 30 (Mallorca, 3 kalendes febrer 1312).

<sup>26</sup> ARM. Torrella. Armari 11, fardell 32. Mallorca, 4 nones febrer 1312).

<sup>27</sup> Vegeu l'apèndix número 1.



GENEALOGIA DEL CAVALLER GUILLEM DE TORRELLA [1229-1349]
 

---

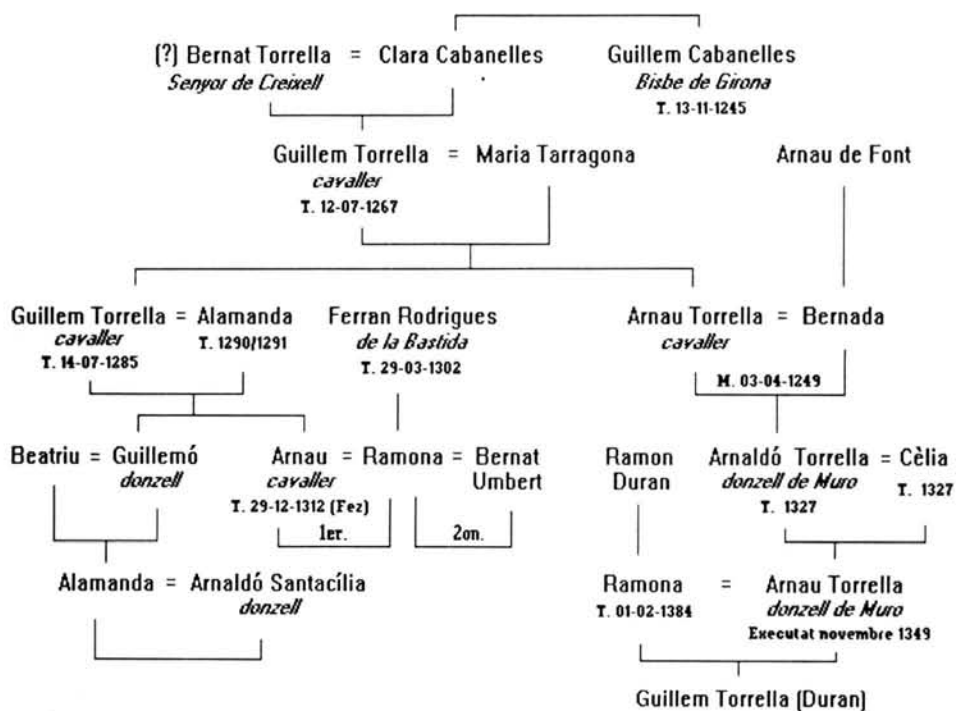
 =====

Tot just possessionat dels béns del seu cosí, Arnaldó de Torrella hagué de fer front a les demandes i plets dels creditors, sense que pogués comptar amb un sol diner dels béns inventariats a Fez i venuts en subhasta pública, que quedaren reduïts al no-res després d'haver pagat els salaris dels criats, la sepultura, les deixes, les penyores dels jueus, els albarans dels notaris i escrivans i la gran quantitat de deutes que deixà el cavaller Arnau.

\* La primera demanda que hagué d'afrontar el nou hereu fou presentada davant el rei per Berenguer Seguí, fill de l'alcaid de les milícies catalanes a Fez i company i amic del difunt, que pretenia l'alqueria de *Biniaraix* com a llegat testamentari que suposadament li havia fet aquell. Aquesta demanda explica les presses d'Arnaldó per prendre possessió de l'alqueria, i originà un llarg procés que es perllongà fins l'any 1317-1318 i acabà amb la ratificació de la propietat a favor del Torrella<sup>28</sup>.

\* A continuació, Arnaldó hagué de respondre al requeriment de Ramona, la vídua del seu cosí, tant per la dot com per l'escreix, per la part de la roba de la cambra nupcial que li pertanyia i pels altres drets i indemnitzacions que ascendien en total a 1.235 lliures.

\* Més endavant fou la seva neboda Alamanda, la filla de Guillemó de Torrella, qui li reclamà ni més ni menys que la legítima de l'avi comú Guillem de Torrella, mort l'any 1285, que fou taxada pels tribunals en dues-centes lliures pagadores anualment de 50 en 50 lliures el dia de Sant Pere i Sant Feliu<sup>29</sup>.

\* Finalment, Arnaldó hagué de pagar altres deutes per soldades, compra de roba i confecció de vestits, costes judicials, lluïsmes i despeses diverses per un muntant de 1.288 lliures 9 sous i 6 diners.

Després d'haver satisfet totes aquestes quantitats, que pujaven a quasi 2.500 lliures, quedaven encara deutes pendents per valor d'altres 1.285 lliures més 425 dobles d'or, entre les quals s'hi comptaven les quatre-centes lliures que el cavaller Guillem de Torrella, l'oncle d'Arnaldó, havia deixat en testament per als pobres. Calia afegir-hi també les cinc-centes lliures que havia de tornar als hereus del cavaller Ferran Rodrigues per la fiança de la sentència pel "*crimen omicidii*" dictada contra Guillemó de Torrella l'any 1300<sup>30</sup>.

De tot d'una, Arnaldó intenta capejar el temporal i fer front a les obligacions econòmiques del patrimoni que havia heretat, però ben aviat comprova que les càrregues són excessives i que els deutes pugen més que el valor de la propietat. Davant la certesa de la situació i la manca de liquidesa, decideix declarar insolvent l'heretat, que li és admesa pel rei Sanxo sense reserves. A partir d'aquell moment, Arnaldó de Torrella

<sup>28</sup> ARM. LR-3, foli 104 (16 kalendes agost 1313).

<sup>29</sup> ARM LR-3, foli 181 (14 kalendes octubre 1315).

<sup>30</sup> Vegeu l'apèndix número 2.

iniciarà un procés d'alienacions que no acabarà fins a la liquidació pràcticament total de l'heretat.

Primerament decideix vendre una de les cases de Ciutat i, tot seguit, ven dues-centes quarteres i dues barcelles de forment censal que l'heretat rebia dels emfiteutes de l'alqueria de *Murel*<sup>31</sup>; però finalment resol vendre íntegrament l'alqueria de *Biniaraix*. Per tal d'estalviar-se algun diner, Arnaldó de Torrella sol·licita l'exempció del lluïsmes que li pertocava satisfer al rei en reconeixement del domini directe<sup>32</sup>. El rei Sanxo, que havia iniciat una decidida política d'adquisicions patrimonials (Cateura: 1982), en un primer moment ordena als seus procuradors que facin ús del dret de fadiga i comprin l'alqueria pel mateix preu i amb les mateixes condicions que el comprador Jaume Avellà, a la vegada que concedeix a Arnaldó de Torrella la reducció de la quarta part de l'import del lluïsmes.

No content amb això, el rei mana als procuradors que deliberin i estudiïn la possibilitat de confiscar legalment l'alqueria de *Biniaraix*, els molins de l'Albufera de Muro i les dues-centes quarteres de forment censals de l'alqueria de *Murel* que havia venut, al·legant l'incompliment dels deures feudals als quals estaven obligats aquests béns. L'informe jurídic elaborat a l'empar del manament reial posa en evidència que, des de la concessió dels béns per part del bisbe Cabanelles, en cap moment no s'havia presentat la fadiga ni s'havia pagat el lluïsmes de les successives transmissions i establiments, ni tampoc no s'havia reconegut ni fet menció del feu i, en conseqüència, el rei podia demanar tots aquests drets senyorials i reclamar els endarreriatges i les indemnitzacions pertinents<sup>33</sup>.

A la vista de l'informe, el rei ordena paraitzar l'operació de compra-venda i entaula plet contra el senyor de *Biniaraix* i de *Murel*. Davant l'evidència dels fets, la solidesa de l'argumentació i la crítica situació econòmica que patia, Arnaldó de Torrella renuncia a litigar amb el rei i opta per arribar a una composició amb ell. La transacció amistosa se signa el 15 d'octubre del 1318 i conté els pactes següents<sup>34</sup>:

\* El rei admet i atorga a Arnaldó de Torrella i als seus predecessors que tenen i han tengut en feu les alqueries de *Biniaraix* i de *Murel*, amb les seves pertinences i jurisdicció, per les quals li ha de pagar el cens simbòlic d'un diner anual.

\* La fadiga i el lluïsmes de les alienacions futures que s'hi facin corresponen al rei.

\* Els emoluments que s'obtinguin de les vendes i dels establiments són dels Torrella.

<sup>31</sup> Les compraren el donzell Arbert de Cortada i els ciutadans Pere i Guillem Roig, germans. ARM. Bernat Carreres. C-5, foli 2.

<sup>32</sup> ARM. RP-25, foli 22 (Perpinyà, 10 kalendes maig 1318).

<sup>33</sup> ARM. RP-25, foli 21 (Perpinyà, 16 kalendes setembre 1318).

<sup>34</sup> ARM. ECR-346, foli 211 (18 kalendes novembre 1318). Vegeu l'apèndix número 4.

\* Es respectaran per a sempre els drets i els servicis feudals que es va reservar el bisbe de Girona.

En el mateix acte, Arnaldó de Torrella presta homenatge de boca i de mans al Lloctinent reial en reconeixement del feu i jura sobre els Evangelis que es comportarà com un vassall bo, legal i fidel al rei. Amb la signatura d'aquest acte quedava preservada la legalitat vigent i es reconeixia la supremacia del domini i de la jurisdicció reial sobre la dels Torrella.

Poc després es reprenen les negociacions que el rei havia interromput unilateralment i, el darrer dia d'octubre, Arnaldó de Torrella ven al rei Sanxo l'alqueria de *Biniaraix* "*cum eiusdem terminis, pertinentiis, jurisdictionibus, censibus, agrariis et aliis terre meritibus et redditibus*" per 3.300 lliures mallorquines, de les quals cal descomptar-ne tres-centes vint-i-cinc pel lluïisme<sup>35</sup>.

Amb aquesta venda es tanca el breu període senyorial de la història de Biniaraix. En endavant, l'alqueria i les rendes que proporcionava quedaren integrades en el patrimoni reial i a lliure disposició del rei i dels seus successors.

Exceptuant la castellania de Creixell, la resta del patrimoni heretat per Arnaldó de Torrella del seu cosí Arnau quedà notablement minvat. En canvi, els béns i les rendes que Arnaldó havia rebut directament del seu pare -les cases i el forn del carrer de Sant Jaume de Ciutat i l'alqueria *Tanchar* de Muro- mai no resultaren afectats per la fallida del patrimoni del cavaller mort a Fez. El conjunt del patrimoni era tingut en feu de la Seu de Girona i obligat a la prestació del sisè d'un cavall armat, i també en feu del Rei i sotmès al pagament del cens anual d'un diner, al pagament del lluïisme i a la presentació de deu dies de fadiga.

Arnaldó esdevé donzell i s'estableix amb la seva esposa Cèlia a l'alqueria de *Murel* de Muro, de la qual en següiren cedint bocins en emfiteusi. L'any 1322 venen als germans Guillem i Pere Roig, ciutadans, altres onze gallines i quatre sous censals que reben dels emfiteutes d'aquesta alqueria<sup>35 bis</sup>. Amb aquests censos i les altres 200 quarteres i dues barcelles que havien comprat anteriorment, els germans Roig i Asbert Cortada constitueixen *l'alou* que més endavant s'anomenarà *den Gaubert Roig*.

Als voltants de l'any 1327 Arnaldó disposa el seu testament, mitjançant el qual institueix una capellania a l'altar de Sant Ciprià de l'església parroquial<sup>36</sup>. L'any següent els dos cònjuges ja eren morts, i el seu pubill Arnau quedà sota la tutela del curador Ramon Duran.

<sup>35</sup> ARM. RP-2035, foli 57g (3 kalendes novembre 1318); i ARM. RP-25, foli 23 (Perpinyà, 3 nones novembre 1318). Citat per Barceló (1983, 144).

<sup>35 bis</sup> ARM. Notaris. C-5, f.1. Pridie kalendes octubre 1322.

<sup>36</sup> ARM. T-387, foli 7g; i M-78, foli 58g.

### ***Arnau de Torrella, donzell, inculpat de lesa magestat***

Arribant a la majoria d'edat, Arnau de Torrella assoleix l'estatus de donzell i es casa amb Ramona Duran, la filla del seu tutor. La parella segueix conrant i habitant l'alqueria de *Murel* fins que, l'any 1341, la cedeixen a dos amitgers reservant-se una cambra i el colomer.

El donzell Arnau heretà l'esperit venturer del seu avantpassat el cavaller Arnau, però tengué la desgràcia d'eleger el bàndol del perdedor. Enrolat a l'exèrcit de Jaume III que lluità per recuperar el regne de Mallorca, Arnau de Torrella combaté al costat del seu rei a la batalla de Lluçmajor del 28 d'octubre del 1349 i sobrevisqué a la lluita però caigué presoner, i a principis de novembre fou condemnat a mort i ajusticiat pel crim de lesa magestat. Un mes després de la batalla, la Procuració Reial donava l'ordre de vendre els béns i les rendes que foren de l'inculpat<sup>36 bis</sup> i, seguint aquesta ordre, l'alqueria de *Murel* i els censos emfitèutics que generava foren venuts a l'encant públic i adjudicats l'any 1350 al donzell Pere de Tornamira per cent-vuitanta lliures.

La vídua Ramona i el seu fill Guillem, que adoptà el llinatge de son avi Ramon Duran, continuaren vivint de les rendes del patrimoni matern. En morir Ramona l'any 1384, en edat molt avançada, ordena que el seu patrimoni sia venut i convertit en rendes en diner i en espècies; les rendes les llega als futurs néts a parts iguals, i mana que els interessos siguin aplicats al manteniment del fill i a obres pies en remissió dels seus pecats i del seu marit.

La resta dels rèdits i dels béns que foren d'Arnau de Torrella, amb la jurisdicció inherent, constituïren la *Cavalleria de Tanchar* que l'any 1365 estava en poder del donzell Joan Onís. A principis del segle XV aquesta Cavalleria era de Pere de Buadella, donzell, que l'any 1420 la vené a mossèn Ramon Safortesa, dins la família del qual romangué fins el segle XIX.

### **La Cavalleria Sacosta o de Gaubert Roig**

El set de febrer del 1319, tres mesos després de l'adquisició de *Biniaraix*, el rei Sanxo institueix una nova Cavalleria en feu, sota l'obligació de mantenir un cavall i un cavaller permanentment armats i aparellats per defensar el regne de Mallorca. El primer titular d'aquesta Cavalleria serà l'escuder reial Guillem Sacosta<sup>37</sup>, que la rebé en satisfacció

<sup>36 bis</sup> ARM. Notaris. M-80, f.100 (27/11/1329)

<sup>37</sup> "Servicials e escuders són aquells qui són deputats a servei curiós i polític, així com és servir al senyor en taula e acompanyar-lo per lla on va. Aquests deuen esser tenguts ben vestits, e en terres en que s'usen portar armes van detras de llurs senyors ab armes. Aquests comunament se lloguen, ells e llur servei, per cert preu e a cert temps ab aquell ab qui estan, e el llur servei és apellat per llogater". Citat per López (1987, 23).

dels "*pluribus gratis serviciis que tu fecisti nobis, tam in officio illustris regine Marie, consorte nostre carissime, quam in nostro officio, et facis continue ac facias in futurum*". La Cavalleria simplement fou dotada amb una renda anual de trenta-cinc lliures. Per pagar-les se li assignaren cinc censos emfitèutics procedents d'altres tants establiments parcials de l'alqueria de *Biniaraix* fets pels senyors de Torrella, i el rei es reservà el domini directe i els lluïsmes i foriscapis resultants de les vendes o alienacions que es fessin en endavant. Guillem Sacosta, agraït, es declarà vassall del rei, prometé tenir sempre aparellat "*unum equitem et unum equm armatum bonum et acceptabilem*", li féu homenatge de boca i de mans i li prestà jurament de fidelitat personalment al castell reial de Perpinyà<sup>38</sup>.

Guillem Sacosta constatà ben aviat que la renda assignada pel rei Sanxo era insuficient per mantenir l'estatus i el servei que se li exigia i, l'any 1327, recorre al rei Jaume III per sol·licitar-li un augment. El rei s'assessorà amb les persones que foren presents en el moment de la infeudació i, el 18 de març d'aquell any, resol incrementar-li el rèdit amb altres quinze lliures anuals, en compliment de la promesa feta pel rei Sanxo i en reconeixement dels "*grata servicia que dicto domino regi bone memorie et nobis ac inclito domino Philipo de Maiorica, nostro patruo et tutori, impendisti ac impendis continue*". Jaume III no li assignà aquest augment sobre uns ingressos concrets, sinó que manà als Procuradors reials que el pagassin "*de redditibus, exitibus et perventibus nostris Civitate et regni Maioricarum*"<sup>39</sup>; és a dir, de les rendes generals del regne. En el mateix acte de concessió de l'augment, Guillem Sacosta referma el contracte de vassallatge amb el rei.

La Cavalleria ja no romangué gaire temps en mans de Guillem Sacosta, perquè a la *mostra* dels cavalls armats que fou convocada pel darrer dissabte de maig de l'any 1332 hi constava com a titular el donzell de Ciutat Guillem Arnau d'Illa<sup>40</sup> qui, el 19 de novembre del mateix any, l'adquireix en propietat per cinc-centes lliures<sup>41</sup>.

El 28 d'abril del 1337, Guillem Arnau d'Illa revengué la Cavalleria al jurisperit ciutadà Andreu des Valers per la mateixa quantitat<sup>42</sup>.

<sup>38</sup> ARM. ERC-1145, foli 72 (Perpinyà, 7 idus febrer 1318). El document ha estat transcrit íntegrament per Jaime de Oleza y España a *B.S.A.L./30*, pàgina 431, amb nombrosíssims errors que el fan pràcticament inservible i, per tant, el reproduïm a l'apèndix número 5. La concessió del feu fou notificada el mateix dia als Procuradors Reials a Mallorca Miquel Rotlan i Bernat de Brull. ARM. RP-25, foli 23.

<sup>39</sup> ARM. ERC-1145, foli 73 (Perpinyà, 15 kalendes abril 1327). La concessió de l'augment fou notificada el mateix dia als Procuradors Reials Miquel Rotlan i Pere Roig. ARM. RP-25, foli 61.

<sup>40</sup> ARM. Llibre de Suplicacions, Guiatges i Licències de 1331 a 37, foli 29 (9 kalendes juny 1332). El document ha estat íntegrament publicat a *B.S.A.L./26*, 734-739, pàgina 7.

<sup>41</sup> ARM. ECR-360, foli 147g (13 kalendes desembre 1332).

<sup>42</sup> ARM. ECR-444, foli 247 (4 kalendes maig 1337).

La Cavalleria encara canviarà de mans dues vegades més abans d'acabar el segle. Andreu des Valers va fer fallida i els seus béns foren venuts en subhasta per la cúria del batle de Ciutat l'any 1353. El patrimoni del comprador, Simó des Valers, parent de l'anterior, acabà subhastat de la mateixa manera que el del seu homònim i, el 7 d'octubre del 1388, la Cavalleria passà a mans del ciutadà Gaubert Roig i es mantengué dins la seva família durant més d'un segle<sup>43</sup>.

## Conclusions

En aquest treball s'han analitzat dos tipus de feus força diferents, tant per l'origen com per la data de creació, per la naturalesa, per les atribucions de què estaven dotats i, fins i tot, per l'evolució de cadascun.

1.- En el cas de Guillem de Torrella es tracta d'una donació d'origen nobiliari feta l'any 1232 a favor d'un membre de la pròpia família a canvi de la prestació d'un servei militar simbòlic, que estava lligada a un territori dispers i a d'altres béns immobles i censals clarament especificats a la carta de concessió, que l'assimilen al tipus de *cavalleria territorial menor* estudiada per Montaner (1986, 45).

En el cas de Guillem Sacosta, en canvi, es tracta d'una institució de caràcter reial escripturada l'any 1318 a favor d'un funcionari, a canvi de la prestació d'un servei consemblant, que no estava lligada directament a un territori sinó a una percepció econòmica relativament reduïda i posteriorment ampliada, procedent de determinades exaccions agrícoles i fiscals de titularitat reial.

2.- Guillem de Torrella detentava els béns en feu del bisbe de Girona i aquest en feu del rei. Es tracta d'una subinfeudació sotmesa al reconeixement del domini directe i a la prestació d'homenatge i de jurament de fidelitat, a capbreuació, a servei d'un sisè de cavall armat per compte del bisbe i, també, al reconeixement del feu per part del rei.

Guillem Sacosta, al contrari, rep la Cavalleria directament del rei, que és l'únic feudatari al qual ha de prestar homenatge i fidelitat i servir amb un cavall armat.

3.- Guillem de Torrella gaudia de jurisdicció civil sobre els seus territoris: cobrava censos reservatius en diner i en espècies -gallines-, recaptava delmes i tasques sobre el pa, el vi, l'oli, el lli, el cànem, la palla i les altres fruites -deduïda la part que corresponia a l'església-, exercia la fadiga a trenta dies, nomenava les tutories, atorgava els permisos d'obres i autoritzava tots els sub-establiments i les vendes que es formalitzaven, en cobrava els lluïsmes i en salvava els seus drets, tal com ho feien els altres magnats.

---

<sup>43</sup> ARM. ERC-1145, foli 72 (17 març 1353 i 07/10/1388).

Guillem Sacosta, per contra, no posseïa cap tipus de jurisdicció.

4.- Ni el bisbe de Girona, ni després d'ell la Seu, mai no obligaren els Torrella a reconèixer el domini directe del feu i, no obstant això, per negligència en aquest requisit li fou confiscada pel rei l'alqueria de *Biniaraix* i posteriorment retornada. En aquest cas, el rei fa ús d'un terme jurídic plenament feudal com és el trencament del *contracte de vassallatge* per consumir la incautació. A l'acte de confirmació de l'alqueria a Arnaldó de Torrella, els jurisperits en cap moment no posen en dubte la seva jurisdicció sobre aquell territori -que explícitament li reconeixen- sinó l'omissió del reconeixement del feu i del domini major del rei, i la negligència en la satisfacció dels drets que per aquest motiu li corresponien (fadiga, lluïisme i d'altres).

5.- La família Torrella administrà directament el seu patrimoni, sense funcionaris ni responsables administratius i amb l'ajut de mà d'obra esclava i assalariada, unificant així el domini útil i el directe. A mesura que la fretura econòmica ho feia necessari, començà a cedir una part dels territoris i a establir-los en emfiteusi, reservant-se'n sempre el domini directe i la jurisdicció. No obstant això, la mala gestió del titular i les nombroses càrregues que gravaren la propietat de forma successiva -censos, llegats, obres pies, dots- acabaren per desmembrar una part important dels béns familiars, com és la venda al rei de l'alqueria de *Biniaraix*, inclosos el domini directe i la jurisdicció. Tal com ocorregué amb Gastó de Bearn, el comte d'Empúries i d'altres magnats que participaren en la Conquesta de Mallorca, els Torrella de *Biniaraix*, de *Tanchar* i de *Murel* acabaren pràcticament arruïnats a la tercera generació.

6.- El feu de Guillem de Torrella es transmet per via hereditària als descendents del primer titular, que és un dels pocs participants en la Conquesta que romangué a l'Illa. Aquest feu, territorial i ciutadà, entra dins la categoria d'aquells que comptaven amb una vivenda a Ciutat i amb uns ingressos que inicialment havien de permetre-li la subsistència (Cateura: 1986, 84). Hi primava més la propietat territorial que l'econòmica i, en aquest sentit, era més feudal. Per això tal vegada es senti més propi i es consideri més unit a la família, que intentarà retenir-lo per tots els mitjans tal com palesa el testament de Guillem de l'any 1285 i el del cavaller Arnau del 1312, així com els plets que manté Arnaldó contra la seva cosina i contra els altres creditors de l'heretat.

La Cavalleria Sacosta es transmet per via hereditària, però també és venuda íntegrament a individus de la classe ciutadana -jurisperits, donzells- i fins i tot embargada per deutes i revenuda en subhasta pública. Pel fet de no gaudir de territori, era considerada pel propi detentador com un simple servei remunerat que es transmetia sense contemplacions.

7.- El tret bàsic que uneix ambdós feus és l'obligació de mantenir determinats *cavalls armats* en qualitat de servei militar -encara que per



compte de persones distintes i desigual en forces- per defensar el regne de Mallorca, tal com es feia a d'altres indrets de la Corona d'Aragó.

8.- Els *cavalls armats* tenien l'obligació de córrer *mostra* per verificar la perfecta conservació dels cavalls, de les armes i dels arnesos, cada vegada que el Lloctinent general ho exigís.

El sisè de cavall armat és de suposar que significa prestar el servei durant dos mesos cada any, però no es té constància que Guillem de Torrella mai acomplís aquest requisit.

En canvi, a la primera mostra documentada, l'any 1332, hi concorre el cavaller Guillem Arnau d'Illa per compte de la Procuració Reial i com a titular de la Cavalleria de Guillem Sacosta<sup>44</sup>. Es difícil d'acceptar el motiu adduït per Pedro Montaner per justificar l'absència d'aquesta Cavalleria a la mostra del 1344 i, per tant, resta en l'aire la incògnita d'aquesta omissió<sup>45</sup>. La mostra del primer terç del segle XVI la passa Miquel Miralles, l'hereu de Gaubert Roig<sup>46</sup>.

## REFERÈNCIES BIBLIOGRÀFIQUES

ALOMAR, G./ROSSELLO, R. 1989: *Historia de Muro*. Muro, 4 toms.

BARCELÓ CRESPI, M. 1980: "Algunes anotacions sobre el sistema defensiu de Mallorca: els Cavalls Armats", a *Mayurqa*/19: 97-111. Palma.

- 1983: "Promoción del área rural de Mallorca: Adquisiciones territoriales de Jaime II", a *XI Congreso della Corona d'Aragona*: 131-146. Palermo.

BINIMELIS, J. 1593: *Nueva historia de la isla de Mallorca y de otras islas a ella adyacentes*. Palma, 4 toms.

BUSQUETS MULET, J. 1952: "El código latinoarábigo del repartimiento de Mallorca (parte latina)", a *B.S.A.L./30*: 708-758. Palma.

CATEURA BENNASSER, P. 1982: "Mallorca y la política patrimonial de la monarquía (siglo XIII y la primera mitad del siglo XIV)".- *Estudis Baleàrics*/6: 79-130. Palma.

- 1986: "Los caballeros en la repoblación señorial de Mallorca", a *IV Jornades d'Estudis Històrics Locals*: 83-89. Palma.

DAMETO, J.; MUT, V.; i ALEMANY, J. 1840: *Historia general del Reino de Mallorca escrita por los cronistas (...) corregida y aumentada con*

<sup>44</sup> El contingut d'aquesta mostra fou transcrit per Ramis d'Ayreflor (1935, 7).

<sup>45</sup> La mostra del 1344 fou transcrita per Vich/Muntaner (1945, 193). Montaner (1986, 50) afirma que la Cavalleria Sacosta era lliure de la prestació del cavall armat -i, per tant, exempt de presentar-se a la mostra-, perquè havia suplert el servei pel pagament de 35 lliures deduïbles dels drets dominicals que percebés de la baronia. La documentació que s'aporta al present treball demostra que no fou així i, en conseqüència, caldrà buscar uns altres motius que justifiquin l'absència de Guillem Sacosta a aquesta demostració.

<sup>46</sup> Aquesta mostra fou transcrita per Barceló (1980, 104).

*abundantes notas y documentos y continuada hasta nuestros dias por el D. D. Miguel Moragues, pbro., y D. Joaquín M<sup>a</sup> Bover (...)*. Palma, 3 vols.

LE-SENNE, A. 1981: *Canamunt i Canavall*. Palma.

LOPEZ BONET, J.F. 1987: "Les relacions de servei al segle XIII mallorquí", a *B.S.A.L./43*: 15-43. Palma.

- 1989: "Dominis seculars, patrimoni eclesiàstic i rendes decimals a la Mallorca cristiana", *Mayurqa/22*: 353-366. Palma.

MARQUES PLANAGUMA, J.M. 1990: "El vestuari de la Seu de Girona i l'illa de Mallorca", a *XIII Congrés d'Història de la Corona d'Aragó*. Palma, 3 vols.

MONTANER, P. 1986: "Les cavalleries mallorquines (segles XIII-XVIII)", a *Terra, treball i propietat. Classes agràries i règim senyorial als Països Catalans*: 42-65. Barcelona.

MONTANER, P.; i LE-SENNE, A. 1978: "Aproximación al estudio de la formación de la clase noble en Mallorca: El patrimonio de los Formiguera durante el siglo XVII", a *Trabajos de Geografía/34*: 55-85. Palma.

NEGRE PASTELL, P. 1966: "Documentos relacionados con Mallorca, otorgados por personalidades de tierras gerundenses", a *Estudios Gerundenses/18*: 213-260. Girona.

QUADRADO, J.M. 1958: *Historia de la conquista de Mallorca*. Palma, 2 vols.

RAMIS D'AYREFLOR, J. 1935: "Estament Militar i Prohoms amb honors de cavallers de Mallorca de mitjan segle XIV (1332-1362)", a *B.S.A.L./26*: 3-9. Palma.

RIERA, J.J. 1988: "Documentos de los reyes de Mallorca expedidos en el sur de Francia: 1309-1323", *Mémoires de la Société Archéologique de Montpellier/16*: 125-133. Montpellier.

RULLAN MIR, J. 1875: *Historia de Sóller y sus relaciones con la general de Mallorca*. Palma, 2 vols.

SALVA, J. 1975: "Fundación del Reino de Mallorca", a *Historia de Mallorca coordinada per J. Mascaró*, Tom II: 110-140. Palma.

SANTAMARIA ARANDEZ, A. 1981: "En torno a la evolución del modelo de sociedad en el Reino de Mallorca", a *Estudis Baleàrics/3*: 3-197. Palma.

SOTO COMPANY, R. 1979: "Quan Mallorca era Mayurqa", a *L'Avenç/16*: 25-33. Barcelona.

- 1984: "*Còdex Català*" del *Llibre del Repartiment de Mallorca*. Palma.

- 1986: "Alguns casos de gestió 'colonial' feudal a la Mallorca del segle XIII". Barcelona.

VICH, J.; i MUNTANER, J. 1945: "*Documenta Regni Majoricarum. (Miscelánea 1229-1349)*". Palma.

### *Apèndix Documental*

1.- *Valoració i plus-vàlua dels béns immobles i dels censals que el cavaller Arnau de Torrella tenia a Ciutat de Mallorca, a Sóller i a Muro.*

ARM LR-3 f.205 i 155

Data dels documents: 13/03/1316 i 17/03/1316

Data de registre: 8 kalendes abril 1315 (25/03/1316)

“Al honrat senyer en Berenguer de Sent Johan cavaller e lochtinent de Malorca per lo senyor Rey, en G. Poquet batle en Muro per lo metex senyor Rey, reverencia e deguda honor. Fem vos saber senyer que vim vostra letra en la qual nos manavets que nos aguessen IIII prohomens dassi los quals nos reebut sagrament deils deguessen estimar tots los bens e possessions les quals Narnau Torrela avia assi com muri. E encara aqueils los quals eil avia alienats so es saber quant podien lavors valer, e axi aqueils que avia alienats com aqueils que jaqui, ne ara que poden valer. E axi senyer fem vos saber que nos vista la letra volem complir vostre manament aguem IIII prohomens als quals fem fer sagrament que be e leyalment estimassen tots los dits bens axi com vos senyer manats en la dita letra, los quals prohomens son so es a saber en Bn. Mestre en P. Beilvehi e en G. Mulet e en Jacme Gerones los quals dits prohomens an haut conseil entre eils meteys e regonagudes totes les dites coses e ahuda deliberacio en totes les coses dassus dites primerament estimaren tots los sitis quel dit A. Torrela avia en la parroquia de Muro e los quals li romangueren per en G. Torrela pare seu so es saber a valor de LV milia sols.

Item estimaren los dits prohomens tot so quel dit A. Torela a venuts e alienats dels dits sitis e la menys valensa so es saber a valor de XVI milia sols.

Item estimaren tots los bens mobles los quals romangueren al dit A. Torrela pare seu so es saber a valor XV milia sols.

Item estimaren tots los bens mobles los quals romangueren com lo dit A. Torrela muri so es saber a valor de IIII milia sols.

Data a Muro XIII jorns a la exida de mars anno dni. M CCC XV”.

“Al honrat en Berenguer de Sent Johan cavaler e lochtinent del molt alt e poderos senyor Rey en Malorca de mi, en P. Safont, batle en Soller per lo dit metex senyor Rey, saluts e tota honor. Sapiats senyer que reebem letra vostra e apelats IIII homens dignes de fe de assi e reebut sagrament deils que be e leyalment estimassen los bens los quals Narnau Torrela sa enrera avia assi com muri, e aqueils que eil avia alienats so es quant podien lavors valer los dits bens axi aqueils que avia alienats com aqueils que jaqui, ne ara que poden valer, segons que en la vostra letra damunt dita se contenia avem trobat ensercat de tot asso ab los dits IIII prohomens diligentment per les entrades e preus dasso quel dit A. Torrela stabli e tasques que vene e altres alienacions munten CXIX lli. Item de menys valensa C lli. Item movent e aviey dos catius e una cativa e bous e tot altre movent axi de vaxela de vi com doli com tot altre movent que no ni romas gens com ana a Fes CL lli. E valia com muri lo dit A. segons estimacio dels dits prohomens per so com lavores encara era trencat e no tornat lolivar per la tempestat LX milia sols. E val vuy LXV milia sols com lo dit olivar es tornat e melorat; saul empero que fos franch alou axi com era en temps del dit A. qui mort es, e que non fos res estat establitz per aquest A. Torrella qui viu es vuy. Axi senyer vos certificam quels dits prohomens ho an estimat segons lur saber e lur veritat sagrament fet axi com dit es. Si altre senyer vos plau manats ho. Data apud Soller XVI kalendes aprilis anno Dni. M CCC XV. Son los IIII prohomens en P. Vilalonga, Bn. Parato, Bn. Mosqueroles e en P. Masdella”.

“Aquesta es la estimacio ho la taxacio la qual fo feta per en G. de Termens e per en P. Barber dels censals ques seguexen

Primerament extimaren II morabetins los quals Naris Calafat fa per unes cases les quals tenia per en G. Torrela cavaler sa enrera les quals son en la jurisdiccio del bisbe

- de Jerona en feu honrrat a rao de VIII llibres per morabeti muntan 16 L.  
 Item II morabetins que fa en P. des Pont a aquela rao mateixa 16 L.  
 Item I morabeti que va na Dousa Gavarrera a aquela rao mateixa, 8 L.  
 Item mig morabeti que fa en Bn. Tepiador, 4 L.  
 Item mig morabeti que fa en G. Guardia a aquella rao mateixa, 4 L.  
 Item extimaren una masrudina que fa na Maria Ferrera sots la dita juredicio, 5 L.  
 Item I masrudina que fa en P. Ferrer, 5 L.  
 Item I masrudina que fa en Martorell, 5 L.  
 Item mige masrudina que fa en Simon des Pii, 2 L. 10 s.  
 Item II llibres de cera que fa en Simo Demar a rao de II s. la libra, 4 L.  
 Item extimaren lalou del muli qui es en la cequia de la Ciutat, 25 L.  
 Item extimaren lalou de la alqueria den Serra qui es al prat, 20 L.  
 Item extimaren lo seler ans de la hobra crestianescha en feu honrrat, 80 L.

*2.- Pagaments fets per Arnaldó de Torrella com a hereu del seu oncle, el cavaller Arnau de Torrella, i deutes de l'heretat encara pendents de pagar.*

ARM LR-3 f.156

La relació no està datada. Es degué redactar el mes de març del 1316.

- "Hec sunt soluciones quas Arnaldonus de Turricella fecit racione hereditatis Arnaldi de Turricella q<sup>o</sup> cuius ipse est heres in quan hereditatem capite cum beneficio inventarii.  
 Primo Petro de Vallibus et hoc constat per librum curie baiulo Maioricarum, 50 L.  
 Item Bernardo de Rivosicco et constat per dictam curiam de XVII L. VI s. VIII et de residuo per instrumentum, 30 L.  
 Item Micheli de Perabisbe racione solidate et constat per dictam curiam de III L. II s. VI et de residuo prestitit juramentum dictus Arnaldus, 4 L.  
 Item Francisco de Sancto Donato et constat per dictam curiam, 54 L.  
 Item domine Raymunde ut constat per sentenciam, 100 L.  
 Item Guillermo de Villatorrata et constat de CLXXX L. per curiam baiuli et de residuo per curiam vicarii, 225 L.  
 Item Bartholomeo Pagani ut constat per instrumentum publicum, 8 L.  
 Item Arnaldo de Berga ut constat per librum Michelis Rotlandi, 30 L. 16 s.  
 Item Guillermo de Vallebona ut constat per instrumentum, 11 L.  
 Item domine Raymunde usori Arnaldi de Turricella q<sup>o</sup> racione sui sponsalicii et augmenti et aliorum ut constat per instrumentum, 955 L.  
 Item Berengario Guayta curritori curie et quia vendidit quoddam hospicium dicti Arnaldi per curritoris, 1 L.  
 Item baiulus per auctoritate prestanda ipsi vendicioni, 8 s.  
 Item Jacme Avellani racione laudimii dicti hospicii, 21 L. 13 s.  
 Item eidem racione census ipsius hospicii et constat per dictam curiam baiuli, 4 L.  
 Item Arnaldo Sarovira clerico et constat per instrumenta publica, 50 L.  
 Item soluit domine Raymunde racione goyde et constat per instrumentum, 150 L.  
 Item Raymundo de Fonte et probatur per testium cum cambio, 180 L.  
 Item Bartholomeo Martorelli et constat per instrumentum, 15 L.  
 Item Petro de Invidio ut constat per instrumentum cessionis, 250 L.  
 Item Bernardo Sescola ut constat per capudbreve draperii, 6 L. 2 s. 6 d.  
 Item Aleya domicelle seu tradidit ei pannos eas valentes ut dicta Aleydis juravit ad sancta Dei evangelia, 5 L.  
 Item constat per quamdam literam testimonialem domini Episcopi de Marrocs manumisoris dicti Arnaldi de Turricella q<sup>o</sup> quod ipse ut manumisior suus soluit apud Marrocs de bonis ipsius Arnaldi inter diversos creditores ipsius Arnaldi in summa LXXXI

duplis IX bisancios et VI denarios ex una parte et ex alia LXXVI besancios et VII denarios, que litera est in dorso sigillata sigillo proprio ipsius domini Episcopi.

Item soluit Maymo Peris baiulo domini Episcopi Barchinone racione laudimius cuiusdam alquerie sue proprie quam vendidit ad requisicionem Guillermi de Villatorrada cui dictus Arnaldus q<sup>o</sup> tenebatur in CCXXV libras ut constat per librum curie vicarii et per confesionem ipsius Guillermi, 42 L. 10 s.

Item dixit dictus Arnaldus quod ipse soluit in causis de quibus vult stare cognicioni domini Arnaldi Traverii, 300 L.”.

“Hec sunt debita in quibus Arnaldi de Turricella tener seu est obligatus racione hereditatis Arnaldi de Turricella q<sup>o</sup>

Primo tenetur Petro de Invidio cui dictus Arnaldi debebat X milia solidis cum instrumento et dictus Petrus fecit dicto Arnaldono cessionis de CCL L. et dictus Arnaldus ei instrumentum debitus de aliis CCL, ut constat per instrumenta in 250 L.

Item Petro de Vallibus ut constat per instrumentum domini Arnaldi Traverii, 138 L. 10 s.

Item domine Raymunde predicte ut constat per sentenciam dicti domini Arnaldi Traverii, que sibi restant ad solvendum de illis CXXX L. quibus condampnavit dictum Arnaldonum in 30 L.

Item Petro Carbonelli cum instrumento in 250 L.

Item Bertrando Dalbero scutifero cum instrumento publico in 20 L.

Item Ruquino de la Roca cum instrumento publico 34 L.

Item est obligatus dictus Arnaldus quas debet dare pauperibus Jesu Christi ut in testamento Guillermi Turricella avunculi sui constat in 400 L.

Item tenetur Putxo Brunel cum instrumento publico in CXXVI duplis.

Item eidem cum alio instrumento in CXII duplis.

Item cum alio instrumento eidem in et de dictis debitis habet tenetur hostagia et inde fecit homagium CLXXXVII duplis.

Item domino Regi ut constat per instrumenta in 150 L.

Item Guillermo de Ulmis ut constat per instrumentum in 12 L.

*3.- Relació dels béns venuts a Fez i dels deutes pagats de l'heretat del cavaller Arnau de Torrella, mort en aquella ciutat el 29 de desembre del 1312, que fou tramesa a Mallorca a instància del jutge Berenguer de Sant Joan per fra Francesc, bisbe del Marroc, legat papal per a tota l'Àfrica, i marmessor del difunt.*

ARM LR-3 f.166g

L'inventari és del 31/12/1312. La relació remesa pel bisbe arribà a Mallorca el 12/10/1317.

“Aguestes son les coses que trobam e venem den Torrella

Primerament I caval quis vene per 36 dobles.

Item una vanova ques vene per 28 besants.

Item un pelot e gonela de cuberta dipre vermela ques vene per 4 dobles 5.

Item un elm e bavera ques vene per 1 dobla.

Item un pareyl de lansols ques veneren per 13 besants.

Item I xirrell de seda e dor ques vene per 2 dobles e miga.

Item una tassa dargent qui pesava V unsses e ques vene per 3 dobles.

Item una tovayola listada ques vene per un besant.

Item I cot de pres blau ab frens e ab sendat ques vene per 3 dobles.

Item una almalafa ques vene per 10 besants 5 diners.

Item I capel darmar ques vene per 2 besants 1 diner.

Item una caxa ques vene per 8 besants.  
 Item II cofres ques veneren per 3 dobles.  
 Item I travasser ques vene per 10 besants 2 diners.  
 Item I matalas ques vene per 18 besants.  
 Item I tragasset ques vene per 5 diners.  
 Item II tragassets ques veneren per 13 diners.  
 Item I irola ques vene per 8 diners.  
 Item I tassa que pesava III unses ques vene per 2 dobles.  
 Item una sela ques vene per 7 dobles.  
 Item I mantel blanc ab fras e ab sendat ques vene per 7 dobles e mige.  
 Item unes spatleres de sendat ques veneren per 2 dobles e quarta.  
 Item una gramayla e palot de diaspe folrat de sendat ques vene per 22 dobles”.

“Asso es so que a donat e pagat lo senyor bisbe per A. Torrella

Primerament an Bn. Trigues que presta an A. Torrela an sa malaltia, 5 besants e 2 diners.

Item an P. Ros per custures de ponos (?), 4 besants.

Item an Barthomeu Riba que li presta 10 sols de Malorques muntan 4 besants 5 diners.

Item an G. des Pug per II meses que li servi, 2 dobles.

Item a Tomas Gandell per II meses que li servi, 2 dobles.

Item a Diego Peres per II meses que li servi, 2 dobles.

Item an Bng. Gras per II mesos que li servi, 2 dobles.

Item an Barthomeu Corto per II meses que li servi, 2 dobles.

Item an A. de Matas, les quals li devia A. Torrella, 10 dobles.

Item a G. Moles los quals li devia A. Torrella, 12 besants.

Item an Carbonell les quals presta alio ferenda, 2 dobles.

Item a un juheu que tenia penyora I mentel blau ab fres e ab sendat, 7 dobles 6.

Item I juheu que tenia penyora les spatleres folrades de sandat, 2 dobles e quarta.

Item an Johan Ferrer sartre per custures, 6 besants.

Item al scriva per scriure totes aquestes coses e per cobrar los diners, 3 besants.

Item al senyor bisbe que li deya an Torrella en son testament, 4 dobles 4 besants.

Item an R. Safont per diner quen Torrella li devia, 36 dobles.

Item donam A. Franc juehu corredor per corredures del caval e de la sela e de les spatleres que fa per tot XLV dobles, 9 besants.

Item a X clergues que foren aspoliar, 10 besants.

Item a IX clergues que cantaren misses, 9 besants.

Item an Michel de Piera per una spada e uns sperons quell avia venut, 3 dobles e miga.

Item a la ecclesia (?) per la sepultura den Torrella, 5 dobles.

Item an Francesch Vidal per servi que fou an Torrella, 1 dobla.

Item an Golmes per corredures, 9 besants.

E tot lo sobre pus reebe Arnaldo Torrella axi com a areu”.

#### 4.- *Transacció amistosa entre el rei Sanxo i Arnaldó de Torrella sobre les alqueries de Biniaraix i de Murel, tengudes en feu per aquest.*

ARM ECR-346 f.211

18 kalendes novembre 1318 (15/10/1318)

“Noverint universi cum questão seu controversia verteretur seu verterere (debentur inter) illustrissimi domini Sancii Dei gracia regis Maioricarum, comitis Rossilonis et Ceritanie ex una parte, et Arnaldonum de Turricella, domicellum, heredem universalem Arnaldi de Turricella, qm, cum beneficio inventarii ex altera, racione alquerie de

Beniaraix, que est in terminis de Soyler, et racione etiam alquerie de Murello, que est in terminis de Muro. Et quas predictas alquerias dictus Arnaldonus de Turricella jure substitutionis facte per Guillermmum de Turricella, qm, avunculum suum, tenet et possidet; quasquidem alquerias dictus Procurator intendebat petere tanquam comissas dicto domino regi pro eo et dicte alquerie simil cum multis aliis possessionibus constitutis sub feudo quod episcopus Gerunde tenet in insula Maiorice pro dicto domino rege, fuerunt collate et donate per dictum Guillermmum, olim episcopus Gerunde, Guillermo de Turricella, qm, nepoti suo, sub servicio viginti cavalleriarum causam deffensione insule Maiorice, et pro cessu tempore per eundem dominum episcopum predictum servicium fuit redactum ad servicium sexte partis unius equi armati, nullo laudimio vel alio jure seu dominio sibi vel domino regi predicto, sub cuius feudo dicte alquerie cum suis terminis tenentur, retentis, set eundem Guillermmum et suos successores, ad quos predictae alquerie et alia pro tempore pervenirent vendicione, obligacione vel alia qualibet alienacione ab omni laudemio et servicio liberando, pro ut hec et alia in instrumentis dictarum concessionum latius continentur. Et juxta dictas concessiones et donaciones dicte alquerie cum eorum terminis fuerint translate in dictum Arnaldonum de Turricella causa substitutionis predictae, nulla presentata fatica dicto domini regi nec suis, nec dato laudimio, nec ulla facta mencione in dictis instrumentis concessionum de dicto dominio rege, nec de feudo eiusdem. Et propter hoc, dictus Procurator, nomine quo supra, intenderet suam petitionem agere contra dictum Arnaldonum de Turricella et dictas alquerias cum fructibus inde perceptis a tempore citra dictarum concessionum et donacionum legitime vendicare. Predictus Arnaldonus (...) subire judicem cum dicto domino rege nec litigare cum eo, supplicavit eidem domino regi que admitteret ipsum ad componendum et transhigendum super questione predicta. Quiquidem dominus rex, ad humilem supplicacionem dicti Arnaldoni de Turricella, concessit que de dicta questione fieret sequens compositio: videlicet que dictus Arnaldonus et sui successores ab inde in antea teneant pro dicto domino rege et suis successoribus perpetuo predictas alquerias de Beniaraix et de Murello, cum earum terminis et pertinenciis et jurediccionibus, quas ibi habet ad feudum et d census unius denarius solvendi (...) perpetuo eidem domini regi (...) Maioricarum, et inde faciant homagium dicto domino regi et suis semper in (perpetuum) et que de omnibus alienacionibus que per dictum Arnaldonum vel suos fient de cetero de predictis alqueriis seu aliqua ipsarum, et terris et possessionibus earumdem, dictus dominus rex et sui habeant inde laudimium seu foriscapium ad suam mercedem et voluntatem. De stabilimentis, vero, que per dictum Arnaldonum vel suos fient de possessionibus dictarum alqueriarum et de vendicionibus etiam possessionum que pro ipso Arnaldono tenentur et in futurum tenebuntur in terminis dictarum alqueriarum, dictus Arnaldonus de Turricella et sui hbeant inde laudimium seu foriscapium consuetum. Et in predictis dictus Arnaldonus vel sui non proclament alium dominum nisi dictum dominum regem et suos. Liceatque ei et suis elapsis decem diebus ex quo in dicto domino rege vel suis faticati fuerit, predicta vendere et alienare quicumque voluerit personis tamen licitis, salvo tamen semper jure, censu, dominio et fatica et jure feudali dicti domini rege et suorum, juxta modum et formam prescriptam. Et salvo et reservato in predictis jure et servicio Gerunde episcopus per dictum dominum episcopum, antecessorem suum, qm, retento in predictis, pro ut in cartis inde factis continetur, et salvo jure aliorum si quod habent in predictis, que omnia sint et remaneant in feudum dicti domini rege et suorum sine alie res feudi predicti. Ad hec nos, Michael Rotlandi et Petrus Figuera, Procuratores predicti, hec laudamus et firmamus ut supra fiat. Viceversa ego, dictus Arnaldonus de Turricella, ut supra fiat, etc. Et in recognitionem dicti feudi facio inde de presenti homagium et fidelitatem dicto domino regi et Berengario de Sancto Justo, militi et locum tenenti dicti domini rege in Maioricarum, nomine et vice dicti domini regi recipienti ore et manibus comendatum, et juro per Deum et eius sancta quatuor Evangelia per me corporaliter tacta que per dicto feudo semper erimus fideliter et legales dicto domino regi et suis pro ut bonus et fidele vassallus debet et tenetur domino suo. Et per hiis et tamen obligo dicto domino regi et suis et vobis dictis Procuratoribus, nomine eius recipientibus, me ipsum et dictum feudum cum omnibus melioramentis que in eo fient.

Testes Bernardus Orceti, Guillemus (...), (...) Gil, in presencia quorum firmavit dictus Arnaldonus 18 kalendes november anno predicto”.

5.- *Còpia de la concessió d'una Cavalleria feta pel rei Sanxo a Guillem Sacosta per 35 lliures anuals, a canvi del manteniment d'un cavall armat.*

ARM ERC-1145 f.72

Perpinyà, 7 idus febrer 1318 (07/02/1319)

Còpia del 7 idus setembre 1319 (07/09/1319)

“VII idus setembris anno a Nativitate Domini M CCC XVIII”.

“Hoc est translatum fideliter sumptum a quodam publico instrumento cum sigillo cere albe appendicis in corda siricis illustrissimi domini Sancii recolende memorie olim Maioricarum regis, comitis Rossilionis et Ceritanie ac domini Montispesulani roborato ut per signum sculpicilium ? et literas prima facie apperebat tenorem qui sequitur contententem”.

“Noverint universi quod Nos Sancius Dei gracia rex Maioricarum, comes Rossilionis et Ceritanie et dominus Montispesulani, attendentes pluribus gratis serviciis que tu dilectus scutifer nostro Guillemus Sacosta domicellus fecisti nobis, tam in officio illustris regine Marie, consorte nostre carissima, quam in nostro officio et facis continue ac facies domino dante in futurum, gratis et ex certa sciencia damus tibi et tuis perpetuo in feudum et feudi beneficium ad servicium unius equi armati pro tuicione et defensione nostri et nostrorum et regni nostri Maioricarum triginta et quinque libras monete Maioricarum minorum rendales quolibet anno perpetuo, videlicet illas triginta libras rendales quas tenetur facere seu prestare quolibet anno Petrus Bosquer, et illam unam libram quam tenetur facere seu prestare quolibet anno Guillemus Barcelo, et illos octo solidos quas tenetur facere seu prestare quolibet anno Jacobus Alou, et illos octo solidos et sex denarios rendales quos quolibet anno tenetur facere seu prestare Guillemus Boxisa, item tres libras et tres solidos et sex denarios rendales quos quolibet anno tenetur facere seu prestare Franciscus Frontera; que peccunie quantitatis superius expresate continent in universo triginta et quinque libras rendales quolibet anno et recipiuntur in honore nostro de Beniarax, in valle de Soller. Retinemus tamen nobis et nostris perpetuo directa dominia, laudimia et foriscapia in predictis triginta et quinque libras quas tibi presencialiter infeudamus, et in et super prediis et bonis quibus recipiuntur quotiens vendatur vel impignoretur in totum vel in partem, in quorum omnium testimonium et fidem presenti carte nostrum jusimus appendi sigillum. Ego igitur Guillemus Çacosta, domicellus, acceptans a vobis super illustri Domino meo rege Maioricarum beneficium feudi predicti sub dicto servicio unius equi armati, promito vobis quod ego et mei pro dicto feudo tenebimus unum equitem et unum equum armatum bonum et acceptabilem ad vestrum et vestrorum servicium et subsidium in tuicione et defensione regni Maioricarum; et pro dicto feudo erimus semper ego et mei vobis et vestris fideles vassalli in omnibus et per omnia, obligando et astringendo ad hec me et meos et dictum feudum, et insuper pro hiis facio vobis homagium ore et manibus et presto vobis sacramentum fidelitatis per Deum tactis a me corporaliter sacrosanctis quatuor Dei Evangeliiis. Acta fuerunt hec et laudata in castro regio Perpiniani septimo idus februarii anno Domini M CCC XVIII”.

“Ego Laurencius Plasensa, scriptor prefati Domini nostri regis, ipsius mandato hanc cartam scribi feci et clausi meo publico signo”.



**Abstracts:**

L'autor pretén aprofundir en la polèmica oberta als voltants de l'existència o no a Mallorca d'una classe senyorial feudalitzant i autòctona que tengué el seu origen en el repartiment de l'Illa després de la conquesta de mans dels musulmans assolida per la host de Jaume I.

Després d'estudiar el procés històric que seguí el feu territorial de Guillem de Torrella des de la creació l'any 1232 fins a la segregació d'una part de les terres l'any 1318 per incautació reial, així com el neixement i posterior evolució de la cavalleria que instituí el Rei Sanç a partir de les rendes procedents d'aquestes terres, l'autor estableix una comparació entre els dos feus, tant pel que fa a les obligacions feudals com a la forma de transmissió, a les prerrogatives jurisdiccionals i a l'administració econòmica.

The autor intends to go deeply into the open controversy about the existence or non-existence in Majorca of a feudalizing and autochthonous aristocratical class which originated in the distribution of the island after the conquest of the Moslems achieved by Jaume I's army.

After having studied the historical process which followed Guillem de Torrella's territorial fief since its creation in 1232 until the segregation of a part of the land in 1318 by royal confiscation as well as the beginning and subsequent evolution of the cavarly which was instituted by the King Sanç from the rents proceeding from that land, the autor establishes a comparison between the two fiefs, both for what concerns feudal obligations and the form of transfer, as well as the jurisdictional privileges and the economical management.

## Contribució a la història musical de Mallorca (segles XIV–XVIII)

ANTONI GILI I FERRER

No és el meu objectiu l'estudi complet del fet musical de Mallorca. El present treball és una modesta aportació a la encara no enllestida història de la música a Mallorca. Les dades aportades són disperses i difícils de localitzar que un altre historiador podrà coordinar amb altres capítols de la història general de la música a Mallorca.

Además de l'Arxiu Capitular, Arxiu Diocesà de Mallorca i de l'Arxiu Municipal de Palma de Mallorca, les notes són preses, bàsicament, a l'Arxiu del Regne de Mallorca dins la Secció de Protocols.

Els notaris consultats sumen 28. Per ordre d'aparició a l'article són els següents: Guillem Salvà, Dalmau Morató, Francesc Milià, Damià Mulet, Joan Roca, Bernat Perera, Pere Perpinyà, Joan i Ramon Lull, Jeroni Carles, Miquel Roig, Antoni Carles, Tomàs Mercer, Antoni Joan Pasqual, Jeroni Prats, Guillem Carreres, Miquel Prats, Bernat Llaneres, Joan Baptista Rodríguez, Joanot Cases, Miquel Mulet, Bartomeu Parets, Jaume Cerdó, Pere Puigserver, Jordi Barceló, Pere Joan Tomàs, Bonaventura Rotger i Valentí Ferrers.

- 
- 22-I-1328.- Berenguer Forques, trompeta. (ACM-nº 14. 556 s/f.)
- 12-IX-1328.- Pere Joan i Guillem Joan, de Valldemossa, Jaume Mestre, Arnau Geronès, de Valldemossa, Antoni Figuera i Guillem d'Organyà, d'Artà, tots trompetes, i Guillem Garau de Valldemossa, tamborer. (ACM-nº 14. 556 s/f.)
- 21-I-1371.- Gil de Soteres, corredor de la Cort Reial, qui toca la trompeta, Joan Argencir, Bernat March, Bernat Alegre, Pere Mersol i Bernat Badós, tots joglars, que el dit jorn feren crida pels llocs acostumats dins la Ciutat de Mallorca que tot hom i tota persona devia mostrar llurs cartes a dita Cort pel capbreuament que novellament es fa a Mallorca per ordenació i manament del Senyor Rei. (ARM-RP-nº 3444 f. 79).

- 1390.- Bernat March, tabaler, Bernat Alegre, cornemusa, Arnau Salet, xaramella, Guillem Ramon i Joan Serras, trompetes, i Pere Badia que cridant pels llocs acostumats de la Ciutat de Mallorca la pau que novellament és estada feta entre el Senyor Rei i el Comú de Génova. (ARM-RP-nº 3816 f. 43)
- 2-IX-1402.- Joan de Maiol, organer. (ARM-Prot-S-5 f. 38).
- 7-V-1412.- Joan Maiol, àlias Pellicer, mestre d'orgues, de la Ciutat de Mallorca, ordena procurador Jaume Fortuny, conrador de l'illa de Mallorca, per a cobrar els diners a ell deguts. (ARM-Prot-M-2 f. 110v.).
- 6-XI-1469.- Ramon Palau, mestre de construir orgues, ciutadà de Mallorca (ARM-Prot-S-10, f. 96).
- 8-IV-1472.- Diego, organista castellà. (ARM-Prot-M-258 f. 60v.).
- 6-X-1490.- Joan Fageda, clerga, Francí Sanç, mercader de Mallorca, i Bartomeu Esquiats, oriund del regne de Sicília, fan capítols de venda sobre un instrument músic, anomenat clavicort, del dit Joan Fageda, per preu de 40 lliures. (ARM-Prot-M-269 f. 52).
- 3-IX-1499.- Jaume Febrer, organer, nomena procurador. (ARM-Prot-M-272).
- 13-V-1500.- Jaume Febrer, organer de Mallorca, ordena procurador Miquel Nadal. (ARM-Prot-M-705 f. 42v.).
- 19-V-1506.- Julià de Jussar, mestre de cant, habitador de Mallorca, deu dues lliures i deu sous per la compra de dues quarteres de forment. (ARM-Prot-R-773 f. 83).
- 23-XI-1512.- Antonina, vídua de Joan Mestre, arper, habitador de Mallorca, ara esposa de Rafael Picornell de la parròquia d'Esporles del lloc de Banyalbufar. (ARM-Prot-P-495 f. 18).
- 23-XI-1513.- Antoni Cardell, àlias Quint, trompador de festa. (ARM-Prot-P-518 f. 87v.).
- 29-VIII-1514.-Els jurats de Manacor concedeixen tocar els orgues al prevere Bartomeu Rexax, per tres anys, pel preu de tres lliures anuals. (ARM-Prot-LL-32 f. 15).
- 7-V-1526.- Gaspar Roig, de Blanes, domiciliat a Palamós, sobre l'orgue de Sant Nicolau. (ARM-Prot-C-311 s/f.).
- 24-IV-1527.- Francina Febrera, vídua de Mestre Jaume Febrer, organer de Mallorca, confessa i reconeix haver rebut del Magnífic Vicenç Navarro, originari del Regne de Sicília, ara resident a Mallorca, dotze lliures. (ARM-Prot-R-1013 f. 60).
- 6-IX-1528.- Isabel, esposa del mercader Joan Thomàs, fa testament. Deixa deu lliures a l'obra dels orgues de l'església de Sant Francesc que de nou s'han de fer o reparar. (ARM-Prot-P-516 f. 36-37).
- 11-VI-1539.- Gaspar Roig, organista, confessa haver rebut 386 ducats d'or del reverend Martí Burguera, provincial dels conventuals de

la província d'Aragó i del reverend Fra Pere Canals, guardià del convent de Mallorca, per la factura dels orgues. (ARM-Prot-C-302 f. 118).

- 9-IV-1543.- Fra Joan Girard, custos, Fra Ramon Calaf, guardià del monestir de Sant Francesc de la Ciutat de Mallorca i altres frares passen comptes amb Mestre Gaspar Roig, organista, haguda raó de les llenyes, cuiros, taules i altres coses necessàries per dues manxes. Els frares han de pagar 34 lliures i 7 sous. (ARM-Prot-C-302 f. 170).
- 10-VII-1543.- Fra Ramon Calaf, guardià, Fra Joan Girard, custos, Fra Joan Fuxà, Fra Nicolau Lobas, mestre de novicis, Fra Miquel Matheu, Antoni Garcia, Jaume Savalls, Fra Salvador Claret, Fra Miquel Angel, Fra Cosme Abram, Fra Nicolau Sard, Fra Miquel Mut, Fra Pere Carbó, Fra Guillem Garau, Fra Miquel Blanch, tots conventuals del monestir de Sant Francesc i professors, per a pagar i satisfer a l'honorable Antoni del Vinyo, mercader, habitant a la Ciutat de Mallorca, 50 lliures, moneda de Mallorca, en les quals estan obligats, segons promesa feta a favor de Gaspar Roig, organista, a compliment de tots els doblers a ell deguts per la fàbrica dels orgues, venen al discret Jeroni Girard, notari, 4 lliures, moneda de Mallorca, censals que de nou imposen sobre tots els seus béns i alous i, senyaladament, sobre l'alou que tenen sobre les cases que posseeix Cristòfol Saguals a la Plaça del Pa. (ARM-Prot-C-302 f. 175).
- 24-V-1544.- Gaspar Roig, organista, promet al Rd. Fra Pere Rausich, Abat de la Real, d'avui fins a la festa de Sant Bernat pròxima, entregar l'orgue perfet i sonant dins l'església. Ha confessat haver rebut 10 diners. (ARM-Prot-C-302 f. 199).
- 26-VI-1545.- Francesc de Vilalonga, donzell de Mallorca, Joanot Garcia, ciutadà, Jeroni Milià, doctor en ambdós drets, Bartomeu Saguals, mercader, i Pere Riera, apotecari de Mallorca, obrers de l'església de Santa Eulàlia, i Gaspar Roig, organer de la Ciutat de Mallorca, arriben a concòrdia sobre la reparació dels orgues de la sobredita església. (ARM-Prot-M-862 f. 115).
- 30-VIII-1545.-Els obrers de Santa Eulàlia han promès els orgues de l'església al venerable Pere Pasqual, prevere, beneficiat. (ARM-Prot-M-863 f. 131-132).
- 12-II-1546.-Els obrers de Santa Eulàlia i el prevere Bernat Vilar fan avenença sobre tocar l'orgue a la mateixa església. (ARM-Prot-M-863 f. 13v.).
- 8-XII-1554.-Bartomeu Ripoll, prevere, prior de l'església de la Verge Maria de Lluc de la parròquia d'Escorca, i Gaspar Roig, organista, de la Ciutat de Mallorca, fan els pertinents pactes

sobre el dia 2 de febrer pròxim vinent i el prior pagarà solament el port. Per conservar l'orgue, per espai de 5 anys, li donaran una quartera de xeixa cada any. Preu de 120 lliures, moneda de Mallorca, que pagaran distintes persones, entre elles, Pere Bordils d'Albarca: 66 lliures. (ARM-Prot-M-867 f. 138v.).

- 30-I-1566.- Pau Villalonga, prevere i beneficiat a la seu de Mallorca, constitueix procurador Nadal Comes per haver les quantitats de diners a ell degudes a la parròquia de Binissalem en ocasió dels cinsos del dit benefici. (ARM-Prot-P-595 f. 29).
- I-IV-1569.- Pau Villalonga, prevere, beneficiat a la seu de Mallorca i a la vila de Ciutadella de l'illa de Menorca, mestre de Capella de la seu, constitueix procurador el venerable Miquel Terrassa, prevere, resident a l'església de Ciutadella i beneficiat, per raó del seu benefici. (ARM-Prot-P-593 f. 29).
- 4-XI-1570.- Salvador Llaneres, músic de la Ciutat de Càller. (ARM-Prot-C-377 s/f.).
- 3-I-1571.- Pau de Villalonga, prevere i beneficiat de l'església de la seu de Mallorca, constitueix procurador mestre Antoni Mir, teixidor de lli, de la vila de Binissalem. (ARM-Prot-P-593 f. 526).
- 8-I-1572.- Esteve Serra, arpanista o sonador d'arpa. (ARM-Prot-L1-37 f. 130).
- 27-I-1573.- Pau Villalonga, prevere, primatxer i beneficiat a la seu de Mallorca i en la vila de Ciutadella de l'illa de Menorca, ordena procurador l'honorable Miquel Saura, resident a la dita vila, per raó del benefici que hi posseeix. (ARM-Prot-F-591 f. lv.).
- 21-III-1579.- Bernat Muntanyola, mariner, constitueix procurador el venerable Pau Villalonga, prevere, beneficiat a la seu de Mallorca i mestre major de la Capella de la dita església. (ARM-Prot-P-594 f. 314).
- 22-III-1579.- Pau Villalonga, prevere, beneficiat a la seu de Mallorca i mestre de Capella de la dita església, substitueix procurador seu el venerable Pere Llompart, prevere i beneficiat a la seu i a la vila d'Inca. (ARM-Prot-P-593 f. 202).
- 27-V-1581.- Joanot Socies, diaca, obtinent el benefici a la seu de Mallorca, fundat pel servei de tocar els orgues, últimament posseït pel discret Joan Gaspar Roig, clerga, constitueix procurador Mn. Llorenç Estelrich, prevere, per a obtenir qualsevol quantitat de diners per raó dels censos del dit benefici. (ARM-Prot-P-597 f. 21).
- 23-IX-1585.- Júlia Augustina, filla de l'honorable Miquel Torrents, músic de Mallorca, difunt. (ARM-Prot-P-585 f. 74v.).

- 9-II-1587.- Joana, vídua de Joan Sirer, mestre cant. (ARM-Prot-P-588 f. 124).
- 26-XI-1593.- Jaume Borràs, músic de la Ciutat de Mallorca, es casa amb Caterina Totxa. (ARM-Prot.-R-336 f. 605).
- 3-XII-1593.-Manuscrit de Pau Villalonga en què rep tres lliures netes de despeses disposades per Mn. Antoni per la caritat de la música del dia de Sant Jaume de l'església del Castell. Les rep del discret Mn. Gabriel Torrelló, notari, dipositari de la Cort Eclesiàstica. (ADM-Depòsit 1565-1647).
- 29-III-1596.- Esteve Serra, músic d'arpa de Mallorca, i esposa Francina. (ARM-Prot-C-512 f. 45).
- 26-XI-1602.- Mateu Cifre, torner i músic de la seu. (ARM-Prot-1262 f. 154).
- 12-I-1605.- Antoni Beltran, organista de la seu. (ARM-AH-1069 s/f.).
- 23-XII-1605.- Mn. Antoni Vicent, mestre de cant de la Capella de la seu. (ARM-AH-1069 s/f.).
- 1623.-Pere Saragossa, organista del Castell. (ARM-AH-1073 s/f.).
- 3-IV-1632.- Mn. Sebastià Carrió, prevere, beneficiat a la seu i primatxer. (ARM-Prot-F-750 f. 397).
- 12-VI-1639.- Honorable Mateu Cifre, mestre de la música de la seu. (ARM-Prot-C-823 f. 347).
- 23-II-1653.- Fra Vicenç Pizà de l'orde de Sant Domingo cobra cent lliures per l'orgue que fa pel convent de Jesús. (ARM-AH-C-996).
- 12-X-1656.- Antoni Barrera, prevere, un dels músics de la seu. (ARM-AH-1592).
- 17-XII-1658.- Magí Fiol, prevere i mestre de capella de la seu ha rebut de la Confraria de Nostra Senyora de Concepció de Sant Francesc 8 lliures per la música de la festa de Concepció: ofici, vespres i processó. Més ha rebut per les xeremies que sonaren a la matinada de la festa, una lliura. (ARM-C-1592).
- 13-XII-1662.- Rafael Moncada, músic de xeremia, ha rebut de la Confraria de Nostra Senyora de Concepció 20 sous per haver sonat les xeremies a la matinada de la festa. (Id.Id.Id.).
- 10-V-1666.- Constitució de la Capella de Música de Santa Eulàlia: Miquel Martí és el mestre de capella.
- Mn. Magí Fiol és el mestre de la Capella de la seu, Mateu Cifre, el corneta, Joan Gelabert, el trompeta, i Rafael Moncada, el flauta de la mateixa Capella. (ARM-Prot-F-1017 f. 94-107).
- 23-IV-1672.- Magí Fiol, Mestre de Capella de la seu, rep 15 lliures per la música i xeremies per la festivitat de Santa Cecília de l'any 1672. (ARM-AH-4177 s/f.).
- 16-V-1672.- Joan Massanet, prevere, músic de la Capella de la Música de la seu de Mallorca, volent anar-se'n del Regne de Mallorca,

- nomena procurador Mn. Miquel Martí, prevere i beneficiat de Santa Eulàlia. (ARM-Prot-F-1019 f. 59).
- 14-I-1679.- Magí Fiol, prevere, rep 12 lliures per la música per la festa de Nostra Senyora de Concepció de Sant Francesc: completes, ofici, processó i vespres. (ARM-C-1588).
- 9-II-1683.- Magí Fiol, prevere, beneficiat i Mestre de Capella de la seu, fa testament. (ARM-Prot-P-1102 f. 84).
- 10-X-1683.- Joan Carrió, prevere i receptor de la Música de la seu, rep 11 lliures per la festa de Nostra Senyora de Concepció de Sant Francesc. (ARM-C-1588).
- 10-X-1685.- Pau Noguera, receptor de la Capella de la seu, rep 11 lliures. (Id.Id.Id.).
- 20-XIII-1685.-Mn. Jaume Mir, prevere i Mestre de Capella de l'Hospital General i de la Universitat del Regne de Mallorca, fa testament. (ARM-Prot-B-768 f. 124).
- 12-IV-1690.- Pau Noguera, músic de la Capella de la seu de Mallorca. té el càrrec i ofici de cobrador de les músiques de dita capella, elegit per Mn. Magí Fiol, prevere i Mestre de la mateixa. (ARM-Prot-F-1026 f.75).
- 9-II-1698.- Mn. Magí Fiol, prevere, beneficiat i Mestre de Capella de la seu, torna fer testament. Deixa els dos orgues petits que té, dins l'Almoïna, a la Capella de la música amb la condició que el Mestre de Capella prenga tot allò que amb els dits orgues es guanyarà, cada any, i els músics tenguin la seva part. Deixa tots els papers de música al Molt II-le. i Molt Rd. Capítol. (ARM-Prot-P-1102 f. 110). Morí el 17 de febrer de 1698.
- 22-II-1698.- Inventari dels béns i heretat de Mn. Magí Fiol, prevere i Mestre de la Música: Un violí vell. Una citra i una guitarra. Un retaulet de Santa Cecília. (ARM-Prot-P-1103 f. 189v.)
- 11-III-1698.- Encant dels béns de Mn. Magí Fiol: Dues floreres amb vasa deurada al Sr. Joan Martí, prevere i Mestre de Capella. Una adjudicada al Rd. Joan Martí, prevere i Mestre de Capella, pel preu de 3 lliures. Un violí, al mateix. Un quadre de Santa Cecília, al mateix. Una casulla negra, al Sr. Sebastià Pieres, prevere. Una guitarra, al majordom de la Misericòrdia, per una lliura, dos sous i set diners. (Id.Id.Id. f. 200).
- 12-X-1702.- Gabriel Pujol, del regne de Catalunya, músic del Papa. (ARM-Prot-T-795 f. 43).
- 14-XI-1704.- Damià i Sebastià Caimari, germans, fusters i organers, confessen haver rebut de Fra Gabriel Ramis, prevere, procurador del Convent del Socors, certa quantitat per la fàbrica dels orgues de la mateixa església. (ARM-Prot-T-795 f. 137).



- 10-VII-1706.- Gabriel Cursach, músic. (ARM-Prot-R-683 s/f.).
- 24-VII-1706.- Mor Gabriel Mora, músic de la música nova. Havia fet testament en presència del Sr. Joaquim Maiol, Mestre de Capella de la música nova. (ADM-I/75-D/3 f. 25).
- 19-XI-1717.- Rafel Vallès, prevere, beneficiat a l'església parroquial de Santa Creu i Mestre de Capella de la música nova, Pere Francesc Truiols, prevere, Bartomeu Crespí, clerga, beneficiat a l'església parroquial de la vila de Binissalem, Francesc Estade, Antoni Gelabert, Antoni Estrader, Jaume Colom, Pere Joan Coll, Antoni Cifre, Pere Joan Bennasser, Francesc Bas, Pere Antoni Cabanelles, Josep Soler, Antoni Mercer, Onofre Ferrer, Joan Lladó, Antoni Pons, Pere Muntaner, Jaume Terrassa, Bartomeu Mir i Gabriel Oliver, tots músics de la música nova, en atenció d'haver-se ocasionat molts inconvenients a la seva música, i haver-se deixat de cantar en ella alguns músics, per efecte d'obtenir altra conveniència, i altres inconvenients de quedar-se la música sense mestre, juntament amb els músics de la seu, han determinat fer una nova societat i concòrdia, per la conservació de la seva música. (ARM-Prot-T-797 f. 88).
- 30-IV-1718.- Joan Palou, natural de Sóller, s'associa a la música nova (Id.Id.Id. f. 5).
- 4-IV-1736.- Pere Sanxo, receptor de la capella de la Confraria de Santa Cecília, fundada en el Palau Reial, rep 10 lliures. (ARM-C-1588).
- 1737.- Pere Sanxo, receptor de la Música Vella, olim de la seu, rep 10 lliures. (Id.Id.Id.).
- 3-IX-1737.- Onofre Ferrer, músic, i esposa Maria Llorenç. (ARM-Prot-T-798 f. 107).
- 30-I-1750.- Guillem Albertí, músic de la Capella de Música de la seu. fill de Ramon Albertí, també músic contrabaix de la mateixa capella, i de Francina Carbonell, fa testament. (ARM-Prot-T-579 f. 253).
- 17-I-1756.- Obra pia de Miquel Rodríguez, músic de la Reial Capella de Santa Anna. (ARM-C-1431).
- 22-XI-1772.- "Dia de Santa Cecília, s'uniren les dues músiques que abans hi havia, la una es deia la Música Nova de la Seu que residia a la seu i era la millor i l'altra es deia la Música Vella que no tenia assentament i anava divagant per la Ciutat i lesdues es duien *puntillo* sobre les músiques, així de morts com de festes i altres a qui en podia trobar més i en el dit dia dels dos cossos o companyies es feu un sol còs que assiteix per tot". (Noticiario Nadal. Can Mulet d'Algaida).

**Abstracts:**

A partir de la recerca arxivística, en especial de la Secció de Protocols de l'Arxiu del Regne de Mallorca, es presenta una llarga sèrie de registres documentals que abasta 71 referències a músics que actuaren a Mallorca i activitats musicals en ella desenrotllades entre 1328 i 1772.

From the inquiry in archives, especially in the Department of Records of the *Arxiu del Regne de Mallorca*, appear a long series of documentary registers that include 71 references to musicians who performed in Majorca as well as musical activities carried out between 1328 and 1772.

## El albergue de Real Pere en la Ciutat de Mallorques (1383)

GABRIEL LLOMPART

Es mi propósito presentar en estas páginas el inventario de un mercader mallorquín del siglo XIV, con el fin de contribuir con su publicación al conocimiento de la vida cotidiana en la isla de Mallorca al final de la Edad Media. Hacía años que lo tenía ojeado porque la descripción de los inmuebles y muebles del documento está hecha con orden y detalle, de forma que permite hacerse una idea bastante clara de la disposición de las habitaciones y del amueblado y custodia de los enseres. Pero no había tenido ocasión de prepararlo para su publicación, hasta ahora.

El notario que lo autenticó es conocido desde que lo toparon los primeros redactores del “Boletín de la Societat Arqueològica Lul·liana”: Pere Ribalta (Arxiu del Regne de Mallorca, Protocols, Pere Ribalta, *Testaments e Inventaris 1370-1383*, ff.87-100). El inventario está redactado en latín y plagado de catalanismos.

El mercader que lo formó se llamaba Reial Pere. Vivía en la calle de Sant Jaume de la ciudad y tenía posesiones en el interior: una viña en el término de Bunyola y una alquería en el ayuntamiento de Alaró. Era casado (con Nicolava) y dejó una heredera menor de edad, llamada Francesquina. Los albaceas del testamento son tres mercaderes, también y seguramente compañeros de profesión. Sus apellidos corresponden a familias antiguas y bien conocidas en el ramo de la mercadería de la época: Pere Bennàssar, Arnau Torrella y Jaume Safortesa.

Nuestro protagonista aparece citado en los índices de la reciente obra de J.N. Hillgarth, *Readers and books of Majorca*, aunque de forma errada por un descuido mío cometido hace unos años al reunir los libros de su parca biblioteca. Le recompuse —y descompuse el nombre al traducirlo del latín—dejándolo convertido en un *Pere Reial*. J.N. Hillgarth, aunque manifiesta su extrañeza, se deja llevar por mi versión. Debo presentar excusas y rehacer la tarjeta de visita del personaje, que es realmente *Reial Pere*, hijo de Guillem Pere, mercader también y originario del pueblo de Pollensa. Guillem Pere figura entre los mercaderes de finales de la mo-

narquía independiente de Mallorca, aparece entre los expedicionarios de la empresa de Canarias y se muestra fiel partidario del rey de Mallorca por lo que el de Aragón le margina por un tiempo. El había sido en 1352 el comprador del albergue en que muere su hijo y que nos describe el pasante de notaría en 1383, tal como lo veremos en estas páginas.

Siéndonos, por el momento, imposible trazar su biografía, lo único que podemos afirmar es que en el momento de morir había abandonado sus negocios, de forma que, no sólo, no aparece rastro alguno de almacén en el inventario, sino que ni siquiera resta ninguna partida, ni resta de partida de mercaderías, cosa a la verdad mas bien extraña. Pero ello nos ofrece la ventaja de facilitarnos una visita mas detenida y oculada de una casa de habitación de la época: una casa en que cada cosa está en su casilla.

Respecto al servicio, quedamos a oscuras, como siempre. En el inventario comparecen sólo los esclavos, sin determinar su estacionamiento. Los hombres libres -si eran afectos a la casa-tocan comparecer en el apartado de legados testamentarios. Existe otra manera de individualizarlos: cuando comparecen las cuentas del menor de edad presentadas por los tutores. Pero también estamos aquí en casos especiales. Conformémonos esta vez con el inventario en sentido estricto, que es muy preciso, y ello no es poco.

El albergue consta de las siguientes piezas (que he numerado de manera razonable):

- Dormitorio del señor de la casa (2)
- Sala (*aula*, 3)
- Comedor (*comestorium*, 4)
- Recámara (*reracambra*, 5)
- Despensa (*id.*, 6)
- Habitación superior de la torre (*id.*, 7)
- Terrado (*Terramen*, 8)
- Cocina (*coquina* 9)
- Cámara inferior (*domus inferior*, 10)
- Segunda cámara inferior (*Id.*, 11)
- Entrada (*intrata*, 12)
- Tercera cámara inferior (13)
- Cuarta cámara inferior (14)
- Establo (*stabulum*, 15)
- Escritorio (*scriptorium*, 32)

Si no erramos la distribución del albergue, desde la entrada disponía de dos habitaciones por banda, integrando la planta baja. El establo debía ser asequible por la entrada. Lo mismo presupongo respecto del escritorio.

La planta noble estaría integrada, según parece, por la sala, el dormitorio señorial, el comedor, una cámara, la despensa y la cocina.

La torre dispondría de una cámara a la altura de un segundo piso.

El terrado parece corresponder sustancialmente a la cubierta de la planta noble. Queda configurado un edificio gótico, correspondiente a la etapa en que el terrado queda sin cubrir, convirtiéndose luego en el porche típico de las viviendas amplias de los siglos XV y XVI. Destaca en el cuerpo del edificio, aislado, de esta forma, el segundo tramo de la torre.

En líneas generales, el amueblado y la decoración son parcos. Los muebles están todos en su sitio. La decoración, salvo las esteras adheridas al muro, se monta en ocasiones solemnes, como las fiestas y los partos de la señora de la casa. Aparece almacenada, en el inventario.

Veamos de echar una ojeada a la casa y su ajuar:

Planta baja

Entrada

Hay que entenderla como un patio, por el hecho de mencionarse una cisterna con cu cubo y una polea o grua, tal como se encuentran todavía hoy *in situ* en diversas casas de la ciuda vieja. Se menciona además una gran cántara (alfàbia) de aceite. También se ha conservado hasta hoy este elemento, aunque trastocado, a lo mejor, en tiesto de palmera u otra planta. Añádase una mesa y dos taburetes (advírtase en todo el inventario la ausencia de sillas).

Cámaras.

Los ámbitos de la planta baja, que hemos visto eran cuatro y se dividen de dos en dos. La primera pareja está dedicada a almacén de grano y grasas. Una cámara contiene 9 cántaras de aceite o grano; la otra, 17 (7 de aceite y 10 de aceite o grano). También guarda unos tornos de lana y cierta cantidad de lejía envasada. La segunda serie de habitaciones sirve para dormitorios: uno es calificado como el dormitorio de los esclavos; el otro, simplemente de dormitorio. Siempre reducido a la mínima expresión: esteras o cama.

Planta noble

Subiendo a la planta noble se accede a la sala.

*Sala.* Los muebles y su disposición dejan entrever su carácter de aula de representación, estando normalmente en desuso. Presiden un retablillo con el blasón familiar y un pavés con lo mismo. Sin mesas, ni sillas, solo se ven, 2 candelabros, cajas (1 de papeles, 1 de ciprés, 1 de abeto), tres arquibancos (uno de tres cajones y dos de dos) y un armario (*a. de plica* con cortinajes, cubrecamas, ajuar de parto y otro ajuar ornamental extraordinario). En fin, amontonados, cuatro colchones, grandes.

El comedor tiene aire de estar habitado, a juzgar por su contenido. Lleva una estera adosada al muro, cosa corriente entonces. Preside la mesa, a cuyo lado hay un banco (*scannum*) y dos sillones. El resto de asientos son volanderos y ligeros, las llamadas *estormies*, termino y objeto árabe, conocidos modernamente aquí por *pufs*. Se enumeran 8: 4 de cordoban, 2 de *botana* (es decir de cuero) y 2 de palma trenzada.

Naturalmente, hay que tener en cuenta que el gran arquibanco de 5 cajones también sirve para sentarse. Dentro, guarda una serie de recipien-

tes caseros como son escudillas, vasos, un embudo, una olla *cuscussera*, etc.

De los lanceros cuelga la panoplia de la casa: dos lanzas, dos *glavis*, 1 *manaira*, 1 ballesta y 6 paveses.

Completan el aderezo un espejo y un candelero para iluminar la habitación.

Al otro lado, en torno de una mesa circular, que forma otro centro menor, están dispuestos tres taburetes (*alcorsins*).

*Despensa.* Está destinada realmente a la elaboración del pan. Se amasa en dos lebrillos plantados en el piso. No hay artesa pero sí hintero (*fenyadora*). La harina se guarda dentro de un arquibanco. Se transporta en sacos y espuestas. Se filtra en un cedazo y se cubren las tablas paneras (en otra habitación) con las telas acostumbradas.

*Cocina.* El hogar debía ser amplio. Se mencionan fogones y hierros de cocinar. Aparece el trípode para sostener las ollas y los calderos; el manubrio y los asadores (*menador d'asts*) para aderezar las carnes. Las ollas son de bronce; los calderos, de cobre. Las sartenes (grande y chica), de hierro. La vajilla es de cerámica valenciana (14 escudillas y 12 platos grandes y chicos (*cizoria*)). La provisión del agua se guarda en una tinaja, de donde se saca con un cucharón de cobre. Esta se aprovisiona con una jarra. También se puede servir la carne sobre cortadores de madera (se enumeran 8 entre grandes y chicos). Naturalmente no hay tenedores y las cucharas (4) son de madera. Para limpiar la vajilla se usa un barreño. No aparece armario alguno para guardar provisiones sino sólo un arquibanco gastado y una aportadora de madera vieja.

La habitación de la torre está habilitada para dormitorio y en el terrado hay un depósito de lechos (piezas de cama y esteras de Túnez y Alicante, seguramente buenas para los esclavos en caso de necesidad).

Los inventarios, según una costumbre inmemorial, comienzan por la cámara mortuoria del cabeza de familia. El dormitorio señorial presenta un aspecto sobrio y adusto como, en general, el resto de la vivienda. La cama es un *llit de posts*. Tiene cortina en torno y cubierta (*sobrecel*). Al pié una estera y, a la vera, un arquibanco de una caja, según la costumbre tradicional. La iluminación diaria se haría con un candelabro y la extraordinaria con una lámpara de hierro (*salomó*). Para el aseo servirían el lebrillo y el espejo mientras que el vestuario de marido y mujer se guardaba en tres cofres, dos de ellos pintados. El primer cofre guarda la ropa mejor y los dos restantes otras variadas piezas de vestir.

*Establo.* Figura en él una mula con su aparejo de montar y de trabajo.

*Escritorio.* El escritorio tiene la apariencia de pertenecer a un comerciante retirado del oficio. Se encuentra en él algunas armas y arreos de caballería desperdigados. Algunos instrumentos de castigo de los esclavos (calzas de metal, cadenas y grillones) y un mínimo de material de escri-

torio: una caja de papeles, un tintero, unas tijeras y distintas tablillas de cera (catalanas y flamencas) como se estilaba usarlas en los almacenes insulares de mercadería. Unas gramáticas de los viejos tiempos del estudio, y dos salterios, en latín y romance para la plegaria personal. Restos, también, de los buenos tiempos del mercader que fue Reial Pere son la brújula, dos cartas de navegación y un compás para seguir la derrota.

La única servidumbre elencada son los esclavos, anónimos, citados según las nacionalidades. Dos esclavas: una tártara y una búlgara y siete esclavos: un turco, un griego, un búlgaro, un sardo, dos tártaros y un negro.

La alquería que poseía Real Pere en el *Pla de Ciutat* —especie de fincas rústicas que poseían frecuentemente en torno a la capital mercaderes, ciudadanos y nobles— tenía por fin proveerle de aceite y vino. El primero se debía comercializar directamente en el campo o en el albergue ciudadano, mientras que el segundo debía ser vendido a granel en una taberna propia sita en el *carrer dels Mariners*, de la parroquia de San Nicolás (N.35). El instalar una taberna para despachar el vino de cosecha propia también era una costumbre de la época, que falta únicamente circunstanciar documentamente.

Ya dijimos en otro lugar como estas fincas del *Pla de Ciutat* se llamaban indistintamente viñas o torres. A menudo tenían viña, además del olivar que comenzaba en las pendientes de la sierra, y su núcleo solía ser una torre. Así, pues, la distribución de las casas de la alquería era la siguiente:

*Cambra de la torre*  
*Sala*  
*Cambra de la cuina*  
*Cuina*  
*Despensa*  
*Porxet*  
*Porxo o menjador*  
*Celler*  
*Pressora*  
*Casa de l'oli*  
*Pallissa*  
*Casa del molí*

Las tres primeras piezas cuentan con una o dos camas, aunque el hecho de que dispongan de arquibanco adyacente nos recuerda que son los auténticos dormitorios de la finca rústica. Cámara adjunta a la cocina es de menor categoría, puesto que la cama no dispone de cortinas. La sala juega el papel de centro del hogar porque guarda la vajilla señorial (de cacharrería valenciana, como la del albergue ciudadano), el recuerdo de la panoplia (lanceros, pavesina) y el escritorio con sus útiles (*bainots*, tintero).

Hecha esta advertencia, se debe añadir que, en la práctica, la cocina y el *porxo*, llamado comedor, se usan como tales por el personal de servicio o *companyia de la alquería*. En la cocina están los enseres indispensables para cocinar y yantar. Los trípodes para las ollas, las sartenes para freir y las astas para asar. Añádanse los lebrillos para lavar y la artesa para amasar el pan. La presencia de luminarias, que faltan en el *porxo*, hacen suponer que el *porxo* se usara quizás como comedor en verano y que la vida social transcurriera en la cocina, como acaece a menudo en tiempos posteriores en la payesía insular.

La despensa es, de hecho, el almacén general de la finca rústica, donde están los aperos de labranza del personal y de las bestias, el instrumental de reparación de los mismos, material de desboscar, despedregar y aserrar y artefactos para castigar a los cautivos. Aunque en aras de la verdad hay que decir que los porches vecinos cumplen igualmente este papel, como lo hemos visto hasta nuestros días hacer similarmente en la payesía.

*Pressora, celler y casa de l'oli*, tal como se describen, están funcionando en orden al cultivo de la oliva y de su cosecha; del vino apenas si hay un recuerdo. Como el inventario se extendió a mitad de agosto se acababa de recoger la cosecha de grano (70 cuarteras de trigo y 45 de cebada) y en espera de la recolección del aceite se guardaban almacenadas 12 cuarteras de este producto, procedentes del año anterior.

El granado de la alquería es escaso: tres asnos para el cultivo, siete bueyes de arada y dos toros. El gallinero está escasamente representado: ocho gallinas, cuatro gallos y una clueca. En la casa de Palma comparece una pareja de ocas. Son los animales que puede mantener, haciendo equilibrios, una finca de montaña.

Otra finca poseía nuestro mercader, la alquería de Benhoyir en el término de Alaró. Heredada de su hermano Antoni Pere y limitada con la alquería de propiedad de la familia Puigdorfila, en el actual término municipal de Consell. Había sido establecida con su escaso equipo (dos asnos, dos bueyes de arar) por un censo anual de 27 libras anuales (ca.). Mantenía, a medias un pequeño rebaño ovino.

Finalmente poseía Reial Pere diversos censos, unos suyos, otros pertenecientes a la dote matrimonial. Los primeros estaban ubicados especialmente en Pollensa (*L'Arbossar, l'Alboraiá, Valig, Crestaix*); los segundos, mucho más esparcidos, procedían del patrimonio de la familia de mercaderes Savila, a la que pertenecía su mujer.

#### *Inventario del mercader*

17-8-1383.- *Ciutat de Mallorca*

In Dei nomine.

Cum, ob doli maculam evitandam omnemque fraudis suspicionem tollendam, tutores, procuratores et hii qui bona incipiunt regere aliena, inventarium de ipsis bonis conficere teneantur, idcirco nos: Petrus



Bennasser, Arnaldus Torrella et Iacobus Sa-Fortesa, mercatoris, civis Maioricarum quondam, per eundem Petrum Regalem dati et assignati, Francesquine, pupille, filie comuni dicti Petri Regali quondam et domini Nicholaue, uxoris sue, viventi heredique universali dicti patris sui, ut patet indicto testamento dicti quondam Regalis Petri facto in posse Petri Ribalta, notarii Maioricarum, infrascripti, duodecima die mensis augusti, anno a Nativitate Domini MCCCLCCC tertio presenti et infrascripto (...) facimus inventarium seu reportorium de bonis omnibus et iuribus quae invenimus in hereditate dicti defuncti (...)

### 1.- *Hospitium*

El primo invenimus in dicta hereditate quoddam hospitium in quo dictum quondam Regalis Petri habitabat, situatum intus civitatem Maioricharum, in parochia et vicho sancti Iacobi, quod tenetur, prout in quoddam publico instrumento emptions facte de ipso hospicio per Guillermun Petri quondam, patrem dicti Regalis, facto et clauso auctoritate discreti Iacobi de Motremio (?) quondam, notarii Maioricarum, XVIII kalendas iulii, anno Domini MCCCL secundo, continetur.

Et affrontat, ex una parte, in vicho maiori Sancti Iacobi et, ex alia, in quodam carrarone Laurentii Bernardi quondam et, ex alia, in hospicio dicti Laurentii Bernardi quondam et, ex alia, in quodam hospicio quod nunc est domine uxoris Iohannis Savila quondam.

### 2.- *Camera*

Item, invenimus in camera dicti hospitii, in qua dictus defunctus iacebat, unum lectum postium scilicet septem postibus et cum marfica vetere viride.

Item, unum matalaffium listatum, oldanum, cum sotana viride.

Item, unum traverserium, listatum, de fluxello.

Item, tria auricularia de fluxello, cum cohoptis albis et botonis, scilicet, in duobus ipsorum, in duobus capitibus et, in aliis, in uno capite tantum.

Item, quasdam cortinas viridas circa parietem et cum *sobrecel* et *cortina* ante lectum.

Item, unam virgam ferri ipsarum cortinarum.

Item, unum ense cum vagina alba, in capite lecti pendentem.

Item, unum *stoig de pintas*, canabi viridis.

Item, unum arquibancum vetus unius caxiae, ante lectum, in quo invenimus res sequentes, scilicet:

Unam vanovam, ruptam et parvis valoris, de nudis.

Item, duas tovalliolas albas.

Item, aliam tovaliolam ruptam.

Item, duas tovalliolas longas oldanas, cum listis cotoni lividi in capitibus.

Item, tres tovallionos quasi novos, in una pecia, cum listis lividis de cotono in capitibus.

Item, unam vanovetam parvam, albam, *de brès*, oldanam.

Item, unum manile scacatum *de blanch et blau*, oldanum, *de banys*.

Item, unum par linteaminum de brino, trium telarum, mediocre.

Item, unum linteamen *de companya*, ruptum, duarum telarum et medies.

Item, invenimus in dictam cameran unum salomonen ferri, rotundum.

Item, quosdam *alambins* plumbi, cum cassola araminis.

Item, duos *lavacaps* ferri.

Item, unum librellum viride *de pestar*, mediocre.

Item, unum speculum sive *miray*, magnum rotundum.

Item, unum carnerium de *cavalcar*, corei crocei.

Item, unum *cubribanch*, oldanum.

Item, unum servitorium vitri, parvum.

Item, unum candelabrum ferri, longum, fixum in pariete.

Item, unum storium *d'espert*, depictum, vetus.

Item, unum cofretum parvum, cum launis leutoni, sine clavi.

Item, aliud cofretum parvum, depictum.

Item, unum *carnerol* panni, album.

Item, unam capcietam parvam depictam cum media canna *de frès*.

Item, mediam cannam panni de brino, novi.

Item, invenimus intus dictam cameram, unum *coffre* depictum, in quo invenimus vestes et raupas sequentes, scilicet:

Unum epitogium *fons de bota* dicti defuncti, magnum, panni *de cenre*, de florentino.

Item, unam *jaquam* seu supertunicale hominis, bipartitam, scilicet panni lividi et *de tonat* (?).

Item, unam gramasiam et capucium panni lividi, cum listis, de Mallines.

Item, unam gramasiam et capucium panni vermili, de Mallines.

Item, unum par caligarum hominis cum *polaynes*, panni vermili *de la terra*.

Item, unum capucium de *scarlatina*.

Item, mantellum et supertunicale domine uxoris dicti defuncti, panni de corea de Florentino, cum sindone viride listata in mantello, et cum *vayris*, scilicet uno *vayro* de longo, *en torn peus*, in supertunicali, et cum pelle *de aniyne* in ipso supertunicali.

Item, unum mantellum dicte domine panni lividi celesti, de Florentino, cum sindone viride, *oldana*.

Item, unum mantellum dicte domine panni de scarlatina de Florentino cum pelle *de vays*.

Item, unum epitogium dicte domine *de cavalcar*, panni *de la terra*, *de tenat*, cum sex botonis parvis perularum, *guallonats*.

Item, aliud *coffre* magnum, depictum, in quo invenimus res sequentes scilicet:

Unam *vanovam* primam, *de cotonina*, operis *de puntes*.

Item, unam mapam longam, mediocrem, cum una lista cotoni in capitibus.

Item, duas mapas longas novas, cum tribus listis amplis cotoni lividi in quolibet capite, in altera quarum erant, in uno capite, duo foramina *de cremadura*.

Item, quatuor tovallonos longos novos, textos, de cotono, cum una lista cotoni lividi in quolibet capite.

Item, alium tovallonum longum, novum, cum una lista, similiter, cotoni lividi, in quolibet capite.

Item, unam mapam longam cum una lista et listonis cotoni lividi in capitibus.

Item, duas mapas longas *oldanas*, rup'tas, cum listis cotoni in capitibus.

Item, alias duas mapas, useductas, cum listis cotoni in capitibus.

Item, unum tovalliolum longum, *oldanum*, cum listis cotoni in capitibus.

Item, unum tovalliolum parvum, cum tribus listis in capitibus.

Item, unam mapam, parvam, tabule rotunde, *de partera*, *oldana*.

Item, unam tovalliolum operatam de cirico circum circa, cum floccaturis cirici nigri.

Item, unam cohopertam auriculari, albam, cum floccatura fili albi.

Item, unam aljubam operatam de cirico nigro et vermilio, cum floccaturis cirici croei et vermilii.

Item, unam albanecham velluti vermilii, operatam de perulis, cum operibus *de àguiles* ad cirico.

Item, aliud *coffre* magnum, depictum, in quo invenimus res sequentes, scilicet:

Unum farcietum primum, depictum *trepas*, sine manicis.

Item, unam polandam magnam, panni *de burello*, cum folratam panni *de blanquet*, *oldanam*.

Item, unam gramasiam panni *de tenat de la terra*, cum botonis panni vermilii ante.

Item, unum epitogium magnum, bipartitum, panni de Mellines, viridi et violati, *oldanum*.

Item, unum *gonell*, bipartitum, panni nigri et *de tenat*, *oldanum*.

Item, unum *sach* bipartitum, panni lane *de la terra*, *tenat* et vermilii, *oldanum*, floratum panni de lino.

Item, unam *jaquam*, veterem, ruptam, bipartitam, panni lane *de burello* et nigro.

Item, unam gramasiam panni vermilii, *de la terra*, *fesa devant*, *oldanam*.

Item, unam tunicam domine, panni *de tenat de la terra*, *oldanam*.

Item, unum supertunicale domine, panni *de scarlatina*, vetus et *oldanum*, cum pelle *de vays entorn peus*.

Item, unum mantellum domine, panni viridi obscuri, de Mellines, oldanum, sine folratura.

Item, unum capucium bipartitum, oldanum, panni viridis et *de sanguinea*.

Item, unum *engirpeus de dossos de vays*, vetus.

Item, unam candeleriam parvam veterem.

Item, unum supertunicale domine, panni *de ceda*, veteris, lividi, *scorxada*.

Item, unam vanovam primam, *de puntas*, oldanam.

Item, unum lauderium sive farcietum, album cum *trepes* vermiliis.

Item, unum par caligarum panni nigri, hominis, cum *polaynes*.

Item, unam capam hominis, panni mixti, oldani *de la terra*.

Item, unum supertunicale domine, bipartitum panni vermiliis et *de sanguinea*, vetus, *scorxada*, cum *entornpeus de vayres, vey*.

### 3.- Aula

Item, invenimus, in aula dicti hospicii, unum caxonum parvum, cum actis et aliis scriptis.

Item, unam caxiam magnam, *d'alber*, cum scriptis.

Item, unum arquibancum, vetus, trium caxiarum, vacuum.

Item, unam caxiam *de ciprés*.

Item, unam vanovam oldanam, grossam, operatam *de myleresos*.

Item, aliud arquibancum duarum caxiarum, cum scriptis, in altera ipsarum caxiarum, et in altera ipsarum caxiarum, invenimus unam mantellatam *de vays*, valde veterem, ruptam.

Item, unum armarium de plich, magnum, depictum. Et intus invenimus:

Sex coxinos *de parteratge* de plumba, operatos de cirico nigro, cum botonis cirici nigri, planis in capitibus.

Item, duo auricularia, parva, de fluxello, sine cohoptertis.

Item, unam cohoptertam auricularis, operatam de cirico vermilio et nigro cum floccatura cirici croeci et vermiliis.

Item, unum *sobresenyal* canabi nigri oldani cum una barra crocea a *travessos*.

Item, unum *perfill de cuxins d'encortinar*, depictum operis *de ras*.

Item, unum calguerium *de partera*, palme, depictum.

Item, unam vanovam grossam, veterem, ruptam, barratam.

Item, quasdam *cuyrassinis*, cohoptertas de sindone livida.

Item, unam *aljubam* panni lini, albam, veterem ruptam,.

Item, unum *cubrilil* staminis, depictum, vetus et ruptum.

Item, unum par linteaminum brini oldanorum, de tribus telis quodlibet, cum *denteys et randam*.

Item, aliud par linteaminum de brino, mediocrum, de tribus telis.

Item, unam vanovam magnam *de cuyas*, useductam.

Item, unum servitorium fustis, rotundum, depictum, *de partera*.

Item, duas telas *de cotó* veteres, abtas *a pestar* seu ad cooperiendum panes.

Item, desuper dictum armarium, unam cohoptertam plumbe, parvam, depictam scacatam.

Item, octo coxinós *de seura*, veteres et ruptos, cohoptertos panni lane, depicti, rupti et veteris.

Item, unum *cubribanch*, vetus, de pictum.

Item, unum *cubrilít* staminis, *scacat*, vetus et ruptum.

Item, unum manile staminis, scacatum *d'anar a bany*, vetus et ruptum.

Item, unum traverserium parvum, de plumba, *scacat*, vetus.

Item, unum auriculare parvum, *de fluxello*, sine cohopterta.

Item, unum cohoptertorium pellium, putrefactum et ruptum.

Item, unum arquivancum duarum caxiarum quasi novum; in altera quarum caxiarum, invenimus:

Decem *pots* terre, vacuos, inter magnos et parvos, abtos ad tenendum confecta.

Item, unam salseriam terre, depictam, mediocrem. Et, in altera dictarum caxiarum, invenimus:

Unam capsam rotundam, parvam sine cohopterta.

Item, unum torocium sindonis, viridi, veteris.

Item, unum panerium palme parvum cum ancia.

Item, invenimus, in dicta aula, unam matalaffium parvum, oldanum cum cohopterta alba listata et cum sotana livida.

Item, aliud matalaffium magnum, viridum, cum sotana livida, mediocre.

Item, aliud matalaffium scacatum, magnum, cum sotana viride.

Item, aliud matalaffium magnum, canabi, albi desuper et interius.

Item, unum oratorium magnum cum tabernaculo fustis, depicto cum signis dicti defuncti et domine matris sue.

Item, unum pavesium longum, vetus, in pariete pendentem, cum signis dicti defuncti.

Item, duo candelabra ferri, unum magnum et aliud parvum.

#### 4. Comestorium

Item, invenimus in comestorio sive *menjador* dicti hospitii, unum arquivancum vetus, quinque caxiarum, fixum in pariete reddens scannum sine postibus versus parietem.

In altera quarum caxiarum erant quatuor *massos* lini et XV serros, et in altera dictarum caxiarum invenimus septem *grassals* et unum *tayador de stany*.

Item, unam capciam rotundam fustis, magnam cum cohopterta.

Item, duodecim *grassals* fustis, parvos.

Item, unum bacinum vetere, parvum, operis de Malicha.

Item, unam ydrietam parvam, viridem, terre, cum tribus ansibus.

Item, quator scutellas depictas, terre, operis de Valencia.

Item, unum morterium terre parvum.

Item, unam ollam parvam terre *cuscusseriam*.

Item, in altera dictarum caxiarum, unum *ambut*, fractum.

Item, quasdam balancias palme, parvas, cum batxio fustis sine cordis.

Item, unum calguerium palme parvum, vetus, depictum.

Item, unam *rayam* ferri fractam.

Item, unam libram ferri.

Item, unum *day* fractum.

Item, in altera dictarum caxiarum, unam *sanalliam* parvam, primam, de palma, cum duabus ansis.

Item, quosdam *lancers* fixos in pariete.

Item, duos *glavis*.

Item, duas lanceas.

Item, unam *manayram*.

Item, sex pavesios inter magnos et parvos, pendentes in pariete.

Item, duas ballistas parvas.

Item, unam ballistam magnam.

Item, unum pannum depictum *de pinzell*, parvum, vetus.

Item, unum speculum rotundum, magnum.

Item, unum candelabrum ferri, longum, fixum in pariete.

Item, unum storium parvum, depictum, circa parietem sive *a les spatles*.

Item, unam mensam longam, fustis *d'evet*, cum pedibus.

Item, unum scannum longum cum quator pedibus.

Item, duas catedras fustis.

Item, sex *stormias* corei veteres, scilicet quator *de cordovà* et duas *de botana*, virmilias.

Item, duas *stormias* corei veteres, scilicet quator *de cordovà* et duas *de botana*, virmilias.

Item, duas *stormias* palme, veteres.

Item, unum *refradador* terre, rotundum, depictum.

Item, unam mensam rotundam, parvam, veterem, fractam.

Item, tres *alcorsins* sive *banquetes de Flandres*, cum tribus pedibus quilibet, veteres.

##### 5.- *Reracambra*

Item, invenimus in quadam domo vocata *reracambra*, unum lectum postium, vetus, cum quadam marfica parva, vetere, rupta.

Item, unum linteamen stupe, ruptam, trium telarum.

Item, unam vanovan parvam, veterem, ruptam, parvi valoris cum operibus *de roses*.

- Item, unum fogonum ferri, magnum, quadratum.  
 Item, quasdam *cuyrassin*as, folratas corei virmilii, parvi valoris.  
 Item, quasdam coreaceas magnas, cum cohopena canabi albi.  
 Item, quasdam manicas *de cuyrassa*, veteres.  
 Item, unum gorgeri *de maya* vetus.  
 Item, unam capellinam ferri, genovescham.  
 Item, unum *cap de maya*, vetus.  
 Item, duas manichas *de maya*, veteres.  
 Item, unam axiam.  
 Item, unum traveserium listatum, parvum, de plumba.  
 Item, unum trocium marfiche, ruptum, vetus.  
 Item, unam rateriam fustis.  
 Item, unam cohopenam matalaffii, listatam, veterem, ruptam.  
 Item, unum *cubril*it panni lane, virmilii, ruptum et *arnat*,  
 Item, unam *catiffetam*, parvam, ante lectum, veterem.  
 Item, unum manile, ruptum, parvi valoris.  
 Item, unum trocium cohopenarii, putrefactum et ruptum parvique valoris.  
 Item, unam cohopenam travesserii, veterem, cum listis in capitibus parvi valoris.  
 Item, unum trocium vanove, ruptum, parvi valoris.  
 Item, unum auriculare de plumba sine cohopena.  
 Item, unum bacinum leutoni, rotundum, parvum, sine ancia.  
 Item, duos *petges de lit*.  
 Item, duas poste, amplas, portandi panes ad furnum.  
 Item, unam concham leutoni, magnam, rotundam, cum duabus ancis.  
 Item, alium bacinum leutoni, rotundum, sine ancia.  
 Item, unum trocium de *catiffa*, vetus, ruptum.  
 Item, unam tabulatam parvam, longam, cum pedibus in ea fixis.

#### 6.- *Despensa*

- Item, in quadam domo vocata *despensa*, duos libellos viridos, *plantats*.  
 Item, unam *fanyadoriam* fustis.  
 Item, unum trocium de *marbre*, virmilium, ruptum.  
 Item, unum *sach de lana* duarum quarterarum, vacuum, abtum ad portandum bladum ad molendinum.  
 Item, aliud *sach* lane, simile predicto, cum media quarteria farine frumenti, vel circa.  
 Item, unum calestonum ferri.  
 Item, unum arqubancum unius caxie, cum duabus quarteriis farine frumenti, vel circa.  
 Item, una telam *de cenyal*, cohopenarii panes.  
 Item, unum *vernizat*, fractum.

Item, tres telas *de cotonina*, abtas ad cooperiendum postes panis.

Item, duos maniles parvos, veteres, ruptos, cum una lista alba in quolibet capite.

Item, unum taratantarum de ceda, parvum.

Item, duas sanallias palme, grossas, cum ancis, qualibet de miga quartera.

#### 7.- Camera superior de la torra

Item, invenimus in quadam camera superiori *de la torra*, unum lectum novum postium, *encaxat*, plenum palleis sine marfica.

Item, unum matalaffium parvum, canabi albi.

Item, unum traverserium parvum, vetus, *squinsat*, album et listatum.

Item, unum scannum, longum, cum pedibus ante lectum.

Item, unam conqueam parvam araminis, fractam, cum uno anulo.

Item, unam scutellam magnam de Malicha, cohoptoratum.

#### 8.- Terramen

Item, invenimus, in terramine, sex postes lecti, parvas, veteres cum uno *petge*.

Item, tria *storia de spart*, operis de Tunis, vetera, rupta, parvis valoris.

Item, tria *storia de spart d'Alacant*, vetera, rupta, parvi valoris.

Item, duas bonetas flandeschas, corei, ruptas, veteres.

Item, unum barrile *desfonat*, vetus.

Item, unum par ancerum sive *d'ochas*.

#### 9.- Coquina

Item, invenimus, in coquina dicti hospitii, unam concham leutoni veterem sine ancia.

Item, unum arquivancum vetus, putrefactum, duarum caxiarum.

Item, unam conquetam parvam, araminis, cum duabus ancis, abtam ad dandum comedendum gallinis.

Item, unam alfabiam terre, tenendi aquam.

Item, unam tassiam araminis, parvam, trahendi aquam *de alfàbia*, cum *mànech*.

Item, unam cohoptam rotundam, fustis, dicte alfabiè.

Item, unam gerram terre portandi aquam.

Item, quosdam *fogons de cuynar*.

Item, unam portadoram, fustis, veterem parvique valoris.

Item, unum *cossi* sive bugaderium magnum, *enserpeyat*.

Item, octo scizoria fustis, inter magna et parva.

Item, tres boxos fustis.

Item, quator *cuyerias* fustis.

Item, unum morterium lapidis valde parvum.



Item, unum *almut* fustis.

Item, duo lumanaria ferri.

Item, unam sartagine[m] magnam, araminis.

Item, aliam sartagine[m] parvam, araminis.

Item, unam giratoriam.

Item, duo verva, parva, ferri.

Item, duas craticulas ferri, fractas.

Item, unam ollam de cupro, cum pedibus et ancia, perforatam.

Item aliam ollam de cupro, cum ancis.

Item, unum calderonum araminis, sine ancia.

Item, unum *manador d'asts*, ferri.

Item, quosdam tripodes magnos, ferri, coquinandi.

Item, unum morterium lapidis, magnum, cum ancis.

Item, quatordecim scutellas terre, parvas, operis de Valencia.

Item, duodecim scizoria terre, inter magna et parva, operis de Valencia.

Item, unum scizorium fustis, magnum.

Item, unum taratantarum de *serras*.

Item, unum scannum, rotundum, cum quatuor pedibus.

Item, unum *pagès* fustis.

Item, unam calderiam magnam, cum ancia.

#### 10.- *Quaedam domus inferior*

Item, invenimus in quadam domo inferiori, novem *alfabias* terre, magnas, de Valencia, abtas ad tenendum frumentum seu oleum, que erant vacue.

Item, unum *torn* neendi lanam.

Item, unam *gerram* viridem, cum ancis.

Item, aliam *gerram* viridem, cum ancis.

Item, unam alfabetam parvam, abtam ad tenendum *lexiu*.

Item, unum armarium fustis, pendens in pariete cum quatuor mediis.

Item, unum *torn* neendi, fractum.

Item, unam *canalliam* palme, veterem, cum duabus ancis.

Item, unum lumanerium ferri sine cuya.

#### 11.- *Alia domus inferior*

Item, in quadam alia domo inferiori, septem *alfabias* terre de Valencia, magnas, veteres, abtas ad tenendum oleum.

Item, alias decem *alfabias* terre, de Valencia, magnas, novas, abtas ad tenendum oleum seu frumentum, quae omnes decem *alfabie* erant vacue.

Item, duos panerios virgarum, *enserpeyats*.

12.- *Intrata*

Item, in intrata dicti hospitii, unam alfabiam parvam olieram, vacuum.

Item, unam mensam rotundam, magnam, de noguerio.

Item, unum poaleo fustis, serviens ad auriendum aquam de puteo qui ibi est.

Item, quosdam *lavamans* leutoni, rotundos, veteres, pendentes in capite gradarii cum una catena ferri.

Item, duo scanna longa cum quatuor pedibus.

Item, unam *tayam* cum cordulis canabi, pendentem in intrata predicta.

13.- *Quaedam domus inferior*

Item, in quadam domo inferiori, in qua iacent servi, unam *alfabiam* terre, fractam.

Item, aliqua trocia *de fustam*, vetera.

Item, unum storium *de spart*, pilosum, vetus, magnum.

Item, unam *perxam* de pi, longam, veterem.

Item, unam tabulam veterem, cum quatuor pedibus.

Item, duo trocia flaciarum, vetera, rupta, deservientia dictis servis.

Item, unum lumanerium ferri sine cuya.

Item, unum *bast* asini, vetus.

Item, duo storia pilosa, mediocra.

14.- *Quaedam camera inferior*

Item, in quadam camera inferiori, unum lectum postium, cum marfica veteri canabi albi.

Item, unum matalaffium parvum, vetus, listatum, cum sotana livida.

Item, unum traverserium parvum, vetus, listatum, de plumba.

Item, unum par linteaminum brini, oldanorum, de tribus telis.

Item, unam vanovan valde primam veterem, parvam, operis de Sicilia.

Item, unum scannum longum, cum pedibus, ante lectum.

Item, duos storia *de jonchs*, vetera, circa parietem.

Item, unum coffre vetus, fractum, parvi valoris.

15.- *Stabulum*

Item, in stabulo sive *stable* dicti hospitii, unam *mulam de cavalcar*, pili *rodat*.

Item, unam sellam dicte mule, quasi novam.

Item, duos frenos ipsius mule, unum quasi novum et alium quasi veterem.

Item, quosdam *corbayons de tirar lenya*.

16.- *Sclavi*

Item, invenimus, in dicta hereditate, unum servum vocatum Maffumet, nationis turchorum.

Item, alium servum, vocatum Toder, nationis de *burgars*, *malaltis*.

Item, alium servum, vocatum Taymas, nationis tartrorum.

Item, alium servum, vocatum Baxà, nationis tartrorum.

Item, alium servum babtizatum, nigrum, vocatum Anthonius.

Item, alium servum grecum, vocatum Georgius.

Item, alium servum sardum, vocatum Còntino.

Item, unam servam tartrorum, vocatam Caterina.

Item, aliam servam nationis de *burgars*, vocatam Cali, *malaltissam*.

Item, unum servum sardum, vocatum Iohannes, quem domina Nicholaueta, uxor dicti quondam Regalis Petri, asserit esse suum.

17. *Alqueria*

Item invenimus in dicta hereditate quandam alqueriam cum olivari, orto et quodam trocio vinee et cum casamento in omnibus suis terminis et pertinentiis universis, quas dictus quondam Regalis Petri, in alodium franchum, habebat et possidebat, in termino plani civitatis Maioricarum, satis prope parrochiam de Bunyola, cum expleto quod est in dicto trocio vinee satis modico. In dicta vinea et in casamento dicte alquerie invenimus bona sequentia:

18. *Camera de la torra*

Primo, invenimus in camera de *la torra* unum lectum postium *encaxat*, cum *canyissada* inferius, plenum palearum, sine marfica.

Item, unum matalaffium oldanum viride magnum.

Item, unum traversserium de plumba, album, cum una lista in quolibet capite.

Item, unam flassiatam magnam, albam.

Item, unum storium vetus, longum, scacatum, circa parietem.

Item, unam cortinam ante dictum lectum, canabi viridis.

Item, unum *stoig de pintes*, canabi, viridis, parvum.

Item, unum arquibanchum unius caxie, vetus, ante dictum lectum, vacuum et sine *sobrepany*.

Item alium lectum postium, *encaxat*, cum postibus inferius, plenum palearum, sine marfica.

Item, unum matalaffium canabi viridis, cum sotana alba, vetus.

Item, unum traversserium parvum, de plumba, cum listis *a través*, parvi valoris.

Item, duo trocia vanovarum ruptarum, vetera et parvi valoris.

Item, unam cortinam canabi viridis, veterem et ruptam, cum rosis de *oripell*, parvi valoris.

Item, unam caxiam fustis, abtam ad tenendum frumentum.

Item, unum coffre, vetus, *ferrat*, sine *pany*, parvi valoris.

Item, unam mapam longam, cum listis de cotone, veterem, ruptam, intus dictum coffre.

Item, unum cirietum parvum, cere albe.

Item, *decem* serros lini *pantinat*.

Item, unam caxiam *de scrits*, de noguerio, cum anulis circum circa, intus quam erat circa *una barcella de lavor de li*.

Item duo candelabra parva, *de coure*.

Item una *cenderiam* et unum *filat*, parvum, fili canabi.

Item, unum *boxart* parvum.

### 19. Aula casamenti.

Item, invenimus in aula casamenti dicte alquerie, uum lectum novum, postium, *encaxat*, cum *canyissada* inferius, plenum pallearum, sine marfica.

Item, unum matalaffium canabi viridis, cum sotana alba, parvum.

Item, unam trossetam de fluxello, veterem, albam, cum listis.

Item, unum traverserium, listatum *a travers*, de plumba.

Item, unum par linteaminum de brino, trium telarum, oldanorum.

Item, unam vanovam de nudis, primam, veterem et ruptam.

Item, unum par de coxins, de plumba, cum cohopertis albis.

Item, unum storium depictum, circa parietem.

Item, unam cortinam lividam, veterem, cum floribus de liri croceis, arnatis.

Item, unum arquibanchum unius caxie, ante dictum lectum, parvi valoris.

Item, duodecim scutellas terre, operis de Valencia.

Item, sex *tayadors* terre, parvos, dicti operis de Valencia, intus dictum archibancum.

Item, unum scriptorium fustis vetus.

Item, unum matalaffium viride, novum, desuper dictum scriptorium.

Item, unam vanovam, primam, veterem, ruptam, parvi valoris.

Item, unum pavassetum parvum, depictum, cum figura Sancti Georgii.

Item, quinque *faus de segar*.

Item, unam *corbellam*.

Item, unam *gabiam de fil d'aram de pichroigs*.

Item, quosdam *lancers* parvos, fixos in pariete.

Item, unam lanceam veterem.

Item, unam palam fustis *de forn*, parvam, novam.

Item, quosdam *baynots redons*, parvos, cum *tincter*, parvi valoris.

Item, unum trocium de *fuyla de spasa*, cum uno trocio *de beyna*.

Item, unum trocium, postis, parvum, cum computo Pasche.

Item, unum *barrubi*.

Item, duos *filats de tords*, cum suis *canéis*.

Item, duas sanallias palme cum ancis: unam parvam et aliam mediocrem, cum media quarteria amigdalarum sive *d'amel.les* vel circa.

Item, unum oratorium parvum, stans in pariete, vetus, cum duabus imaginibus.

#### 20.-Camera de la cuyna

Item, invenimus, in quadam camera *de la cuyna* dicte alquerie, unum lectum postium, *encaxat*, cum *canyissada* inferius, plenum pallearum sine marfica.

Item, unum matalaffium vetus, ruptum, canabi viridis et albi, parvum.

Item, unum traverserium parvum, vetus, ruptum de plumba, listatum.

Item, unum *cobortoret* parvum, *de bort*, vetus, ruptum.

Item, unum arquibanchum parvum, duarum caxiarum, vetus, parvi valoris.

Item, duas postes fustis, veteres.

Item, unum candelabrum ferri, parvum, fixum in pariete.

#### 21 Coquina.

Item, invenimus, in coquina dicte alquerie, unam tabulam longam, veterem cum pedibus.

Item, unam postem *de pastar*, parvam.

Item, unam palam ferri, fractam.

Item, unam conquetam *de leutó*, fractam.

Item, unum bacinum leutoni, rotundum, fractum.

Item, duas sartagine: unam magnam ferri, fractam, et aliam *d'aram* parvam.

Item, unam giratoriam.

Item, unam calderetam.

Item, unam ollam magnam de cupro, cum ancia.

Item, unam ollam de cupro, parvam, cum suo *ganxo* ferri *a levar del foch*.

Item, quatuor lumanaria ferri.

Item, unum manador *d'asts* ferri, cum tribus pedibus.

Item, quosdam tripodes ferri, coquinandi, cum duobus pedibus tantum.

Item, unum morterium lapidis, magnum.

Item, aliud morterium lapidis, parvum.

#### 22.- Despensa

Item, invenimus in quadam domo dicte alquerie, vocata *la despensa*, sex *càvechs* magnos.

Item, unum cavaguellum, parvum.

Item, alium cavaguellum parvum, fractum.

- Item, quatuor *axades*.  
 Item, unum *fes*.  
 Item, unam securim magnam.  
 Item, unam *axola*.  
 Item, unam *day*.  
 Item, unum martellum parvum.  
 Item, unum *parpal* ferri, grossum.  
 Item, unum *tayant* parvi valoris.  
 Item, septem *reyas* bonas.  
 Item, tres raterias.  
 Item, unum *poale* araminis, cum uno trocio catene ferri.  
 Item, XVII armellas ferri aratri, inter sinceras et fractas.  
 Item, tres *scarpras* et unam gubiam ferri.  
 Item, quasdam *tanayas* ferri, parvas.  
 Item, duas barrinas magnas.  
 Item, unam barrinam parvam.  
 Item, unam planam parvam.  
 Item, unum *pich de molí*.  
 Item, unum cavaguellum parvum.  
 Item, unum *ast* ferri, magnum.  
 Item, alium *ast* ferri, magnum.  
 Item, unum morterium de cupro, fractum, cum sua manu.  
 Item, unam ferramentam corei cum quibusdam tenallis ferri parvis.  
 Item, unum coltellum, parvi valoris, sine vagina.  
 Item, unum *strigol*.  
 Item, unam lanceam.  
 Item, unum *sercapou* ferri.  
 Item, unam gabiam de *pichroigs*.  
 Item, unam serram magnam, arboreriam.  
 Item, unam serram maneriam.  
 Item, unam serram parvam, de *empeltar*.  
 Item, unam ballistam.  
 Item, unum *croch*.  
 Item, unum *lavacap* ferri.  
 Item, duo candelabra ferri.  
 Item, unum *collar* et duas manillas ferri.  
 Item, unam *gavetam* fustis fractam cum aliqua ferramenta, vetera et  
 fracta.  
 Item, unum calestonum ferri, pendentem in uno trocio catene ferri.  
 Item, unam *rovam* lapideam.  
 Item, mediam *rovam* lapideam.  
 Item, unum librellum magnum de *pestar*, lividum.  
 Item, tres *aguyades* cum *restells*.  
 Item, unum tabulerium de *taules*, cum tabullis.  
 Item, unam vegetem de *mena*, veterem, *desfonada*.

Item, unum *cubell*.

Item, unum *carratellum*.

Item, unum *sèrcol de ferro* cum ancia, quod servit ad dictam calderiam scriptam in coquina.

Item, unum scizorium fustis, magnum.

Item, duo scizoria fustis, parva.

Item, duo *taratantara*: unum de *serris* et aliud de seda.

Item, duos *arquibanchs* veteres, duarum caxiarum quodlibet.

Item, unum *jou* novum, cum una trasegua.

Item, unum arerium vetus.

Item, unam mapam longam, veterem, parvi valoris.

Item, unum tovalliolum, parvum, *squinsat*.

Item, unam tovalliolum parvam, cum listis in capitibus, ruptam.

### 23.- *Porxet inferior*

Item, invenimus in quodam *porxet* inferiori dicte alqueria, duas *vegetes de mena, fonades*.

Item, unam *vegetem de mena, desfonada*.

Item, duos *carratellos, fonats*.

Item, unum *carratellum desfonat*.

Item, tres *civeras*.

Item, unum par de *corbeyons padrers*.

Item, duas *portadorias* cum ancis ferri.

Item, *un cep* fustis de *catius*.

Item, unum *jou ovium*.

Item, unum *garbellum garbellandi* terram.

Item, unam mensam rotundam, veterem, fractam.

Item, unum scannum longum, cum quatuor pedibus, vetus, fractum.

Item, unam *tayam* furnitam, *de collar sachs*.

### 24.- *Porticum inferiore sive menjador*

Item, invenimus in porticu inferiori sive *menjador* dicte alquerie, tres *barrillos* parvos, *fonats*.

Item, unam tabulam longam, *de pi*, cum suis pedibus.

Item, aliam tabulam longam, veterem, sine pedibus.

Item, tres *jous* furnitos cum *treseguins e axenguers*.

Item, quasdam *sconellas*, parvas.

Item, tria *aratras* sive *aradres*.

Item, quatuor *cayrats*, veteres.

Item, aliquam fustam veterem.

Item, unum *cavall fust*, parvum.

Item, unam sellam equitandi, parvam, veterem.

Item, quatuor *odres oliers*, vacuos.

Item, duas *pichas* parvas gallinearum, lapideas.

25.- *Lo celler*

Item, invenimus in quadam domo dicte alquerie, vocata lo celler: Unum cupum mediocrem, cum tribus *congrenys* et cum uno *canyís*.

Item, unam scalam longam.

Item, XIII *furchas de ventar blat*.

Item, duas *alfábias olieras*.

Item, duos *garbella de porgar blat*.

Item, unum *ambut magnum, de trescolar*

Item, tres *raterias novas, ferri*.

Item, unum *barrile magnum, desfonat, vetus*.

Item, unum *trocium parvum postis de noguerio, abtum a fanyadore*.

Item, unam *postem cum duobus pedibus et cum uno trocio marfiche et cum uno traverserio parvo, veteri, rupto, in quo jacebat quidam servus*.

26.- *La pressora*

Item, invenimus, in *pressora* dicte alquerie, unum *rotlo* com sua *scutella* faciendi oleum.

Item, quinquaginta *sportinos*, veteres, abtos ad faciendum oleum.

Item, duas *biguas* faciendi oleum, cum suis *quintaribus*, cum tribus *capitibus de quintars de canem* et cum *capitibus de corriola* sive de *canela*.

Item, sexaginta quinque *alfabias* mediocres, abtas ad tenendum oleum.

27.- *La casa del oli*

Item, invenimus, in domo vocata *la casa del oli*, dicte alquerie, sexaginta novem *quarterias* et *mediam frumenti*, collectionis anni presentis dicte alquerie.

Item, *quadraginta quatuor quarterias ordeí*, collectionis dicte alquerie anni presentis.

Item, *quatuor alfábias migenserias, olierias, altera quarum erat media olei seu in ea erant circa duodecim quateras olei*.

Item, *quandam alfabiam parvam, olieriam*.

Item, *unam gerram mensurandi oleum*.

Item, *unum storium palme, rotundum, abtum ad purgandum blandum*.

Item, *aliud storium magnum, pilosum, vetus*.

Item, *duas palas fustis, abtas a palegar blat*.

Item, *mediam quarteriam fustis mensurandi bladum*.

28.- *Els animals*

Item, invenimus, in dicta alqueria, tres *asinos*: duos videlicet *pili albi* et unum *pili nigri*.



Item, duos *basts* dictorum asinorum.

Item, invenimus, in ipsa alqueria, novem boves, scilicet septem *àrechs* et duos *braus*, quorum VIII erant pili vermili et unus pili nigri.

29.- *Payissa*

Item, invenimus quandam domum sive *payissa* dicte alquerie, semiplenam vel quasi, palearum *ordi* vel frumenti.

30.- *Domus del molí.*

Item, in quadam domo vocata *del molí*, dicte alquerie, unum molendinum bestie cum suo furnimento.

Item, duodecim furcos alleorum iniuntorum, collectionis dicte alquerie.

Item, unum cunabulum sive bres fusti.

31.- *Volàtils*

Item, invenimus, in ipsa alqueria, quatuor paria gallinarum et quator gallos.

Item, undecim paria pullorum parvorum, qui adhuc ibant retro *locham*.

32.- *Scriptorium hospitii civitatis*

Item, invenimus, intus scriptorium hospitii civitatis dicti quondam Regalis Petri:

Unum par de *gamberas* ferri, magnas, veteres.

Item, unam servicem ferri.

Item, unam *faus* sicandi bladum.

Item, quatuor candelabra *de march*.

Item, unum *rebeu* cum suo archu de canya.

Item, tres *grillons* ferri, parvos.

Item, quasdam farinas ferri.

Item, unam massam fustis, parvam, *de scriptori*.

Item, unum *trepant*.

Item, duas forfices ferri, magnas, veteres.

Item, alias forfices parvas, *de scriptori*.

Item, quatuor *streps* ferri, equitandi.

Item, quinque *serpons*, inter rotundos et *de brocha*.

Item, unum *pany* ferri, magnum.

Item, aliud *pany* ferri, fixum in quodam trocio postis.

Item, XV petias vel circa, *de viratons*, *de fletxes* e *de matrassos*.

Item, duos *cadenats* ferri parvos, unum *morisch* et alium *flandesch*.

Item, quasdam balancias parvas, ponderis *de reyal*.

Item, unum alium *rebeu*, parvum.

Item, unum candelabrum ferri, parvum, rotundum, *de scriptori*.

Item, unum inlaustorium sive *tinter*, plumbi, rotundum, parvum.

Item, alias forbices *de scriptori*, parvas.

Item, sex tabulas parvas scribendi de cera et *de blanquet*, parvi valoris, cum cohoptis corei.

Item, duas brillas, parvi valoris, fractas.

Item, unum *ast* ferri, parvum.

Item, unum *pitrale* corei, bestie, parvi valoris.

Item, duas tabulas cere viridis, scribendi, *flandeschas*.

Item, unam buxolam parvam.

Item, unam sanallietam parvam palme, cum duobus *volantins* et unam *lençam*.

Item, unum par de *serpons de roda*, veteres.

Item, unam catenam ferri, cum *collar*.

Item, unam calciam ferri, *de catiu*.

Item, unum ferrum planum, ad modum calcie ferri, *de catiu*.

Item, unam serram parvam.

Item, aliquam ferramentam veterem et aliquas *frasques*, parvi valoris.

Item, quasdam bonetas canabi albi, *de scriptori*.

Item, unum scriptorium fustis cum cohopta canabi viridis.

Item, unum scannum fustis, cum quatuor pedibus, parvum, ante dictum scriptorium.

Item, unam catenam ferri, magnam.

Item, unam caxiam *de scrits*, *de noguerio*, cum diversis scripturis, intus ipsam caxiam.

### 33.- *Blata*

Item, invenimus, in dicta hereditate, unum cohoptorium de sendat, barratum, vetus, cum barris croceis et vermiliis.

Item, unam taceam argentario de auratam, cum "*agnus dei*" ab *Ihs*, ponderia sex unciarum vel circa.

Item, duas taceas argenti, albas, ponderis octo vel novem unciarum, inter ambas.

Item, aliam taceam albam, parvam, *d'infants* argenti, non boni neque legis.

Item, unam ollam de cupro, magnam, cum ancis coquinandi.

Item, unum perfil *de migvayres*, vetus, sine supertunicale.

Item, duo cloquearia argenti.

### 34.- *Collita*

Item, invenimus, in dicta hereditate, medietatem expleti anni presentis, vinee, quae fuit Nicholay Sevila quondam, soceri dicti Regalis Petri quondam, quam vineam domina Nicholava, uxor dicti quondam Regalis Petri, constituerat, sub certa conditione, in dotem dotalem (sic) et inextimatam ipsi Regali, similiter cum medietate ususfructus et expleti dicte vinee constante eorum matrimonio, que medietas dicti expleti

pertinet dicte hereditati ex pactis nuptialibus dicti quondam patris sui et dicte domine Nicholave, uxor sua, matris ipsiua heredis, contentis in eorum sponsalicia, facto in posse discreti Petri de Torderia, notarii publici Maioricarum XXIII die mensis octobris, anno a Nativitate Domini MCCCLXXV.

### 35.- *Domus vici dels Mariners*

Item, invenimus quasdam domos situatas intus civitatem Maioricarum in parochia Sti. Nicholai, in vicho vulgariter nuncupato *dels mariners*, quas dictus quondam Regalis Petrus emit a Petro Tàrrega, autore, manumisso domine Rose, uxoris Iohannis Cabanes quondam, cum instrumento facto et clauso, auctore Andree de Plandolito, notario publico Maioricarum, XXVIII die mensis februarii, anno a Nativitate domini MCCCLXXX tertio. Quae domus tenetur, prout in ipso instrumento continetur, sub alodio et directo dominio domus Hospitalis Sti. Iohannis Ierosolimitani, ad sextum de laudimio et ad censum XXIII solidorum annue solvendorum, in festo beati Michaelis mensis septembris; tenetur etiam sub alodio per Laurentium Durandi, curritorem, ad censum XXIII solidorum annue solvendorum, in festo Pasche Domini.

Et affrontantur, dicte domus, ex una parte, cum domibus Bernardi Masqueroni, et, ex alia, cum via publica et, ex alia, cum domibus d'en Flor, et, ex alia, cum transitu Riarie civitatis, et, ex alia, cum domibus heredum domine Na Creus, in quibusquidem domibus supradictis, dictus quondam Regalis Petri fecerat cellarium, pro vendendo vinum procedens ex medietate sue expleti dicte vinee.

Et, in quibus, invenimus octo vegetes magnas, vacuas, que sunt domine Magdalene, uxoris Nicholay Savila quondam, socrus dicti Regalis, quas vegetes dicta domina, nobis, dictis tutoribus, accomodavit, et, in dicto cellario, dimisit pro mittendo, in eis, vinum anni presentis, tamen quod pracedet ex medietate dicti expleti dicte vinee, et, quas, sibi, reddere et restituere debemus et tenemus incontinenter, cum dictum vinum fuerit venditum, et ipse vegetes erunt vacue, cum dictus Regalis haberet solum usum fructum dictarum vegetum de vita sua, prout, in suo sponsalicio et dicte domine Nicholave uxoris sue, continetur.

Item, invenimus, in dicto cellario, duas vegetes parvas vacuas quarum utraque est continentie CL quarteriorum vini vel circa.

### 36.- *Domus in parochia Sti. Iacobi*

Item, invenimus, in dicta hereditate, quasdam domos, situatas intus civitatem Maioricarum, in parochia Sancti Iacobi, retro hospitium Ugueti Serra quondam, quas, domina Dulcia, uxor Iohannis Nigri mercatoris, civis Maioricarum, avia materna dicti quondam Regalis Petri, eidem Regali, donavit, cum instrumento facto in posse Simonis de Campis, notarii Maioricarum, septima die ianuarii, anno a Nativitate Domini

MCCCLXX primo. Que domus tenetur et affrontatur, prout, in ipso instrumento, continetur.

*37.- Alqueria in parrochia de Alaró*

Item invenimus in ipsa hereditate quandam alqueriam quae est in parrochia de Alarono vocatam Benhoyir, quam dictus quondam Regalis Petri habebat et possidebat, nomine hereditario Anthonii Petri quondam fratris sui. Que tenetur, sub dominio et alodio venerabilis Anthonii de Podio Orfila, civis Maioricarum, ad laudimium et ad censum octo librarum et XVI solidorum, quolibet anno solvendarum, videlicet VIII libras in festo Natalia Domini et XVI solidos in feato Sancti Michaelis. Tenetur etiam, per eundem Anthonium de Puigdorfila, ad censum trium caponorum et triginta duorum quartanorum et medii olei, anno quolibet, solvendorum in festo Natalia Domini.

Affrontatur autem, dicta alqueria, ex una parte, cum alqueria Petri de Podio, et, ex alia, cum possessione Juliani Asberti, et, ex alia, cum possessione domine Domenegue, et, ex alia, cum possessione Guillermi Guayta, et ex alia, cum possessione Arnaldi Albertini et, ex alia, cum possessione dicti Anthonii de Puigdorfila, quoddam camino regali mediante.

Que alqueria, fuit, per dictum Anthonium Petri stablitam ad novem annos Romeo Marinarii et Anthonie eius uxorate et Bernardo Marinarii eorum filio, ad censum XCXVI librarum et XVI solidorum, solvendorum anno quolibet, in festo Pasche Domini et in festo Sancti Michaelis... prout constat per instrumentum inde factum in posse Iacobi Guitardi, notarii Maioricarum, secunda die augusti anno a Nativitate Domini MCCCLXXX primo.

Item invenimus in ipsa alqueria duas axias et unum martellum, duas scarpres, unam axiatam, unum fes, duos jous, dues aradres, aliam aradrem, unam butam, tres alfabias, unam serram, duas traseguas et duas axades, quendam servum sardum vocatum Uguet, unum par bovum arechs et duos asinos; quas res et dictos servum et asinos, dictus Anthonius Petri quondam, tempore dicti stabilimenti, per eum factum, de dicta alqueria, tradidit dictis adquisitoribus, sub certis pactis et conditionibus, in dicto instrumento contentis.

Quamquidem alqueriam supradictam, in dicta parrochia de Alarono situatam, cum omnibus iuribus, terminis et pertinentiis universis, furnimentis et apparatus, qui in ea sunt, supradictis et omne ius, sibi, in eam pertinens, dictus Regalis Petri, in suo ultimo testamento predicto, legavit a En Monay Pere, filio Philipi Petri patrini sui, habitatoris parrochie Pollencie, pro suis voluntatibus inde faciendis, prout in dicto eius testamento continetur.

38.- *Censualia*

Item, invenimus in dicta hereditate, censualia infrascripta, quae dictus quondam Regalis Petri recipiebat, singulis annibus, in parrochia Pollencie, et, in termino de Crastaig, parrochie de Vuyalfàs, quae faciunt persone infrascripte, in festo Sanctorum Petri et Felicis augusti.

Et, primo, facit Bartholomeus Martorelli, habitator ville Pollencie, octo quarterias frumenti censuales, quas dictus Bartholomeus et Beneta, eius uxor; et Dulcia, uxor Petri Martorelli quondam, vendiderunt Guillelmo Petri, civi Maioricarum quondam, patri dicti Regalis Petri, cum instrumento publico, facto in posse Petri Meliani, notarii publici Maioricarum, XVIII die septembris, anno a Nativitate Domini MCCCL septimo, et, clauso, manu eiusdem.

Item, facit Guillelmi Vaquerii, sartor, habitator dicte ville Pollencie, duas quarterias et mediam frumenti, censuales, quae dictus Guillelmus Vaquerii vendidit dicto quondam Guillelmo Petri, patri dicti Regalis, cum instrumento publico, facto in posse dicti Petri Meliani, XXIII die aprilis, anno a Nativitate Domini MCCCL octavo, et, clauso, manu eiusdem.

Item, faciunt Iacobus Iuliani, filius Salvatoria Iuliani de Crastaig et Iacobus Seguini, filius Iacobi Seguini de Navarre, decem quarterias frumenti censuales, videlicet dictus Iacobus Iuliani quinque quarterias et mediam, et, dictus Iacobus Seguini, quatuor quarterias et mediam, quas solebat facere Petrus Porquer *del Arbassar*, que quinque quarterie et media frumenti censuales supradicte, ex dictis decem, fiunt pro quadam pecia terre quae est in terra de Crastaig, quam domina Berengaria, uxor quondam Petri Porquerii et Arnaldus Porquerii, tutor et curator filiorum dicti Petri Porquerii, stabiliverunt, ad censum ipsarum quinque quarteriarum et mediam frumenti, Petro Ugueti, cum instrumento facto in posse Guillelmi Aulini, notarii publici Maioricarum, tertio ydus iunii anno Domini MCCnonagesimo.

Item, invenimus quod, dictus Regalis Petri quondam, recipiebat in dicta parrochia Pollencie, undecim quarterias, quatuor barcellias et duos *almuts* frumenti, in dicto festo sanctorum Petri et Felicia augusti, videlicet, septem quarterias, quatuor barcellias et duos *almuts* quas facit Anthonius Vitalis, autor, tanquam possidens partem alquerie *de la Alboraya*, et, Macianus Massa, quatuor quarteria frumenti, pro alia, item, quam possidet de dicta alqueria, quodquidem censuale fuit Martini Oliverii, filii et heredis Raymundi Oliverii, mercatoris, civis Maioricarum quondam. De quo censuali dictus Regalis Fuit missus in possessionem ex primo decreto, de mandato venerabilis vicarii civitatis Maioricarum, prout in quodam processu inde ducto, inter dictum Regalem Petri et dictum Martinum Oliverii, in causa dicti venerabilis vicarii, sub die martis VIII mensis martii, anno a Nativitate Domini MCCCLXX nono, rationibus, in ipso processu, seu in petitione inde, per dictum Regalem Petri, presentata, contentis, latius continetur et expressatur.

Quaequidem, omnia censualia supradicta, recipiuntur in dicta parochia Pollencie et in dicto termino de Crastaig, de quibus Regalis Petri, in dicto suo ultimo testamento, legavit dicto Philipo Petri patruo suo, habitatori dicte parochie Pollencie, et suis, pro suis voluntatibus faciendis, prout in ipso testamento continetur.

Item invenimus in ipsa hereditate sex quarterias frumenti censuales, quas facit, annis singulis, in festo sanctorum Petri et Felicis augusti, Anthonius Aulini, habitator dicte parochie Pollencie et quas dictus quondam Regalis Petri emit a Guillermo Aulini, patre dicti Anthonii et Magdalena eius uxore, et ab ipso Anthonio Aulini et Francesquina eius uxore, cum instrumento facto et clauso, auctoritate Blasii Mir, notarii publici Maioricarum, XXVIII die mensis iulii, anno a Nativitate Domini MCCCLXXX, quasquidem sex quarterias frumenti censuales dictus regalis Petri, in dicto suo ultimo testamento, legavit, relaxavit et definivit dicto Anthonio Aulini et suis ac, in perpetuum absolvens, et suos et omnia bona sua ad in perpetuum, ab omne solucione, prestatione et contributione dictarum sex quarteriarum frumenti censualium, prout in dicto eius testamento latius continetur.

Item, invenimus tres libras et quatuor solidos regalium Maioricarum minutorum censuales, quas, annis singulis, in festo Natalis Domini, facit Raymundus d'Almanara, notario, pro quadam vinea sua, quam dictus Guillelmus Petri quondam, pater dicti Regalis ad dictum censum et ad intratam viginti librarum dicte monete, dicto Raymundo d'Almanara stabilivit, ut patet in instrumento ipsius stabilimenti, facto et clauso auctoritate Inhannis Clavelli, notarii publici Maioricarum, vicesima quarta die mensis novembris, anno a Nativitate Domini millesimo CCCLXX sexto.

Item invenimus sex libras dicte monete censuales, quas, allatas ad civitatem Maioricarum, intus domum habitationis dicti Regalis Petri et suorum, annis singulis, dandas ac solvendas, in festo Natalis Domini, Bernardus Moratoni, habitator parocie Pollencie olim civis Maioricarum, Magdalena eius uxor et Francesquina, uxor venerabilis Petri de Conanglello, domicelli quondam, cum instrumento, facto et clauso auctoritate Iohannis Clavelli, notarii publici Maioricarum, XII die mensis aprilis anno a Nativitate Domini MCCCLXX octavo, vendiderunt dicto quondam Regali Petri, habendas et recipiendas, annis singulis, a Francisco Taulerii, habitatore parochie de Calviano, qui facit alias sex libras censuales dicto Bernanrdo Moratoni, annis singulis, in dicto festo Natalis Domini, pro quadam sua possessione, quam habet in termino dicte parochie de Calviano, prout, in dictis instrumentis venditionis dicti censualis et consignationis eiusdem, haec et alia latius continentur.

Item, invenimus tres quarterias et mediam et tres *almuts* frumenti censuales, quas, allatas ad civitatem Maioricarum, intus domum habitationis dicti Regalis Petri et suorum, annis singulis, dandas et

solvendas in festo sanctorum Petri et Felicis augusti, dicti Bernardus Moratoni et Magdalena, eius uxor, cum instrumento facto et clauso auctoritate dicti Iohannis Clavelli, notarii Maioricarum, XIII die mensis octobris, anno a Nativitate Domini MCCCLXX octavo, vendiderunt dicto quondam Regali Petri, prout in dicto instrumento latius continetur.

Item, invenimus quatuor instrumenta antiqua, inter originalia et translata, facientia, pro proxime, dictis censualibus pecunie et frumenti dicti Bernardi Moratoni.

Item, invenimus viginti quartanos olei censuales, quos En Vallcanera de Beniamar, parochie de Silva, facit de censu, quolibet anno, dicto quondam Regali Petri, prout tum, in quoddam libro ipsius Regalis, scriptum invenimus. Et alia instrumenta seu scripturam autenticam dicti censualis, pro nunc, non invenimus in posse dicti Regalis Petri, nisi dictam scripturam, in dicto suo libro, manu sua, scripta.

Item, invenimus in dicta hereditate censualia pecunie infrascripta, quae fuerunt in dotem, sub certa extractione, dicto Regali Petri per dominam Nicholauam eius uxor constituta, et quae, sub eadem extractione, iuxta pacta nupcialia dicte domine Nicholaua restitui seu tornari possunt, prout in suo sponsalicii instrumento et dicti Regalis Petri quondam facto, in posse Petri de Torderia, notarii publici Maioricarum, die mercurii XXIII mensis octobris, anno a Nativitate Domini MCCCLXX quinto, latius continetur, quequidem censualia sunt haec que sequuntur prout in ipso sponsalicio continentur, cum aliqua instrumenta censualium non invenimus, in posse dicti Regalis Petri seu in posse nostro.

### 39.- *Censales de la dot de la esposa.*

Et, primo, facit Andreas Marcet, civis Maioricarum, pro quibusdam domibus suis, quas habet et possidet, in civitate Maioricarum, iuxta seu prope ortum domini regis, quolibet anno, in festo Sancti Andree, quinque libras et quatuor solidos regalium Maioricarum minorum censuales.

Item, facit, et facere tenetur, dictus Andreas Marcet, pro dictis domibus, quolibet anno, in festo Sancte Marie mensis septembris, duas libras et facere tenetur, Berenguer Palacii, civis Maioricarum prope balneum *en Granada*, quolibet anno, in festo Sancte Marie mensis martii, tres libras et decem octo solidos.

Item, facit et facere tenetur, quolibet anno, Michael Trespolerii, civis Maioricarum, pro quodam fundico suo, quod est prope Rieriam civitatis Maioricarum et prope hospitium Iacobi de Manso, in festo sancti Iohannis mensis iunii, duas libras.

Item, facit et facere tenetur, quolibet anno, dictus Michael Traspolerii pro dicto fundico, in festo Sancti Maciani, virginti solidos.

Item, facit et facere tenetur, quolibet anno, Franciscus Bestard, civis Maioricarum, pro quibusdam domibus, situatis prope dictas domos dicti Michaelis Trespolerii, in festo Sancti Iohannis iunii, duas libras.

Item, facit et facere tenetur, quolibet anno, de censu, Iohannes Fusterii, pro quibusdam domibus suis, quae sunt infra hospitia Michaelis Trespolerii et Francisci Bestax, in festo Sancti Iohannis iunii, unam libram dicte monete.

Item, facit et facere tenetur, quolibet anno, Iacobus Gisbert, textor, pro quadam vinea quae est in termino civitatis Maioricarum, in camino de Sisneu, in festo Natalis Domini, unam libram et sexdecim solidos.

Item, facit et facere tenetur, quolibet anno, de censu, Romeus Serdani, pro quodam campo, situato in termino civitatis Maioricarum, in camino de Sisneu, duas libras et octo solidos.

Item, facit et facere tenetur, quolibet anno, de censu, Uguetus Sa Rocha, parator, pro quibusdam domibus situatis prope *payeriam*, in festo Omnium Sanctorum, unam libram, XVII solidos et sex denarios.

Item, facit et facere tenetur, quolibet anno, Bernardus Sinter, pro quibusdam domibus, situatis prope Portam Depictam, quae fuerunt Anthonii Ribes, fabri, in festo Sancti Bartholomei, XVII solidos.

Item, facit et tenetur facere, quolibet anno, Anthonius Puial, lapiscida, pro quibusdam domibus quas habet prope *monetariam*, in festo Sancti Michaelis, sexdecim solidos.

Item, facit et facere tenetur, quolibet anno, domina Salellas, pro quibusdam domibus situatis intus civitatem Maioricarum, prope monetariam, in festo Sancte Marie Magdalene, unam libram et quatuor solidos.

Item, facit et facere tenetur, quolibet anno, Bartholomeus Bouloni et Guillermus Bouloni, pro quibusdam domibus, quas habent prope vichum *Gerrarie*, civitatis Maioricarum, in festo Natalis Domini, viginti solidos.

Item, facit et facere tenetur, Petrus Serdani, civis Maioricarum, pro quibusdam domibus quas habet in parochia Sancti Michaelis, in vicho vulgariter dicto Michaelis de Montesono, notarii Maioricarum, quolibet anno, in festo Sancti Iohannis junii, viginti solidos.

Item, facit et facere tenetur, quolibet anno, Micholaus Ciges, sartor, civis Maioricarum, pro quibusdam domibus quas habet prope ecclesiam Sancte Marie Magdalene, inter duas vices, scilicet, in festo Sancti Iohannis iunii et in festo Natalis Domini, unam libram et duodecim solidos.

Item, facit et facere tenetur, annis singulis, Ferrarius Palou, habitator parrochie de Robines, in festo sanctorum Petri et Felicis augusti, septem quarterias et mediam frumenti censuales, allatas ad civitatem Maioricarum, quas dicta domina Nicholava, similiter, in dotem, constiruit, sub certa extraccione, dicto Regali Petri, et, quae, sub eadem extraccione, restitui possunt ipsi domini Nicholaue, simul cum aliis censualibus pecunie supradictis, prout, in eorum sponsalio, continetur.

Est tamen certum quod, de aliquibus dictorum censualium venerunt ad minus alique quantitates seu certa pars ipsorum, de quibus, dicta



domina Nicholaua, tenetur de evictione dicte heredi iuxta donum sponsalium suum. Et etiam domina Magdalena, uxor Nicholay Savila quondam, socrus dicti Regalis, prout, in instrumento facto, in posse dicti Petri de Torderia, notarii Maioricarum, die veneris, XXII mensis februarii, anno a Nativitate Domini MCCCLXX sexto, et clauso manu eiusdem, continetur.

Item, invenimus quod, occasione omnium censualium supra contentorum, debentur dicte heredi diverse quantitates pecunie et frumenti per diversas personas, quae ea faciunt, quas quantitates, pro nunc nos ignoramus ponemus, prout eas recepimus.

Item, invenimus quoddam publicum instrumentum, factum et clausum auctoritate Petri Corniliani, notarii Maioricarum, XXIII die iulii, anno a Nativitate Domini MCCCLXXX primo, in quo continetur quod dictus quondam Regalis Petri, vi et districtu vicarie forensis, ut possessor cuiusdam alquerie quae fuit Petri Guitardi d'Alarono vocate Benhoyir, site in ipsa parrochia solvit Abraffim Alatzar, iudeo Maioricarum, sexaginta libras, ex una parte, et duas libras, X solidos, ex altera, rationibus in ipso instrumento contentis, de et pro quibus quantitatibus, dictus iudeus fecit cessionem dicto Regali Petri, adversus dictum Petrum Guitart, Elissendam eius uxorem, Iacobum Peñaflor dicte parrochie, Arnaldum Magistri et Saurinam, eius uxorem, parrochie Sancte Marie de Camino.

Item, invenimus quoddam publicum instrumentum, factum ac clausum auctoritate Petri Meliani, notarii publici Maioricarum, VII die martii anno a Nativitate Domini MCCCL nono, in quo continetur quod Bernardus Ferrarii et Blancha eius uxor, commorantes in valle de Valig, parrochie Pollencie, promisserunt servare indemnes dictum Guillerum Petri, patrem dicti Regalis Petri, in bona sua a quadam fideiussione quam dictus Guillelmus Petri precibus et amore dictorum coniugum fecerat in quadam venditione viginti morabatinorum censualium, quam fecerunt Obertino de Dameto, mercatori Maioricarum, tanquam tutori et curatori Nicholini et Iohannis de Dameto, fratrum filiorum et heredum Nicholini de Dameto quondam, cum instrumento facto in posse Guillermi Petri Taraschoni, notarii Maioricarum, prout in ipso instrumento indemnitatis continetur.

#### 40.- *Darreres trobades, descuits*

Item, invenimus duo instrumenta de navegar cum una sesta sive *compàs*.

Item, invenimus unum librum vocatum "Psalterium", in pergameni scriptum, cum cohopta corei vermili.

Item, unum alium librum pergameni videlicet "Partes, Regulas, Catonem, Contemptus et Thobiam", in uno volumine cum cohoptis corei vermili.

Item, unum "Psalterium", in plano, papiri; cum cohoptis

pergameneis *engrutat*.

Item, unum carnerium de ceda vetus, ruptum.

Item, invenimus, in quadam domo inferiori dicti hospitii dicti quondam defuncti, quandam alfabiam magnam ex aliis, in presenti inventario descriptis, et, in ipsa domo, repertis, plenam frumento, quod tamen frumentum dicta domina Nicholaua, uxor dicti deffuncti, asserit esse suum et lucratum fuisse in messibus proxime lapsis ad siccandum per dictum servum sardum, quem ipsa domina asserit esse suum, licet superius scriptum sit et contineatur quod omnes dicte alfabeie erant vacue.

Item, invenimus unam ensem cum vagina, quam tenet Bernardus Adrover.

Item, invenimus in posse Romei Marinarii, habitatoris parochie de Alarono, in alqueria suporadicta vocata *Benhoyir*, tresdecim agnos qui veniunt ad partem dicte heredis, ex illis XXVI agnis quos dictus quondam Regalis Petri miserat *a miges* in societate dicto Romeo Marinario.

Item, invenimus unam rateriam.

Haec, et non alia, bona, invenimus nos, dicti tutores, in dicta hereditate dicti quondam Regalis Petri seu ad manus aut notitiam nostram usque nunc pervenerunt (...)

Actum est hoc, in civitate Maioricarum, decima septima die augusti, anno a Nativitate Domini millesimo CCCLXXX tertio.

Signa nostrum, Petri Bennasser, Arnaldi Torrella et Iacobi Sa-Fortesa, tutorum predictorum, qui, hec, laudamus concedimus et firmamus.

Testes inde sunt: discreti Simon de Campis, Bernardus Martini, Bartholomeus de Bacho, notarii, et Gabriel de Terminis, mercator, cives Maioricarum et Raimundus Coltaller.

ARM, P. Pere Ribalta, R-24 (Testam. et Invent. 1370-1383), ff. 87-100).

**Abstracts:**

Se ofrece el inventario de los bienes de un mercader mallorquin de mediados del siglo XIV. En la fecha de la redacción (1383) se había apartado del negocio. La descripción de los vanos, mobiliario y personal de su domicilio ciudadano así como de sus propiedades rústicas es muy sugestiva. Ayuda a comprender el ambiente en que se movían los grandes mercaderes del tiempo de la guerra entre Pere IV y Jaume II, cuyos apellidos eran Bennàsser, Sa-Fortesa i Torrella. El padre de nuestro protagonista estuvo presente en las expediciones mallorquinas contemporáneas a Canarias. Se trata del pollensin Guillem Pere, partidario de la dinastía mallorquina. Su hijo es Real Pere, cuya actividad figura en los protocolos coetáneos del Archivo Capitular de Mallorca.

The inventory of the goods belonging to a Majorcan merchant in the middle of the XIV century is stated. At the times of its redaction (1383) he had retired from business. The description of openings in walls, furniture and staff in his residence as well as of his rural possessions is very evocative. It helps to understand the atmosphere in which the important merchants moved in the war period between Pere IV and Jaume II whose surnames were Bennàsser, Sa-Fortesa i Torrella. Our protagonist's father was present at the contemporary Majorcan expedition to Canary Islands. He was called Guillem Pere, from Pollença; he was a supporter of the Majorcan dynasty. His son was Real Pere whose activities are on record in the contemporary registers of Majorca's Chapter Archives.

## Rentas eclesiásticas de la Isla de Menorca

JAUME SASTRE MOLL

### Introducción

La promesa hecha por Jaime I el Conquistador a la Iglesia, antes de conquistar las Baleares, de dotarla convenientemente, tomó firmeza cuando el 5 de abril de 1232 el monarca le cedió el diezmo y la primicia de todos los frutos de la Porción Real de la isla de Mallorca, así como los de Menorca e Ibiza, cuando éstas fueran conquistadas. Tal medida era extensiva sobre otras regalías como la pesca y la moneda que pudiera acuñarse en un próximo futuro<sup>1</sup>.

La donación, hecha con un cierto retraso, estaba motivada por su deseo de dotar al reino, recién conquistado, de Sede Episcopal, idea a la que se oponía el papa Gregorio IX si el monarca no la sufragava convenientemente<sup>2</sup>.

Era difícil ponerse de acuerdo a la hora de cuantificar el diezmo. En 1238 Jaime I, el Infante Pere de Portugal y el Obispo de Mallorca (Raymundo de Torrella) suscribieron un convenio sobre la percepción de los diezmos<sup>3</sup> que tenían que ser donados a la Iglesia.

Los otros nobles porcioneros, copartícipes en la conquista, también estaban obligados a tal donación como súbditos del monarca. En 1230 se obligaban Pere, Sacristán de Gerona, en nombre de la Condesa de Bearn y su hijo Gastón (esposa e hijo de Guillem de Moncada)<sup>4</sup>; Bernat de Villagranada, arcediano de la catedral de Barcelona<sup>5</sup>; Ponç Hug, conde de Ampuries<sup>6</sup>; Guilabert de Cruilles<sup>7</sup>. En el año 1239 lo hacían Guillem de Montgrí y Nuño Sanç<sup>8</sup> ...

<sup>1</sup> SALVA, J. *La fundación del reino de Mallorca*. En Historia de Mallorca coord. por J. M. P. II (Palma 1975) 130-134; PEREZ, L. *Corpus Documental Balear II. Reinado de Jaime I*. Fontes R. B. (Palma de Mallorca 1978) 4 doc. 106

<sup>2</sup> PEREZ, L. *Documentos conservados en los registros vaticanos relativos al primer pontificado de Mallorca (1230-1266)*. B.S.A.L. 32 (1961-7) 50 doc. 1

<sup>3</sup> ROTGER, M. y MIRALLES, J. *Biografía y Cartulario del primer obispo de Mallorca*. BSAL 12 (1908-9) 293

<sup>4</sup> PEREZ, L. *Corpus Documental...* Ob. cit. I (Palma 1977) 47-48 doc 37

<sup>5</sup> PEREZ, L. *Corpus Documental...* Ob. cit. I p. 50 doc. 42

<sup>6</sup> PEREZ, L. *Corpus Documental...* Ob. cit. I p. 48 doc. 39

<sup>7</sup> PEREZ, L. *Corpus Documental...* Ob. cit. I p. 48 doc. 38

<sup>8</sup> ROTGER, M. y MIRALLES, J. *Biografía y Cartulario...* Ob. cit. p. 294 y. 65-67

Pero no todos estaban dispuestos a pagarlo. Así lo recordaba el papa Clemente IV, en 1267, a Pere de Muredine, Obispo de Mallorca, al presionarle para que recordara a los magnates isleños la obligación de satisfacer el diezmo eclesiástico<sup>9</sup>.

Estas rentas eclesiásticas, cuyo valor desconocemos, sirvieron en ciertas ocasiones de apoyo económico a la Monarquía Mallorquina para hacer frente a situaciones comprometidas, tanto en el campo político como de defensa. La documentación nos brinda ejemplos bastante significativos.

En 1285 el papa Martín IV concedía a Jaime II el importe del diezmo eclesiástico de un trienio como contribución papal en defensa de las pretensiones políticas de su hermano, Pedro III de Aragón, menos el que se recaudaba en territorio francés<sup>10</sup>. En 1305 Clemente V eximía al mismo monarca del pago del diezmo durante un quinquenio para invertirlo en la lucha contra los ataques piráticos sarracenos que amenazaban las islas<sup>11</sup>, y en 1316, un año después de la firma del "Pariatge" con la Iglesia de Mallorca, volvía a donarlo para contener nuevamente la amenaza sarracena<sup>12</sup>.

Así pues, no ha de sorprender que la monarquía mallorquina y la iglesia diocesana llegaran a un acuerdo en 1315, que se conoce con el nombre de Pariatge.

Los móviles de la concordia eran múltiples; entre ellos el continuo incremento de los bienes patrimoniales de la Corona entre 1300 y 1314; la creación de las monedas de plata (1301) y oro (1310) mallorquinas; y la pretensión real de acaparar la jurisdicción criminal del Reino.

Jaime II ya había empleado esta fórmula en 1301 para organizar la iglesia menorquina<sup>13</sup>.

Sanxo I de Mallorca, a imitación de su padre, empleó este mismo sistema en Mallorca para avenirse con la Ciutat y la Iglesia. Con ésta última los principales acuerdos fueron los siguientes:

El monarca se reservaba toda la jurisdicción criminal, mientras que la civil sería compartida. En agradecimiento, el rey donó a la Iglesia la

<sup>9</sup> PASCUAL, E. *El segundo obispado de Mallorca., D. Pedro de Muredine (1266-1282)*. BSAL 13 (1910-11) 183 doc. 1

<sup>10</sup> PEREZ, L. *Documentos conservados en los registros vaticanos relativos al tercer pontificado de Mallorca. (D. Poncio de Jordi 1283-1303)*. BSAL 32 (1961-7) 194-295, doc. 38

<sup>11</sup> PEREZ, L. *Documentos conservados...* Ob. cit. BSAL 33 (1968-72) 230 doc. 81

<sup>12</sup> PEREZ, L. *Documentos conservados...* Ob. cit. BSAL 33 (1968-72) doc. 159

<sup>13</sup> El documento original se halla en el A. R. M. (Pergaminos) Real Patrimoni, Siglo XIV n.º 29. Una copia del mismo está inserta en el Llibre Vermell de Ciutadella fol. 93v-95v. ARAGO, A. M. y CONDE, R. *El Llibre Vermell de Ciutadella. Catàleg dels seus documents*. (Barcelona 1977) p. 70, doc. 89. Ha sido publicado por: SALORT i FARNES, J. *El Pariatge fet pel senyor rei en jaume sobre la Pabordia i rectories de Menorca segons la còpia del Llibre Vermell* Ciutadella, Imp. Al.lés 1960. Una nueva transcripción ha sido hecha por SASTRE, F. *El Pariatge de Menorca de 1301*. MAYURQA 20 (1981-1984) 141-154.

alquería de S'Aranjassa, en el término de Ciutat<sup>14</sup>. En cuanto a los bienes materiales y pecuniarios devengados de los territorios, aquellos serían recaudados conjuntamente, para luego ser repartidos a partes iguales.

Seis días después del convenio se redactó otra escritura por la que el rey entregaba al Obispo y Cabildo la mitad del diezmo de la moneda acuñada<sup>15</sup>.

Como la Concordia tenía que ser ratificada por el Papa Clemente V, éste, en 1317, enviaba a Mallorca a Hugo de Mirabello para que, en nombre de la Santa Sede Apostólica, firmara el convenio establecido entre el rey y el Prelado mallorquín<sup>16</sup>.

Este documento, tan importante para ambas instituciones, fue reiteradamente copiado. Una copia fue hecha ya en 1320 por un tal "Bernat escrivà del Honrat Bisbe de Barcelona, per lo procés que feu del Pariatge del Senyor Rey e los Bisbes de Malorques e puyts per translat quen feu XII lb."<sup>17</sup>. El asiento indica la fuente y el procedimiento a seguir en el acuerdo similar suscrito entre Sanxo y el Obispo de Barcelona, por las posesiones que el prelado tenía en la isla de Mallorca (en Ciutat, el barrio de Santa Cruz y "El Pla de Catí", en la isla, Andraitx, Calviá, Puigpunyent y Marratxí), y que cristalizaron en la firma de un nuevo Pariatge en 1323<sup>18</sup>.

### **El convenio real-eclesiástico sobre las rentas de Menorca (1315)**

El Archivo del Reino de Mallorca guarda una copia del convenio suscrito entre el rey Sanxo I y el Obispo (Guillem de Vilanova) y Cabildo de Mallorca, el 13 de setiembre de 1315, sobre la cesión a la Iglesia del diezmo de las rentas de Menorca.

El documento<sup>19</sup>, muy deteriorado por la humedad, presenta una mutilación en la parte superior que afecta la mayor parte de los diez primeros renglones, y varias roturas internas que dificultan una total comprensión del texto latino.

De su contenido se desprende que Sanxo I hacia donación del diezmo de la isla de Menorca al Obispo, exceptuando algunos derechos (sobre la lana, quesos, cerdos...). Con esta cesión se rescindía el convenio suscrito entre el rey Jaime II y el Paborde de Menorca (concertado en 1301 y conocido con el nombre de Pariatge), aunque el rey seguía reservándose el patronato de la iglesia de Ciutadella. Por ese motivo también quedaba

<sup>15</sup> VILLANUEVA, J. *Viaje literario a las iglesias de España*. Tom. XXI (Madrid 1851) p. 170

<sup>16</sup> PEREZ, L. *Documentos conservados...* Ob. cit. BSAL 33 (1968-72) doc 81

<sup>17</sup> ARM RP 3395 fol. 132v

<sup>18</sup> ENSEÑAT PUJOL, J. *Historia de la baronía de los señores obispos de Barcelona en Mallorca*. Tom. I (Palma 1919) 119-128.

<sup>19</sup> ARM Pergaminos RP. Siglo XIV n.º 83

vigente la donación hecha, en aquel documento, de la casa y la alquería (de dos quarteradas de extensión) cedidas a la Iglesia menorquina.

Sanxo facultaba a la Iglesia isleña el poder nombrar procurador para captar las rentas, a un "saig" para embargar a los deudores, y poder vender el producto de aquellas. Además ponía a su disposición los batles reales de las parroquias para que garantizaran la percepción de las mismas.

El acto se celebró en la Sala del Tinell del castillo real de la Almudaina de Ciutat de Mallorca, en presencia de las más altas jerarquías del reino y de la Corte del monarca. En el documento figuran:

Pere de Fonollet, vizconde de Isla  
 Pere de Pulcro Castro (Bellcastell)  
 Pere de Aqua Frigida (Aiguafreda)  
 Aries Ferrandis  
 Berenguer de Santa Cilia  
 Ponç de Luppiano (Llupià), doncel.  
 Guillem de Ortis, rector de Sta. Eulalia de Ciutat  
 Arnau de Traver, juez  
 Arnau de Codolet, tesorero.  
 Pere Figuera y Michel Rotlan, procuradores reales.  
 Laurencio Plasencia, escribano real.  
 Pere Antich, actuó de notario

### **Rentas reales y eclesiásticas de la isla de Menorca.**

La concordia suscrita entre el monarca y el obispo de Mallorca, en 1315, hizo que, a partir del año siguiente, los procuradores reales en Menorca tuvieran que abonar parte de las mismas al procurador eclesiástico, cuyas cuentas y desgloses han dejado un rastro suficiente para rehacer, en parte, el sistema recaudatorio.

Todo parece indicar que anualmente, a principios de marzo, el procurador real procedía a las venta de las rentas en pública subhasta en las dos poblaciones principales de la isla, Ciutadella y Mahón. En la primera se vendían también las rentas devengadas del término del "Castell de Santa Agatha", mientras que en la segunda se subhastaban las pertenecientes a la recién creada puebla de Yalor (Alaior).

Aprovechando los días de mercado, los procuradores real y eclesiástico contrataban un "corredor" para que ante ellos vendiera a la baja cada uno "Dels Drets e Delmes que es recapten en la yla de Manorcha", otorgándolo al mejor postor.

Como algunas rentas eran cuantiosas, era frecuente la asociación de tres o más personas para adquirir un determinado derecho. Otras veces no se halló comprador, en cuyo caso se tuvo que asalariar a alguien para cobrarlo.



Para dar una idea de ello bastarán algunos ejemplos: En 1329 el "Delme del Blat" de Ciutadella fue comprado por Bernat Moreyl y Berenguer des Prats por 1165 quarteras: el de Santa Agata por Pere Tari, Berenguer Ferrer, Bernat Salom y Gisbert Thari por 1125 quarteras; y el de Mahón por Bernat Moreyl, Berenguer Parets, Marthi Sa Pinya y Berenguer Alegre por 1150 quarteras<sup>20</sup>.

Al año siguiente<sup>21</sup>, Bertran Salamó y Pere Vidal compraron por 3.775 quarteras todo el "Dret del Blat" de la isla, acaparando con ello toda la renta cerealista.

No siempre reinó el buen entendimiento entre los procuradores y los compradores del diezmo. En 1342 Francesc Esquella de Ciutadella se quejaba al Gobernador de Mallorca argumentando que había comprado el diezmo eclesiástico del trigo del término de Ciutadella y Santa Agueda al procurador del prelado, y éste después lo había revendido a otro por un precio mayor<sup>22</sup>. Por idéntico motivo Francesc Tari de Ciutadella elevó una protesta al mismísimo rey, en 1349, quejándose de cierto abuso de poder por parte del procurador real Bernat de Gostemps. Según él, en 1347 compró el "delme del Blat" de las localidades de Mahón y Alaior por 1.455 quarteras de cereal, pero luego el procurador revendió a otro comprador el derecho por 1707 quarteras. Además, en su protesta alegaba haber sufrido otras pérdidas en años anteriores en otros negocios con trigo, y tener un cobro pendiente, del que era deudor la Corona, de unas 100 libras<sup>23</sup>. Con esta argumentación Francesc Tari consiguió del rey la revocación de la reventa.

### Naturaleza de las rentas eclesiásticas

Los derechos rentísticos sobre los que la Iglesia obtenía el diezmo en Menorca eran eminentemente agro-pecuarios, de los que el "Dret del Blat" era el único que se cobraba en especie y el más importante por su cuantía. Los demás, su recaudación e ingreso se efectuaba en metálico.

#### *El Dret del Blat.*

Gravaba la producción de cereales, que incluía el trigo, cebada, mezcladizo y legumbres, cuya cuantificación era aproximadamente 1/10 de la producción real. Se valoraba directamente sobre la era, e inmediatamente después de la trilla. El valor del diezmo eclesiástico era una cuarta parte del "Dret del Blat".

Con tales valoraciones podemos hacernos una idea aproximada de la producción cerealista de los años en los que conocemos uno u otro dato,

<sup>20</sup> ACM Reg. 2596 Libro II fol. 47-47v

<sup>21</sup> ACM Reg. 2596 Libro III fol. 43v

<sup>22</sup> ARM LC 3 fol. 38v (Regestado por ROSSELLO, R. *Aportació a la Història medieval de Menorca. Segle XIV*, C.I.M. 1985)

<sup>23</sup> ACA Reg. 1413 fol. 41v (reg. por ROSSELLO, R. *Aportació...Ob. cit.*)

aunque somos conscientes que hay muchos factores que desvirtúan nuestra pretensión. Uno sería la ocultación intencionada de algunos colonos de parte de su cosecha con el fin de cotizar menos; otra y tal vez la más a tener en cuenta, el saber que la compra del "Dret del Blat" se hacía por una cantidad inferior a la real, cuya diferencia suponía el margen de beneficio para quien lo recaudaba.

#### *Otras Rentas.*

En orden de importancia a aquella siguen: El "Dret del Bestiar" que gravaba la venta de ganado vacuno y lanar, base principal de la economía menorquina, y de cuyas rentas el Obispo y Cabildo obtenían la mitad de la recaudación. Del "Dret del Vin" y "De la Ortalissa" la Iglesia también obtenía la mitad del importe, mientras que de la producción de lino "Dret del liy" estaba estipulado que percibiría la cuarta parte del diezmo.

Esta diferencia proporcional en la percepción de unos derechos comunes dificulta una valoración comparativa entre las rentas reales y eclesiásticas, a pesar de su idéntica naturaleza.

### **Recaudación e ingreso**

Los compradores de las rentas iban entregando periódicamente al procurador real el importe de la renta, en dinero o en especie, de manera que aquellas eran pagadas en Ciutadella o Mahón, según su procedencia. De ellas, una parte era abonada al procurador eclesiástico en concepto de diezmo.

<u>Procuradores Reales</u> <sup>24</sup>		<u>Procuradores eclesiásticos</u>	
1301-1315	Pere Bernat Puig d'Orfila	1328-32	Arnau Borreyll
1318-1331	Ferrer Malferit		
1334-1342	Arnau Borreyll	1342-47	Simon Garau
1343	Pere Squella	1348	Bernat Asnar

En ambas localidades el procurador eclesiástico tuvo que alquilar "botigues" para almacenar el cereal, pagar a la gente que lo limpiaba, mesuraba y ensacaba, y a quienes lo vendían al detalle entre la población, pues los Jurados de la isla no permitían la exportación de trigos, sobre todo en años de carestía.

No fue hasta 1349 cuando el procurador eclesiástico dispuso de un "saig", nombrado por el propio Obispo y Cabildo, para presionar y en su caso embargar los bienes de aquellas personas que se demoraban en el pago de las rentas<sup>25</sup>.

<sup>24</sup> SASTRE MOLL, J. *Política y finanzas de la Corona Mallorquina en la isla de Menorca (1300-1343)*. Revista de Menorca (Maó 1988) 247-291

<sup>25</sup> ARM LC 9 fol. 161

Según las "Missions e despeses" efectuadas por el procurador, Bng. de Parets (1329-1331) y Bernat Torrent (1346-47) de Ciutadella se encargaron de la venta del cereal en aquella localidad, mientras que en Mahón fueron Marti G. (1329) y Huguet Gilabert (1347). Como en otras veces el grano no era vendido, aquél era reunido en Ciutadella con el fin de exportarlo a Mallorca.

Estamos informados del transporte, vía marítima, de cantidades de trigo y cebada de Mahón a Ciutadella, fruto de las rentas eclesiásticas. En 1330, Arnau de Gualba transportó en su nave 194 q. de cereal de Mahón a Ciutadella; en 1331 Bonanat Desprat lo hizo con otras 150 q. de trigo y 100 q. de cebada, y aquel mismo año Bernat Torrent llevó con otra embarcación a Ciutadella 59 q. de trigo y 107 de cebada<sup>26</sup>.

Seguramente la medida no debía ser bien vista por los síndicos de la población de Mahón, sobre todo en años de escasez. Pero quienes levantaron mayores protestas fueron los Jurados de Menorca cuando el Obispo de Mallorca, según el privilegio que le concediera el rey Sanxo en 1315<sup>27</sup>, quiso sacar el trigo que le correspondía. El contencioso más conocido se produjo en 1341 cuando los Jurados, ante la escasez de grano, vendieron el trigo de las rentas eclesiásticas sin el consentimiento del prelado, lo que supuso la inmediata Excomunió de la Universitat menorquina<sup>28</sup> y el inicio de un complicado y espinoso proceso.

### *Su ingreso*

Las trabas impuestas a la extracción de trigo, por parte de los Jurados de Menorca, hizo que el procurador menorquín tuviera que ingresar en dinero contante el importe de las rentas a la Procuración Eclesiástica mallorquina. Ello se hizo aprovechando el ir y venir de determinadas personas que tenían negocios en las dos islas, u otras de un cierto pretigio social y dignas de confianza.

En 1327 los Procuradores mallorquines anotaron, en su libro contable, los ingresos que aquél año Arnau Borreyll de Menorca había hecho y la persona que en su nombre había efectuado el pago. Su relación, de poco interés aparente, nos informa de la llegada a Mallorca de gentes que van y vienen de Menorca, seguramente por motivos comerciales y profesionales.

<sup>25</sup> ARM LC 9 fol. 161

<sup>26</sup> ACM Reg. 2596 Libro III fol. 44v

<sup>27</sup> ACM Llibre Vermell fol. 6v-7; ARAGO, A.M. y CONDE, R. *El Llibre Vermell de Ciutadella. Catàleg dels seus documents*. Barcelona 1977 N° 66

<sup>28</sup> ARM LC 2 fol. 155v ; SASTRE MOLL, J. *Menorca en la primera mitad del siglo XIV. Problemas económicos y su actividad comercial*. En IV Jornades d'Historiadors i Arqueòlegs (Maó 1993) en prensa.

Su relación es la siguiente<sup>29</sup>:

	1326	Johan Cabessa	23 Ib 7 s.
26 mayo	1327	P. Saleles carnisser	62 Ib 12 s. 7 d.
14 junio		P. Saleles	46 Ib.
12 noviembre		G. Ribes, metge	40 Ib.
17 noviembre		Berthomeu Espanya	20 Ib.
16 febrero	1328	P. Saleles carnisser	49 Ib.
11 abril	1329	Berthomeu Espanya pelisser	45 Ib. 19 s. 9 d.

Junto con este dinero, el procurador incluyó algunas cartas en las que informaba a aquellos procuradores mallorquines de las dificultades que aquel año había tenido en la recolección de las rentas, lo difícil que resultaba mandarles el dinero ante la continua amenaza pirática, o simplemente por el mal tiempo reinante en alta mar. Otras, les ponía al corriente de las fluctuaciones que había tenido el trigo y de la venta de aquél entre otras noticias. Raramente pudo enviarles parte del cereal a pesar del privilegio real de que gozaba el Obispo.

### Valoración económica

Con todo, las rentas eclesiásticas fluctuaron entre las 200 y 600 libras, cantidades que oscilaban en más o en menos según la cotización del cereal en el mercado. Es significativo señalar que en los años en los que hubo una escasa producción, y por tanto una baja percepción de trigos, las rentas eclesiásticas en dinero son cuantiosas, debido principalmente a la fuerte alza del precio del trigo y la cebada, mientras que en los años de "abundancia", o con síntomas de buenas cosechas, las rentas en dinero se reducen ostensiblemente debido al bajo precio del cereal.

Unos ejemplos serán suficientes:

<u>Año</u>	<u>TRIGOS</u>	<u>PRECIOS (Tr/Ce)</u>	<u>SUMA TOTAL RENTA</u>
1328	556 q.	13 s. y 5 s.	391 libra
1329	957 q.	14 s. y 7 s.	675 "
1330	946 q.	8 s. y 4 s.	462 "
1331	945 q.	8 s. y 4 s.	434 "
1332	416 q.	14 s. y 7 s.	499 "

Los ingresos procedentes del "Dret del Balt" oscilaban entre el 60 y 75% del total, que junto al 20-40% que suponía el "Delme del Bestiar" cuantificaban casi la totalidad de las rentas. Los otros derechos oscilaban entre el 8 y el 14%.

<sup>29</sup> ACM Reg. 2602 fol. 39v

Según la división administrativa con caracter recaudatorio efectuada en su momento, Ciutadella y Santa Agueda era la zona con una mayor producción cerealista y con mayor plantación de viñedos, mientras que Mahón y Alaior sobresalía por su producción de lino. Las hortalizas se concentraban en los huertos que empezaban a proliferar en los alrededores de los dos principales núcleos urbanos, siendo Ciutadella la que parece tenía un mayor comercio de hortalizas.

De todas las rentas eclesiásticas, el principal interés recaía en la captación y comercialización de los cereales, cantidades, en especie y metálico, que se anotaron meticulosamente para llevar un adecuado y rígido control. Esta preocupación del procurador nos ha permitido observar (TABLA I) que el ingreso cerealista del Obispo y Cabildo era exactamente un cuarto del "Dret del Blat" recaudado, de manera que cuando se desconoce el importe de uno de ellos puede calcularse la cuantía del otro, y de una forma aproximada la producción total de la isla en aquel año.

DELME DEL BLAT Y DIEZMO ECLESIASTICO  
RECAUDADO EN LA ISLA DE MENORCA

<u>Ciutadella</u>	<u>Santa Agata</u>	<u>Alaior</u>	<u>Mahón</u>	<u>Dret del Blat</u>	<u>Delme Obispo</u>
500q.				(2221q.)	555q. 1b 1
1165q.	1125q.		1540q.	3830q.	957q. 3b
1110q.	1100q.		1575q.	3785q.	946q. 1b 3
1210q.	910q.		1660q.	3780q.	945q.
(462q.)	445q.	244q.	516q.	(1665q.)	416q. 2b
				(2588q.)	647q.
(976q.)	(904q.)		(1456q.)	(3336q.)	834q.
<u>Delme Obispo</u>	<u>Ciutadella</u>	<u>Santa Agata</u>	<u>Alaior</u>	<u>Mahón</u>	<u>Año</u>
555q. 1b 1	125q.	136q. 5b 2		218q. 4b 4	1328
957q. 3b	291q. 1b 3	281q. 1b 3		385q.	1329
946q. 1b 3	277q. 3b	275q.		395q. 4b	1330
945q.	302q. 3b	227q. 3b		415q.	1331
416q. 2b	115q. 3b	111q. 1b 3	60q. 4b 5	128q. 4b 2	1332
647q.					1346
834q.	244q. 1b	226q.		363q. 4b 4	1347

VALORACIÓN MONETARIA DE LAS RENTAS ECLESIASTICAS  
DE MENORCA

	1328	1329	1330	1331	1332	1346	1347
DELME							
BESTIAR (toda la isla)	100	152 10	176	116	218	155 10	128 10
ORTALISSA	4 10	4 15	6	6 17 6	5 5	9	7
Mahó	1 7 6	3 13 6	2 16	2 10	1 11	2 15 6	3
LLI	3	3	5	9 6	3	15	5
Ciudadella	5	5	10 3	10	5		3 9
Santa Agueda	15 6	2 6	1 5	3 1 3	13 4	1 16 3	1 5 3
Mahó	27 10	7 10	10	15 7 6	35	40 6	31 12 6
Ciudadella							
Santa Agueda							
Mahó	22 10	10 12 6	16 5	10 12 6	25 10	31 17 6	29
OTRAS				2 10			
SUMA	157 1	181 9 6	213 1 3	157 18 3	286 7 4	242	3 200 16 6
DRET DEL BLAT							
Trigo	155 6	329 11 10	166 2 9	191 15 2	129 1 7	252 11 10	304 12 11
Cebada	61 11 4	164 1 7	83 1 2	85 4	70 16	86	1 155 1 19
Mezcladizo	17 4 8				12 16 5		9 18
Legumbres	14 2						1 5 5
SUMA (Dret del Blat)	234 16 2	493 13 5	249 3 11	276 19 2	212 14	338 11 11	470 18 1
SUMA TOTAL RENTAS	391 17 2	675 2 11	462 5 2	434 17 5	499 1 4	580 12 2	671 14 7
Missions (Gastos)	19 18 9	21 11 7	28 7 4	30 11 1	17 17 8	23 1 3	27 6

## DOCUMENTO I

fol 39            Resseptes de les rendes de Manorcha del any XXVII

Primerament reebi den Arnau Borreyl de Manorcha per les rendes del dit any M CCC XXVII XXV lliures les quals dona per mi an Johan Cabessa e daquestes metem en paga en lany de M CCC XXVI 1 Ib XIII s. Romanen a aquesta paga 23 Ib 7 s.

Item rebi del dit Arnau Borreyl e aquests nos dona en P. Saleles carnisser a XXVII de mag CII Ib. XII s. VIII de les quals ac en G. Mar XXXX lliures. Romas a mi 62 Ib. 12 s. 7 d.

Item rebi del dit Arnau Borreyl e aquests me dona en P. Saleles carnisser a XIII de juny per el contans 46 Ib.

Item rebi den Berthomeu Espanya a XII de noembre e foren per Narnau Borreyl de Manorcha qui les liura an G. Ribes metge 40 Ib.

Item reebi den Berthomeu Espanya a XVII de desembre e foren per Narnau Borreyl de Manorcha qui les avia lliurades an G. Ribes metge e aquest liura per mi lo dit berthomeu an Miquel Rotlan 20 Ib.

e foren per monsenyer en Falip.

Item reebi den Arnau Borreyl que feu dar assi an P. Saleles carnisser e el donales per mi an G. Mar per lo deute que yo li deg per monsenyer lo Bisbe e fo a XVI de febrer 49 Ib.

Item reebi quen dona en Berthomeu Espanya pelisser contans a XI de abril en M CCC XXIX e foren per Narnau Borreyl de Manorcha C lliures de les quals met en reebuda en lany de M CCC XXVIII, LIII lliures XIII sous III d. e aquests altres met assi 45 Ib. 5 s. 9 d.

Summa 286 IB 19 s. d.

ACM Reg. 2602 fol. 39

## DOCUMENTO II

fol 45            Rendes de Manorcha del any M CCC XX VIII

Primerament fo venut lo delme del bestiar tot de la yla de Manorcha an R. Segui y an Bng. de Paretz per CC lliures pertany al Senyor Bisbe y a son Capitol per la meytat 100 lb.

Item fo venut lo delme de la ortalissa de Ciutadela an P. Barera per VIII lliures pertany al Senyor Bisbe e Capitol per la meytat 4 lb 10 s.

Item fo venut lo delme del liy del terme de Ciutadela an Matheu Serra per XII sous pertany al Senyor Bisbe e Capitol per lo quart 3 s.

Item fo venut lo delme del liny de Senta Agatha an R. Malferit y an G. Dalmer per XX sous pertany al Senyor Bisbe e Capitol per la quarta part 5 s.

Item fo venut lo delme del liny de Maho an Gisbert per LXII sous pertany al Senyor Bisbe e Capitol per la quarta part 15s. 6d.

Item fo venut lo delme de lortalissa de Maho an Bn. Calatxa per LV sous pertany al Senyor Bisbe e Capitol per la meytat 11b 7s 6d.

Item fo venut lo delme del viny de Ciutadela e de Senta Agatha an P. Thari per LV llires pertany al Senyor Bisbe e Capitol per la meytat 27 lb 10 s.

Item fo venut lo delme del viny de Maho an Bn. Quart y an Berthomeu Alegret per XXXV lliures pertany al Senyor Bisbe e Capitol per la meytat 22 lb 10s.

Summa 157 lb 1 s.

fol 45v.            Item fo venut lo delme del blat de Ciutadela an Jacme Revuyl y

an P. Vidal per D quarteres mig dordi y mig forment pertany al Senyor Bisbe y Capitol per la quarta part quarteres 125

Item lo delme del blat de Maho no fo venut mas ferenlo levar y pagatz los levadors vengren a la quarta part qui pertany al Senyor Bisbe y Capitol de forment C IIII quarteres III barceles Item dordi C XXXVIII quarteres I barcela e IIII almutz e mig. Item de mestayl XXXIX quarteres.

Item lo delme del blat de Senta Agatha no fo venut mas feren lo levar y pagatz los levadors vengren a la quarta part qui pertany al Senyor Bisbe e Capitol de forment CVIII quarteres. Item de ordi XXVIII quarteres e IIII barceles e V almutz e mig. Item de mestayl IIII quartres e III almutz.

Item acse de totz aquests locs de legums qui pertanyen al Senyor Bisbe y Capitol I quartera II barceles e miga

Es lo forment qui pertany al Senyor Bisbe e Capitol	263 q. e miga
Es lordi tot qui pertany al Senyor Bisbe e Capitol	248 q. 3 b. 4a
Es lo mestayl tot qui pertany al Senyor Bisbe e Capitol	43 q. 3a

fol. 46 Vendes del blat de Manorcha del any M CCC XX VIII

Primerament vene Narnau Borreyl per nos C LVII quartres de forment a rao de XIII sous. Item vene lo dit Arnau CVI quarteres e miga de forment a rao de X sous munta per tot 155 lb 6s.

Item vene lo dit Arnau CC XXXXVI quartres y una barçela y IIII almutz dordi a rao de V sous per quartera 61 lb 11s 4

Item feu de minva lo dit ordi II quarteres e II barçeles

Item vene lo dit Arnau XXXXIII quarteres e III almutz de mestayl a rao de VIII sous 17 lb 4s 8

Item vene lo dit Aranau I quartera e II barçeles e miga de legums a rao de X sous e a menys 14s 2

Summa de dines per tot lo blat venut 234 lb 16s 2d.

Summa major per totz los dines de blat y bestiar y ortalissa y liny y legums y viny dequest any 391 lb 17s 2d.

fol 46v Messions que ha fetes Narnau Borreyl a Manorcha aquest any.

Primerament costa lo blat qui vench de Senta Agata a Ciutadela de mesurar e de metre en botiga e de reebre 4s 2d

Item costaren de loger II botiges on estech tot lo blat a Ciutadela 2 lb 16s

Item costa I hom qui reebe tot lo blat a Ciutadela el mesura y lo liura a les gens con se venia 2 lb

Item costaren corredos qui veneren les rendes 15s

Item costa I hom qui reebe e mesura tot lo blat de Maho 1 lb 10s.

Item costaren sags e escriptures de cort e procurados en cort 2 lb 10s.

Item costa paper obs descriure les dites vendes e contes 3s. 7d.

Item per lo salari del dit Arnau Borreyl daquest any 10 lb.

Summa 19 lb 18s. 9d.

Resten netes les dites rendes

abatudes messions

371 lb 18s. 5d.



Pertany a cascuna part 185 lb 19s 2d oblat.

fol 48 SUMES DE TOTES LES RENDES EN DINES DEL DIT ANY DE  
M CCC XX VIII

Munta tot lo delme del bestiar daquest any M CCC XX VIII en VIII cartes	247 lb 17 s 7
Item munta tot lo delme de la ortalissa daquest any matex en V (cartes)	145 lb 12 s 6
Item tot lo delme dalscunes parroquies venudes a dines daquest any en III (cartes)	428 lb 12 s.
Item tot lo delme del viny daquest any desus dit en VIII (cartes)	1. 153 lb 5 s.
Item munta tot lo forment venut per nos per nostres venedors en XXXX II (cartes)	2. 012 lb 6 s. 7 d. oblat
Item munta tot lordi venut per nos e per nostres venedos aquest any en XXXX III (cartes)	843 lb 16 s oblat
Item munta tot lo mestayl e legums venut per nostres venedos en XXXX III (cartes)	165 lb 1 s. 11 d.
Item tot loly que nos avem venut aquest any desus dit en XXXX IIII (cartes)	1.053 lb 7 s 1d.
SUMMA	6. 049 lb 18 s. 9d.

fol. 48v. E axi munten totes les rendes comunes abatudes totes les messions daquest any de M CCC XXVIII en XXXXVII (cartes) menys de les rendes de Manorcha

	5. 718 lb. 12 s.
Es la meytat qui pertany al Capitol	2. 859 lb 6 s.

Item li pertany per lews rendes de Manorcha daquest any netes de messions en aquest libre en XXXXVI	185 lb 19 s 2 d. oblat
---	------------------------

Summa major per tota la part qui pertany al Capitol daquest any de M CCC XX VIII	3. 044 lb 12 s 5 d. oblat.
--	----------------------------

ACM. Reg. 2596 LibroI. fol 45-48v.

### DOCUMENTO III

fol 46 SUMMES DE TOTES LES RENDES DEL ANY M CCC XXIX

Primerament munta tot lo delme del bestiar daquest any en cartes II	529 lb 7 s 6 d.
Item munta tot lo delme de la ortalissa e vendes a dines alsunes parroquies en IIII (cartes).	775 lb 10 s.
Item munta tot lo delme del viny daquest any en cartes VIII	740 lb 16 s.
Item munta tot lo delme del oli daquest any en cartes daquest libre en XXXVI (cartes).	241 lb 1 s 6 d.
Item munta tot lo forment venut per nos e per nostres venedos en XXXIX (cartes)	2. 700 lb 19 s 8 d.
Item munta tot lo ordi venut per nos e per nostres venedos en XXXX (cartes)	1. 284 lb 4 s. 4 d.
Item munta tots lagums e mestayl venut per nos e per nostres venedos en XXXX I (cartes)	33 lb 1 s.

SUMMA major per totes les rendes daquest any en camarades 6.115 lb

Deven abatre per les messions	248 lb	10 d.
Romanen netes	5. 867 lb 19 s.	2 d.
Per tant a cascuna part	2. 933 lb 9 s.	9 d.

fol 47 Rendes de Manorcha del any M CCC XXIX

Primerament fo venut tot lo delme del bestiar de la yla de Manorcha an G. Fuster y an Arnau Dorde fogader per CCC V lliures pertany al Senyor Bisbe e Capitol per la meytat 152 lb 10s.

Item fo venut lo delme de la ortalissa del terme de Ciutadela an P. Barrera per VIII lliures X sous pertany a la part del Senyor Bisbe e Capitol per la meytat 4 lb 15s.

Item fo venut lo delme del liny del terme de Ciutadela an Berenguer de Paretz per XII sous pertany al Senyor Bisbe e Capitol per la quarta part 3s.

Item fo venut lo delme del liny del terme de Senta Agata an P. Tari per XX sous venen a la part del Senyor Bisbe e Capitol per la quarta part 5s.

Item fo venut lo delme del liny del terme de Maho an Maymo Cardona e en Bernat Albayl per VIII lliures II sous pertany al Bisbe e Capitol per la quarta part 2 lb 6d.

Item fo venut lo delme de la ortalissa del terme de Maho an R. Porter e Bernat Porter per VII lliures pertany al Bisbe y al Capitol per la meytat 3 lb 13s 6d.

Item fo venut lo delme del viny del terme de Maho an Bernat Quart y an Berthomeu Alegre per XXI lliures V sous pertany al Bisbe e al Capitol 10 lb 12s 6d.

Item fo venut lo delme del viny del terme de Ciutadela y de Senta Agatha an Johan Ruvuyt per XV liures pertany a la part del senyor Bisbe y Capitol per la meytat 7 lb 10s.

Suma 181 lb 9s 6d.

fol 47v. Item fo venut lo delme del blat del terme de Ciutadela an Bernat Moreyl y an Berenguer de Paretz per M CLXV quarteres mig ordi y mig furment pertany al Senyor Bisbe e Capitol per la IIII part 291 q. 1 b. 3 al.

Item fo venut lo delme del blat del terme de Senta Agata an P. Thari, Berenguer Ferrer y Bertran Salom y Gisbert Thari per M C XXV quarteres mig ordi y mig forment pertany al Senyor Bisbe e Capitol per la quarta part 291 q. 1 b. 3 al.

Item fo venut lo delme del blat del terme de Maho an Bernat Moreyl y Berenguer de Paretz, Marchi Sa Pinya y an Berthomeu Alegre per M D XXXX quartres mig ordi e mig forment pertany al Senyor Bisbe e al Capitol per la quarta part 385 q.

Suma de quarteres ..... 957 q. 3 b.

fol 48. Vendes del blat de Manorcha del any M CCC XXIX

Vendes de forment.

Primerament vene CCCC LVI quarteres e V barçeles e III almutz a rao de XIIIIs. la quartera. 319 lb 16s 10

Item veneren XVIII quarteres e miga a rao de X sous la quartera munta 9 lb 15s.

Item feu de minva tot lo forment II quarteres e II barçeles

Suma de quarteres de forment 478 q. 4 b 3 al.

Suma de dines del forment 329 lb. 11s 10d.

Vendes dordi.

Vene CCCC LIII quarteres e III almutz dordi a rao de VII sous la quartera	158 lb 11s 7d.
Item vene XXII quarteres dordi a rao de V sous la quartera	5 lb 10s.
Item feu de minva tot lordi III quarteres IIII barceles	
Suma de quarteres per tot lordi	478 q. 4 b. 3 al
Suma de dines del ordi	164 lb 1s 7d.

Suma major de totz los dines del blat  
493 lb 13s 5d.  
Suma major de totz los dines de les rendes  
de Manorcha del dit any de XXIX  
675 lb 2s 11d.

fol 48v. Messions que ha fetes Narnau Borreyl a Manorcha aquest any de XXIX

Primerament dona an Marti G. per salari qui reeb lo blat a Maho e mesura el liura a la gent	1 lb 10s.
Item sen pres el per son salari daquest any	10 lb
Item paga al corredor de Maho per salari de vendre les rendes a Maho	5s.
Item costa de reebre lo blat de Maho	3s 2d.
Item costaren de loger les botigues on meserem lo blat de Maho	1 lb 10s.
Item paga an Berenguer de Paretz per salari de reebre lo blat e vendre de Ciutadela y de Senta Agatha del dit any	2 lb.
Item costaren de loger II botiges on estech lo blat a Ciutadela	3 lb.
Item costa paper a escriure totz los contes	3s 5d.
Item costaren saigs e escrivans e procuradors en cort	2 lb 10s.
Item paga al corredor qui vane les rendes a Ciutadela	10s.

Suma 21 lb 11s 7d.

fol. 49

Munten totes les rendes de Manorcha daquest any de MCCC XXIX

DC LXXV lliures II sous e XI dines de les quals devem abatre per les messions XXI lliures XI sous VII dines. Romanen netes DC LIII lliures XI sous IIII. Pertany a cascuna de les parts del Senyor Bisbe e Capitol	326 lb 15s 8d.
--	----------------

ACM 2596 Llibre II, fols. 46-49

## DOCUMENTO IV

fol 43 Rendes de Manorcha del any M CCC XXX

Primerament fo venut lo delme del bestiar de tota la yla de Manorcha an Francesch Esquela y G, Fuster P. Natany e Marti Sa Pinya per CCC LII lliures de les quals pertanyen al Senyor Bisbe e Capitol per la meytat	176 lb.
Item lo delme de la ortalissa de Ciutadela an P. Taulada e G <sup>o</sup> Tortosa per XII lliures pertany al Senyor Bisbe e Capitol per la meytat	6 lb.
Item lo delme del liny de Ciutadela an P. Barrera per I lliura pertany al Senyor Bisbe e Capitol per la quarta part	5s.
Item lo delme del liny de Senta Agata an G. Fuster per II lliures I sou pertanye al Senyor Bisbe e Capitol per la III part	10s 3d.
Item lo delme del liny de Maho an Berenguer dOives per V lliures pertany al Senyor Bisbe e Capitol per la quarta part	1 lb 5s.

Item lo delme de la ortalissa de Maho an P. Olivar per V lliures XII sous pertany a la part del Senyor Bisbe e Capítol per la meytat 2 lb 16s.  
 Item lo delme del viny de Maho an Arnau Luneda per XXXII lliures X sous pertanye al Senyor Bisbe e Capítol per la meytat 16 lb 5s  
 Item lo delme del viny de Ciutadela an Jacme Ruyl per XI lliures pertany al Senyor Bisbe e Capítol per la meytat 10 lb.

Suma 213 lb 1s. 3d.

fol 43v Item fo venut lo delme del blat de Ciutadela an Bertran Salamo e an Pere Vidal per M CX quarteres mig dordi e mig forment del qual pertany al Senyor Bisbe e Capítol per la quarta part 277 q. 3 b.

Item fo venut lo delme del blat de Senta Agatha als damunt ditz per MC quarteres mig dordi e mig forment pertany al Senyor Bisbe e Capítol per la quarta part 275 q.

Item fo venut lo delme del blat de Maho als damunt ditz per M D LXXV quarteres mig ordi e mig forment pertany al Senyor Bisbe e al Capítol per la quarta part 393 q. 4 b.

Suma per tot lo blat .....	946 q.	1 b.	3 al.
Son de forment.....	473 q.	4 al.	y mig
Son de ordi .....	473 q.	4 al.	y mig

fol 44 De Manorcha.

Vendes de forment.

Primerament vene als Jurats de Ciutadela L quarteres a rao de VIII sous 20 lb.

Item vene an P. Fuxa C LXXVI quarteres e III barçeles  
 I almut a rao de VI sous VI dines 57 lb 4s 3d.

Item vene a diverses gens CC XXII quarteres a rao de VIII sous y I barçela e III almut 88 lb 18s 6d.

Item feu de minva lo dit forment XXIII quarteres e II barçeles

Suma de dines del forment..... 166 lb 2s 9d.

Vendes dordi.

Vene del ordi CC quarteres an Bernat Martore a rao de IIII sous 40 lb.

Item venem an Jacme Vilar C XLIII quartres e miga a rao de IIII sous IIII 24 lb 1s 8d.

Item venem an P. Fuxa LXXX quarteres a rao de III sous. 12 lb.

Item ne vene a diversses perssones XXX quarteres a rao de IIII sous 6 lb.

Item ne vene a menut VI quarteres y miga a rao de III sous 19s. 6d.  
 Item deu de minva tot lordi XII quarteres IIII almutz e mig

Suma de quarteres..... 473 q. 4 als y mig

Suma de dines..... 83 lb 1s. 2d.

Suma per totz los dines del blat..... 249 lb 3s 11d.

E axi munten en summa tots los dines de les rendes de Manorcha daquest any 462 lb 5s 2d.

fol 44v. Messions que ha fetes Narnau Borreyl aquest any de M CCC XXX

Primerament costa de reebre lo blat de Maho y portar a botigua	5s	8d.
Item costa de loger la botigua a Maho on estech lo blat	17s	6d.
Item costa de mesurar lordi de Maho con lo trames a Ciutadela	1s	8d.
Item costa de portar lo dit ordi a la mar per carregar	9s	8d.
Item costa de mesurar lo forment de Maho	2s.	
Item costa de portar lo dit forment a mar	12s.	
Item dona per salari an Marti G. qui porta lo dit blat a Maho	1 lb	10s.
Item dona al corredor de Maho per vendre les rendes	5s.	
Item despes Narnau Borreyl con ana a Maho per cobrar moneda e despes en loger de bestia e vianda	15s	6d.
Item costaren VI fembres qui mudaren e palegaren lo blat a Ciutadela	10s.	
Item costaren de nolit CXC IIII quarteres dordi qui vench de Maho a Ciutadela de la que aporta Narnau de Gualba	2 lb	6s 9d.
Item costaren de messurar lo dit ordi con lo reebe a Ciutadela	2s.	
Item costaren de portar a botiga	9s	1d.

Suma 8 lb 6s 10d.

Item costaren de mesurar LXXX quarteres de ordi que trames a Alcudia per vendre

	5s	2d.
Item costaren de mesurar CCC XXXX IIII quatreres e miga dordi que vene an Jacme Vilar e als companyons	3s	6d.
Item costa de loger I botigua de R, Segui on estech lo blat	2 lb	11s
Item costa de loger la botigua obs del blat per IX messes	2 lb	14s.
Item dona per salari an Berenguer de Paretz qui reeb los blatz a Ciutadela	3 lb.	
Item costa paper	2s	3d.
Item done al corredor de Ciutadela per corredures de les rendes	10s	
Item despes lo dit Arnau con ana a Maho per fer carregar lo blat	9s7d.	
Item dona a I procurador de cort	5s	
Item per son salari daquest any	10 lb.	

Suma 20 lb 6d.

Suma major per totes les messions 28 lb 7s 4d.

fol 45

Munten en summa totes les Rendes de Manorcha del dit any de M CCC XXX , CCCC LX II lliures V sous II diners de les quals deven abatre per les messions fetes per Narnau Borreyl aquest any XXVIII lliures VII sous IIII diners. Romanen netes CCCC XXXIII lliures XVII sous X diners.

Es la part que pertany a cascan 433 lb. 17 s 10d.

216 lb 19 s 11 d.

fol 46. SUMMA GENERAL DE TOTES LES RENDES DEL ANY M CCC XXX

Primerament val lo bestiar daquest any en aquest libre en cartes III 470 lb 15 s.

Item la ortalisa en cartes	224 lb	3 s	6 d.
Item alcunes parroquies venudes a diners en cartes V	602 lb	15 s.	
Item lo viny en cartes VIII	856 lb	18 s	6 d.
Item loli venut daquest any en XXXXI	1.190 lb	9 s	11 d.
Item lo forment daquest any en XXXVIII	2.271 lb	4 s	11 d.
Item lordi daquest any en XXXX	1.126 lb	13 s.	

Item lo mestayl que vene en Thomas Comte en XXVIII (cartes) e en P. Castelo en XXXIIII (cartes) 17 lb 9 d.  
 Item los legums que vene en Vaylstruga en XXIIII (cartes) e en Thomas Comte en XXVIII (cartes) 16 lb 10 s. 9 d.

SUMMA major per totes les rendes daquest any encaramades 6.776 lb 11 s. 4 d.

fol 46v. Item munten totes les rendes comunes daquest any M CCC XXX encaramades qui pertanyen al Senyor Bisbe e Capítol VI (milia) DCC LXX VI lliures e XI sous IIII. D eles quals deven abatre per les messions comunes escrites en XXXIIII cartes, CCCC LXX VII lliures XII sous I dines romanen netes VI (milia) CC LXXXX VIII lliures XIX sous III de les quals pertanyen a cascuna de les parts 3.149 lb 9 s 7 d. oblat

ACM. Reg. 2596 Libro III, fol 43-46v.

### DOCUMENTO V

fol. 47 SUMA GENERAL DE TOTES LES RENDES DEL ANY XXXI

Munta tota la renda del bestiar del any present en aquest libre en cartes IIII 494 lb 16 s.  
 Item tota la renda de la ortalisa del present any en cartes daquest libre en V 198 lb 17 s.  
 Item tota la renda de V parroquies venudes a dines daquest present any en cartes VI 502 lb 5 s.  
 Item tota la renda del viny daquest present any en cartes daquest libre en X (cartes) 1.094 lb 4 s.  
 Item munta en suma tots los dines qui son auts del forment daquest present any en cartes XXXX III 2.037 lb 10 s 9 d.  
 Item munta en suma tots los dines qui son auts del ordi daquest any present en cartes XXXXIIII 1.096 lb 9 s 11d.  
 Item munten en summa tots los dines qui son auts del oli daquest present any en XXXXVI 274 lb 3 s.  
 Suma major per totes les vendes daquest any 5.698 lb 4 s. 7 d.

fol. 47v. Munten totes les rendes comunes daquest any M CCC XXX I en caramades V (milia) DC XC VIII lliures IIII sous VII dines . De les quals devem abatre per les messions comunes escrites en aquest libre en XXXVII (cartes) CC XX II lliures XVIII sous X dines. Romanen netes V (milia) CCCC LXX V lliures XIII sous X dines. Pertany a cascuna de les parts 2. 737 lb17 s. 5 d.

fol 48. Rendes de Manorcha del any XXX I.

Primerament fo venut lo delme del bestiar de tota la yla de Manorcha CC XXXII lliures an Berenguer de Parets e an Bernat Esquela pertany al Senyor Bisbe e al Capítol per la meytat 116 lb.

Item fo venut lo delme de la ortalisa de Ciutadela an G. Armentera per XIII lliures XV sous pertany al Senyor Bisbe e al Capítol per la meytat 6 lb 17 s 6 d.

Item fo venut lo delme del liny de Ciutadela an P. Rosseyl per XXXVIII sous pertany al Senyor Bisbe e Capítol per la quarta part 9 s. 6d

Item fo venut lo delme del liny de Senta Agata an Francesch Esquela per XXXX sous pertany al Senyor Bisbe e Capítol per la quarta part 10s.

Item fo venut lo delme del liny de Maho per XII lliures V sous pertany al Senyor Bisbe e Capitol per la quarta part 3lb 1 s. 3 d

Item fo venut lo delme de lortalissa de Maho an R. Porter per V lliures. Pertany al Senyor Bisbe e al Capitol per la meitat 2 lb 10 s.

Summa

129 lb 8 s. 3 d.

Item fo venut lo delme del viny de Maho an Xanxo Darbre per XXI lliures V sous. Pertany al Senyor Bisbe e Capitol per la meitat 10 lb 12 s. 6 d.

Item fo venut lo delme del viny de Ciutadela an P. Tari per XXX lliures XV sous pertany al Senyor Bisbe e Capitol per la meitat 15 lb 7 s. 6 d.

Summa 26 lb.

Item reebe Narnau Borreyl dels Jurats de Manorcha per I letra del Senyor Rey 2 lb 10 s.

Summa major per

tot asso 157 lb 18 s 3 d.

fol. 48v

#### DE MANORCHA

Item fo venut lo delme del blat de Ciutadela an Jacme Ravuyl e Berenguer Parets e Francesch Esquela per MCCX quarteres mig ordi e mig forment pertany al Senyor Bisbe e Capitol per la quarta part 302 q. 3 bar.

Item fo venut lo delme del blat de Senta Agatha an Francesch Esquela Berenguer de Partes, G. Fuster e Marthi Sa Pinya per DCCCC X quarteres mig ordi e mig forment pertany al Senyor Bisbe e Capitol per la quarta part 227 q. 3 bar.

Item fo venut lo delme del blat de Maho als damunt dits comprados per M DC LX quarteres mig ordi e mig forment. Pertany al Senyor Bisbe e Capitol per la quarta part 415 q.

Summa per tot 945 q.

De les quals son de forment 492 q. 3 bar.

Item son dordi 432 q. 3 bar.

E per so foren menys dordi que de forment con faliren les XXXX quartres dordi e donaren ne XX quartres de forment a rao de I quartera de forment per II dordi

fol. 49 Vendes de Forment

Primerament vene Narnau Borreyl del dit forment XV quarteres a rao de VII sous VI dines munten 5 lb 12 s. 6 d.

Item vene CCCC LXV quarteres II barcelles a rao de VIII sous 186 lb 2 s 8 d.

Item feu de minva e podrit e corquat XII quarteres e I barcella

Suma de dines de forment 191 lb 15 s. 2 d.

Vendes del Ordi

Vene lo dit Arnau Borreyl del dit ordi CCCC XXVI quarteres a rao de IIII sous munten 85 lb 4 s.

Item feu de minva lo dit ordi per podrit e corquat VI quarteres XIII barceles

Summa de quarteres 432 q. 3 barc.

Summa major de tots los dines de tot lo blat venut 276 lb 19s 2d

Summa general dels dines de totes les rendes de Manorcha del present any de M CCC XXXI 434 lb 17 s. 5 d.

Missions e despeses que han fetes  
Narnau Borreyll aquest any de XXXI

Primerament se retench per son salari daquest any present	10 lb.
Item costaren de nolit CL quarteres de forment a rao de IIII dines e C quarteres dordi a rao de III dines que vench de Maho a Ciutadela el leny den Bonanat des Prat	3 lb 15 s.
Item costaren de nolit LIX quarteres de forment a rao de IIII dines e CVII quarteres dordi a rao de III dines de Maho a Ciutadela e portales en Bernat Torrent	2 lb 6 s. 5
Item feu de missions entre mesurar e portar a mar coste carrega	1 lb. 7 s.
Item costa I protest que feu als Jurats de Manorcha	6 s.
Item dona al corredor de Ciutadela per encantar les rendes	10 s.
Item costa de girar e palajar lo blat en les botigues qui safolava en diverses vegades	14 s. 2 d.
Item costa I miga quartera de fust	11 s. 8 d.
Item costaren de loguer III botigues on estech lo blat	3 lb 6 s. 7d.
Item costa de descarregar lo blat qui vench de Maho a Ciutadela e portar a botigues	1 lb 14 s. 11 d.
Suma	24 lb 11 s. 9 d.

Item costa lo blat de trer de les botigues e ventar e refredar e de correr en botigua per tal con se affolava per moltes vegades	1 lb 14 s. 4
Item dona per salari an R. de Parets e an Berenguer de Parets per reebre los blats e mesurar e liurar a les gens	4 lb.
Item al corredor de Maho per vendre les rendes	5 s.
Suma	5 lb 19 s. 4 d.

Summa maior per totes les missions daquest any de Manorcha 30 lb 11 s. 1d.

fol. 50 Munten totes les rendes de Manorcha en camarades daquest any M CCC XXX I entre Bisbe e Capitol CCCC XXX IIII lliures XVII sous V dines de les quals deven abatre per missions comunes XXX lliures XI sous I dine axi con aparen en aquest libre en L (cartes). Romanen netes CCCC IIII lliures VI sous IIII dines, pertany a cascuna de les parts 202 lb. 3 s. 2 d.

ACM Reg. 2597 fol. 47-50.

## DOCUMENTO VI

fol 46v-47 SUMMA GENERAL DEL ANY M CCC XXX II

Primerament munta en suma tot lo bestiar daquest any present en cartes daquest libre III	752 lb 2 s 6 d.
Item munta tota la ortalissa daquest any en cartes daquest libre en V	199 lb 8s
Item munten alcunes parroquies venudes daquest any present en aquest libre en VI	748 lb 15 s.
Item munta tot lo viny daquest present any en aquest libre en cartes X	315 lb 19 s 6 d.
Item munta tot lo forment daquest any venut per nos e per nostres faedos en XXXXIII	1.440 lb 7 s 2d.



Item munta tot lordi daquest any venut per nos e per nostres faedos en XXXXV	757 lb 14 s. 10 d.
Item que munta per tot lo mestayl e legums daquest any present en XXXXVI	157 lb 13 s. 7 d.
Item munta en suma tot lo preu del oli venut daquest any present en XXXVIII	343 lb 14 s. 5 d.
Item munta laltra venta doli en XXXXIII	240 lb 1 s. 1 d.
Item altra venda doli en XXXXIII	48 lb 11 s. 7 d.
Item altra venda doli en XXXXIII	127 lb 19s 7 d.
Summa major per cartes les rendes daquest any present	6.143 lb 6 s. 3 d.

## ANNO DOMINI M CCC XXX II

Munten en summa totes les rendes daquest any en camerades axi con son escrites en XXXXVII cartes daquest libre VI (milia) C XXXIII lliures VI sous III dines. Abatem per les messionms fetes en aquest libre en XL III y en XXXVIII e en XXXIX (cartes) qui munten per totes CCVI lliures IIII sous VIII dines. Romanen netes les dites rendes

5.932 lb 1 s 7 d.

Es la meytat qui pertany a cada part 2. 963 lb 10 s. 9 d. obl.

fol. 48 RENDES DE MENORCHA DE LANY M CCC XXX II

Primerament fo venut lo delme del bestiar de tota la yla an Jacme Ravuyt, P. Natay, Jacme Marti e Gisbert Thari per CCCCXXXVI lliures venen a la part del Senyor Bisbe e Capitol 218 lb.

Item lo delme de la ortalissa del terme de Ciutadela an P. Esteve e Arnau Colomer per X lliures X sous venen a la part del Senyor Bisbe e Capitol 5 lb 5 s.

Item lo delme del li del terme de Santa Agatha an Francesch Esquela per XX sous pertanyen al Senyor Bisbe e Capitol per la quarta part 5 s.

Item lo delme dela ortalissa de Maho an P. R. Sa Bisbal e Maymo Cardona per 1 lb 11 s.

Item lo delme del li de Maho an P. R. Sa Bisbal e an Maymo Cardona per 13 s. 4 d.

Item lo delme del viny de Ciutadela e de Senta Agata an Jacme Ravuyt P. Thari per LXX lliures pertany al Senyor Bisbe e Capitol per la meytat 35 lb

Item lo delme del viny de Maho an Barthomeu R. e Johan R. preveres per LI lliures pertany al Senyor Bisbe e Capitol per la meytat 25 lb 10s.

Item reebe lo dit Arnau Borreyt den Berenguer de Parets per lo delme del liy de Ciutadela 3 s.

Summa 286 lb 7 s. 4 d.

fol 48 v.

## MANORCHA

Item fo venut lo delme del blat del terme de Santa Agatha an Francesch esquela e an Bonanat Dosona per CCCC XXXXV quarteres mig ordi e mig forment pertany al Senyor Bisbe e Capitol per la quarta part 111 q. 1 bar. 3 al.

Item lo delme del blat del terme de Ciutadela no fo venut e feren lo levar an Berenguer de Parets e pagat lo dit Berenguer de son trebayl vench a la part del Senyor Bisbe e Capitol per la quarta

de forment 44 q. 1 bar. 4 al

E dordi vench a la dita part 66 q. 4 bar 3 al.

E de mestayl vench a la dita part 4 q. 3 bar

Item lo delme del blat de Maho no fo venut e feren lo levar an Simon Domenech e pagat lo dit Simon de son trebayl vench a la part del Senyor Bisbe e Capitol per lo quart de forment

	60 q.	1 bar	3 al
E dordi vench a la dita part	55 q.	4 al	e mig
E de mestayl a la dita part	13 q.	2 bar	1 al.

Item lo delme del blat de Yalor no fo venut e feren lo levar an P. Fenals e pagat de son trebayl lo dit P. Fenals vench a la part del Senyor Bisbe e capitol per la quarta de forment

	26 q.	2 bar.	2 al.
E dordi vench a la dita quarta part		26 q.	5 al.
E de mestayl a la dita part	8 q.	1 bar	4 al.

Summa per totes estes quarteres 416 q. 2 bar.

fol 49

## MANORCHA

De les quals CCCC XVI quarteres e II barceles de blat son de forment

	186 q.	3 bar.	1 al. e mig
Item son dordi	203 q.	3 bar.	5 al.
Item son de mestayl	26 q.		5 al. e mig

Vendes de forment

Primerament veneren V quarteres de forment a rao de XV sous

3 lb 15 s.

Item ne veneren C LXXVIII quartres e I almut e mig a rao de XIII sous per quartera munten

125 lb 6 s 7 d.

Item fiu de minva II quarteres e III barceles

Summa 129 lb. 1 s. 7 d.

Item foren venudes XXVI quarteres V almuts e mig de mestayl a diverses preus

12 lb 16 s. 5

venda dordi

Primerament veneren CC II quarteres dordi a rao de VII sous

70 lb 14 s.

Item feu de minva lo dit ordi I quartera e miga

Item foren venuts V almuts dordi a rao de VII sous la quartera 1 s.

Item vene III almuts de legums que ach de tota la yla 1 s.

Summa 70 lb 16 s.

Summa major per

tota la moneda del bestiar lyn e ortalissa viny e blat e legums de tot aquest any

499 lb 1 s. 4 d.

fol. 49v Messions e despeses que ha fetes Narnau Borreyl aquest any de XXXII en Manorcha

Primerament costaren fembres qui tiraren lo blat que aguen aquest any de la botigua del Rey aquela den Jacme Mari on lo vanem 10 s. 11 d.

Item costaren de loguer II botigues on estech lo blat V meses 2 lb.

Item dona an Jorda Vivot corredor per vendre les rendes del dit any de Siutadela e Senta Aghata 10 s.

Item al corredor de Maho per venedures de les rendes 5 s.

Item despes en vianda e bestia lo dit Arnau Borreyl con ana a Maho per vendre lo blat 18 s.

Item costa paper a escriure les rendes del dit any 3 s. 9 d.

Item se retench lo dit Arnau per son selari daquest any present 10 lb

Item costa lo procurador de Cort e sags per demanar les rendes 2 lb 5s

Item despes lo dit Arnau con ana a Maho per moneda que li devien e a Yalor per moneda a reebre 1 lb 5 s.

Suma 17 lb 17 s. 8 d.

Summa maior per totes les rendes de Manorcha daquest any present CCCC XC VIII lliures I sous IIII de les quals abatets per les messions assi fetes XVII lliures XVII sous e VIII dines e romanen 481 lb 3 s. 8 d.

Es la meytat 240 lb. 11 s. 10 d.

ACM 2598 fol. 46v-49v

## DOCUMENTO VII

### RENDES DE LILLA DE MENORCA

f. 1 Comte final den Simon Guerau de les rendes quel Senyor Bisbe el Capitol de Maylorcha han en la illa de Manorcha so es del any de Nostre Senyor M CCC XL VII.

Aquest quern de compte deu romandra en poder den Simon Guerau procurador del Senyor Bisbe e del Capitol de Malorcha.

f. 2 Anno Domini Millesimo CCC<sup>o</sup> XL<sup>o</sup> Septimo

Aquest es lo comte quen Simon Guerau procurador de les rendes del Senyor Bisbe e del Capitol de Maylorcha en la illa de Manorcha ha retut e assignat als discrets en Bn. Maso procurador maior del dit Senyor Bisbe en Berthomeu Venrrell procurador del dit Capitol de tot so quel dit Simon per raho de la dita procuracio sua ha reebut dat e despes de les dites rendes en lany de Nostre Senyor M CCC XL VII segons que per pertides davall pus largament se conten.

Primerament met en reebuda sua que fo venut an P. Tari la part pertanyent als dits Senyor Bisbe e Capitol en lo delme del bestiar de tota la illa de Manorcha que es 128 lb 10 s.

Item met en reebuda sua que fo venut an G<sup>o</sup> Fonoll pellisser la part pertanyent als dits Senyor Bisbe e Capitol en lo delme de la ortalissa del terme de la vila de Ciutadella que es 7 lb.

Item reb en reebuda sua que fo venut an Bn. Asnar en G<sup>o</sup> de Perets la part pertanyent als dos senyors Bisbe e Capitol en lo delme del lin del terme de la vila de Ciutadella que es 5 s.

Summa 135 lb 15s.

f. 2v Item met en reebuda sua que fo venut an Berthomeu Alagret e an Simon Luneda la part pertanyent als dits Senyor Bisbe e Capitol en lo delme del vin del terme de Ciutadella e del Capitol de Santa Aghata que es 31 lb 12 s 6 d.

Item met en reebuda sua que fo venut an Simon Luneda la part pertanyent als dits Senyor Bisbe e Capitol en lo delme del lin del terme del Castell de Santa Agatha que es 3 s 9 d.

Item met en reebuda que fo venut an G. Veny la part pertanyent als dits Senyor Bisbe e Capitol en lo delme de la ortalissa del dit terme de Maho e de la parroquia de Hialor que es 3 lb.

Item met en reebuda sua que fo venut an Anthoni Asselm la part pertanyent als

dits Senyor Bisbe e Capítol en lo delme del lin del terme de Maho e de la perroquia de Hialor que es 1 lb 5s 3d.

Item met en reebuda sua que fo venut an Montserrat Blanch la part pertanyent als dits Senyor Bisbe e Capítol en lo delme del vin de la perroquia de Hialor que es

4 lb.

Item met en

reebuda sua que fo venut an Domingo Taltahull la part pertanyent als dits Senyor Bisbe e Capítol en lo delme del vin del terme de Maho que es 25 lb.

Summa 65 lb 1 s. 6d.

f. 3 Reebuda dels blats dels delmes de la illa de Manorcha.

Primerament met en reebuda sua que fo haut e levat per en Bernat Asnar en G. de Perets levadors del blat del delme del terme de Ciutadella lo qual no fo venut en lo dit any, so es per la part pertanyent als dit Senyor Bisbe e Capítol en lo dit delme.

Forment	118 q.	3 al.
Item Ordi	99 q.	4 al.
Item mestall	24 q.	4 b 3 al.
Item legums	2 q.	2b 2 al.

Item met en reebuda que fo venut an Jacme Pediol e an Simon Luneda la part pertanyent als dits Senyor Bisbe e Capítol en lo delme del blat del terme del Castell de Santa Agatha que es mig ordi e mig forment 226 quarteres 1 barc. 3 alm.

De les quals son forment	113 q.	4 e mig al.
Item ordi	113 q.	4 e mig al.

Summa forment	231 q.	1 bar	1 al. e mig
Summa ordi	212 q.	1 bar.	1 al. e mig
Summa mestall	24 q.	4 bar.	3 al.
Summa legums	2 q.	2 bar.	2 al.

f. 3v. Item met en reebuda sua que fo venut an P. Tarin la part pertanyent als dits Senyor Bisbe e Capítol en lo delme del blat del terme de Maho que es mig ordi e mig forment 363 quarteres 4 barcelles 4 almuts. De les quals son forment 181 q. 5 bar, 1 al. e mig

Item ordi	181 q.	5 bar.	1 al. e mig
E axi es per tot lo damunt dit forment dels dits delmes forment	414 q.	3 al.	
Item ordi	394 q.	4 al.	
Item mestall	24 q.	4 bar.	3 al.
Item legums	2 q.	2 bar.	2 al.

f. 4 Reebuda de la moneda que es stada hauda del forment dels delmes de Manorcha so es de la part del Senyor Bisbe e del Capítol segons que davall se seguex.

Munta la reebuda del forment dels dits delmes segons que per comte a entras a par. Forment quarteres cccc XIII almuts III

En los quals fo atrobat de minve con foren venudes e liurades en gros e a menut segons que apar per los contes quen Bernat Torrent e nUguet Gilabert qui foren regidors e venedors ne han donats so es saber quarteres VI, barcelles V, almuts II.

E axi roman abatuda la dita minve forment quartres CCCC VI, barcella I, almutI. Les quals foren venudes a raho de XV sous la quartera.

Munta 304 lb 12 s. 11 d.

Summa 304 lb 12 s. 11d.

f. 4v. Reebuda de la moneda que es stada hauda del ordi dels delmes de Manorcha so es de la part pertanyent al Senyor Bisbe e al Capitol segons que davall se seguex

Munta la reebuda del ordi dels dits delmes segons que per comte apar a entras ordi quarteres CCC LXXXVIII almuts IIII

En los quals fo atrobat de minve con foren venudes e liurades en gros e a menut segons que apar per los comtes quen Bernat Torrent e nUguet Gilabert qui foren regidors e venedors ne han donats so es saber quartres VI barcelles II almuts II.

E axi roman net abatuda la dita minve ordi quartres CCCLXXXVII barcelles IIII almuts II

Les quals foren venudes a raho de VIII sous la quartera.

Munta 155 lb. 1 s. 9 d.

Summa 155 lb 1 s. 9 d.

f. 5 Reebuda que es stada hauda del mestayl e dels legums dels dits delmes.

Munta la reebuda del mestall segons que per comte a entras se conten mestall - quartres - XXIIII barcelles IIII almuts III. En les quals fo atrobat de minve con foren venudes segons que apar per lo conte quen Bernat Torrent ne dona quartres II, barcelles IIII, almuts III. Resten mestall quartres XXII que foren venudes per lo dit Bernat Torrent a rao de VIII sous la quartera munta 9 lb 18 s.

Item es la reebuda dels legums quartres II barcelles II almuts II de les quals fo venut faves quarteres II barcelles I almut IIII a raho de X sous la quartera munta 1 lb 2 s. 9d.

Item fo venut ciurons almuts III per 1 s.

Item fo venut pesols almut I per 2d.

Item fo haut de III fonchs daylls del dit delme 1s. 6d.

Summa 11 lb. 3 s. 5.

Summa maior de reebuda 671 lb 14 s. 7 d.

f. 6 Aquestes son les dades e despeses fetes pér en Simon Guerau procurador del Senyor Bisbe e del Capitol de Maylorcha en la illa de Manorcha per raho de la dita procuracio en lany desus dit M CCC XL VII segons que davall per pertides pus largament se conten

Primerament paga lo dit procurador per salari seu de reger la dita procuracio en lany damunt dit 10 lb.

Item paga an Jorda Ninot corredor per salari seu de subastar e vendre les rendes del dit Senyor Bisbe e del Capitol del any damunt dit 10 s.

Item paga an Arnau Manyà corredor de Maho per salari seu de subastar e vendre les rendes de Maho del dit senyor Bisbe e Capitol del any damunt dit 5 s.

Item paga an Romeu Sa Quadra missatge de la dita procuracio per salari seu del dit any de fer los manaments e destrenyimens de penyores daquells qui deuen a la dita procuracio 1 lb 10 s.

Item paga per messio que fo feta en reebre e mesurar e metre en graner e en botigues los blats del delme del dit Senyor Bisbe e del Capitol so es del terme de Ciutadella e del Castell de Santa Agatha axi con en Bernat Torrent regidor e venedor dels dits blats e dona en comte per escrit a menut ab III lliures X sous que paga per loguer de botigues en que los dits blats stigueren en la vila de Ciutadella 4 lb 5 s.

Summa 16 lb 10 s.

f. 6v Item paga per messio que fo feta en reebre e mesurar e metre en graner e en botigues los blats del delme del dit Senyor Bisbe e del Capitol so es del terme de

Maho ab so que costaren loguers de botigues en que los dits blats stigueren en lo Castell de Maho axí con nUguet Gilabert regidor e venedor dels dits blats o dona en comte per scrit a menut 2 lb 8 s.

Item paga an Bernat Torrent per salari seu de regir e reebre e vendre e liurar en gros e a menut los blats del dit Senyor Bisbe e del Capítol so es del terme de Ciutadella e del Castell de Santa Agatha 2 lb.

Item paga an Uguet Gilabert per salari seu de regir e reebre e vendre e liurar en gros e a menut los blats del dit Senyor Bisbe e del Capítol so es del terme de Mahon 2 lb.

Item paga que costa paper a obs de scriptures de la dita procuracio 2 s 6 d.

Item paga per scriptures e messions fetes per raho de la enquesta que la Cort Reyat ha feta contra en Bernat Aulaguer sa entras mostassaf de Maho per raho con trencha injustament I miga quartera de fust del dit Senyor Bisbe e del Capítol segons que de les dites messions dona conte nUguet Gilabert oltra so que per aquesta rahon es stat ja pagat en lany passat 4 lb

Summa	10 lb 10 s. 6d.
Summa maior de dada	27 lb 6d.
Resta	644 lb 14 s. 1 d.
Es la part del Capítol	322 lb 7s obl.

f. 9 Ha reebudes en Bah. Venreyl daquest ayn de la part del Capítol	175 lb 5s obl.
Resten que son degudes	147 lb 2s

ACM Reg. 2664 fol 1-9

### Abstracts:

El acuerdo suscrito entre Sanxo I y el Obispo de Mallorca (Guillem de Vilanova) en 1315 resolvió definitivamente la donación hecha a la Iglesia, del diezmo y la primicia de las Rentas de la Porción Real, por el Conquistador, el 5 de abril de 1232.

Menorca, conquistada en 1287, dispuso de un acuerdo propio, entre Iglesia y Estado, en cuanto a organización eclesiástica, entre 1301 y 1315, mediante el documento del Pariatge, suscrito entre Jaime II de Mallorca y el Paborde de Menorca.

Como la concordia suscrita por Sanxo I anuló los acuerdos de su progenitor, a partir de entonces las rentas Eclesiásticas fueron recaudadas junto con las Reales, circunstancia que motivó fricciones entre ambas administraciones y los Jurados isleños.

The agreement signed between Sanxo I and the Bishop of Majorca (Guillem de Vilanova) in 1315 solved definitively the donation made to the Church of the tithe and first fruits of the Rents of the Royal Share by the Conqueror on the 5th of April 1232.

Minorca, conquered in 1287, had an agreement of its own, between Church and State, as to ecclesiastical organisation, between 1301 and 1315, through the document of the *Pariatge* (mixed jurisdiction régime) signed between Jaume II of Majorca and the Provost of Minorca.

As the concord signed by Sanxo I revoked his father's agreements, since then the ecclesiastical rents were collected together with the Royal ones; such circumstance occasioned frictions between both administrations and the Juries of the island.





## El procés repoblador a Mallorca durant la primera meitat del segle XIV. Una aportació al seu estudi.

ANTONI MAS I FORNERS.

L'estudi del procés repoblador que segueix a la conquesta catalana de 1229 encara és lluny d'esser clos. Així mateix, estudis recents (Portella, 1985-6, Rodríguez, 1985-6, Soto, 1985-6, 1990, 1991) han permès avançar de forma significativa en el coneixement de la colonització del medi rural. Aquests treballs, que han coincidit en destacar el caràcter feudal de la nova societat mallorquina, haurien d'obligar a revissar els postulats adoptats tradicionalment per la historiografia illenca. Una historiografia, que en la seva major part, no s'estava -ni s'està- de ressaltar el caràcter "no feudal", "lliure" i "modern" de la societat del Regne de Mallorca; a més d'insistir, reiteradament, en l'exaltació de les suposades beniginitats de l'emfiteusi com a forma predominant d'accés a la terra.

Així, no és estrany que el procés de repoblació sia un dels aspectes de la història de Mallorca que han generat més controvèrsia, fins i tot fora dels àmbits historiogràfics. No tan sols pel debat entorn a la naturalesa de la societat mallorquina, sino també, i sobretot, per una altra qüestió: l'origen dels repobladors. Endarrera d'aquesta discussió hi ha la voluntat, explícita o no, de dictaminar quina és l'adscripció cultural de la societat cristiana mallorquina.

Tot i l'abundància de referències historiogràfiques al respecte, la majoria es solen reduir a generalitzacions contingudes en un pocs paràgrafs, les quals, més allà més ençà, segueixen -com és la norma- les asseveracions de Quadrado al respecte: "entre los pobladores obtuvieron los del principado catalán una preponderancia notable, los del mediodía de Francia acudieron bastantes; de Aragón casi ninguno."<sup>1</sup>

A partir d'aquí, i en funció dels seus propis interessos, més d'un autor s'ha dedicat a especular alegrement amb la identificació i la posterior quantificació de les contrades d'origen dels repobladors. Aquestes

---

<sup>1</sup> J.M. Quadrado (1850, apèndix 6 è: 438-444).

pràctiques han donat lloc a un autèntic ball de xifres, de vegades amb resultats inesperats; com per exemple, que el mateix autor arribi a conclusions diametralment oposades fent servir pràcticament les mateixes fonts.<sup>2</sup>

No em detendré més en aquest punt. No vull entrar en el conegut joc de tractar de determinar el caràcter "català" o "no català" de la societat mallorquina, mesurant-lo a partir dels previsible càlculs de percentatges de repobladors catalans, repobladors *no catalans* i musulmans batiats.<sup>3</sup> La pertinença d'una societat a una cultura determinada no és fruit del càlcul de percentatges.<sup>4</sup>

Un altre aspecte que resta també a determinar, el qual constitueix el motiu d'aquest treball, és quan es pot donar per acabada la repoblació, i conseqüentment, el procés de colonització de Mallorca. Ara bé, tot i la manca d'estudis específics, els historiadors que s'han referit al tema semblen coincidir en que la repoblació no havia acabat a darreries del segle XIII. Per a R. Soto (1990) "la repoblació és un procés que comença

<sup>2</sup> Es el cas, per exemple, d'A. Santamaria. Vegeu una crítica d'aquestes pràctiques a A. Mas (1993).

<sup>3</sup> Tot i així, convé recordar que aquest joc compta ací amb nombrosos adeptes, sobretot entre aquells que pretenen qüestionar la "catalanitat" de la societat mallorquina. I és un joc on, com a tots els jocs, més d'una vegada s'hi han fet servir les pertinents -diem-les així- mangarrufes. Per exemple, convertir els repobladors del Rosselló, el Vallespir, Conflent, la Fenolleda i la Cerdanya en occitans o francesos; donar per cert que un repoblador que portàs un llinatge que indicàs un topònim occità, si més no en apariència, era sempre occità (No fóra necessari recordar que per això ha calgut obviar que molts de topònims occitans es repeteixen a Catalunya, com també la importància dels occitans en el repoblament de Catalunya amb anterioritat a la conquesta de Mallorca). I finalment, suposar la persistència de bona part de la població d'origen mussulmà, de la qual, tot i reconeixent la manca de fonts per estudiar-ne la persistència- s'afirma que hauria estat, i de molt, el col·lectiu majoritari de la població mallorquina que segueix a la conquesta.

Sobre aquests punts i d'altres aspectes que hi són relacionats podeu consultar, a tall d'exemple i només per veure parers contraposats: G. Alomar (1978), A. Santamaria (1990), G. Ensenyat (1994-a, 1994-b) i A. Mas (1993). Sobre la participació dels occitans a la repoblació del Principat de Catalunya vegeu A. Benet (1988). Pel que fa a la situació dels musulmans i batiats després de la conquesta catalana de 1229, vegeu R. Soto (1982, 1991).

<sup>4</sup> A parer meu, allò que en tot cas caldria averiguar, deixant de banda les xifres de repobladors -catalans o no- i de mussulmans o batiats -indígenes o forasters- és quin grup i quina cultura és la predominant, no tant sols demogràficament, sinó també socialment i culturalment, a la societat feudal mallorquina nascuda arran de la destrucció de Mayurqa. I en conseqüència, quin és el grup i la cultura que passa a caracteritzar els cristians vells de la nova societat, adjudicant als restants grups o cultures -sobretot a les restes de la població indígena de Mayurqa- el paper de minories, o si més no, de poblacions minoritzades o residuals. I que, per tant, i per allò mateix, resten subjectes a un procés accelerat d'aculturació. Un procés que hom pot considerar finalitzat en consumir-se la seva assimilació -sovint traumàtica- al grup i cultura predominant. En el cas de Mallorca, crec que no hi ha dubtes de quin era el grup i la cultura predominant. Per il·lustrar aquesta darrera afirmació vegeu M. Sánchez (1988).

amb el Repartiment, però que acabà en data incerta, probablement ultrapassant la cronologia d'aquest estudi" [el segle XIII] (Soto,1990:20). A. Riera (1987) és d'un parer semblant. Aquest autor considera que, el 1279, el Regne de Mallorca era encara un enclavament en vies de repoblació. D'aquesta manera, la migradesa demogràfica del Regne privatiu hauria esdevengut un dels principals llasts de la seva trajectòria política (Riera,1987:67). De fet, la política de Jaume II sembla encaminada a promoure la repoblació o, si més no, a assentar la població als seus dominis. L'exempció del pagament del morabatí per aquells que fes menys de deu anys que residissin a Mallorca ha estat interpretada d'aquesta forma.<sup>5</sup> D'altra banda, les ordinacions de noves viles al reialenc semblen apuntar en la mateixa direcció: envers la voluntat d'atracció de nous pobladors, de dins o fora de l'illa, cap als territoris del rei.

B. Font (1973) és qui ha mostrat, i de forma ben clara, la continuïtat del procés repoblador durant el segle XIV. L'autor explica que "durante todo el siglo XIV fueron llegando catalanes para contribuir decisivamente al proceso de formación de nuestros pueblos", indicant el poble de Catalunya d'on eren nadius *entre otros* 23 habitants de Lluçmajor, a més de 7 pobladors originaris d'altres llocs de la Corona d'Aragó i de la de Mallorca.<sup>6</sup> La xifra és ben significativa, sobretot si tenim en compte que la mitjana de focs de Lluçmajor -parròquia afectada per les ordinacions de Jaume II- a les recaptacions que precedeixen a la pesta negra és de 221 focs.

Pel que fa al segle XIV, no conec altres publicacions en les quals hom hi estudiï directament la continuïtat o no d'aquest procés. Així mateix, referències contingudes a d'altres estudis, tot i la seva dispersió, semblen confirmar-la.

D'aquesta manera, M. Rotger, a la seva *Historia de Pollensa* (1898), afirma que "durante la segunda mitad del siglo XIII iban llegando a nuestra isla, desde las vecinas playas catalanas, numerosas familias, atraídas por los privilegios y fueros del reino". Aquesta arribada de repobladors del Principat hauria continuat durant el segle XIV, en el qual molts dels jornalers i assalariats agraris eren "emigrados de Cataluña" (Rotger, 1967:16, 98).

<sup>5</sup> Segons A. Santamaria (1980-1984: 192) es tractaria d'una "excepción temporal encuadrada a fomentar la inmigración para promover el crecimiento demográfico."

<sup>6</sup> La distribució de les contrades d'origen dels repobladors documentats a Lluçmajor és la següent:

Principat de Catalunya	23	69,7	%
Regne de València	4	12,1	%
Sardenya	3	9,1	%
Menorca	2	6	%
Montpeller	1	3	%
Total	30	100	

Elaboració personal a partir de les dades contingudes a B. Font (1973: 248-250)

Al llistat nominal dels contribuents del morabetí de 1308 de la Vila de Montuiri, publicat per J. Sastre Moll, hi apareixen sis persones que varen jurar que *no fa deu anys que són a la terra*, causa eximent del pagament de dit impost. En concret, tres dels 84 focs i tres dels 96 macips que “no tenen alberch e estan ab senyors”.<sup>7</sup> G. Ensenyat també ha documentat l'existència de repobladors del Principat de Catalunya a Montuiri en el temps de la reincorporació del Regne de Mallorca a la Corona d'Aragó (Ensenyat, 1990). Altrament fent referència a Montuiri, al Llibre de Cort Reial publicat per J. Miralles (1984) hi apareix un procés de l'any 1357 en el qual hi ha esments a repobladors originaris de Barcelona, Vilafranca del Penedès i Tarragona que residien a Sineu a la primera meitat del segle XIV, aproximadament a 1325, segons es desprèn del text:

“na Guiamona, muler qui fo den Jacme Ribellas, ssantràs, de la [parròquia de Sineu, testamoni], jurada, intorogade sobre lo damunt dit capítol ho denunci[ació, e] dix sopra [aqueu so saber], que passats ssón XXXV anys que la dita Guiamona ab sson marit sí fayan messes en sso d'en Ramon Balaguer de Manrese, sa entràs, e que viu en Jacme Arnau, para del dit Francesch [sic] Arnau, e n'Alichseen, *eius uxor*, sa entrès, que estavan en Manrese<sup>8</sup>, e que hauia dir, an aqueu temps, que l dit Jacme Arnau que era nadiu de Vilafrancha de Panadès, e la dita Halicsèn, *eius uxor*, que era de Berssallona, e que la dita Alichssèn que era parenta d'en Berenguer Ortha, sa entràs, de la Vila de Ssineu, notari de Mallorques, e d'en Pere de Qaralt, palicer, sa entràs, de la villa de Sineu (...) e que l'auhia raonar ab lo dit Ribelles, marit seu, moltes vagades, qui era de Tarragona, que s raonaven de les lurs terres e lochs.”<sup>9</sup>

<sup>7</sup> Segons J. Sastre Moll “el único dato que conocemos del primer “monedatge” recaudado en la isla de Mallorca de 1308 en la relación nominal de los contribuyentes de la villa de Montuiri, escrita por Johan Palicer y Berenguer Lorach. Según ella, de los 84 “focs” existentes en la villa, 80 pagaron el impuesto, los otros cuatro no lo hicieron porque uno se había ausentado de Mallorca, mientras los otros tres juraron que no llevaban 10 años residiendo en la isla, causa eximente. Pero además de esos 84 hogares, los recaudadores anotaron en el cuaderno los nombres de 96 “macips” (jóvenes) residentes en la puebla, de los que se decía que “no tenen alberch e estan ab senyors”. Según el documento ninguno de ellos pagó el impuesto -sus nombres aparecen borrados- pues sus ingresos y bienes no sobrepasaban las 10 libras, en cambio tres de ellos manifestaron que aún no llevaban 10 años residiendo en la isla” (J. Sastre: 162-163).

<sup>8</sup> L'actual poble mallorquí de Lloret de Vistalegre.

<sup>9</sup> Va bastar que Pericó Pellicer *insultàs* a Francesc Arnau, dient que son pare, el difunt Jacme Arnau, era *moro*, perquè Francesc Arnau citàs a declarar gent que l'hagués conegut, i, així, tractar de restituir-ne la imatge: tots els testimonis declararen que son pare no era *moro*, sino *catallà*. El terme català, en aquest context, no indica tant sols la provenença del subjecte, sino que identifica el grup majoritari i caracteritzador de la societat mallorquina de l'època. I això en termes que em semblen ben il·lustratius, sobretot pel que fa a la percepció de que són objecte altres collectius, com ara els *moros* i els *catus* :

“XVI die menssis martii anno a nathivitate Domini M CCC L VII.

Com en Pericó Palicer, habitador de la paròquia de Muntuyri, ssien estades moltes e diverses injúries e peraules desonestes e n Franssesch Arnau, abitador del dit loch, entre les quals peraules [e] injúries, dix aqueu dit Fransesch Arnau que sson para era moro estat, les quals peraules lo dit Franssesch entén ara ser var no ser veres per tastimonis

Una altra via -pràcticament inexplorada- per estudiar la cronologia i les característiques del flux repoblador de Mallorca consisteix en l'estudi dels fons documentals de les àrees d'origen i, més concretament, del Principat de Catalunya. Aquests dos exemples ho poden il·lustrar perfectament:

Xavier Soldevila, a la seva tesi doctoral, en curs de redacció, a la qual hi estudia l'estructura agrària de la comarca Torroella de Montgrí als segles XIII i XIV, ha pogut localitzar un total de 73 documents, del període comprès entre 1298 i 1341, que contenen esments a Mallorca i a Menorca. La majoria d'aquests documents ens informen sobre les activitats de gent originària o nativa de la comarca de Torroella de Montgrí, establerta a Mallorca i a Menorca, que ven o transfereix, normalment mitjançant un procurador, les seves terres al Principat<sup>10</sup>.

De la mateixa manera, l'estudi de la documentació -del Principat i de Mallorca- que fa referència a dos repobladors nadius de Fontanilles, a la diòcesi de Girona, i residents a Santa Margalida el 1342 i el 1348, ha permès reconstruir el seu patrimoni a Fontanilles, així com la seva condició jurídica -un d'ells era remença i l'altre estava subjecte a prestacions de tipus servil-. També ha possibilitat el coneixement, tot i que parcial, de quines foren les activitats que dugueren a terme en els anys que precediren el seu desplaçament a Mallorca i després d'haver-s'hi instal·lat, sembla que forma definitiva, entre 1333 i 1348.<sup>11</sup>

---

tastimonis dichnas de fe, e per so ffa la present denunciació en manera de capitol.(...) Totes les persones citades a declarar coincidiren -en termes molt consemblants als següents- en "que nuyl temps (...) no u hahuy dir a nulla persona del món, que aquel dit Jacme Arnau ffos estat *moro ne catiu*, ne aquel semblansses no n'avia, *ans era beyl hom e bé catallà en parenses e fayssons e feytases e bo* " (Miralles, 1984:210-214v).

Un dels parents de la barcelonina Eliesen, el notari Berenguer d'Ortha -o potser el seu pare- abans de residir a Sineu, habitava i exercia el seu ofici de notari a la Poble d'Huyalfàs, on al 1339 hi posseïa terres, precisament a la porció dels homes de Barcelona. Aquestes terres havien estat adquirides per via d'establiment a una data anterior a les ordinations de Jaume II. (J. Obrador, 1987) Per tant, en el cas de Jaume Arnau i la seva muller Eliesén, es tractaria de repobladors que s'haurien assentat a la mateixa parròquia on vivien els seus parents, arribats almenys feia quaranta anys, i amb els quals mantenien relacions. Aquest cas pot constituir un bon exemple de com les relacions de parentiu podien jugar un paper important a l'hora de determinar el lloc de d'assentament dels repobladors.

<sup>10</sup> Aquesta documentació prové de l'Arxiu històric de Girona (Protocols Notarials, notaris de Torroella). Vull fer constar el meu agraïment a Xavier Soldevila per haver-me proporcionat aquesta i d'altra informació.

Les activitats que duen a terme aquests repobladors, juntament amb les dels repobladors d'altres indrets, seran estudiades per Xavier Soldevila i per mi mateix a un estudi de propera publicació.

<sup>11</sup> En el cas d'un d'ells, Berenguer Despuig, es tractaria d'un pagès subjecte a prestacions servils en treball -seria home propi-, però no a la remença. El seu patrimoni, obligat al pagament de detracions senyoriales sobre la collita, consistia en sis peces de terra, una vinya, un hort i una casa. Cal pensar, però, que resultaria insuficient, almanco en apariència, per assolir l'autoreproducció sense el recurs a d'altres vies

Tot plegat, no fa més que evidenciar les possibilitats que ofereix la consulta i sistematització conjunta de la documentació del Principat i la de Mallorca per a l'estudi del procés repoblador i les seves conseqüències, tant a Mallorca com a Catalunya.

\* \* \*

Ací, el meu propòsit és mostrar la continuïtat i estudiar les característiques del procés repoblador a algunes parròquies mallorquines durant els anys que precedeixen a la pesta negra del 1348, més concretament en el període comprés entre 1338 i 1350.

Abans de tot, he d'advertir que la mostra documental emprada a aquesta investigació es reduïx, quasi exclusivament, als protocols notarials que serviren de base per a la redacció d'un treball, en curs de publicació, en el qual hi vaig estudiar el funcionament del sistema feudal a la parròquia de Santa Margalida entre 1335 i 1350<sup>12</sup>. Una cronologia que vengué determinada en bona part per l'escassetesa de protocols notarials del primer quart del segle XIV.

La mostra es cenneix, doncs, fonamentalment a la informació continguda a protocols que contenen informació referent a Santa Margalida<sup>13</sup> i també a les cates practicades en altres protocols notarials -un d'ells del 1329- que contenen bàsicament actes referents a Sóller i les seves proximitats<sup>14</sup>, i en els quals hom hi podia suposar també la localització de dades relatives a Santa Margalida.<sup>15</sup> Tot plegat ha permès

---

d'ingressos. Berenguer Despuig i la seva muller Ramona, residents a Fontanilles el 1333, el 1348 ja s'havien desplaçat a Mallorca, a la parròquia de Santa Margalida, data a la qual nomenaren procurador el seu fill Guillem perquè llogàs, establís o alienàs els seus béns a Fontanilles. La instal·lació a Mallorca sembla, doncs, definitiva.

L'altre repoblador, Pere Baus, resident a Fontanilles el 1333, seria un pagès subjecte als mals usos -la remença, l'eixorquia i la intèstia. El seu patrimoni estava conformat almanco per vuit peces de terra, d'una extensió mínima de 20 vessanes, i una casa. Per aquest patrimoni, estava obligat al pagament del delme i la tasca i al de censos en espècie i en diner, a més de tot un seguit de prestacions en treball. Sembla que Pere Baus passà o passava per dificultats econòmiques, ja que el 1322 contragué deutes per valor 220 sous, en bona part per la compra de rocins; i el 1325 es vegé obligat a crear un censal de 10 mitgeres d'ordi sobre una de les seves peces de terra. El 1342, ell i la seva família ja residien a Mallorca, a la parròquia de Santa Margalida. Igual que en el cas anterior, sembla que el desplaçament a Mallorca esdevení residència definitiva, ja que la seva filla Guillelma nomenà procurador al seu avi matern, també resident a Santa Margalida, perquè exigís els drets de sa mare a la diòcesi de Girona.

Aquesta informació prové de l'Arxiu Històric de Girona (Protocols Notarials, Resta districte la Bisbal, 27 i Torroella 658) i dels registres 31 i 48 de l'apèndix documental. Les dades del Principat em foren proporcionades per X.Soldevila.

<sup>12</sup> A.Mas (en premsa).

<sup>13</sup> Arxiu del Regne de Mallorca, protocols notarials (d'ara en davant ARM Prot. Not.) A-1, M-74, M-75, M-76, M-80, T-385, T-388, T-389, T-390, T-400.

<sup>14</sup> ARM Prot. Not. R-15, R-16, AH-5330.

<sup>15</sup> Això, pel fet que bona part de les terres que llavors constituïren les parròquies de Muro, Santa Margalida i Sóller varen tocar al repartiment als mateixos senyors feudals: el Comte d'Empúries, el Bisbe de Girona i l'Abat de Sant Feliu de Guixols (Soto,1984).

la localització d'un total de 51 documents amb mencions *explícites* a repobladors.

Una precisió: empr el terme repoblador en comptes del d'immigrant, ja que les característiques del procés estudiat, com es veurà més endavant, fan pensar en la continuïtat de la repoblació i no en una immigració localitzada a dates més tardanes.

### Els repobladors.

La documentació sol identificar l'origen de la persona o persones en qüestió adjectivant el seu nom amb el terme "oriundus" o simplement indicant la parròquia de la qual és natural. Tot seguit apareix usualment la fórmula "nunc degens", "nunc habitator" o "nunc comorans" i després es fa constar la parròquia mallorquina a la qual residien<sup>16</sup>. Les fórmules "nunc degens", "nunc comorans" i les seves variants poden fer pensar que es tracta de persones d'arribada recent, és a dir, de "barranis", de persones que *no fa deu anys que són a la terra*. Així mateix, no crec que una o altra fórmula dessignin necessàriament formes diferents d'assentament o de cronologia. La mateixa persona de la qual es fa constar l'origen a un document, en tornar aparèixer esmentada ho fa generalment sense que s'hi torni a fer menció.<sup>17</sup> Sembla que la

<sup>16</sup> Vegeu a tall d'exemple: "Bonanata filia Bernardi Boneti quondam diocesis Gerundum de loco apellato la Bisbal nunc in insula Maioriarum in loco de Uyalfas degens" (Regest n° 18). "Jacobus de Comafreda oriundus de Catalonia Episcopato de Vico nunc degens in insula Maioriarum" (Regest n°19). "Salvator de Frepastell de Fuxano diocesis Gerundensis" ( Regest n° 21). "Ego Berenguerii Oliverii de parrochia Beato Petri dels Archels diocesis Vicenensis (...) ordino procuratorem meum (...) vos Andreum de Podio Alquerio eiusdem loci nunc degentem in parrochia de Falanigio diocesis Maioriarum" (Regest n° 23). "Raymundus Mertini oriundus de Riudecols diocesis Tarraconensis nunc habitator ville Alcudie" (Regest n° 24). "Bernardi Bofini filius Simonis Bofini et eius uxor Geralde olim defunctorum in parrochia Sancti Petri de Pubel diocesis Gerundensis nunc autem faciens incolatum in parrochia Beati Johannis de Muro diocesis Maioriarum" (Regest n° 25). "Berengarius Carbonelli oriundo de Huyastret nunc autem comorans in parrochia Sancti Johannis de Muro" (Regest n° 26). "Jacobus Torrens oriundo Beati Cucuffati de Vales nunc autem comorans ville Beati Johannis de Muro"(Regest n°27). "Guillelma filia Petri Baucii nunc viventis et Marie eius uxor quondam parrochie Sancti Martini de Fontanillis diocesis Gerundensis habitator parrochie Sancte Margarite de Muro diocesis Maioriarum (...) constituo procuratorem meum te Bernardum Maymoni, avum meum ex parte matris habitatore in dicta parrochia Sancte Margarite dicte diocesis Maioriarum" (Regest n° 31). "Berengarius Despuig et Raymunda eius uxor oriundi de Fontanilles diocesis Gerundensis nunc comorantes in parrochia Sancte Margarite de Muro insula Maioriarum" (Regest n° 48).

<sup>17</sup> Aquests dos casos poden servir d'exemple:

l'1 d'abril de 1338, Berenguer Bosch, habitador de Sóller, apareix esmentat a un acte notarial sense que se n'indiqui l'origen. (ARM Prot. not. AH. 5330 f. 7). El mateix dia, nomenà procuradors a Ferrer d'Oltzina i al seu cosí Guillem Bosch perquè exigissen tots els seus drets a Mallorca (Regest n° 13), i també feu testament (Regest n° 12). En els dos casos apareix esmentat com a "Berenguer Bosch de la parròquia d'Anglès a la diòcesi de Girona."

L'1 de desembre de 1339 Salvador de Frepastell, del que només es diu que és habitador de Muro, ("Salvatore de Ferpatell parrochie de Muro") deixa en comanda 8 quarteres de

procedència només s'especifica en els casos en els que és necessari atesa la naturalesa de l'instrument, com per exemple, als actes notarials que impliquin relacions amb l'àrea d'origen, i, de vegades, als testaments. I això no sempre: hi ha documents en els quals el context ens permet suposar una provinença no mallorquina d'una o més de les persones jurídiques, o si més no, relacions amb indrets de fora Mallorca.<sup>18</sup>

Això fa que resulti molt difícil esbrinar quin fou realment l'abast de la repoblació durant la primera meitat del segle XIV. A més a més, hom ha de tenir present l'existència d'importants buits documentals a la documentació notarial d'aquest període. D'aquí que no sigui massa agosarat pensar que els càlculs que hom pugui inferir seran sempre a la baixa, si el que hem pogut constatar es pot fer extensiu a la resta de documentació.

### La cronologia del procés.

El conjunt de referències bibliogràfiques citades i la documentació reunida fan pensar en la continuïtat del procés repoblador des de començaments del segle XIV. Així semblen indicar-ho la documentació reunida per X. Soldevila concernent als repobladors originaris de Torroella de Montgrí, les referències del 1308 a Montuiri, les de la dècada del 1320 contingudes al procés del 1357 de Cort Reial de Montuiri -si atenem a la declaració dels testimonis ("passats ssón XXXV anys")- i les dades localitzades per Sóller del 1329, i tot el conjunt del període comprès entre 1338 i 1350<sup>19</sup>.

A més de les referències anteriors a 1338, les dades contingudes als testaments i a d'altra documentació, a la qual s'hi mencionen els

---

forment a Berenguer Goixat de Santa Margalida (Regest n°15). El 5 d'abril de 1340, apareix esmentat com a Salvador de Frepastell de Fuixà de la diòcesi de Girona ("Salvatore de Frepastell de Fuxano diocesis Gerundensis"). Això, en nomenar procurador a son pare, Ramon de Frepastell, perquè exigés els 150 sous de Barcelona que li deu el seu onclo Bernat de Pujol, habitador a Fuixà (Regest n°21).

<sup>18</sup> Per exemple, el 1324, Bernat Bolet, prevere, conmorant i regent l'església de Sant Antoni d'Huyalfàs, "sitam in insula Maioricarum", nomenà procurador al seu cunyat Guillem Alegret perquè exigís a Pere de Castellvell, militar, aquells 115 sous, moneda de Barcelona, que li deuia. (ARM Prot. Not. T-400 f. 63v-64). Vegeu-ne altres exemples al mateix protocol notarial al foli 70 v (Pere Formic, "comorans in insula Maioricarum") o al f. 74 v. (Pere de Matamala, "comorans in insula Maioricarum"). Tot plegat fa pensar que la constància de la contrada d'origen dels subjectes jurídics de l'instrument podia tenir molt a veure amb la voluntat de precisió del notari.

<sup>19</sup> En alguns casos -ben pocs- hom pot aventurar aproximadament la data d'arribada o si més no, una data a la qual els repobladors encara residien al Principat. És el cas del procés de l'any 1351 contra el clergue tonsurat Guillem Beltran, en el qual alguns testimonis, nadius d'Igualada i residents a Mallorca, recordaven haver assistit a la tonsura, feta a Igualada feia aproximadament 16 anys (a 1335?). (Regest n° 51). Vegeu també els casos, esmentats a la introducció, dels repobladors de Fontanilles instalats a Santa Margalida.



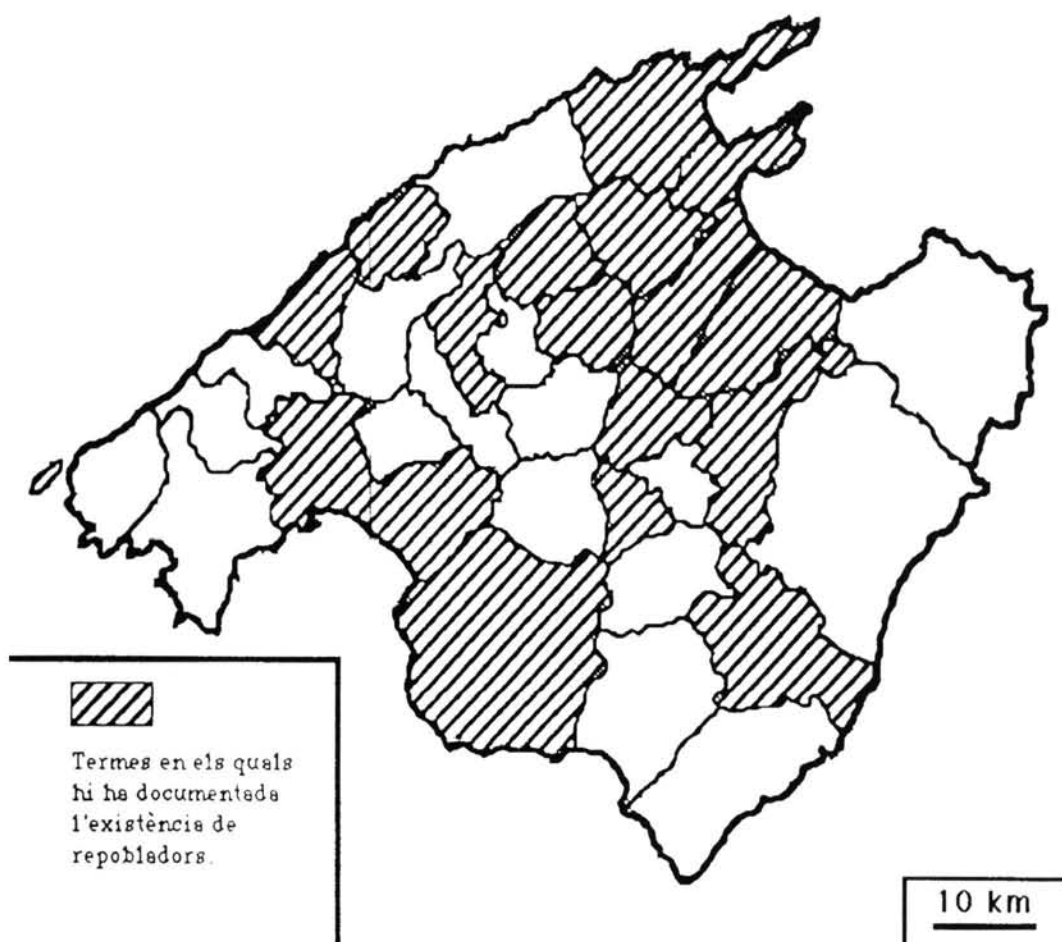

FONT: B.Font (1973), J.Miralles (1984) i la documentació citada en aquest treball.

descendents i parents dels repobladors, permeten suposar que, almanco en certes ocasions, l'arribada a Mallorca es produí bastant anteriorment a la data de l'instrument. En concret, els esments a avis, oncles, cosins i nebots dels repobladors residents a la mateixa parròquia o d'altres indrets de Mallorca<sup>20</sup> o, fins i tot, al Principat de Catalunya.<sup>21</sup> Tot plegat pareix indicar l'existència d'un flux continuat de repobladors cap a Mallorca durant tota la primera meitat del segle XIV. Un flux, com es podrà comprovar a les planes que segueixen, conformat en la seva pràctica totalitat per repobladors que provenen del Principat de Catalunya.

Si no es pot fixar amb certesa quan s'inicià aquest procés repobrador -si és que l'engegat el 1230 mai s'havia aturat- resta clar que es va interrompre o que minvà considerablement la seva intensitat arran de la mortaldat causada per la pesta negra del 1348. La consulta de nombrosos protocols de la segona meitat del segle XIV així ho corrobora.

La raó sembla clara: la mortaldat causà, tant a Mallorca com al Principat de Catalunya, una disminució brusca del volum de renda feudal i de la demanda de terra, deixant d'existir bona part de les condicions que haurien pogut justificar l'emigració. Al Principat de Catalunya, els efectes de la pesta no es reduïren tans sols a la desaparició de la pressió demogràfica i a un augment sobtat de la proporció terra/treball, favorable, almanco en principi, al pagès. A més, els senyors feudals del Principat de Catalunya, solien disposar d'altres estratègies per eliminar servir el poblament dels seus dominis, barrant la llibertat de moviment de bona part dels seus habitants.<sup>22</sup>

### L'origen dels repobladors.

Els repobladors que he pogut identificar, tret del cas de Miquel Peris, de la Ciutat de València,<sup>23</sup> són tots originaris del Principat de Catalunya, en la seva gran majoria de les diòcesis de la Catalunya Vella i, en concret, de la Catalunya oriental. Es tracta, en gran part, de repobladors

<sup>20</sup>Vegeu a tall d'exemple els registres n° 12, 21, 30, 37 i 42.

<sup>21</sup>Vegeu els registres 24, 29 i 30.

<sup>22</sup> Segons P. Freedman, després de la pesta negra, "els senyors s'hagueren d'enfrontar amb una crisi dels ingressos i del valor de les terres. Malgrat els canvis en l'oferta de mà d'obra i de terres, que en teoria semblava que havien de forçar una caiguda de la renda o una millora de les condicions pageses, no tenim cap indicació que després de la Pesta Negra minvés l'exercici de la senyoria o que els pagesos fossin més independents o produïssin més per al mercat. (...) Els senyors havien apujat les taxes de redempció i havien ampliat l'abast de l'expropiació més enllà de les rendes fixes, especialment en allò referent als mals usos i al dret de maltractament. No hi ha dubte que es produïren moviments paral·lels en la direcció d'alleugerir els vincles de la servitud per tal de promoure el cultiu productiu, però en termes generals es considerà que el bastó era més útil que la pastanaga." (Freedman, 1993:191-193).

<sup>23</sup>Regest n° 35.

provinents de parròquies rurals<sup>24</sup>, i que -com és veurà més endavant-, un cop a Mallorca, es tornen a assentar majoritàriament a la ruralia<sup>25</sup>. Pel que fa al nombre de casos documentats destaca la diòcesi de Girona amb un total de 23 documents (45 % del total). Aquest fet pot ésser explicable per les característiques de la mostra, centrada a documents de les zones que havien tocat al repartiment a senyors d'aquella diòcesi.

#### DIOCESIS D'ORIGEN DELS REPOBLADORS

Diòcesi	Nº D.	%	Nº
Barcelona	4	7,8	5/7
Elna	4	7,8	9/10
Girona	23	45	46
Lleida	1	1,9	7
Tarragona	5	10	13
Tortosa	2	3,9	2
Urgell	1	1,9	1
Vic	9	9,8	14
"Catalonia"	1	1,9	1
València	1	1,9	1
Total	51		99/102

Nº D : nombre de documents amb esments explícits a diferents repobladors.

Nº : nombre de repobladors i persones amb vincles de parentiu directe amb els repobladors residents a Mallorca, sempre que a la font no s'indiqui que són d'origen mallorquí (pares, avis, mullers, fills, oncles, cosins, nebots).

Aquest flux inmigratori ha d'ésser forçosament relacionat amb les circumstàncies socio-econòmiques del Principat de Catalunya, com ara el pes i l'extensió de les càrregues remences i dels mals usos, la distribució social de la terra i el pes de la renda feudal. Si el primer aspecte és encara lluny de ser resolt i depassa de molt els límits d'aquest treball<sup>26</sup>, hom sol coincidir a l'hora de parlar de l'existència d'una certa pressió demogràfica, si més no relativa a la distribució dels recursos, durant el segon quart del segle XIV. (Freedman, 1993: 178; Batlle, 1989: 221). C. Guilleré (1993: 333) ha mostrat una situació ben semblant a

<sup>24</sup>Vegeu la Taula titulada "Poblacions i diòcesis d'origen dels repobladors."

<sup>25</sup> Vegeu el mapa "Termes en els quals hi ha documentada l'existència de repobladors."

<sup>26</sup> De moment és impossible respondre l'interrogant plantejat per R. Soto: "un aspecte que pot ser caldria preguntar-se pel que fa a aquesta població, és que si una bona part procedia de la Catalunya vella, de terres de remença, com és que arribaren a Mallorca? Perquè, o bé la seva sortida va ésser redimida en efectiu, o bé els mateixos senyors els la van conmutar per l'establiment a les seves terres mallorquines. (Soto, 1990: 17). Per tractar d'esbrinar-ho, caldrà la consulta de documentació del Principat de Catalunya, ja que a la documentació consultada no s'hi assenyalava en cap ocasió quina era la condició jurídica del repoblador al Principat. Els exemples citats a la introducció són una bona mostra de les possibilitats que ofereix aqueix tipus de recerca.

l'anteriorment descrita a la diòcesi de Girona, indret d'on provenia la majoria de repobladors que hem pogut documentar. Aquesta situació s'hauria manifestat amb més duresa a la ruralia, fet que podria explicar que la gran majoria dels repobladors provinguin de parròquies rurals.

Si d'acord amb l'anterior, la voluntat d'emigrar sembla explicar-se per la situació concorrent a les zones d'origen, resta encara per determinar com es dugué a terme aquest procés. Una emigració important, ja sia relativament o quantitativament, només sembla possible amb un coneixement mínim de les circumstàncies de la zona on hom hi pretén emigrar. Dit d'altra manera, hi hagué una direcció d'aquest procés, i si n'hi hagué, qui la dirigí?

Caldrà demanar-se, doncs, si els senyors feudals del Principat de Catalunya que mantenien la possessió dels seus feus a Mallorca<sup>27</sup> continuaren captant gent dels seus dominis i dirigint l'assentament de repobladors cap als seus senyoriis illencs.

La gran majoria dels repobladors de la diòcesi de Girona s'establiren a les parròquies on els senyors feudals gironins hi mantenien la possessió dels seus senyoriis (Muro i Sóller). La resta, a parròquies que hi confrontaven (Alcúdia, Huialfàs, Santa Margalida, Valldemossa). Això podria fer pensar en que efectivament hi hagué una direcció del procés, però caldria explicar com és que els repobladors gironins també tenen una presència significativa a Lluçmajor, una parròquia del reialenc (B.Font,1973:248-250), i, també, com és que hi ha repobladors provinents d'altres diòcesis del Principat a les parròquies on es situaven els feus dels senyors de Girona.

Sense negar aquella possibilitat, ja que les fonts a l'abast no permeten contestar aquest interrogant de forma adequada, crec més factible pensar que es tractà d'un moviment autònom dels immigrants. Aquests haurien preferit dirigir-se cap aquells indrets amb un important poblament de la seva àrea d'origen des del segle XIII, amb el qual hi podien continuar mantenint relacions o, si més no, el podien unir vincles de parentiu o de solidaritat.<sup>28</sup>

Una notícia ben interessant al respecte, ja citada anteriorment, és la que dona M.Rotger parlant del procés de repoblació de Pollença: "Durante la segunda mitad del siglo XIII iban llegando a nuestra isla, desde las vecinas playas catalanas, numerosas familias, atraídas por los privilegios y fueros del reino, y obtenían de los que ya habían fijado su residencia en el suelo recién conquistado y adquirido vastas posesiones o alquerías, porciones de terreno, ya para edificar casa, ya para trabajar y

<sup>27</sup> La Baronia del Comte d'Empúries fins a 1318, l'abat de Sant Feliu de Guixols, el Bisbe de Girona, entre d'altres.

<sup>28</sup> Per l'existència de possibles vincles de solidaritat vegeu els registres nº 25 i 51, a més del procés citat a la nota 8.

mejorarlo, subdiviéndose notoriamente la propiedad. No pocas veces los que habían antes pasado a vivir en la isla, después de pasajera residencia renunciaban sus derechos y tierras a favor de los que llegaban de nuevo, quienes, en cambio, les cedían las propiedades que disfrutaban en el pueblo de su procedencia, originándose de aquí continua movilidad y aumento de población” (Rotger, 1967: 16).

D'acord amb això, el procés repoblador hauria donat lloc a una important recomposició patrimonial a les contrades d'origen. Aquest fenomen, com demostra el treball en curs de X. Soldevila, es reflecteix a les fonts del Principat, tot i que encara no ha estat objecte d'estudis específics.

Aquesta continua mobilitat poblacional hauria estat afavorida per les relacions, notablement fluïdes, entre Mallorca i aquelles àrees dels Principat, com ara Girona, on tant senyors feudals com d'altres col·lectius servaven la possessió de béns i rendes a Mallorca rebuts al repartiment. Aquests béns i rendes eren administrats mitjançant un procurador o arrendador, sovint un mercader del Principat, que en duia a terme la recaptació.<sup>29</sup>

Tot això, a banda de l'existència de relacions comercials molt freqüents entre el Principat de Catalunya i Mallorca. J.Fernández, estudiant les activitats del mercader gironí Pere de Bell-lloc, indica que “el que sembla ser una llarga estada a Mallorca es va convertir en un tràfec incessant, un continu anar i venir entre Girona i Mallorca, majoritàriament a través del port de Sant Feliu de Guíxols, que va omplir la vida d'aquest activíssim mercader” (Fernández, 1989: 191).

Les procures manant l'alienació de béns al Principat de Catalunya o reclamant-hi drets semblen confirmar de l'intensitat d'aquestes relacions. Una mostra el pot constituir el fet que, el 1329, un veí de la Vila de Sóller, Ponç “Storgua”, nomenàs procurador al seu fill Ponç “Storgua” perquè exigís a Arnau Esteve, de la parròquia de Lambilles a la diòcesi de Girona, la quantitat de 50 sous que li devia, a més de les despeses que li ocasionàs el viatge, tan per terra com “in transeunda mare apud

<sup>29</sup> Segons J.Fernández. “la pràctica de l'arrendament de les rendes va ser també utilitzada en l'administració de les possessions de Mallorca. Es freqüent trobar morabetins o besants mallorquins en els patrimonis de les famílies gironines, els ascendents de les quals havien participat en la conquesta i rebut terres en compensació. De retorn a la península l'administració i cobrament de les rendes va plantejar problemes i una de les formes habituals de resoldre'ls va ser el seu arrendament a un mercader, el qual a canvi del pagament d'una quantitat estimada globalment esperava treure un benefici de l'operació. Així l'onze d'agost de 1312, abans d'emprendre el segon viatge a Mallorca, Pere de Bell-lloc va comprar al ciutadà Ramon Andreu el dret de recaptar les seves rendes de la parròquia i Vall de Sóller (...) Dos anys després, el 1314, Pere de Bell-lloc obtingué el càrrec de procurador general del monestir de Sant Feliu de Guíxols en les seves possessions de la ciutat i illa de Mallorca. Pere de Bell-lloc va exercir la procuradoria associat amb el seu cunyat Bernat Net i amb el seu gendre Bernat Sampsó, ambdós mercaders, durant una dècada”. (J. Fernández, 1989: 192-193).

<sup>30</sup> Regest nº 2.

**INDRETS D'ORIGEN DELS REPOBLADORS**

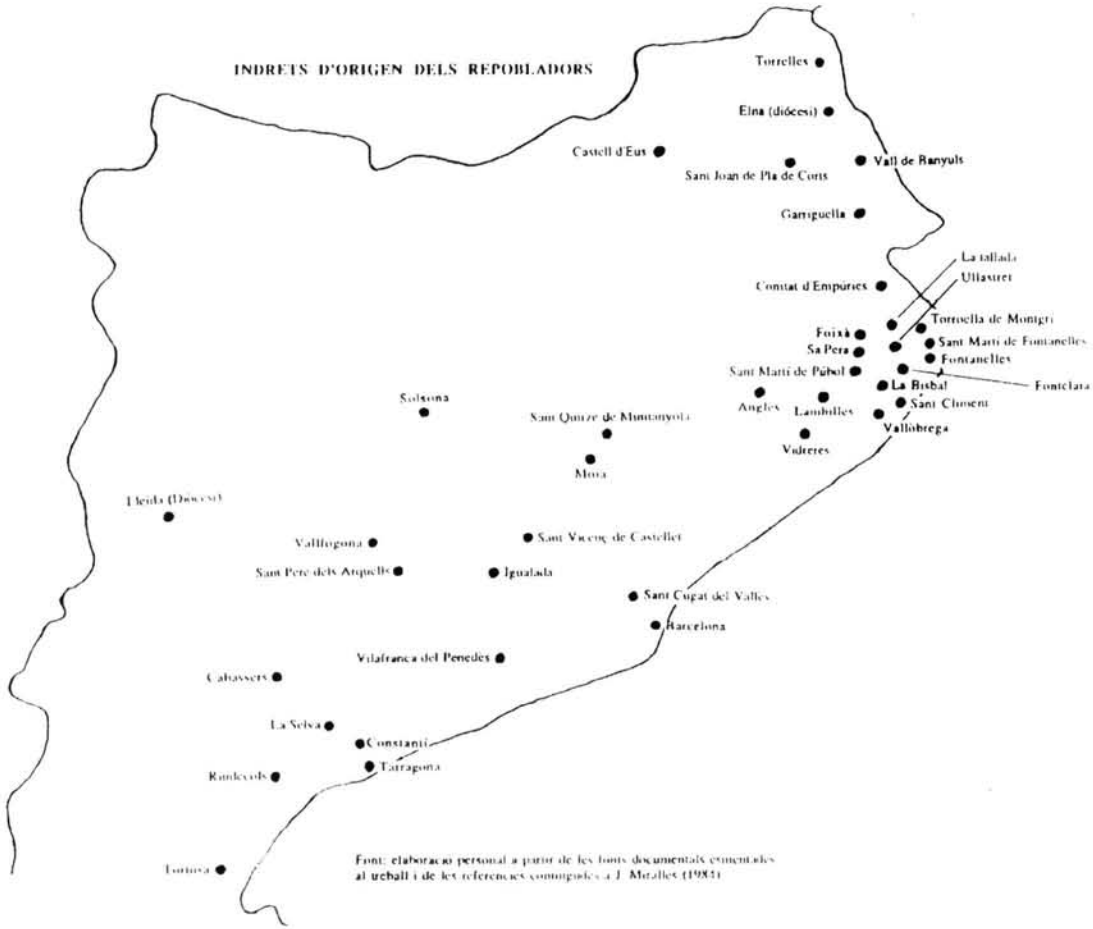

Font: elaboració personal a partir de les fonts documentals consultades al treball i de les referències contingudes a J. Miralles (1983)

dictum locum”<sup>30</sup>

**POBLACIONS I DIOCESIS D'ORIGEN DELS REPOBLADORS.**  
(en el cas d'indicar-se)

**Diòcesi de Barcelona**

- 1-Ciutat de Barcelona.  
2-Sant Cugat del Vallès

**Diòcesi d'Elna**

- 1-Sant Joan de Pla de Corts  
2-Torrelles  
3-Val de Bànyuls  
4-No s'indica la població

**Diòcesi de Lleida**

- 1-No s'indica la població

**Diòcesi de Tarragona**

- 1-Constantí  
2-Riudecols  
3-Selva

**Diòcesi de Tortosa**

- 1-Tortosa  
2-Cabassers

**Diòcesi de Girona**

- 1-Anglès  
2-La Bisbal  
3-Comtat d'Empúries  
4-Fontclara  
5-Fontanilles  
6-Fuxà  
7-Garriguella  
8-Sa Pera  
9-Sant Climent  
10-Sant Pere de Púbol  
11-La Tallada  
12-Torrella de Montgrí  
13-Ullastret  
14-Vallóbreaga  
15-Vidreres

**Diòcesi de Vic**

- 1-Igualada  
2-Moià  
3-Saluges  
4-Sant Quirze de Muntanyola  
5-Sant Pere dels Archels  
6-Sant Vicenç de Castellet  
7-Vallfogó [na?]

**Diòcesi d'Urgell Diòcesi de València**

- 1-Solsona  
1-Ciutat de València.

**La intensitat del procés.**

Ateses les dificultats, ja comentades, per mesurar la intensitat del procés, l'únic mètode que sembla, sino adient, almanco representatiu, és la comparació del nombre de focs de cada parròquia amb el nombre de documents que contenen referències a repobladors que hi habitaven, sempre que facin esment a subjectes diferents. Així mateix, les característiques de la mostra aconsellen només dur a terme la comparació a aquelles parròquies a les quals s'hi centrà l'activitat dels notaris consultats. D'altra banda, els càlculs que es puguin obtenir d'aquesta relació segurament seran a la baixa. I això pels motius anteriorment exposats: les característiques dels esments a repobladors, i l'abast cronològic de la mostra documental, fonamentalment protocols datats entre 1338 i 1351.

**Relació focs/esments a repobladors.**

	1329	1336	1343	Mitjana.	nº doc.	Relació
Llucmajor	195	180	288	221	30	13,5
Muro	296	278	337	303	14	4,6
Santa Margalida	82	80	75	79	9	11,4
Sóller	548	559	443	516	11	2,1

El nombre de focs que ha estat objecte de divisió és la mitjana de les recaptacions del morabetí que precedeixen a la pesta negra.

La relació obtinguda crec que és prou significativa: més d'un 10 % de la recaptació de Lluçmajor i Santa Margalida, aproximadament un 5 % de la de Muro i un 2 % de la de Sóller. Un càlculs que semblen reflectir un flux immigratori d'una intensitat ben palesa, i d'una extensió geogràfica bastant ampla, ja que les referències a l'abast permeten fer lo extensiu a àmplies zones de l'illa.<sup>31</sup> És a dir, es tracta de repobladors que provenien fonamentalment d'àrees rurals i que en la seva gran majoria es tornaren a assentar a parròquies rurals. Cal tenir present, però, que la majoria de les referències es concentren a aquells indrets en els quals es centrava l'activitat dels notaris (Muro, Santa Margalida, Sóller).

Una cosa sí resta clara: no són tant sols les àrees de reialenc, i en concret, les afectades per les Ordinacions les que atreuen repobladors, sinó també les àrees de senyoriu. De confirmar-se els càlculs anteriorment exposats, l'antic districte senyorial de Muro-Santa Margalida hauria rebut quasi tants de repobladors com la gran parròquia del reialenc de Lluçmajor, on els assessors reials hi havien previst la construcció de dues noves pobles a Lluçmajor i a Capocorb. De tota manera, no cal minusvalorar la capacitat d'atracció de la política ordenadora de Jaume II: els repobladors de Lluçmajor provenen de tota la franja oriental del Principat oriental del Principat de Catalunya, i, a més, d'altres indrets de repoblació recent o encara en curs, com ara Menorca, València i Sardenya (Font,1973:248-250). La capacitat d'atracció, d'acord amb això, no seria gens menyspreable.

### **Immigrants temporals o repobladors?**

Un dels interrogants que cal tractar de respondre és la naturalesa d'aqueix repoblament. Dit d'altra manera: si ens trobam amb veritables repobladors, o només amb immigrants temporals. La documentació, quan ofereix informació al respecte, mostra una població -tant famílies com homes sols- ja assentada a Mallorca o de la qual en podem suposar la voluntat de romandre-hi. Gent que concerta el seu casament amb mallorquins o mallorquines, o que fa societats de béns prèviament a la seva celebració.<sup>32</sup> Gent que fa testament a Mallorca, en el qual hi apareixen com a legataris els parents del testador residents a l'illa (fills, mullers, nebots i cosins) però també els residents al Principat de Catalunya.<sup>33</sup> Persones, que, a tots el testaments, manifesten la seva voluntat d'esser enterrats al fossar de la parròquia a la qual resideixen; i que nomenen procuradors, generalment a un dels membres de la família, perquè vinguin o estableixin els béns de la família al Principat

<sup>31</sup> Vegeu el mapa "Termes en els quals hi ha documentada l'existència de repobladors".

<sup>32</sup> Regests n<sup>o</sup> 3,4,7,16, 27, 34, 45, 47 i 50.

<sup>33</sup> Vegeu els regest n<sup>o</sup> 24, 30 i 42.



de Catalunya, o perquè hi exigessin els seus drets, de vegades part d'herències incobrades.<sup>34</sup> De fet, aquests darrers documents poden ser indicatius d'una arribada recent, però també de la voluntat de liquidar els vincles econòmics amb la contrada d'origen, un cop assegurada la subsistència a Mallorca.<sup>35</sup>

De tota manera, bona part d'aquests repobladors continuava mantenint relacions, si més no ocasionals, amb el Principat de Catalunya. Aquests vincles s'establien o romanien pel fet, tot just ara esmentat, de que part dels repobladors conservaven la possessió de béns i drets al Principat<sup>36</sup>; també pel manteniment de lligams familiars,<sup>37</sup> o, simplement, de caràcter afectiu. Aquest és el cas de Berenguer Saborit, moliner nadiu de la parròquia de Sant Quirze de Muntanyola, a la diòcesi de Vic i veí de Sóller, qui al seu testament deixà 100 sous per aquell dels seus parents que traslladàs els seus ossos des del cementiri de Soller al de l'església de Sant Quirze de Muntanyola (*quod si aliquis de parentela mea voluerit translatare ossa mea de cimeterio dicte ecclessie de Soyler in cimiterium dicte ecclessie Sancti Quirze de Muntanyola*).<sup>38</sup>

### Les activitats Econòmiques

A diferència dels repobladors instalats en les primeres dècades que seguiren a la conquesta, els arribats durant el decurs del segle XIV trobaren ja una societat plenament consolidada, amb un poblament fixat, tot i que de manera desigual i amb grans diferències locals.

La diferenciació a la pagesia mallorquina ja era un fet, i això possiblement des de les mateixes dècades que segueixen el repartiment

<sup>34</sup> Regests n<sup>o</sup> 21, 28, 31, 38, 48.

<sup>35</sup> Vegeu el cas dels repobladors provonents de Fontanilles citats a la introducció.

<sup>36</sup> La qual cosa permet plantejar la pregunta -difícilment contestable amb les fonts mallorquines- de qui els administrava i de quina manera.

<sup>37</sup> En alguns testaments els parents dels repobladors residents al Principat passarien a succeir als hereus instalats a l'illa en la possessió dels béns de Mallorca, normalment en el cas que els seus fills o parents habitants en el Regne de Mallorca haguessin mort abans de la defunció del testador. Part de les clausules de dos testaments poden servir d'exemple: Ramon Martí, oriund de Riu de cols, de la diòcesi de Tarragona i habitador de la Vila d'Alcúdia a Mallorca, instituí hereu universal Estruc Mercer, el seu nebot, absent de Mallorca. Si de cas el seu nebot no visqués en el temps del seu òbit, el succeiria com hereu universal Pere Martí, el seu germà, també absent de Mallorca. (Regest n<sup>o</sup> 24). Pere Bernat, nadiu de la vila dita "Sa Pera" a la diòcesi de Girona i habitant de La Vila de Sóller, a l'illa de Mallorca, feu donació a Guillem Bernat, el seu germà, habitador de la vila de Sa Pera, de tots els drets que tenia allà i que foren dels seus parents. En el cas que el hereu unival Pericó "Pupillo" fill de Guillem Bernat el seu nebot, "convicini mei in dicta villa de Soyler", hagués mort abans que el pogués succeir en la possessió dels béns, nomena hereu universal el seu pare Guillem Bernat, nebot del testador. Si aquest no arribàs a succeir-lo en la possessió dels béns, l'hereu universal seria Pere Bernat de la Vila de Sa Pera, el seu nebot. (Regest n<sup>o</sup> 30)

<sup>38</sup> Regest n<sup>o</sup> 29.

de l'illa.<sup>39</sup> D'aquí que, segons es desprèn de la documentació, la majoria dels repobladors s'integrassin en els darrers esglaons dels *lliures* de la societat mallorquina. Uns esglaons constituïts pels posseïdors de petites explotacions que es veien obligats a ofertar mà d'obra de forma estacional a les grans explotacions pageses o senyoriales, per la mà d'obra fixa d'aqueixes explotacions, pels jornalers i per bona part dels treballadors de la menestralia. Tot i que esdevé difícil d'escatir quina era l'extracció social dels repobladors, i que previsiblement hi havia diferències pel que fa a la seva riquesa<sup>40</sup>, la major part de la documentació sembla apuntar en aquest sentit.

Aquesta impressió sembla confirmar-se per les paraules de M. Rotger, el qual, en referir-se als jornalers i assalariats agrícoles de Pollença<sup>41</sup>, afirma que "muchos de estos obreros eran emigrados de Cataluña. (...) así en 15 de marzo de 1376, en una causa sobre robo declara G. Tria, *brasser, nat en lo loch apellat Mata del Bisbat de Girona qui está per missatge ab en P. Bru d'Alcudia*" (Rotger, 1967:98).

Poden valer d'exemple el cas de Pere Torrent, nadiu de Sant Cugat del Vallès, que, abans de la pesta negra, havia estat el majoral d'una

<sup>39</sup> Segons R. Soto, "el fet de tractar-se [Mallorca] d'una zona de poblament nou, conseqüència d'una expansió militar relativament excentrica des del punt de vista geogràfic de Catalunya, afavoreix que la noblesa hi sigui absentista, mentre que els colons que s'hi estableixen en èpoques immediates a la conquesta, quan encara hi ha la necessitat de poblar, tenen accés a un ràpid enriquiment o, almenys, a una ràpida acaparació de terres (...) Les formes de tinença de la terra, emperò, enterboleixen considerablement aquest rialler panorama en introduir elements netament feudals en les formes de relació econòmiques, de manera que mitjançant la introducció dels establiments a cens i de l'emfiteusí, com a formes hegemòniques de tinença de la terra, allò que es fa és reproduir l'estructura econòmica del lloc d'origen dels repobladors" (Soto, 1990:17). A mitjans segle XIV, i, en general, a la resta de l'edat mitjana, l'estructura agrària mallorquina es caracteritzava per l'existència, d'una banda, de grans explotacions (alqueries i rafals, o la concentració d'aquests), posseïdes en domini útil pels terratinents pagesos o en domini útil o total per senyors o ciutadans, les quals -tot i la importància de l'esclavatge- demandaven regularment mà d'obra, ja fos de manera estacional o durant bona part del calendari agrícola. I de l'altra banda, amb un nombre considerable d'explotacions de petites dimensions, normalment conformades per parcel·les disperses, conreades directament per la mateixa família que n'era titular, i que es dedicaven primordialment als conreus cerealístics. Sovint, l'excedent que en retenien resultava insuficient, la qual cosa els obligava a recórrer al lloguer de terra i/o bestiar en condicions desavantajoses, o a llogar-se a les grans explotacions pageses i/o senyoriales quan aquestes haguessen de menester treball suplementari. (Mas, 1994)

<sup>40</sup> El fet de conservar terres al Principat segurament n'és un indicatiu. Valgui aquest cas d'exemple: Bonanata filla de Bernat Bonet difunt, del lloc de la Bisbal de la diòcesi de Girona, habitant a Huyalfàs, feu donació a Brunicsenda, sa tia materna, també resident a la dita Vila d'Huyalfàs de "omnes honores tenedones possessiones domos vineas censualis et alia bona mobilia et immobilia ac se moventia et jura universa et singula que habeo et habere debeo (...) in toto castro et parrochia de la Bisball et in toto Episcopato Gerundensis." (Regests n° 16, 17 i 18).

<sup>41</sup> "la clase (...) que hacía las faenas ordinarias del campo y vivía exclusivamente de su pobre jornal" (Rotger, 1967:98).

alqueria de Pere Fornari a la parròquia de Santa Margalida<sup>42</sup>; o les dades documentals referides a les soldades ("solidatem") i jornals ("jornaliorum") percebuts per tres repobladors.<sup>43</sup> En altres dues ocasions s'indica que el repobrador estava o havia estat per "nuncio" d'una altra persona. En un cas només s'indica aquesta condició, mentre que a l'altre, una procura, el "nuncio" exigeix al seu antic senyor el pagament de part de la seva soldada ("residum solidate").<sup>44</sup>

El fet que alguns d'aquests repobladors cobrin deutes o deixin forment, oli i diners en comanda no és necessàriament una mostra de riquesa<sup>45</sup>. Els esclaus en procés d'alliberament o "alforres", que solien treballar per jornals o setmanes a les explotacions que requerien mà d'obra suplementària, sovint disposaven d'un cert capital en diners i cereal, normalment forment -pot ser rebut com a pagament de la seva feina- amb el qual feien préstecs en forma de comanda als pagesos endeutats<sup>46</sup>. No crec que sia massa aventurat pensar que almanco part de les activitats que dugueren a terme els repobladors fossin de naturalesa semblant<sup>47</sup>.

Però, d'altra banda, també hi ha repobladors que tenen deutes amb esclaus. Segons es desprén de la documentació, possiblement s'haurien contrets en els primers anys de la seva arribada a Mallorca. Això, en

<sup>42</sup> Regest n<sup>o</sup> 51.

<sup>43</sup> La documentació fa referència als drets adeutats als repobladors en concepte de soldada ("solidatem") i als que ho són per per raó de "jornaliorum". El sentit del terme "jornaliorum" sembla prou clar -es tractaria de jornals-, mentre que el terme "solidate" sol designar la forma de retribució d'un treball fix o per un període de temps prèviament fixat. Vegeu els regests n<sup>o</sup> 8, 10 i 23.

<sup>44</sup> No crec que en aquests casos el terme "nuncio" hagi d'ésser interpretat en el sentit més usual a la documentació notarial de l'època, el de missatger o enviat, sino que en aquest context seria el resultat de la llatinització del terme "missatge", entès com a treballador agrari. De fet, al català medieval de Mallorca el terme "missatge" designava tant el "nuncis", "missatgers" o "enviats" com els treballadors agraris llogats durant tot un any o per un període de temps determinat a una explotació agrària. Una mostra de l'ús de la primera accepció la podeu veure al *llibre de Bons Amonestaments* de A. Turmeda (1398): "Si est tramès per missatge./ lleialment fé lo viatge; / e no tremuts [mai] ton coratge/ per la moneda" (Metge-Turmeda;141). Sobre l'ús de la segona al segle XIV, podeu veure A Mas (1994) i M. Rotger (1967: 95-98). Vegeu també els regests n<sup>o</sup> 8, 10 i 20.

<sup>45</sup> Regests n<sup>o</sup> 1, 15, 22, 26, 39 i 40.

<sup>46</sup> Vegeu-ne nombrosos exemples a G. Alomar- R. Rosselló, (1989 241-244, 248-250, 259-261).

<sup>47</sup> Al respecte, poden ser indicatius els béns de que disposava Guillem Venrell, nadiu de Vallfogó a la diòcesi de Vic i habitador de Santa Margalida, en fer testament. Cal tenir en compte, però, que és possible que abans hagués fet acta de donació de part dels seus béns a alguns dels seus parents, per a exemple al seu "consanguineus germanus" Bernat Venrell de Santa Margalida. Els béns i drets són 70 sous., 12 quarteres d'ordi i 2 quarteres de forment, una espasa, alguns vestits i 30 s. i 10 d. que en Francesc Roca d'Ero li deu per raó de "jornaliorum". (Regest n<sup>o</sup> 37).

esser anterior la data d'aquests instruments a la del document en el qual s'hi fa constar l'origen dels repobladors.<sup>48</sup>

Encara que no s'indiqui l'ocupació de la resta de repobladors que habitaven a les parròquies foranes, hom pot presumir igualment la seva dedicació a les tasques agràries. En general, la documentació només menciona ocasionalment la dedicació del subjecte jurídic a les activitats agrícola-ramaderes, segurament per tractar-se de l'activitat econòmica que aglutinava a la gran majoria de la població.<sup>49</sup>

Un cop establert això, caldria destriar de quina manera els repobladors accediren a la possessió de la terra. Les notícies al respecte no són massa nombroses, però fan pensar que els mitjans d'accés a la terra no s'haurien diferenciat dels que s'han descrit per als estrats més baixos de la població mallorquina. En tres ocasions, els repobladors accediren a la possessió de béns immobles rebent-los com a dot.<sup>50</sup> En altres dos, acceptant terres en establiment, tot i que un d'aquests establiments és en realitat un contracte de rota per temps de cinc anys<sup>51</sup>. En una altra, només he pogut constatar que els repobladors posseïen terres en emfiteusi.<sup>52</sup>

<sup>48</sup> El fet que normalment només s'indiqui l'origen de la persona en qüestió a certs instruments jurídics, ha dificultat considerablement la seva identificació a d'altres instruments notariais. Per mor d'això, ací només faig esment als que he pogut identificar amb certa seguretat que es tracta de la mateixa persona. En aquestes ocasions, el nom del repoblador apareix en cursiva i entre claudàtors la contrada o parròquia d'on era natural.

1338, agost,6,

*Pere Martí* [de Fontclara, a la diòcesi de Girona] i la seva muller Nicolava reconeixen deure 8 sous a Bartomeu, captiu de Salvador Gual. (Alomar-Rosselló, 1989:247).

1338, agost,11,

*Bernat Bofill* [de Sant Pere de Púbol, a la diòcesi de Girona] reconeix deure 85 sous a Bartomeu, captiu de Salvador Gual. (Alomar-Rosselló, 1989:247).

1339, abril,28,.

Salvador Fornari i *Guillem Martí*, [de Fontclara, a la diòcesi de Girona] també anomenat Guillem Font, deven 50 sous a Miquel Grec, captiu d'Antoni Auger (Alomar-Rosselló, 1989: 273)

<sup>49</sup> El context i les activitats que aqueixes persones duen a terme són clarament indicatius de que es tracta de gent dedicada fonamentalment a l'agricultura (compres i vendes de terra, societats i comandes ramaderes, societats per a l'explotació de la terra, contractes de rota i d'amitges, acceptació de terres en sotsestabliment emfitèutic, etc).

<sup>50</sup> Vegeu els registres n<sup>o</sup> 27, 34 i 45.

<sup>51</sup> 1337, gener,5,

Salvador Gual estableix a *Bartomeu Palou*, sabater [de Sant Climent, a la diòcesi de Girona] un tros de terra, part llaurat part garriga, a la seva alqueria Los Guals a cens de 5 barcelles de blat (Alomar-Rosselló, 1989:275).

1341, abril,18,

Arcis Gassó estableix a *Guillem Roig* [del Comtat d'Empúries, a la diòcesi de Girona] ara habitant a Muro, un tros de garriga perquè l'arrabassi, a la seva alqueria Saboleda, situada a la parròquia de Santa Margalida, per temps de cinc anys. (Alomar-Rosselló, 1989:262).

<sup>52</sup> 1345, agost,1,

*Bernat Bofill* [de Sant Pere de Púbol, a la diòcesi de Girona] i la seva muller Guillema venen a Domingo Fabregat un tros de terra sembrat en part de vinya, situat al terme de l'Estret, per preu de 7 Ll. (Alomar-Rosselló, 1989:279-280).

Desconeixem també de quin capital podien disposar els repobladors per fer front al pagament de les entrades dels establiments, la compra de terra o dels mitjans de treball. En tot cas, el recurs al crèdit i, possiblement, les procures manant l'alienament de les terres al Principat responen a la necessitat de capital.

No tots els repobladors, emperò, es dedicaren a les tasques agràries, sino que altres ocupacions de caire manual deveren esser freqüents: Bernat Palou, sabater habitant a la Vila de Muro, era oriünd de la parròquia de Sant Climent, a la diòcesi de Girona.<sup>53</sup> Arnau Spelt, forner ciutadà de Mallorca, Dalmau mercader, mariner habitant a l'alberg de Pere Morey de la Ciutat de Mallorca, i Arnau Ferrer, ciutadà de Mallorca, eren tots oriüds d'Igualada.<sup>54</sup>

Tot i així, hom pot pressumir que almanco part dels repobladors dedicats a aquestes tasques s'havien dedicat anteriorment a l'agricultura -ja fos a Mallorca o al Principat-, atès que, una vegada desplaçats a Mallorca, s'iniciaven en diferents oficis. Els contractes d'aprenentatge en són mostra: de pescador (a Sóller), de picapedrer (a Muro) i de sabater (a Sóller).<sup>55</sup>

Un cas apart el constituïren els clergues. Un d'ells, Pere Nebot, nebot de Ramon de Castellet,<sup>56</sup> nadiu de Sant Joan de Pla al Roselló, era rector de Santa Margalida el 1338. Guillem Bertran, clergue tonsurat habitador a Santa Margalida, havia rebut la seva tonsura a Igualada, d'on era natural, aproximadament a 1335.<sup>57</sup> El 1350 la rectoria de Santa Margalida fou transferida a Francesc Jacomí, prevere de la diòcesi d'Elna.<sup>58</sup> En aquests darrers casos es tracta de amb seguretat de clergues que reberen la tonsura o les ordes al Principat de Catalunya. Com i perquè passaren a la diòcesi mallorquina és, ara per ara, una incògnita.

De tota manera, una cosa sí sembla clara: que serien els únics repobladors documentats que no es trobassin al cap d'avall de l'estructura social mallorquina.

### **A tall de conclusió.**

Malgrat la provisionalitat de les conclusions recollides en aquest treball, a partir de la documentació estudiada i de les referències contingudes a d'altres estudis, hom pot afirmar que la repoblació de Mallorca continuà durant tota la primera meitat del segle XIV, tot i que possiblement amb oscil·lacions, tant pel que fa a la seva intensitat com a la seva localització geogràfica.

<sup>53</sup> Regest n<sup>o</sup> 28.

<sup>54</sup> Regest n<sup>o</sup> 51.

<sup>55</sup> Regest n<sup>o</sup> 5, 9 i 19.

<sup>56</sup> Regest n<sup>o</sup> 42.

<sup>57</sup> Regest n<sup>o</sup> 51.

<sup>58</sup> Regest n<sup>o</sup> 49.

Aquest procés és significativament important: malgrat les xifres calculades -segurament a la baixa- es referesquin bàsicament al període comprès entre 1338-1350, els repobladors documentats suposen més del 10 % de la mitjana de la recaptació del morabetí a dues parròquies i percentatges rellevants a d'altres.

Com al segle XIII, el grup més nombrós, i amb notable diferència sobre els altres, eren els catalans. En aquest cas, el predomini dels habitants del Principat és aclaparador. Això és explicable per la situació de pressió demogràfica, si més no relativa, que s'hi ha descrit; una tessitura que explicaria que el Principat s'hagués convertit en una àrea d'expulsió d'emigrants durant la primera meitat del segle XIV.

Mallorca aleshores era un espai de conquesta recent on, atesa la seva qualitat d'àrea receptora, cal suposar que el procés de colonització -o en el millor dels casos, d'ocupació de la terra- encara no s'havia clos. Les iniciatives de la monarquia al respecte -les Ordinacions de Jaume II- semblen corroborar-ho.

En aquest sentit, és important assenyalar que els repobladors provenien fonamentalment d'àrees rurals i que en la seva majoria s'assentaren a parròquies rurals mallorquines. Amb la diferència, però, que es trobaren amb una estructura agrària consolidada, si més no en comparació a la del segle XIII, i amb una polarització creixent de la distribució social dels recursos. Això devé forçar a la gran majoria dels repobladors a integrar-se dins els darrers esglaons de la societat feudal mallorquina, tot i que deveren millorar la seva situació respecte a la que travessaven al Principat de Catalunya.

Aquest flux migratori segurament s'estroncà o va reduir considerablement la seva intensitat arran de la minva demogràfica causada per la pesta negra. Això tant per la millora de la situació de la pagesia que havia de comportar -almanco en principi- l'augment de la proporció terra/treball, com per les estratègies de caràcter coercitiu emprades pels senyors del Principat per a mantenir la població als seus dominis.

## APENDIX DOCUMENTAL

1

1329, juliol, 9.

Pere Gamundi de Catalunya ("de Catalonia") reconeix que Arnau Vidal de la parròquia de Sóller li ha pagat 6 Ll. de Mallorca d'aquelles 11 Ll. en que li era tengut.  
ARM. Prot. Not. R-16 f. 27 v.

2

1329, agost, 1.

Ponç "Storgua" de la parròquia de Sóller, nomena procurador al seu fill Ponç "Storgua" perquè exigisqui a Arnau Esteve, de la parròquia de Lambilles a la diòcesi de Girona, els 50 s. que li deu i les despeses que li ocasionarà el viatge, tant per mar com per terra.

ARM. Prot. Not. R-16 f. 32.

3

1329, agost, 9.

Sibília de Manlleu, filla d'Arnau de Manlleu i de la seva muller Brunissenda, de la parròquia de Vidreres a la diòcesi de Girona, de voluntat i consentiment dels seus germans Bernat de Manlleu i Francesc de Manlleu, habitants de l'illa i Regne de Mallorca; i de la seva amiga Guillemona, filla de Pere Umbert difunt de la dita parròquia de Vidreres, i del seu espòs Ramon "de Saguarneto", habitants a l'illa de Mallorca, es col·loca en matrimoni amb Pere Claret, de la parròquia de Sóller amb dot de 40 Ll. Pere Claret hi afegeix 10 Ll. per raó de la virginitat de la nuvia.

ARM. Prot. Not. R-16 f. 34.

4

1329, setembre, 23.

Arnau Tortell i Margalida filla de Pere Escrivent, difunt, i de la seva muller Sibília, ciutadans de Barcelona, havent concertat el seu matrimoni fan societat dels seus béns.

ARM Prot. Not. R-16 f. 47.

5

1330, gener, 7.

Pere Savayl de Catalunya ("Catalonia") de la diòcesi de Barcelona es col·loca per temps d'un any amb Berenguer Pasqual, pescador de Sóller, per apendre l'ofici.

ARM. Prot. Not. R-16 f. 59 v.

6

1330, gener, 20.

Ramon Lecuna, del Vall de Bànyuls de la diòcesi d'Elna, reconeix tenir 100 s. en comanda de Ramon Roca, convei seu a la dita Vall.

ARM. Prot. Not. R-16 f. 69.

7

1338, gener, 23.

Bernat Ca, oriünd de Constantí, al camp de Tarragona, i Blanca, filla de Simó Figuera i de la seva muller Nicolava difunts, habitants del Vall de Sóller, havent concertat el seu matrimoni, fan societat dels seus béns.

ARM Prot. Not. AH 5330 s.f.

8

1338, febrer, 15.

Pere Pujol, de Castell d'Eus a la diòcesi d'Elna, nomena procurador a Isern de Lautre, habitador de la Vila i parròquia de Sóller, per tal que exigisqui a Jaume Castelló, convei d'ambdós a la parroquia de Sóller, aquells 61 s. que li resten a pagar de la soldada ("raone residum solidate") del temps en que estigué amb ell per nunci.

ARM Prot. Not. AH 5330 s.f.

9

1338, febrer, 18.

Jaume Picó de Solsona de la diòcesi d'Urgell es col·loca per temps de dos anys amb Guillem Barber, sabater habitador de la Vila de Sóller, per aprendre l'ofici .

ARM Prot. Not. AH 5330 s.f.

10

1338, març, 19.

Arnau de Manresa habitador de la vila d'Inca reconeix que Francesc de Manresa, fill de Ferrer de Manresa de Sant Vicenç de Castellet de la diòcesi de Vic, i que està per nunci ("nuncio") amb Bernat d'Estada de la parròquia de Sóller, li ha pagat allò que li devia, tret de 60 s. de Mallorca.

ARM Prot. Not. AH 5330 s.f.

11

1338, abril, 1,

Arnau Domènec de la parròquia d'Anglès a la diòcesi de Girona fa donació al seu germà Berenguer Domènec d'aquells 10 s. de Barcelona que el seu oncle Pere Domènec, de la dita parròquia, li va deixar en el seu darrer testament.

ARM Prot. Not. AH 5330 f. 6v-7.

12

1338, abril, 1.

Testament de Berenguer de Bosch, de la parròquia d'Anglès, a la diòcesi de Girona. Elegeix marmessors a Guillem de Bosch, el seu cosí ("consobrinum germanum meum") i a Ferrer d'Oltzina, habitants a la Vila de Soller. Nomena hereu universal el seu fill Berenguer. Fa diversos llegats a la parròquia de Sóller per a la seva ànima i la seva sepultura.

ARM. Prot. Not. R-15 f. 4-4v.

13

1338, abril, 1.

Berenguer de Bosch de la parròquia d'Anglès de la diòcesi de Girona, nomena procuradors a Guillem de Bosch i Ferrer Oltzina perquè exigésquin en el seu nom tots els drets que li són deguts a la Ciutat i al Regne de Mallorca.

ARM. Prot. Not. AH 5330 f. 10 v-11.

14

1338, desembre, 16.

Pere Sa Coma, de la parròquia de Valldemossa, nomena procurador el seu nebot Pere Grasset i el seu pare Pere Grasset, de la parròquia de Torroella de Montgrí, a la diòcesi de Girona, perquè exigésquin en el seu nom al seu germà Guillem Sa Coma, ciutadà de València, aquelles 50 Ll. que li devia.

ARM Prot. Not. AH 5330 s.f.

15

1338, desembre, 19.

Berenguer Goixat de la parròquia de Santa Margalida reconeix tenir 8 quarteres de forment en comanda de Salvador de Ferpastell habitador de Muro [nadiu de Fuxà].

ARM Prot. Not. M-74 f. 55v.

16

1339, febrer, 9.

Brunicsenda, filla de Pere Nadal ,difunt, habitadora a la vila d'Huyalfàs, col·loca en matrimoni amb Guillem Cameró d'Huyalfàs la seva neboda Bonanata, filla de Bernat Bonet ,difunt, habitant a la Vila d'Huyalfàs, amb tots els drets que li pertanyen com a legítima, tant dels béns paterns com a materns. Guillem Cameró augmenta la dot en 8 Ll. per la virginitat de la núvia, amb la qual cosa la dot munta a 38 Ll.

ARM Prot. Not. M-74 f. 71-71v.



17

1339, març, 22.

Bonanata, filla de Bernat Bonet, difunt, del lloc de la Bisbal de la diòcesi de Girona, habitant a Huyalfàs, atesos els serveis que li ha fet Brunicsenda, la seva tia materna, que també ha passat a residir a Huyalfàs, li fa donació de tots els drets que té al castell i a la parròquia de La Bisbal, a la diòcesi de Girona.

ARM Prot. Not. M-74 f. 63.

18

Sense data.

Repetició de l'anterior document, amb la diferència que és incomplet, que no s'esmenta la data, i que l'objecte de la donació són "omnes honores tenedones possessiones domos vineas censualis et alia bona mobilia et immobilia ac se moventia et jura universa et singula que habeo et habere debeo (...) in toto castro et parrochia de la Bisball et in toto Episcopato gerundensis."

ARM Prot. Not. M-74 f.69.

19

1339, agost, 9.

Bernat de Comafreda oriünd de Catalunya ("Cataloniam") de la diòcesi de Vic, resident a Mallorca, es col·loca per temps de tres anys amb Pere Pasqual, picapedrer de Muro, per aprendre l'ofici.

ARM Prot. Not. M-74 f. 7v.

20

1339, octubre,5.

Arnau de Manresa, habitador de la vila d'Inca, reconeix que Bernat d'Estada de la parròquia de Sóller li ha pagat aquells 60 s. que li devia Francesc de Manresa, fill de Ferrer de Manresa de Sant Vicenç de Castellet de la diòcesi de Vic, el qual està per nunci ("nuncio") amb el dit Bernat d'Estada.

ARM Prot. Not. AH 5330 s.f.

21

1340, abril,5,

Salvador de Frepastell de Fuixà de la diòcesi de Girona, nomena procurador a Ramon de Ferpastell, son pare, perquè exigesqui a al seu onclo Bernat de Pujol, habitador del dit lloc de Fuxà, 150 s. de Barcelona.

ARM M-74 f. 100 v.

22

1340, maig, 25.

Pere Martorell i Bernat Niell, habitadors de la parròquia de Pollença, confessen deure 8 Ll. i 15 s. per raó de 50 quartans d'oli a Ramon Martorell oriünd de la Vila de Cabasses, de la diòcesi de Tortosa, habitador de la Vila de Pollença.

ARM Prot. Not. M-76 f.42 v.

23

1340, agost, 11.

Berenguer Oliver, de la parròquia de Sant Pere d'Archels, a la diòcesi de Vic, nomena procurador a Andreu de Puig Alquer, del dit lloc, però habitador a Felanitx, a la diòcesi de Mallorca, per tal que exigesqui tots els seus drets a l'illa de Mallorca, entre d'ells els que ho són per raó de soldada.

ARM Prot. not. M-76 f. 62 v.

24

1340, novembre,5,

Testament de Ramon Martí, oriünd de Riu de cols, de la diòcesi de Tarragona, habitador de la Vila d'Alcúdia. Elegeix sepultura al cementeri de l'església de Sant Jaume d'Alcúdia, d'on és parroquià. Deixa 100 s. a la seva muller Simona. Deixa 10 Ll. al seu nebot Ramon Martí i diverses robes al seu nebot Ramon Martí. Confirma a la seva muller Simona la dot i l'esponsalici, i que podrà viure a l'alberg que té a la Vila

d'Alcúdia durant tota la seva vida. Instituíex hereu universal Estruc Mercer, el seu nebot, absent de Mallorca, fill den Ramon Mercer i de la seva muller Elicisenda, germana seva. Si en el temps del seu òbit el seu nebot no visqués, instituex hereu universal Pere Martí, el seu nebot, fill de Guillem Martí difunt, el seu germà, absent de Mallorca.

ARM A-1 f.11v-12v.

25

1341, juliol, 23.

Bernat Bofill, fill de Simó Bofill i de la seva muller Geralda, difunts residents a la parròquia de Sant Pere de Púbol a la diòcesi de Girona, resident a a la parròquia de Sant Joan de Muro ("nunc autem meum faciens incolatum in parroquia Beati Johannis de Muro diocesis Maioricarum"), atenent els serveis que li ha fet Antoni Resclosa, fill de Gabriel Resclosa difunt, nadiu de parròquia de Sant Pere de Pubol, però habitador de la parròquia de Sant Joan de Muro, li cedeix a ells i als seus tots els seus drets a la parròquia de Sant Pere de de Pubol.

ARM M-75 f. 26-26 v.

26

1341, agost, 5.

Berenguer Carbonell, oriünd d'Ullastret a la diòcesi de Girona, habitant a la parròquia de Sant Joan de Muro, reconeix que Berenguer Martí de la dita parròquia li ha pagat allò que li devia.

ARM Prot. Not. T-385. f. 23 v.

27

1341, setembre, 8.

Francesc de Matamala de Sant Joan de Muro col·loca en matrimoni sa filla Elicisenda amb Jaume Torrens oriünd de Sant Cugat de Vallés, habitador a la dita Vila de Muro, assignant-li com a dot i legítima 20 Ll. i una peça de terra, que té al terme de Muro, en part sembrada de vinya, valorada en altres 20 Ll. Jaume Torrents li augmenta la dot en 10 Ll. per raó de la virginitat de la núvia.

ARM Prot. Not. T-385. f. 31-31 v.

28

1342, març, 25.

Bartomeu Palou sabater, Margalida filla de Francesc Soler encara vivent i de sa muller Astruga, difunta, germana per part de mare del dit Bartomeu, oriüds de la parròquia de Sant Climent, a la diòcesi de Girona, habitants a Muro, nomenen procuradors a Pere i Bernat Soler, germans, cosins seus habitants a la parròquia d'Arau a la diòcesi de Girona, perquè exigesquin en el seu nom tots els seus drets a la Vila de Sant Climent.

ARM M-75 f. 51 v-52

29

1342, maig, 1.

Testament de Berenguer Saborit, moliner, de la parròquia de Sant Quirze de Muntanyola, a la diòcesi de Vic. Nomena marmessors Guillem Masdeyla i Berenguer Venrell, els conveïns seus a la vila de Sòller. Elegeix sepultura en el cementeri de Soller. Deixa 50 s. al seu fill Pere, altres 50 s. al seu fill Berenguer, 5 s. al seu fill Marc de Saborit, i 50 s. a la seva filla Sibília. Deixa 20 s. a Simona, filla de Berenguer Venrell de la Vila de Sòller, la seva fillola, altres 5 a Catarina, filla de Pere Mosqueroles, pescador, fillola seva, i 5 s. més a la filla de Bartomeu d'Olives, també fillola seva. Deixa també 10 s. al seu cosí Francesc sa Roca. Si algun dels seus parents voldrà translladar els seus ossos des del cementeri de Soller a l'església de Sant Quirze de Muntanyola rebrà aquells 100 s. que li deu el seu fill Marc de Saborit.

ARM Prot. Not. R-15 f. 71-72.

30

1342, juny, 22.

Testament de Pere Bernat, oriünd de la vila dita "Sa Pera", de la diòcesi de Girona, habitant de la Vila de Sòller. Nomena marmessors Cília, la seva muller, Joan Martí i

Bernat Duran, els seus conveïns a la vila de Sóller. Elegeix sepultura a l'església de Sóller. Deixa 5 s. a Pere de Quinta ciutadà de Mallorca, cosí germà seu i sa filla Agneta, altres 5 sous al seu cosí Mateu de Ponç ciutadà de Mallorca, 20 s. a la seva germana Cília, muller de Joan Castellà. A Maseta, filla de Cília, 5 s. Fa donació a Guillem Bernat, el seu germà, habitador de la vila de Sa Pera, de tots els drets que té allà i que foren dels seus parents. Institueix hereva de tots els seus altres béns la seva muller Cília. Després de la seva mort la succeirà en la possessió dels béns com hereu universal Pericó, fill del seu nebot Guillem Bernat, conveï seu a la Vila de Sóller. En el cas de dit Pericó hagués mort abans que el pogués succeir en la possessió dels béns, nomena hereu universal el seu pare Guillem Bernat, nebot del testador. Si aquest no arribàs a succeir-lo en la possessió dels béns, l'hereu universal seria Pere Bernat de la Vila de Sa Pera, el seu nebot.

ARM Prot. Not. R-15. f. 72 v-74.

31

1342, juliol, 15.

Guillema, filla de Pere Baus, encara viu, i de Maria sa muller, difunta, de la parròquia de Sant Martí de Fontanilles a la diòcesi de Girona, habitants de la parròquia de Santa Margalida a la diòcesi de Mallorca, nomenen procurador a Bernat Maimó, el seu avi per part de mare, també habitador a la parròquia de Santa Margalida, perquè exigisqui en el seu nom tots els seus drets a la diòcesi de Girona, especialment als detentors dels béns de sa mare.

ARM Prot. Not. M-75 f. 84.

32

1342, juliol, 17.

Testament de Salvador Salvà, de la parròquia Sant Mateu de Vallòbrega a la diòcesi de Girona, habitador a la parròquia de Sant Joan de Muro. Elegeix sepultura al cementeri de l'església de Sant Joan de Muro, de la qual és parroquià. Fa una deixa de 3 s. al sagistrà de Sant Mateu de Vallòbrega i d'altres 3 s. al rector de Muro pel dret de la seva sepultura. Mana que el seu marmessor exigisqui tots allò que és adeutat al testador, tan dins com fora de la Ciutat de Mallorca (Incomplet).

ARM Prot. Not. M-75 f. 84 v.

33

1343, febrer, 19.

Testament d'Elicenda, muller de Berenguer Arbós, de Constantí, de l'arquebisbat de Tarragona, residents a Muro a l'illa de Mallorca. Elegeix marmessors a Bernat Martí del dit lloc de Constantí i a Pere Mayol de la vila de Muro, el seu gendre. Elegeix sepultura en el cementeri de l'església de Sant Joan de Muro. Nomena hereus universals Pere Mayol, espòs de sa filla Maria, i els seus fills Elicenda i Guillem.

ARM Prot. Not. T-385. f. 152.

34

1343, maig, 17.

Maria, vídua de Bernat Porcell de la parròquia de Santa Margalida, col·loca en matrimoni sa filla Maria amb Bartomeu Ses Corts, oriünd de Moià, a la diòcesi de Vic, assignant-li com a dot i legítima 15 Ll. i dues cases amb el seu pati contigu que té a la parròquia de Santa Margalida, a la cavallaria de Francesc Arnau d'Illa, valorades en 25 Ll. Bartomeu Ses Corts augmenta la dot en 10 Ll. per raó de la virginitat de la núvia.

ARM Prot. Not. T-385. f. 107-108.

35

1343, juny, 25.

Miquel Peris, oriünd de la ciutat de València, i Pasquala, filla de Pere "Alincati" difunt, de la vila de Muro, havent concertat el seu matrimoni, fan societat dels seus béns.

ARM Prot. Not. T-385. f. 117.

36

1343, juliol, 10.

"Mansilia" i Geralda, filles Bernat de Montoliu, de Selva de Tarragona, habitadores a la Vila de Muro nomenen procurador el seu germà Guillem de Montoliu perquè exigessi en el seu nom tots els seus drets i perquè vengui tots els béns, tant mobles com immobles, que tenen a Selva de Tarragona.

ARM Prot. Not. T-385. f. 115 v-116.

37

1343, agost, 8.

Testament de Guillem Venrell, oriünd de Vallfogó a la diòcesi de Vic, habitador a Santa Margalida. Elegeix sepultura al cementeri de Santa Margalida. Nomena hereus Deu i la seva ànima ("Deum et animam meam"). Segueix l'inventari dels seus béns: 70 s., 12 quarteres d'ordi i 2 quarteres de forment, una espasa, alguns vestits i 30 s. i 10 d. que en Francesc Roca d'Ero li deu per raó de jornals. Entre els testimonis apareix esmentat Bernat Venrell, cosí ("consanguineus germanus suus") del dit Guillem.

ARM Prot. Not. T-385 f. 118.

38

1343, agost, 10.

Pere Martí, habitador a la parròquia de Sant Joan de Muro, nomena procurador el seu germà Guillem Martí, perquè exigessi en el seu nom al seu germà Bernat Martí, de la vila de Fontclara, a la diòcesi de Girona, aquelles 8 Ll., moneda de Barcelona, que li deu per raó de la composició a la qual arribaren.

ARM Prot. Not. T-385 f. 119-119v.

39

1343, agost, 28.

Pere de Puigcerver, de la parròquia de Santa Margalida, reconeix tenir 15 Ll. en comanda i depòsit de Jaume Vila, oriünd de Torrelles a la diòcesi d'Elna, habitador de la parròquia de Santa Margalida.

ARM Prot. Not. T-385 f. 122v.

40

1343, novembre, 2.

Berenguer Martí de la vila de Muro reconeix tenir 2 quarteres de forment en comanda de Berenguer Cortall, oriünd de Fuixà a la diòcesi de Girona, habitador a Muro.

ARM Prot. Not. T-385 f. 127-127 v.

41

1344, març, 10.

Testament de Guillem Roig oriünd del Comtat d'Empúries, habitador del lloc dit Vernissa a la parròquia d'Alcúdia. Vol esser enterrat a la casa del germans menors d'Inca. Nomena marmessors Bernat March del dit lloc de Vernissa i el seu cosí Berenguer Losa.

ARM Prot. Not. R-15 f. 107-108.

42

1344, maig, 18.

Testament de Ramon de Castellet, oriünd de Sant Joan de Pla de Corts de Rosselló a la diòcesi d'Elna, habitador de la parròquia d'Alaró. Nomena marmessors els seus nebots Guillem Vilasoera, prevere, i Pere Nebot, rector de Santa Margalida, i Ramon de "Strinee" prevere, el seu cosí. Deixa a la seva filla Ramona, com a suplement de la part de l'herència i legítima que li pertoca, totes les seves pertinences al lloc del Rosselló al terme de Vallespir a la dita diòcesi d'Elna. Deixa 30 Ll. a les filles de Garsenda, difunta, muller de Deulosal Coma, habitadores al dit lloc de Sant Joan de Pla. Deixa 16 lliures perquè es celebrin misses per a la seva ànima a l'església d'Alaró i per raó de la seva sepultura.

ARM Prot. Not. R-15 f. 99-100 v.

43

1344, juliol, 16.

Testament de Bernat Balestres, oriünd de la diòcesi de Lleida, habitador a la parròquia d'Alaró. Dels béns que té a Mallorca, assigna 55 s. per a la seva ànima i sepultura. Deixa la legítima dels seus béns a la seva filla Elicsenda. Reconeix el seu esponsalici a sa muller Salvadora i li deixa els seus béns a Mallorca pel valor de la seva dot. Dels seus altres béns deixa 500 s. a Dolça i Ermensenda, filles seves i d'Estranya, la seva primera muller, difunta. Deixa 50 s. al seu fill Bernat com legítima. Nomena hereu universal Bernat, fill seu i d'Estranya, la seva primera muller.

ARM Prot. Not. R-15 f. 101v-102

44

1345, març, 19.

Guillem Sa Tallada, oriünd de la Tallada, a la diòcesi de Girona, habitant a la Vila de Muro, ven a Bon Juha Mosse, jueu de de la Vila d'Inca, tots els drets que li pertanyen per raó dels 80 s. que li deven Bernat de Riusec i Bernat Sot per preu d'altres 80 s. .

ARM Prot. Not. T-388 f. 67.

45

1345, maig, 17.

Ponç Conill, de la parròquia de Santa Margalida, col.loca en matrimoni n'Alamanda, filla seva i de la seva muller Valença, difunta, amb Guillem Alforges, oriünd de Tortosa, assignant-li com a dot 20 Ll. i una sort de terra dita "Lo fonoyar", valorada en 15 Ll.; la qual sort és al terme de la seva alqueria a la parròquia de Santa Margalida. Guillem Alforges augmenta la dot en 9 Ll., per raó de la virginitat de la núvia.

ARM Prot. Not. T-388 f. 64-65.

46

1345, juny, 24.

Francesc Garriguella, de Garriguella a la diòcesi de Girona, reconeix que Berenguer Sala de Muro li hi pagat tot allò que li adeutava.

ARM Prot. Not. T-388 f.20 v.

47

1345, novembre, 27.

Catarina, filla de Bernat Domènec de Biniamar, de la parròquia de Selva, es col.loca en matrimoni amb Pere de Gaver, oriünd de Saluges, de la diòcesi de Vic, amb dot de 50 Ll. Pere de Gaver hi afegeix 12 Ll. i 10 s. per raó de la virginitat de la núvia.

ARM Prot. Not. T-388 f.59 v-60.

48

1348, setembre, 1.

Berenguer Despuig i Ramona sa muller, oriüds de Fontanilles a la diòcesi de Girona, habitants de la parròquia de Santa Margalida, nomenen procurador el seu fill Guillem Despuig perquè administri i governi el seu béns i perquè llogui, vengui o establesqui en emfiteusi temporal o perpètua les seves cases, horts, vinyes i altres terres i possessions que tenen al lloc de Fontanilles. Pere i (... ) Despuig, germans, fills d'ambdós conjugues, confirmen la dita procura.

ARM Prot. Not. T-390 f.

49

1350, abril, 23.

Collació de la rectoria de Santa Margalida a Francesc Jacomí, prevere de la diòcesi d'Elna.

ARM Prot. Not. M-80 f. 12v-13.

50

1350, maig, 27.

Salvador Esteve de la parròquia de Petra col.loca en matrimoni la seva filla Margalida amb Pere Rocafort oriünd de Tarragona, resident al Regne de Mallorca,

assignant-li una dot de 25 Ll. Pere Rocafort afegeix altres 6 Ll. per raó de la virginitat de la núvia.

ARM Prot. not. M-80.f. 50v-51.

51

1351, març, 22,

Procés incoat per la cúria reial per tal de determinar si Guillem Beltran, habitador a la parròquia de Santa Margalida, és clergue tonsurat.

Entre d'altres, foren citats a declarar Arnau Spelt, forner ciutadà de Mallorca, Dalmau Mercader, mariner, habitant a l'alberg de Pere Morey de la Ciutat de Mallorca, i Arnau Ferrer, ciutadà de Mallorca, tots oriünds d'Igualada; d'on era natural Guillem Beltran. Els tres testimonis coincideixen en afirmar que Guillem Bertran fou tonsurat a Igualada pel Bisbe de Vic. També fou citat a declarar Ramon Guasch, forner, habitant al forn den Terrades de la Ciutat de Mallorca, el qual afirmava haver vist a Guillem Bertran a Barcelona habitant amb un canonge de la Seu de Barcelona de nom B. Soler. Un altre dels testimonis era Pere torrent, oriünd de Sant Cugat de Vallés, hostajat a l'alberg de Pere de Puig ciutadà de Mallorca, vora l'església de Sant Bartomeu, i que abans del temps de la mortaldat estava per majoral a l'alqueria de Pere Fornari, a la parròquia de Santa Margalida, a la qual residia el dit Guillem Bertran.

ARM Suplicacions -17. f.167-171

### BIBLIOGRAFIA.

- ALOMAR, G. (1978): *Cátaros y occitanos en el reino de Mallorca*. Palma.
- ALOMAR, G. i ROSSELLO, R. (1989): "Historia de Muro. 1229-1343". Vol II. Mallorca.
- BATLLE, C. (1989): "L'expansió baixmedieval. Segles XIII-XV". a *Història de Catalunya. Dirigida per Pierre Vilar*. Barcelona.
- BENET, A. (1988): "Inmigració ultrapienença a Catalunya a l'Edat Mitjana (ss. IX-XIII)". a *Actes del Congrés internacional d'Història dels Pirineus*. Tom II. Pàgs. 121-142.
- ENSENYAT, G. (1990): *La reintegració de Mallorca a la corona d'Aragó.(1343-1349)*. Tesi doctoral inèdita. Universitat de les Illes Balears.
- (1994): "La nostra història, més manipulada que mai.(I)" a *LLuc* n° 778, Pàgs. 31-36. Palma.
- (1994-b): "La nostra història, més manipulada que mai.(II)" a *LLuc* n° 779, Pàgs. 3-12. Palma.
- FERNANDEZ, J. (1989): "Mercaders gironins documentats a Mallorca en la primera meitat del segle XIV. " al *XIII Congrés d'Història de la Corona d'Aragó*. Pàgs. 187-198. Palma.
- FONT, B. (1973): *Historia de LLucmajor*, Tom I. Palma.
- FREEDMAN, P.H. (1993): *Els orígens de la servitud pagesa a la Catalunya medieval*. Vic..
- GUILLERE, C. (1993): *Girona al segle XIV*. Barcelona.
- MAS, A. (1993): "Com és que interessa que segons quins pobles descompareguin de la història (o que almanco no hi compareguin massa)." a *LLuc* n° 774. Pàgs 3-15. Palma.
- (1994). "Mà d'obra, estructura salarial i divisió del treball a

l'agricultura mallorquina del segle XIV: l'exemple de l'alqueria de Masnou." Ponència inèdita presentada al VI seminari d'història econòmica. *Pautes de consum i condicions de treball. Mallorca de l'època preindustrial al turisme de masses. Un homenatge a E.P. Thompson.* Palma. Dies 27-29 d'abril i 5 i 6 de maig.

-“Recessió agrària a Mallorca a la primera meitat del segle XIV? Algunes aportacions al respecte a partir de l'estudi de la parròquia rural de Santa Margalida.” a *Estudis d'Història Econòmica*. Palma. (en premsa)

METGE, B.- TURMEDA, A. (1987): “Obres Menors”. *Els nostres clàssics*. Barcelona.

MIRALLES, J. (1984) : *Un llibre de cort reial mallorquí del segle XIV*. Palma.

OBRADOR, J. (1987) : *Marginalia. Marjals de Huyalfàs (Sa Pobla)*. La Pobla.

PORTELLA, J. (1985-6): “La colonització feudal de Mallorca: Els primers establits de l'alqueria Deià (1232-1245 )”, a La formació i expansió del feudalisme català. *Estudi General* n° 5-6. Girona. Pàgs. 331-343 .

QUADRADO, J.M. (1850): *Historia de la conquista de Mallorca. Crónicas inéditas de Marsili y de Desclot en su testo lemosín vertida la primera al castellano y adcionadas con numerosas notas por Don José María Quadrado Archivero del Antiguo Reino*. Palma.

RIERA, A. (1987): “El Regne de Mallorca en el context internacional de la Primera meitat del segle XIV.” a *Homenatge a la memòria del prof. Emilio Sáez. Aplec d'estudis dels seus deixebles i col.laboradors*. Pàgs. 45-68. Barcelona.

RODRIGUEZ, A. (1985-6): “Conquesta i feudalització. El cas de Pollença, Mallorca (1298-1304)”. a La formació i expansió del feudalisme català. *Estudi General* , n° 5-6, Girona. Pàgs 371-387.

ROTGER, M. (1967): “Historia de Pollensa”. Vol I. Palma. (Primera edició del 1898)

SANCHEZ, M. (1988): “Mallorquines y genoveses en Almería durante el primer tercio del siglo XIV: el procesó contra Jaume Manfré (1334).” a *Miscel.lània de de Textos Medievalls*, n° 4. Barcelona. Pàgs. 103-162.

SANTAMARIA, A. (1981-4): “Demografia de Mallorca. Anàlisis del morabatín de 1329”. a *Mayurqa* n° 20. Palma. Pàgs. 155-222.

-(1986): “Comunidades occitanas en la conquista y repoblación de Mallorca” a *El regne de Mallorca i el sud francès*. Palma. Pàgs. 9-19.

-(1990): *Ejecutoria del Reino de Mallorca*. Palma.

SASTRE, J.: “El impuesto del morabatí en el Reino de Mallorca (1300-1349).” Separata d'*Acta Historica et Archaeologica Medievalia* n° 10. Pàgs. 159-187. Barcelona.

SOTO,R. (1982): "Sobre mudéixars a Mallorca fins a la fi del segle XIII" a *Estudis de prehistòria, d'història de Mayurqa i història de Mallorca dedicats a Guillem Rosselló i Bordoy*. Palma. Pàgs.195-221.

-(1984)"Mallorca, 1229-1302: Del repartiment a las ordinacions" a *Historia de los pueblos de España. Los antiguos territorios de la Corona de aragón. Aragón, Baleares, Cataluña, País Valenciano* . Madrid. Pàgs. 117-129.

-(1984-b): *Còdex català del llibre del repartiment de Mallorca. Edició a cura de Ricard Soto i Company*. Palma.

-(1985-6)"Alguns casos de gestió "colonial" feudal a la Mallorca del segle XIII" a La formació i expansió del feudalisme català. *Estudi General* , nº 5-6, Girona.Pàgs. 345-369.

-(1990): "Repartiment i 'repartiments': l'ordenació d'un espai de colonització feudal a la Mallorca del segle XIII. a *De Al-Andalus a la sociedad feudal: los repartimientos medievales*. Barcelona. Pàgs. 1-51.

-(1991): *L'ordenació de l'espai i les relacions socials a mallorca en el segle XIII (1229-1301)*. Tesi doctoral. Universitat autònoma de Barcelona.

#### Abstracts:

A partir de la documentació notarial conservada l'Autor analitza el procés repoblador de Mallorca i sobretot el de la zona de Sta. Margalida, durant els anys que precedeixen a la *pesta negra* de 1348, en especial entre 1335 i 1350. Arriba a algunes conclusions, encara que provisionals, entre les quals destaca el fet de què el fenomen repoblador de Mallorca continuà durant tota la primera meitat del segle XIV. Possiblement el flux migratori s'estroncà o al manco es va reduir arran de la minva demogràfica causada per la *pesta negra*.

From the notarial documentation which has been kept the author analyses the repopulation process in Majorca especially that of Santa Margalida area during the years previous to the *Black Death* in 1348, particularly between 1335 and 1350. He comes to several conclusions, even though provisionally, among which stands out the fact that the repopulation phenomenon in Majorca went on throughout the whole first half of the XIV century. The migratory stream was possibly interrupted or at least reduced as a result of the demographic decrease caused by the *Black Death*.



## Farmàcia i alimentació: L'exemple del sucre a la Mallorca baixmedieval

MARIA BARCELO CRESPI  
ANTONI CONTRERAS MAS

### L'exemple del sucre

La interrelació entre fàrmac i aliment és un dels trets característics de la medicina antiga. Segons les seves concepcions, tot el que existeix a la naturalesa és susceptible d'esser utilitzat com a medicina, al temps que es pot emprar per a l'alimentació. Aquesta tessitura arrela en els primers escrits de la medicina hipocràtica, essent perfeccionada i estructurada pel galenisme i el seus seguidors, que la transformaran en una de les eines més importants de la seva terapèutica.

Això donà peu a l'existència d'una branca de la medicina, la dietètica, que constitueix, encara ara, una de les parts fonamentals en nombrosos tractaments.

Pretenim mostrar com el sucre, un dels aliments que ha esdevingut més habitual en la nostra dieta, començà essent un medicament dels més utilitzats en la farmacopea medieval. Hem triat aquest, ja que és un dels més emblemàtics i significatius productes que arriben a la cuina per la via de la farmàcia, de la mà de les prescripcions farmacològiques o dietètiques dels metges.

Hem recorregut, per aquest fi, a l'anàlisi d'alguns inventaris dels obradors dels apotecaris mallorquins del segle XV i de la primera dècada del XVI. La consideració dels seus registres, a l'hora de la mort del seu propietaris, ens permet contemplar la realitat quotidiana del que era el seu quefer professional habitual. A través d'ells podem observar una perspectiva del procés evolutiu de la introducció del sucre a la nostra illa. L'anàlisi esmentat ens conduirà, esperam, a un estudi més ampli, en el qual un equip de medievalistes ja hi estam treballant, essent el present escrit l'avenç d'un posterior treball més complet.

El sucre, que estava pràcticament absent de la cuina dita clàssica, malgrat era conegut com a fàrmac pels metges de l'antiga Roma, és un dels aliments que s'incorporen a la cuina de l'Edat Mitjana. La seva

introducció és un dels exemples més paradigmàtics de l'entrada de nous queviures, i en concret d'un element de condimentació en la cuina medieval.

Les seves primeres mencions apareixen a textos de l'entorn de la medicina, referint-s'hi autors com Plini, Dioscòrides i Galé. El primer dels anomenats, assenyalarà que el seu ús és just medicinal, mentre que els altres dos destacaran l'alt preu a què es pagava.<sup>1</sup>

A la Península Ibèrica comença a introduir-se en els voltants del 714, de mans, com és lògic, dels àrabs.<sup>2</sup> A França el trobam en primer lloc a les obres de medicina del segle XIV, actuant com a un remei més, a distintes preparacions medicinals i en els plats preconitzats per a la dieta dels malalts.<sup>3</sup>

El seu ús es va mantenir circumscribit a l'àrea exclusivament mèdica, fins ben envant. Aquesta utilització inicial va fer que el seu paper dietètic se qüestionàs, en primer lloc, en els tractats de medicina. Així, diverses obres dels metges àrabs, varen debatre si era més adequada la *qualitat*, parlant des d'un punt de vista estrictament dietètic, del sucre o la mel per endolçar els aliments. Recordem, com a més significativa i específica d'aquesta qüestió, l'obra d'Avenzoar (n. c. 1091 - m. c. 1162) *Epístola de la superioritat de la mel sobre el sucre*. Els metges cristians tractaren també aquest assumpte. Arnau de Vilanova, per exemple, recomanava la mel, en lloc del sucre, en la confecció de la clarea, ja que així se conservava millor i més temps.<sup>4</sup>

### **El sucre com a producte comercial: importacions i indústria mallorquina del sucre**

El sucre com a article comercial era una de les mercaderies que s'importaven amb més freqüència a Mallorca. Malgrat tenir notícies de la possible producció local del sucre de canyamel, d'ençà la segona meitat del segle XV, és clar que aquesta producció no bastava per cobrir les necessitats corrents de l'illa. Per això les importacions d'aquest producte continuaren essent una constant en la nostra balança comercial.

No coneixem testimonis de què els àrabs de Mallorca conrassin canyamel i produïssin sucre, encara que Maguelonne Toussaint-Samat assenyali l'existència, a les Balears, en els segles medievals, de camps de

<sup>1</sup> Maguelonne Toussaint-Samat (1991) *Historia Natural y Moral de los alimentos*, vol. 7: El azúcar, el chocolate, el café y el té, Alianza Editorial, Madrid, pág. 17.

<sup>2</sup> J. Vernet (1978) *La cultura hispanoàrabe en Oriente y Occidente*, Barcelona, pág. 30.

<sup>3</sup> Bruno Laurieux (1985) Spices in the medieval diet: A new approach, *Food and foodway*, vol. I, pág. 65.

<sup>4</sup> Arnau de Vilanova (1943) *Regiment de sanitat*, ed. per Miquel Batillori, pàgs. 122 i 187; (1980) *El maravilloso regimiento y orden de vivir*, ed. de J. A. Paniagua, Zaragoza, pág. 34.

canyamel "abandonados por los árabes".<sup>5</sup> Posseïm, en canvi, nombrosos testimonis sobre la presència del sucre a Mallorca, a partir de la segona meitat del Quatre-cents.

Ignoram d'on procedien les primeres canyamels que se varen conrar a Mallorca, però sabem de la possible existència de cultius de la mateixa. Ens ha arribat documentació de què, devers 1466, se va formar una societat per posar en funcionament un *trapitg* de sucre.<sup>6</sup> La societat estava formada pels mercaders Pere Ametller i Francesc Prats, els germans Verí, Antoni i Pere que eren també mercaders, i Gabriel, que era doctor en Lleis. També hi prenia part el ciutadà militar Mateu Sala. Disposam d'algunes referències documentals que ens aporten detalls sobre la dita societat.

En els primers anys de la segona meitat del segle XV, Francesc Prats havia obtingut mercè de poder utilitzar les aigües del torrent d'Artà, per a l'ús que estimàs oportú. Tot fa pensar que el dret d'ús de l'aigua del torrent era per poder-la aprofitar com a força motriu, com ho feien els molins drapers o fariners.

Els formants de la societat obtengueren una franquesa reial per explotar un *trapitg de canyamel*, a Artà, a la possessió de la Torre de Canyamel. Tal vegada s'establís el *trapitg* en el molí anomenat *La Figuera*, adquirit amb el seu dret d'aigua, per alguns dels membres de la societat. Aquest molí que els socis compren, un molí draper o fariner, o bé destinat alternativament a les dues feines, pareix que va esser l'utilitzat per triturar la canyamel, oportunament adaptat.<sup>7</sup> La seva producció estaria destinada a proveir de sucre les taules mallorquines d'aquell temps.

El 1468, Vicenç Guanyalons, de Ciutadella, patró d'una caravel·la anomenada Sant Antoni, surta en el moll de la ciutat de Mallorca, venia als mercaders Antoni i Pere de Verí, part de l'embarcació, amb els seus arreus *ad opus societatis del trapit del sucre*.<sup>8</sup>

El darrer dia de febrer de 1469, Joan Castelló, de Santa Margalida de Muro, es llogava amb Mateu Sala, cavaller, Gabriel de Verí, doctor en Lleis, Antoni i Pere de Verí, mercaders, tots ells senyors del *trapit del sucre presentis insule*. El dit Castelló es comprometia per 12 lliures i deu sous, fins el proper mes d'agost *ad opus plantandi, tresplantandi et alia*

<sup>5</sup> Maguelonne Toussaint-Samat (1991) op. cit., pág.22.

<sup>6</sup> La indústria sucrera de Granada ha estat objecte d'atenció, entre d'altres, en aquests dos articles: M. Garzón Pareja (1971). Notas sobre el azúcar de caña en Granada, *Saitabi*, vol XXI; J. Martínez (1964). Notas sobre el refinado del azúcar de caña entre los moriscos granadinos, *Revista de dialectología y tradiciones populares*, vol. XX, n° 3.

<sup>7</sup> E. Pascual (1891) Fabricación del azúcar en Mallorca, *B. S. A. L.*, IV, págs. 41-43. Antoni Gili Ferrer (1983) *Artà en el segle XV*, Mallorca, págs.198-199.

<sup>8</sup> A. R. M., Prot. C-200, fol. 263.

*servicia faciendum in dicto trapit.* Es de destacar que entre els testimonis del contracte figurava l'apotecari Jaume Ametler, tal vegada familiar d'un dels membres de la societat.<sup>9</sup>

El 17 d'octubre de 1470 mossèn Mateu Sala, cavaller, llogava durant tres anys i tres esplets a Ramon Vivot, Gabriel de Verí, Antoni de Verí i Bartomeu Pons, cinc parts d'un conjunt de devuit que pertanyien a l'esmentat Sala en *lo trapit, torre, alcharia, rafals, molins, terres, canyamels, lenyes, aygües, bestiar, mobles, arreus e altres coses les quals són en lo trapit.*<sup>10</sup>

Sabem també que Antoni de Verí, potser el mateix membre de la societat del trepitg, era conrador o importador de canyamel. Dia 11 de desembre de 1472, assenyala un document en molt mal estat, era posseïdor de *canyes mels* que, degut al mal temps, s'estaven perdent. Com que se trobava endeutat, el lloctinent manava que el seus creditors en prenguessin com a paga dels seus crèdits.<sup>11</sup>

La producció local de sucre era insuficient per cobrir les demandes de tota l'illa. Per això s'importa de diverses procedències. Des de mitjans del s. XV a principis de la centúria següent, sabem de l'arribada a Mallorca de càrregues d'aquest producte, de les quals la documentació coetània així mateix se'n fa ressò. Exposarem alguns casos il·lustratius d'aquest comerç, en un dels quals hi trobam com a comprador l'apotecari Salvador Tomàs.

L'existència d'aquest altre apotecari implicat en el comerç de sucre, és un més dels trets que ens demostraran la relació de la comercialització d'aquest producte alimentari amb el món de la farmàcia. Aquesta relació apareix apuntada ja en el testimoniatge de l'apotecari Ametler en un contracte de la societat del trapitg de sucre i en la seva presumible relació familiar amb un dels socis del mateix. Un exemple de l'estreta relació entre apotecaris i sucres a nivell social, el tenim en el nomenament del sucrer Pere Gilabert com a curador del fill de l'apotecari Joan Aguiló, quan aquest darrer morí.

El 29 de desembre de 1450, el mercader de Mallorca Pons Deslaners assegurava a Babilano Catani, mercader genovès, 100 lliures sobre sis caixes de sucre i altres mercaderies, per transportar, des de la ciutat de Mallorca a Barcelona, amb la nau del també mercader Ramon Vidal.<sup>12</sup>

En una carta dels jurats, dirigida al rei, el dia 15 de gener de 1481, amb referència a la problemàtica del corsarisme practicat en el mar balear, li comunicaven que un castellà de Palos, Joan Gentile, feia pocs dies havia atemptat contra una nau veneciana en el moll de la Ciutat.

<sup>9</sup> A. R. M., Prot. F - 113, f. 171.

<sup>10</sup> A. R. M., Prot. T - 808, f. 81.

<sup>11</sup> A. R. M., A. H. 425, f. 17v.

<sup>12</sup> Onofre Vaquer (1990) Navegació i comerç a Mallorca. Segle XV segona meitat, *Fontes rerum Balearium*, vol. VI, pág. 111.

Aquesta nau veneciana, patronejada per Salva de Steffani, havia vingut de Sevilla carregada de sucres, argents vius i tonyines, entre d'altres mercaderies.<sup>13</sup>

El dia 7 de març de 1485, el procurador reial rebia de l'apotecari Salvador Tomàs la quantitat de 53 lliures, 18 sous i 10 diners (quantitat que corresponia al quint del rei) pel preu de dues càrregues de 50 lliures de sucre net de tares. Aquest sucre havia arribat a Mallorca de manera certament accidentada, ja que procedia de 62 caixes que el capità mossèn Miquel de Busquets, havia pres en les mars de Salou de dues naus portugueses, pretenint que l'esmentat sucre pertanexia a enemics del rei. El capità Busquets el portà i descarregà a la ciutat de Mallorca on fou entregat al Castell Reial. Més tard seria encantat i venut, adquirint-lo el ja citat apotecari Salvador Tomàs.<sup>14</sup>

El dimecres 27 d'octubre de 1490, els collidors del dret del victigal de la mercaderia, certificaren als jurats que Bernat Arnau, patró de barca, a efectes d'obtenir els avantatges del guiatge de vitualles, havia descarregat distintes mercaderies i, entre elles, blats, espícies i sucre.<sup>15</sup>

El 24 de gener de 1505 mossèn Bartomeu de Pacs, rebedor del dret del victigal de la mercaderia, certificava que el portuguès Gonsaldo Baveto, capità de dues carabel·les en aquells moments surtes en el port de la Ciutat de Mallorca, havia descarregat caixes de sucre de Madeira.<sup>16</sup>

Hem de fer notar la procedència d'aquest sucre d'un domini portuguès. Recordem que l'arxipèlag de Madeira, descobert pels portuguesos (1419), ofereix una climatologia idònia per al cultiu de la canya de sucre. En temps d'Enric el Navegant (1394-1460) s'hi va començar a conrar amb notable èxit, exportant-ne a diversos indrets,<sup>17</sup> entre els quals es comptava Mallorca. Així ho veim també a l'inventari de Bartista Rutlan (1507), un dels apotecaris que hem considerat. En el seu obrador, entre els *simples*, trobam anomenat explícitament sucre de Madera. Tal vegada fos també de Madeira el que portaven les dues naus portugueses, que hem vist adquirir per l'apotecari Salvador Tomàs el 1485.

El dimarts 23 de desembre de 1507, Pau Nicolau, receptor del victigal de la mercaderia, informava que el dia 20 del mateix mes arribà en el port de la ciutat de Mallorca el patró Joan Batista de Caretto en el seu vaixell carregat de distintes mercaderies alimentícies, entre les quals hi figura el sucre.<sup>18</sup>

<sup>13</sup> A. R. M., A. H. - 682, fols. 6v. -7.

<sup>14</sup> A. R. M., R. P. - 3.882, f. 185v.

<sup>15</sup> A. R. M., E. U. - 19, f. 33v.

<sup>16</sup> A. R. M., E. U. - 24, f. 65v.

<sup>17</sup> Maguelonne Toussaint-Samat (1991) op. cit., pág. 22.

<sup>18</sup> A. R. M., E. U. - 25, f. 232v.

Entre els sucres mallorquins més destacats d'aquells temps, hem d'esmentar Pere Cantí, Joan Valletredera, Jaume Castellar, Galceran Caselles, Pau Brondo, Pere Gilabert, Joan Satries, Batista Garcia, Jaume Planes, Joanot Valentí i Perot Galvany.

### El sucre a la cuina

El sucre, encara que conegut pels grecs i els romans, gairabé no era utilitzat a la cuina clàssica, això és, la grega i la romana. Es un dels aliments que s'introdueixen en el món culinari al llarg dels segles de l'Edat Mitjana. La seva incorporació és un dels exemples més característics de la introducció de nous queviures, i en concret d'un condiment en la cuina medieval.

L'ús del sucre com a aliment el va situar dins la vida quotidiana amb molta major intensitat en relació al que havien fet els medicaments. Podem veure'n proves en els tractats culinaris, els quals donen testimoni d'un ús progressiu.

Encara que la mel va continuar utilitzant-se com a edulcorant fonamental i de forma molt profusa a tota la cuina medieval, és en aquesta època quan el sucre comença a afermar-se com a producte endolçant de més bona qualitat dietètica. En els darrers segles de l'Edat Mitjana, la presència del sucre en els receptaris, sobretot en els plats dolços, va essent cada vegada més important. En el *Libre de totes maneres de confits*, manual català sobre conserves i confitures dolces, datat als voltants del Quatre-cents, s'adverteix ja la presència del sucre en nombroses fórmules dels dolços que hi apareixen, encara que l'edulcorant principal i d'us més freqüent sigui la mel.<sup>19</sup>

El paper del sucre en els receptaris francesos i italians, en especial els de cuina toscana i veneciana, resulta molt significatiu per veure la progressiva incorporació d'aquest condiment en la cuina d'aquestes regions a l'Edat Mitjana. Si l'atracció pel sucre en els plats de carn i a les salses hagués estat per un igual a toscans i francesos, més mal abastats que els venecians, els dos primers haguessin pogut fer com els romans de l'Imperi, que endolçaven els seus plats amb mel o amb sucre de panses, productes locals de les dues contrades. Però la mel no apareix més que de forma molt rara en un text culinari toscà i quasi mai en textos de cuina italians i francesos. L'afegir un endolçant és més aviat considerat com a una opció més a les receptes d'aquests llibres com a una possibilitat.

En opinió de Flandrin i Redon el gust ensucrat en les distintes preparacions culinàries salades no s'havia mantengut de forma continuada

<sup>19</sup> *Libre de totes maneres de confits*, edició a cura de Lluís Faraudo de Saint Germain (1946), feta en el *Boletín de la Real Academia de Buenas Letras de Barcelona*, págs. 124-125.

de l'Antiguitat ençà, sinó que va esser un gust retrobat per la cuina de l'Edat Mitjana. L'anàlisi de les receptes medievals dóna també testimoni d'un gust més o manco tradicional per la mescla salat/ensucrat i més aviat un interès pel sucre, aleshores considerat una espècia més entre els productes exòtics, de característiques temperamentals semblants al que ara entenem per espècies, i, com totes elles, un element de distinció social.<sup>20</sup>

El veim passar d'un ús, en principi medicinal en el manuscrit de *Le Viandier* de la Bibliothèque Nationale francesa (s. XIV), en el qual entra just en els plats delicats i destinats als malalts, a un paper més culinari, com el que li donen en el manuscrit del mateix text de la Biblioteca Vaticana (s. XV). La importància del paper del sucre es pot veure així mateix en el manuscrit anglès Harleian 279 (s. XV), on entra gairebé en la meitat de receptes.<sup>21</sup>

Aquesta tendència es veurà mantenguda i continuada, encara de forma més radical, durant el Renaixement. *Mai sucre affolla neguna vianda*, és l'opinió de l'autor del *Libre del coch*, tractat culinari, de començaments del s. XVI, del que s'ha dit potser estigui basat en un text medieval i atribuït a un desconegut mestre Robert de Nola. Semblants o les mateixes paraules les podem veure reproduïdes a la versió, que farà el francès Didier Christol, de la popular obra de Bartolomeo Sacchi *De honesta voluptate et valetudine*. En la traducció d'aquesta obra en el seu idioma, feta en els primers anys del segle XVI, repetirà *Jamais sucre ne gaste viande*, preconitzant, com veim, un ús generós i sovintejat d'aquest condiment. Així el trobam en el *Eenen nyeuwen cook boeck*, tractat flamenc de 1560, en el qual és l'espècia més utilitzada.

A diferència dels llibres de cuina, on el sucre anava prenent un paper de cada vegada més significatiu, no pareix passar el mateix en els textos mèdic-farmacològics. Entre l'*Antidotarium Nicolai*, la *Concordie Apotecariorum Barchinone* i la *Concordia Aromatariorum Civitatis Cesarauguste*, els percentatges de composicions en què hi trobam el sucre com a component farmacològic, no ofereixen molta variació, com es pot veure reflectit en el Quadre I.

L'edició de l'*Antidotarium* emprada en aquesta obra, és el comentari del *magister Platearii* (Venècia, 1497). Es, per tant, una edició relativament pròxima cronològicament a les dues concòrdies, catalana i aragonesa, més properes en el temps i la cultura dels nostres apotecaris. Malgrat tot, no és arriscat pensar que, potser, les modes del cuinar serien més susceptibles de modificar-se, per raons que aquí no ens correspon esbrinar, que les tendències del medicar.

<sup>20</sup> J. L. Flandrin i Odile Redon (1981) Les livres de cuisine italiens des XIV et XV siècles, *Archeologia Medievale*, vol. VIII, págs. 395-397.

<sup>21</sup> Bruno Larioux (1983). De l'usage des épices dans l'alimentation médiévale, *Médiévales*, núm. 5, Novembre, pág. 19.

Hem triat l'*Antidotarium Nicolai* com a obra de referència respecte a les dues *concordies* per les raons que exposam a continuació. Aquesta obra farmacològica dels voltants del 1200, atribuïda a l'Escola salernitana, va ésser comentada més tard per diversos autors medievals. Això, i les seves repetides impressions, la primera a Venècia a 1471, possibilitaren la seva àmplia difusió, fet que potser condicionà que se mantengués com a un dels llibres de capçalera dels nostres apotecaris fins el primer decenni del segle XVI.

Així pareix suggerir-ho la seva presència constant en els inventaris estudiats, com es pot comprovar en el Quadre II. A tots ells s'en troba sempre, al manco, un exemplar. Existien nombroses obres conegudes com a *Antidotaris*, però la identificació de les que trobam en els inventaris esmentats, no ofereix dubtes.

#### QUADRE I

	Nº Total de receptes	/	% De composicions en que hi entra el sucre
1.- <i>Antidotarium Nicolai</i> , ed. 1497:	147	/	21,09%
2.- <i>Concordie Barchihone</i> , ed. 1511:	273	/	25,27%
3.- <i>Concordia Caesaraugustae</i> , ed. 1546:	243	/	23,00%

#### QUADRE II

Apotecari Pere Mora (1473) :

*Hun libre de paper apellat lo Nicolau*

Apotecari Jaume Ametler (1483) :

*Hun antidotari de Nichollau en pergami*

Apotecari Joan Aguiló (1506) :

*Un llibre apellat Nicholau de pergami*

Apotecari Babtista Rutlan (1507) :

*Altre volum de pregamins vells cubert de post apellat lo Nicolau ja exorbat.*



*Altre libre de paper intitulat les concordantias Joannis de Santo Amando*<sup>22</sup>.

*Altre libre cubert de paper engrutat intitulat viridiarium Steffani Arlandi super anthidota (rium) Nicholai*<sup>23</sup>

### **La presència del sucre a les apotecaries mallorquines. Els inventaris de Pere Mora (1473), Jaume Ametler (1483), Joan Aguiló (1506) i Babtista Rutlan (1507)**

Hem analitzat quatre inventaris, tres d'apotecaries realitzats, per mort dels seus propietaris i a instància dels seus hereus i un d'una botiga de sucrer. El més antic és el de l'apotecari Pere Mora, redactat dia 18 de juliol de 1473.<sup>24</sup> Va seguit del de Jaume Ametler, apotecari també de Ciutat, fet el 1483.<sup>25</sup> Hem considerat així mateix els productes que es trobaven a la casa particular i a la botiga de Joan Aguiló, l'inventari del qual restà acabat el 8 d'octubre de 1506.<sup>26</sup> El darrer inventari pertany a l'apotecaria de Babtista Rutlan i va esser començat el 30 de setembre de 1507.<sup>27</sup>

### **El sucre com a simple**

D'acord amb la nominació de la farmàcia medieval era anomenat simple tot aquell producte que es tengués en estat natural i que no hagués estat manipulat o modificat en les seves qualitats elementals. Parlarem aquí del sucre com a tal.

El sucre i les seves diverses varietats apareixen com a un producte farmacèutic més, en un dels primers textos de literatura específicament farmaceutica. Ens referim en el *Compendium aromatariorum* o *Liber Saladini*, del metge Saladino d'Ascoli (c. 1450), obra que va esser impresa a Venècia (1486). A l'edició d'aquesta obra de 1493<sup>28</sup> apareixen les següents castes de sucre: *Zucari rubeus*, *Zucari unius cocte*, *Zucari duarum coctarum*, *Zucari tabarzed id est trium coctarum*.

Parla, aquest text, també, de l'anomenat sucre candi, per la seva procedència de l'illa de Creta, dita *Qandi* pels àrabs, varietats següents: *Candi violati*, *Candi rosati*, *Candi simplex*, *Candi de Ribes*.<sup>29</sup>

<sup>22</sup> Es tracta de la *Expositio super Antidotarium Nicolai*, comentari de Joan de Sant Amand (1261-1298) a l'*Antidotarium Nicolai*. Hi ha una edició veneciana d'aquesta obra (1497).

<sup>23</sup> Es el comentari sobre l'*Antidotarium Nicolai* d'Esteve Arlandi, metge barceloní que visqué entre els segles XIII-XIV. A més de l'obra senyalada, traduï de l'àrab al llatí el *Dietarium* de Costa ben Luqa.

<sup>24</sup> A. R. M., Prot. A-143, fols 6-9.

<sup>25</sup> A. R. M., Prot. R-432, fols 63-66.

<sup>26</sup> A. R. M., Prot. B-108, fols 39-48.

<sup>27</sup> A. R. M., Prot. T-497, fols 20-40.

<sup>28</sup> Ed. de Gregorio de Gregoriis, Venècia (1493) pág. 349v.

<sup>29</sup> Aquestes varietats s'obtenien afegint en el sucre perfums i suc de plantes i fruites.

Degut a la seva aplicació com a medicament, el trobam formant part de les compres que se podien fer a una apotecaria. En el compte que la senyora Beatriu de Pinós mantenía amb el seu apotecari, entre els anys 1474-76, hi ha adquisicions de partides de *sucre de una cuyta*,<sup>30</sup> de *sucre rosat*,<sup>31</sup> de *sucre de mestures*<sup>32</sup> i de *sucre fi*,<sup>33</sup> que, com podem comprovar en la llista anterior, coincideixen amb les varietats del sucre esmentades en el *Liber Saladini*, per la qual cosa podem pensar que devien esser les d'ús més corrent en aquells anys.

En els inventaris de les quatre apotecaries que hem sotmès a revisió hi trobam diverses partides de sucre, anotades com a producte simple. Es a dir, el sucre sense formar part de cap preparació dolça o medicamentosa. Són les següents:

#### **Apotecaria de Pere Mora (1473)**

*Una onza e mitga de sucre candi*  
*Sinch lliures de sucra de mixtures*  
*Tres lliures de sucre blanch de dues cuites*

#### **Apotecaria de Jaume Ametler (1483)**

*Dos caxons lo hun de sucre l'altre de andiana ab ses destraletes per cinch sols*

*Un quintar de cucre ço es pols e huns quants pans per tot set lliures*  
*Una caixa de mels de cucre<sup>34</sup> per quatre lliures*

#### **Apotecaria de Joan Aguiló (1506)**

*V lliures dues onzes sucre candi per I lliura 5 sous X diners*  
*Vuyt pans de sucre fi pesaren nets XI lliures VI onsas*

#### **Apotecaria de Babtista Rutlan (1506)**

*Dues lliures de sucra*  
*Dues unces e mitga de sucre rosat*  
*Cuatro lliures e mitja de sucre de la Madera*  
*Sobre una post XIV pans de sucre*  
*Sinch pans de sucre fi valencià*

<sup>30</sup> Se refereix al grau de purificació del sucre. N'hi havia d'una, dues, tres o quatre cuites, segons el grau de purificació que s'intentàs obtenir. El més pur era el de quatre cuites.

<sup>31</sup> Pareix tractar-se del sucre de canyamel. Així se l'anomena en el text del metge Michele Savanarola, editat el 1988 per Jane Nysted, amb el títol de *Libreto de tutte le cosse che se magnano; un'opera de dietetica del sec. XV*, Estocolm, pág.161.

<sup>32</sup> Sembla una mescla de sucres, de distintes qualitats i amb característiques determinades.

<sup>33</sup> Totes aquestes variants del sucre apareixen en el document publicat per Estanislau de K. Aguiló (1890). Un compte de l'apotecari de la Sra. Beatriu de Pinós, *B. S. A. L.*, III, pág. 23.

<sup>34</sup> Es tracta, possiblement, d'una melassa de sucre. Es a dir, el producte obtingut directament de la trituració de la canyamel, sense refinar.

## El sucre com a aliment: Els dolços a les apotecaries

Potser ens cridi l'atenció el fet de trobar en els inventaris dels apotecaris que estudiem, diverses confeccions dolces, més pròpies d'una pastisseria o d'una confiteria actuals. Ja abans hem fet notar que el sucre comença a utilitzar-se com a un medicament i per tant el seu lloc apropiat, inicialment, és una apotecaria.

Recordem que, a Mallorca, el gremi dels apotecaris estava també format pels sucrrers o confiters.<sup>35</sup> Aquests darrers artesans no varen veure les seves activitats professionals separades i diferenciades de les que practicavem els apotecaris fins a 1579, any en què se fraccionaren en dues agrupacions gremials o confraries, delimitant-se d'aquesta manera, molt més precisa, les seves capacitats i atribucions laborals.<sup>36</sup>

Hem de fer notar, així mateix, que ja des de les primeres obres propiament farmacèutiques, les preparacions dolces no es troben en aquests textos. Això ens pot fer pensar que, encara que els apotecaris assumien la confecció i venda de confits, confitures, llavors anomenades conserves, torrons i altres productes semblants, les obres dedicades a la ciència farmacèutica pura, no se'n feien càrrec d'aquest aspecte.

Els torrons, les conserves o les confitures no les veim incloses en el *Antidotarium Nicolai*, ni a les *Concordias*, perquè no són pròpiament productes de farmàcia, encara que es venguessin a les apotecaries. En canvi sí els trobam, per exemple, i en un nombre no escàs, en els tractats de confiteria o de cuina de l'època.<sup>37</sup> En relació en aquests productes, hem de dir que la majoria d'ells se confeccionaven amb sucre o mel, de forma indistinta. Per això just hem inclòs les conserves, amb tots dos a la vegada, o bé els que assenyalen de manera concreta la presència de sucre en la seva composició.

### Apotecaria de Pere Mora (1473)

*Confit*<sup>38</sup> d'en Cases

*Conserva de buglosa*

*Conserva de roses*

<sup>35</sup> B. Quetglas Gayà (1984) *Los gremios de Mallorca*. Palma de Mallorca, págs. 55 i 99.

<sup>36</sup> En aquest any els apotecaris formaren un *Col·legi* gremial separat dels sucrrers, que a la vegada també es constituïren en agrupació professional diferenciada. Cf. B. Quetglas Gayà (1984) op. cit., págs. 55 i 99; Luis Alemany Vich (1979) *Presencia y función del Apotecari en la sociedad mallorquina*. Discurso de ingreso en la Real Academia de Medicina y Cirugía de Palma de Mallorca, págs. 7 a 12.

<sup>37</sup> *Libre de totes maneres de confits*, op. cit.

<sup>38</sup> El nom de *Confit* deriva de la paraula *confegir* (lat. *conficere*) que vol dir coure amb mel, sucre o axerops, fruites o rels a fi de conservar-les. Es, per tant, en el sentit translati, sinònim de confitar, això és, fer confits o confitures.

**Apotecaria de Jaume Ametler (1483)**

*Hun caxó en què ha codonyat*  
*Una alfàbia de sitronat*  
*Una alfàbia petita ab conserva de poncir*  
*Hun caxó en què ha codonyat*  
*Una capsa de carn de codony de sucre*

**Apotecaria de Joan Aguilo (1506)**

*Confit d'en Cases*  
*Conserva violada*  
*Conserva buglosa*  
*Conserva rosada*  
*Conserva borrages*  
*Conserva de cintas?*  
*Conserva de sticados<sup>39</sup>*  
*Altre partida de conserva rosada*  
*Codonyat*  
*Carabassat de sucre*

**Apotecaria de Babtista Rutlan (1507)**

*Conserva de serves*  
*Batalafuga cuberte de sucra*  
*Lavor de capseta cuberta de sucra*  
*Adraga<sup>40</sup> cuberta de sucra*  
*Fonols dols cubert de sucre*  
*Celiandre cubert de sucre*  
*Conserva de flor de toronger*  
*Conserva rosada vella*  
*Conserva rosada resent*  
*Conserva de lengua bovina*  
*Conserva de bocatljens*  
*Conserva de nenúfars*  
*Conserva violada*  
*Conserva valsia*  
*Tres unces de confit d'en Cases*  
*Confit de ventrel*  
*Un cànter mig de peres confites*  
*Sis lliures de confit d'en Cases*  
*Conserva de tomaní*

<sup>38</sup> El nom de *Confit* deriva de la paraula *confegir* (lat. *conficere*) que vol dir coure amb mel, sucre o aixerops, fruites o rels a fi de conservar-les. Es, per tant, en el sentit translàtic, sinònim de confitar, això és, fer confits o confitures.

<sup>39</sup> Sticados o Stichados: denominació vulgar del tomaní (cantueso).

<sup>40</sup> Del nom d'adraga o adragea, procedeixen les actuals grageas, així com el dels anomenats *confits d'adragea* o *de ratjea*.

*Conserva de puncir*  
*Alqueremilla cubert de sucre*  
*Conserva violada*  
*Conserva rosada de sucre*  
*Conserva de romaní*  
*Ponsirat rallat*  
*Coranta lliures de codonyat*

### **Els estris per a conservar i confeccionar els dolços**

Els inventaris que ens ocupen han proporcionat també un nombre considerable dels estris que s'empraven per a la confecció dels diversos medicaments o dolços en què hi entrava el sucre. Tots ells són un testimoni més de la presència i la utilització habitual del sucre en aquests obradors. Oferim una llista dels mateixos, distribuïts segons l'apotecaria de procedència.

#### **Apotecaria de Pere Mora (1473)**

*Hun paroll meys de ansas de fer torrons*  
*Hun parolet amb dues anses de fer letovaris*

#### **Apotecaria de Jaume Ametler (1483)**

*Dos caxons lo hun de sucre l'altre de andiana ab ses destraletes per cinch sols*

*En lo terç perestatge dels pots de conserves e lavors tot per dues lliures e dos diners*

*El primer perestatge de les ampolles dels exarops e aygues tot per dues lliures e quinze sols*

*Lo segon perestatge de les ampolles dels axarops per cinch lliures e set sols*

*Onze pots trencats sis confiteres trenquades tot per deu sols*

*Huns neulés per fer neules de sucre stimat per dues lliures*

#### **Apotecaria de Joan Aguilo (1506)**

*Sis confiteres per sis sous*

*VIII dotzenes de marsés per tenir axerops e aygües*

En la casa particular de aquest mateix apotecari, es troben també alguns recipients per guardar o transportar sucre. Els feim constar, ja que pensam que la divissió entre el domicili particular i l'obrador professional no pot esser establida de forma rigorosa i alguns d'aquests objectes pertanyen més a l'esfera professional que al domini privat.

En la rebotiga hi havia una caixa de tenir sucre coberta; en l'estudi, al replà de l'escala d'una altra casa de la seva propietat, que estava a la placeta de misser Malferit, es trobava una caixa de portar sucre; en el

menjador, una caixa de palmer de sucre i en la cambra se'n guardava una altra igual a l'anterior.<sup>41</sup>

### **Apotecatia de Babtista Rutlan (1507)**

*Un caxó de tenir sucre*

*Una post de fer lletovaris*

*Uns naulés per a fer neules de sucre*

*Una post per tenir codonyat*

*Tres alfàbies a un requó de dit passetjador per a tenir composta buydes*

*Dos perollols xichs per fer letovaris penjen en dit penestatje*

*Tre manadors de fust vels per a manar torrons*

*Dues cueres de lautó per saunar axerops*

*Dos pots de terre grans per metre axerops*

*Dues alburines de tenir confitures buydes*

*Un trapant de ferro per tenir lo collador de colar sucre*

*Un molí de molre les lavós de la composta sobre dit banch*

*Sis alfàbies de tenir conserves*

*Una caxa de tenir sucra en què hi ha coranta lliures de codonyat*

*Tres confiteres rompudes e set cubertes en què hi ha una rompuda*

*Una capsa de tenir sucre*

*Una caxa de tenir sucre*

*Una caxa gran de tenir sucre*

### **El sucre com a medicament**

Constrastant amb el moderat nombre d'anotacions en què el sucre apareix com a simple, el trobam formant part d'abundants composicions. Ens ocuparem aquí de les fórmules farmacològiques en les quals sabem que el sucre hi era comprès.

Unicament hem inclòs les preparacions de les que hem pogut constatar que hi entra el sucre, bé perque estigui indicat en el nom del fàrmac, o bé per conèixer la fórmula. En aquesta hi pot estar com a producte simple o prenint part de qualche composició que a la seva vegada intervé en la preparació del fàrmac, del qual hem pogut saber també el seus elements.

Per determinar aquests extrems ens hem servit del *Antidotarium Nicolai* (abreviat: A. N.), en concret de l'edició de Venècia (1497), de la concòrdia dels apotecaris barcelonins, impresa a Barcelona (1511) (*Concordie Apothecariorum Barchione*: C. B.) i del text semblant que feren imprimir els apotecaris de Saragossa, a 1546 (*Concordia Aromatariorum Civitatis Caesaraugustae*: C. Z.). Feim constar, amb aquestes abreviatures,

<sup>41</sup> A. R. M., Prot. Not., P - 450, fols 157v., 158v. i 159.

la procedència d'on hem obtingut la identificació i composició de la fórmula.

Hem de fer notar que maldament l'*Antidotarium Nicolai* estigués present a totes les apotecaris i les concòrdies encara no haguessen estat impreses, la pràctica real dels nostres apotecaris, al manco segons apareix en les composicions en què hi entra el sucre, sembla molt més pròxima a les fórmules que veim a les segones, al manco a l'hora de seguir les denominacions de les diverses receptes amb sucre.

En aquest llistat destaca la presència freqüent d'aixarops. Farem, per això, un breu recordatori dels mateixos. Els *aixerops* o *juleps* eren confeccions farmacèutiques, d'ús pràcticament generalitzat, que se feien amb sucre o amb mel. En el *Libre de totes maneres de confits* (c. 1400), se donen receptes d'un aixarop de mel, en el capítol primer, i d'un fet amb sucre, en el capítol devuit. Aquest darrer rep el nom d'aixarop simple. S'obté per cocció prolongada d'aigua i sucre amb blancs d'ou batuts, fins que prenguin la consistència d'almíbar. El nom d'almíbar deriva del nom àrab del sucre: *al mibrat* o *al miba*. En el llatí farmacèutic s'anomena *syrupus miva* i en francès *syrop massé*, ja que era una preparació de consistència més o manco sòlida, denominant-se així per oposició als aixarops líquids. Solien fer-se amb un element perfumador o tintorial, que podien esser les violetes, o les roses, o bé amb el suc d'alguna fruita. Se conservaven mercè a l'endolçant, generalment sucre o mel, i s'obtenien coent sucre amb aigua fins que espessís, sense fer fils, afegint-hi llavors els sucus de les fruites o de les flors.

El sucre forma part de les següents medecines que apareixen en els tres inventaris que ens ocupen:

#### **Apotecaria de Pere Mora (1473)**

*Axerop de fumattera*: C. B.; C. Z.

*Triffara Magna*: A. N.

*Benedicta*: A. N.; C. B.; C. Z.

*Diacatalicon*: A. N.; C. B.; C. Z.

*Letovari de such de roses*: A. N.

*Axerop de radissibus*: C. B.; C. Z.

#### **Apotecaria de Jaume Ametler (1483)**

A la relació de productes d'aquesta apotecaria no s'especificuen les denominacions dels diferents productes farmacèutics. No podem, per tant, establir si en els mateixos hi entrava o no el sucre en la seva composició.

#### **Apotecaria de Joan Aguilo (1506)**

*Miva*<sup>42</sup> *muscada*: ¿C. Z.?

*Axerop de fumisterre simple*: C. B.

<sup>42</sup> Miva: Procedeix del nom àrab del sucre: *al mibrat* o *al miba*. En el llatí farmacèutic s'anomena *syrupus miva*.

- Axerop de donzell de sucre*  
*Axerop de buglosa compost: C. B.*  
*Axerop de donzell de menta: C. B.*  
*Axerop de suco acetose: C. B.*  
*Axerop de such de roses: A. N.; C. B.*  
*Axerop de fumusterre compost: C. B.*  
*Axerop de roses: A. N.; C. B.*  
*Axerop de V<sup>e</sup> radissibus: ¿C. B.?*  
*Axerop de papaveris: C. B.*  
*Minve citoniorum: C. Z.*  
*Oxiacre simple: ¿A. N.?*; C. B.  
*Axerop de corticibus sitri: C. B.*  
*Limonada de sucre: C. Z.*  
*Julep rosat: A. N.; C. B.*  
*Axerop violat compost: A. N.*  
*Julep violat: C. B.; C. Z.*  
*Asseto simple: C. B.; C. Z.*  
*Axerop de indívia simple: C. B.*  
*Axerop de capilli veneris: C. B.; C. Z.*  
*Axerop de buglosa simple: C. B.; ¿C. Z.?*  
*Axerop de bisancis: C. Z.*  
*Axerop de indívia composta: ¿C. B.?*  
*Axerop de laquirícia: C. B.; C. Z.*  
*Axerop de bisancis sine aceto: ¿C. Z.?*  
*Axerop de scamiosa: C. B.*  
*Axerop de eupatorio: C. B.*  
*Axerop de scolopendria: C. B.*  
*Oxiacre compost: C. B.*  
*(¿Axerop?) de V<sup>e</sup> radissibus: ¿C. B.; C. Z.?*  
*Axerop de cicòria: C. B.*  
*Triffara Magna: A. N.*  
*Requies Galieni: C. B.; C. Z.*  
*Diasene: A. N.; C. B.; ¿C. Z.?*  
*Confectio indi maioris: C. Z.*  
*Loc de pino: C. B.*  
*Diaprunis: A. N.*  
*Trifera Magna: A. N.*  
*Micleta: C. B.*

#### **Apotecaria de Babtiste Rutlan (1507)**

- Axerop de buglosa compost: C. B.; C. Z.*  
*Axerop de scolopendua: C. B.*  
*Axerop de guíngols: C. Z.*  
*Axerop de oxiacre compost: A. N.*  
*Axerop de scabiosa: C. B.*



- Axerop de assato simple*: C. B.; C. Z.  
*Axerop de axiacre simple*: C. B.; C. Z.  
*Axerop de buglosa simple*: C. B.; C. Z.  
*Axerop violat simple*: A. N.  
*Diadregant*: A. N.  
*Confectio biquies*: C. B.; C. Z.  
*Pindolas biquies*: C. B.  
*Pólvora diacatolicem*: A. N.  
*Requies galieni*: ¿A. N.?; C. B.; C. Z.  
*Confectio de micheta*: ¿A. N.?; C. B.  
*Laticie Galien*: ¿A. N.?; C. B.; C. Z.  
*Requies galieni*: ¿A. N.?; C. B.; C. Z.  
*Pólvora rosada novella*: A. N.  
*Axerop de cinc rael*: C. B.  
*Axerop de endívie simple*: C. B.  
*Axerop de bisancis*: C. Z.  
*Letovari de such de roses*: A. N.; C. B.; C. Z.  
*Diecartami*: C. B.  
*Dieprunis*: A. N.  
*Lot de pino*: C. B.  
*Diassene*: A. N.; C. B.  
*Diacatolicon*: A. N.; C. B.; C. Z.  
*Benedicta*: A. N.; C. B.; C. Z.  
*Pólvora de turbitada*: C. Z.  
*Pólvora rasontiva*: C. B.; C. Z.  
*Dieambra*: C. B.  
*Pólvora de triasandils*: A. N.; C. B.  
*Pólvora de letovari de pliris*: ¿A. N.?; C. B.; C. Z.  
*Pólvora de diadragant*: A. N.; C. B.  
*Pólvora de diemargariton fret*: C. Z.  
*Pólvora de benedicta*: A. N.; C. B.; C. Z.  
*Axerop de oxiacre compost*: C. B.; C. Z.  
*Axerop de cinc rael*: C. B.  
*Axerop de bisancis sens vi agre*: C. Z.  
*Axerop de such de roses*: A. N.; C. B.  
*Axerop de mina de codonys*: ¿C. B.?; C. Z.  
*Axerop de bissancis*: C. Z.  
*Axerop de sinch rael*<sup>43</sup>: C. B.  
*Axerop de buglosa compost*: A. N.; C. B.; C. Z.

<sup>43</sup> D'aquest aixarop n'hi ha tres partides de diferent quantia seguides. Ho feim constar com a una sola anotació, ja que el propòsit no és la quantificació de cada una de les fórmules, sinó constatar la presència d'aquests medicaments.

*Axerop de donzell de sucra*<sup>44</sup>

*Axerop violat*: A. N

*Pancristum*: A. N.

*Anacardina*: C. B.; C. Z.

*Axerop de scorxa de poncir de sucra*: C. Z.

*Axerop de bissancis sens vi agre*: C. Z.

*Axerop de fumes terres*: C. B.; C. Z.

*Axerop menstrual de sucra*: ¿A. N.?^

*Diva*<sup>45</sup> de sucra

*Axerop de such de roses de sucra*: A. N.; C. B.; C. Z.

*Axerop menstrual de sucre*: ¿A. N.?

*Axerop de valsia de sucra*

*Axerop de lengua bovina compost de sucra*

*Axerop de roses seques de sucre*: A. N.; C. B.; C. Z.

*Axerop de cascays de sucre*

*Axerop de acorna de sucre*

*Medrigat* (i. e. *Metridat*): C. B:

*Scorxa de puncir compon lo axerop de sucra.*

<sup>44</sup> D'aquest aixarop n'hi ha dues partides seguides, de diferents quanties. Com en l'altre cas just en feim constar un epigraf.

<sup>45</sup> Sembla una errada del transcriptor, possiblement vol dir *miva*. Cf. nota 42.

**Abstracts:**

La interrelació entre fàrmac i aliment és un dels trets característics de la medicina antiga. Una branca de la medicina, la dietètica, constitueix, encara ara, una de les parts fonamentals en nombrosos tractaments.

El sucre, un dels aliments que ha esdevingut més habitual en la dieta actual, començà essent un medicament dels més utilitzats en la farmacopea medieval. El sucre és un dels més emblemàtics i significatius productes que arriben a la cuina per la via de la farmàcia, de la mà de les prescripcions farmacològiques o dietètiques dels metges.

S'analitzen, per demostrar això, alguns inventaris dels obradors dels apotecaris mallorquins de finals del segle XV i principis del XVI. La consideració dels seus continguts ens permet contemplar la realitat quotidiana del que era el seu quefer professional habitual.

The interrelation between medicament and food constitutes one of the typical features of ancient medicine. Dietetics as a branch of medicine constitutes still nowadays one of the basic parts in numerous treatments. Sugar, one of the foods which has become most usual in present-day diet, began by being a most usual medicine in medieval pharmacopoeia. Sugar is one of the most emblematic and significant products which come to the kitchen by way of pharmacy, and from pharmacological or dietetic prescriptions made by doctors. In order to demonstrate it some inventories from Majorcan pharmacists' workrooms of the XV and XVI centuries are being analysed. On considering their contents one can take account of the everyday reality which constituted their habitual professional task.

## El Bandolerisme Mallorquí del Barroc: alguns punts de partida

JAUME SERRA I BARCELÓ.

### Introducció.

La historiografia tradicional, i especialment Quadrado, comença a parlar de bandolerisme cap a la dècada de 1.610<sup>1</sup>, en el decurs dels esdeveniments que envoltaren l'assassinat Berga<sup>2</sup>. Es cert que es reconeixen antecedents anteriors, però existia un consens en considerar-lo un fenomen propi del Segle XVII, de tal manera que s'arribà a conèixer aquest segle com el "*dels bandejats*". Emperò, i tal com passa a Catalunya, les banderies i el bandolerisme anteriors, i especialment en el S. XV, no desdiiuen en res a les del S. XVII. El que caracteritza el

---

<sup>1</sup> PIFERRER/QUADRADO: *Islas Baleares* Ed. Luis Ripoll, Ediciones de Ayer. Palma de Mallorca, 1.969, p. 219.

<sup>2</sup> Durant molt de temps es considerà que el Procès Berga s'havia perdut. Sols es coneixien els fragments copiats per Pascual a les seves Miscelànees (A.R.M. - M.P. toms IV i especialment XIX), o pels testimonis que publicà A. CAMPANER (*Cronicon Mayoricense*. Ed. Luis Ripoll/Ajuntament de Palma. Palma de Mallorca, 1.984 pp. 456-458). Emperò es localitzaren a l'Arxiu del Regne de Mallorca dos grossos lligalls que en correspodrien i com a tals es consideraren (A.R.M. - R.A. - C.R. L. 445 a i 445b). Tot i això, un estudi acurat dels mateixos ens demostra que no es tracta del nucli fonamental del procés sinó de processos col·laterals. D'aquesta manera ni l'ordre ni la foliació es corresponen amb els resums de Pascual. Tot i això, i degut al costum de repetir testimonis, es pot tenir una idea bastant aproximada de com era el procés. Aquest conjunt documental ha estat treballat per:

LE-SENNE, A: *Canamunt i Canavall*, Ed. Moll. Els Treballs i els Dies n° 19. Palma de Mallorca, 1.981 pp. 113-127.

Idem: "*La justicia en Mallorca en el Siglo XVII a través de los procesos Berga, Pont y Albanell*". In *B.I.E.B.* n° 29-30, 1.988, pp. 95-100.

SERRA I BARCELÓ, J: "*Bandolerisme i Reial Audiència: El procés de residència del Sr. Albanell*" In *B.S.A.L.* Tom XLVII, 1.991, pp. 151-180.

bandolerisme barroc, no és el modus operandi de les colles tant com la forma de conceptualitzar-lo i enfrontar-se a ell<sup>3</sup>.

Per sort o per desgràcia, i contràriament al que passà amb Catalunya, el bandolerisme mallorquí del barroc no fou un tema d'especial preocupació pels historiadors decimonònics. D'aquesta manera, si bé és cert que no es realitzà cap manipulació històrica del fenomen com passà a Catalunya<sup>4</sup>, no es publicà cap estudi mínimament seriós de conjunt fins arribar a l'obra d'Aina Le-Senne sobre les banderies de Canamunt i Canavall.

### I.- Mallorca: una illa aïllada?

Al tema de la insularitat es sacrificuen moltes d'anàlisis històriques. D'aquesta manera, fenòmens que tenen clars paral·lels a altres indrets apareixen estudiats a Mallorca com a particularitats. No cal dubte que moltes vegades aquest plantejament amaga un conjunt de mancances teòriques i/o metodològiques, emperò en altres ens temem que s'hagin intentat posar de relleu uns certs "particularismes i peculiaritats" disgregadors que no resisteixen una anàlisi mínimament seriosa<sup>5</sup>. Aquest, entre d'altres, és el cas del bandolerisme del barroc.

En primer lloc, s'ha de partir del concepte que el fenomen era totalment incòmode per a un conjunt d'intel·lectuals decimonònics que consideraven Mallorca com un paradís allunyat dels problemes polítics de la península, en general, i de Catalunya en particular. Per això, la identificació que va fer Quadrado entre agermanats i bandolers va ser automàtica<sup>6</sup>.

El que s'ha de considerar és que, malgrat les peculiaritats regionals, el fenomen de les banderies i el bandolerisme dels segles XVI i XVII a Catalunya, València, Mallorca, Menorca i Eivissa, parteix d'esquemes i conjuntures semblants. Així es va entendre a l'època i per això s'adoptaren mesures repressives semblants a cada un dels indrets esmentats. De fet, alguns catalans ja intentaren lligar el bandolerisme del

<sup>3</sup> SALES, N: "¿Existió un bandolerisme català del Barroc?" In *L'Avenç* n° 104, 1.987, pp. 61-62.

<sup>4</sup> GARCIA CARCEL, RICARDO: "El bandolerisme al llarg de la història" In *L'Avenç* n° 82, Maig 1.985, pp. 30-34.

<sup>5</sup> Aquest és el cas de GABRIEL ALOMAR (*Historia de las Islas Baleares* Palma de Mallorca, 1.979, p. 319). En el capítol titolat *El bandolerismo en Mallorca. Sus determinantes*, s'hi llegeix: "En cuanto a sus determinantes inmediatas (prescindamos de la división causada en la lucha por la independencia, en los años de Jaime III y del usurpador Pedro IV) en Mallorca aparecen bastante claras (sic)".

<sup>6</sup> PIFERRER, P/QUADRADO, J.M: *Islas Baleares* Ed. Luis Ripoll. Palma de Mallorca, 1.968 pp. 218-241.

Principat amb el mallorquí<sup>7</sup> i E. Belenguer, en una recent publicació fa notar com les instruccions que des de la cort es donaren als virreis de Catalunya i Mallorca a la segona meitat del S. XVI eren idèntiques pel que es refereix al tractament del bandolerisme. És cert que la burocràcia dels Austries podia adoptar fórmules idèntiques que sols varien en alguns detalls, però fins i tot això ens indica que ens trobam front a fenòmens gairebé idèntics que requerien tractaments gairebé idèntics<sup>8</sup>.

Un altre punt que s'ha de recuperar és la profunda relació que existí a tots aquests indrets entre les banderies aristocràtiques i les colles de bandolers. A la Mallorca del S. XVII, també se n'era conscient d'aquestes relacions, malgrat que s'intentaren amagar o minimitzar. Un exemple clar d'això és la única menció que fa, de passada Vicenç Mut, contemporani de la major part d'esdeveniments i corresponsal de d. Pere de Santacília:

*"En medio del estruendo de las armas en que ardía la Europa, y los trabaxos comunes a sus provincias, podía gozar el Reyno de Mallorca de aquella felicidad que suele beneficiar la paz, a vista de las desdichas y sangre que entonces inundava el mar y tierra [...]. Pero lo que no padeció de las desdichas de las armas, sintió en algún modo su fortuna doméstica. Despertóse algún odio entre algunos que recordó el nombre antiguo (sic) de los bandos de otro tiempo que llamaron Canamunt y Canavall, que es dezir los del Monte y los del Llano, voces que se originaron de unos bandidos que hubo en la Isla [...]. Por los daños que causaron en otro tiempo aquellos primeros vandos, dexaron estruendosos aquellos nombres con que se apedillavan las parcialidades; de modo que quando después han sucedido algunas enemistades, se han nombrado también Canamunt y Canavall; y estas voces han echo más ruidosos los vandos de que lo han sido; más horror ha causado el vocablo que su misma significación"*<sup>9</sup>

Per això, s'establiren paral·lelismes entre el Canamunt i Canavall mallorquí i els Nyerros i Cadells Catalans com a rerafons dels problemes d'ordre públic. L'alguetir reial Miquel Ferrando de la Cárcel, que participà molt directament en aquests esdeveniments<sup>10</sup>, traçà aquest paral·lelisme en la seva obra cabdal:

<sup>7</sup> SEGURA, JOAN: "Bandolerisme en los siglos XVI y XVII" In *Revista de la Asociación Artística-Arqueológica barcelonesa* Vol 3 (1.901-1.902) pp. 509-525, 614-628 i 690-698. Tot i això, la interpretació que dóna aquest autor de la figura de d. Pere de Santacília és molt qüestionable.

<sup>8</sup> BELENGUER, E: "Presentació" a JAUME DANTI: *Aixecaments populars als Països Catalans (1.687-1.693)*. Ed. Curial. Barcelona, 1.990 pp. 23-24.

<sup>9</sup> MUT, Vicente: *Tomo II de la Historia del Reyno de Mallorca que escribió Vicente Mut su cronista, ingeniero y su sargento mayor por su Magestad*. En Mallorca en casa de los herederos de Gabriel Guasp 1.650, pp 488-490.

<sup>10</sup> MAS i VIVES, JOAN: "Miquel Ferrando de la Cárcel i el «Vigilant Despertador»" In *Llengua i Literatura* 1, 1.986 pp. 179-236.

“¡Quants viuen vuy malcontents  
per ballar aquest ball!,  
quants se posen en treball!,  
ja quants fa perdre los béns  
Canamunt y Canavall!

¡Quants qui tenían govern  
an ya preterit son niu!,  
quants plòran, que sols no.s diu!  
¡quants arriban a l'infern  
per est terrible motiu!

Y los Hierros y Cadells,  
com los va per Cathaluña?  
No fan cosa que no gruña,  
tots patexen, ells y ells,  
que qui mal fa, no.l se alluña”<sup>11</sup>

No oblidem que les relacions entre Mallorca, i Catalunya i València eren molt estretes. No sols es tracta de què les illes fossin lloc habitual de complir condemnes a bandolers catalans o valencians<sup>12</sup> o que el virrei valencià d. Alonso de Cardona anàs cap a 1.638 acompanyat d'un escamot de bandejats del seu país<sup>13</sup>. Existeixen indicis que ens permeten sospitar com les banderies mallorquines podien fer acomplir les seves venjances a València o Catalunya, cosa que no es podria fer sense algun tipus de relació entre les banderies mallorquines i les veïnes<sup>14</sup>.

Ara bé, eren els cavallers els que tenien relacions més estretes amb les banderies catalanes o valencianes. No oblidem, per exemple que

<sup>11</sup> CARCEL, MIQUEL FERRANDO DE LA: *Vigilant Despertador*. Editorial Barcino. Col·lecció A n° 126, Barcelona 1.988 vs. 1.682-1.696.

<sup>12</sup> CODINA, JAUME: *Bàndols i bandolers al Baix Llobregat (1.580-1.630)*. Publicacions de l'Abadia de Monserrat. Barcelona, 1.993 p. 317. És el cas de Jaume Prats, àlies “Barbafina” de l'Hospitalet que fou condemnat a deu anys de galeres per haver trencat el desterrament a l'illa de Mallorca que tenia des de 1.605.

<sup>13</sup> WEYLER, F: *Historia militar de Mallorca*. Ed. Lluís Ripoll Palma, 1.968 pp. 40-41.

<sup>14</sup> A.R.M. - Arxiu Torrella 637. “Llibre de memòries” de Rafel Sanxo, f. 14: “*Fas memòria com vuy he rabuda una carta de Dènia de 30 de desembre 1.648 que me ha escrita mon jermà Miquel Sancho ab la qual carta me done avís com en Alacant, la nit de San Thomàs que fonch a 21 de desembre 1.648, mataran ab tres escopetades a M<sup>o</sup> Josep Sancho, prevere de missa, fill de mon cosí Juan Sancho, Nostra Señor lo age acollit a la sua santa glòria. Amèn.*” D'altra banda el cavaller francès Des Essarts que realitzà un viatge entre 1.659-1.660 (JOSE GARCIA MERCADAL: *Viajes por España*. Alianza Editorial. El Libro de Bolsillo. Madrid, 1.972, pp. 154-155) ens fa notar respecte de les banderies i el bandolerisme d'Alacant: “*Son aquí muy severos para los que llevan armas de fuego; y a menos de que no vayan en compañía más fuerte que la de los alguaciles se ven sometidos a buenas multas. Los jefes de las partidas son de tal modo temidos que entran a menudo en las ciudades y hacen en ellas lo que quieren. Han atentado a menudo a las personas de los virreyes*”.



Geroni Pau de la Cavalleria, un dels assassins de d. Jaume Joan de Berga, era beneficiat a la Seu de Barcelona i que fou allà on es parlà per primera vegada de la seva mort<sup>15</sup>. D'altra banda, un hereu Sentmenat perdé la vida a l'estiu de 1.614 en una brega que tengué lloc en els carrers de Barcelona on hi hagué implicat un cavaller mallorquí de llinatge Anglada<sup>16</sup>.

## II.- El pes de les conjuntures.

En el fons, al darrera el tractament que se li ha donat hi ha un menyspreu del bandolerisme del barroc. Per tal de minimitzar-lo se'l contempla sols des del seu punt de vista jurídic realitzant-ne una identificació total entre bandoler i lladre de camins. La conseqüència lògica d'aquesta identificació ha estat anihilar-lo com a moviment social al contemplar-lo des d'un punt de vista unidireccional, sense tenir en compte diferències conjunturals i fins i tot estructurals que el caracteritzaren al llarg del temps. Així, es contribuïa a allunyar cada cop més Mallorca dels fenòmens de Catalunya i València i no sols respecte del bandolerisme, sinó i especialment de la Guerra dels Segadors i dels conflictes que la precediren<sup>17</sup>. Mallorca podia aparèixer, doncs com un paradís que no trabucà en res, i contràriament a Catalunya, la legitimitat dinàstica<sup>18</sup>. El propi G. Alemany, un dels primers historiadors que es preocuparen del tema, ja partí d'aquest menyspreu:

*"Qual fue el primer y antiguo origen de aquellos desconciertos y de peregrinar por los incultos e las malesas aquellos foragidos, se ignora; con distinción lo que sabemos es que no sólo lo adoleció el público d.este accidente en el siglo de que escrivimos, si que también en los otros antecedentes. [...] Bien es verdad de que muchos malhechores buscaron allí el seguro de sus culpas habiendo cesado las antiguas calamidades. La necesidad también tuvo parte en ello, activándose allí algunos de los años estériles que precedieron. Con que la riña o pendencia de algunos pocos*

<sup>15</sup> A.R.M. - M.P. Tom XIX pp. 337-339: "lo que passe és que estant jo en Barcelona ab compañía de Jordi Catllar, al qual havia pres lo noble d. Jaume Joan de Berga ab un pedrenyal curt de nits y fonch condemnat a relegatió a servir en lo castell de Perpinyá, y estant dit Cal.lar molt sentit del dit noble d. Jaume perquè lo havia pres, y perquè li havia dit al temps que.s despedí d.ell per anar.se.n del present regne que no ley agráis a ell sinó a la menor edat, me digué lo dit Cal.lar que tenia grans ganes de matar al dit d. Jaume y havent.me.n jo de venir assí en Mallorca me pregá y encarregá molt que.l matàs sempre que tingués ocasió dihent.me que li.n faria molt gran plaher"

<sup>16</sup> TORRES I SANS, XAVIER: *Els bandolers (S. XVI-XVII)*. Eumo Editorial. Barcelona, 1.991 pp. 113-114.

<sup>17</sup> SERRA i BARCELO, JAUME: "Mallorca i la Unió d'Armes: primeres aportacions". In *Randa* n<sup>o</sup> 18, 1.985 pp. 25-44.

<sup>18</sup> ALEMANY, G: Op. Cit. p. 13: "En el XVII si los baleares se hallaron presentes en la guerra dels segadors fue frente a aquel, en las tropas y en los corsarios del Rey. Y en la de Sucesión, los documentos recientemente sacados a la luz, demuestran sin lugar a dudas que la mayoría de los insulares, fue proborbónica"

*en el principio traxo consigo, aunque indirectamente, la avenida de tantos males [...] Y así la causa inmediata, y próxima de estos bandidos fueron los graves crímenes de algunos hombres e pocas obligaciones, y sus odios particulares, y activados en los montes atrahieron a otros delinquentes más viles. Y en breve aquel pequeño arroyo vino a ser un grande abismo*<sup>19</sup>

La periodització suggerida per Aina Le-Senne, tot i que es centrà sols en les banderies aristocràtiques, ja marcà d'alguna manera una sèrie de conjuntures<sup>20</sup>. Emperò es pot afirmar que cap dels autors anteriors han realitzat un intent com la periodització que realitzà Reglà per Catalunya la qual no es troba reflectida en cap moment a Mallorca<sup>21</sup>. Aquest aspecte és important, tota vegada que en el capdavall hi graviten les arrels del problema, i l'entroncament de Mallorca amb la Crisi de 1.640<sup>22</sup>.

En un primer estadi es podria relacionar l'esclafit del bandolerisme amb la major pressió demogràfica que es detecta a Mallorca a partir de la segona meitat del S. XVI. D'alguna manera és temptador parlar d'una sèrie de crisis malthusianes com a causa del bandolerisme mallorquí del Barroc. D'aquesta manera es podria plantejar un panorama d'inici a partir de la segona meitat del S. XVI. A partir de la dècada de 1.540 confluïrien una sèrie de males anyades i un augment substancial de la població que donaria lloc al naixement d'una vertadera epidèmia de vagabundatge que esclataria de manera violenta a principis del S. XVII<sup>23</sup>. El cim d'aquesta conjuntura estaria cap a 1.566 moment en què es donaren moviments que pressagiaven noves revoltes populars<sup>24</sup>. A partir d'aquest moment el bandolerisme aniria en augment arribant el seu cim cap a la dècada de 1.620, tot i que algunes buidades demogràfiques de la dècada anterior provocades per les lleves<sup>25</sup> o les emigracions<sup>26</sup> pogueren

<sup>19</sup> BIBLIOTECA MARCH. ALEMANY, G: *Historia general del reino de Mallorca* ff. 315-316.

<sup>20</sup> LE-SENNE: *Canamunt i Canavall*, pp. 87-96.

<sup>21</sup> REGLA, J: *El bandolerisme català I: La Història*. Ed. Aymà. Barcelona, 1.962.

Idem: "El bandolersimo en la Cataluña del Barroco". In *Saitabi* 1.966, pp. 149-160.

Idem: *El bandolerisme del barroco*. Ed. 62. Barcelona, 1.966.

Idem: *Bandolers, pirates i hugonots*. Ed. Selecta. Colec. Popular Catalonia. Barcelona, 1.969.

<sup>22</sup> Per al concepte de crisi del S. XVII és imprescindible recórrer a la recopilació de: ASTON, T: *Crisis en Europa*, que porta un apèndix de FERNANDEZ ALBADALEJO pel cas espanyol. També val la pena consultar:

BELENGUER, E: "La crisis económica de Europa en el S. XVII. Algunas precisiones en torno a su disparidad bibliográfica" in *Mayurqa* n° 19 pp. 147-173.

<sup>23</sup> VIDAL RETTICH, J. ALFREDO: "Los pregones del Virrey D. Hernando Çanoguera (1.595 y 1.604)". In *B.S.A.L.*, 1.984, Tom XL, pp. 203-242.

<sup>24</sup> PIFERRER/QUADRADO: *Islas Baleares* pp. 206-207.

<sup>25</sup> JUAN VIDAL, JOSE: *Contribución de Mallorca a la Monarquía en el S. XVII*. Separata del Homenaje a A. Domínguez Ortiz.

sevir per paliar la conjuntura. Aquesta vendria qualificada per una major pressió demogràfica que perduraria fins la gran pesta de 1.652 que, actuant com una sagnia vivificant, implicaria la capdevallada de l'epidèmia de bandolerisme.

A simple vista, el paral·lelisme entre demografia i major pressió del bandolerisme sembla indiscutible. El problema rau en què aquest plantejament, si bé permet explicar alguns períodes, no fa sinó actuar d'una manera mecanicista. Alces demogràfiques n'hi havia hagut abans, però no donaren lloc a una epidèmia semblant. D'altra banda, l'automatisme que es dona en els fenòmens que teòricament els potenciaren no donaren lloc al mateix automatisme en els ritmes descendents. Aquests semblen tenir més a veure amb el potencial repressor de la Corona i del suport de les banderies rurals i aristocràtiques que no amb moviments demogràfics o dels ritmes agrícoles. La pervivència del bandolerisme després de la pesta de 1.652<sup>27</sup> (que hom sol oblidar que coincideix amb els darrers esclafits de la Guerra dels Segadors), tot i suposar un cert parèntesi, no actuà de fre de les banderies rurals. D'aquesta manera, i a partir d'aquests plantejaments, és problemàtic parlar de crisis malthusianes.

Un altre punt que es pot fer servir per explicar el naixement del bandolerisme pot ser els ritmes de collites cerealícoles i el preu que assolien en el mercat<sup>28</sup>. El tema està ben estudiat a Mallorca<sup>29</sup> i el que

<sup>26</sup> COSTA i MAS, JOSEP: "La repoblació mallorquina a la Marina Alta i el seu entorn en el S. XVII. In *Trabajos de Geografía* n° 34, 1.977-78, pp. 87-93.

SERRA DE GAYETA, F: "Una expedició de pollencins a l'illa de Sardenya l'any 1.599". In *B.S.A.L.* Tom XXXIX, 1.982 pp 265-267.

<sup>27</sup> CASANOVA TODOLI, UBALDO de: "La peste de 1.652: problemas de cuantificación y gasto". In *B.I.E.B.* n° 21, 1.986 pp. 51-62.

PORTELLA COLL, JOSEP: "Consideracions sobre la repercusió econòmica a Ciutadella de la pesta de 1.652" In *Estudis d'Història Econòmica* 1.989.1, pp. 63-70.

VAQUER BENASSER, O: "La peste de 1.652 en Mallorca". In *B.S.A.L.* Tom XLV 1.989 pp. 233-248.

<sup>28</sup> SERRA I BARCELO, J: "Delinqüència a Mallorca en el segle XVII (1.613-1.619)" In *B.S.A.L.* Tom XLIII, 1.982, pp 265-267.

<sup>29</sup> JUAN VIDAL, JOSE: "Problemas trigueros en la época de las Germanías". In *Homenaje a Juan Reglá.* Facultad de Filosofía y Letras. Valencia, 1.975.

Idem: "La problemática de los censales y su incidencia en Las Germanías". in *Mayurqa* n° 13, 1.975, pp 261-279.

Idem: *Problemática de la agricultura en Lluchmajor en la Edad Moderna.* Pregón de Ferias, 1.976.

Idem: *Las Crisis Agrarias y la Sociedad en Mallorca durante la Edad Moderna.* Cuadernos de Historia Moderna y Contemporánea n° 12. Departamento de Historia Moderna y Contemporánea. Facultad de Filosofía y Letras. Palma de Mallorca, 1.976.

Idem: *Técnicas, rendimientos y productividad agrícola en la Mallorca Moderna.* Seminario de Historia Agraria. Fundación Juan March. Madrid, 1.978.

Idem: "La evolución de la producción agrícola en Mallorca durante la Edad Moderna. Fuentes y problemas de su estudio". In *Moneda y Crédito* n° 145, 1.978, pp. 67-97.

es destria en la producció cerealícola és una forta intervenció de les autoritats en el mercat per tal d'evitar, fins on fos possible, l'esspeculació. S'ha realitzat una anàlisi de correlació adoptant com a variables la producció i els preus pel període 1.550-1.700. En concret s'ha estudiat la regressió lineal entre els preus (valor dependent) i la producció (valor independent). D'aquesta anàlisi es pot concloure que existeix una relació significativa entre les dues variables ( $P < 0,00001$ ). El coeficient de correlació és  $-0,503046$ , la qual cosa indica que sols un 25,31% de la variabilitat dels preus és explicada per l'abast de la producció.

En altres paraules, un 75% dels preus es degueren a manipulacions, més o manco intenses, del mercat. Aquestes manipulacions varen estar provocades, en certes anyades, per la fixació del preu per part de les autoritats per tal d'evitar aldarulls. Tal és el cas de 1.613 en què l'índex de la collita fou de 35, mentres el dels preus fou de 78; o de 1.682 amb un índex de collita de 31 i un de preus de 68. En canvi, en altres moments eren els mercaders que provocaven alces artificials dels preus. La majoria de vegades aquestes alces no són proporcionals a la collita, com a 1.630, en què l'índex de producció fou de 61, mentres el dels preus fou de 193 (100,3 sous la quartera de blat, quan a 1.550 s'havia pagat a 29 sous/quartera)<sup>30</sup>. Per això no podem negar la incidència puntual de males anyades com les de 1.613 o 1.618 en el decurs dels esdeveniments<sup>31</sup>.

Tal com afirma Xavier Torres la conjuntura agrària, la pressió del nombre d'homes poden explicar-nos un agreujament sobtat o tendencial del fenomen conegut com a bandolerisme, però rarament ens expliquen la seva gènesi, estructuració o determinades trajectòries intermèdies o locals. Les relacions entre pressió demogràfica i bandolerisme semblen moure's per mecanismes complexos i no automàtics (no sols en relació directa causa-efecte). Altrament, una lectura merament malthusiana mai no ens explicarà satisfactòriament per què el malcontent o la desesperança dels "fills de la misèria" s'expressarà justament per via del

Idem: *Problemática de la agricultura en Calvià durante la Edad Moderna*. Festes del rei En Jaume, 1.979.

Idem: *Las crisis agrarias y la sociedad en Mallorca durante la Edad Moderna*. Resum de la tesi doctoral. Barcelona, 1.979.

Idem: "La distribución de los cultivos en la Mallorca del S. XVI". In *B.S.A.L.* Tom XLV, 1.989, pp. 165-176.

MOLL, I/SEGURA, A/SUAU, J: "Les Crisis de Subsistències a Mallorca. Metodologia per al seu estudi". In *Estudis de Prehistòria, d'Història de Mayúrqa i d'Història de Mallorca dedicats a Guillem Rosselló Bordoy* Palma, 1.982 pp. 303-327.

<sup>30</sup> Agraïm al professor Rafel Cortès l'anàlisi que ens va fer sobre produccions i preus de blat en el període 1.550-1.700 que ens ha permès extreure aquestes conclusions.

<sup>31</sup> SERRA i BARCELO, JAUME: "Delinquència a Mallorca en el segle XVII (1.613-19)". In *B.S.A.L.* Tom XLIII pp. 105-146.

bandolerisme i no en forma d'aixicaments populars, revoltes urbanes o sota la forma d'un vagabundatge com passà en alguns àmbits europeus coetanis<sup>32</sup>.

### III.- Un fenòmen muntanyenc?

Sovint s'ha interpretat el bandolerisme com un fenòmen gairebé exclusiu de la muntanya, emperò aquesta afirmació s'ha posat en entredit en els darrers estudis. Entre 1.560-1.600 tenim una idea bastant aproximada de les sortides de diferents autoritats a la Part Forana per pacificar bregues i aldarulls, perseguir bandolers o investigar assassinats<sup>33</sup>:

Vila	1.560-70	1.570-80	1.580-90	1.590-1.600
Selva		2	2	5
Pollença	2	1	2	4
Campanet		1	1	
Alcúdia	1			8
Inca			1	4
Santa Maria				1
Binissalem		1	2	
Alaró			3	
Bunyola			1	
Sóller	3			5
Valldemossa	1		1	3
Esporles				1
Puigpunyent	1			
Andratx	1			1
Calvià	1		1	

<sup>32</sup> TORRES I SANS, X: *Els bandolers (S. XV(-XVII))* Eumo Editorial. Barcelona, 1.991, p. 42.

GEREMEK, BRONISLAW: *La piedad y la horca*. Alianza Editorial. Alianza Universidad nº 605. Madrid, 1.989.

Idem: *La estirpe de Caín*. Ed. Mondadori. Madrid, 1.990.

WOOLF, STUART: *Los pobres en la Europa Moderna*. E/Crítica. Colec. Historia y Teoría. Barcelona, 1.989.

Idem: "Estamento, clase y pobreza urbana". In *Historia Social* nº 8, pp. 89-100, 1.990

<sup>33</sup> Tabla realitzada a partir de:

CAMPANER, A: *Cronicon Maioriece*, pp 270-283.

A.R.M. - A.H. - 354.

A.R.M. - A.H. - 428.

Vila	1.560-70	1.570-80	1.580-90	1.590-1.600
Llucmajor	1	2	3	2
Campos	1			
Santanyí	1			1
Felanitx		2	2	10
Manacor		2	4	5
Artà		1	2	3
Porreres		1	1	7
Sencelles		1	1	
Montuiri		1	1	2
Petra		1	4	3
Sant Joan			1	1
Sineu			2	1
Muro				3
Sta Margalida			2	
Sa Pobla				2
Algàida			1	4

Indubtablement aquesta sèrie no és completa ni reflecteix l'autèntic abast de la situació de l'ordre públic a la Part Forana, però resulta prou representativa. D'ella es desprén que, si bé la Muntanya fou un important centre de desordres, no ho és més que fou la zona del Pla la que presenta una major quantitat de sortides, especialment Felanitx, Porreres i Alcúdia.

D'aquesta manera, i així ho demostra tota la documentació manejada, hem de cosiderar que fou tota l'illa la que va estar immersa en el problema del bandolerisme i no sols la muntanya. Aquest fet no invalida que, a no ser les grans colles, els escamots de bandolers tenguessin un territori propi d'actuació en què senyorejaven i on, fins i tot, arribaren a substituir les autoritats legals.

En conjunt, el que podríem denominar territori propi d'una colla, era molt més petit que respecte de les colles d'Aragó, València o Catalunya<sup>34</sup>.

<sup>34</sup> COLAS DE LATORRE, GREGORIO: "El fenómeno del bandolerismo en el Reino de Aragón durante el Siglo XVI". In *Estudios*, 1.976, pp. 81-115.

COLAS DE LATORRE, GREGORIO/ SALAS AUSENS, JOSE ANTONIO: "Delincuencia y represión en le Reino de Aragón durante el Siglo XVI". In *Estudios*, 1.976 pp. 79-80.

GARCIA MARTINEZ, SEBASTIAN: "Comisión del virrey duque de Veragua al bandido valenciano Josep Cases (1.679-1.680)". In *Primer Congreso del País Valenciano/III*. Valencia, 1.976, pp. 459-479.

Això fou provocat pel propi tamany de l'illa que concentra en un territori molt petit una gran varietat d'aspectes. D'altra banda, ens explicarà que les colles, contràriament al que passava a altres indrets<sup>35</sup>, es mouran sempre a peu: les cavalcades es resservaven a cavallers i clergues i sols en casos excepcionals trobam colles relacionades amb cavalls<sup>36</sup>.

Ara bé, un tema concret és el dels territoris d'actuació i l'altra els llocs de procedència dels bandolers. Per desgràcia la documentació es mostra massa esquifida per poder tenir una visió de conjunt completa, però les notícies que tenim a l'abast, també ens indiquen clarament que

Idem: *Bandolerismo, piratería y control de moriscos en Valencia durante el reinado de Felipe II*. Universidad de Valencia. Departamento de Historia Moderna. Valencia, 1.977.

Idem: "Bandositats de la Ribera" In *Premios -25 d'Abril-*. Benissa, 1.981, pp. 11-36.

REGLA, J: "El bandolersimo en la Cataluña del Barroco". In *Saitabi*, 1.966, pp. 149-160.

Idem: *El bandolerisme del barroc*. Ed./ 62. Barcelona, 1.966.

Idem: *Bandolers, pirates i hugonots*. Ed. Selecta. Colec. Popular Catalonia. Barcelona, 1.969.

SALAS AUSENS, JOSE ANTONIO: "La represión del bandolerismo". In *Estudios*, 1.976, pp. 117-146.

SALES, NURIA: *Senyors bandolers, miquelets i botiflers. Estudis sobre la Catalunya dels segles XVI al XVIII*. Ed. Empúries. Barcelona, 1.974.

Idem: "«Bandoliers espagnols» i guerres de religió franceses". In *L'avenç* n° 82, 1.985, pp. 46-55.

TORRES i SANS, XAVIER: "Les bandositats de Nyerros i Cadells a la Reial Audiència de Catalunya (1.590-1.630): "Policia o alto gobierno". In *Pedralbes, Revista d'Història Moderna* n° 5, 1.985, pp. 147-171.

Idem: "Senyors i bandolers a l'Antic Règim". In *L'avenç* n° 82, 1.985, pp. 36-45.

Idem: "Guerra privada y bandolerismo en la Cataluña del Barroco" In *Historia Social* n° 1, 1.988, pp. 5-18.

Idem: "El bandolerisme català del Barroc: ¿Fill de la misèria o de la benestança?" In *Actes de les jornades celebrades a Girona els dies 17, 18 i 19 de desembre de 1.987: El Barroc català*. Edicions Quaderns crema, 1.989, pp. 47-60.

Idem: "Alteracions aragoneses i bandolerisme català. Nyerros i Cadells a les terres de Ponent (1.579-99). In *Recerques* n° 21, 1.989, pp. 137-154.

Idem: *Els bandolers ( S. XVI-XVII)*. Eumo Editorial. Barcelona, 1.991.

GUIA MARIN, L.J: "La represión del bandolerismo durante el virreinato de Fray Pedro de Urbina (1.650-1.652)". In *Primer Congreso del País Valenciano*. Valencia, 1.976, pp. 411-419.

MARTINEZ FERRANDO, J.E: "Algunas noticias sobre Jorge Artús, famós bandoler valencià". In *Homenaje a Jaime Vicens Vives/II* Facultad de Filosofía y Letras. Universidad de Barcelona, 1.967, pp. 383-387.

<sup>35</sup> A la Península, cavall i colla de bandolers, solen esser dues figures que sempre van plegades. En el cas d'Aragó, segons demostraren COLAS DE LA TORRE i SALAS AUSENS (COLAS DE LATORRE, GREGORIO: "El fenómeno del bandolerismo en el Reino de Aragón durante el Siglo XVI". In *Estudios*, 1976 pp. 81-115 i COLAS DE LATORRE, GREGORIO/ SALAS AUSENS, JOSE ANTONIO: "Delincuencia y represión en le Reino de Aragón durante el Siglo XVI". In *Estudios*, 1976, pp. 79-80.), era fonamental no sols la utilització, sinó el contraban de cavalls. Els propis monfies de Las Alpujarras actuaven sovint a cavall.

<sup>36</sup> A.R.M. - A.H. 354, f. 7v°. 6-IX-1.584: Anada de la Reial Audiència a Manacor i Artà per demanar informació contra bandejats desconeguts que robaren uns cavalls a Artà. BIBLIOTECA MARCH: G. ALEMANY: *Historia general del Reino de Mallorca* f. 318-319.

si bé la Muntanya i el Raiguer, així com les viles amb conflictes de caire senyorial, eren les zones més destacades, els bandolers provenien de tota l'illa.

Durant el segle XVII hi hagué tres centres de bandejats clarament definits: Sóller i Bunyola fins aproximadament 1.606 i Selva a partir d'aquesta data. Que la Colla de Selva fou un fenomen específic de la muntanya resulta ben palès en el Procés Berga. És cert que degut a la multitud de procedències dels seus membres i a la contínua fragmentació de l'escamot podem trobar-ne alguns d'arreu de l'illa, però els propis bandolers tenien molt clar que el seu "territori d'actuació" era la serra. Resulta molt clarificador el testimoni del bandoler de la colla Joan Mulet citant unes paraules d'un altre membre de la mateixa:

*"- fadrins, jo seria de parer que ne tornassem devès Selva, que allà és la nostra fortalesa-; i que lo dit Mulet digué:*

*- jo ja tinch aquexa intenció, que aquest no és lo meu agre, perquè no m.agrada de lloch pla-; y axí comensaren anarse.n..."*<sup>37</sup>

Emperò que aquests municipis fossin els més importants no vol dir que fossin els únics. Gairebé cada poble tenia la seva pròpia colla de "bandejats". Per aquest motiu, els propis bandolers a l'hora de tractar de la Colla de Selva utilitzaven expressions qualificadores per diferenciar-la de les altres, tal com el de la *Colla dels Bandejats Grossos de Selva*.

Un conjunt de processos dels bandolers de Sóller, el procés Berga, i la documentació referida a Llorenç Coll Barona ens permeten deduir amb gran quantitat de detalls els moviments i estratègies de les grans colles de finals del S. XVI i del XVII. Els bandolers tenien com a centre d'actuació tota la Serra i el Raiguer, però si hi havia necessitat, es movien en petits grups per tota l'illa i fins i tot es passejaven per Ciutat<sup>38</sup>. En cas d'haver de viatjar, i per tal d'evitar les desfetes de l'esca-

---

En una carta que cert esglésiàstic envià al rei Felip IV queixant-se del bandolerisme, entre altres coses deia: "*Los bandidos se aumentan de tal manera que se han ya apoderado y de hecho señores de todo, matan, roban, cautivan y hechan composiciones a muchos. Quitan las mugeres a sus maridos, las hijas a sus padres y las que no quieren condescender con sus maldades y lascivias, después de haverlas maltratado, las deshonoran y matan con bárbara violencia. Toman los mejores cavallos de los particulares [...]*"

<sup>37</sup> A.R.M. - M.P. Tom XIX pp. 574-575.

<sup>38</sup> TORRES, FRANCISCO JUAN: *Edictes Reials* Cap. 61: "*Item ordena y mana que de la hora de la publicació de la present crida en avant, ninguna persona gose ni presumesca, essent bandejat o citat ad fines banni o arrestat, passejar per la present Ciutat de Mallorca, ni per la de Alcúdia, ni per les viles de la Part Forana de dia ni de nit, sots pena de què consttant haver contravengut a la present crida o edicte, ultra la pena del arrest encarrega en pena de trecentes lliures moneda del present Regne, applicadores com en lo capítol 132 se diu, e irremissiblement executadores y si no porà pagar dita pena, que haja de servir, y servesca sinch anys, o més temps a arbitre de sa Senyoria Il.lustríssima y Real Consell, en la fortalesa o lloch que per sa Magestad se li designarà,*



mot, es repartien en petits grups de 3,4, 5 o 6 persones<sup>39</sup> tornant-se a reagrupar a llocs previament determinats, generalment a Sóller o Selva on vivien els factòtums de les Colles d'aquestes viles. També Lluc, considerat un refugi de bandolers<sup>40</sup>, fou un centre de reunió igualment que els voltants de les grans possessions dels cavallers de cada bandera.

La Colla de Sóller es mou en un eix que va des de Sóller a Ciutat i els seus voltants, tenint com centre d'actuació la possessió d'Alfàbia de d. Arnau Santaclia. Resulta clarificador que Mn. Francesc Axeló es mogué lliurament per Ciutat anant de lloc d'asil en lloc d'asil<sup>41</sup> i que, sols quan es veia molt estret, es refugiava amb la colla a les muntanyes.

La Colla de Selva i la de Llorenç Coll Barona tengueren un territori més ampli d'actuació. Fou el marcat per les viles de Bunyola, Selva, Inca, Santa Maria, Binissalem i Lluc. Les raons d'aquesta zonificació són evidents. Inclou grans possessions on podien trobar aixopluc, té abundants

*si serà persona militar o qui gose de privilegi militar; y si serà de inferior condició en pena de sinch anys de galera, o de més temps a arbitre de dita sa Senyoria Il.lustríssima y Real Consell ultra les quals penes pecuniàries, y en son cas corporals, incorrega també en pena de no poder esser perdonat, ni composat per rahó de aquell delictes per lo qual serà bandejat o cridat ad fines banni, o arrestat, encara que tingues perdó de la part".*

<sup>39</sup> A.R.M. - R.A. - C.R. L. XVI, 445 B. foli 210: "[...] anàrem al bosch de Massanella, y allí sentí que lo dit capellà Boda digué que.ms departissem, perquè anant tots junts fariem massa fressa [...]"

<sup>40</sup> BUSQUETS, RAFEL: *Llibre de la invenció i miracles de la prodigiosa figura de Nostra Senyora de Lluc*. Publicacions del Santuari de Lluc. Inca 1.989, pp. 85-86, 97-98.

Això no obsta que hi hagués concentracions de bandolers a altres indrets. En aquest aspecte és sumament important la notícia que publica A. CAMPANER (*Cronicon Mayoricense* p. 263) de la qual no en tenim cap més notícia: [Marzo 17, 1.548] *Pagó la Procuración Real el gasto de la expedición del Lugarteniente interino D. Miguel Sureda Sanglada a Felanitx, donde en una riña fué muerto el Baile; a Campos por la muerte de N. Barceló; al Puig de Randa, en cuya cima debían reunirse los bandidos de esta isla; y a Selva por el alboroto promovido contra un tal Mulet*".

<sup>41</sup> A.R.M. - R.A. - C.R. L. VI/ 164.

A.R.M. - R.A. - C.R. L. VI/163.

A.R.M. - R.A. - C.R. L. VI/165.

A.R.M. - R.A. - C.R. L. VI/167.

Possiblement per aquest motiu a 1.581 s'ordenà que els regents de l'Hospital General impedissin que s'hi assilassin bandejats:

A.R.M. - A.H. - E.I. 48 f. 363: "*De part del molt Il.lustre Señor don Antoni d.Oms, (...) feu manament als Magnífichs Jurats del present Regne que antes que los Regents del Hospital General, novament elegits percesquen llur offici los fessen prestar jurament de bé y lealment haver bé en lo exercici de llur offici, specialment juren lo statut fet per los Regents passats donat y autoritzat per lo Juge Apostòlich de dit Hospital General a circa lo receptor en dit Hospital bendetjats y delats y que an els dits sujetx no.ls sien donades la clau que no ha[ien] prestat dit jurament e per què dits Magnífichs Jurats qui vui són y los qui per temps seran tinguen notícia de dites coses mana al scrivà de dita Universitat que lo dit statut registre en los llibres de dita casa o scrivania. Datta en Mallorca a XIII de Janer de M CLXXXI*".

amagatalls<sup>42</sup>, permet una ràpida comunicació entre Palma i la Muntanya; i una sèrie de camins secundaris que possibiliten un ràpid pas del Pla a la Serra.

La xarxa viària mallorquina de l'època es mal coneguda<sup>43</sup>, malgrat a què sabem que es caracteritzava pel seu mal estat endèmic<sup>44</sup>. Tot i que no hi ha grans corrents fluvials, l'orografia del terreny, amb multitud de torrents<sup>45</sup> i unes muntanyes no molt altes, però que puguen en poc espai des del nivell de la mar, ha dificultat les comunicacions interiors. La principal via era l'eix Palma-Alcúdia que actuava com a vertebrador de moltes de viles de la Part Forana, però hi ha una sèrie de camins secundaris que, començant a Pollença, permeten arribar a Ciutat a peu de muntanyes: és la que podríem anomenar *ruta dels bandejats* i a on hi ha documentats multitud de colles i enfrontaments. Aquesta permet un fàcil trasllat des de qualsevol vila del Raiguer, està molt ben comunicada amb el Camí Reial Palma-Alcúdia i permet una ràpida retirada a les muntanyes. Coherentment és l'eix on s'hi poden situar els esdeveniments més importants protagonitzats pels bandolers.

Si bé les grans colles actuaven preferentment en aquests territoris, res impedia que els seus *efectes* es realitzassin també a altres indrets. Un aspecte diferent és el de les colles més reduïdes. De fet gairebé cada vila tenia la seva colla i sols la manca d'històries locals impediex documentar-les totes, però cada nova publicació amplia el problema a llocs on, es

<sup>42</sup> La importància dels "amagatalls" en la vida dels bandejats ha esdevingut en mitològica. Cercaven pous, avencs, soques d'arbres, edificis en ruïnes, restes arqueològiques,... A diferents indrets encara es mostren aquets llocs (Cova den Durí, arbre den Rotget,...). No hi cal dubte que bona part d'aquets indrets (moltes vegades relacionats amb presumptes tresors amagats) tenen el seu origen sols en la imaginació popular. Emperò no cal dubte, tampoc, de la "historicitat" d'algunes d'aquestes fonts. En Fembre, segons es desprèn del Procés Berga, vivia habitualment a una cova de la Serra on el Capellà Boda li portà Treufoc i altres fugats de la presó. La importància d'aquests amagatalls fou tanta que, amb motiu de la persecució de 1.666, el virrei ordenà, entre altres coses, fer un inventari de coves i amagatalls (PERE XAMENA: *El problema dels bandejats a Mallorca*. Ajuntament de Manacor. Papers de Sa Torre nº 17, Palma de Mallorca, 1.987, p.20).

<sup>43</sup> FORTEZA, MIQUEL: *Los antiguos caminos de Mallorca*. Panorama Balear nº 31.

<sup>44</sup> A.R.M. - R.A. - P.D. (1.631-33) f. 441: "*Los síndics clavaris dihuen que s'acustuma tots los anys designar alguna quantitat de diner, segons la necessitat, per adobar camins, ponts, etc. y que lo any corrent en lo camí de Pollença se han de adobar tres pons que van a total ruina, los quals [...] costeran molts de ducats, axí bé se han de adobar molts altres passos de dit camí y de molts altres de manera que la necessitat és urgent, se ha de menester molta cosa y molt bona partida de diner...*" Datat a 3 de març de 1.632.

<sup>45</sup> Sols coneixem un estudi referit al S. XV sobre les obres públiques en la infra-estructura viària. Tot i això, aquest ens demostra l'enorme complexitat que suposava abans del S. XVIII el manteniment de la mateixa. Confer:

GARAU LLOMPART, I: "*El Pont de Suria: Un ejemplo de construcción medieval (1.420-1.421)*". Trabajos del Museo de Mallorca nº 48. Palma de Mallorca, 1.990.

suposava, no passava res. En el cas dels bandolers que servien directament a les ordres d'un noble, com és les colles d'Artà subordinades als marquesos de Bellpuig, poques vegades actuaven més enllà de la parròquia on el senyor els podia protegir. Però fins i tot les petites colles localitzades, de caire familiar, tampoc solien bandolejar molt més enllà dels límits de la seva vila, ja que allà hi podien arresserar-se. Tot i això, no s'ha de pensar que en aquests cassos no es reproduïssin els mateixos problemes que en el dels grans escamots. Els petits tenien les mateixes arrels, de tal manera que les formes d'actuació (enfrentaments, assalts a possessions, violacions...) eren comuns a uns i altres i, fins i tot amb la mateixa virulència.

#### IV.- Bandolers, bandejats i malfactors.

L'augment de les banderies aristocràtiques, així com l'esclafit de les morts violentes que provocaven banderies rurals i colles de bandolers, provocaren que la corona ves perillar el seu dret al *ius punendi*. Era impossible que certs delinqüents arribassin a les seves mans i, quan aconseguïen capturar-ne algun, sovint fugia d'una manera o altre. Pràcticament l'única arma que podia utilitzar era el bandejament<sup>46</sup>, però l'abús que se'n va fer (igualmente que passà amb el tema de l'excomunió) provocà que, en un curt període, perdés la seva operativitat. És veritablement difícil definir amb claredat el que suposava una acta de bandejament. En la pròpia documentació hi ha confusions entre el que era una bandejat i un bandoler<sup>47</sup> i a la pràctica, termes com a bandejat, bandoler i aquadrillat esdevengueren en sinònims, malgrat a què fossin termes legals diferents.

Aquest fenomen no és exclusiu de Mallorca<sup>48</sup>, Victòria Suau defineix per a Catalunya un bàndol com un escamot que actuava al servei d'un senyor<sup>49</sup> el qual no tenia sols una funció guerrera, sinó que actuava com a guàrdia d'honor per a qualsevol sortida. L'acte de sortir un senyor amb el seu bàndol i la bandera rebia el nom de *banderejar*<sup>50</sup>. A Mallorca, des

<sup>46</sup> Pensem que fins a 1.625 no s'establí una pragmàtica que permetia jutjar els absents (A.R.M. - A.H. 4.386 ff. 31-32v<sup>o</sup>). Per a contextualitzar la polèmica que originà aquesta mesura, vegeu:

SERRA i BARCELO, JAUME: "Mallorca i la Unió d'Armes: primeres aportacions". In *Randa* n<sup>o</sup> 18, 1.985, pp. 25-44.

<sup>47</sup> A.R.M. - R.A. C.R. XXVI/11. En aquest procés, de 1.677, Pere Joan Mayol, en un interrogatori respecte dels bandolers Grua (a) Camallanegant cridats morts o vius, contestà : " Señor, jo no sabia que fossen cridats, sinó que eran bandetjats".

<sup>48</sup> ALVAREZ BARRIENTOS, J/ GARCIA MOUTON, P: "Bandolero y bandido. Ensayo de interpretación". In *Revista de Dialectología y Tradiciones Populares* Tom XLI, 1.986, pp. 7-58.

<sup>49</sup> SUAU, V: *El catalán, un bandolerismo español*. pp. 15-17.

<sup>50</sup> TORRES, X: *Els Bandolers...* pp. 65-79.

de finals del S. XV i principis del S. XVI, es reconeixia implícitament aquesta tàctica com a legal a Mallorca amb uns paràmetres molts semblants als usos catalans<sup>51</sup>.

<sup>51</sup> A.R.M. - R.A. - E.C.C. 1.525-29, ff. 153v<sup>o</sup>-155: "Nos, don Carlos, [...]. La malignitat dels comuns y primats inimichs nostres és tanta que per tots los medis y vies que li són pocibles se desvellan en invadir y ocupar.se nostres Regnes yltats (?) fem nos dura guerra axí per mar com per terra, [...] considerant que lo principal remey y de hont tots los altres proveyan per abaxar.los les forses és que entre nostres súbdits y vassalls haze tota concòrdia par.a què, en cas de invasió se troben units y conformes se trobassen lo que ferya en gran perill de perdre.s y que resultàs gran dan a ells matexos y a nos que, ab ells com conjunts y una matexa cosa, y si esta unió y conformitat és just que.s tròpia en tots nostres regnes, molt més la deuen procurar en aquellos que, apartats y constituïts en la mar, no pot axí esser ab ells prest nostre presidi en cas de necessitat y, considerant que entre los altres que Déu nos ha acomanats, és la nostra Ciutat y Regne de Mallorques y sie necessari, per les causes y rahons desús dites, obviar y remoure tota manera de guerres, dissensions, bandositats, bregues y debats qui, entre nostres súbdits y vasalls, en dites Ciutat y Regne, ya mogudes continuar se poguessen y, en lo sdevenidor se moguessen, es seguïssen. Ab tenor del nostre present edicte, per nostra suprema potestat e regalia et als, per aquella via, modo e forma que myllor podem e devem, incidim, possam e metem nostres reals y generals treves, seguretat e salvaguarde entre tots e sengles ecclesiàstichs, barons, nobles, cavallers, gentilshomes e hòmens de paratge, ciutedans, burgesos e homes honrats de vila e totes altres qualsevol personas de qualsevol stat, grau, preheminència o condició sien, domiciliats, stants e habitants e convenients en la nostre Ciutat y Regne de Mallorques e altres ciutats, viles e locs de aquell qualsevol, sien al present en guerra o bandositat, principalment per sí o com a valedors per causes de homeys, nafres, invasions o per altres qualsevol casos higual no sien en guerras o bandositats o encare que fossen ya en treves o altres seguretats convecionals a les quals, per lo present nostre edicte, no entenen derogar, de traure edinnució (?) en alguna manera, les quals treves reals, seguretat e salvaguarde volem que duren per temps de un any contador del dia que les presents seran publicades en avant. Axí que, durant lo dit temps, no sie lícit ni permès a algú, encare que altrament pogués lícitament, guerrear acordadament o delliberada, offendre o dampnificar algú en persona o en béns, ne moure bregues, bandositats, agressions, insults, invasions e concitacions ne en alguna manera guerrear, bandejar, reta treves, donar o acceptar deeseiments o luydament o arrevyments d.armes ne combatre o córrer punites (?), duellar ne fer junctes delauses ne altres fets d.armes a tota ultransa, requesta o musa requesta o en qualsevol altre manera e forma que dir e cogitar se puxa en qualsevol manera. Com nos haiam mesos, posats, constituïts e rebuts tots los dessús dits de les dites Ciutat y Regne de Mallorques e de qualsevol grau, dignitat, sèrie o condició sien, sots les dites treves reals, seguretat y salvaguarde e protectió tant quant lo dit any durarà. Per açò no entenem ni volem que alguns que al present no són en guerra o bandositat passat lo dit temps sie vist romandre o bandolejat, ans quiscú romangua llevores en aquell punt o stament en què are són, manam de nostra certa sciència expressament e consulta e per nostre real autoritat a tots e sengles, los quals en lo present nostre edicte, segons que dessús és dit volem esser compresos que aquell e totes e segles coses dessús dites en aquell expressades tingueu fermament e observeu e no.y contrafasseu per alguna via, causa o raó, sots les penes contengudes e possades en les constitucions de Catalunya e altres en les quals penas incorregueu ipso facto y encara sots pena de la fidelitat e naturalesa, a la qual nos són obligats e altres penes a arbitre nostre reservades inflingidores a cascuna persona qui contrafarà, violarà e no observarà lo nostre present edicte real, sense sperança de alguna vènia y perdó. Volents y declarants que tots aquells e sengles que, present nostre real violaran o inseguiran, ultra les altres ditas penas, sien vists e romanguen lesos e taqnats en lur honor y fama axí com són aquells que les treves y altres ligams, seguretats

Aina Le-Senne<sup>52</sup> demostrà com el bandejament era un acte legal mitjançant el qual es posava fora de la llei, de manera pública i notòria, a una persona, animal o cosa<sup>53</sup>. Segons aquesta autora, el primer document en el que apareix l'acció de bandejar data de 1.352. Emperò és anterior tota vegada que en les confirmacions de les franqueses de 13 de juliol de 1.269 apareix la prohibició de donar ajuda als bandejats, així com el bandejament per deutes<sup>54</sup>. Lògicament, encara que no es citi amb

---

*convencional rompen e tranquen, lo qual nostre edicte e altres coses dessus dites volem esser inconcusse, irrefragablement observades tota interpretatió y exceptió remogudes. No obtsant qualsevol ordinacions, provisions y manaments per fonts(?) e derogatòries que sien e altres que a açò poguessen contrariar o repugnar en qualsevol manera a les quals, de nostre certa sciència e constultament e per nostre real auctoritat derogam. Manam, per ço, quant stretament podem als Spectable[s] Nobles, Magnífichs consellers y amats y faels nostres lo Loctinent General en lo dit nostre Regne de Mallorques, Regent nostre Concell, Bal.le y Vaguer de nostre Ciutat de Mallorques, Procurador Real, Advocat y Procurador Fiscal, Alguatzirs, Bal.les, Mestre de la Seca, Capdeguaytes, Jurats e altres oficials nostres e a lurs loctinents, y regents los dits officis que hara són o per temps seran, sots incorrim de nostra ira, indignatió y pena de sinch milia florins d'or als nostres còfrens applicadors que de continent, sens alguna triga, lo present nostre edicte, treves reals, seguretat y salvuarde generals e totes coses sobredites fassou ab pública crida e solemne publicar per tal que negú de açò puxe ignoràntia al.legar o pretendre. E si algú de les dites seguretat e salvuarde e totes altres coses susdites violaran o infringiran manam als dits officils y a quiscu d.ells, sots la dita pena que aquell o aquells de continent prenguen e hagen a lurs mans e aquells pressos al dit Loctinent General remeten perquè puxa contra ells procehir e aquells castigar e punyr segons sos demèrits e altrament com per justícia sie permés. E per ço que lo present nostre edicte myllor sie observat e als violadors e no observadors sie tolta tota sperança de perdó havem tolt, abdicat e tolem e abdicam a tots los dits oficials nostres e a quiscún de aquells e altres qualsevol presents o sdevenidors de qualsevol grau, condició o preheminiència sien e als loctinents de aquells, exceptant lo dit Loctinent General tota auctoritat de poder perdonar, remetre e composar los crims que cometran e penes que incorregan aquells que lo present edicte e coses en aquell contengudes violaran e no observaran y encare tota potestat de guiar les persone y béns dels dessus dits. E si lo contrari serà fet, volem esser hagut per mille e invàlit ipso jure afretmeham de tota eficàcia y valor. En testimoni de les quals coses manam ser fetes les presents segellades ab nostre segell comú, del qual usàrem abans que fossem elets al Sacro Imperi com encare los altres fabricats no sien al dors segellades. Datt. en la nostre vila de Monçó a XII del mes de juliol del any de la natiuitat de Nostre Señor Mil Sinch cents y vint y vuyt."*

<sup>52</sup> LE-SENNE, A: *Los conflictos sociales en Mallorca durante el S. XVII. Canamunt y Canavall Memòria de Llicenciatura. Facultat de Filosofia y Letras. Palma de Mallorca, 1.978, ff. 111-114.*

<sup>53</sup> XAMENA, P: *Anys enrera. S. XVIII, primera part (1.712), maig 17.*

<sup>54</sup> B.S.A.L. T, IV pp. 339-340. A més a més a l'obra:

MOLL, A: *Ordinacions y sumari de privilegis, bons usos y costums del Regne de mallorca* pp. 232-233 es poden veure moltes disposicions del bandeig com són:

- Qui contra farà el bandeig e acullirà scientment algun bendejat de crim enorme stà a mercè de la cort en béns e persona.

- No.s pot deffensar lo bandetjat sinó és en poder de la cort.

- La franquesa e ús observat que los ordinaris poden punir los acullins bandejats.

- Que los bandeigs se fassen en la Ciutat e defora iuxta les franqueses.

- Com se dehuen bandetjar los crimosos.

aquesta terminologia, el bandejament es troba implícit amb l'ordenament de la Pau i Treva dels Usatges<sup>55</sup>.

D'aquesta manera es pot establir una dicotomia entre **BANDOLER** i **BANDEJAT**. En el primer cas, el mot es deriva de **BÀNDOL**, i en el segon de **BAN**. En molts d'aspectes el bandejament podria considerar-se com un acte paral·lel a l'excomunió esglesiàstica. Conseqüentment no cal confondre, ni tan sols des del punt de vista lingüístic, els termes bandoler i bandejat<sup>56</sup>. El bandoler seria l'integrant d'una colla delictiva, nascuda per a "delinquir". En canvi el bandejat era una persona, animal o cosa que, mitjançant un acte legal, se'l foragitava de la societat, fet que normalment implicava el desterrament i/o posar preu al seu cap. Així podem trobar bandejats inquisidors, canonges, bisbes, aucells, productes, manufactures... que lògicament no eren bandolers<sup>57</sup>.

El bandoler era perseguit pel simple fet d'estar agrupat per delinquir i ser un home en peu de guerra (*alçat o home armat*): En els Edictes Reials, els bandolers no bandejats rebien el nom d'aquadrillats<sup>58</sup>. Ja en una reial crida de 7 de febrer de 1.602 es definí com a aquadrillat un conjunt de tres persones per amunt que anassin de nit per qualsevol indret, encara que no portassin armes<sup>59</sup>. En canvi el bandejat era perse-

<sup>55</sup> *Usatges de Barcelona i Commemoracions de Pere Albert*. Editorial Barcino Els Nostres Clàssics. Barcelona, 1.933, p. 142.

<sup>56</sup> ALVAREZ BARRIENTOS, J/ GARCIA MOUTON, P: "Bandolero y bandido. Ensayo de interpretación". In *Revista de Dialectología y Tradiciones Populares* Tom XLI, 1.986 pp. 7-58.

<sup>57</sup> TOMAS Y VALIENTE, F: "Delincuentes y pecadores" pp. 11-31 de *Sexo barroco y otras transgresiones premodernas*. L'esmentat autor ens presenta un judici que es celebrà a Porreres a 1.650 en el qual l'acusat fou un estol de llagosts. Fou condemnat a l'exili sots pena d'excomunió. Com es pot comprendre fàcilment dit procediment no resolgué el problema. Pel cas de Mallorca tenim abundants exemples de bandejament d'animals. Vegeu:

RULLAN, J: *Historia de Sóller*/I pp. 140-141.

<sup>58</sup> VIDAL RETTICH, J. A: "Los pregones del virrey d. Hernando Çanoguera (1.595 y 1.604)" In *B.S.A.L.* Tom XL (1.984), p. 212. *CAP. IX.- CONTRA LOS AQUADRILLATS.- Més avant per quant de reprimir los hòmens aquadrillats ha vingut molt gran pau y quietut en lo present Regne, per ço, volent Sa Señoria conservar dita quietut y provehir en sdevenidor en dits aquadrillaments, provehex y mana que ningú gos anar aquadrillat, entenent quadrilla quant seran més de tres armats de pedrenyals, arcabussos, ballestas o llances de qualsevol mida sian ditas armas sots pena de bandeix del present Regne o de galera per temps de tres anys ultra les armas perdudas, las quals vol sa Señoria sian del oficial qui pendrà dits aquadrillats, exceptats los qui staran a una llegua de la mar, puy no vagen aquadrillats per camins reals ni altrement sian hòmens obligats a la Règia Cort".*

<sup>59</sup> *B.S.A.L.* Tom VII, p. 380.

Els primers ordenaments coneguts sobre quadrilles tenen a veure amb escamots de jovençans durant el Carnaval. Vegeu:

DELGADO, P./ SERRA, J: "La festa domada: la reglamentació del carnaval en el segle XVI" In *Espai i temps d'oci a la Història. XI Jornades d'Estudis Històrics Locals*. Govern Balear. Conselleria de Cultura, Educació i Esports. Palma de Mallorca, 1.993, pp. 339-352.

guit pels delictes que ja havia comès. Estava sotmès a la constant pressió dels batles, algutzirs, comissaris i caça-recompenses i per això procuraven sortir de l'Illa quan podien o es refugiaven en sagrat o a les muntanyes agrupant-se amb colles de bandolers. D'aquí que també arribaren a ser sinònims els termes *Bandoler*, *Delat*, *Home de sentència*, *Asilat* i *Refugi*<sup>60</sup>.

En aquest context és clarificadora la notícia que ens parla de l'escamot format pel comte de Santa Maria de Formiguera per assassinar Antoni Comelles: estava integrat per una gran colla de bandolers dels quals sols un estava bandejat<sup>61</sup>. Ara bé, si els textos legals de l'època procuren diferenciar clarament els termes bandoler i bandejat no passa el mateix amb altra documentació. D'aquí que la historiografia mallorquina ha confós sovint els dos termes. A Mallorca, el S. XVII és el Segle dels Bandejats i, per ara, es prou difícil rompre la tradició de considerar bandoler i bandejat com a sinònims.

Els motius per bandejar eren diversos: un deute no pagat, la incomparexença a una cúria al tercer clam (o al primer en cas greu), la perillositat de certs animals, els insults, qüestions d'etiqueta, les mercaderies fraudulent<sup>62</sup>, etc. La decisió de bandejar partia sempre d'una alta autoritat i en el cas de les persones, el bandejament per causa criminal partia del virrei a proposta de la Reial Audiència. Una vegada presa la decisió, l'acta es feia pública mitjançant una crida que a més es fixava a les portes de l'Almudàina, de les esglésies i les cúries; es llegia en veu alta per places i mercats i es trametia a tota l'Illa. Tan sols a tall d'exemple podem presentar l'acta de bandejament d'una sèrie de bandolers de Sóller:

*Ara oiats que us fan a saber de part del Ilm. Sr. don Fernando Çanoguera, Lloctinent y Capità General per sa magestat en lo present Regne de Mallorques [...] que com a humil supplicació del Procurador Fiscal de la Règia Cort sian citats les persones de Antoni Vallespir, dit*

<sup>60</sup> De fet, a certs processos es nota la identificació entre bandejat i asilat. Vidit, per exemple A.R.M. - R.A. - C.R. L IV/105. Sobre el tema dels asilats, les presons de contencions i la transcendència de sortir de l'illa, vegeu:

BERNAT i ROCA, MARGALIDA/GONZALEZ GOZALO, ELVIRA/SERRA i BARCELO, JAUME: "La presó del Campanar de Sant Miquel". in *B.I.E.B.* n° 7, 1.982, pp 96-131. Idem: "Els graffiti del Campanar de la Seu de Mallorca". In *B.I.E.B.* n° 23, 1.986, pp. 7-46 + lam.

SERRA i BARCELO, JAUME: "Graffiti de presos y asilados. El caso de Mallorca". In *Actas del V Coloquio Internacional de Gliptografía/II Pontevedra*, 1.986, pp. 915-932.

<sup>61</sup> RAMIS D'AYREFLOR, J: *La nobleza mallorquina y el Conde Malo* pp. 141-143.

LE-SENNE, A: *Canamunt i Canavall* pp. 59-60.

<sup>62</sup> RULLAN, J: *Historia de Sóller*/I p. 550.

MOLL, A: *Opus Cit.* pp. 232-233.

*lo Gat de Bàlix, Juan Colom Corretjot y Gabriel Colom Carritxera Art Dols, de la vila de Sóller, per a què dins tres dies comparaguessen a la Règia Cort a respondre y donar rahó a les cosses de què stan impetits per dit Procurador Fiscal y no han curat en comparèxer, ans sien en contumàtia, la qual los és stada acusada per dit Procurador Fiscal. per ço y altrament inseguint la del.liberatió en lo Real Consell pressa a relatió del noble y amat de Sa Magestat don Francisco Pacheco, Jutje de la Règia Cort, sa Illma. Sria. bandeja y per bandejats aver vol als sobredits Antoni Vallespir, Juan Colom Corretjot y Gabriel Colom Corretger de tota la present Illa. E per si ignoràntia falsa no puge esser al.legada mana les presents esser publicades per los llochs acostumats de la present Ciutat y vila de Sóller. Data en Mallorca a 14 de Juny de 1.604.*<sup>63</sup>

A partir d'aquest moment, el bandejat podia esser detingut per qualsevol persona. En el cas de què el bandejament pogués implicar una condemna a mort, el bandejat deixava la seva casa i s'amagava a la ruralia, però també n'hi havia una sèrie que eren expulsats de l'Illa per les pròpies autoritats<sup>64</sup>. Mentrestant havia de subsistir com podia: rebia ajuda de parents i amics<sup>65</sup>, però quan això mancava es dedicava a petits robatoris i a acarnissar bestiar. La convivència amb la gent dels pobles els permetien baixar de tant en tant, de nits o desfressats, tàctica que es podia repetir fins que algú els traïa.

Un altre punt important a considerar és que no podem qualificar simplement com un delinqüent el bandoler mallorquí del barroc, tot i que sovint s'intentí reduir el problema al seu aspecte legal. Per exemple, les colles adscrites a un determinat partit gairebé mai robaven; d'aquesta manera, els bandejats illencs tenen poc a veure amb l'arquetipus que s'ha intentat consagrar a altres indrets. En general, actuaven per motius de defensa o venjança, per un instint molt especial de la justícia que es relacionava amb el dret de la venjança privada que la monarquia autoritària intentava retallar<sup>66</sup>.

Tot i això, la inèrcia d'identificar bandoler amb lladres de camins és molt forta. Un bon exemple el tenim en la replega documental que va fer

<sup>63</sup> A.R.M. - R.A. - C.R. II/44.

<sup>64</sup> A.R.M. - Misceláneas Pasqual Tom XIX pp. 419-420.

<sup>65</sup> Es pot veure això en el procés sobre alguns bandejats d'Artà i els seus factors (A.R.M. - R.A. - C.R. - L II/34.) o en les declaracions d'Antoni Gibert (a) Treufoc en el procés Berga (A.R.M. - R.A. - C.R. L 445b ff. 194v-218v).

<sup>66</sup> TOMAS Y VALIENTE, FRANCISCO: *El derecho penal de la monarquía absoluta (siglos XVI-XVII-XVIII)* Ed. Tecnos, 1.969.

TORRES I SANS, XAVIER: *Els bandolers (s. XVI-XVII)*. Eumo Editorial. Barcelona 1.991. pp. 24-26. Es molt important l'aspecte que aquest autor fa notar en el decurs del bandolerisme català del barroc de les variants institucionalitzades de violència privada versus nonopoli estatal del terror.



J.M. Bover d'unes rúbriques de la Cúria Criminal. La majoria son com l'exemple següent:

*"Font, Benito y Miguel; hermanos naturales de Santa Margarita; degollados y descuartizados por salteadores de caminos y por haver asesinado a Pedro Malonda y a Nadal Miguel de Muro, la que fue executada en 20 de noviembre de 1.607; era conocido por el apodo de Cunill".*<sup>67</sup>

Per les notícies que tenim dels germans Font, sabem que estaven profundament implicats en les banderies que assolaven Santa Margalida, però en cap lloc consta que fossin lladres en camí reial. Emperò si que foren bandejats per assassins, i acabaren essent executats per aquest motiu.

Lògicament, l'acte de bandejament partia de les mateixes autoritats que produïen les lleis, i, per tant qualificaven un determinat fet com a delicte. Per això, de tots els actes que podia cometre un bandoler, els més famosos i notoris, els que rebien més publicitat, eren els delictes. Ja Julio Caro Baroja demostrà com aquest mecanisme és tan antic com el propi fenomen del bandolerisme<sup>68</sup>. Coneixem relativament la "vida delictiva" dels Font i d'altres bandejats ressenyats per Bover, i en cap moment ens consta que fossin uns "lladres de camins" almanco en el sentit tradicional del terme. Foren bandolers, i com a tal actuaren: assassinant, violant donzelles, participant en bregues amb comissaris o colles enemigues,... Però no foren lladres en el sentit tradicional del terme. En aquest cas, i amb molts d'altres, Bover traduí el terme bandejat pels de *ladrón* y *salteador de caminos*.

Malgrat que es detecta la presència de lladres de camins, o escamots de bandolers que es dedicaven per sistema al lladrocini, aquesta no fou la forma d'actuar habitual de les colles mallorquines del barroc<sup>69</sup>. Per entendre aquest fet hem de partir de la caracterització abans esmentada: els bandolers sols eren delinqüents en tant que realitzaven actes en contra de la normativa legal vigent, normativa que responia a vegades a interesos de partit. D'aquesta manera, front a un acte delictiu d'una colla sempre ens cal dilucidar de quina acció es tracta, contra qui va dirigida i per quins objectius. Si s'aconsegueix donar resposta a aquests interrogants poques vegades ens trobarem amb lladres de camins en el sentit popular del terme<sup>70</sup>.

<sup>67</sup> BIBLIOTECA MARCH - MISCELANEAS BOVER V, pp. 81-88v<sup>o</sup>.

<sup>68</sup> CARO BAROJA, JULIO: *Realidad y fantasía en el mundo criminal*. Consejo Superior de Investigaciones Científicas. Madrid, 1.986.

<sup>69</sup> A.R.M. - A.H. 354. f. 193. 10-X-1.592. Sortida a Valldemossa contra Francesc Mateu Menut i Joan Marques, lladres en camí reial.

<sup>70</sup> Contràriament al que passava a altres indrets, com Catalunya, on fins i tot els cavallers podien organitzar escamots per enriquir-se independentment de les banderies aristocràtiques, a Mallorca no se'n documenta clarament cap, almanco de certa

Nogensmenys, no podem oblidar les diferents conjuntures i estructura de les colles. En primer lloc, la mala situació econòmica, en certs moments, potencià que s'arreglessin escamots de vagabunds que demanaven almòina per la força, podent-se qualificar més de bandolers que de veritables rodamóns<sup>71</sup>. D'altra banda, una de les tàctiques dels caps de les banderies aristocràtiques consistia en aconseguir un nomenament com a comissari per els seus bandolers. El guiatge que pressuposava aquest nomenament implicava que els bandolers poguessin perseguir i fins i tot assassinar els seus enemics; es trobaven sota salvaguarda reial; podien portar armes i reclamar l'ajuda de les autoritats foranes al temps que cobraven importants dietes i recompenses<sup>72</sup>.

La primera persona de la qual en tenim notícia que relitzà aquesta pràctica fou el doctor de la Reial Audiència Miquel Miralles. Aquest era l'hereu, en tots els aspectes, de Mn. Antoni Puigderós de Sòller, cap rural de la banderia dels Torrelles a aquella vila i oncle del cavaller-bandoler Mn. Francesc Axeló. Es conserva el fragment d'un procés (de residència ?) en contra seva iniciat el 1.602<sup>73</sup>. En ell, i entre altres càrrecs, consta com protegia el bandoler Antoni Ferrà (a) Mala Esquena, que fou nomenat comissari reial. Per ordres del dr. Miralles, el bandoler havia atemptat contra la vida del bandoler Antoni Campins el qual, a la vegada, havia intentat matar diversos parents del jutge. A partir d'aquell moment ni el dr. Miralles ni el seu fill vivien tranquils. El jutge no sortia de ca seva sense protecció de gent armada, i el temor obligà al seu fill a organitzar un dinar de conciliació amb els seus enemics a una possessió de son pare. Tot i això no s'evità que el 1.604 Antoni Ferrà fos assassinat

---

trascendència (TORRES, X: *Els Bandolers...* pp. 107-119). D'altra banda, JAUME CODINA (*Bàndols i bandolers al Baix Llobregat (1.580-1.630)* Publicacions de l'Abadia de Montserrat, Barcelona, 1993), publica diversos processos en què queda ben palès la formació de colles, tant de pagesos benestants com de simples pastors, que tenien com a finalitat immediata el simple robatori per millorar, moltes vegades momentàniament, la seva posició econòmica.

<sup>71</sup> VIDAL RETTICH, J. A: "Los pregonos del virrey d. Hernando Çanoguera (1.595 y 1.604)" In *B.S.A.L.* Tom XL (1.984), p. 216. CAP. XVIII.- *CONTRA LOS QUI VAN PER MASSIAS DEMANANT PA O VI O ALTRA COSA AB ARMAS.- Item per llevar lo abús que alguns vagabundos y altres cometan anant de nits per las masias, alcharias, possessions, molins y altres casas solitàrias y armats de arcabussos, ballestas, llances, demanant pa, vi, sebatas o altres provisions o vestits, mana y statueix Sa Señoria que qualsevols qui anirà armat, sol o en companyia, en ninguna de les sobre ditas cases, demanant pa, vi, sebatas o altres provisions o vestits, incidisca en pena de galera per temps de sich anys".*

<sup>72</sup> A.R.M. - R.A. - C.R. - Llibre de Pregons Criminals 1.639-1.649 f. 302. En una crida de 21 d'agost de 1.646 el premi que es donava per la captura de Llorenç Coll Barona era de 1.000 L. equivalents a uns 2.000 jornals de l'època.

<sup>73</sup> A.R.M. - R.A. - C.R. L XXVI/5.

en una gran brega amb els seus enemics que tengué lloc prop de l'Alcària d'Avall<sup>74</sup>.

Hi ha molts d'altres exemples en què els caps de banderies aconseguiren guiatges per bandolers. El Comte de Santa Maria de Formiguera n'aconseguí un pel seu batle per perseguir els seus enemics, i Joan Güells, la persona que denuncià els assassins de d. Jaume Joan de Berga, arribà a ser carceller de la Torre de l'Àngel protagonitzant greus problemes entre el virrei Agustín i la Universitat<sup>75</sup>. En general aquesta pràctica es detecta fins que les banderies aristocràtiques de Canamunt i Canavall tengueren força, essent-ne el darrer gran exemple el cas de Llorenç Coll Barona i la seva colla que a 1.644 assissà bandolers enemics quan, actuant com a comissaris, els portaven a Ciutat<sup>76</sup>.

## V. 2.- El paper dels Prohoms Forans i amos de possessió.

En principi, a Mallorca, els nobles que es posaren al front de les seves colles, en els segles XVI i XVII, foren excepcionals. Es cert que alguns cavallers es retiraren a les muntanyes entre els seus bandolers per por o venjança<sup>77</sup>; i que el Comte Mal alguna vegada es posà al front del seu exèrcit particular, emperò sols en un cas tenim un donzell (Mn. Francesc Axeló) que es pugui comparar amb els nobles catalans<sup>78</sup> que es posaven al front d'una colla de la mateixa manera que ho feia la petita noblesa rural a altres indrets. L'equivalent mallorquí d'aquest fet s'hauria de cercar en els amos de possessió i els membres de l'oligarquia forana, com els Seriol d'Andratx, els Fornes o Janer d'Artà, els Bennàsser de Campanet i molts altres exemples.

De fet no sembla haver-hi dubte que les relacions que s'establiren entre el Canamunt i Canavall aristocràtic i les colles de bandolers es feren a través de les banderies rurals. Així ho permeten deduir casos com els d'Andratx, Valldemossa, Sóller, Felanitx, Lluçmajor, Artà o Santa Margalida. Bona part d'aquestes colles tenen el seu origen en aquestes banderies i els membres d'unes i altres tenen prou elements en comú.

<sup>74</sup> A.R.M. - R.A. - C.R. L. II/44.

<sup>75</sup> SERRA i BARCELO, JAUME: "Mallorca i la Unió d'Armes: primeres aportacions". In *Randa* n<sup>o</sup> 18, 1.985, pp. 25-44.

<sup>76</sup> CAMPANER, A: *Cronicón...* p. 466.

<sup>77</sup> CAMPANER, A: *Cronicón...* p. 463: "A 12 Agost 1.642 se dix que lo Senyor Nicholau Dameto y Simonet se era mesclat ab los bandejats per venjar la mort de son germà". El Comanador Dameto (Canamunt) fou mort pel Comanador Rossinyol (Canavall) el dia dels Rams d'aquell mateix any. Nicolau Dameto es refugià, segurament, amb la colla de Llorenç Coll Barona.

<sup>78</sup> SALES, N: *Senyors bandolers, miqúelets i botiflers. Estudis sobre la Catalunya dels segles XVI al XVIII*. Ed. Empúries. Barcelona, 1.984, especialment pp. 32-71. L'esmentada autora posa en entredit que els senyors de bandolers a Catalunya fossin una noblesa rural empobrida.

D'aquesta manera no cal sorprendre's de què les colles de bandolers actuassin més com a forces armades d'una determinada banderia que com a lladres de camins. En aquest context resulta coherent que bona part de les colles estassin presidides i, en bona mesura integrades, per pagesos benestants. També Onofre Vaquer, en la curta anàlisi que fa pels bandolers de Felanitx afirma:

*“Al menos en Mallorca es la violencia y no la pobreza la que engendra bandoleros. Los «bandejats» de Felanitx de los que tenemos noticia no eran pobres, incluso pertenecían a familias bastante acomodadas. Algunos «bandejats» no cometieron nunca ningún robo [...]”*<sup>79</sup>

La mateixa estructura la podem veure a altres viles. A Campanet, per exemple, ens trobarem amb multitud de bandejats de llinatge Bennàsser, que tot i ser habitual a la vila<sup>80</sup>, estaren relacionats amb grans i mitjos propietaris. A tall d'exemple podem citar com a 1.600 mataren a Joan Bennàsser de Monnàber<sup>81</sup>, senyor d'una de les possessions més importants de la vila i centre de bandolers durant tot el S. XVI i XVII. A Andratx trobarem com a integrants de colles Alemanys, de la mà major i sovint relacionats amb el govern i la compra de drets<sup>82</sup>. A Muro,

<sup>79</sup> VAQUER, O: *Una sociedad del Antiguo Régimen. Felanitx y Mallorca en el S. XVI/II*, p. 542. Per a reafirmar aquesta postura documenta (nota 135, p. 558) els següents bandejats:

“ En una relació de «bandejats» que da el virrei Vich en 1.584 (Fajarnes, 233) figura Cosme Rigo de Felanitx, que según el catastro tenía sus bienes valorados en 220 libras. En los libros de defunciones de Felanitx hallamos:

-«Als 11 de juny de 1.605 morí Pere Joan Maymó, bendejat, al qual mataren de ercabussada y lo se'n portaren a enterrar an el peu del altar major del Socors de la Ciutat de Mallorca» (A.P.F. Llibre 3 dels morts).

Había nacido en 1.566 y entre 1.589 y 1.603 tiene hijos en Felanitx de su esposa Angelina Vaquer. Su padre poseía en 1.581 bienes valorados en 3.435 libras.

- En 21-3-1.608 «fonch enterrat Antoni Oliver, de Tres Malles, bendejat, fill de Guillem». En 1.581 tenía 1.930 libras de bienes. Había hecho testamento en 1.597 dejando un oficio perpetuo y 45 misas”.

Per tenir una idea del valor d'aquests béns val la pena assenyalar que segons:

DELGADO ALEMANY, P.P: *Algunos aspectos económicos de la parroquia de San Miquel en 1.624*. Entre els paraires el promig de valor de les seves propietats era de 290 L. oscil·lant entre un màxim de 2.517 i un mínim de 27,5. Pels teixidors de llana, la mitjana era de 141,93 L. oscil·lant entre un màxim de 621 i un mínim de 15. Pels teixidors de lli la mitjana era de 116,4 L. oscil·lant entre un màxim de 300 i un mínim de 25 L.

<sup>80</sup> Sobre els orígens dels Bennàsser, vegeu:

MONTANER, P. DE/RIERA FRAU, M.M: “*Los Bennàsser d'Alfàbia: del clan andalusí al llinatge catalán*” In *Homenatge a Antoni Mut Calafell, arxiver*. Govern Balear. Conselleria de Cultura, Educació i Esports. Palma de Mallorca, 1.993, pp 175-208.

<sup>81</sup> ROSSELLO VAQUER, R/ LOPEZ PONS, A: *Història de Campanet. De la Prehistòria al S. XVI*. Palma de Mallorca, 1.982, p. 201. Els assassins foren membres de l'oligarquia forana: Perot Socies del Fangar i Salvador Vinagrella, tot i que sembla que la mort tengué lloc a 1.597 (A.R.M. - A.H. 354 f. 311).

<sup>82</sup> A.R.M.- A.H. - 4.622.

dos dels grans propietaris, de llinatge Ferragut i propietaris de l'Alqueria de Son Ferragut, foren morts de manera violenta<sup>83</sup>. En aquesta darrera vila també hi trobam en nombrosos enfrontaments a membres de la família Alomar, una de les més rellevants de la vila, des de la dècada de 1.530 fins als períodes més virulents de Canamunt i Canavall<sup>84</sup>. A 1.655, i poques hores abans de morir executat, Miquel Pons, hereu de Son Vilardell/Son Monget i Son Monjo de Lluny (Llucmajor) atorgava testament en les càrcels reials de Palma<sup>85</sup>. Els exemples es podrien multiplicar a gairebé totes les viles<sup>86</sup>.

No cal dubte que la major pressió fiscal a què es veren sotmesos els pagesos benestants, les males anyades agrícoles i les dificultats que es trobaven en el règim de tenències i contractes de terres<sup>87</sup>, provocaren que bona part de la crisi econòmica caigués sobre ells. Tampoc es poden perdre de vista les tradicionals bandositats populars de les viles, que es creaven, desapareixien o reestructuraven amb el pas del temps, però que sempre n'eren presents. Fou en el sí d'aquestes banderies foranes que cercaren els nobles de Canamunt i Canavall els seus contactes i establiren les seves xarxes de clientelatge. En aquest aspecte resulta sumament important un procés d'Alcúdia contra Jaume Bennasser (a) Forneret de 1.663, moment en què es pot parlar de la pacificació de facto dels Canamunt i Canavall aristocràtics, en el qual hi ha implicats el llogater d'una possessió i un cap de colla.

Jeroni Cerdà havia llogada la possessió de Son Bennassar a Alcúdia a Mn. Pere Bennassar, prevere, a canvi del pagament cada 3 anys de 30 quarteres de blat i 38 L. Acabant el temps del contracte, el volgué renovar i va aparéixer Jaume Bennassar amb altres homes amenaçant els llogaters:

"[...] *buydau dins 8 dies de esta casa que assò és lo meu,[...], y no vull gent de Canavall en las cosas mias*"<sup>88</sup>.

<sup>83</sup> SERVER I ROTGER, PAU JOAN: *Huyalfas. Alqueria Son Ferragut* In B.I.E.B. n° 41, 1.991, pp. 123-128.

<sup>84</sup> FIOL I TORNILA, PERE/ ROSSELLO I VAQUER, RAMON/ PAYERAS I CAPO, DAMIA: *Història de Muro/IV* pp. 76-77.

ALOMAR, GABRIEL: *Un poble i una nissaga. La vila de Muro i els Alomar "de la Serra"*. Quaderns de Ca la Gran Cristiana/8. Palma de Mallorca, 1.987, p. 38. Que els Alomar seguiren implicats en les banderies ens ho demostra el fet de que l'assassinat del nin de Llorito de 1.644 es cometé en un fill de Gabriel Alomar i Socies.

<sup>85</sup> FONT OBRADOR, BARTOLOMÉ: *Historia de Llucmajor/IV*, pp 272-274.

<sup>86</sup> A.R.M. - A.H. 354 f. 328: "*Tothom y tota persona que vullè o entenga comprar dos lliures censals, les quals fa la possessió N° Seguí, dita Les Artigues, del terme de Alaró a Martí Campins, bandejat, les quals se vénen per instàntia del Procurador Fiscal de la Règia Cort y provisió del Real Consell y qui.s vulle sie lo comprador ha de pagar totes les despesses [i loïsmes] per ço digue y qui dir y volrà que al mes donant se han de lliurar. Data en Mallorca a VI de octubre 1.587*".

<sup>87</sup> FERRER FLORES, M: *El trabajo agrario en los siglos XVI y XVII*. Palma de Mallorca, 1.983.

La presència de bandolers que resolen plets per la força entre amos i senyors de possessions i pretendents al lloguer de les mateixes no fou un fet excepcional. A 1.642, la possessió de Fangar (Campanet)<sup>89</sup> era propietat de Miquel Socies, rector del Col·legi de la Companyia de Jesús i la tenia llogada a Bartomeu Gallard per preu de 500 lliures anuals. El llogater fou amenaçat per Bartomeu Garau de Lloseta i altres bandejats perquè l'abandonàs. Hi varen haver d'intervenir els jurats, perquè de la possessió la vila no en treia cap profit, ja que d'una banda el propietari la pretenia franca per ser esglesiàstic i, d'altra s'havia de tenir en compte el destorb dels bandejats. Hom volia que els jurats de Campanet l'emparassen, a la qual cosa es negaren al·legant que els bandolers no eren del terme i que la destroça era poca<sup>90</sup>

### V.3.- L'origen social dels bandolers.

És en el grup de pagesos benestants i de l'oligarquia rural que s'ha de situar la família Ferragut (a) Boda. A partir dels cadastres de la vila de Selva<sup>91</sup> hem pogut trobar l'abast dels seus béns i destriar un tant com es va construir el seu patrimoni. Des de principis del segle XVI, la documentació d'aquesta vila apareix plé de membres del llinatge com a arrendadors de drets reials, del delme de l'oli, talles, etc, al mateix temps que com a propietaris mitjos de terres. A la segona meitat del S. XVI, Bartomeu Ferragut era un autèntic potentat. No arribava a la categoria dels béns dels grans Llinatges, però estaria en la cota superior de les classes mitges o a l'inferior dels rics<sup>92</sup>. En un principi, a més de les rendes de talles, censals i altres inversions, els Ferragut sembla que es

<sup>88</sup> A.R.M. - R.A. - CR. II, 22.

<sup>89</sup> ROSSELLO/LOPEZ: Opus Cit. p. 173, segons una estimació de 1.578 estava valorada en 9.000 lliures.

<sup>90</sup> ROSSELLO/LOPEZ: Opus Cit. p. 204.

<sup>91</sup> Fonamentalment els:

Estims de 1.578 (ARXIU MUNICIPAL DE SELVA - Caixa 447).

Estims de 1.590 (A.M.S. - Caixa 447).

Estims de 1.609 (A.M.S. - Caixa 448).

<sup>92</sup> Segons els Estims de 1.578 (A.M.S.-Caixa 447), Bartomeu Ferragut tenia, entre altres:

Unes cases valorades en .....	250 L.
Unes altres cases valorades en .....	120 L.
Mitja quartera de terra valorada en .....	70 L.
A 1.609 tenia (A.M.S.- Caixa 448/2, f. 47v <sup>93</sup> )	
Casa, clos y cases valorades en .....	250 L.
La meitat d'un ametlarà valorat en .....	210 L.
La meitat d'un olivar valorat en .....	190 L.
La teulera valorada en .....	200 L.
Bens mobles .....	55 L.
TOTAL .....	905 L.

dirigiren cap a la producció i comercialització d'oli, reinvertint bona part dels seus guanys.

De la mateixa manera es podria considerar el patriarca de la família Ferragut (a) Boda que disposava, a més a més, de propietats significatives. En el cadastre de 1.609 tenia:

**Joan Ferragut Bode, cases y clos cinc cent senquanta lliures Dl. L.**

**(Llevades cent lliures y havent abatudes les cases la justícia).**

**La vinya de'n Gatet, setante L..... LXX L.**  
**(Jo[an] (?) Capó d'elero [d'Alaró] (?))**

**La mitat del amel.lerall docentes y deu L..... DDL L.**

**Mitat del olivar cent noranta lliures..... CLXXX L.**

**La mitat de la taulera cent cinquante.....CL L.**

**Béns mobles cinquante L.....L L.**

**TOTAL.....M LXXX L.**

**Paga en tall XVIII s. 6 d.<sup>93</sup>**

Com es pot veure, no es tractava d'una família precisament miserable, ja que pels seus béns cadastrals devien ser de la mà major. D'altra banda s'ha de fer constar que bona part de les propietats les tenien a mitges amb Bartomeu Ferragut. A més a més, és molt significatiu que la teulera<sup>94</sup> era l'única instal·lació manufacturera de Selva no vinculada amb activitats agràries. A l'any 1.609 (i fins 1.620, moment en què es fa la darrera anotació en aquest document), la teulera ja era molt rendible, tal com es pot veure en la seva valoració i la comparació amb les tafones<sup>95</sup>.

El propi cap operatiu de la Colla, el capellà Boda, demostrà el seu estatus dirigint una colla de Canamunt i amb les relacions que mantenia amb els capitostos d'aquest partit. Sembla que les raons d'aquests vincles personals s'han de cercar en l'ajuda que li donaren membres d'aquest partit per obtenir un benefici esglesiàstic. No es tractava doncs d'un miserable com el capellà Busquets, un altre dels implicats en l'assassinat Berga, que per tal de poder sobreviure (o tal volta per recabar informació) exercia de barber<sup>96</sup>.

<sup>93</sup> A.M.S. - Caixa 448/2, f. 62.

<sup>94</sup> ORDINES GARAU, ANTONI: *Els noms de lloc del terme de Selva*. Conselleria de Cultura, Educació i Esports. Govern Balear. Palma de Mallorca (1.989), p. 196.

<sup>95</sup> La teulera, en total, estava valorada en 420 L. Les tafones a 1.578 ja solien tenir un alt preu: Les cases i tafona d'Antoni Vic estaven valorades en 475 L. (A.M.S. - Caixa 447, f. 21v<sup>9</sup>); les d'Arnau Vicenç en 575 L. (Idem, f. 22); les de Joanot Albertí en 700 L. (Idem, f. 26), etc.

<sup>96</sup> A.R.M. - M.P. Tom XIX p. 452.

<sup>97</sup> CAPO VILLALONGA, JAUME: *Història de Lloseta/II*. Mallorca 1.986, pp. 25-37. El seu testament es troba a l'apèndix n<sup>o</sup> 9.

Més difícilosa resulta destriar la posició socio-econòmica d'un altre famós cap de bandolers: Llorenç Coll Barona. Les poques notícies que tenim d'ell ens parlen de les seves aventures, però no dels seus orígens. Era natural de Biniamar i malgrat les seves relacions amb la noblesa, per les mandes pies del seu testament, podem deduir que no es tractava d'una persona benestant al manco a finals de la seva vida moment en què, segurament, ja li havien segrestat els béns<sup>97</sup>. De fet quan a 1.635 s'enviaren comissaris a Biniamar per enderrocar ca seva, s'hagueren de pagar les despeses de béns del Reial Patrimoni tota vegada que no en tenia de propis<sup>98</sup>.

Tot i això, en el Cadastre de 1.668 hi ha prou notícies sobre gent del llinatge Coll (a) Barona que ens permeten deduir que no eren precisament miserables. Aquests tenien els seus béns a Alcudieta, i allà hi documentam:

“Viuda de Joan Coll, Barona.  
 La meitat de la de Joan Balle Sauret ..... 950 L.  
 Gabriel Coll, Barona i sa mare.  
 Cases començades i dues parts de So'n Saureta ..... 1.200 L.  
 Dues mules, somera i ase ..... 75 L.  
 Entre d'altres, fa un cens de 4 sous a la comunitat parroquial d'Inca.  
*Paga per talla, 2 LL i 11 s.*”<sup>99</sup>

No es tracta sols dels dirigents de les colles, en ells hi havia fins i tot persones amb treballs qualificats com notaris, escrivans...<sup>100</sup>, i per tant no pertanyents a la població marginal. En altres casos ens trobam amb persones vinculades amb grans possessions com Antoni Cànoves de Manut, o Miquel Perelló que tenia béns a Selva per valor de 3.000 L<sup>101</sup>. D'altra banda no són sols els membres directes els que s'han de contabilitzar: fautors i casolans són tan demostratius com els membres actius d'un determinat escamot, i aquests tampoc eren precisament “fills de la misèria”.

Nogensmenys no es poden negar les diverses vies per a formar i engreixar una determinada colla. Esquemàticament el procés es podria resumir així:

*(Veure esquema a la pàgina següent)*

<sup>98</sup> A.R.M. - R.A. - E.C.C. 1.622-39, f. 411v<sup>o</sup>- 412.

<sup>99</sup> CAPO VILLALONGA, J: *Història de Lloseta/II* Mallorca 1.986, pp. 177-180.

<sup>100</sup> A.R.M. - M.P. Tom XIX p. 542. Entre els membres de la Colla de Selva hi havia Sebastià Fiol, de 43 anys, notari i Joan Güells, escrivà del Sant Ofici.



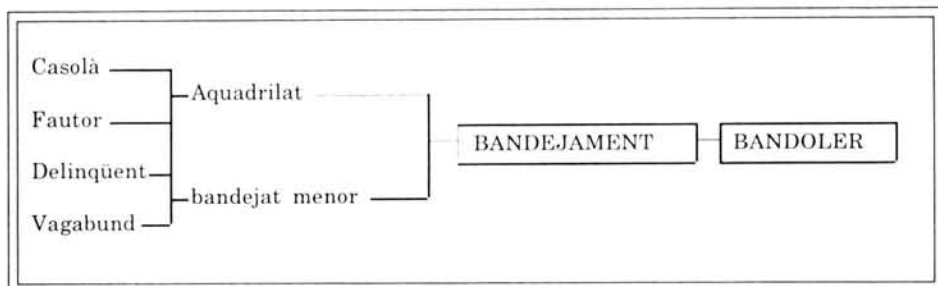

Aquest esquema requereix algunes matizacions: En primer lloc, les qualificacions de casolà, fautor, vagabund i aquadrillat corresponen, segons la legislació de l'època, a delinqüents, encara que aquest terme no impliqui necessàriament una població marginal. La distinció que es fa, per tant és purament indicativa. D'aquesta manera, també els aquadrillats podrien correspondre a les colles de "bandolers socials", lladres de camins o de bestiar organitzats, mentres que els delinqüents del primer escaló els consideram no sols con al petit delinqüent, generalment lladre, sinó al membre d'una banderia popular que per diverses actuacions acabarà per integrar-se a una colla. Lògicament aquestes categories no eren escluints: un vagabund podia ésser al mateix temps un lladre i arribar-se a aquadrillar. Tampoc ens pot estranyar que fautors i casolans, tant per la pressió que exercien sobre ells les autoritats com les colles enemigues, acabassin per refugiar-se entre els escamots de bandolers que ajudaven.

Malgrat que no podem despreciar la importància dels jornalers, pagesos i menestrals<sup>102</sup> que acudissin a les colles sense necessitat d'una acta de bandejament, no podem negar la relació que arribà a principis del s. XVII entre la delinqüència de subsistència i les banderies populars amb les gran colles de bandolers. Tot i això, la proporció de "bandolers socials" en el sí d'una societat rural era sempre minoritària. Hobsbawm no creu que, en circumstàncies normals, es pugui esperar trobar més d'un 0,1 % de la població rural constituïda realment per bandolers<sup>103</sup>. És cert que algunes persones, pels seus propis vincles personals, s'integraven directament a les colles, emperò molts ho feien després d'algunes topades amb la justícia. Vegem-ne alguns exemples:

<sup>101</sup> A.R.M. - R.A. - E.C.C. - 1.638-44 f. 13-14.

<sup>102</sup> FIOU I TORNILA, PERE/ ROSSELLO I VAQUER, RAMON/ PAYERAS I CAPO, DAMIA: *Història de Muro*/IV p. 75. De fet, entre els bandejats es troben persones de tots els estaments i classes socials: El 6 de març de 1.538 fou admès a composició de 25 lliures Miquel Rotger (a) Pagot, culpable de la mort de Jaume Cantallops i d'haver participat en una brega dins l'església de Muro i de portar cans d'ajuda. No pogué pagar i fou posat a les galeres. En el mes de juny d'aquell mateix any fou compost el llibertí Pere Bananat.

<sup>103</sup> HOBBSAWM, E.J. "Bandolerismo social" p. 202.

MIQUEL AMENGUAL, va estar tancat 7 dies a la presó per ordre dels sobreposats carnisers. Posteriorment hi va estar 12 dies per blasfèmies i abans d'integrar-se a la Colla de Selva, fou tancat per fautor.

ANTONI BARCELO, va estar tancat en primer lloc un mes i 17 dies per "tirar a mà treta". La segona vegada, abans d'integrar-se en una colla, el trobam tancat per "diversos cassos".

JOAN BENNASSAR, va estar tancat 7 dies per coltellades. Posteriorment 13 dies per "testimoni de veritat" abans d'esser empresonat com a membre de la Colla de Selva.

NADAL SERRALTA fou tancat 14 dies per coltellada. Posteriorment el trobam durant 7 mesos i 16 dies tancat a la presó per fautor. Pel mateix motiu tornà a la presó per 10 mesos i 25 dies. La darrera notícia que tenim d'ell és l'empresonament que patí juntament amb altres membres de la Colla de Selva<sup>104</sup>.

Tot i les mesures per controlar els preus i salaris a la segona meitat del S. XVI, no cal dubte que després de Les Germanies va aparèixer una important massa de jornalers que, en certa manera, vengueren a substituir els esclaus amb mans dels quals va estar la major part del treball agrari, al temps que es proletaritzaven amplis sectors de la menestralia. D'aquesta manera no ens podem sorprendre ni les postures anti-esclavistes dels agermanats, per exemple, ni les vagues de camperols<sup>105</sup>.

#### V.4.- El cas d'Antoni Gibert (a) Treufoc.

El cas d'Antoni Gibert (a) Treufoc és pot considerar en aquest aspecte com a representatiu d'un determinat tipus de bandoler i que de cap manera s'assembla a la imatge que d'ell ens volgué donar Bover:

*Fue sentenciado a 10 de agosto del año 1.619. Mató con pedernal a Mosén Sanceloni, notario<sup>106</sup>, y con un tiro de arcabúz a Antonio de Montblanc; a punyaladas mató a Luís de Villalonga, al que asesinó en su propia casa a la subida de la cuesta de la catedral; también mató a Antonio y Leonardo Forteza, hermanos. Día 14 de agosto se le fue ejecutada la sentencia, fue puesto en un carretón y pasando por delante de la casa de Berga le cortaron la mano derecha y la oreja; atenazado con*

<sup>104</sup> SERRA i BARCELO, J: *Societat i delinqüència...* apèndix estadístic I n° 115,810, 1.598 i 1.603; n° 135, 1.287; n° 111, 464, 581, 1.666; n° 459, 866, 1.060 i 1.663.

<sup>105</sup> RULLAN, J: *Historia de Sòller*/I pp. 802-803.

<sup>106</sup> De fet, l'autor de la mort de Sanceloni, segons confessió de Geroni Pau de la cavalleria fou Francesc Sales Santcliment a preses de Cavalleria que, a la vegada, havia rebut l'encarrec de Mateu Gual de Talapí (A.R.M. - M.P. Tom XIX p. 373).

*tenazas ardientes, delante del Real Castillo le cortaron la otra oreja, pues el virrey se empeñó en le cortasen el otro trozo y lo consiguió, después fue arrastrado a la cola de un caballo, y de este modo llegó al suplicio, que estaba en la plaza de Santa Eulalia; después lo descuartizaron y la cabeza fue colocada en la Torre dels Penjats. Fueron confiscados sus bienes y demolidas sus casas, cuyo producto fue aplicado al Real Fisco, sus descendientes declarados inhábiles de obtener honores, dignidades y oficios públicos. Su padre se ausentó de Mallorca.*<sup>107</sup>

En bona part, aquesta caracterització de Treufoc beu dels propis testimonis de diferent caire que es donaren arran del procés Berga. Segons la defensa de Mn. Mut, Antoni Gibert era *"un home de baixa y vil condició y oscur llinatge"* i que *"sempre és estat un perdut, pullisó, vagabundo y famater"*. La seva fama era de *"lladre criminós y escandalós a la república"* que havia *"stat capturat per lladre y per haver-li provat molts furts"* per la qual cosa fou condemnat a galeres<sup>108</sup>.

Residia en el Terme de Ciutat on treballava d'hortelà i les primeres topades que tengué amb la justícia foren per petits robatoris d'aliments. Amb motiu de la fam de 1.613 anà amb un forner a la vinya del canonge Amengual i robaren un parell de raïms. Els va sorprendre l'alguatzir Sanxo i els va fer buidar la cistella on portaven el producte del robatori. Antoni Gibert amenaçà l'alguatzir dient-li que no s'atrevis a dir res al canonge. Per tal de reforçar l'amenaça es dirigí a casa seva i agafà un arcabús que posà als pits de l'alguatzir dient-li: *"que si ell ne deya res a n.el canonge Amengual, que yo sabia de qui.m havia de guardar y ell també ho sabia"*<sup>109</sup>.

L'any 1.618, també amb motiu de la fam que hi va haver, tengué la segona topada amb la justícia. Anà al rafal de l'hortelà Francesc Màlia i se'n portà dues garbes de blat al rafal de Benet Verger on estaven ell i son pare. Començaren a treballar a l'era amb companyia d'Arnau Mora

<sup>107</sup> A.R.M. - M.P. Tom V, pp. 423-425. La majoria d'aquestes afirmacions, com vorem eren falses. Antoni Gibert no era un assassí "professional" ni matà a Mn. Sanceloni, ni l'alguatzir Montblanc ni a Lluís de Villalonga i als germans Çafortesa... Es cert, tal com es dedueix dels processos Berga, que es tractà de matar, en algun moment, a qualsevol d'aquestes persones, però la sort li tocà a d. Jaume J. de Berga.

De fet aquesta replega està plena d'inexactituds i exageracions. Per exemple ni Pere Fortesa Tagamanent ni Nicolau Quint foren executats a la pena capital amb motiu de l'afer Berga. Geroni Pau de La Cavalleria no fou executat tal com ho relata aquest autor,... En conjunt aquesta replega s'ha d'incloure en la polèmica que tengué el Sr. Bover amb la noblesa illenca de la primera meitat del S. XIX. D'aquí, segurament el propi títol de la replega que fa relació a les cases nobles amb "afrentas". D'altra banda sembla estrany que el Sr. Pasqual, que era el qui millor coneixia de la seva època l'afer Berga, no puntualitzàs aquestes errades i exageracions.

<sup>108</sup> A.R.M. - M.P. Tom XIX pp. 478-479.

<sup>109</sup> A.R.M. - R.A. - CR. XVI, 445 B, foli 212 i 217 vº.

quant es presentà l'amo de les garbes que els demanà d'on les havien tretes. Com a resposta, Antoni Gibert li tirà una pedrada a conseqüència de la qual restà malferit. Fou detingut i portat a la presó, on hi apareix per primera vegada el 3 de desembre de 1.618 essent condemnat aquest cop a galeres<sup>110</sup>.

A la presó hi va estar fins el 9 de març de l'any següent, però la seva sortida no es va deure al compliment de la condemna, sinó a la fuga<sup>111</sup>. Mentres era allà degué trabar coneixença amb altres empresonats relacionats amb la Colla de Selva que el reclutaren, de tal manera que quan fugiren el se'n portaren amb ells<sup>112</sup>.

L'efecte fou preparat directament pel Capellà Boda que, malgrat les ordres virregnals per fer més segura la presó reial de Ciutat<sup>113</sup>, se n'aprofità d'unes instal·lacions velles i insegures<sup>114</sup>. La fuga tengué lloc un dijous després de Quaresma, a posta de sol, quan els carcellers encenien els llums. El del primer pis se n'adonà que Sebastià Esbert, Onofre Jaume i Antoni Gibert fugien, mitjançant una clau mestre amb la qual obriren les portes de l'escrivania del Veguer. Quant els carcellers hi entraren, trobaren la porta de l'excusat rompuda i uns calçons de Sebastià Esbert<sup>115</sup>. El fet de què els presos fugissin per allà va fer pensar als carcellers que s'haurien ofegat. Emperò no era així, en el carrer els esperava el Capellà Boda i altres clergues que els protegiren fins arribar a la Serra<sup>116</sup>.

<sup>110</sup> A.R.M. - R.A. - CR. XVI, 445 B, f. 217 vº.

SERRA i BARCELO, JAUME: *Societat i delinqüència...* L.C. nº 1.590. Apareixen altres Antoni Gibert en el L.C. anteriors a aquesta detenció (nº 337, per alabardada; nº 351 per lladronet i alabardada), però no hi ha seguiment de què es tractàs del mateix ja que a la mateixa Colla de Selva hi havia un altre Antoni Gibert (a) Fullana.

<sup>111</sup> A.R.M. - A.H. - P. i E 3 f. 128vº-129. Edicte Reial del Virrei Vilaragut de 1.607: "*Item per quant està molt frequentat en lo die de de vuy lo delict de trancar y scalar les presons y fugir.se los presos de aquelles ab ajuda de altres persones o sens ella en gran destorp de la justitia y dany de la cosa pública y convé usar de condecient remey per.a prevenir a que nos fassa de aquí al devant per ço y altrament sa Senyoria Il.lustríssima inseguint la deliberatió en lo Real Consell sobre assò feta mana, statuix y ordena que no sie persona alguna encarcerada qui ab ajuda de altri o sens ella gose fugir dels càrcer de la present Ciutat ab rompiment de aquelles o scalant.los ab cordes o altrament y que no sie persona altra alguna qui gose ajudar a fer lo sobre dit al qui estarà encarserat ni dels càrcers de la Part Forana estant ab guardes en dits càrcers gose fugir ni ajudar a fugir en los modos demunt dits sots pena de mort natural per al qui serà trobat contrafer al present edicte o li fora provar que haia contrafet a aquell*".

<sup>112</sup> A.R.M. - M.P. Tom XIX pp. 467-475.

<sup>113</sup> A.R.M. - R.A. - E.C.C. 1.564-1.577 s.f.

<sup>114</sup> A.R.M. - R.A. - C.R. L. VII/234. A 1.661 encara tenim el cas d'un intent d'una fuga espectacular de la presó semblant a la de Treufoc.

<sup>115</sup> A.R.M. - M.P. - Tom XIX pp 468-473.

<sup>116</sup> A.R.M. - M.P. Tom XIX, f. 451.

Els dos acompanyants de Treufoc eren prou coneguts. Sebastià Esbert, passamaner, ja s'havia hagut de refugiar en sagrat a 1.607<sup>117</sup>. Entrà a la preso el 30 d'abril de 1.616 per "*diversos cassos*" i hi restà fins a la fuga. Onofre Jaume hi entrà pel mateix motiu el 17 de febrer de 1.618. S'ha de fer notar que la demoninació "*diversos cassos*" solia amagar les malifetes dels bandolers o grans delinqüents.

Una vegada fora de la Ciutat, el Capellà Boda incluí a Treufoc en la seva colla, portant-lo a un altre famós bandejat, Jaume Gamundí (a) Fembra per a què el preparàs:

*"Anant jo bandejat per les comunes [...] de Caymari, juntament amb Pere Bennasser als. Penjaroy, un dia, prop diumenge dels Rams de la quaresme del any passat, vingué lo Capellà Boda y aportà amb sa companyia a Antoni Gibert Treufoch y a Sebastià Esbert, y digue.ns que anassem junts, que ell nos los encomenava"*<sup>118</sup>.

No ens pot estranyar que el capellà reclutàs a Treufoc a la preso. En aquells moments, la colla estava pràcticament desfeta: En el decurs d'una batalla amb comissaris prop del Grau de LLuc<sup>119</sup>, part dels bandolers havien caigut en mans de la Justícia. El seu propi germà arribà a ser executat malgrat els intents que va fer el capellà Boda per salvar-lo<sup>120</sup>. En diverses cases nobles es parlà d'alliberar-los, cosa que es va fer difícil quant, en el mes de març, els traslladaren a la Torre de l'Àngel.

Amb l'execució del germà del Capellà Boda, es començà a preparar la venjança i per això havia de refer la colla. Treufoc, uns dels darrers que hi entrà, passaria a ser un protagonista important de la venjança: seria l'autor material de l'assassinat de don Jaume Joan de berga. Emperò sols estaria lliure des del mes de març fins al 9 d'agost del mateix any, dia en què fou detingut i executat gairebé immediatament<sup>121</sup>.

Si Antoni Gibert (a) Treufoc suposa el prototipus de "bandoler social", el darrer escaló en l'estructura de les colles en serien els esclaus. Es cert que n'hi havia alguns que bé seguint els seus amos, bé pel seu origen s'inclouien en les colles de bandejats. Algunes vegades eren borts<sup>122</sup> que

<sup>117</sup> Coneixem aquest fet per un graffiti que va fer a la Seu cap a l'any 1.607. Vegeu: BERNAT i ROGA, M/GONZALEZ GOZALO, E/ SERRA i BARCELO, J: "*Els graffitti del Campanar de la Seu de Mallorca*". In *B.I.E.B.* n° 23 pp. 24,31 i lam. 11 i 12.

<sup>118</sup> A.R.M. - M. P. Tom XIX, pp. 470-471.

<sup>119</sup> SERRA i BARCELO: *Socientat i delinqüència...* L.C. n° 1.656-1.669.

<sup>120</sup> A.R.M. - M. P. Tom XIX, pp. 338, 339, 341, 345, 366, 369, 394 i 399.

<sup>121</sup> A.R.M. - R.A. - CR. XVI, 445, ff 194-219 v°.

CAMPANER, A: *Cronicon...* p. 371.

<sup>122</sup> MONTANER Y ALONSO, PEDRO de: "*Sobre los siervos temporales en la Mallorca Moderna*". In *Mayurqa* n° 17, 1.977-78, pp. 69-72.

Idem: "*Aspectos de la esclavitud en Mallorca durante la Edad Moderna*" In *B.S.A.L.* Tom XXXVII, 1.979, pp. 289-328.

s'adcrivien a alguns escamots, bé contraris als interessos del seu pare, com Benet, lo Bort d'Alfàbia, fill de Mn. Arnau de Santacília, o que passaven a les muntanyes amb el suport dels seus pares<sup>123</sup>. Un cas a part eren els fugitius. La majoria dels esclaus fuits difícilment trobaven aixopluc, corrien ells tot sols, esperant poder fugir de l'illa, refugiant-se tant dels comissaris i caça-recompenses que els perseguien com dels propis bandejats.

#### Abstracts:

Tot i les expurgacions documentals realitzades en els processos criminals de la Reial Audiència (gens innocents), queden prou elements d'anàlisi per poder incloure el bandolerisme mallorquí del Barroc en un context més general sense suposades peculiaritats. D'aquesta manera, es destria un dels aspectes més notoris de la crisi de 1.640: el social. Ara bé, aquest fenomen no sembla poder-se relacionar amb crisis malthusianes en les què la pressió demogràfica i producció agrícola siguin les causes directes del fenomen. Pel que sembla, tenien més a veure amb el control del poder i el terror institucionalitzat.

In spite of the documental expurgations carried out in the criminal processes of the Royal Audience, a fairly good number of elements for analysis have remained in order to be able to include. Majorcan banditry of the baroque in a more general context without any alleged peculiarities. In this way one of the most obvious aspects of the crisis in 1640 can be made out, that is to say, the social one. However this phenomenon cannot apparently be connected with Malthusian crises in which the demographic pressure and agricultural production may be the direct causes of the phenomenon. To all appearances they had more to do with power control and institutionalized terror.

<sup>123</sup> A.R.M. - R.A. - C.R. III/62. 1.566, Inca: "*Inquisició fiscal rebuda de manament de se Illtre. Senyoria en la vila de Incha contra M<sup>o</sup> Gabriel Serre als. Berbut per haver atrobat dins casa sua Antoni esclau seu, lo qual anave bandejat y contra dit Antoni, esclau, per aportar ballesta essent bandejat*".

# AERIS SALUBRITATE

## Neteja i Higiene pública a Ciutat de Mallorca. (S. XIV - XVII)

MARGALIDA BERNAT I ROCA

### 1. Introducció.

Fins pràcticament les darreries del S. XIX, tant les malalties més comuns com les grans epidèmies que assolaven la Humanitat s'explicaren per un mateix paradigma. Es tracta de l'anomenat "humoral-miasmàtic", ben acreditat des de l'Antiquitat Clàssica i consistent en atribuir tots els mals als humors i a les miasmes que provocaven la corrupció de l'aire. Aquest, un cop corrupte, bé inhalat, bé per contacte, podia fer aparèixer la malaltia i podia conduir a la mort, tant i més si es produïen determinats fets extraordinaris com certes conjuncions astrals. Lògicament, davant de la malaltia en general i, sobre tot, del desastre que representaven les diferents epidèmies, especialment les de pesta<sup>1</sup>, les autoritats es preocupaven en gran manera d'esquivar els factors que poguessin enmetzinar l'aire. D'aquí les mesures per evitar brutor i, sobre tot, les consegüents males olors que el viciassin<sup>2</sup>.

Mallorca no fou una excepció en aquest corrent. Les seves autoritats municipals, els Jurats, malgrat trobar-se més preocupats per qüestions com la defensa o l'abastiment de l'illa, no eren aliens a la problemàtica de la higiene i la neteja dels espais urbans i el seu manteniment per la seva repercussió en la bona salut dels habitants. De fet, n'estaven ben assebitats. Una ràpida ullada als comentaris que sobre aquest particular va emetre el Dr. Joan Binimelis (1.538-1.616), metge i matemàtic<sup>3</sup>, a més

---

<sup>1</sup> TERRADES; F. *Compendi de la Pesta*. Gabriel Guasp - Mallorca, 1.580.

<sup>2</sup> CIPOLLA; C.M<sup>a</sup>. *Contra un enemigo mortal e invisible*. Ed. Crítica. Col. Història y Teoria - Barcelona, 1.993, pp. 18-19.

<sup>3</sup> CONTRERAS MAS; A. "Geografía y Medicina en el Renacimiento Mallorquin: El Historiador Juan Bautista Binimelis" in *B.S.A.L.* Any CIX - Tom XLIX - n<sup>o</sup> 847 (1.993), pp. 451-484.

de cronista del Regne<sup>4</sup>, permet veure-ho. Com a cronista, va redactar, a l'any 1.593, la **Nueva Historia de la Isla de Mallorca**<sup>5</sup>, obra precisament dedicada als Jurats de Ciutat de Mallorca. En ella, a l'historiador s'hi sumà el sanitari<sup>6</sup>. Per això, no és d'estranyar que el Capítol IV tracti d'aquest tema, tot titulant-lo **Del particular temperamento que tiene la Isla de Mallorca según sus particulares vientos**<sup>7</sup>. L'exposició val la pena d'esser recollida en qualsevol de les seves afirmacions més puntuals. Per exemple, la que informa de:

*“ser la tierra de Mallorca muy temperada y por consiguiente muy sana; y como la experiencia nos lo demuestra, tiene sus aires muy sutiles y delicados, y además de esto está poco sujeta a los vientos recios y particulares injurias del viento. De ningunos vientos es Mallorca molestada, sino del Norte y del mestral. Es la verdad que son vientos sanísimos, aunque muy secos [...] pero conservan muy sanos nuestros cuerpos. Está toda la isla sujeta a mutaciones del aire y por consiguiente recibe varias y cotidianas impresiones y varios influjos, aunque no tan perniciosos como en otras provincias que hasta el vulgo las conoce y experimenta, que ya no describe enfermedad que luego no diga es pasa, que es como decir influjo celeste”<sup>8</sup>.*

Un **“influjo celeste”** que, en opinió gens privativa de l'autor, és tal sobre les mutacions de l'aire que tot un altre capítol, el VIè, s'hi troba dedicat, tal i com ho indica amb eloqüència el títol: **De bajo cual dominio y de que región celeste y planetas está la Isla de Mallorca**<sup>9</sup>. De fet, la preocupació pels temes d'astrologia<sup>10</sup> i fenòmens

<sup>4</sup> DURAN; E. “Joan Binimelis i la seva Història de Mallorca” in *B.S.A.L.* Any CIX - Tom XLIX - n<sup>o</sup> 847 (1.993), pp. 485-496.

ENSENYAL RIPOLL; G. “Quina acceptació tengué la ‘Història del Regne de Mallorca’ de Joan Binimelis?” in *B.S.A.L.* Any CIX - Tom XLIX - n<sup>o</sup> 847 (1.993), pp. 497-510.

<sup>5</sup> BINIMELIS; J. *Nueva Historia de la Isla de Mallorca y de otras islas a ella adyacentes, compuesta por el Dr. ---, sacerdote, natural de Mallorca, dirigida a los Ilustres Señores Jurados del Reino de Mallorca. Año 1.593.* Imprenta de José Tous-Palma. 1927, Tom I.

<sup>6</sup> CONTRERAS “*Geografía y Medicina ... Juan Bautista Binimelis*”, pp. 475-478.

<sup>7</sup> Aquest capítol i altres referències disperses a la seva Història corresponen a la seva obra manuscrita *Tractat del temperament propi de la Illa de Mallorca*. Confer:

BOVER; J.M<sup>e</sup>. *Biblioteca de Escritores Baleares*. Ed. Curial. Col. Documents de Cultura-Fascimils, n<sup>o</sup> 4 - Barcelona, 1.976. Tom I, p. 102.

CONTRERAS “*Geografía y Medicina ... Juan Bautista Binimelis*” p. 453.

<sup>8</sup> BINIMELIS *Nueva Historia de la Isla de Mallorca ...* p. 24-26.

<sup>9</sup> BINIMELIS *Nueva Historia de la Isla de Mallorca ...* pp. 33-37.

<sup>10</sup> VIDAL ALCOVER; J. (Llibre a cura de: ---) *Llibre dels Planetes i dels signes. Un tractat d'astrologia mallorquí del S. XVI.* Ajuntament de Palma/J.J. de Olaneta - Palma de Mallorca, 1.991.



com els terratrèmols<sup>11</sup>, els eclipses, tant els de Sol<sup>12</sup> com els de Lluna<sup>13</sup>, o l'aparició d'estels amb coa<sup>14</sup> foren objecte de l'atenció de les gents de l'illa a tota època, malgrat que romaguessin "spantats de tal visió". Una mostra més d'aquesta curiositat són els anomenats "Pronostichs", ben coneguts al llarg de tot el S. XVII<sup>15</sup>.

Ara bé, les afirmacions del Dr. Binimelis sobre la bondat d'aire i vents, i de la generalment positiva influència dels astres i les seves mutacions, malgrat la rotunditat, apareixen curiosament i contradictòriament desmentides a la pròpia obra, en el Capítol V. El seu títol, de sí mateix, resulta altament expressiu en aquest sentit: **Del propio y particular temperamento de la Isla de Mallorca por razón de las particulares enfermedades a que sus moradores estan sujetos**<sup>16</sup>, tot oferint un catàleg de malalties i penúries que desdiu del panorama ofert en els altres. "Tercianas, fiebre éthica, gusanos, lamparones y cálculos"<sup>17</sup> són les dolències puntualment enumerades, tot insistint una vegada més en què:

*"El hombre [...] está sujeto al Sol, a la Luna, a las estrellas y a los planetas que tienen próximo poder sobre el aire, y el cuerpo es inspirable y expirable, como dice Hipócrates; y por consiguiénte, si estamos sujetos a las mutaciones del aire, estamos también sujetos a los autores de las mutaciones de él"*

La postura sobre la salubritat i els mals més freqüents, dins de la línia del més pur ambientalisme hipocràtic i les topografies mèdiques, es va mantenir pràcticament inalterada fins el S. XIX, con ja s'ha indicat.

<sup>11</sup> BORRAS; J. "Explicación del terremoto según se encuentra en los libros del Beato Lull" in B.S.A.L. Año XXVI, Tom XIII, n° 361 (Mars, 1.910), pp. 62-63.

LLABRES; G. "Noticia de algunos terremotos en Mallorca" in B.S.A.L. Año II, Tomo III, n° 57 (Mayo, 1.887), pp. 72-76.

<sup>12</sup> SANCHO; P.A. "Eclipse total de sol en 1.539" in B.S.A.L. Año XI, Tomo VI, n° 185 (Agosto, 1.985) p. 132.

<sup>13</sup> MUNTANER; J. "Noticia de un eclipse de Luna (1.490)" in B.S.A.L. Año LI, Tom XXVI, n° 650-651 (Gener/Abril, 1.935), p. 36.

<sup>14</sup> CAMPANER; A. *Cronicon Maioricense*. Ajuntament de Palma/L. Ripoll, Editor - Palma de Mallorca, 1.984, pp. 473, 474 i 608.

<sup>15</sup> A tots ells hi apareixen el sol, la lluna i les seves fases, a més del govern dels signes. Com exemple dels coneguts:

AQUANERA; M. de *Pronostich y discurs general del Any del Señor 1.637. Calculat per lo Meridiano de Barcelona, y tot son principat de Catalunya y Mallorca*. Compost per el Doctor ---, Mathematich y natural de la Ciutat de Caragoça. Ab llicencia en Mallorca, en casa de Manuel Rodriguez y Iuan Piza, 1 636.

PEDROT; P. *Pronostich general de la que assenyalen lo Sol, la Lluna y Estrelles, ab los Plens, Girants i Quarters de cada mes, ab los feriat de aquest Regne per lo Any Bixest de 1.668*. Compost per lo Licenciado --- Natural de la Ciutat de Alcudia, Astrolech Mathematich per lo present Any. En Mallorca, per Francesch Oliver Impresor.

<sup>16</sup> BINIMELIS *Nueva Historia de la Isla de Mallorca...* pp. 26-33.

<sup>17</sup> CONTRERAS "Geografia y Medicina ... Juan Bautista Binimelis", pp. 478-480.

En aquest sentit, i per a Mallorca, l'obra de Fernando Weyler y Laviña, **Topografía Físico-Médica de las Islas Baleares y en particular de la de Mallorca**<sup>18</sup>, editada a 1.854, és una mostra ben representativa: a les seves **Sección 1<sup>a</sup> i 2<sup>a</sup>** la recull puntualment. Fins i tot, contribuï a un fet cabdal com el de la demolició de les murades de Ciutat de Mallorca, ja que encara batejava en els raonaments que utilitzà Eusebi Estada en la seva defensa de l'enderrocament d'aquestes, publicada a 1.885 i reeditada a 1.892<sup>19</sup>, tant més refoçats per la successiva i oportuna aparició de les epidèmies de "**pesta groga**"<sup>20</sup> que en els anys 1.804, 1.821 i 1.870 havien fet matx en els carrers propers a la murada<sup>21</sup> i que serviren d'indiscutible argument de força per fer desaparèixer el cercol de murades.

### 1. El paper de les autoritats.

En tot moment, les autoritats municipals es mostraven atentes en treballar en una prevenció de malalties i epidèmies. Això implicava la posada en marxa de tota una sèrie de mesures i recursos no sols en els moments crítics, sinó també en els que es podrien denominar de bonança, precisament per no haver-se d'enfrontar amb emergències.

En el cas de Ciutat de Mallorca, una resposta és la que es podia donar amb la creació de la **Morberia**, a 1.457. Les primeres mesures foren les de publicar les **Ordinacions del Morbo** a 1.459 que consten d'un total de 12 capítols, seguides pels **Capítols del Morbo**, redactats entre 1.475 i 1.518, i que són bàsicament un conjunt de trenta-cinc articles, de caràcter profilàctic la major part d'ells. Ambdós documents

<sup>18</sup> WEYLER y LAVIÑA; F. *Topografía Físico-Médica de las Islas Baleares y en particular de la de Mallorca*. Ed. El Tall. Col. Fascimils, n<sup>o</sup> 2 - Palma de Mallorca, 1.992.

<sup>19</sup> ESTADA; E. *La Ciudad de Palma. Su industria, sus fortificaciones, sus condiciones sanitarias y su ensanche, con un apéndice sobre las condiciones que han de reunir las viviendas para ser salubres*. Ed. Gelabert - Palma de Mallorca, 1.885 i Ed. J. Tous - Palma de Mallorca, 1.892.

<sup>20</sup> Per a la naturalesa d'aquesta malaltia, veure la introducció a cura d'Antoni Contreras Mas a:

ALMODOVAR; A. *Descripción de la fiebre reinante en esta capital. Su método curativo y precauciones que deben tomar estos habitantes*. Imprenta Felipe Guasp - Palma. 1.82. Edició fascimil *Opúscula Minora*, n<sup>o</sup> 8. Miquel Font, Editor - Mallorca, 1.993.

<sup>21</sup> ZAFORTEZA *La Ciudad de Mallorca ...* / ZAFORTEZA y MUSOLES; D.- *Ensayo Histórico -Toponímico* (4 vols)- Ajuntament de Palma. Palma de Mallorca, 1987/1989. Tom I, p. 81.

En concret, per a l'epidèmia de 1.821, a més de la nota anterior, veure:

MOLL; I. "La fiebre amarilla de 1.821 en Palma" in *Homenatge a Antoni Mut Calafell, arxiver*. Govern Balear/Conselleria de Cultura, Educació i Esports - Ciutat de Mallorca, 1.993. pp. 153-174.

es troben ben estudiats per Antoni Contreras Mas<sup>22</sup>. També s'ha d'incloure en aquesta línia tant la creació i manteniment de diferents institucions hospitalàries i d'acolliment, de les que Ciutat de Mallorca es pot dir que es trobà ben abastida<sup>23</sup>, com la formació d'un personal sanitari preparat per a l'atenció de dites institucions i de la població en general<sup>24</sup>.

Però no és aquest tipus de notícies, de naturalesa mèdico-sanitària, el que es tractarà aquí, sinó el referent al que, per tradició, s'ha anomenat **Policia de la Ciutat** no tant en el sentit de què s'havia de preocupar de qüestions com l'orde i la seguretat, l'enllumenat i l'ornat, sinó en el de la neteja de la població, amb les seves implicacions de higiene pública. No és la primera vegada que aquests aspectes són objecte d'atenció. De fet, Diego Zaforteza y Musoles ja se n'ocupà amb certa extensió, però s'ha de dir que l'ampli repertori de referències aportat es centra principalment en els S. XVIII-XX<sup>25</sup>, mentre que l'apropament que es planteja aquí es dirigeix fonamentalment vers els S. XIV-XVII.

El canonge Antoni Garau, en el seu conegut plànol fet a 1.644 i gravat per Antoni Company<sup>26</sup>, col·locà una cartel·la en la que Ciutat de Mallorca és descrita així:

"*MAIORICA CIVITAS olim Palma, amaenitate solis, aeris salubritate, frugum omnigenarum, copia felix, AEdificorum pulchritudine speciosa [...]*"

<sup>22</sup> CONTRERAS MAS; A. "Legislación frente a la peste en Mallorca Bajomedieval" in *Medicina e Historia*, nº 74 - Diciembre, 1.977.

CONTRERAS MAS; A. "Legislación frente a la peste en Mallorca Bajomedieval. Ordinacions; Capítols del Morbo de la Ciutat e Regnes de Mallorca". Comunicació presentada a V Congreso Nacional de Historia de la Medicina. Madrid, 29-30 de septiembre/1 de octubre de 1.977. Vol II, p. 167 i ss.

<sup>23</sup> CONTRERAS; A./ROSSELLÓ; R. *La asistencia pública a los leprosos en Mallorca (S. XIV-XIX)*. El Tall Editorial. Col. El Tall del Temps, nº 2 - Palma de Mallorca, 1.990.

SEVILLANO COLOM; F./POU MUNTANER; J. *Historia del Puerto de Palma de Mallorca*. Diputación Provincial de Baleares. Instituto de Estudios Baleáricos - Palma de Mallorca, 1.974, pp. 137-143 i 343-349.

TEJERINA; J.M.<sup>a</sup>R. *Historia de la Medicina en Mallorca/I: Desde los orígenes hasta el S. XVI*. Caja de Ahorros de las Baleares "Sa Nostra" - Palma de Mallorca, 1.981. pp. 85-100.

TEJERINA; J.M.<sup>a</sup>R. *Historia de la Medicina en Mallorca/II: Del Barroco a la Ilustración*. Caja de Ahorros de las Baleares "Sa Nostra" - Palma de Mallorca, 1.984. pp. 27-40.

<sup>24</sup> CONTRERAS MAS; A. "La formación de los profesionales sanitarios en Mallorca (XIII-XVIII)" in *B.I.E.B.* Any III, nº 11 (Desembre, 1.983), pp. 35-51.

CONTERAS MAS; A. "La versión catalana de la 'Cirugia' de Teodorico de Luca por Guillem Correger de Mayorcha (Un intento de la formación teórica de los cirujanos)" in *B.I.E.B.* Any IV, nº 14, (Septembre, 1.984), pp. 55-74.

<sup>25</sup> ZAFORTEZA. *La Ciudad de Mallorca...*/I Tom I, pp. 236-377.

<sup>26</sup> JUAN TOUS; J. *Grabadores Mallorquines*. Diputación Provincial de Baleares. Instituto de Estudios Baleáricos/C.S.I.C. - Palma de Mallorca, 1.977. pp. 20-21.  
*700 anys de Cartografia de les Illes Balears.* p.110.

S'ha de posar especial esment en l'expressió "**aeris salubritate**" que, novament, reconduïx el discurs al tema dels aires sans. Efectivament, una de les preocupacions dels Jurats de Ciutat era la de garantir la salut dels habitants de la urbs fent-la, entre altres coses, respirable, a més d'agradable. Aquesta preocupació es plasmava materialment en la figura del **mostassaf**. Es tracta d'un oficial reial<sup>27</sup> del que era incumbència la vigilància de les obres d'edificació, els servicis públics i la sanitat de carrers, places, edificis i mercats, així com els pesos i les mesures d'aquests<sup>28</sup>, per més que, en la realitat, les seves funcions eren molt més complexes, malgrat aquí només interessin les relacionades amb la neteja i la seva vigilància. Seran, per tant, les disposicions dimanades d'ell, per delegació, i les dictades directament pels Jurats, a les que s'afegiran algunes dades relatives a l'abastiment i control d'aigües, tan importants també per a la salubritat de Ciutat de Mallorca, les que es tractaran.

## 2. Les fonts d'informació.

Bàsicament, cap de les fonts emprades és inèdita ni totalment desconeguda. El que si és cert és que, entorn a la neteja i la higiene pública, contenen un bon nombre de notícies que en cap moment, com a conjunt, s'havia intentat sistematitzar, romanent fins a hores d'ara aïllades i inconnexes.

La primera d'elles és el **Libre del Mostassaf de Mallorca**, que en el seu dia fou curosament transcrit i publicat per Antoni Pons, precedit d'un estudi<sup>29</sup>. El corpus principal d'aquesta publicació<sup>30</sup> correspon al **Còdex 27** de l'Arxiu del Regne de Mallorca, però a més a més, conté un apèndix documental en el que recollí un bon ventall de notícies referents a actuacions concretes del mostassaf. Un primer bloc<sup>31</sup> d'aquest apèndix consisteix en una selecció del llibre signat com **A.H. 5.409** de l'Arxiu del Regne de Mallorca, mentres que un segon<sup>32</sup> és un amplíssim recull de re-

<sup>27</sup> Sobre l'origen encara no massa clar d'aquest càrrec:

FEBRER ROMAGUERA; M.V. "*Los orígenes de la Mostassafia y su introducción en la Ciudad de Mallorca*" in XIII Congrés d'Història de la Corona d'Aragó. Comunicacions I (Primera Part). Institut d'Estudis Baleàrics - Palma de Mallorca, 1.989 pp. 7-14.

PONS; A. *Libre del Mostassaf de Mallorca*. C.S.I.C. Escuela de Estudios Medievales - Mallorca, 1.949 pp. IX-LIX.

<sup>28</sup> ÀLVAREZ DE NOVOA; C. *La Justicia en el antiguo Reino de Mallorca*. - Palma de Mallorca, 1.971, pp. 47-48.

CASNOVAS y TODOLI; U./LOPEZ BONET; J.F. *Diccionario de términos históricos del Reino de Mallorca (S. XIII-XVIII)*. Institut d'Estudis Baleàrics - Palma de Mallorca, 1.986, p. 81.

<sup>29</sup> PONS; A. *Libre del Mostassaf...* Veure introducció.

<sup>30</sup> PONS *Libre del Mostassaf ...* pp. 1-137.

<sup>31</sup> PONS *Libre del Mostassaf ...*, pp. 141-176.

<sup>32</sup> PONS *Libre del Mostassaf ...*, pp. 177-342.

ferències documentals disperses a les diverses sèries del mateix Arxiu, com consta a la puntual signatura que acompanya a cada transcripció.

D'altra banda, s'ha consultat el **Capítols fabricats a circa la recta y bona administració del Offici de Mostassaf**, que foren cridats a 1.678, d'acord amb la còpia existent a **Suplicacions 63** de la secció A.H. de l'Arxiu del Regne de Mallorca. El mateix any se'n feu una impressió baix el títol de **Capítols per lo exercici de la Jurisdicció del Magnífich Mostasaph**<sup>33</sup>, re-editats a 1.712 i a 1.796, tot afegint-hi algunes disposicions posteriors, malgrat que en aquesta darrera data el càrrec de mostassaf ja havia desaparegut amb el **Decret de Nova Planta**<sup>34</sup>.

Una tercera i important font és el conjunt de notícies recollides per Enric Fajarnés que, com a metge, mostrà un gran interès per aquest tema i ho reflectí a les planes del **Bolletí de la Societat Arqueològica Lul·liana** (B.S.A.L.). A aquest erudit es deu el buidat sistemàtic de les **Actes del Gran i General Consell, Extraordinaris de la Universitat i Suplicacions**, fonamentalment pel S. XVI i XVII, tal i com indiquen les nombrosíssimes transcripcions aparegudes al referit Bolletí, totes amb indicació de la procedència del document.

També autors com Pere d'Alcantara Peña, Pere Antoni Sanxo i altres aportaren aquest tipus de notícies, a les que, per últim, s'hi ha sumat una petita sèrie de referències disperses que s'havia anat aglutinant al llarg de la realització d'altres treballs i que fins ara no havien trobat el seu lloc.

### 3. La neteja de les vies públiques.

A 1.950, Antoni Pons, tot parlant de les vies públiques de la Ciutat de Mallorca del S. XVIII i de la seva neteja escrivia que, de poder-les veure,

*"las contemplaríamos a trechos empedrada de cuestras y riscos; surcada algunas por arroyos de agua immundas, bordeadas muchas por casas de aspecto triste y desmantelado. Y cuando no obstruyen el paso gallinas y otros animales domésticos, que campan a su gusto, merced a una libertad ya prescrita, vienen a atravesarse otros obstáculos que ofenden por*

<sup>33</sup> A.R.M. - Reial Audiència - Impressos: *Capítols per lo exercici de la jurisdicció del Magnífich Mostesaph, deretats per Su Illustríssima del Señor Virrey a XXXI Agost de M DC L XXX VIII a petició de Su Señoria del Ilustres y Molt Magnífichs Señors D. Fernando Gual y Moix, donzell; Francesch Armengol, Andreu Rosñol de Deste, ciutadans; Miquel Fiol, Francecesch Serra, mercaders; y Damià Cassa, ferrer; Jurats de la Universitat y Regne de Mallorca - En la Imprenta Real.*

<sup>34</sup> PONS *Libre del Mostassaf ...*, p. LVIII.

*igual la vista y el olfato. Montones de desperdicios, cuerpos casi putrefactos, se manifiestan de vez en cuando, echados a hurtadillas en medio de la vía pública, con manifiesto desacato a las disposiciones dictadas contra el abuso, harto punible, y reiteradas con heroica persistencia por parte de la superioridad*<sup>35</sup>.

Diego Zaforteza y Musoles, quan a 1.953 parlava de la vella Ciutat de Mallorca, afegia:

*"El piso de terrisco, o empedrado, por lo general en mal estado, las calles angostas, sin alineación, sucias las más de las veces, con escaso alumbrado [...] su lobreguez y desaliño"*<sup>36</sup>.

I, realment, l'únic que fan ambdós autors, en bona mesura, és recollir opinions anteriors, tals com la de l'Arxiduc Luis Salvador a 1.882<sup>37</sup>, Ramón Medel a 1.889<sup>38</sup>, o el ja esmentat Eusebi Estada<sup>39</sup>, només per citar-ne qualcunes. Tots ells, d'una o altra manera, es manifestaren sobre el mal estat de les vies públiques de Ciutat en relació al seus carrers estrets i mancats de llum, que donaven peu a malifetes<sup>40</sup> i altres successos que molestaven les gents ben pensants de començaments de S. XIX<sup>41</sup>; tot configurant una xarxa viària que no conegué l'enllumenat públic fins 1.812<sup>42</sup> i que, a la pràctica, no es va veure substancialment modificada fins el S. XX, com a derivació del ja referit enderrocament de les murades<sup>43</sup>.

Tal estat de coses era ben alié a les intencions de les autoritats. Si Ciutat de Mallorca es presentava baix aquest aspecte, no era a conseqüència de la seva despreocupació o inhibició, ja que es dictaven i

<sup>35</sup> PONS; A. *Antiguas Historias*. Ed. Clumba - Palma de Mallorca, 1.950. pp. 41-42.

<sup>36</sup> ZAFORTEZA *La Ciudad de Palma .../I*, p. 288.

<sup>37</sup> HABSURGO y LORENA; L.S. *La Ciudad de Palma*. Ajuntament de Palma - Palma de Mallorca, 1.981. p. 21.

<sup>38</sup> MEDEL; R. *Manual del Viajero en Palma de Mallorca* (1.889). El Drac, Editorial. Col. Drac Fascimil, n<sup>o</sup> 2 - Mallorca, 1.989. pp. 12-13.

<sup>39</sup> ESTADA *La Ciudad de Palma* (1.892), p. 93.

<sup>40</sup> PONS *Antiguas Historias*, pp. 126-154.

<sup>41</sup> FAJARNES; E. "*Deshonestidades en un callejón cerca de la Inquisición y del Teatro (1.802)*" in B.S.A.L. Año XVI, Tom VIII, n<sup>o</sup> 242, (Mayo, 1.900), p. 292.

ibidem "*Escenas escandalosas en un callejón del Call (1.805)*" in B.S.A.L. Año XVI, Tom VIII, n<sup>o</sup> 245, (Agosto, 1.900), pp. 350-351.

<sup>42</sup> PONS *Antiguas Historias*, pp. 155-198.

ZAFORTEZA *La Ciudad de Mallorca .../I*, pp. 236-268.

<sup>43</sup> LADARIA BAÑARES; M<sup>a</sup> D. *El ensanche de Palma. Planteamiento del tema, problemática, construcción y valoración de un nuevo espacio urbano (1.868-1.927)*. Ajuntament de Palma - Palma de Mallorca, 1.992.

LLAUGER i LLULL; M.A. *Les rondes de Ciutat*. Govern Balear. Conselleria d'Obres Públiques i Ordenació del Territori - Palma de Mallorca, 1.992.

SEGUI AZNAR; M. *Arquitectura contemporánea en Mallorca (1.900-1.947)*. Universitat de les Illes Balears/Col·legi Oficial d'Arquitectes de les Balears - Palma de Mallorca, 1.990.

reiteraven les pertinents mesures per a la seva conservació. Si es rastreja fins el S. XIV, es troba com la Universitat ja comptava amb una persona que tenia obligació de tenir cura de la recollida de tot tipus de deixalles dins Ciutat<sup>44</sup>, exepte el fems, com s'explica en aquesta referència de 1.479, segons la que havia de tenir

*"neta la dita Ciutat, tant los carrers curribles com carrerons, ço és que ab un asa e sàrrria, sobre la que aportera un drap de cànyem, lo qual drap los dits Magnífichs Jurats li doneran ab senyal de la dita Universitat, [...], anàs per la dita Ciutat, cullint i aplegant los gats, cans, gallines i altres animals morts e altres sutzures, e que aquelles portàs e llançàs a la mar, a les torres llevantes, en lo loch acostuma lançar la sanch e altres sutzures de la dita carniceria [...]"*<sup>45</sup>.

Al marge d'això, amb el pas del temps es va intentar comptar amb la col·laboració individual dels habitants de la ciutat. A 1.676, s'ordenava que cada persona, de qualsevol estament, grau o condició, havia de tenir cura de què el seu tram de carrer fos agranat com a mínim els dissabtes i els diumenges<sup>46</sup>. Del cas que es devia fer de dita ordre en dóna compte cabal la seva reiteració, feta el mateix any, en el sentit de què

*"la limpieza dels Carrers y demes puestos de dins la Ciutat seria molt convenient a la salut pública, excusant.se algunas putrefaccions, que se experimenten de la poca aplicació dels Moradors, en limpiar cada hu son trast o contrada. Se ordena y mana, que de qui al devant tothom generalment de qualsevol lley, grau y condició sia, tinga obligació de fer netejar tot lo trast y encontrada de casa sua, y habitació comprenint.se tot el districte fins a lo enfront, encare que fo Plaça o altre lloch, publich y comú, sots pena de vint sous aplicadors, ut supra"*<sup>47</sup>.

Amb tot, les places i carrers de Ciutat de Mallorca precisament no lluien i això fou una constant al llarg del temps. Per les disposicions del mostassaf es sap que la brutor seguia invadint-la any rera any: aigües brutes, terres, fems, animals morts, a més dels vius, i altres inmundícies es podien trobar a les vies públiques, quan no ultrapassaven a les cases dels veïnats sense cap escrupol, com li succeí al Convent de Santa Clara<sup>48</sup>

<sup>44</sup> Elección de un encargado de la limpieza (1.344) in B.S.A.L. XXII, p. 156

<sup>45</sup> PONS; A. "Elección d'un home encarregat de llensar a mar les sutzures que trobarà exepte fems, per la Ciutat (1.479)" in B.S.A.L. Any XXXVIII, Tom XIX, nº 496 (Febrer, 1.922), pp. 23-24.

<sup>46</sup> A.R.M. - Sup. 63 - f. 329: Cap. 95.

<sup>47</sup> *Capítols per lo exercici de la Jursidicció del Magnífich Mostesaph, decretats per Su Illustríssima del Señor Virrey a XXXI Agost de MCLXXVIII*. Corregits y reimpressos - En la Imprenta Reyala, any 1.796. (Ciutat de Mallorca), pp. 70: Cap. III.

<sup>48</sup> PONS *Libre del Mostassaf ...*

p. 156.- *Entre les monges de Santa Clara e Antoni Desvilar.*

pp. 157-158.- *Testimonis produïts per part d'en Berenguer Ricard, procurador de les monges del Monestir de Madona Sta. Clara. E assò per raó d'una tàpia la qual és migera entre Berenguer Desvilar e lo Monestir de Sta. Clara.*

o a altres espais d'ús particular<sup>49</sup>, tot fent cas omís de l'obligació de disimular-les o, almanco, dur-les a llocs apartats on, aparentment, no causassin problemes. Així ho manava una disposició de 1.678<sup>50</sup> i que no fa més que recollir-ne d'altres anteriors amb els mateixos arguments en idèntic sentit i que es tornaren repetir a l'any 1.747<sup>51</sup>.

Tal panorama no és que fos exclusiu de Ciutat de Mallorca. Es poden citar, entre molts, els diferents nuclis de població de la República de Florència que oferien un paisatge urbà que res tenia que envejar<sup>52</sup>; pràcticament el mateix desgavell que, per les mateixes èpoques, presentava la "**villa y corte de Madrid**"<sup>53</sup> i que no diferia del que es donava a qualsevol altra de les ciutats europees, més grans o més petites, fins i tot en qüestions urbanístiques<sup>54</sup>.

Aquest desgavell es fa més patent quan més s'analitza la problemàtica en cada un dels seus factors, malgrat les actuacions de les autoritats per a controlar-ho<sup>55</sup>. El primer dels esmentats, el de les aigües residuals, era greu. A la pràctica, fins ben entrat el S. XVII, només existia una única canalització d'aquest tipus en tota Ciutat, que discorria per l'actual **Carrer Morell**, i es sap de la preocupació de les autoritats tant per adobar-ne els deperfectes com per netejar-la, com ho demostren algunes notícies aïllades. A 1.397, per exemple, es va procedir a escurar-la i es tracta de la que recollia les aigües residuals de la Juraria de l'Hospital de Sant Andreu i de la Presó<sup>56</sup>. En molta posterioritat, es sap que es va fer el mateix amb les de del Call i de la Plaça de la Inquisició, en els anys 1.656 i 1.657 respectivament<sup>57</sup>.

<sup>49</sup> A.R.M. - A.H. 5.409 - f. 71v: 8 de gener de 1.938. Prohibició de tirar "*sutzura, ni terra, ni fems ne metra porchs en la carrera qui.s derrerera Lalberch den Bonanat Sureda*", baix pena de 20 s.

<sup>50</sup> A.R.M. - Sup. 63 - f. 318: Cap. 1.

<sup>51</sup> FAJARNES; E. "*La limpieza pública en Palma (1.747)*" in *B.S.A.L.* Año XIV, Tom VII, nº 222 (Septiembre, 1.898), p. 40.

<sup>52</sup> CIPOLLA *Contra un enemigo ...* pp. 24-26.

<sup>53</sup> SALAS; H. *La España Barroca*. Altalena, Ed. Col. La Historia Informal - Madrid, 1.978. pp. 48-52.

<sup>54</sup> BENEVOLO; L. *La Ciudad Europea*. Ed. Crítica/Grijalbo. Col. La construcción de Europa - Barcelona, 1.993, pp. 79-166.

GARCIA i ESPUCHE; A./GUARDIA i BASSOLS; M. *Espai i societat a la Barcelona pre-industrial*. Edicions de la Magrana/Institut Municipal d'Història - Barcelona, 1.986.

VRIES; J. de *La urbanización de Europa 1.500-1.800*. Ed. Crítica - Barcelona, 1.987.

<sup>55</sup> No s'ha d'oblidar que una bona part d'aquest interès responia també a qüestions de caire estratègic-militar per a la defensa de Ciutat. Confer:

A.R.M. - Miscelàneas Pascual - Tom V - pp. 369-377: "*Estado de las murallas y algunos pisos de algunas calles en 1.681*".

<sup>56</sup> PONS *Libre del Mostasaf ...: Per l'escuró de la cèquia comuna de la presó, juraria e espital de Sant Andreu*, p. 164.

<sup>57</sup> A.R.M. - A.H. 5.408:

f. 40v: El 9 de setembre de 1.656 s'acabaven de reparar una sèrie de clots existents a la clavaguera del Call.



El que si hi havia era la intenció d'incrementar-ne l'existència, sinó de clavagueres generals, si, com a mínim, la de sèquies cobertes, tal i com s'intentà al S. XVII, moment en què es va ordenar que totes les aigües brutes de les cases havien de canalitzar-se, tant si els residents a la casa eren propietaris com llogaters, en un tèrmini de vuit dies, baix pena de 2 L. 10 s.<sup>58</sup>.

Sobre les brutícies, en caràcter general, una de les primeres disposicions conegudes, possiblement de finals del S. XIV, fa referència a què es penaria amb un ban de 6 s. si es desobeïa el manament de no tirar brutor o aigua a les portes de Ciutat, ni en les barbacanes ni en el nou carrer fet devora el mur.<sup>59</sup> Aquesta mesura es complementava amb la prohibició de tirar des de finestres i terrats **"aigües letges"** a la carrera, autoritzant-se només el vertit de les provinents de pluges i d'escurar pous, a més de les derivades de netejar certs utensilis com botes, carretelles i cups<sup>60</sup>.

A 1.676, una de les causes més esteses d'embasament eren les lleixivades provinents de les bugades domèstiques, circumstància que s'intentava controlar ordenant que s'instal·lassin canonades a les cases per a què aquestes aigües vesassin fins en terra sense esser vistes<sup>61</sup>. Als vertits resultants de les feines que es poguessin desenvolupar a l'interior de les vivendes s'hi afegien les originades per altres petites tasques domèstiques, o complementàries d'aquestes, comunment realitzades per les dones directament al carrer. Tal és el cas de la neteja de llana, que habitualment es feia així<sup>62</sup>.

Però no només eren les aigües de les cases particulars. Els anomenats **"llevadors"** o rentadors públics també hi contribuïen. Per tal d'esquivar-ho, a 1.479 es disposà que els que es trobassin el centre de Ciutat i fossin confrontants amb Sa Riera havien de tenir **"cèquies e angullidors"** que conduïssen les seves aigües al llit de la torrentera<sup>63</sup>. Per a la resta de la ciutat no sembla que es preveïessin solucions.

A l'any 1.668, Antoni i Jacinta Cortés posseïen uns d'aquests **"llevadors"** a la Porta de Sant Antoni i els desaiguaven

*"per damunt terra o siquia descuberta, y no per canonada cuberta [...]"*

f. 65v: El 17 de novembre de 1.657 es va escurar la clavaguera de la Plaça de la Inquisició.

<sup>58</sup> *Capítols per lo exercici ...*, pp. 71-72: Cap. IV.

<sup>59</sup> PONS *Libre del Mostassaf ... XV. Capítols de no gitar pedres al mur de la Ciutat, ne sutzura fer a les portes de la mur[alla] ne a la cequia, ne besties mortes gitar, e de femers*: Cap. 2, p. 66.

<sup>60</sup> PONS *Libre del Mostassaf ... XV. Capítols de clavagueres e de carreres e de taules*, Cap. 6, p. 53.

<sup>61</sup> A.R.M. - Sup. 63 - f. 318v: Cap. 3.

<sup>62</sup> A.R.M. - Sup. 63 - f.319: Cap. 11.

<sup>63</sup> PONS *Libre del Mostassaf ... XV. Capítols de clavagueres e de carreres e de taules* Cap. 10, p. 53.

*cosa inconvenient a la salud [...] prendra la dita aygua per damunt terra se ha de ocasionar algunes enfermedats per mal olor que causa dita aygua com la trehuen dels dits levadors per star empantanada”.*

Com a resultat de la denúncia que es va interposar, es procedí a una visura i es va resoldre ordenar que s'instal·lassin les necessàries sèquies cubertes, tota vegada que

*“per ser molt danyós y perillos de infectar.se los ayres en aquellas pars la experiencia que.s té de los molts malalts que.s troben en la visindat y que les ocasionen les aygues putrefactes dels llevadors [...]”<sup>64</sup>.*

Al que s'ha dit, s'ha de sumar la problemàtica de les aigües residuals provinents de les activitats manufactureres que encara en el present es diuen contaminants. Les instal·lacions dedicades a elles, i contra les que avui en dia s'alcen constants protestes per la seva condició de nocives, es trobaven ubicades en el cor de les ciutats, constituint un problema comú a tot l'Occident europeu, no menor que el que provoquen les actuals, ja que les conseqüències de certes activitats artesanals de la Baixa Edat Mitja i l'Edat Moderna no eren més inòcues, per a l'època, que algunes de les del món actual<sup>65</sup>. D'entre totes elles, tres són els exemples més representatius que es poden donar per a Ciutat de Mallorca: els tints, els molins drapers i les adobaries.

Els tints, tant els de draps de llana, com els de seda, cotó o líl, donades les seves característiques d'indústria poc desitjable en el sí d'un nucli urbà, ja a 1.381 foren objecte d'una disposició que ordenava el seu desplaçament de l'interior, obligant a que fossin instal·lats fora murada<sup>66</sup>, sense que els contratemps econòmics que tal disposició pogués suposar pel Col·legi de Tintorers servissin d'atenuant<sup>67</sup>.

La problemàtica de la contaminació provocada pels tints era conseqüència de dos factors: per una part, consumien una considerable quantitat d'aigua que quedava totalment inutilitzable per a qualsevol altra activitat degut als residuus químics derivats del propi tintatge (mordents i colorants) i de la netetja posterior dels draps (argiles i sabó) que hi

<sup>63</sup> PONS *Libre del Mostassaf ...: XV. Capitols de clavagueres e de carreres e de taules* Cap. 10, p. 53.

<sup>64</sup> FAJARNES; E. *“Peligro de las acequias descubiertas (1.668)” in B.S.A.L. Año XVI - Tom. VIII - n° 249 (Diciembre, 1.900) pp. 456-457.*

<sup>65</sup> CORDOBA DE LA LLAVE; R. *“Los residuos de origen industrial de la Córdoba medieval y su tratamiento” in Actes de les IX Jornades d'Estudis Històrics Locals: La manufactura urbana i els menestrals (S. XIII - XVI). Institut d'Estudis Baleàrics. 21/23 de Novembre de 1.990 - Palma de Mallorca, 1.991. pp. 41-54.*

<sup>66</sup> CATEURA BENNASSER; P. *Política y finanzas del Reino de Mallorca bajo Pedro IV de Aragón.* Institut d'Estudis Baleàrics - Palma de Mallorca, 1.982. Tot citant: A.R.M. - Còdex Roselló Vell - f. 289.

<sup>67</sup> BERNAT i ROCA; M. *“De la companyia al monopoli: El cas dels tints (S. XV)” in T. IX, n° 18, pp.*

quedaven en suspensió i, de l'altra, per la pol·lució atmosfèrica que suposava la contínua emissió dels fums de la combustió de les llenyes per alimentar els focs de les tines. Ambdues raons justifiquen sobradament el que se'ls volgués tenir fora de Ciutat.

El trasllat a la zona exterior no fou ràpid. A començaments del S. XVI, encara restaven obradors de tints residuals a l'interior de les murades i s'ubicaven principalment entorn de l'anomenat **Carrer dels Abaixadors**, actual **Carrer de Jovellanos**, en botigues que tenien els seus darreres sobre Sa Riera, cosa que permetia evacuar les aigües brutes provinents del tintat i la neteja dels draps directament al seu llit<sup>68</sup>. Amb la desviació d'aquesta torrentera, a 1.613, això ja no fou possible i el problema es desplaçà temporalment cap a les afores. No serà fins a 1.715 que se'n trobaran altra cop d'instal·lats dins murada, al Carrer dels Olms, i sols com a conseqüència d'haver enderrocat les cases de tints exteriors<sup>69</sup>, sense que això evitàs les corresponents queixes i protestes per la seva insalubritat<sup>70</sup>.

A 1.661, Pere Antoni Ripoll, tintorer, sol·licità permís per obrir uns tints "*en lo hort devant lo abeurador de la Porta Pintada*", cosa que li fou concedida amb la condició que no causàs problemes d'embasaments d'aigües als veïnats convents de Santa Catalina de Sena, Santa Margalida i el d'Itria, per la qual cosa havia de

*"envencar les aygues y vasures de dits tints, de manera que no.y hagués pantanos ni basses de aygua que poguessen dar alguns vapors [...]"*<sup>71</sup>.

En concret, el convent d'Itria sí que fou víctima de les molèsties ocasionades per uns altres tints i en el mateix any de 1.661. Els tintorers Rafel i Joan Pont de la Terra, que tenien els seus obradors veïnats de dit convent, reberen ordre de construir sèquies per permetre l'evacuació de

<sup>68</sup> ZAFORTEZA y MUSOLES; D. *La Ciudad de Mallorca.../II* p. 35.

<sup>69</sup> SANTANER MARI; J. *Historia del Arrabal de Santa Catalina*. Gráficas Miramar - Mallorca, 1.967. pp. 44 i 44. Es tracta d'una de les conseqüències de l'establiment, al s. XVIII, de l'anomenada "*zona polèmica*" pel que fa a la distància de seguretat que imposava la servitud militar de l'època, que exigia una distància de 1.250 m. entre la murada i les edificacions més proximes. A més dels tints, suposà l'enderrocament de convents com el de Santa Catalina, que donà nom a la barriada encara existent, el d'Itria i el de Jesús. Confer:

PONS FÁBREGUES; B. *Los Capuchinos. Fundación de esta Orden. Sus monasterios. Propiedad de sus edificios*. Estampa Tipográfica de Francisco Soler Prats - Palma de Mallorca, 1.909, pp. 19-22.

<sup>70</sup> FAJARNES; E. "*Insalubridad de las tintorerías de la Calle Olmos (1.715)*" in *B.S.A.L.* Año XVI, Tom VIII, nº 247, (Octubre, 1.900), p. 210.

<sup>71</sup> A.R.M. - A.H. - E.U. 75 - f. 153v-154. Publicat a:

FAJARNES; E. "*Industrias insalubres cerca del Convento de Itria (1.661)*" in *B.S.A.L.* Año XVII - Tom. VIII - nº 248 (Noviembre, 1.900) p. 449.

les aigües contaminades que vessaven dels seus tints i que s'empantanaven<sup>72</sup>.

D'altra banda, els molins drapers també eren un focus de problemes. A l'igual que en el cas dels tints, les aigües emprades quedaven fortament impregnades d'elements com terres desengreixants, amoniac i sabó, que les inutilitzaven. Uns dels més conflictius dels emplaçats a l'interior de Ciutat eren els del **Carrer den Sintes**, devora la **Plaça Major**. Eren dos i a 1.628 foren denunciats per què

*"ab la aygua corrupta y embassada de que.s servexen dits molins són dañoses, nocives y perjudicials a la salut humana dels moradors de la present Ciutat"*.

Reberen la visita dels morbers i la conclusió a la que arribaren fou la de recomanar que l'autoritat competent

*"se servesca manar llevar y destruir del tot los molins drapers que se troben dins Ciutat"*<sup>73</sup>.

Tal ordre apuntava quelcom més que el conflicte higiènic i sanitari, que no era sols exclusiu d'aquest molins. De fet, entroncava amb tota una altra problemàtica de caire polític i econòmic, que afectava al conjunt de molins drapers de Ciutat de Mallorca, independentment de la seva ubicació<sup>74</sup>. El que és cert és que la recomenació d'enderrocament no fou atesa. A 1.634, la situació es tornà repetir: els moliners deixaven córrer lliurement

*"la aygua sabonosa que ix de les cases de dits molins a la plassa del Carme, que.s prohibi per ser danyosa a la salut humana"*.

Veïnats i vianants es varen queixar novament i altre cop es repetí la visura, podent comprovar-se que

*"han fets dos pous dins la matexa casa a.hont llansen dita aygua perque no isca fora"*

havent cesat el problema d'aquesta manera<sup>75</sup>, almenys aparentment. Però a 1.667 es tornà donar una situació idèntica<sup>76</sup> i sembla que no s'assolí una definitiva solució fins que s'instal·là una canonada que conduís les maleïdes aigües a la clavaguera de La Rambla, tot aprofitant que a 1.680 es procedia a

*"[...] reduir esta sequia en millor posant.la ab forma que pugua recullir les ayguas dels confrontants cubrint.la de manera que se scuren los pan-*

<sup>72</sup> A.R.M. - A.H. - E.U. 75 - f. 157v.

<sup>73</sup> A.R.M. - A.H. - E.U. 68 - f. 137-137v.

<sup>74</sup> BERNAT i ROCA; M. *Els "III mesters de la llana": Paraires, Teixidors de Llana i Tintorers a Ciutat de Mallorca (S. XIV-XVII)*. Tesi Doctoral. Universitat de les Illes Balears. Departament de Ciències Històriques i Teoria de les Arts. Febrer, 1.992. Tom I, ff. 142-144.

<sup>75</sup> FAJARNES; E. *"Desagües peligrosos para la salud en la Calle de Sintes (1.634)" in B.S.A.L. Año XVI - Tom. VIII - n° 346 (Septiembre, 1.890), p. 368.*

<sup>76</sup> A.R.M. - A.H. - E.U. 77 - f. 19.

*tanos de estas malas ayguas [...] que ocasionen molts de en-fados y afera.la se tem la salut dels vicins*<sup>77</sup>.

L'adobat de les pells i cuiros exigeix la utilització d'alum i tanins, productes fortament contaminants que impregnaven les aigües vesants de les adobaries. Pells i cuiros, tant en fresc a l'espera de l'adobat, com en remull dins de l'aigua preparada químicament desprenien una pudícia constant i ocasionaven embassament feterosos.

Una part d'aquestes pells provenien de les carnisseries de Ciutat, altres de la matança domèstica<sup>78</sup>. Eren adquirides tant per particulars com pels assaonadors i blanquers. De darreries del S. XIV o primers anys del S. XV, es té que es va haver de vetar que ningú posàs a aixugar pells fresques ni cuiros pudents de qualsevol animal en els murs de la Ciutat ni a qualsevol altra indret<sup>79</sup>. Aquesta ordre general es va veure completada amb disposicions més particulars que especificaven llocs més puntuals on no exposar-les, com eren la "*Carrera dels Mercaders del Pont Jussà, de la taula den Renovard a la Porta den Segarra*"<sup>80</sup> o en el **Sortidor** i el **Moll Nou**, si bé en aquest darrer indret s'admetien, com a excepció, els cuiros que s'haguessin banyat a les naus amb aigua de mar per accident<sup>81</sup>.

Per altra part, des del S. XIV, hi havia l'obligació per part dels carnisiers d'exhibir les pells provinents dels animals sacrificats penjades a les taules de tall per si el mostassaf les volia reconèixer. Hi havien d'estar fins el vespre, empudegant l'aire, moment en què els assaonadors podien recollir-les i dur-les a les adobaries<sup>82</sup>. Amb el temps, es va fer patent que

*"tenir tot lo dia les pells de les bèsties scorxades aporta gran pudor y poria causar alguna infecció"*.

A 1.538 es determinà que sols estiguessin penjades fins a migdia, podent-les retirar llavors a la carnisseria<sup>83</sup>, lloc d'on passaven a mans dels

<sup>77</sup> FAJARNES; E. "*La alcantarilla de La Rambla construida en el S. XVII (1.680)*" in *B.S.A.L. Año XV - Tom. VIII - nº 227* (Febrero, 1.899) p. 35.

<sup>78</sup> CORTES; B. *La Royal Casa General d'Espòixits de Mallorca. Monografia Històrica (1.798-1.842)*. Escola-Tipogràfica Provincial - Ciutat de Mallorca, 1.923, p. 230: Aquestes pells rebien el nom específic de "pells de ventura" o "pells ventureres".

<sup>79</sup> PONS *Libre del Mostassaf ...: I. Capitols dels Carnicers*, Cap. 42, p. 7.

*XVI. Capitols comuns sobre los ornamentals de la ciutat*, Cap. 7, p. 55.

<sup>80</sup> PONS *Libre del Mostassaf ...: XVI. Capitols comuns sobre los ornamentals de la ciutat*, Cap. 6, p. 55.

<sup>81</sup> PONS *Libre del Mostassaf ...: XVI. Capitols comuns sobre los ornamentals de Ciutat*, Cap. 25, p. 57.

<sup>82</sup> PONS *Libre del Mostassaf...: I. Capitols dels Carnicers*, Cap. 51, p. 8.

<sup>83</sup> PONS *Libre del Mostassaf ...: Que les pells de les bèsties, se scorxaran fins a mig dia, no puxan scorxar los scorxedors o carnicers fins passades sis hores de dia, y las pells de les bèsties, se scorxaran de mig dia en avall, deguen estar en la cerniceria, sens stojar fins al vespre*. pp. 11-12.

assaonadors i blanquers, essent aquesta la pràctica encara imperant a les darrerries del S. XVII<sup>84</sup>.

Entorn a les adobaries, les aigües fèrides i la pudor de l'aire arribà a donar un segon nom al **Carrer dels Assaonadors**, que passà a denominar-se **Carreró Brut**<sup>85</sup>. Com a conseqüència, va existir tota una pràctica al llarg de 500 anys de no deixar estendre les seves activitat fora dels carrers acceptats tradicionalment en el Barri de Sa Calatrava, tal i com es recordà a 1.735 amb motiu de voler-se instal·lar unes adobaries fora d'aquest espai, "*pues son [...] hediondas*"<sup>86</sup>. La fama d'manufactura grollera acabà, fins i tot, per determinar la imatge externa del propi Col·legi de Blanquers i Assaonador a tal punt que, a 1.595, era descrit com

*"[...] el mes brut, mes oiecte y hidiondo offici de tots los officis, porque quasi de ordinari han de fer feyna desnues y sens bragues y tal que no mareix esser exercit per ningun home ben nat ni honrat [...]"*<sup>87</sup>.

Una quarta activitat contaminant no estrictament urbana, però que si afectava als habitants de Ciutat i, especialment, als del Terme era l'amarat de cànjom i lli. La perillositat de les aigües emprades en la seva preparació deriva de les substàncies que aquestes dues matèries tèxtils contenen. El cànjom emprat per al tissatge és el de la varietat **Cannabis Sativa L.** que, si bé en menor quantitat que la **Cannabis Indica**, conté la reina d'**haxix**<sup>88</sup>, a més de què la planta, en verd, conté un oli volàtil d'efecte narcòtic i en els llocs on es sembra sol haver-hi febres intermitents<sup>89</sup>. El lli pertany a la varietat **Linum Usitatissimum L.** i quan es fa la seva maceració en aigua freda produeix certa emanació, encara que petita, de cianhídric<sup>90</sup>. Els motius exposats són suficients per comprendre la necessitat d'establir qualche tipus de control sobre la ubicació dels seus llocs de manipulació, ja que

<sup>84</sup> A.R.M. - Sup. 63 - ff. 325-326; Cap. 60, 61, 62, 63, 64, 65 i 66.

<sup>85</sup> ZAFORTEZA. *La Ciudad de Mallorca ...* III pp. 245-246; Tom. III, pp. 199-200.

<sup>86</sup> FAJARNES "Perjuicios para la salud pública de las adoberias (1.735)", p. 51.

<sup>87</sup> A.R.M. - L.R. 91 - f. 294-294v.

<sup>88</sup> OPISSO y VIÑAS; A. *Plantas Industriales*. Sucesores de Manuel Soler, Editores - Barcelona, /s.a./, pp. 84-86.

FONT QUER; P. *Plantas Medicinales. El Discórides renovado*. Ed. Labor S.A. - Barcelona, 1.988 pp. 127-130.

<sup>89</sup> ELIAS DE MOLINS; R. *Tratado de medicina rural*. Biblioteca Agrícola Ilustrada - Madrid/Barcelona, 1.884, pp. 118-119.

<sup>90</sup> OPISSO *Planta Industriales*, pp. 86-87.

FONT *Plantas Medicinales ...*, pp. 411-413.

els efectes dels vapors emanats de l'amarat eren ben coneguts, especialment en llocs on el seu conreu i preparació es poden esser definits com a intensius, com era el cas de Sa Pobla<sup>91</sup>.

La primera regulació de la que es té notícia data de 1.513 i afectava a tota illa, marcant-se en precisió quins eren els punts de cada indret en els que, obligatòriament, s'havia de fer l'amarat<sup>92</sup>. A 1.676, concretament per Ciutat de Mallorca, s'estatuïa que

*"ninguna perçona gos amerar lli, ni cañum a ningun lloch del terma de la Ciutat que sia menos distant de dos mil passas y que en lo lloch a.hont se amererá no.y puge entrar bestiar per beura, sots pena de sinch lliures per cada vegada aplicadora, ut supra y lo lli o cañum perdut"*<sup>93</sup>.

A 1.696, possiblement com a resultat del cas omís que es devia fer d'aquesta disposició, els Jurats decidiren ratificar les disposicions de 1.513, que foren novament cridades i publicades. A 1.712 es repetí la crida i a 1.796, encara s'insistia en la necessitat de subjectar-se als llocs marcats tot argumentat, a l'igual que a 1.513, que

*"podria la major copia de vapors, que las ayguas corrompudas despedirian, inficcionar los ayres y causar algunas epidèmias y enfermedats"*<sup>94</sup>.

Els llocs d'amarat autoritzat en el Terme de Ciutat de Mallorca eren els següents:

*"El de Son Pont de la Terra = El de la viña dita den Fonoll = El de Son Llompard de Gabriel Palou = El de Son Caldés = El del Rafal anemenat Selasas = El de Son Gallard = El de Son Axeló de Sant Jordi = El de Son Suñer en lo hort vell = El de Son Suñer en lo hort nou = El de Son Sant Joan = El de Guillem Tiá de Son Sant Joan = El de Gregori Gosis = El de Son Oms = El de Son Metge = El de Llabía = El de Son Net = El de Son Garcia = El del Rafal o Casa de Hieronym Socias = El de Son Manuel = El de Son Olivaret = El de Rafel Brondo = En los de Son Bisbal = El de Nadal Fiol = El de Joseph Pujol = El de Don Orlandis = El de Fernando Gual y Moix = El del Refal Vell de Son Forteza.*

*En tos los quals, y no altres se podrà amerar, com també en tots los altres safareixs, y Estañys, o Basses qui es troben mes enllá del Torrent*

<sup>91</sup> BERARD; G. de *Viaje a la Villas de Mallorca - 1.789*. Ajuntament de Palma - Palma de Mallorca, 1.983, p. 294.

<sup>92</sup> FAJERNES; E. "Ordinacions sobre amerar llins y cañum en els viles de Mallorca, fetes en 1.513" in *B.S.A.L.* Año XV, Tom VIII, nº 231, (Junio, 1.899), pp. 89-92. L'ordre i crida corresponent que aquí es publicà només conté la Ciutat d'Alcúdia i les viles.

<sup>93</sup> A.R.M. - Sup. 63 - f. 328: Cap. 84.

<sup>94</sup> *Capitols per lo exercici ...* pp. 66-67.

*del Pont de Inca, çots pena cada contrafacció de 10 lliures y la cosa perduda [...]»<sup>95</sup>.*

El problema dels fems també podia arribar esser agobiant. Hi havia el costum generalitzat el guardar-lo, especialment els dels animals, ja que era el fertilitzant més apreciat per abonar els camps i això duia a l'afany d'enmagatzamar-lo<sup>96</sup>. En aquest sentit és en el que s'ha d'intrepretar una primera disposició, segurament del S. XV, de què cap hortolà o hortolana gossas fer femers en els camins públics<sup>97</sup>, i que es troba pràcticament reiterada amb els mateixos termes a 1.676, però concretitzant-se més a l'interior de Ciutat, tot dient que

*“no sia perçona alguna qui per los carrers publichs, gos ajuntar ni aplegar fems a titol de guardar aquells un dia per altra, sots pena de 20 s. [...]»<sup>98</sup>.*

Un gran productor de fems era el conjunt de tot tipus d'animals que transitaven o, simplement, vivien al carrer. Entre els primers, s'han de comptar els ramats que entraven a Ciutat amb destí al consum. Les bèsties de transport hi contribuïen en gran manera, ja que, tal i com deien els moliners d'aigua,

*“[...] vagen per la Ciutat tants animals de femeters, de traginers de garrot, de tiradors de terra, de altres mil maneres de exercicis com de treguiners de lenyas, de carbons, de forment ett.»<sup>99</sup>*

A elles s'hi afegien els animals domèstics. Entre aquests, es trobaven els porcs, sobre els que hi havia disposicions que intentaven regular la seva presència dins Ciutat i afectaven per un igual als carnisers que els tenguessin per a la venda de la seva carn i als particulars que volguessin fer-ne la matança domèstica. Els carnicers tenien prohibit entrar-ne dins murades i tenir-los a lloure dins Sa Riera. En tot cas, els havien de tancar en els seus corrals per tal de què no sols no embrutassin sinó que tampoc *“puxen fer dan algun en publich o privat”* i això només per un dia<sup>100</sup>. Els particulars no sols els havien de tenir tancats, sinó també fermats. L'única excepció admesa eren els **“porchs de Sant Antoni”**<sup>101</sup>, destinats a rifes i que gaudien d'un especial privilegi per pasturar per dins Ciutat<sup>102</sup>. Amb tot, el bestiar porquí anava a lloure, tot realitzant

<sup>95</sup> *Capitols per lo exercici ...*, p. 67-69: Cap. I.

<sup>96</sup> CIPOLLA *Contra un enemigo ...*, pp. 36-37.

<sup>97</sup> PONS *Libre del Mostassaf ...: XX. Capitols de no gitar pedres al mur de la ciutat, ne sutzura fer a les portes de la mur[alla] ne a la cequia, ne besties mortes gitar, e femers*, Cap. 1, p. 66.

<sup>98</sup> A.R.M. - A.H. - Sup. 63 - f. 319: Cap. 12.

<sup>99</sup> PONS; A. *Ordinacions Gremials i altres Capitols a Mallorca (S. XIV - XV)*. Estampa de'n Guasp - Ciutat de Mallorca, 1.930: *Capitols dels Moliners de Aygue*, p. 163.

<sup>100</sup> PONS *Libre del Mostassaf ...: I. Capitols dels Carnicers*, Cap. 31, p. 5.

<sup>101</sup> PONS *Libre del Mostassaf ...: I. Capitols dels Carnicers*, Cap. 57, p. 9.

<sup>102</sup> FAJARNES; E. *“Privilegio concedido a los antonianos de apacentar cerdos por las calles”* in *B.S.A.L.* Año XL, Tom XX, nº 525 (Juliol, 1.924), p. 101-103.



una doble actuació: per una part, eliminant amb la seva voracitat innata part de les escombreries que anaven a parar als carrers i generant-ne de nova, a la vegada que, per una altra, desbarataven comitives religioses i devoraven infants:

*“anant lo Santissim Sagrament en case de algun malalt, se ha vist un dels dits animals evestir per mig de los qui portaven el palio y pañar fer caura el sacerdot hi portava lo S<sup>m</sup> Viatico, lo mateix se ha seguit en ocació de procesons, per altra part se ha tambe comprovat que han donat y donen molt gran dany, pues se ha vist menjar un minyo de llet que se mare havia dexat a la porta, y estos dias passats, per fam, un de dits animals llevar una cama a una minyona la qual encara vuy està en cura”*<sup>103</sup>.

A això s’han d’afegir altres contratemps que podien suscitar reaccions més o manco airades per part dels afectats i que podien acabar amb la mort violenta d’aquest animals<sup>104</sup>. Evidentment, els porcs es podien tenir fora de les murades, però en aquest indret també hi havia certes restriccions: per ordre de 1.402, porcs i truges no podien grufar dins la Sèquia de Canet ni tan sols apropar-s’hi a menys de quatre palms de Montpeller<sup>105</sup>. Clar que tal prohibició es feia extensiva al bestiar boví<sup>106</sup>, així com al bestiar menut (ovelles, cabres, ...) i el bestiar equí<sup>107</sup>. Lògicament, aquestes limitacions d’espai obligaven a la gent a espabilar-se i cercar llocs on poder tenir els ramats, tant i més si eren guardes de porcs ja que la seva cria dins el recinte de Ciutat podia suposar considerables beneficis, tal i com els succeïa als antonians<sup>108</sup>. Per tant, no és d’estranyar la localització, entre unes ordinacions de l’Ofici de Paraires de 1.432, d’una disposició en la que s’especificava que els guardes del Tirador no havien de permetre que ningú ficàs en el recinte d’aquesta instal·lació cap casta de bestiar, ni gros ni menut, per a què hi pasturàs, marcant-se una pena de 5 s. per animal que s’hi trobàs i que havia de satisfer el propietari<sup>109</sup>.

Els animals de ploma també eren prou presents i pululaven pels carrers i places. Per ordre de 1.397, es sap que les gallines no podien anar a lloure, especialment *“de la sglesia de Sant Miquel fins a la Porta*

<sup>103</sup> FAJARNES *“Privilegio ...: I. Graves inconvenientes de ir los cerdos por las calles de Palma (12 de julio de 1.627)”*.

<sup>104</sup> A.R.M. - A.H. 5.409:

f. 71.- 9 de gener de 1.398. Tal fou la sort que va córrer una truja sanada propietat de “n.Argiles” i que fou morta a adestralades.

<sup>105</sup> PONS *Libre del Mostassaf ...: Font de Canet*, Cap. 2, p. 255.

<sup>106</sup> PONS *Libre del Mostassaf ...: Font de Canet*, Cap. 3, p. 255.

<sup>107</sup> PONS *Libre del Mostassaf ...: Font de Canet*, Cap. 5, pp. 255-256.

<sup>108</sup> FAJARNES *“Privilegio ...: II. El apacentar cerdos en el recinto de la Ciudad producía 500 L. anuales (1.775)”*, pp. 101-102.

<sup>109</sup> A.R.M. - A.H. - Sup. 34 - f. 238-279: Cap. <9>.

*Pintada*” ja que embrutaven l'aigua de la Sèquia de Ciutat; en general, s'havien de tenir tancades dins dels albergs o en les anomenades “**palle-res**”<sup>110</sup>. A 1.398 es reitera un manament contra porcs i, de passada, contra les gallines, havent-hi d'afegir ànades i oques, tot especificant que el **Moll**, el **Sortidor** i la **Plaça del Blat** eren llocs particularment vetats<sup>111</sup>, de la mateixa manera que hi tenien la **Plaça de la Quartera**, juntament amb els coloms<sup>112</sup>. Aquest indret devia esser visitat en particular per aquest animalons, ja que en ell podien pellucar els grans aperduats dels cereals a la venda.

Fins i tot després de morts, els animals podien embrutar les vies públiques, ja que no era un fet estrany que els seus cossos hi fossin abandonats, encara que sembla que hi havia llocs predilectes per deixar-los com el vall de murada i l'anomenada “marina” de la Porta del Temple. Llocs als que, per altra part, també hi anaven a parar les despulles de la carnisseria, malgrat que, des d'antic, les bèsties mortes i les deixalles de les destinades al consum alimentici s'haguessin de dur a tirar a les Torres Llevaneres<sup>113</sup>.

Directament relacionat amb l'eliminació del fems provinent dels animals es troben les eufemísticament denominades “**privades**” o “**secret-es**”<sup>114</sup>, que necessitaven periòdiques netejes dels pous negres<sup>115</sup>. Es sap de la seva existència corrent a les cases de Ciutat de Mallorca des de ben prest, com ho demostren algunes referències de 1.397 sobre els problemes d'humitat que aquestes instal·lacions provocaven a les parets mitgeres<sup>116</sup>.

<sup>110</sup> PONS *Libre del Mostassaf ...: Que ningú fassa sutzures en les fonts. Que les galines sien tancades*, Cap. 2. p. 246.

<sup>111</sup> PONS *Libre del Mostassaf ...: Que nigu leix anar franc galines, ànedes ne altres animals*, p. 247.

<sup>112</sup> PONS *Libre del Mostassaf ...: IV. Capitols de revenedors de volateria e d'ous e de casses e de mercers e foramtges e tenders*, Cap. 9, p. 22.

<sup>113</sup> PONS *Libre del Mostassaf ...: XX. Capitols de no gitar pedres al mur de la ciutat, ne sutzura fer a les portes de la mur(alla) ne a la cequia, ne besties mortes gitar, e de femers*, Cap. 3, p. 66.

<sup>114</sup> GUERRAND; R.H. *Las letrinas. Historia de la Higiene Urbana*. Edicions Alfons, el Magnànim. Institució Valenciana d'Estudis d'Investigació. Col. Estudios Universitarios, nº 48 - València, 1.991.

<sup>115</sup> Aquests pous es construïen en el subsol, prop de les vivendes i eren sovint reutilitzats. Així es tenen pous d'època islàmica encara emprats en plena Edat Mitja.

La seva construcció era feina dels picapedrers i el seu coll sovint es trobava cobert per un petit arc de descàrrega, ja que es trobaven atravesats per parets mitgeres:

GELABERT; J. *De l'Art de Picapedrer*. Diputació Provincial de Balears. Instituto de Estudios Baleáricos. C.S.I.C. - Palma de Mallorca, 1.977 p. 28: “*se diu un arc paredat devall terra [...] se saqueix a un buit de una sitja o algun lloc extraordinari [...]*”.

<sup>116</sup> A.R.M. - A.H. 5.409:

f. 4.- 12 de gener de 1.387. Una privada propietat de Guillem Sala provocava humitats a l'alberg de Ramon Discles (?), per què la seva canonada estava en males condicions. f. 38.- 16 de març de 1.397. Una privada o “letrina” (sic) de Domingo Caranyana causa humitats a la casa de Guillem Sadurn i el mostassaf dictamina que s'ha d'arreglar a “comuns messions”.

Fins i tot, i degut a aquesta situació entre cases veïnades, eren objecte de compra-venda entre immobles pròxims, tal i com succeí, a 1.466, amb la d'unes cases situades a la Plaça de Cort<sup>117</sup>.

Les vivendes devora Sa Riera, entre la Porta Plegadissa i la mar, que disposassin de "**privada ne aygueres**" descarragaven en el llit d'aquesta i ho havien de fer per un canó de tal manera que la brutícia no es pogués veure<sup>118</sup>.

El contingut dels pous negres<sup>119</sup>, de detritus majorment humans, també era molt desitjable com a fertilitzant i, cal suposar, que s'intentaven retenir fins un cert punt, per tal d'esser igualment venut als hortolans. D'aquí el fet de regular el com i el quan s'havien d'escurar, posant un especial esment amb la rapidesa amb què s'havia de fer:

*"de nits passada la queda, tenint llum ences tot lo temps que se trebellerá, y antes del dia tinga obligació de tepar lo clot, o bassas, y lo carrer net, sots pena de vint sous"*<sup>120</sup>.

Com ja s'ha dit, els principals interessats en els fems eren els hortolans que l'adquirien i havien de transportar-lo fins als horts, tant als interiors de Ciutat com als del Terme<sup>121</sup>. A ells anava dirigida la prohibició d'emprar les mateixes sàrries en les que haguessin transportat les hortalisses i fruites per endur-se'n aquesta matèria<sup>122</sup>.

A més de tot el que s'ha dit, hi havia la problemàtica de la retirada de les escombraries que originaven la **Carnisseria** (la d'**Amunt** i la d'**Avall**) i la **Pescateria**. Les deixalles de les carns s'havien de dur a abocar a les Torres Llevaneres<sup>123</sup>, mentres que el "*peix malfrechs, moques, coes de ratjades ne altre natura de peix*" s'havia de tirar dins mar, indicant que qui ho fes havia d'endisar-se dins les aigües fins que li arribassin als genolls o més amunt<sup>124</sup>.

<sup>117</sup> A.R.M. - Arxiu Torrella - Fardo 50, nº 31: *Venda de l'empru d'una letrina o lloc comú de les cases de la Plassa de Cort feta per Joan Cessa a favor de Francesch de Milia, notari, en poder de Francesch Cañet, notari, a 18 de mars de 1.466.*

<sup>118</sup> PONS *Libre del Mostassaf ...: XV. Capitols de clavagueres e de carreres e de taules*, Cap. 7, p. 53.

<sup>119</sup> Aquests pous negres, a més de recollir residuus orgànics, sovint també servien d'escombreres, la qual cosa els converteix en jaciments arqueològics de primer ordre. Confer:

ROSSELLÓ-BORDOY; G. *Excavaciones Arqueológicas en Palma de Mallorca. Sondeos en el casco antiguo. Trabajos del Museo de Mallorca*, nº 45 - Palma de Mallorca, 1.985/1.987.

<sup>120</sup> A.R.M. - A.H. - E.U. 63 - f. 318: Cap. 7.

<sup>121</sup> BARCELO CRESPI; M.<sup>e</sup>. "*Apectes agraris d'un nucli urbà (Ciutat de Mallorca a la Baixa Edat Mitjana)*" in B.S.A.L. Any CIC, Tom XLIV, nº 842 (1.988), pp. 195-202.

<sup>122</sup> PONS *Libre del Mostassaf ...: XXXIII. Capitols de la Hortaliza*, Cap. 2, p. 105.

A.R.M. - A.H. - Sup. 63 - f. 328.

<sup>123</sup> PONS *Antiguas Historias* pp. 42-43.

PONS *Libre del Mostassaf ...: XX. Capitols de no gitar pedres al mur de la ciutat, ne sutzura fer a les portes de la mur[alla] ne a la cequia, ne besties mortes gitar, e de femers*, Cap. 3, p. 66.

<sup>124</sup> PONS *Libre del Mostassaf ...: Capitols dels peixcadors*, Cap. 19, p. 29.

El cert és que la brutor de qualsevol tipus o origen es trobava a qualsevol indret de Ciutat de Mallorca. A les disposicions de caire general, que intentaven la netedat de tot el seu espai, es sumaren paulatinament altres més puntuals destinades a higienitzar determinats indrets particularment castigats per la desidia dels seus habitants. En aquest sentit, eren punts especialment conflictius la **Plaça de Sant Antoni**, on es removia la terra i es feien bugades a la sèquia nova<sup>125</sup> i, fins i tot, en els abeuradors, que compartien aquesta funció, almenys a 1.678, amb la de donar aigua a les cavalgadures<sup>126</sup>; la **Plaça del Portal de Porto Pi** i la **Plaça de la Fusta**<sup>127</sup>; la **Ribera**<sup>128</sup> i les **Places de Santa Magdalena** i la de l'**Hospital**, a més de l'obra del mur sobre Sa Riera que, en aquest any de 1.414, s'estava alçant<sup>129</sup>.

Al marge d'aigües brutes, escombreries i fems, les obres de construcció, tan particulars com públiques, també contribuïen a deteriorar les vies, principalment pel que fa a l'estat del pis dels carrers, que no es va veure substancialment modificat fins la introducció de l'empedrat sistemàtic cap a l'any 1.778<sup>130</sup>, encara que hi havia vies pavimentades. Aquest és el punt que més atenció va rebre, tot manant que si, per alguna raó, l'empedrat o les lloses dels carrers havien d'esser alçats, s'havien de tornar col·locar en un termini màxim de vuit dies, anant les despeses a compte del qui fes les obres<sup>131</sup>, afegint-s'hi a 1.676

*"que no sia perçona alguna, ni picapedrer ni altre perçona qui gos desempedrer carrers, ni plassas publicas a titol de adobar canonades, que no torn dexar lo empedrat o carrer ab la matexa forma [...] vint sous [...]"*<sup>132</sup>.

A 1.696, es precisava que si aquestes obres havien afectat a qualsevol sèquia o canonada, el picapedrer, ja fos mestre, fadri, manobra o mosso, havia de deixar dites instal·lacions exactament igual com les havien trobades, baix pena de 10 s. i sense que servis d'excusa haver rebut ordres en sentit contrari<sup>133</sup>. Ara bé, pel que es sap de temps posteriors, no devia ésser aquesta una disposició especialment acatada, fent-se tot tipus d'intervencions<sup>134</sup>

<sup>125</sup> PONS *Libre del Mostassaf ...: XVI. Capítols comuns sobre los ornamentals de la ciutat*, Cap. 1, p. 54.

<sup>126</sup> A.R.M. - Sup. 63 - f. 318v; Cap. 6.

<sup>127</sup> PONS *Libre del Mostassaf ...: XVI. Capítols comuns sobre los ornamentals de la ciutat*, Cap. 15 i 16, p. 55.

<sup>128</sup> PONS *Libre del Mostassaf ...: Que no sien gütades terra ni fems a la Ribera*, p. 243.

<sup>129</sup> PONS *Libre del Mostassaf ...: Sobre policia de la Ciutat*, p. 261.

<sup>130</sup> ZAFORTEZA. *La Ciudad de Mallorca ...I*, p. 269.

<sup>131</sup> PONS *Libre del Mostassaf ...: XVI. Capítols comuns sobre los ornamentals de la ciutat*, Cap. 1, p. 54.

<sup>132</sup> A.R.M. - A.H. - Sup. 63 - f. 318v-319; Cap. 8.

<sup>133</sup> *Capítols per lo exercici ...*, pp. 72-73; Cap. V.

<sup>134</sup> HABSBURGO y LORENA *La Ciuda de Palma*, p. 17.

Una de les malalties principals de les enumerades pel Dr. Binimelis era la **"fiebre ética"**, nom amb que es coneixia la **tisi pulmonar o tuberculosi**. La seva propagació és especialment fàcil entre persones amb una alimentació poc adequada i en ambients d'atmosfera poc saludable com, per exemple, els indrets propers a zones molt humides i d'aigües estancades. Ambdues condicions es donaven en determinats convents de Ciutat de Mallorca. Tal és el cas del de Santa Elizabet (més conegut com a Sant Jeroni) i el de Sant Francesc, en els que, a 1.592, la tisi, juntament amb el paludisme, eren una dolència freqüent degut a la seva ubicació prop de la Porta del Camp, ja que els aires del veïnat Prat de Sant Jordi, a les hores un aiguamoll, els afectaven de ple<sup>135</sup>. Exactament la mateixa influència que patí la Comunitat dels Mínims durant els seus dos períodes de permanència fora de la murada de Ciutat, al Convent de La Soledat, un primer entre 1.582 i 1.586 i entre 1.665 i 1.682 el segon. En ambdós, freqüents malalties atacaren els frares i cal inferir que les dues referides eren algunes d'elles<sup>136</sup>. De fet, la insalubritat del Prat de Sant Jordi i els seus efectes sobre la població de Ciutat propera a ell fou una constant fins la seva desecació a 1.849<sup>137</sup>, definitivament conseguida després dels intents del S. XVIII<sup>138</sup>.

#### 4. Els mercats i els queviures.

Retornant a les opinions del Dr. Binimelis, com a metge, considerava que, convents a part, els mallorquins en general patien de l'esmentada **"fiebre ética"** per

*"la mucha putrefacción que se engendra de las crudezas que tienen los cuerpos mallorquines por razón de la depravada y mala cocción del estómago"*.

Aquesta sentència, unes poques línies més endavant, es veu reforçada amb un nou argument, tot manifestant que el fet també derivava

*"de que hagan mala digestión los de esta isla, por la consuetud y costumbre que tienen de comer muchas veces al día [...] y más la variedad de viandas viles y groseras y de fácil corrupción"*<sup>139</sup>.

Cal preguntar-se, en conseqüència, no tant el que menjaven<sup>140</sup> sinó les condicions amb què es trobaven els aliments abans d'esser consumits, en

<sup>135</sup> FAJARNES; E. "La tisis en la Ciudad de Palma en el S. XVI" in B.S.A.L. Año XVI, Tomo VIII, n° 254 (Agosto, 1.900), pp. 333-334.

<sup>136</sup> CAPÓ JUAN; J. *El Convent de La Soledat de Santa Maria del Camí*. - Mallorca, 1.993, pp. 20-21.

<sup>137</sup> MASCARO PASARIUS; J. *Corpus de Toponimia de Mallorca/III*. - Mallorca, 1.964/1.965, p. 1.368.

<sup>138</sup> FAJARNES; E. "Saneamiento del Prat de Sant Jordi de Palma en 1.770" in B.S.A.L. Año XL, Tom XX, n° 527 (Septiembre 1.924), pp. 136-137.

<sup>139</sup> BINIMELIS *Nueva Historia de la Isla de Mallorca* ..., p. 29.

<sup>140</sup> CONTRERAS MAS; A. *La cocina del Medievo Mallorquín (I)*. Luis Ripoll, Editor. Col. Panorama Balear, n° 124 - Palma de Mallorca, 1.986.

una època en què els medis de conservació dels productes deteriorables eren pocs<sup>141</sup>.

Els principals punts de venda de queviures es concentraven a la Vila d'Amunt, entorn de la Plaça de Santa Eulàlia<sup>142</sup>. Al seus voltants s'hi localitzaven la **Plaça de les Cols**<sup>143</sup>, la **Plaça del Pa**<sup>144</sup>, la **Pescateria**<sup>145</sup> i la **Carnisseria d'Amunt**<sup>146</sup>, indrets als que s'haurien d'afegir, a la vila d'Avall, la **Plaça del Mercat**<sup>147</sup> i la **Carnisseria d'Avall**<sup>148</sup> entre altres, a més de la venda ambulat.

D'entre tots els productes de consum alimentari, el que més atenció rebia era la carn, de la que se n'ofertava una gran diversitat de castes: ovella, moltó i anyell, crestat (galls i gallines) annares i oques, cabrum, bou, carn de caça i porc, no podent-se comercialitzar "*alguna carn que no sia acostumada de menjar a les gents*", cosa que, en cas de produir-se, es penava amb el considerable ban de 25 L.<sup>149</sup>.

Idem. *La cocina del Medievo Mallorquín (II)*. Luis Ripoll, Editor. Col. Panorama Balear, nº 128 - Palma de Mallorca, 1.987.

A les *III Jornades d'Estudis Històrics Locals: La vida quotidiana dins la perspectiva històrica*. 24/26 de Novembre de 1.983. Institut d'Estudis Baleàrics - Palma de Mallorca, 1.985 i publicat a les corresponents Actes:

VAQUER; O. "*L'alimentació a la Mallorca de l'Antic Règim*", pp. 255-262.

ROSSELLO; J. "*Como se alimentaban los PP. Dominicos*", pp. 263-275.

SASTRE; F. "*El sector alimenticio en los estatutos del oficio de 'Mostassaf' de Menorca de 1.569*", pp. 277-289.

Pel S. XVIII:

MARTI i OLIVER; J. *Receptari de cuina del S. XVIII*. [Edició a cura de MIRALLES; J./ CANTALLOPS; F. Publicacions de l'Abadia de Montserrat. Col. Biblioteca Marian Aguiló - Barcelona, 1.989.

<sup>141</sup> Uns d'aquests pocs recursos, al marge de la sal i les espècies, era la neu:

VALERO i MARTI; G. "*Nevaters i cases de neu*" in VV.AA. *Elements de la societat pre-turística mallorquina*. Govern Balear. Conselleria de Cultura, Educació i Esports - Palma de Mallorca, 1.989, pp. 73-90.

En concret pel S. XVII:

FAJARNES; E. "*Depósitos y consumo de nieve en la Isla de Mallorca (S. XVII-XIX): I. El lloch tinent als Balles de Soller, Selva, Bunyola i Valldemossa manant adobar les cases i recullir la neu (1.696)*" in B.S.A.L. Año XI, Tom XX, nº 523-524 (Mayo/Junio, 1.924), p. 74.

<sup>142</sup> ZAFORTEZA. *La Ciudad de Mallorca .../V* p. 231-2244.

<sup>143</sup> ZAFORTEZA. *La Ciudad de Mallorca .../III*, p. 37; IV, 331

<sup>144</sup> ZAFORTEZA. *La Ciudad de Mallorca .../V*, pp. 9-10.

<sup>145</sup> PEÑA; P. de A. "*Notas referentes a la antigua pescaderia de Ciudad de Palma (S. XIII, XV, XVII y XVIII)*" in B.S.A.L. Año XVI, Tom VIII, nº 238 (Gener, 1.900), pp. 220-223.

ZAFORTEZA. *La Ciudad de Mallorca .../V*, pp. 43-46.

<sup>146</sup> ZAFORTEZA. *La Ciudad de Mallorca .../II*, pp. 391-392.

<sup>147</sup> ZAFORTEZA. *La Ciudad de Mallorca .../IV* pp. 207-208.

<sup>148</sup> ZAFORTEZA. *La Ciudad de Mallorca .../III*, pp. 409-412.

<sup>149</sup> PONS *Libre del Mostassaf ...: Capitols dels Carnicers*, Cap. 40, p. 7.

A.R.M. - A.H. - Sup. 63: f. 324.

Una de les primeres mesures era la d'assegurar que no fossin carns estantises. Així, s'ordenava que no fos **"malfresca, ço es pudent"**<sup>150</sup>, manant-se que no es guardàs mes de 48 hores<sup>151</sup>, especialment durant la temporada de més calor **"del darrer dia del mes d'abril tro fins a la festa de Sant Miquel"**<sup>152</sup>, si bé aquesta ordre es va derogar a 1.538, argumentant, per una part que provocava manca d'abastiment, i, per l'altra que

*"repugna a la publica utilitat per quan la carn del dia passats es mes tendre per a manjar y conseqüentment mes sana que del dia present"*<sup>153</sup>.

També es preveia el frau que es podia cometre per part del venedor despatxant gènere manipulats per disimular els defectes o les males condicions, posant-se esment en

*"que ningun carnisser ni altre perçona qui matara carns per vendre gos inflar ni fer inflar los moltons, añells, crestats, bous ni qualsevol altre genero ni especia de bestiar [...]"*<sup>154</sup>

i també en què

*"ningun carnisser ni altre perçona [...] gos en manera alguna ensangonar en sanch fresca lo cap del bestiar, ni beñar, ni inflar lo grex de ninguna manera [...]"*<sup>155</sup>.

D'igual forma, en un principi, s'intentava controlar que la carn que sortia a mercat provinent d'animals morts en accident es venés en llocs concrets com era la **Boqueria**<sup>156</sup>, però a 1.676 es prohibí la seva comercialització en especial si era mort pel que s'anomenava **"mordoria"**<sup>157</sup>.

Un altre problema que comportaven les carns, al marge del seu estat de conservació o del seu origen, era el de la possible transmissió de determinades malalties. Tal era el cas de la pigota, que sembla afectava de manera particular al bestiar oví. Això és el que succeí a 1.680, any en què en una de les taules de la carnisseria **"[se ha] trobat un peu de moltó [...] ab pigota declarada"**, havent-se d'ordenar que no s'admetessen animals vius o morts amb símptomes d'aquest mal, tot

<sup>150</sup> PONS *Libre del Mostassaf ...: Capítols dels Carnicers*, Cap. 29, p. 5.

<sup>151</sup> A.R.M. - A.H. - Sup. 63 - f. 325v: Cap. 61.

<sup>152</sup> PONS *Libre del Mostassaf ...: Capítols dels Carnicers*, Cap. 19, p. 4.

<sup>153</sup> PONS *Libre del Mostassaf ...*, pp. 10-13.

<sup>154</sup> A.R.M. - A.H. - Sup. 63 - f. 324: Cap. 49.

<sup>155</sup> A.R.M. - A.H. - Sup. 63 - f. 324: Cap. 50.

<sup>156</sup> PONS *Libre del Mostassaf ...: Capítols dels Carnicers*, Cap. 49, p. 5.

<sup>157</sup> A.R.M. - A.H. - Sup. 63: f. 325: Cap. 58.

El terme *mordoria* possiblement s'ha d'entendre com a referit a aquell bestiar mort per cans, accident que provocava fortes preocupacions i del que es tenen testimonis: FAJARNES; E. "Destrucción del ganado de Lluçmajor por un perro salvaje (1.376)" in *B.S.A.L. Año XIII, Tom VII, nº 203* (Febrero, 1.897), p. 36.

intentant evitar una més que possible epidèmia<sup>158</sup>. A 1.684 es tornà produir un brot. Es repetiren les prohibicions ordenant-se que

*“cada die, antes de comensar a tallar en ninguna de las carnisserias y antes de pasar lo bestiar que se haura mort en el Pes de la Sise, lo visuren per si té pigota donar orde a que no tallen en pena de 25 L.”*<sup>159</sup>.

La vigilància de les malaties era extensiva a les que poguessin patir els venedors, en particular si aquelles eren de pell i molt visibles, estipulant que

*“algun carnicer ne alguna altra persona que sia tnyos no pusque tallar ne escorxar algun bestiar ne encara alguna cassa”*<sup>160</sup>.

Entorn al peix, la vigilància també anava dirigida a què fos fresc<sup>161</sup>, establint-se marques per indicar el contrari: el que no fos del dia havia de tenir la coa tallada, a menys que fos peix menut<sup>162</sup>. Igualment, es prohibia retenir-lo més de 48 hores<sup>163</sup>. El peix salat, a la vegada, podia esser igualment objecte de manipulacions poc escrupoloses. Una de les més freqüents era la d'adobar les tonyines i les sardines<sup>164</sup> amb almagara per desfressar el seu mal estat o la mala qualitat<sup>165</sup>, tot aprofitant el color generalment rogent d'aquesta substància.

Pel que fa a les fruites es troben poques referències. Les que restassin d'un dia de mercat per l'altre s'havien de senyalitzar amb una bandereta blanca a cada covo o paner, penalitzant-se amb 20 s. en cas contrari. Les ja ben estantisses s'havien d'indicar amb una banderola negra, havent de pagar també 20 s. si no es posava dit senyal<sup>166</sup>.

Al marge d'aquesta ordenança general, n'existien algunes de més puntuals. Per exemple, una molt particular, de 1.695, que afectava a melons i síndries, ja que

*“se ha representat que sempre se ha considerat danyos a la salud el que los minyons de quinze anys en avall se.ls venen melons y sindrias que solen esser de mala calitat, qui los enferma”.*

<sup>158</sup> FAJARNES; E. *“La viruela lanar (1.680)”* in B.S.A.L. Año XVI - Tom. III - n° 249 (Diciembre, 1.900), p. 459.

<sup>159</sup> FAJARNES; E. *“Inspección de carnes en Palma (1.684)”* in B.S.A.L. Año XVI - Tom. III - n° 246 (Septiembre, 1.900) p. 367.

<sup>160</sup> PONS *Libre del Mostassaf ...: Capítols dels Carnicers*, Cap. 49, p. 8.

<sup>161</sup> PONS *Libre del Mostassaf ...: Capítols dels peixcadors e venedors de peix*, Cap. 1, p. 27.

<sup>162</sup> PONS *Libre del Mostassaf ...: Capítols dels peixcadors e venedors de peix*, Cap. 9, p. 27.

A.R.M. - A.H. - Sup. 63 - f. 322-322v.

<sup>163</sup> A.R.M. - A.H. - Sup. 63 - f. 322v: Cap. 34.

<sup>164</sup> MARTI i OLIVER *Receptari de cuina del S. XVIII*, p. 53. És d'estranyar la no utilització del terme **arengada** amb què es denomina tot peix sec generalment salat, malgrat que aquesta expressió es té documentada a Mallorca des de 1.521.

<sup>165</sup> A.R.M. - Sup. 63 - f. 328v: Cap. 89.

<sup>166</sup> A.R.M. - Sup. 63 - f. 322: Cap. 31.



Contra tal costum es va fer pregó i es privà totalment tal pràctica, podent, emperó vendre aquests melons i síndries als joves majors de 15 anys<sup>167</sup>. Una altra, no menys curiosa, és la relacionada amb la comercialització de magranes. Al mateix 1.695, es va donar llicència per a la seva venda després de celebrar consulta mèdica i es va considerar que el seu consum no era perillós per a l'època de l'any "*per haver diferents vegades plogut y esser.se refrescat el temps*"<sup>168</sup>. Tal volta, aquesta preocupació pel consum de magranes s'hagi de relacionar amb la utilització que d'aquesta fruita com a vermífug, degut als diversos alcaloides que conté<sup>169</sup> o amb l'aplicació que es feia de la seva clovella com a matèria tintorea pels seus tanins<sup>170</sup>. I més anecdòtic encara, la prohibició, de 1.678, d'adobar les camarrotges amb les dents abans de posar-les a la venda<sup>171</sup>.

Tot finalitzant aquest apartat, una breu referència a la venda de vi i pa. Pel que fa al primer, sovint solia esser adulterat mesclant-hi diverses substàncies per tal de disimular la seva mala qualitat o poca graduació i així freqüentment se li afegia calç, guix, carn salada i, com no, aigua<sup>172</sup>. Periòdicament, es feien proves dels vins que es despatxaven a les tavernes i en cas de trobar-ne que fos agre o picat, segons disposició de 1.459, s'obligava a tirar-lo<sup>173</sup>. Amb bona lògica, també es vigilaven les mescles de vins de diferents anyades o de distinta qualitat<sup>174</sup>.

Pel que fa al pa, al marge de les mixtures que es podien fer amb la farina, mesclant-hi guix o altres substàncies semblants, a 1.681 es va donar una forta protesta dels fadrins del Col·legi de Forners per què

*"los mestres se serveixen de moros infaels a la Religió, qui pastan per lo poble ab gran riesgo de la salud de tots y dany del bé public"*<sup>175</sup>.

<sup>167</sup> FAJARNES; E. "*Prohibición de vender melones de mala calidad a los niños (1.695)*" in *B.S.A.L.* Año XVI - Tom. VIII - n° 247 (Octubre, 1.900) p. 394.

<sup>168</sup> FAJARNES; E. "*Licencia para vender granadas, previo informe facultativo (1.695)*" in *B.S.A.L.* Año XVI - Tom. III - n° 246 (Septiembre, 1.900) p. 369.

<sup>169</sup> FONT *Plantas Medicinales ...*, pp. 399-401.

<sup>170</sup> VAN de VRANDE; L. *Teñido artesanal*. Ediciones CEAC - Barcelona, 1.988, p.96.

<sup>171</sup> A.R.M. -Sup. 63 - f. 318v: Cap. 5.

<sup>172</sup> PONS *Libre del Mostassaf ...: Capítols dels taverners e de mesuradors*, Cap. 9, p. 33. De la presència del darrer element esmentat, l'aigua, la rondallística se'n fa eco, encara que només sigui en l'apartat dels miracles atribuïts a Sant Vicenç Ferrer quan visità l'illa. Confer:

RACÓ; en Jordi d'es (ALCOVER; A.M<sup>a</sup>) *Rondaies Mallorquines/V*, pp. 120-121, on relata dues topades amb un taverner de Valldemossa. Cal destacar la primera, ja que el miracle del sant consistí es escolar dins del faldar dels hàbits el vi tot separant-lo de l'aigua que el taverner de Son Ferrer hi havia mesclat devers la mitat.

<sup>173</sup> PONS *Libre del Mostassaf ...: Avols mixtures de vins*, p. 318.

<sup>174</sup> A.R.M. - Sup. 63 - f. 323v: Cap. 44.

<sup>175</sup> FAJARNES; E. "*Moros tahoneros (1.681)*" in *B.S.A.L.* Año XIII - Tom. VII - n° 120 (Septiembre, 1.897) p. 171.

## 5. Les aigües de Ciutat.

Altra vegada seran les manifestacions del Dr. Binimelis les que serviran per iniciar aquest apartat. Dit doctor creia que la presència concreta de les tercianes a l'illa es donava per una característica particular del mallorquins:

*"porque accidentalmente tiene los estómagos muy humedos por ser tan grandes bebedores de agua"*<sup>176</sup>.

Opinió que veia tan més reforçada per certes pràctiques habituals de molts dels illencs, que a les referides tercianes, hi afegien una multitud més d'altres mals com a conseqüència de

*"[...] esta usanza y costumbre que en Mallorca se tiene, y es muy usada, esto es, el resfriar de las aguas en invierno, puestos los cántaros al sereno por los tejados y ventanas; [...] y acontece muchas veces que aquellas aguas reciben algun aire infecto y malo, que sería no poca ocasión de engendrar con aquellas bebidas algunas inopinadas enfermedades en nuestros cuerpos"*<sup>177</sup>.

Al marge d'aquestes disquisicions científiques del moment, ¿què opinaven les gents dels segles passats sobre l'aigua que havien de beure?.

Els principals punts d'abastiment d'aigua per a Ciutat de Mallorca, des d'antic eren: la **Font de la Vila**, la **Sèquia den Baster** i la **Font de Xilbar** o de **Mestre Pere**<sup>178</sup>. Per notícies del 1.628 es pot tenir una idea bastant real de quin era l'estat, almanco, de les dues primeres, ja que, en aquest any, es dugueren a terme visures dels punts de naixement d'ambdues. Es tractava, una vegada més, de discutir si s'havien d'ajuntar o no les aigües provinents de la Font de La Vila amb les de la Sèquia den Baster d'acord amb l'antic privilegi concedit per Alfons II a 1.285, que fou confirmat per Pere IV a 1.356 i reconfirmat per Martí, l'Humà. El projecte no s'havia duit mai a terme. I si a 1.628 es re-emprenqué la polèmica és perque la centúria s'havia vist fortament marcada per continus períodes de sequera, interromputs per catastròfiques riuades<sup>179</sup>, cosa

<sup>176</sup> BINIMELIS *Nueva Historia de la Isla de Mallorca ...*, p. 29.

L'afirmació del Dr. Binimelis sobre l'afecció dels mallorquins a l'aigua no deixa d'esser sorprenent quan, per altres fonts, és sap també de l'afecció a l'aiguarent i ambdues semblen incompatibles. Confer:

LÓPEZ BONET; J.F. "Vindicació de les virtuts de l'aiguarent (1.642-1.643)" in *B.I.E.B.* Any IV, n<sup>o</sup> 20 (Març, 1.986), pp. 37-43.

<sup>177</sup> BINIMELIS *Nueva Historia de la Isla de Mallorca ...*, p. 26.

<sup>178</sup> FONTANALS JAUMA; R. *Un plànol de la Sèquia de la Vila del S. XIV (Ciutat de Mallorca)*. *Quaderns de Ca La Gran Cristiana*, n<sup>o</sup> 5 - Palma de Mallorca, 1.984 pp. 9-11.

<sup>179</sup> CAMPANER y FUERTES; A. *Cronicon Maioricense*, pp. 354-450 dedicades al S. XVII i en les que es recolleix el seguit de períodes d'intensa sequera i fortes pluges.

QUADRADO; J. M<sup>o</sup>. *Memoria de las inundaciones de la Riera*. Miquel Font, Editor.-Col. *Opuscula Minora*, n<sup>o</sup> 6 - Palma de Mallorca, 1.993, pp. 10-19.

que propicià que els jurats relançassin la qüestió. Les tasques d'inspecció s'iniciaren per l'ullal de la Font de La Vila i les conclusions no podien ésser més desalentadores:

*"[...] ab ditas visuras se ha vist que la aygua de dita Ciutat en son cap o manantial es bruta y sussia, embaçada y empantanada, plena de arbey, aspre, grose y dassabrida, de mala vista y olor; y a lo que diuen los metges, de que verbo se ha rebuda informació, que per ço dita aygua es de mal y depravat natural y tal que no sols causa moltissims mals a.n.els que las beuen com son grans obstruccions de la melsa, ventra y fetja, hidropesia y molts accidents mortals, febres llargues en los joves, malaties agudes en els vells, nauseas, dificultats del concebre, corruptio del menjar, a minyons trencadures, en los homens nafres en les cames y altres accidents que ja cada dia es van connaturalitzant, ço es de pedres y arenas ab los demes, melancolia tal que aporte perdre lo enteniment y que, segons Hipocrates, en los tractat de aquiis, los homens usant o bevent de tal aygua no poden viure molt y que antes del temps tornen vells [...] y que es begues al ull de aquella, majorment en dejú, seria sufficient y bestant, per.a metzinar y matar a qualsevol [...] produeix y sustenta animals ponsoñosos y verinosos com son serps y calapots, tortugues verinoses, ab altres que sols pensar los causa asco, alteracio y orror"<sup>180</sup>.*

Les aigües de la Sèquia den Baster, a diferència de les de la Font de la Vila que és un manantial natural, provenen d'una captació del tipus anomenat **qanât**<sup>181</sup>, per la qual cosa és igualment coneguda amb el nom de **Canet**. Afortunadament, aquestes també arribaven a Ciutat de Mallorca pel consum dels seus habitants, ja que els resultats de la seva paralel.la inspecció foren francament bons:

*"[...] leve, dolsa, clara christalina y transparent, sens olor ni sabor alguna, a.lo que dihuen los metges y practichs, de bondat de natural, que.s perfecciona y millora sempre manant o discorrent [...] han de esser majors los sustentos y profits que ha de causar, perque tenint el sustento de aygua tan bona, els servira de vehiculo per el menjar, se los restaurara la humido radical y los humors viscosos y crassos se.ls atenuaran y aprimaran, ab que es feran o seran de ingeni o enteniment actius y subtils y se.ls confortaran los ventrells colèrics, [...] ab las dames virtuts ço es digestio atructiva, retentiva y expulsiva y finalment veuran en la generacio y procreacio una rara y extremada fecunditat [...] casi se alcansara lo temperament ad pondus y es rastrejara vivint vida sana, llarga, gallarda y feliz, la immortalitat y cumplida felicidad"<sup>182</sup>.*

<sup>180</sup> A.R.M. - A.H. - Presidals Decrets 1.626-1.628 - ff. 219v-220.

<sup>181</sup> BARCELO; M./CARBONERO; M<sup>a</sup> A./MARTI; R./ROSSELLO-BORDOY; G. *Les aigües cercades (Els qanat[s] de l'illa de Mallorca)*. Institut d'Estudis Baleàrics - Palma de Mallorca, 1.986.

<sup>182</sup> A.R.M. - A.H. - Presidals Decrets 1.626-1.628 - f. 221.

Pel que fa a les aigües de la Font de La Vila s'han d'afegir també els mals que se li atribuïen en quan a la conservació dels espais físics de Ciutat de Mallorca i el seu entorn:

*“Pero encara causa mal [...] a las terras, sequias y canonades hon va discorrent y passant com se veu notoriament en la present Ciutat, en que sino fos la continua y instant diligència se te es scurar y netejar les sequias y canonades por on passa dita aygua de la Font de La Vila, se vindrian a tapar, obstruir y endurir, de modo que no sols les sequias y canonades se convertirian en terra, pero encara lo matex penyal de hont tota esta Ciutat pateix tant ya en gastos de adobar y netejar canonades, que per els discurs de la any son molt grans, y ya en las plasas y carrers que per raho de dits adobs resten fosos o clots y desempedrats; directament contra la policia que tan preia y officio profesa tota esta Ciutat”<sup>183</sup>.*

De la veracitat o no d'aquesta darrera afirmació en donen cabal testimoni les intervencions que, entre octubre de 1.654 i novembre de 1.658, va tenir la Universitat en concepte de manteniment, reparacions i neteja de la xarxa d'aigües tal i com es recollen en el **Llibre dels comptes del menestrals de la Universitat**<sup>184</sup>. Es tracta d'una font que permet sobre quins eren els llocs de major conflictivitat en quan a intervencions i la freqüència amb què es duïen a terme les tasques de manteniment i neteja. De la lectura dels registres es desprén que els punts més conflictius eren, fonamentalment, tres: la sèquia del Carrer de Sant Miquel, la canonada de la Porta de Sant Antoni i la Font de la Vila.

La sèquia del Carrer de Sant Miquel necessitava freqüents adobs com tapar clots, amarrar la canal de calç, reposar mitjanades, escurar-la i tapar de bell nou<sup>185</sup>. Les intervencions que es feien en aquest tram sovint es veïen completades per la seva ampliació a tot el recorregut, passant per davant la Inquisició i fins arribar l'Almudaina<sup>186</sup>.

La canonada que anava des de la Porta Pintada fins a la Porta de Sant Antoni es deteriorava fàcilment i els canons eren reposats amb freqüència, cosa que no evità que, en un moment donat, es refés tota la tirada, sense que aquesta mesura impedís noves avaries<sup>187</sup>.

Els abeuradors, els llevadors i l'anomenada Font Nova a la pròpia Porta de Sant Antoni constituïen punts d'intensa utilització, donat que aquesta porta era, possiblement, la de major tràfec de Ciutat. Les neteges dels llevadors i dels abeuradors, escurar la font, reposar tronetes i mitjanades eren actuacions freqüents<sup>188</sup>.

<sup>183</sup> A.R.M. - A.H. - Presidals Decrets 1.626-1.628 - f. 220.

<sup>184</sup> A.R.M. - A.H. 5.408.

<sup>185</sup> A.R.M. - A.H. 5.408: f. 1, 3, 3v, 25, 29, 31v, 40-40v, 56, 59 i 65 v.

<sup>186</sup> A.R.M. - A.H. 5.408 - f. 25, 32, 47, 54, 65v, 66, 79v, 80v i 81.

<sup>187</sup> A.R.M. - A.H. 5.408 - ff. 14, 15v i 16.

<sup>188</sup> A.R.M. - A.H. 5.408 - f. 1v, 10v, 12, 13v, 14, 17, 51, 68v i 72.

Amb tot, era la pròpia Font de la Vila la que més desvetllaments causava. El seu cabal resultava molt fluctuant i no sempre a causa només de la sequera. Per això sovintajaven les feines amb què es pretenia tant la seva neteja com l'augment del cabal. Així, a 1.635, s'habilità una partida de 100 L. en raó de què

*“es notoria la premura y falta de aygua de la Font de la Vila que ve a esta Ciutat, axí per la gran esterilitat com per estar dita font molt bruta y sutza de fanch, llot y herba, que te precisa necessitat de escurar, com se acostuma cada any”*<sup>189</sup>

I en el període de quatre anys entre 1.654 i 1.658, les dues feines més destacades afectaren precisament a la Font de la Vila pròpiament dita i la sèquia que conduïa l'aigua des d'ella fins a la Porta Pintada, des d'on es distribuïa a tota Ciutat de Mallorca. Entre els dies 11 de setembre de 1.656 i el 30 de gener de 1.657 es procedí a una rehabilitació completa de la Font de la Vila en el seu ullal: es retirà el trosam, es revisà els fonaments del tancat i s'hi dugué grava<sup>190</sup>. A continuació, s'amarà de calç, es feren mescles per renovar el trespol i es picà pedreny per adobar part de les parets i la canal, emprant-se pedra viva<sup>191</sup> fins a dotze carretades que es dugueren del Coll den Rebassa<sup>192</sup>. Finalment, es varen “emparedar” els portals de la Font i es donà la feina per acabada<sup>193</sup>.

## 6. Conclusió.

Realment es fa difícil extreure una conclusió de tot el que s'ha dit fins aquí, ja que els fets exposats són prou explícits per si mateixos: tots i cada un d'ells reflecteixen ben a les clares quin era el paisatge urbà de qualsevol ciutat pre-industrial, en aquest cas, la Ciutat de Mallorca entre els S. XIV i XVII.

La freqüència i insistència de les mesures per part de les autoritats municipals el que fa és patentitzar que les condicions higièniques dels centres urbans eren senzillament inexistents i que, amb tota probabilitat, aquest fet no es limitava a les vies urbanes. Aquestes, a l'hivern oferien uns carrers i places, la majoria sense empedrar, que els dies de pluja eren una sèrie d'aiguamolls sovint pudents a conseqüència dels fems acumulats. A l'estiu, en els llocs on no hi havia fonts, abeuradors o llevadors que desaiguassin, es donava una autèntica polseguera. Un fet comú, per altra banda, a tots els nuclis urbans en el mateix període.

<sup>189</sup> FAJARNES; E. “Gastos para la limpia de la Fuente de la Vila (1.635) in B.S.A.L. Año XVI, Tom VIII, nº 247 (Octubre, 1.900), p 395.

<sup>190</sup> A.R.M. - A. H. 5.408 - f. 41.

<sup>191</sup> A.R.M. - A.H. 5.408 - f. 41v, 42, 43, 48, 48v, 49 i 51.

<sup>192</sup> A.R.M. - A.H. 5.408 - f. 61.

<sup>193</sup> A.R.M. - A.H. 5.408 - f. 82v.

El que si resalta, és que, si les gents d'aquesta època acceptaven d'una o altre manera aquest estat de coses, aquesta postura responia a molts de motius diversos, que podien anar des de la simple resignació fins a la convicció de què tal estat de coses era saludable.

Emperò l'actitud de les autoritats en aquest sentit resulta representativa de la seva preocupació pel benestar de la col·lectivitat, al marge de les opinions d'aquesta al respecte i de la seva disposició en col·laborar al bon estat i manteniment de l'àmbit urbà en qüestions de neteja i higiene pública. Per això, i després de les notícies fins aquí enumerades, no es pot més que matitzar les afirmacions que Antoni Pons exposà a la seva introducció al **Libre del Mostassaf de Mallorca** en el sentit de què

*"Nuestros antepasados desconocían la intervención municipal en los servicios públicos: problema de las aguas, alcantarillado, alineación y pavimentación de las calles, parques, avenidas, alumbrado y otras mejoras; [...]"*<sup>194</sup>.

Vegí's sinó com l'existència de la figura del mostassaf, les funcions a ell encomanades i les normes dictades, tan per ell com per altres autoritats, al respecte ho desmenteixen per sí mateixes.

De fet, el propi Antoni Pons, en altre lloc, comenta la existència d'aquestes *"disposiciones dictadas contra el abuso"* i que eren *"reiteradas con heroica persistencia por parte de la superioridad"*<sup>195</sup>. L'únic que cal dir és que, si bé és cert que l'ordenació que es volia fer no encaixa, en línies generals, amb el concepte de política municipalista del present, també és cert que l'activitat desenvolupada en aquest camp al llarg de les èpoques passades aquí vistes perseguia l'eficàcia tant o més que l'actual.

En definitiva, que el que es planteja és un aspecte més de la conflictivitat normal d'una ciutat pre-industrial que cerca la seva configuració, amb una problemàtica extensa que, a més dels aspectes aquí tractats, abarca altres conflictes relacionats amb la demografia, el control de l'espai, la seva jerarquització, la comunicació i tants d'altres factors que conformen el sistema urbà.

<sup>194</sup> PONS *Libre del Mostassaf ...*, p. XVII.

<sup>195</sup> PONS *Antiguas Historias*, p. 42.

## Abstracts:

Fins pràcticament les darreries del segle XIX, les malalties i epidèmies que assolaven la Humanitat s'explicaren pel paradigma "Humoral-miasmàtic", ben acreditat des de l'Antiguitat Clàssica i les autoritats municipals es preocuparen per la higiene i la neteja dels espais urbans i el seu manteniment. Aixó implicava la posada en marxa de mesures de vigilància i recursos de control. En el cas de Ciutat de Mallorca, el que s'exposarà són alguns aspectes del que s'ha anomenat *Policia de la Ciutat* a través de la figura del *Mostassaf*, tot centrant-se en el marc cronològic general dels segles XIV-XVII.

Until practically the end of the XIX century the diseases and epidemics which ravaged Humanity were explained by the paradigm *humoural-miasmatic* well vouched for from the Classic Antiquity. The municipal authorities cared for hygiene and cleaning of urban space and its maintenance. This fact imposed on them the starting of vigilance measures and means of control. In the case of the Ciutat de Mallorca will be stated several aspects of what has been called *City Police* through the figure of *Mostassaf* by concentrating on the general chronologic frame of the XIV-XVII centuries.





## La Capella de música de la Seu Aproximació històrica.

DR. JOAN ROSSELLÒ LLITERAS

Sovint en les relacions entre el capítol i la capella de la seu hi faltava molt perquè siguessen cordials, i en més d'una ocasió les diferències es dirimien davant el tribunal eclesiàstic. Un dels processos formats durant el s. XVIII ens abasteix una valuosa informació, útil per compilar alguns capítols de l'història de la capella de música de la seu, sens dupte una de les institucions musicals més significatives de Mallorca<sup>1</sup>.

L'any 1728 sorgiren dissensions entre el capítol de la seu i el mestre de capella i alguns músics. El capítol deia que "es troba en pacífica i quieta possessio mes que centenaria e inmemorial de provehir y anomenar mestre de la capella de musichs de dita Sta. iglesia cathedral y de admetra y elegir los demes musichs de la matexa capella; com també de asseñalar a cada qual de ells la porció y quantitat de salari que ha de reber en los actes de música conforme la sua pericia y veu; de dispondre

---

<sup>1</sup> Controversia entre el cabildo y la capilla de músicos sobre el derecho que tiene el cabildo, para nombrar y deponer el director y músicos componentes de la capilla de música, 23, mayo 1728, 31 x 22,50 fs. ADM. 17/83/1; Vide también ADM. 17/83/6. 1 Actitats fetas per los musichs de la cathedral contra al molt Illre. capítol de la santa iglesia cathedral. Sobre interferencias que preten el cabildo en la elecció de músics, 12, julio, 1727.=31 x 22,133 fs, els últims en mal estad. ADM. 17/112/8.- Litterae executoriales sententiae decreti et decisionum sacrae rotae romanae in favorem capituli ecclesiae cathedralis maioricensis et contra musicos electos a capella musicorum eiusdem sanctae ecclesiae in causis tan super bono iure quam super manutentione praedicti capituli in quieta et pacifica possessione ad ejus nutum, libere et sine causa aliqua amovendi et expellendi musicos, earumque (sic) magistrum et substitutum et tam numerosos quam supernumerarios (tamquam eidem capitulo subjectos ac privative illos admittendi in functionibus musicalibus tam intra quam extra cathedralem peragendis, eisdemque arbitrio ejusdem capituli distribuendi portiones emolumentorum quae percipi solent ex functionibus supradictis, in omnibus et per omnia, Palmae Majoricarum Typis Petri Antonii Capo. Cum superiorum permissu. Anno 1730, 35 + 16 pp. - Bernardo Julià Rosselló, Maestros y músicos de la catedral de Mallorca. Tesis para el magisterio de canto gregoriano. Instituto Pontificio de Música Sacra, Roma, 1965. Treball mecanografiat.- Les dues últimes referències han sigut facilitades per el nostre amic Joan Parets Serra.

y ordenar el modo ab que se ha de gobernar dita capella y aixi matex de corregir y castigar los transgressors ab las penas proporcionadas y ben vistas fins a privar y expellir qualsevol de ells" (fol.1) (...) "El capitol te el govern y regimen de dita Sta. iglesia cathedral y de fer qualsevols constitucions y estatuts, tant concernents a la direccio y govern del chor, com en lo demes tocant a dita Sta. iglesia (...) y per concequent tant si la capella de musica se concidera com a part del cor, com si se mira com a membra de altra qualitat, sempre esta subordinada al M.I. y Rd. capitol, majorment quant el mestre de dita capella y los demes musichs de ella redolent famulatum y son meros conducticios, com se expresa en la creació de musica de ninistrils y en concequencia son amovibles ad nutum et liberam facultatem conducentium. Y per concequent en qualsevol temps pot lo M.I. y Rd. capitol dexar de conduhir aquells o conduhir altres musichs sens motiu ni causa a ses liberas voluntats com aixi se practica en los escolans y altres personas destinadas al servici de dita iglesia en lo respectiu a son art o facultat." (f.lv.)

El motiu que provocà la incoació de l'expedient que tenim entre mans fou l'expulsió de Miquel Suau Pvre. substituït de mestre de capella i dels músics Bernat Palmer Pvre. Joan Crespí Pvre., Pere Barrera Pvre., Pere Joan Llodrà Pvre., Francesc Pujol, Jaume Fornari, Climent Garau, Antoni Pont de la Terra, Pau Re, Bernat Fàbregues, Antoni Alemany Pvre., Jaume Martí, Ramon Rotger, Pere Carbonell, Mateu Crespí, i Pere Sansó. (f.2v)

El capítol presenta les seves proves.

### 1.-Creació dels ministrils

"Mes avant proposam a Vs. Ms. com lo Sr. degà y lo Sr. canonge Guerau de part del Ilm. Sr. bisbe y molt Revt. capitol han feta embexada a ses Magcies dihent convendria molt al culto divi haverhi en lo regne un joch de ministrils, los quals fosen obligats a servir totas las festas, axi las ques fan universals com las que fa la seu y ben considerat dit Ret. capitol ha determinat posar ma en sercar de hont mes convingue un joch de ministrils y tenirlos llogats a tant cade any ab obligació que haje de servir totas las diades que convindrà, ab aso empero que la universitat sie tingude pagar la mitat del flete o salari de aquells y la altre mitat dit Revsim. Sr. bisbe y molt Revt. capitol; los Magchs. jurats entes segons les apar asser cosa molt honrosa per lo regne y convenient han determinat proposarho a Vs. Ms. perque determinen lo que es deu fer y aparaxent a Vs. Ms. se degue axi fer, donar poder a las personas los aparega las quals ab dit molt Revt. capitol o persones para deso deputades, puguen haver dit joch de ministrils, tatxantlos salari competent, com millor convinga y fer pactes y capitulacions necessarias ab los musichs, quins dies heuran de servir forssat, Vs. Ms. determinaran lo que mes convindrà. Sobre la

qual proposició pessaren y discorregueren los vots y peres de dits conselles, de un en altre com es acostumat (per dos vegades) y font conclus, difinit y determinat per mes de las dos parts del dit Gran y General Consell que lo contengut en dita proposició sia remes com de present remet en als Magchs. Srs. jurats y honorables sindichs clavaris de la part forana, los quals per fer lo quels aparega, tinguen tant y tan gran poder com de lo present General Consell, ab asso que los musichs sien obligats entre las altres cosas aparexera a ses Magcies. de anar de franch a las firas ordinarias una diade tansolament cade any. (f.3-4)<sup>2</sup>.

El bisbe i capítol de la seu acorden comunicar als jurats que les despeses dels ministrils sien pagades per iguals parts per el capítol i els jurats:

“Die veneris XXXI mart. MDLxxxv.=Convocati et congregati Illmus. et Rdmus. Dns. episcopus, archidiaconus, decanus, Palou, Callar, Garau, Andreu, Abrines, Nadal, Armengol, Lloscos, Gil, Bernardus Palou.= In notificatis per suam Illmam. dominationem super componenda et introducenda musica decenti de ministrils in presenti ecclesia cum qua solemnizentur festa solemnia, quae decernent presens capitulum et domini jurati hujus regni et unde haberi poterunt salaria necessaria pro conservandis dictis musicis, commissum dominis decano et canonico Callar, et quod ex parte totius capituli notificent dominis juratis voluntatem et mentem suae Rmae. dominationis et quot in omnibus sumptibus et salariis necessariis pro dicta musica sua Rma. dominatio et domini canonici aequaliter solvent medietatem et quod universitas dicti regni solvat aliam medietatem. (f.5)

El capítol dona les gracies als jurats per la creació dels ministrils.

Die veneris VII aprilis MDLXXXV.=Convocati et congregati archidiaconus, vicarius, decanus, Palou, Callar, Garau, Andreu, Abrines, Alberti, Armengol, Lloscos, Gil, Bernardus Palou, Amoros.=Attenta relatione facta per Dnos. decanum et canonicum Garau de oblatione facta per Consilium Generale presentis regni de solvenda medietate salariorum pro musicis dels ministrils imponendorum, commissum eisdem dominis relatoribus ut iterum adeant Magcos. juratos referentes eis gratias ex parte presentis capituli. (f.5)

El capítol acorda pendre el salari dels ministrils del deume del blat.

Die veneris XIII aprilis MDLXXXV.=Convocati et congregati archidiaconus, vicarius, decanus, Palou, Callar, Garau, Andreu, Abrines, Veri, Alberti, Nadal, Armengol, Lloscos, Gil. Omissis aliis, Conclussum insuper pro majori parte quod pro solvendis salariis dels ministrils, hoc est, portione tangente huic Rdo. capitulo imponantur onera super decimis

<sup>2</sup> Certificació lliurada per Mateu Armengol, notari, prosindic i arxiver perpetuu de la antiga universitat i regne de Mallorca. Es presa del Llibre de Determinacions de Consells Generals 1594-1596, del concell celebrat el dia 1 d'abril de 1595.

frumentorum pro nunc septuaginta quinque librarum repartienda inter quinque aut sex ex majoribus decimis, quae mera recuperabit procurator mensae capitularis et ex illis solvet per tertias salaria dictis musicis, taxanda pro portione hujus Rdi. capituli (f.5)

El capitol acorda imposar 100 lliures sobre el deume, les que distribuiran el degà i el canonge Callar.

Die veneris V maii MDLXXXV.=Convocati et congregati archidiaconus, vicarius decanus, Palou, Pol, Abrines, Veri, Alberti, Nadal, Armengol, Lloscos, Gil, Bernardus Palou, Amoros. Omissis aliis.=Super notificatis per D. decanum de oneribus imponendis super decimis frumentorum quae affigi debent in tabula et notificari emptoribus pro salariis musicorum dels ministrils, conclusum quod imponantur centum librae super dictis decimis repartiendae per dominos decanum et canonicum Callar et per dominos mensarios. (f.5v)

El capital acorda autoritzar el degà i el canonge Garau per firmar el contracte amb els jurats sobre els musichs ministrils.

Die veneris XIII ianuarii MDXXXVI.=Convocati et congregati archidiaconus, vicarius, decanus, Palou, Callar, Garau, Andreu, Pol, Abrines, Alberti, Armengol, Gil, Amoros. = Fuit insuper commissum et data plena facultas et potestas Dnis. decano et canonico Garau firmandi instrumentum pro parte capituli una cum magnificis juratis quod firmandum est musicis dels ministrils juxta conventiones et capitula et salaria per presens capitulum jam alias decreta, lecta et approbata. (f.5v)

El capitol acorda pagar 80 ll. a Pau Vilallonga, i a cada cantador 5 sous cada vegada que cantarà la capella, mes dos sous al qui tocara l'orgue i sis diners al manxador.

Die mercurii XXXI ianuarii MDLXXXVI.=Convocati et congregati archidiaconus, vicarius, decanus, Callar, Garau, Abrines, Veri, Armengol, Gil, Amoros, Enseñat et antequam aliquid decernerent, advenerunt a celebratione misse majoris Andreu et Pol. = Super proposita per Dns. decanum et canonicum Callar capellae cantorum conclusum quod dentur honor. Antonio Vicens, magistro capellae annuae octuaginta librae, et eidem sexdecim librae pro loguerio domus, et Rdo. Paulo Vilallonga quinquaginta librae annuae, et unicuique ex aliis cantoribus inferius describendis pro qualibet vice qua canere tenebuntur in ordinatis horis quinque solidi monetae Majoricarum. Necnon tangenti organa pro qualibet vice qua dicta musica cantorum fiet, duo solidi et ducenti folles dicti organi pro qualibet vice sex denarii, que salaria et distributiones solventur ex nonaginta libris annuis de mensa episcopali per dictum episcopum girandis et ex nonaginta libris annuis de mensa capitulari designandis et ex centum et viginti libris annuis ex anniversariis presentis ecclesiae solvendis.

Et pro dicta musica et capella elegerunt cantores et musicos pro singulis vocibus sequentes:

BAXOS.

Rdum. Dionisium Oliver Pbrum. Rdum. Antonium Cabot Pbrum.  
Rdum. Joannem Pi Pbrum. Gabriel Ribes.

TENORS.

Rdum. Paulum Vilallonga Pbrum. Rdum. Antonium Pujol. Honor.  
Antonium Vicens. Rdum. Jacobum Verger. Honor. Michaelem Company.

CONTRALTS.

Rdum. Franciscum Bordoy Pbrum., Rdum. Joannem Antonium Seguí.  
Rdum. Gabrielem Alcañys., Michaelem Llabrès, Honor. Nicolaum  
Marcadal.

TIPLES.

Pueros inservientes choro hujus ecclesiae (f.5v-6)

El capitol acorda firmar contracte amb cada un dels musics.

Die mercurii XXVIII maii MDLXXXVI. = Convocati et congrgati  
Garau, vicarius, decanus, Callar, Andreu, Pol, Abrines, Verì, Alberti,  
Nadal, Seguí, Armengol, Gil, Amoròs.=Comissum Dnis. canonicis Callar et  
Garau ut simul cum Dno. decano et cum Rdo. Hyeronimo Tafoya Pro.  
suae Illmae. dominationis, faciant instrumentum necessarium cum musicis  
(f.6)

El capitol acorda demanar a Jeroni Tafoya, procurador del bisbe, que  
pagui la part que li correspon.

Die mercurii XXII aprilis MDLXXXVIII. = Convocati et congregati  
Archidiaconus, vicarius, Palou, Garau, Andreu, Lloscos, Amoros, Enseñat,  
Gual. Conclussum etc. Scribatur debitum musicorum per Dns. mensarios  
et dent ordinem Rdo. Tafoya procuratori Rmi. Dni. episcopi ut faciat eis  
solvere partem contingentem ad Rm. Dnum. episcopum. (f.6)

El capitol acorda augmentar la quota que paga el bisbe.

Die sabbati X septembris MDCV. = Convocati et congregati Illmus. et  
Rmus. dominus episcopus, archidiaconus, decanus, Garau, Andreu,  
Abrines, Verì, Forteza, Alberti, Nadal, Seguí, Armengol, Lloscos, Gil,  
Amoros, Enseñat, Gual, Sanceloni, Callar, Mayol, Tafoya.=Super musica,  
qua canunt musici in duplici choro, contentatur Dns. episcopus  
contribuere in salario dictorum musicorum, non modo in illa portione  
quam solvebat Rmus. Dns. episcopus, ejus praedecessor, verum etiam si  
plus apparuerit presenti capitulo. (f.6)<sup>3</sup>.

1607, novembre, 28.-Disposicions del capitol referents a l'organista  
Miquel Pasqual.

Die 28 novembris 1607.=Convocati et capitulariter congregati sacrista,  
vicarius capitularis, archidiaconus, decanus, Abrines, Vey, Alberti,  
Armengol, Lloscos, Amoròs, Enseñat, Sanceloni, Gual, Callar, Mallol,  
coadjutor P.H. Nadal. Conclusum per omnes quod archidiaconus curet

<sup>3</sup> Les precedents certificatories son preses de dos llibres de determinacions capitulars:  
1592-1603 i 1604-1620 de l'Arxiu Capitular de Mallorca, segons testimoni del Dr.  
Bartomeu Terrers, prevere, notari i secretari del capitol.

quod Rdus. Michael Pasqual presbyter, organista, accomodet lo paper a la que sona lo orga las vespres a dos chors, si be diu no el te, y que se ly done una ma de cardò, et quod privetur a musica. (f.7)<sup>4</sup>.

1611, agost, 3.- El capitol acorda que el canonge protector de la musica i el mestre de capella tenen facultat per expel.lir els musics si ho troben convenient, i per ara es expel.lit Antoni Reus Pvre. per alguns excessos comesos.

Die 3 mensis augusti anno Dni. 1611. = Congregati et capitulariter congregati archidiaconus, Forteza, vicarius generalis, Veri, Lloscos, Gil, Amoros, Enseñat, Sensaloni, Callar, Roig, Lull et coadjutor Mallol, omnes canonici, caeteri vero citati etc.=Conclusum pro majori parte quod canonicus protector musicae et magister capellae expellant musicos ut eis videbitur esse insolentes, et pro nunc expellatur Rdus. Antonius Reus presbyter pro nonnullis excessibus comissis. (f.7)<sup>5</sup>.

1622, septembre, 16. - El capitol acorda renovar la plantilla dels musics de la capella.

Die 16 septembris 1622. = Convocati et capitulariter congregati Armengol, vicarius capitularis, thesaurarius, Veri, Alberti, Lloscos, Callar, Sensaloni, Lull, Amoròs, Andreu, Alemany, Bach et coadjutor Ferregut etc. Hic advenerunt decanus, Nadal, Sureda, Togores et Santandreu. = Fuit conclusum quod fiat descriptio musicorum pro erigenda capella, pro qua fuere electi Amoròs et Alemany, (f.7)<sup>6</sup>.

1622, septembre, 17.-El capitol aprova la llista de musics que ha presentada el canonge Amoròs, pero mana cancel.lar el nom de Joan Vives.

Die 17 septembris 1622. = Convocati et capitulariter congregati Armengol, vicarius capitularis, archidiaconus, decanus, Lloscos, Sanceloni, Callar, Lull, Sureda, Amoròs, Andreu, Santandreu, Alemany et Bach, omnes canonici.= Ad relationem canonici Amoros approbarunt omnes musicos descriptos per eum, quam fecit magister capelle, de qua deleatur Joannes Vives per tenor. (f.7v)<sup>7</sup>.

1647, gener, 11.-El capitol determina de quin modo es ferà la música de les terceres dominiques fundades per Miquel Albanell Pvre.

Die veneris XI mensis i anuarii anno a nat. Dni. MDCXXXVII. = Convocati etc. Domenge, vicarius capitularis, sacrista, decanus, Melchior Sureda, Rotger, Sanches, Salvator Sureda, Cotoner, Barcelò, Ferrer, Valperga, Raymundus Sureda, Font et Genestar. = Fonch legida una petició per part dels administradors de la heretat del qu. Sr. Miquel Albanell prevere dihent que dit Sr, mana en son testament se fasse de

<sup>4</sup> Fa referencia al Llibre de Determinacions Capitulars 1604-1620, fol. 170.

<sup>5</sup> Fa referencia al mateix llibre fol. 269 v.

<sup>6</sup> Fa referencia al Llibre de Determinacions 1621-1635, f.36.

<sup>7</sup> Fa referencia al mateix llibre i mateix fol.

la sua heretat musica en todas las terceras dominicas, si su Sria, gusta se fasse a un chor o a dos, porque puguen determinar la distribució se ha de donar a los musichs. = Habito tractatu fuit conclusum que es fasse dita musica y se fasse tant solament a un chor y donen tant solament distribucio a los musichs qui assistiran porcio taxada, y ho tracten dits administradors ab lo Sr. canonge protector de la musica. (f.7v)<sup>8</sup>.

1647, febrer, 15.-El capitol elegeix Jaume Antoni Bordoy per mestre de capella.

Die lunae XV februarii anno a nat. Dni. MDCXXXVII. = Convocati etc. Domenge, vicarius capitularis, sacrista, decanus, Melchior Sureda, Alemany, Rotger, Sanches, Barcelò, Bach, Gual et Oleza. = Fonch elegit en mestre de capella el Rnd. Jaume Antoni Bordoy ab lo mateix salari del mestre passat, durante beneplacito Rdi. capituli. (f.7v)<sup>9</sup>.

1654, decembre, 11.-El capitol nomena mestre de capella Magi Fiol Pvre. en substitució de Jaume Antoni Bordoy, que ha professat en la religió de la Cartoixa; admet fr. Bennasser, religiós mercedari, per cantar a la capella i dona certes facultats al mestre de capella referents als primatxers.

Die mercurii XI mensis decembris anno a nat. Dni. MDCLIII. = Convocati etc. Ferrer, locum vicarii capitularis Coll sede vacante, sacrista, Alemany, Rotger, Domenge, Barcelò, Bach, Gual, Matheus de Oleza, Genestar et Clapes.=Fuit conclusum nemine discrepante que lo Rnd. Matgí Fiol, prevere qui vuy servex de mestre de la capella, per causa que lo Rnd. Jaume Antoni Bordoy se es fet religios de la Cartuxa y com dit Bordoy ya haje fet professia, se done dita plassa al dit Rnd. Matgí Fiol Pvre. ab propietat, ab tots los emoluments que tenia y gaudia lo dit Jaume Antoni Bordoy, per mestre de capella.

Fuit conclusum, nemine discrepante, que lo lector fr. Bennazer, religios de Ntra. Sra. de la Merçe, sia admes a cantar a la capella y que se ly don salari de contra alt. = Que lo mestre de capella pugue cridar qualsevol primatxer per cantar, encare que sia semmaner, dummodo romangue un primatxer en el chor y que en aquest tal, si es de la capella, se ly don la distribució de la musica. (f.8)<sup>10</sup>.

1679, novembre, 24. - El capitol pren determinacions referents a les distribucions dels primatxers.

Die veneris XXIII mensis novembris anno MDCLXXVIII. = Convocati etc. Rosiñol, vicarius capitularis, Belloto, Togores, Palou, Alcover, et Genestar etc.=Que los primetxers musichs, qui feran son officii de primatxer dins el chor et alies, sian presents a las distribucions de

<sup>8</sup> Fa referencia al Llibre de Determinacions Capitulars 1631-1651, fol.332. Expedient i Resolucions 1717-1722, f.7 v.

<sup>9</sup> Fa referencia a id. f.336

<sup>10</sup> Fa referencia al Llibre de Determinacions Capitulars 1651-1660 f.111.

totas las musicas, axi capitulars com altres y que esta resolució se don entendre a los bossers. (f.8)<sup>11</sup>.

1682, novembre, 27. - El capitol pren determinacions referents a les distribucions de Miquel Martí Pvre. organista, i declara vacant la plaça que aquest tenia de tenor por mort de Joan Castillo Pvre.

Die veneris XXVII mensis novembris anno a nat. Dni. MDCLXXXII. = Convocati et capitulariter congregati etc. Rossiñol, vicarius capitularis, sacrista, Belloto, Callar, Sureda major, Llompard, Mir, Salvà, Genestar, Barcelò, Ballester major, Togores minor, Ballester minor, et coadjutor Perpiñà. = Fuit conclusum que el Rnd. Miquel Martí Pvre. tinga part de organista con los musichs de veu y que en las musicas de fora la seu los musichs ly fassen part integra y el tingan per present quant tocarà lo orga a la seu, per ser esta primera obligació, y que desde are estiga vacant la part de musich de tenor que tenia dit Martí per mort del Rnd. Joan Castillo Pvre. (f.8v)<sup>12</sup>.

1693, febrer, 11. - El capitol dona normes per regular les votacions que faran els musics per decidir els propis interessos.

Die XI mensis februarii anno a nat. Dni. MDCXXXIII. Convocati etc. Callar, vicarius capitularis, uti antiquior ex commissione etc. Palou, Alcover, Barcelò, Flor, Bennasser, Serralta et Sureca. = Deinde fonch proposat que lo mestre de la capella de la musica de esta cathedral y los demes musichs de ella, tenen diferencia en el modo de votar entre de ells, en las ocasions sels oferexen, axi havent, o volent admetre algun musich, donantly part, mitge part o un cortò, en la dita capella, com en altres funcions que acostumen fer per vots, pues tots volen tenir vot, encare que no sian participants en ella, que en mitge part o un cortò.=La qual materia fonch comesa al Sr. canonge Dameto, el qual havertse informat, y fet relacio al molt Iltre.capitol de la materia y haventse discorregut sobre ella. Fuit conclusum que de coetero quant acontexerà ajuntarse la capella per fer alguna funció, que se haje de votar, sia en esta forma: Que tots los musichs qui tenen part cencera en la capella, tingan vot cumplit; los empero qui tant solament tindran mitge part, se ajuntan dos de mitge part y concorden entre ells qual heurà de votar y estos dos tindran una veu o vot, y semblantment los qui tantsolament tindran un corto, se ajuntan quatre y se concorden entre ells, qual dels quatre heurà de votar, pues tots junts los quatre tindran un vot y no concordantse tant los de mitge part com de cortò, passarà la nominació del que heurà de votar al Iltre. Sr. canonge protector de la musica, qui a las horas serà, qui en tal cas eligirà el qui heura de votar de los quatre o de los dos i

<sup>11</sup> Fa referencia al Llibre de Determinacions Capitulars 1675-1686, f.142

<sup>12</sup> Fa referencia a id. f.250



el mestre tinga son vot en la matexa conformidad que fins al present ha acostumat. (f.8v)<sup>13</sup>.

1707, juliol, 1.-El capitol determina informarse de certes divergencies que tenen els musics, tal com veurem immediatament.

Die prima mensis iulii anno a nat. Dni. MDCCVII. = Convocati etc. decanus, vicarius, uti antiquior ex comissione etc. praesentor, inquisitor, Alcover, Barcelo, Togores major, Truyols, habens votum domini canonici Serralta, Flor, Sales, Castillo, Sureda, Togores minor, Palou, Figuera, Peña, Gual, Bauçà, et coadjutores Mir et Llorens. = In primis feu relacio lo Sr. canonge Alcover a circa certa petició presentada per la major part dels musichs de la capella de esta santa iglesia qui de orde del molt Iltre. y Rnd. capitol se ly havia remesa, no se havia pogut encare del tot informar y que el secretari de aquest molt Rnd. lloch, ly havia participat que alguns señors canonges ly havian manat ly digues que volien en lo present capitol se proposas y tractas a circa dita petició y axi V.S. podrà determinar y pendre resolució que ly aperegue a circa dita materia. = Et habito tractatu fuit conclusum que lo dit Sr. canonge Alcover, protector de la dita capella de la musica dins vuyt dias prengue total informació circa la dita petició presentada per los tals musichs y ferà citar capitol pera dita materia quant ly aparegue. (f.9)<sup>14</sup>.

1707,juliol,11.-Reacció del capitol devant la petició presentada per els músics de la capella que volen sia designat un sustitut de Joan Martí Pvre. mestre de capella.

Convocati etc. Decanus, vicarius capitularis uti antiquior ex comissione etc. praesentor, Mir, Alcover, Barcelò, habens votum domini canonici Matheu, Togores major, Truyols, habens votum domini canonici Serralta, Flor, Sales, habens votum domini inquisitoris, Sureda, Togores minor, Palou, Peña, Gual, Bauçà et coadjutor Callar et Figuera qui advenit finita oratione.

Fonch llegida petició presentada per diferents musichs de la capella de esta santa iglesia y axi be la informació rebuda de orde del molt Iltre. y Rnd. capitol sobre la continència de aquella y la satisfaccio y disculpa que donave a son carrech lo Rnd. Joan Martí, mestre de la capella, los quals papers fonch manat per lo molt Iltre. capitol se reservassen en el archiu del dit molt Iltre. y Rnd. capitol.

E venint a votar circa dita materia lo Sr. cabiscol fonch de sentir que lo dit mestre sia expellit de ofici de mestre et simul los musichs formats en la peticio sian expellits de la dita capella de la musica. Lo Sr. canonge Truyols fonch de sentir que los quatre motors principals, qui han causat

<sup>13</sup> Fa referencia al Llibre de Determinacions Capitulars 1687-1694 f.310

<sup>14</sup> Fa referencia al Llibre de Determinacions Capitulars 1705-1716 f.80

el present disturbio en la dita capella, sian privats de sas parts respectivament, que tenen en dita capella y a los demes se los asseñal algun temps a V.S. ben vist pera pensar si volen assistir y cantar a la dita capella, quant no, se delliberarà sobre este particular.

Et tandem fuit resolutum pro majori parte que de promte sian expellits de la dita capella los quatre principals, qui han mogut estas acusacions, y discensions en la capella, processant lo mestre de aquella es a saber lo Rnd. Guillerme Marcò Pvre., Jaume Fonollar, Francisco Martinez y Pere Carbonell y los demes qui han firmat a la dita peticio, qui son lo Rnd. Joseph Coll Pvre., lo Rnd. Pere Barrera Pvre., lo Rnd. Hyeronim Cardona Pvre., Phelip Pasqual, Joan Servera Rafel Vallès. Francesch Pujol, Gabriel Cursach, Miquel Capdebou, Antoni Cladera, Hyeronim Suñer y tots los demes qui han firmat en dita peticio se los dona vuyt dies de temps pera delliberar si volen assistir a la dita capella, quant no, se los dona facultat de dexar aquella. (f.9v)<sup>15</sup>.

1707, juliol, 13. - El capitol accepta la renuncia presentada pels musics.

Die XIII mensis julii anno a nat. Dni. MDCCVII. = Convocati etc. Alcover, vicarius capitularis uti antiquior ex commissione etc. praesentor, Togoers major, Truyols, Flor, Sales, Castillo, Palou, Figuera, Peña, Gual, Bauçà et coadjutor Martorell.

Se llegí una peticio presentada per alguns musichs de la capella, que es del tenor següent: Molt Iltre. y Rnd. capitol.=Jesus.=Los infrascrits diuhen que havent representat algunas vegades a V.S. molt. Iltres. que per justas causas es dignàs donar substitut al Rnd. Joan Martí Pvre. mestre de la capella en lo que toca a las musicas se cantarian fora de la santa iglesia, quedant dit Rnd. Martí en lo mateix ofici com de antes en lo que toca a las musicas de esta cathedral, han tinguda noticia que no sols no ha aconsolat V.S. a los suplicants, en tant justificada demanda, sino que tambe se ha dignat ex abrupto, privar al Rnd. Guillem Marcò Pvre. lo Rnd. Jaume Fonollar Pvre., Francisco Martinez y Pere Carbonell de las parts tenian gracia en dita capella, ço es, en la cathedral, expoliantlos de dita gracia, per lo que se requiria causa, y en el present no se pot considerar altre que el haver empelat la pretensió referida dels suplicants, en que se esperava el consuelo de V.S. molt Iltre. y com sia una matexa la causa en los suplicants que en los quatre referits y no sia just sia desigual la pena; per ço renuncian axi mateix los exposants las parts tenen en dita cathedral, suplicant a V.S. molt Iltre. se digne admetre dita renuncia, contentantse los suplicants de lo que podran guañar cantant a sa industria alli ahont seran per dit afecta cridats que ho rebran a singular gracia y merce. Omni etc.=Altissimus etc.=Joseph

<sup>15</sup> Fa referencia a id. f.81

Coll Pvre., Pere Barrera Pvre., Guillem Cladera, Rafel Valles, Francesch Pujol, Joan Servera, Antoni Cladera, Hyeronim Suñer.

En vista de la qual petició fuit resolutum que se les admet la dita renuncia, cum hoc que per ningun temps sien admesos a la matexa capella, y axi be los quatre expellits en lo capitol antecedent. (f.10)<sup>16</sup>.

1707,juliol,26.-Els jurats demanan al capitol per celebrar la conquesta de Napol's pel rei Carles III, i imploren clemencia a favor dels musics. El capitol otorga el primer punt i vol deliberar sobre el segon.

Die XXVI mensis julii anno a nat. Dni. MDCCVII. = Convocati etc. decanus, vicarius capitularis uti antiquior ex commissione etc., sacrista, praesentor, Togores maior, Flor, Sales, Castillo, Togores minor, Palou, Gual, Bauçà et coadjutores Llorens et Callar, et finita oratione advenit Figuera.

Proposà lo Sr. vicari capitular que los magnífichs Srs. jurats volien venir in capitulo y foren elegits pera rebre y acompanyar dits magnífichs Srs. jurats los Sres. canonges Togores minor et Gual.

Entraren en la aula capitular los magnífichs jurats Miguel Santandreu, ciudatà y Antoni Mulet, notari y participaren al molt Iltre. y Rnd. capitol que el regne de Napol's havia prestat obediencia a Sa Magestad de nostron rey Carles tercer y axi estimarien a su Sria. que se fes alguna demostració de alegria en accio de gracias.

Junctament suplicaren dits magnífichs jurats de part de la ciutat que suposat se trobaven en temps de alegria, estimaria la ciutat al molt Iltre. y Rnd. capitol alsàs la ma a la privació feta a diferents musichs de la capella de la Sta. iglesia de las suas parts perceben respective en la dita capella.

Et habito tractatu en quant a la primera fuit resolutum que acabadas completas se fasse un Te Deum general en accio de gracias per el rendiment del dit regne de Napol's.

En quant empero a la segona demanda fuit resolutum que se citas capitol apres del ofici major per a pendre resolució circa dita materia y que lo videll avis ad hunc affectum a tots los Srs. prebendats qui no son estats en el present acte capitular. (f.10v)<sup>17</sup>.

1707, juliol, 26.-Els musics per intercessió dels jurats retiren la renuncia presentada, pero el capitol ho vol resoldre amb major deliberació, referent als quatre promotors.

Die XXVI mensis iulii anno a nat. Dni. MDCCVII, finita missa majori. = Convocati etc. decanus, vicarius capitularis uti antiquior ex commissione etc., Togores major, Truyols habens votum domini inquisitoris, Flor, Sales habens votum domini canonici Serralta, Castillo,

<sup>16</sup> Fa referencia a id. f.82

<sup>17</sup> Fa referencia a id. f.83

succentor, Sureda, Togores minor, Palou, Figuera, Peña, Gual, Bauçà et coadjutores Mir et Callar.

In primis se lletgi una peticio presentada per differentes musichs que es del tenor seguent. = Molt Iltre. y Rnd. capitol.= Jesus.=Los infrascrits diven que si be es veritat que en dias passats presentaren peticio a V.S. molt Iltre. tant acirca la pretensio tenian intentada contra el Rnd. Joan Martí Pvre. mestre de la capella com en la renuncia han pretes fer de las parts de que tenian gracia de V.S. molt Iltre. han despres considerat (meliori consilio ducti) haver errat el medi ab la desatensio ab que es anat acompanyat, quant aliunde es tan precisa la obligacio dels suplicans y los diguts obsequis a V.S. molt Iltre. de qui tenen conseguits y continuan tants repetits beneficis, gracias y merces per lo que apartantse de ditas desatencions, adherexen a la millor resolucio ha pres V.S. molt Iltre. en dita materia.=Suplican per ço humilment a V.S. molt Iltre. el perdo en lo que han errat y esperan de la grandesa de V.S. tindrà misericordia dels suplicants reintregantlos en las merces y gracias tenian de antes franqueat de la liberal ma de V.S. en las parts o porcions de que tenian gracia en dita capella que ho rebran a singular gracia y merce, lo que suplican nedum praedicto etc. sed omni etc. et licet etc.=Altissimus etc.=Joseph Coll Pvre., Guillem Marcò Pvre., Pere Barrera Pvre., Jaume Fonollar Pvre., Guillem Cladera Pvre., Rafel Valles, Francesch Pujol, Joan Servera, Pere Carbonell, Antoni Cladera, Francisco Martínez, Hyeronim Suñer.

Deinde proposà lo Sr. vicari capitular que el motiu de haver ajuntat a su Sria. en el precent capitol era la suplicació y demanda havian fet los magnífichs Srs. jurats de que los honras el molt Iltre. y Rnd. capitol en alsar la ma en las privacions de las parts percebian respective differentes musichs en la capella de la musica de esta santa iglesia y axi V.S. resoldrà lo que ly aperexera ser de major conveniencia, maxime en attentio de haverlo suplicat la ciutat.

Et discussis votis fuit resolutum que se reintegren las parts de la musica que se troban privants los de sobre escrits, demptis lo Rnd. Guillem Marcò Pvre., lo Rnd. Jaume Fonollar, Pere Carbonell y Francisco Martínez, puis que en estos quatre militan altres circumstancias que en los altres, las quals circumstancias necessitan de major delliberació y que se torne esta resposta als magnífichs jurats. (f.11)<sup>18</sup>.

1707,agost,3.-El capitol admet de bell nou els quatre musics que havia excluits en la gracia precedent.

Die III mensis augusti anno a nat. Dni. MDCCVII. = Convocati etc. praesentor, vicarius capitularis uti antiquior ex commisione etc. Togores major, Truyols habens votum Dni. inquisitoris, Flor, Sales habens votum

<sup>18</sup> Fa referencia a id. f.84

domini canònics Serralta, Castillo, Palou, Figuera, Peña, Bauçà et coadjutores Mir, Llorens et Callar.

In primis feu relacio lo bidell de haver citat a tots los señors canonges per provehir en el present capitol las parts qui estan vacants de la musica.

Deinde feu relacio lo Sr. vicari capitular que el motiu de haver ajuntat a su Sria. era pera provehir las ditas parts y axi V.S. porà passar a fer las ditas provisions en la forma los aparexerà.

Et in primis fuit resolutum que attenent ante omnia a la recomendació y demanda feta per los magnífichs Srs. jurats de la present ciutat y regne y axi be a los servicis prestats per lo Rnd. Joseph Coll Pvre. en la capella de la musica se fa gracia novament a favor del Rnd. Guillem Marcò Pvre. nebot del dit Rnd. Coll de mitge part de dita capella de la musica y semblantment de altre mitge part a Francisco Martines, neboder axi be del dit Rnd. Coll Pvre. cum hoc autem que lo dit Martines degue y tinga obligació de habilitarse pera tocar orga y acompanyar ab lo orga la musica dins mitg any y no obtemperant a esto, ex nunc vaga la dita mitge part de que se ly fa gracia, conforme ya en altre ocasio fonch determinat per lo molt Iltre. y Rnd. capitol en lo acte capitular celebrat als 16 novembre 1696.

Rnd. Guillem Marcò Pvre. dos cortons.=Francisco Martines 2 cortons. E passant a votar sobre la provisio de las demes parts vacants se distribuiren aquellas ab la forma siguent, pro majori parte.=A Francesch Pujol àlies Cardona dos cortons.=A Bernat Palmer, dos cortons.= A March dos cortons.=A Jaume Fornari dos cortons.=Al Rnd. Miquel Cañellas un cortò.=Al Rnd. Joan Llodrà un cortò.=A Ramon Alberti un cortò.=A Climent Garau un cortò.

Tandem fonch ordenat a lo secretari infrascrit de orde de alguns Srs. capitulars que la mitge part de faltes tenia lo Rnt. Jaume Fonollar digues en la forma seguent, ço es, a Antoni Pont de la Terra, pera suplir la falta de Pere Carbonell en lo baxò, un cortò, y a Miquel Capdebou para suplir la falta de Jaume Fonollar en lo orga, durante in utraque beneplacito capituli, un cortò. = Comprobatum. (f.11v)<sup>19</sup>.

1692, agost,13.-El capitol nomena substitut de mestre de capella Joan Martí Pvre.

Die XIII mensis augusti anno a nat. Dni. MDCLXXXII. = Convocati et capitulariter congregati Mir, vicarius capitularis, uti antiquior ex commissione etc. praecentor, Alcover, Togores menor, Truyols, Bennasser, Serralta, Matheu et coadjutor Figuera.

Praeterea fuit conclusum que se elegex en substitut de mestre de la capella de la musica de esta cathedral el Rt. Joan Martí Pvre. a

<sup>19</sup> Fa referencia a id. f.85

beneplicit del molt Iltre. capitol de tal manera que en qualsevol temps pugua el molt Iltre. capitol, sens averiguar causa alguna, mudarlo de la tal substitució y ferne altre y que el molt Iltre. capitol pugua fer nominacio durant dit temps y dega fer nominacio de organistas per esta cathedral de la persona o personas que ben vistas ly sera y a respecte del musich valencià se troba en esta ciutat, que fentse examan de la sua habilitat se procurarà el acomodar lo en la capella de esta cathedral, lo qual examan se fasse per los Srs. canonges Mir y Togores minor. (f.13)<sup>20</sup>.

1717, juny, 16.-A petició de Joan Martí Pvre. mestre de capella durant quaranta anys, el capitol nomena substitut del mateix Miquel Suau Pvre.

Die mercurii XVI mensis iunii anno a nat. Dni. MDCCXVIII. = Convocati et capitulariter congregati Togores major, vicarius capitularis, sacrista, praecentor, Castillo, Togores minor, Palou, Figuera, Peña, Bauçà. Mir, Serre. Llorens, Valls, Pueyo, et coadjutor Noguera, omnes canonici.

Deinde fonch llegida petició presentada per lo Rt. Joan Martí Pvre. y mestre de la capella de la musica de esta santa iglesia ab la qual demana y suplica a Su Sria, que en atenció de haver servit 40 anys a la capella de dita musica ya de substitut del Rt. Matgi Fiol Pvre. mestre de dita capella, de la qual substitució ly feu gracia su Sria. als 13 agost 1692, y de propietari de dit offici als 28 marts 1696, y que trobantse vaxat de algunas exaques qui repetidas vegades lo tenen impedit per porer acudir ab la puntualidad diguda a la obligació de dit offici estimaria que dita su sria. es servis fer nominacio de algun musich de dita capella substituhintlo en son lloch en sas ausencias y enfermedades y com tingues posada la concideració que ningu sera mes a proposit per la dita substitutio que el Rt. Miquel Suau Pvre., supplica per ço sie servit dita su Sria. fer eleccio de sa persona en substitut del dit offici.

Et habito tractatu fonch elegit en substitut del dit Rt. Joan Martí Pvre. y mestre de la capella de la musica de esta santa iglesia cathedral lo Rt. Miquel Suau Pvre. y musich a beneplacit del molt Iltre. capitol de tal manera que en qualsevol temps pugua el molt Iltre. capitol sens averiguar causa alguna mudarlo de la tal substitució y ferne altre, conforme la eleccio de substitut de mestre feta a favor del dit Rt. Joan Martí Pvre. ab determinació capitular celebrada dit dia 13 agost 1692. (f.13)<sup>21</sup>.

1727, abril, 5.-El capitol determina cubrir algunes places vacants de la capella de música. Tambè dirimeix les divergencies entre els músics i llur procurador.

<sup>20</sup> Fa referencia a Llibre de Resolucions Capitulars 1687-1694, f.292

<sup>21</sup> Fa referencia a Llibre de Resolucions Capitulars 1717-1722, f.30 El 16 d'abril de 1731 Antoni Oliver, cirurgià, reclama a Jaume Martí, notari, hereu de Joan Martí Pvre. olim mestre de capella de la seu, els honoraris corressponents per haverlo assistit durant la seva última enfermetat. ADM. 17/104/6,9 fols.

Die V mensis aprilis anno a nat. Dni. MDCCXXVII. = Convocati et capitulariter congregati praecentor, vicarius capitularis, uti canonicus antiquior ex commissione etc. sacrista, decanus, Togores minor, Palou, Figuera, Salas major, Moragues, Noguera, Burdils, Seguí, Femenia, Salas minor, Dameto, Antich et coadjutor Puells, omnes canonici.

In primis feu relacio lo bidell de haver citat a tots los Srs. canonges per capitol extraordinari per la present hora per affecte de donar la part de musica qui vaga en esta sancta iglesia y la plasa de corneta per mort de Phelip Pasqual y que lo señor canonge Muntaner donarà son vot al Sr. sacristà.

Deinde diguè lo señor canonge Femenia, protector de la musica, que su Sria. sa era servit remeterly quatre peticions de musichs, una de Bernat Fabregues, arpista altre de Rafel Gener, arpista y las restants dos de Matheu Crespì y Pere Sampsò, qui demanen a V.S. uns la part de musica y los altres la plassa de corneta y per conseguent que su Sria, es servis fer la provisiò segons los merits de cada qual.

Deinde discussis votis a majori parte fonch donada la part de musica qui vaga en esta santa iglesia per mort de Phelip Pasqual al Rt. Pere Joan Bennasser Pvre.

Deinde discussis votis etiam a majori parte fonch donada la plasa de corneta a Antoni Estrader y a Pere Sampsò, ço es, 12 11 10 sous a cada hun de ells, que obtenia lo dit Phelip Pasqual etc. omissis aliis.

Deinde fonch llegida la petició que es del thenor seguent:—Molt Iltre. señor Los musichs de esta sancta isglesia cathedral posan en noticia de V.S. com haja circa 8 mesos que Joseph Castañer renuncià la cobranza de la capella y en vista de esto lo Rt. Miquel Suau Pvre. y substitut de mestre se ha assumit dita cobranza ab sa propria authoridad sens donar part a los dits musichs, cobrant y no donant satisfacciò a los interessats y com de esto result quedar los sobredits musichs desconsolats y sens poderse sustentar y subvenir a las suas obligacions; per tant del millor modo que poden suplican a V.S. molt Iltre. sie servit donar aquella providencia que ben vist sie a V.S. lo que esperan de la benignidad de V.S. Pere Joan Llodrà Pvre., Antoni Alemany Pvre., Pere Carbonell, Guillem Alberti, Antoni Alberti, Matheu Crespì. = Et audito tenore dictae petitionis fuit remissa domini canonico Femenia protectori musicae. (f.14)<sup>22</sup>.

1631, octubre, 13.- Sentencia del vicari general Talledo confirmant la facultat del capitol per donar reglament i ordinacions a la capella de la seu i per castigar i multar els desobedients, a arbitre del president del capitol. (f.15)<sup>22</sup>.

1716, febrer, 7.-El capitol determina expellir de la capella Francesc Pujol porque ha projectat contreure matrimoni.

<sup>22</sup> Fa referencia a Llibre de Resolucions Capitulars 1726 ss., f.122

Die VII mensis februarii anno a nat. Dni.MDCCXVI. = Convocati et capitulariter congregati Togores major, vicarius capitularis, decanus, praecentor, Castillo, Togores minor, Palou, Figuera, Peña, Bauçà, Mir, Serre, Llorens, Valls et coadjutor Noguera omnes canonici.

Imprimis proposà el señor vicari capitular que el mestre de la capella de la musica ly havia dit que Francesch Pujol, musich de veu de quantralt, se volia casar y que trobava no era de conveniencia pera la musica que los musichs de veu se casassen y axi V.S. es servirà delliberar lo ques degue fer.

Et habito tractatu fuit ordinatum que de coetero tots los musichs de veu que se casaran expellantur y que el señor vicari capitular ho diga al mestre de la capella, para que en don noticia a los musichs. (f.23)<sup>23</sup>.

1716, juliol, 24.- El capitol per intercessió del Marquès de Lede torna admetre Francesch Pujol, músic de veu, expel.lit perque se havia casat.

Die veneris XXIII mensis iulii anno a nat. Dni. MDCCXVI. = Convocati et capitulariter congregati praecentor, vicarius capitularis uti canonicus antiquior ex commissione etc. sacrista, Palou, Figuera, Peña, Bauçà, Mir, Llorens, Valls, Salas et Pueyo, omnes canonici.

Demum digue lo señor cabiscol que el señor Marques de Lede differents vegades ly havia parlat del musich que V.S. experli de la capella y asseñaladament antes de ahir lo envià a demanar y li diguè que tenia antes que V.S. havia experlit de la capella de la musica a Francesch Pujol per haver contractat matrimoni y que havent ly respost que la causa era per haver contrafet a una determinació capitular qui axi ho disposa ly responguè que ly havian dit que tenia bona veu y que en la capella ey havia falta y que estimaria que V.S. el tornas reintegrar a la capella y axi V.S. es servirà determinar quina resposta se ha de tornar a su Excia. = Et habito tractatu fuit nemine discrepante conclusum que se estiga a la resolució capitular presa sobre esta materia ab determinació capitular celebrada als 7 febrer proxim pasat; pero que el dit Francesch Pujol sie reintregat a la capella de la musica, tenint los matexos emoluments que antes tenia, dispensant a la dita resolució capitular pro hac vice tantum en atenció de haver ho demanat el dit señor Marques de Lede.(f.23)<sup>24</sup>.

1728, abril, 21.-El capitol nomena procurador per proseguir la causa contra els músics amb facultat per acudir a la cort real i a la curia romana si es precis.

Die mercurii XXI mensis aprilis anno a nat. Dni.MDCCXXVIII. = Convocati etc. praecentor, vicarius capitularis uti canonicus antiquior ex commissione etc. Figuera, Serra, Moragues, Burdils, Seguí, Salas minor,

<sup>23</sup> Fa referencia a Llibre de Resolucions Capitulars 1705-1716 f.415

<sup>24</sup> Fa referencia a id. f.451



Dameto, Antich et Vilallonga omnes canonici. = Su Sria. (nemine discrepante) donà y conferì a los Srs. canonges D. Jaume Moragues, D. Antoni Seguí, D. Nicolau Salas y D. Augustí Antich, diputats per el molt Iltre. y Rt. capitol per estas dependencias occurrents, axí per la causa fessen totas y qualsevols deligencias que sien possibles ferse sobre ditas dependencias y en qualsevols altres que se offerescan tant en la present ciutat y regne com y tambe en la cort de Sa Magestad (que Deu guarde) y en la curia romana y per lo subsdit effecte constituhir un y molts procuradors ab los poders que los apperexerà et cum facultate substituendi tant en la present ciutat com y tambe en qualsevol part fora del present regne. (f.28)<sup>25</sup>.

1677, agost, 4.-El capitol autoritza els músics Pau Lladò y Gabriel Mestre per ausentarse de Mallorca.

Die mercurii IIII mensis augusti anno 1677. = Facto circulo etc. Font, vicarius capitularis, Martorell, Rossiñol, Amangual, Sureda minor, Llompart, Mir, Palou, Alcover, Rotger, Genestar et Barcelò. = Fonch concedida llicencia a Pau Lledo y Gabriel Mestre, musichs de quantralt per anar a España, suspenentlos la plassa per temps de un any. (f.29)<sup>26</sup>.

1678, setembre, 23.-El capitol autoritza el músic. Guillem Carbonell por ausentarse de Mallorca.

Die veneris XXIII mensis septembris anno 1678.=Convocati etc. Sureda major, vicarius capitularis, Font, Ripoll, Martorell, Togores, Llompart, Mir, Palou, Alcover, Rotger, Genestar et Ballester etc. = Ques dona temps de un any a Guillem Carbonell, musich de tenor per fer ausencia del present regne. (f.29)<sup>27</sup>.

1715, agost, 9.-El capitol autoritza Antoni Pont de la Terra, músic de la capella, per anar a aprendre composició musical en les majors capelles d'Europa.

Die mercurii VIII mensis augusti anno a nat.Dni. MDCCXV. = Convocati et capitulariter congregati: Togores major, vicarius capitularis, sacrista, praecentor, Palou, Peña, Bauçà, Mir, Serra, Llorens, Valls, Moragues et coadjutor Noguera, et finita oratione advenit Figuera omnes canonici. = Deinde fonch llegida petició presentada per Antoni Pont de la Terra, musich de la capella de esta Sta. iglesia ab la qual demana llicencia para anar a pendre de composició musical en las majors capellas de la Auropa y attes are esta ubert al pas ha determinat passar a la cort per temps de un any y un poch mes y supplica en dita sa peticio sie servit su Sria. conservarly la que te en dita capella per dit temps. Et habito tractatu fonch provehit lo seguent: Jesus. Die 9 augusti 1715. Fiant supplicata per spatium unius anni secundum estilum et aliis

<sup>25</sup> Manuale Quaternione s/f.

<sup>26</sup> Resoluciones Capitulars 1675-1686, f.81

<sup>27</sup> Id. f.386 v.

concessum.=Dr. Terrers presbiter secretarius substitutus.=Se partí als 18 agost 1715. (f.29)<sup>28</sup>.

1722, agost, 13.-El capitol autoritza Sebastià Beltran Pre.músic, per anar a Huarte, per ajustar negocis.-Tambè autoritza Macià Jaume, músic, organista per a ordenarse i li dona un any de llicencia.

Die XIII mēsis augusti anno a nat. Dni.MDCCXXII. = Convocati et capitulariter congregati: Dezcallar, vicarius capitularis, uti canonicus antiquior ex commissione domini vicarii generalis sede episcopali vacante, decanus, praecentor, Togores minor, Palou, Figuera, Bauçà, Mir, Valls, Moragues, Pueyo, Noguera et Burdils, omnes canonici.=Su Sria. donà llicencia al Rt. Sebastià Beltran Pvre. de porer anar a Huarte de la diòcesis de Cuenca para ajustar sos negocis ab retenció de la plasa te a la capella de la musica de esta Sta. iglesia cathedral per tot lo temps que haurà menester per ajustar dits negocis. = Deinde Su Sria. donà llicencia a Mathià Jaume, musich, y organista de la capella de la musica de dita santa iglesia para anar a pendre ordas y fer aucencia per espay de un any ab retenció de la mitja part te en dita capella de musica per dit temps. (f.29v)<sup>29</sup>.

1724, agost, 23.- El capitol autoritza Pau Antoni Re per anar a Madrid.

Die mercurii XXIII mēsis augusti anno a nat. Dni.MDCCXXIII. = Convocati et capitulariter congregati: Pueyo, vicarius capitularis ex commissione domini episcopi, sacrista, praecentor, Palou, Serra, Valls, Salas, Burdils, Seguí, Muntaner et Femenia omnes canonici. = Deinde fonch llegida petició presentada per Pablo Antonio Re, que es del thenor siguent: Muy Iltre. señor. = Pablo Antonio Re, natural de Pavia y músico de V.S. muy Iltre. dice que se halla precisado a haver de passar a Madrid sin perder la parte de que V.S. muy Iltre. le hizo la gracia que apreciarà màs que qualquier otra conveniencia, que lo recibirà a singular favor y gracia que espera omni etc. et licet etc. Altissimus etc.

Y ohida la continencia de dita peticio Su Sria ly concedí llicencia y el permis pera passar a Madrid conservantly la part de la musica te en la capella de esta sancta iglesia per el termini de un any. = Se embarcà als 21 septembre 1724. (f.29v)<sup>30</sup>.

1725, septembre, 28.-El capitol prorroga la llicencia concedida a Pau Re.

Die veneris XXVIII mēsis septembris anno a nat. Dni.MDCCXXV. = Convocati et capitulariter congregati: praecentor, vicarius capitularis uti canonicus antiquior ex commissione etc. sacrista. decanus, Palou, Valls, Salas major, Moragues, Burdils, Seguí, Femenia et coadjutor Vilallonga,

<sup>28</sup> Resoluciones Capitulars 1717-1722, f.464

<sup>29</sup> Resoluciones Capitulars 1723-1735, f.168 v

<sup>30</sup> Id. f.168 v

omnes canonici. = Deinde fonch llegida petició presentada per part de Pablo Antonio Re, musich de la capella de esta santa iglesia ab la qual representa a Su Sria. que havent obtesa llicencia de passar a la vila de Madrid per certa dependencia ab la circumstancia de que dins el termini de un any y un dia se hagues de restituhir a esta ciutat, no lo ha pogut executar per certas precisas ocupacions y que com summament desitg servir a dita Su Sria, y a sa capella, suplica per ço sie servit concedir al suplicant el termini de sis mesos pera que se pugue restituhir a esta ciutat para exercir dit empleo o el termini que apperexerà ben vist a dita Su Sria. com ho espera y suplica.

Et audito tenore dictae petitionis Su Sria ly concedi los sis mesos que demana ab dita petició conservant ly la part de musica que te en dita capella. (f.31)<sup>31</sup>.

1720,novembre,13.-El capitol tracta de cubrir una plaça de músic vacant per mort de Joan Simonet Pvre.- Tambè tracta de la jubilació del mestre Martí.

Die mercurii XIII mensis novembris anno a nat. Dni.MDCCXX. = Convocati et capitulariter congregati: Togados major, sacrista, vicarius capitularis, decanus, praecentor, Castillo, Palou, Figuera, Bauçà, Mir, Serra, Valls, Salas, Moragues, Pueyo, Noguera, et coadjutores Dameto et Vilallonga. = Deinde digue lo secretari que tenia vuit peticions de musichs ab las quals demanen a Su Sria. la part de musica qui vaga en esta santa iglesia per obit del Rt. Joan Simonet Pvre. que lletgiria si dita Su Sria. ly donava llicencia. = Et fuit conclusum que se rematessen al señor canonge protector de la musica.

Demum diguè lo señor capiscol que ja que se parlava de musichs que no poria dexar de posar en noticia de V.Sria. el que consideras si seria de conveniencia el jubilar el mestre Martí perque los musichs se queixan molt de ell y diuhen que no tenen musicas y ho atribuexen al seu mal modo. = Et habito tractatu super hoc digue lo señor degà que a vista dels clamors dels musichs y las noticias que te del seu mal modo, y que per dita causa tenen tan pocas musicas y que molts dels musichs casi se moren de fam, que per estas rahons y para la conservació de la capella de la musica, que son vot era que el mestre Martí fos jubilat de mestre y que sols aportas al compas dins la seu y no fora de la seu y que no tingues vidit algu en las musicas fora de la seu y que las 4 parts te lo dit mestre Martí se repartissen entre lo dit mestre Martí y mestre Suau, ço es, duas parts a cada qual y axi mateix los miñons en sas casas igualment, quedant per el dit mestre Martí lo salari de mestre y la mesada dels miñons del chor. Et fuit conclusum pro majori parte que se executas ab lo modo y manera que havia dit lo señor degà, renuente lo

<sup>31</sup> Id. f. 292 v

Sr. canonge Castillo que diguè que el seu sentir era que no venia a be de que se castigas el dit mestre Martí sens ohir primer las suas defenses per lo qual son vot era que esta materia se remates al señor canonge protector de la musica, para que informat de los carrechs que se ly attribuxen y oidas las suas deffensas, fentse relacio in capitulo y citant a tots los señors canonges ad hunc effectum a las horas se pendria la resolució ques judicaria esser de major conveniencia sobre dit assumpto y al sentir del dit señor canonge Castillo adheriran los señors canonges Palou, Figuera, Bauçà, Valls et coadjutor Vilallonga. (f.35)<sup>32</sup>.

Miquel Suau Pvre. organista y sustitut de mestre de capella de la seu, es autor de la música d'alguns villancets, dels quals en tenim la lletra: Villancicos que se han de cantar en los maytines de la Natividad de el Señor este año de 1719 en la iglesia cathedral de Mallorca. Puesto en música: Por Miguel Suau prebytero, organista y lugarteniente de maestro de capilla de ella. = Con licencia: En Barcelona, por Raphael Iguerò, impressor, año 1719, 20 x 14'8 fs.s/n (vide post fol 36)

El mateix M. Suau l'any 1728 dirigí un oratori, del qual tenim la lletra impresa: Oratorio a la sacratissima imagen de N.S. de Monserrat, cuyo pequeño culto le dedica el regimiento de infanteria de Leòn, siendo su coronel D. Joseph Francisco Pinel Ladròn de Guevara, comendador de el Montijo en el orden de Santiago y se celebra en el muy religioso convento de la advocación de N. Señora de el Carmen de la ciudad de Palma, en el reyno de Mallorca. = Cantólo la capilla de la cathedral, siendo su maestro el licenciado Miguel Suau presbitero, en el dia 8 de septiembre de 1728. = Con licencia. = En Palma: Por Pedro Antonio Capò, impresor, 15 x 10'6 fs.,s/n. (Vide post fol. 36)

1726, novembre, 27.-Joan Martí Pvre. mestre de capella de la seu certifica que els músics gaudeixen de llibertat per deixar la capella quan vullen.

Jo debaix firmat Juan Martí Pvre. mestre de capella de la santa iglesia cathedral de Mallorca, certifich y don fee del millor modo que puch y de dret me es permes, qualment en tot lo temps que ha que servesch a dita santa iglesia en el referit empleo, ço es, desde 13 agosto 1692 en que lo molt Iltre. y Rnd.capitol me anomenà substitut de mestre y desde 28 mars 1696 en que hem feu gracia de mestre en propietat, sempre he vist estilar que los musichs que perceben part o porció alguna dins la seu, sempre que han volgut dexar de servirla, han dextat o cessant de cantar o pasantse liberalment a la música nova, sens mes previa diligencia que la sua mera voluntat de pasar a ella com axi ho tinch observat y especialment en la dexasio de la part tenia lo Rnd. Rafel Valles Pvre. y en la porció percibia lo Rnd. Guillem Cladera Pvre. y pera que const

a hont convinga don la present a requisicio y instancia del discret March Rossellò notari, firmada de ma propria ma vuy als 27 del mes de novembre 1728. = Juan Martí prevere en dit nom. (f.42)

1728, novembre, 27.-L'arxiver de la seu certifica que no consta que certs músics demanassen llicencia per passar a la música nova.

El Dr. Barthomeu Terres prevere, notari, sotsarchiver del arxiu del molt Iltre. y Rt. capitol de la santa iglesia cathedral de Mallorca y secretari del dit Molt Iltre. y Rt. capitol. = Certifico y fas fee qualment vists y diligentment regoneguts los llibres de resolucions capitulars qui se troban recondits en dit arxiu, no he enconrat que los RRs.Rafel Valles Pvre. musich qui tenia una part de musica a la capella de la musica de esta santa iglesia, y lo Rt. Guillem Cladera Pvre. qui tenia un cortò, qui se passaren a la música nova, que per dit efecte demanassen llicencia alguna al molt Iltre. y Rt. capitol, y para que a la present se dona entera fee y credit ha hont se vulla convinga, la firma de mon propri nom y la authoris ab lo sello del susdit archiu de dita sancta iglesia en la Ciutat y regna de Mallorca vuy als 27 novembre de 1728. = Dr. Barthomeu Terrers Pvre. notari appostòlich, sotsarchiver y secretari del molt Iltre. y Rt. capitol de dita santa iglesia. (f.43)

El 14 d'abril de 1729 el bisbe Joan Fernàndez Zapata, estant per sortir de Mallorca, nomena jutge especial per aquesta causa Miquel Fullana Pvre. D'aquesta forma acaba el procès que hem estudiat.

## EPÍLEG

Del proces que su ara hem esbrinat en podem treure algunes de les dades mes importants:

1607. Miquel Pasqual Pvre. es organista de la seu. Disposicions especials.

1622.El capitol renova la plantilla de cantadors.

1647. Es nomenat mestre de capella Jaume Antoni Bordoy.

1654. Es nomenat mestre de capella Magí Fiol Pvre. en substitució de Jaume A. Bordoy, que ha professat en el monastir de la Cartoixa.

1654. Es contractat fr. Bennassar, mercedari, per cantador, que tindrà salari de contract.

1682. Miquel Martí Pvre. es organista i es declara vacant la plaça de cantador que tenia per mort de Joan Castillo Pvre.

1693. El capitol dona normes per regular les votacions que feran els músics per decidir els propis interessos.

1707. Els músics volen que Joan Martí, organista, tenga un substitut. Divergencies amb el capitol. Son processats: Guillem Marcò Pvre., Jeroni Cardona Pvre. Felip Pasqual, Joan Servera, Rafel Vallés, Francesc Pujol, Gabriel Cursach,. Miquel Capdebou, Antoni Cladera, Jeroni Sunyer etc.

1707. Els jurats intercedeixen a favor dels músics i son perdonats.

1692. El capitol nomena substitut de mestre de capella Joan Martí.

1717. Joan Martí demana que sia el seu substitut Miquel Suau Pvre.

1727. Per cubrir una plaça de músic hi ha quatre peticions: Bernat Fàbregues arpista, Rafel Gener, arpista, Mateu Crespi i Pere Samsò, músics, per cubrir la vacant produïda per mort de Felip Pasqual, corneta. Fou otorgada a Pere Joan Bennasser Pvre. Tambè foren contractats per la plaça de corneta Antoni Estrader i Pere Samsò.

1716. Francesc Pujol es expellit de la capella de música per haver contret matrimoni. Per intercessió del Marquès de Lede es tornat admetre.

1677. Pau Lladò i Gabriel Mestre se ausentan de Mallorca.

1678. Guillem Carbonell, se ausenta de Mallorca.

1715. Antoni Pont de la Terra se ausenta per anar a aprendre composició en les majors capelles d'Europa.

1722. Sebastià Beltran Pvre. se ausenta per anar a Huarte.

1722. Macià Jaume, músic organista, se ausenta.

1724. Pau Antoni Re se ausenta.

1720. Joan Simonet Pvre. músic, mor.

#### Abstracts

L'intervencionisme, tal volta excessiu dels canonges vers l'activitat de la capella de música de la seu va crear situacions conflictives entre cantadors i capítol. Ambdues parts, quan el mestre Miquel Suau Pvre. sigué expulsat el 1728, aportàren antecedents històrics de músics, salari dels mateixos, ordinacions de la capella de la seu, trajectòria artística de alguns cantadors, i sobre tot el domini absolut del cabildo sobre la capella. Les notícies fan referència a finals del segle XVI fins al 1729.

The interventionism, perhaps excessive, on the part of the canons towards the Cathedral chorus's activity, created tense situations between singers and chapter. When the priest called Miquel Suau was expelled in 1728, both parties brought historical antecedents on the creation of minstrels, the organist's wages, the election of the choirmaster, the nomination and dismissal of musicians as well as their wages, ordinances of the Cathedral chorus, the artistical course of development of some singers, and above all the absolute authority of the chapter over the chorus. The news refer to the end of the XVI century continuing up to 1729.

## Distribució social de la terra a Porreres a finals del s. XVII.

BARTOMEU SERVERA I SITJAR

### Introducció

Els trets que defineixen l'estructura socio-econòmica de Mallorca al segle XVII venen determinats per la forma d'apropiació de les terres i la distribució del seu producte. La noblesa, a partir de les derrotes de les revoltes pageses (1450 i Germanies), es feu amb bona part de les terres dels camperols, donant lloc a una pressió sobre la terra per part d'una pagesia empobrida. Aquesta pressió, segons **G. Jover** (1991), s'accentuaria després de la crisi de la primera meitat del Sis-Cents degut a l'augment de la població i a la limitació del mercat de la terra per la vinculació dels grans patrimonis agraris de la noblesa i l'organització productiva d'aquests.

Porreres, municipi situat al Pla de Mallorca i amb una extensió de 85'63 km<sup>2</sup>. (12.054 quarterades), limita amb els termes de Montuïri, Sant Joan, Vilafranca de Bonany, Felanitx, Campos i Lluçmajor. Amb la conquesta catalana del 1229 i el posterior Repartiment, una de les vuit parts en que el Rei dividí l'illa tocà a Nunyo Sanç. Aquesta estava formada per una part de Ciutat i els districtes de Bunyola i Manacor, incloent-hi al darrer el que seria el terme municipal del nostre estudi. Entre aquest fet i les Ordinacions de Jaume II de Mallorca l'any 1300, quan Porreres quedà constituïda com a vila, el domini directe de la zona sofrí algunes variacions: Nunyo Sanç cedí vàries porcions de la dita (alqueria de Porrera) a diversos particulars; a la seva mort (1242) els seus béns passaren al rei Jaume I, i, posteriorment, el seu fill Jaume II comprà bona part de la terra que Don Nunyo havia cedit en domini total (**M. Barceló i Crespí**, 1984).

El nostre article es basa en tres Registres fiscals, organitzats a nivell municipal, que proporcionen informació d'un temps i lloc concrets. Per ordre cronològic, pel que fa a la seva execució, aquests Registres són: els Estims, Cadastres i Llibres dels Alous; íntimament lligats entre sí. El primer és l'avaluació del béns immobles (rurals i urbans) d'un terme

municipal amb el nom del seu posseïdor, fet pels *stimadors* de Ciutat i de la Part Forana, relacionant aquests béns de forma geogràfica. El Cadastre seria la conjunció dels béns mobles i immobles de cada un dels veïns del municipi en qüestió, a més dels censals que carreguen cada propietat. El darrer Registre, el Llibre dels Alocs, enumera el domini directe sota qui està adscrit cada bé immoble. Per a finals del S.XVII disposam dels Estims de 1685, encara que al municipi de Porreres<sup>1</sup> no s'acabà la redacció del Cadastre fins l'any 1695.

Hem organitzat l'anàlisi en dues parts:

1- La tipologia dels usos del sòl en funció del territori i dels cultius que s'hi contabilitzen.

2- La seva distribució per dominis (Directe i Útil), acabant amb les conclusions a les que hem arribat.

Així doncs, la nostra aportació seria la de donar un poc de llum sobre la distribució dels béns a una comunitat rural, remarcant la necessitat d'aquests tipus d'estudis per al coneixement de l'estructura socio-econòmica de Mallorca a un període determinat.<sup>2</sup>

### 1- Utilització del sòl

La totalitat dels béns avaluats als Estims suposen una valoració total de 456.560 lliures. Els rurals<sup>3</sup> serien el 86'64% del total, formats per 2.162 finques rústiques. L'avaluació de cada bé agrari vendrà donada per la qualitat i extensió de la terra i el tipus de cultiu. Dins d'aquests podem diferenciar dues tipologies fonamentals:

- les parcel·les
- les possessions.

<sup>1</sup> ARM, D-1255: Estims de Porreres, Petra, Santa Margalida, etc. (1685-93); ARM, D-1288: Cadastre de Porreres i Algaida (1693-95); ARM, D-343: Llibre dels alocs de Porreres, Algaida i Montuïri (1695).

<sup>2</sup> Alguns autors, com M. Ferrer Flórez: *Población y propiedad en la cordillera septentrional de Mallorca (evolución histórica)*, han fet una anàlisi històrica de diverses zones de l'illa, basant-se en part en els Cadastres de 1576 i 1685; altres estudis s'han dut a terme analitzant sols part de la informació que ens dona aquesta font: P. de Montaner i A. Morey: "Notas para el estudio de la mano mayor mallorquina" a *Estudios Baleàrics* n<sup>o</sup> 4. Més remarcable, pel seu estudi del conjunt social d'un municipi, és l'obra d'Onofre Vaquer: *Una sociedad del Antiguo Régimen Felanitx y Mallorca en el S.XVI*. Finalment, hi ha diverses històries locals on s'han transcrit (en alguns casos analitzant-lo tímidament) parts del Cadastre en qüestió: G. Munar: *Història de Porreres* T.-II, B. Font Obrador: *Història de Lluçmajor* T.-III, etc.

<sup>3</sup> Els béns urbans, valorats en 59.627 lliures, els hem d'identificar amb els béns agrupats a la Vila, formats per 702 cases (amb tota una tipologia que va des de les majoritàries *cases i corral* fins a la categoria de *cases, celler i corral*, que solen superar les 500 lliures d'estimació, propietat dels ciutadans i de la mà major porrerenca), trasts, patis de terra, etc.



A/ Les **parcel·les** (amb una relativa petita extensió, pel nostre cas menys de 10 quarterades per unitat): són 2.087 trossos de terra amb una extensió de 2.903 quarterades; així doncs suposen el 24'1% de la superfície del municipi i el 57'17% del valor dels béns agraris (226.926 lliures). Quasi les 3/4 parts estarien localitzades rodejant la vila, i les altres formarien part d'establiments parcials de possessions a la part perifèrica del terme.<sup>4</sup>

Aquestes estarien conrades pel treball familiar i, en el cas d'esser posseïdes per la mà major o ciutadans, mitjançant arrendaments i/o treball assalariat.

Dels Estims en podem extreure les diferents tipologies de cultiu existents a aquestes parcel·les. Destacam la seva elevada roturació, ja que el percentatge de garriga existent representa tan sols un 0'3%, presentant-se més freqüentment combinada amb altres elements (camp, terra, vinya).

Les categories principals que podem observar són: terra, vinya i camp i vinya<sup>5</sup>. Aquestes tres suposen el 90'44%, el 89'08% i el 96'65% de la seva extensió, estimació i nombre de les petites tinences respectivament (vegeu quadre 1).

Dins la categoria **terra**, forma majoritària, segurament serien trossos dedicats a cereals, cultiu fonamental del Pla (**J. Joan Vidal**, 1978), a més de llegums, arbres fruiters i els demandats per activitats manufactureres, especialment lli i cànem (**I. Moll**, 1989).

L'elevat índex de **vinya**<sup>6</sup> (amb una presència al 44'87% de la superfície dels trossos), possiblement té el seus origen en la intensificació del cultiu de les parcel·les. Aqueixa es derivaria del límit del mercat de la terra per les classes dirigents. Això donà lloc a la substitució del goret per les llegums, arbres fruiters, i, pel període de franquícia del delme, la vinya (**G. Jover**, 1991)<sup>7</sup>. La seva baixa valoració mitja per quartera podria donar-se per esser un cultiu alternatiu per a terres poc aptes per cereals o que fossin majoritàriament plantes joves, encara poc productives. El seu conreu donaria lloc a un fluid comerç de vins i aiguardents. Així,

<sup>4</sup> Establiments de Son Mora Ballet, Son Gall, Son Gironès Morlà, Son Mora, Son Gornals, etc.

<sup>5</sup> Les demés són bàsicament una combinació d'aquestes tres amb la garriga: camp i garriga; terra i garriga; vinya i garriga; camp, vinya i garriga; terra, vinya i garriga. Malgrat que el seu percentatge d'avaluació i extensió damunt el total de les parcel·les és molt baix (manco del 10% de la seva extensió), poden esdevenir interessants si veiem en elles un procés de roturació de la ja minvada garriga existent als trossos.

<sup>6</sup> Com a comparació pot servir la Serra de Tramuntana, la qual durant el Cinc-Cents fou un important focus del cultiu de la vinya (Pollença), i al S.XVII pateix un important descens extensiu, passant de 552 partides de vinya al 1578 a les 449 de 1685 (**M. Ferrer Flórez**, 1974).

<sup>7</sup> Entre 1599 i 1615 les denúncies de plantacions de vinya a Porreres foren 139, amb una extensió de 139 qdes. i mitja (ARM, RP- 2682 i 2683).

Quadre 1

	Extensió(qdes)	%	valor (lliures)	%	Nº trossos	%	Ext. mitja(qdes)	valor mig per qda.
TERRA	1.490	51,14	125.865	55,46	1204	57,69	1,25	85
VINYA	455	15,78	31.004	13,66	435	20,84	1	68
CAMP I VINYA	715	24,54	45.303	19,96	378	18,11	2	63
TERRA I VINYA	30,5	1,05	2.115	0,93	15	0,72	2	69
CAMP I GARRIGA	74,75	2,57	1.226	0,54	16	0,77	4,75	16
TERRA I GARRIGA	17	0,59	510	0,22	4	0,19	4,25	30
VINYA I GARRIGA	17,5	0,6	475	0,21	10	0,48	1,75	27
CAMP, VINYA I GARRIGA	63	2,17	2.345	1,03	11	0,53	5,75	37
TERRA, VINYA I GARRIGA	20,5	0,71	1.060	0,47	2	0,1	10,25	52
GARRIGA	8,25	0,28	65	0,03	5	0,24	1,75	8

entre 1695 i 1696 el vi venut a Porreres arribà a les 1.300 somades i mitja amb un valor de 2.211 lliures, essent els principals compradors Joan Moll, mercader de vi, i els botiguers i taverners de la Vila (**G. Munar**, 1979).

Per acabar, cal destacar els 19 horts, 15 molins de vent i 1 d'aigua que ens refereixen els Estims. Els primers, repartits per tot el terme i amb un cultiu d'hortalisses, solen estar dotats de tota una infraestructura de recerca i canalització d'aigua: *Hort reguiu de mitge quarterada amb casas, sènia i safareig, d'Antoni Sastre d'Antoni, per 840 lliures.*

B/ Les **possessions** (36 possessions i 39 rafals) cobririen el 75% de l'extensió del municipi i el seu valor arribaria a les 170.000 lliures (42'83% del béns rurals). Estarien formades per unes construccions amb finalitat d'habitatge i d'ús agrari (llocs de recollida del bestiar i magatzem per a les collites), rodejat generalment d'una gran extensió de terra de la seva propietat. La diferència entre el rafal i la possessió està, quasi sempre, relacionada amb la menor extensió del primer front la segona, amb una conseqüent menor avaluació.

Ja que la seva explotació es feia majoritàriament mitjançant contractes d'arrendament (a més de mà d'obra jornalera) podem acudir a aquesta mena de contractes per tal d'esbrinar el tipus d'activitat agrària que es feia en elles, observant que es basa en la ramaderia i els cereals<sup>8</sup>: *Item més vos dóna los grans de baix scrit per llevors de dita possessió (...) vint quarteras de blat de gra nou, item quinza quarteras sivada, item deu quarteras de ordi porgat, item sinch quarteras xexa (...).*<sup>9</sup> *Item sal's dóna dosentas sinquanta bèstias de llana.*<sup>10</sup>

Si comparem aquestes possessions amb les dels Estims de 1578, una primera conclusió es pot treure: algunes de les relacionades en aquesta darrera font desapareixen o minva espectacularment el seu valor. Això es donaria per dues causes fonamentals:

- Pels establiments totals (Son Mora de Joan Xamena del Cantó, Sa Mesquida) o parcials (Son Gall), duits a terme durant aquests cent anys.

- Divisió de les possessions entre els membres d'algunes famílies pageses (Son Valls<sup>11</sup>, Es Rafal, Ses Talaies).

<sup>8</sup> En menor mida també hi ha zones amb vinyes: 20'5 qdes. de camp i vinya a Son Mora Negre, So n'Oms *ab les vinyes contígües* (ARM, D-1255); "... *si al temps de hivernada ma aparaxarà bé, dexarem entrar la novalada a la vinya per desmammar*" (Arrendament de Sa Bastida, 30 de març de 1658: ARM, C-2942, f.18).

<sup>9</sup> ARM, C-2942, f. 17.

<sup>10</sup> Arrendament de les pastures i ramats de So n'Oms, 8 de setembre de 1658 (ARM, C-2942, f. 145).

<sup>11</sup> Son Valls (Binifet), que als Estims de 1578 surt avaluat en 5.500 ll., fou dividit a la mort de Miquel Valls (1581) entre els seus dos fills: Damià (Son Valls de la Casa Gran o Vella) i Baltasar (Son Valls de la Casa Nova) (ARM, AH-4011: f. 82).

## 2- Distribució de la terra per dominis

Mallorca, a finals del S.XVII, estava sota l'organització socio-econòmica del feudalisme, un feudalisme entès com una *combinació d'un cert tipus de repartició de drets sobre la terra entre el senyor i el pagès de tinença, amb un poder de coerció del primer sobre el segon i obtinguent aquell una sostracció* (G. Bois, 1986, pàg. 14). El sistema imposat a l'illa després del 1229 seria el feudalisme català, basant les relacions entre una aristocràcia i alta clerecia que, en concert amb la Corona, es reservaren el domini directe d'una bona part de la terra, i una pagesia que estava obligada a pagar censos (delme, tasca), lluïsmes, fadiga i altres drets, en la figura de l'**emfiteusi**<sup>12</sup>. Així, establirem el nostre anàlisi en els dos nivells que comporta aquesta organització: el domini directe i l'útil.

### A- Domini directe

La visió del municipi objecte de l'article amb les zones baix diferents dominis directes i la seva valoració, ens dona una primera conclusió: la importància del Reialenc a Porreres (vegeu quadre 2 i gràfica 1). Si distribuïm socialment els beneficiaris d'aquest dominis podem veure que, a més del Rei, tots són elements pertanyents als estrats més alts de la societat: l'Església Diocesana i la noblesa.

Però, a nivell de la tipologia dels drets sobre la terra, podríem establir una primera diferenciació, que seria el Reialenc i les Cavalleries. Al Reialenc hi inclouríem les terres en alou del Rei i els demés dominis aloers (al nostre cas el Bisbe i diferents elements de la noblesa). Les cavalleries serien els senyorijs mallorquins. Aquesta seria una de les tres designacions del terme "cavalleria": *territori posat en feu, subjecte a Domini Directe i a drets dominicals*<sup>13</sup>, *jurisdicció civil, a vegades amb l'obligació de prestar cavall(s) armat(s) i d'altres sense obligacions* (P. de Montaner, 1986, pàg. 45). Així, a les diferències pràctiques entre la cavalleria i la zona de reialenc s'hauria de destacar la tenència de jurisdicció civil (amb la criminal al cas de les cavalleries majors o Baronies) i la part del delme que cobraven.<sup>14</sup>

<sup>12</sup> "... en el ámbito de la antigua Corona de Aragón, el territorio quedó organizado tras la Reconquista de acuerdo con los esquemas tradicionales de Cataluña. La figura de la enfiteusis sería común a buena parte de estos territorios..." (Romero González, J., 1989, pàg. 349).

<sup>13</sup> *El senyor d'una cavalleria cobrava censos, una part del delme, lluïsmes, fadiga, tasca i altres drets* ( J. Portella, 1982, pàg. 228).

<sup>14</sup> El delme a les zones de reialenc se repartían entre un 25% para la parroquia y un 37'5% para el Rey, y otro 37'5% para la Catedral, que después lo subdividía entre el Obispo y el Capitulo Catedralicio mientras que a les cavalleries permanecia invariable el porcentaje parroquial, pero disminuían los del Rey y los del Obispo y Capitulo, al tener derecho de apropiarse del 50% del diezmo el titular de la caballería, repartiéndose los representantes del monarca y de la Seo a partes iguales, el 25% restante (J. Joan Vidal, 1989, pàg. 167).

Quadre 2

	% b.immobles	% b.urbans	% b. rurals	% parcel.les	% vinya	% terra	% camp i vinya	% possessions
REI	54,7	100	47,91	47,53	62,27	40,35	61,97	48,41
BISBE	13,7		15,8	23,42	15,37	29,32	18,47	5,62
SRA. SIMONET	12,8		14,68	24,63	17,02	27,22	22,02	1,39
ES MONJOS	5,46		6,01	4,2	5,34	2,71	8,65	8,42
ELS OMS	4,07		4,48					10,47
SAROCA	3,18		3,66					8,54
VILLALONGA MIR	2,63		3,02					7,06
JAUME SUNYER	1,31		1,51					3,53
ANTONI DE VERI	1,19		1,31	0,12		0,39		2,76
SANT MARTI	0,28		0,33					0,76

GRAFICA 1

Percentatge dels béns al municipi

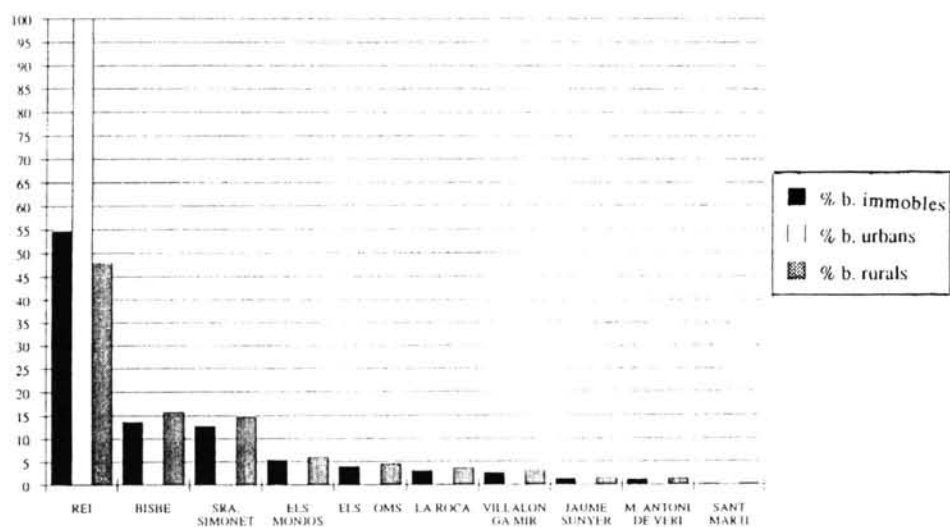

GRAFICA 2

percentatges dels béns posseïts

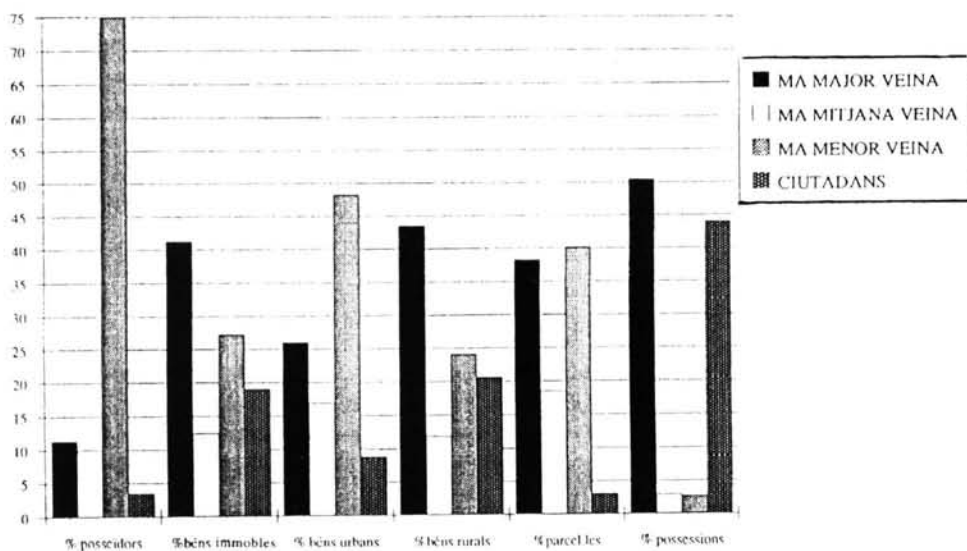

Seguidament veurem la situació i composició d'aquests dominis a Porreres, distribuïnt-los de la següent manera (quadre 2):

a- El Rei.

b- L' Església Diocessana (Seu de Mallorca).

c- L'aristocràcia:

\* Dominis alodials: senyora Simonet i Antoni de Verí i Olesa.

\* Cavalleries:

- amb jurisdicció civil: Es Monjos, Els Oms i Sa Roca.

- baronies: Sant Martí d'Alanzell.

\* Alous francs o propis: Jaume Sunyer i Francesc de Villalonga Mir.

**a-** La zona en domini directe del **Rei** (*Senyor Rei*), amb més de la meitat de la valoració dels béns immobles, es localitza quasi totalment a una part contínua al centre i l'est del municipi. La seva importància s'explica per la successió als béns de Nunyo Sanç pel seu nebot Jaume I, i per la compra de dominis senyorials duita a terme pels monarques, majoritàriament al S.XIV (**M. Barceló i Crespí**, 1984)<sup>15</sup>. El Rei detentava la jurisdicció civil i criminal del municipi, excepte a les cavalleries menors, on sols posseïa la criminal, i a la Baronia de Sant Martí on no en tenia de cap tipus.

Quant a la distinció d'aquests béns, s'han de tenir en compte dos fets:

**1-** La Vila totalment en alou Reial, és a dir el 100% dels béns urbans.

**2-** Quasi la meitat dels béns rurals (47'9%) estan sota aquest domini; tant a les parcel·les com a les possessions. Són 959 trossos, que suposen un 70'7% del valor de l'alou reial, destacant el percentatge a les categories amb vinya (més del 60% a cada una d'elles), i 18 possessions i 28 rafals, els quals són tinguts majoritàriament en domini útil pels porrerencs.<sup>16</sup>

**b- El Bisbe i Capítol Catedralici de Mallorca** (*Porció Temporal*), a més de rebre un percentatge important del delme de totes les terres de Porreres, posseïen una part del terme en domini directe, situada al centre-oest i al nord (13'7% dels immobles). Es caracteritza pel predomini de la parcel·lació (89% del valor del domini) amb l'establiment total de vàries possessions, com S'Olivar i Sa Mesquida (part d'aquesta darrera donaria lloc a la Comuna de la Vila<sup>17</sup>).

<sup>15</sup> Nunyo Sanç l'any 1230 cedi a Guillem de Porrera el que llavors seria l'alqueria i terme de Porreres. L'any 1308, Jaume i Francesc de Caldes, que heretaren la citada alqueria i terme, varen vendre la meitat dels seus béns als procuradors de Jaume II de Mallorca.

<sup>16</sup> Sols tres possessions, part des Pagos de Francesc de Villalonga-Mir (12.000 ll.), So n'Oms de Berenguer Doms (9.000 ll.) i Sa Torre de la Sra. Clara Contestí (8.000 ll.), pertanyen a ciutadans, mentres que a les parcel·les la seva presència és infima.

<sup>17</sup> *Comuna de la Vila que fou pertinences de La Mesquida* (ARM, D-1255, f. 1835).

### c- L'Aristocràcia:

1- Es poden observar dos **dominis alodials**: els de la senyora Simonet i els d'Antoni de Verí.

La **Senyora Simonet** manté sota el seu domini una zona relativament petita del municipi anomenada *Otzor*, situada just al nord de la Vila fins a Sa Serra, Son Font i Son Mora Negrí<sup>18</sup>. Amb un 12'8% del total, cal destacar l'alta valoració proporcional d'aquesta zona, que ve donada per la total preeminència parcel·lària (més del 95% del total) a una zona fèrtil (Ses Planes). Les possessions es situen a la part amb un relleu més accentuat: una possessió (Son Font) i tres petits rafals (Son Serra i Son Mora Negrí), tots en domini útil d'emfitèutes porrerencs. Rebia *fadigues, llüïsmes, foriscapis y demés drets tocants al directe domini*.<sup>19</sup>

La part d'**Antoni de Verí i Olesa**, a una zona de terres molt primes al sud i formada per tres rafals (Son Cota, Son Drago i Son Dragnet) i 6 parcel·les de terra (9 qdes.), suposa tan sols un 1'19% del valor municipal. El detentor d'aquest domini rebia *los drets de llüïsmes i fadigues*<sup>20</sup>, a més comparteix amb Nicolau Rossinyol Sagranada (per indivís) el domini útil de Son Cota.

2- Les **cavalleries** situades (totalment o en part) al terme de Porreres són quatre: Es Monjos, Els Oms, Sa Roca i Sant Martí d'Alanzell. Les tres primeres serien cavalleries menors (jurisdicció civil), amb un administrador a la seva cura, destacant que tant a la des Monjos com a la dels Oms ens surt valorada als Estims la quantitat de *que gaudien en raó dels drets dominicals exercits a les cavalleries,...*(ja que) *al 1685 es tragué pel coeficient del 5% sobre la producció calculada en una mitjana de 20 anys* (**P. de Montaner**, 1986). Mentre que l'altra, Sant Martí, seria una baronia, amb jurisdicció civil i criminal.

La d'**Es Monjos**, amb immobles estimats en 23.865 lliures (5'46% del total) i en 2.000 lliures del que gaudia en drets senyorials formats per *todos los cenços y todas las pertinencias en qualquier manera a dicha Cavalleria pertenecientes*<sup>21</sup>. Era posseïda, per indivís, per Donya Elionor Quint (vídua d'Antoni Nunis de Sant Joan) i Mossèn Gabriel Fuster, donzell, prestant dos cavalls armats per a la defensa del Regne. La seva extensió era aproximadament de 900 quarterades<sup>22</sup>, exteses al sud del

<sup>18</sup> Aquests aïllous foren comprats per Pere Joan Simonet, donzell, a Francina de Vilallonga, vídua de Jaume Joan de Vilallonga, el 22 de juny de 1599 (ARM, ERC-1.151, f.20).

<sup>19</sup> Capbreuació de Joan Dameto el 29 de juliol de 1678 (Ibidem 18).

<sup>20</sup> ARM, ERC-1151, f. 16.

<sup>21</sup> Capbreuació del 14 de febrer de l'any 1660 feta per D. Antoni Nunis de Sant Joan (ARM, ERC-1149, f. 217v.).

<sup>22</sup> L'any 1830, *D. Jaime Sitjar y Gelabert (...) posehe por indiviso con el Excelentísimo Señor Marqués de Bellpuig una cavallería llamada Los Monjos sita en Porreras, de extensión 900 quarteradas , ...* (ARM, ERC-1125, f. 185).



terme amb parts de terra molt prima (Es Monjos) i d'altra més fèrtil (Son Porquer). La seva configuració al 1685 era de tres possessions i dos rafals (14.320 ll.) i 109 trossos de quasi 234 qdes.; és a dir, el 26% de la superfície de la cavalleria es composava de parcel·les, destacant les que contenen vinya.

La dels **Oms**, posseïda per Berenguer Doms Sant Joan i Miralles, cavaller de l'hàbit d'Alcàntara, és un cas de cavalleria amb demarcació dispersa (Porreres, Ciutat, Campos, Artà), de la qual el senyor té dret a rebre *lluïsmes, agrers, fadigues, censals, delmes y altres drets*<sup>23</sup>. A Porreres s'extenia sobre dues grans possessions (So n'Artigues i Son Romaguera), valorades en 16.800 lliures i posseïdes en domini útil per ciutadans. A més, dit Berenguer tenia sobre aquestes dues possessions *un altre alou y dret de rebre delmes*<sup>24</sup>. Els drets dominicals sobre la part porrerenca de la cavalleria estaven estimats en 1.000 lliures.

**Sa Roca**, tinguda per Ramon de Puigdorfila, donzell, formava part d'un feu honorífic otorgat pel Rei, sens obligació *de servey algun*<sup>25</sup>. Són vuit possessions i rafals<sup>26</sup> situats a unes terres molt primes al sud-oest del terme, cinc en domini útil dels porrerenes (destacant Son Lluís Gros de Miquel Roig de Lluís), i les altres dues per ciutadans. Els drets senyorials pertanyents a dita cavalleria són *lluïsmes, fadigues, forescapis, obvencions, censos allodials* (en gallines) *y demás emoluments*<sup>27</sup>.

Les parts de les possessions de Son Joi i Binibaba (actual Son Bou) dins Porreres i valorades en 1.300 lliures, s'integren a la **Baronia de Sant Martí d'Alanzell**. Destaca la coincidència del domini directe i l'útil en la mateixa persona: Francesc Sureda Sant Martí.

3- Per últim cal remarcar l'existència de dues possessions en *alou franc*, és a dir, sens tenir obligació de pagar alou, però continuant amb les altres obligacions. Les dues, part **Des Pagos** (que, amb 12.000 lliures, és la possessió més ben estimada del terme) i **Sa Bastida** (6.000 lliures), foren tingudes per la mà major de la vila<sup>28</sup> fins al S.XVII, quan membres del braç noble les adquiriren (Vilallonga-Mir als Pagos, i els Sunyers, ciutadans militars, a Sa Bastida<sup>29</sup>)

<sup>23</sup> Capbreuació de Berenguer Doms Sant Joan el 5 d'agost de 1710 (ARM, ERC-1151, f. 540).

<sup>24</sup> Ibidem 23.

<sup>25</sup> Capbreuació de Ramon de Puigdorfila feta el 5 de novembre de 1695 (ARM, ERC-1151, f. 314). El feu honorífic es composava de 3 cavalleries i mitja: dues i mitja a Manacor (La Raella, Santa Cirga i el Pudra d'Avall) i una a Porreres (Sa Roca).

<sup>26</sup> Son Lluís Gros, dos rafals anomenats Son Lluissó, Baulenes, Son Verdera, Son Vallets, Es Tast i Es Moreis.

<sup>27</sup> Ibidem 25.

<sup>28</sup> Els Nicolaus als Pagos i els Mesquides a Sa Bastida.

<sup>29</sup> Joan Baptista Sunyer, ciutadà militar, va comprar dita possessió al Rvd. Dr. Gabriel Coll, prevere i canonge de la Seu, el 3 de novembre de 1651 (ARM, ERC-1151, f. 130). Príam de Villalonga, el 31 d'agost de l'any 1671, adquirí Es Pagos mitjançant pública subhasta a la Cúria Reial, donat l'endeutament censalístic que gravava sobre ella.

## B- Domini Útil

Després de l'estudi dels titulars del domini directe i la quantificació i drets de les zones sota el seu poder, destriarem l'altre estrat de les relacions en tota societat feudal: els titulars del domini útil, encara que *la propietat dels senyors és indestriable de la possessió dels pagesos* (**J. Portella**, 1982), dividint la seva anàlisi en dues coordenades:

- la seva residència
- la seva riquesa.

Amb l'ajut del registre dels Estims<sup>30</sup> podem saber el lloc de residència de cada posseïdor, indicant així l'índex d'absentisme, qui són els absentistes i què posseeixen.

El total de posseïdors amb béns immobles a Porreres l'any 1695 són 706, els quals podem dividir en tres grups:<sup>31</sup>

- Veïns: residents a Porreres (681 posseïdors).
- Externs: residents a un altre municipi de la part forana (1 posseïdor.).
- Ciutadans (24 posseïdors).

**1- Els Ciutadans:** els 24 ciutadans tenen béns a Porreres valorats en un total de 89.980 lliures; així doncs, el 3'4% dels posseïdors tenen en domini útil el 20'62% dels béns immobles (vegeu gràfica 2). La base del seu poder econòmic és la tinença de 15 grans possessions amb una estimació que suposa el 44% de totes les del municipi.

Es poden establir quatre grups, socialment parlant, dintre d'aquesta categoria de posseïdors:

- a- Nobles.
- b- Membres de la mà major porrerenca establerta a Ciutat.
- c- Comunitats religioses (Convent de Sant Francesc de Ciutat, que posseeix una posada a la vila).
- d- Altres (paraires, metges, missers).

S'hi comptabilitzen 13 posseïdors pertanyents al **braç noble** amb un 14'6% dels béns immobles i 11 possessions, cinc de les quals avaluades en més de 5.000 lliures (8 en tot el municipi). Cal remarcar l'existència de varis individus que, essent els titulars de cavalleries del municipi (Berenguer Doms, Francesc Sureda Sant Martí) o de zones alodials (Antoni de Verí), tenen el domini útil de diverses possessions, podent coincidir o no amb el directe<sup>32</sup>.

<sup>30</sup> A l'esquerra de cada posseïdor hi ha una lletra i numeral que designen el cadastre i foli on es troba aquest; sabent que les lletres **A**, **B** i **C**, corresponen al Cadastre de Ciutat, **R** al de Porreres i les restants als altres municipis.

<sup>31</sup> Com a comparació, exposam el nombre de posseïdors a diversos municipis de la Serra de Tramuntana extrets del mateix Cadastre: Pollença amb 1.085 posseïdors, Sóller amb 854, Esporles amb 307 i Valldemossa amb 2020. (**M. Ferrer Flórez**, 1974)

<sup>32</sup> Destacar la coincidència de dominis al titular de la baronia de Sant Martí d'Alanzell,

Amb el posseïdor dels Monjos, Jaume Sitjar, apotecari, tenim un exemple de la residència a Ciutat d'un individu procedent de la mà major porrerenca. Aquest, fill de l'honor Jaume Sitjar de Son Roig i de Miquela Cases, heretà de la seva mare aquella possessió i li agregà la de Son Gran, valorades ambdues en 4.500 lliures<sup>33</sup>. Cal dir que el seu germà Miquel rebé la possessió de son pare (Son Roig).

2- Respecte als *externs*, posseïdors d'altres municipis, podem dir que la seva representació és quasi nul·la, ja que solament hi apareix un posseïdor, Andreu Amer de Campos, amb dues quarterades de terra estimades en 200 lliures.

3- Ja s'ha dit que el nombre de posseïdors residents al municipi, és a dir *veïns*, és de 681, encara que ens resta saber quants n'hi ha que no tenen cap tipus de bé i que, lògicament, no estan quantificats a aquests registres fiscals.

Aquests 681 posseïdors representen el 96'5% del nombre total de posseïdors del terme i tenen el domini útil del 79'33% dels seus béns immobles. Els seus habitatges es distribueixen de forma concentrada a la vila, amb 698 cases de les 778 existents (89'7%). Això no és més que un reflexe de la forta urbanització de les comunitats del camp mallorquí, especialment a la zona Sud i Llevant de l'illa: Felanitx, Porreres, Lluçmajor, Campos, Manacor, etc. (**J. Suau i A. Segura**, 1984).<sup>34</sup>

Com ja ho feia l'Arxiduc Lluís Salvador l'any 1876 a la seva obra *Die Balearen*, anomenarem a aquest grup amb el terme genèric de **pagesos**, designant a tot aquell que no habita a Ciutat.<sup>35</sup> Així mateix, cal dir que la pagesia no és una classe homogènea, integrant-la *diferents grups pagesos lligats entre ells per relacions d'explotació, malgrat trobar-se sotmesos a la classe dominant* (**I. Moll i J. Suau**, 1979), aquest fet ens determina a enfocar el nostre anàlisi a partir d'aquesta diferenciació interna. La capacitat econòmica de la pagesia (establerta per les valoracions cadastrals) la feia dividir en tres grups: mà major, mitjana i menor (Gràfica 2).

---

Francesc Sureda Sant Martí, a totes les possessions d'aquesta baronia, provocant la inexistència de posseïdors amb patrimoni valorat en més de mil lliures dintre seu.

<sup>33</sup> El seu fill, Andreu, paborde de la Seu, adquiriria l'any 1720 la meitat de la cavalleria dels Monjos a Salvador d'Olesa, procurador de Gabriel Fuster i de Sant Joan, conservant-la aquesta família fins l'abolició de les cavalleries (ARM., ERC-1125). Cal dir també que membres de la mà major i comerciants podien posseir cavalleries menors (**P. de Montaner, i A. Morey**, 1989, pàg. 55).

<sup>34</sup> La població de Porreres els anys 1667 i 1746 seria, segons aquests autors, de 2.849 i 3.266 habitants respectivament. Per a l'època estuadiada, finals del SXVII, la dificultat de fer un càlcul de la població del municipi ve donada per la falta d'informació o, en alguns casos, per la poca credibilitat de la mateixa (multiplicant per cinc el nombre de cases existents, a **Gaspar Munar** li resta una població de 3.670 habitants.

<sup>35</sup> Altres autors també accepten dit terme per a dates anteriors a aquesta: **P. de Montaner i A. Morey** (1989), **I. Moll** (1989), etc.

Als estrats més baixos, on es defineix la *mà menor*<sup>36</sup>, podem trobar 330 posseïdors (48'5% dels porrerencs)<sup>37</sup> que, amb una riquesa xifrada entre 0 i 199 lliures i tots ells amb manco de 1 quarterada i mitja de terra cada un (6'9% dels béns immobles), no podien assolir la seva subsistència sense acudir al mercat de treball, és a dir, havien de:

- llogar-se com a missatges o jornalers.
- arrendar terres o sub-arrendar petites parcel·les de terra de pitjor qualitat (roters) (**Daviu Pons, I. Moll i J. Suau**, 1978).

Altres dues tàctiques d'aquests pagesos serien, com remarca **G. Jover**, les de dedicar part de les seves petites tinences a la vinya i l'inserció a temps parcial a activitats no agràries (sobre tot tèxtils). Respecte a la primera, s'ha de destacar que més de la meitat de les parcel·les amb categories on està inclosa la vinya són posseïdes per la *mà menor* (50'5% vinya, 53'4% camp i vinya, i sols el 32'9% de les de terra). En segon lloc, al Cadastre ens trobam a 33 posseïdors porrerencs amb un ofici relacionat amb el sector tèxtil: 18 paraires i 15 teixidors (9 de lli, 4 de llana i 2 sens definir la materia prima que utilitzaven), dels quals 13 paraires i tots els teixidors tendrien béns agraris avaluats en manco de 500 lliures.

Els 72 representants de la *mà mitjana*, un 10'2% dels veïns i 11'81% dels béns rurals, tenen un índex quasi nul de possessions (9 petits rafals estimats en 4.864 lliures), basant-se en les parcel·les (18'52%), amb un índex més elevat, com és el cas anterior, a les categories amb vinya (18'36% de vinya i 19'94% de camp i vinya).

El grup de major potencial econòmic era la *mà major*, definida aquesta com a pagesos que gaudien de un *patrimoni agrario valorado por encima de las 1.000 libras* de valoració cadastral (**P. de Montaner i A. Morey**, 1989, pàg. 72). A Porreres estaria integrada per 80 posseïdors (11'33%), amb béns agraris valorats en un 43'5% del total, definits aquests com més de la meitat del de les possessions i un menor, encara que significatiu, percentatge de parcel·les (38'25%)<sup>38</sup>.

Durant els darrers cent anys aquest grup havia sofert una disminució del seu poder econòmic al municipi per l'acció de l'aristocràcia i dels ciutadans en general. Així, observam casos de pagesos integrants de la *mà major* que, amb una situació greu d'endeutament, veien com les seves terres eren posades en venda per la Cúria del Batle de Ciutat a

<sup>36</sup> Amb béns agraris valorats en menys de 500 lliures: 74'9% dels posseïdors amb el 27'2% dels valors dels béns immobles.

<sup>37</sup> D'ells n'hi ha 93 que no posseeixen terra, sino tan sols l'habitatge.

<sup>38</sup> Com s'ha comprovat, la *mà menor* i *mitjana* tenien en domini útil més del 70% de les parcel·les amb cultiu de vinya; mentres que la *mà major* era posseïdora del major percentatge de les de terra (més valorades): 46'15%. Una cosa semblant la podem veure en les dels ciutadans, ja que quasi totes són d'aquesta categoria (4'18%).

instàncies dels creditors, encara que moltes d'elles serien adquirides per pagesos o individus benestants del mateix municipi<sup>39</sup>. Si escollim les dades de **P. de Montaner i A. Morey** (1989) extretes de la comparació dels cadastres de 1576 i de 1685 veim que a Porreres la mà major passà de detentar el 78'21% dels béns superiors a 1.000 lliures a la primera dada, a 41'8% cent anys després, és a dir sofreix un descens d'un 36'47% (el major de l'illa després de Sineu). No estam d'acord amb aquest càlcul, ja que amb les nostres dades del Cadastre de finals del S.XVII, observam que la mà major controla el 69'4% dels béns immobles en mans de posseïdors amb valoracions cadastrals superiors a 1.000 lliures, resultant el seu descens d'un 11'26%.

Els principals posseïdors veïns, amb patrimoni valorat en més de 10.000 lliures, eren<sup>40</sup>:

- **Miquel Llopart i Mesquida**: que tenia la possessió de Son Servera, adquirida pel seu oncle el Rvd. Gaspar Llopart (6.000 lliures), més de 22 qdes. de terra i vinya i un hort de 7 qdes. (2.848 lliures) i diverses cases a la Vila, destacant unes amb celler al carrer Major (1.360 lliures), a més d'altres béns a Felanitx i Ciutat.

- El Capità de Guerra de la Vila, **Bernat Nebot del Puig i Llopart**, posseïa Son Nebot (9.000 lliures), 4 qdes. de camp i hort reguiu (1.000 lliures) i unes cases amb celler i corral (400 lliures). Cal dir que, després de la seva mort sense descendència l'any 1711, aquests béns passarien a mans del seu germà Joan, el qual ja posseïa Son Redó.

Per altre part, l'existència de 7 clergues i 2 paraires de Porreres, inclosos al grup de posseïdors de més de 1.000 lliures de patrimoni agrari, s'explicaria per la seva pertinença a famílies de la mà major, ja que a cada una d'elles hi havia un o més dels seus membres al clergat secular o regular (masculí quasi en la seva totalitat)<sup>41</sup>. El mateix passa amb els dos paraires, els quals, com a paraires, arribaren a manipular tot el

<sup>39</sup> L'honor Joan Xamena comprà el 29 de gener de 1586 Son Mora a la Cúria del batle de Ciutat, *ad instantiam creditorem* dels hereus de Vicens Mora (ARM, AH-4011, f. 112). Adquisició, en la mateixa forma, de Son Servera pel Rvd. Gaspar Llopart, rector de Porreres, el 5 de febrer de 1653 (Ibidem anterior, f. 174).

<sup>40</sup> Els ciutadans que superaven aquesta quantitat al terme de Porreres eren: **Francesc Mora** amb 12.410 lliures (Son Porquer, Son Romaguera i unes cases, celler i corral), **Francesc de Villalonga Mir** amb 12.000 lliures (Es Pagos) i **Berenguer Doms**, senyor de la cavalleria dels Oms, amb 11.400 lliures (So n'Oms, diverses parcel·les i unes cases i celler).

<sup>41</sup> A caire d'exemples destacarem a: el Rvd. Sebastià Rosselló, sub-diacon de Porreres, fill de l'honor Antoni Rosselló, posseïdor de dos terços dels Riquers (2.066 lliures); el Rvd. Ramon Mora, beneficiat de la Vila, fill de l'honor Antoni Mora Garamet, que té en domini útil 53 qdes. de terra (3.728 lliures); i el Rvd. Dr. Pere Sitjar, doctor teòleg i acullit de Porreres, germà de l'honor Gaspar Sitjar, que posseeix diverses parcel·les avaluades en 3.740 lliures.

montatge de la indústria tèxtil, fent perillant la supervivència dels teixidors i tintorers<sup>42</sup>.

La Universitat de la Vila i l'Església Parroquial eren les institucions bàsiques de la comunitat. La primera posseïa uns béns valorats en 1.920 lliures, que consistien en la Comuna i l'Escrivania Reial. Respecte a la segona, hi ha una ocultació als registres emprats dels seus béns immobles (casa de la Rectoria), tan sols sen's defineix el seu poder com a gran censalista del municipi.<sup>43</sup>

Per acabar, tan sols voldríem introduir el tema dels *censals i censos*, informació que també ens dóna el Cadastre a la seva part pasiva, ja que per ells mateixos ja constituïrien un altre article. Els tipus existents són: el *cens emfitèutic*<sup>44</sup>, el *censal reservatiu* (que carrega la terra i no perteneix al senyor del D. Directe, derivant de segons establiments o préstecs) i el *censal consignatiu* (procedeix de l'entrega d'un capital en efectiu a canvi d'una prestació anual, amb la garantia hipotecària d'uns béns) (O. Vaquer, 1987). Als dos últims el cànon anual dura mentre no es redimes-qui o torni el seu valor (quitació).

El total de pensions de censals (consignatius i reservatius) que haurien de pagar els porrerencs l'any d'elaboració del registre, puja a 3.395 lliures 4 sous i 2 diners, 98 quarteres 5 barcelles i mig almud de forment, 22 quarteres i 4 barcelles d'ordi, i 2 quartans d'oli.<sup>45</sup>

La majoria dels censalistes serien els propis porrerencs, amb un 69'2% dels censals pagats pels veïns. El principal receptor, com ja s'ha dit, seria la Parròquia (35'5% del total), seguint-la la Universitat, les Almoïnes de la Vila, i membres de la mà major. Els ciutadans rebien un 24'13% dels censals, destacant el major percentatge de censals cobrats en espècie respecte als altres grups<sup>46</sup>, els quals, a diferència dels monetaris, augmentaven la seva càrrega damunt els que havien de pagar-los segons la fluctuació del preu dels grans.

<sup>42</sup> DEYA, M. (2 de maig de 1991): a la taula redona "La indústria abans de la indústria, elements d'una societat pre-turística", al cicle *De Societat Pre-industrial a Societat Turística*.

<sup>43</sup> Fins i tot la Universitat de Porreres es trobava endeutada majoritàriament a la Parròquia, ja que quasi el 64% dels censals que havia de pagar anualment estaven destinats a aquesta institució religiosa.

<sup>44</sup> Donat per un contracte emfitèutic, quan el titular del domini directe cedeix el domini útil a canvi d'un cens anual. Al cadastre podem veure censos alodials en doblers, forment i gallines.

<sup>45</sup> Amb la qualitat de quitació que ens surt devora el censal a pagar, podem saber com es valorava la unitat de censals en espècie (averiguat per Antoni Mas i Forners), observant que coincideix amb el preu dels productes a l'any de la introducció dels censals al Cadastre (1695): 1 lliura i 12 sous per quartera de blat.

<sup>46</sup> Destaquen les comunitats religioses (masculines i femenines), institucions religioses seculars (la Seu i les parròquies), l'Hospital General i la noblesa.

### 3- Conclusió

Com s'ha pogut observar, estam davant una comunitat rural, Porreres, amb la terra distribuïda en un 25% de la seva superfície en parcel·les molt petites, a la meitat de les quals es cultiva la vinya, i un 75% de possessions i rafals, dedicats als cereals i a la ramaderia. Aquesta terra estaria, majoritàriament, en domini directe de la Corona (48%), encara que menys que el que podríem suposar a les zones de Reialenc, ja que podem resaltar les parts de l'Església Episcopal (16%) i, sobretot, de la noblesa (36%), distribuïnt-se aquesta en dominis alodials i cavalleries menors. Cal remarcar això, ja que implicaria la sortida de la comunitat de bona part de la seva producció i capital en forma de tota la sèrie de drets derivats de la tinença d'aquest domini (delme, alou, agrers, etc).

A l'hora, la mà major porrerenca posseïa gran part de les terres en domini útil (46%), definides per parcel·les i possessions, seguida pels ciutadans (21%), els quals basaven les seves tinençes en grans possessions situades quasi totes a les zones de terra més prima del municipi. Els estrats més baixos, mà menor, suposaven quasi les tres quartes parts del nombre de posseïdors, detentant però sols petits trossos en gran part dedicats a vinya, la qual cosa no els hi bastava per a sobreviure, contractant-se com a jornalers o arrendant terres (rotes) als senyors de les possessions.

### BIBLIOGRAFIA

- BARCELO CRESPI, M. (1984): *Anàlisi d'una vila mallorquina a la Baixa Edat Mitjana*. Agrupació Cultural de Porreres.
- BOIS, G. (1986): *La crisi del feudalisme a Europa a la fi de l'Edat Mitjana*. Societat catalana d'Estudis Històrics, filial de l'Institut d'Estudis Històrics catalans. Barcelona.
- DAVIU PONS, G., MOLL, I. i SUAU, J. (1978): "Estructura agrària mallorquina del siglo XVIII: intento de aproximación" a V.V.A.A.: *La economía agraria en la Historia de España: propiedad, explotación, comercialización, rentas*. Ed. Alfaguara S.A., Fundación Joan March. Pàg. 219-226.
- FELIU, J. (1976): *Noticias históricas sobre el Santuario de Montesión de Porreras (noticias ampliativas sobre la historia de Porreras)*. Ed. Ramon Llull, Felanitx.
- FERRER FLOREZ, M. (1974): *Población y propiedad en la Cordillera septentrional de Mallorca (evolución histórica)* Diputación Provincial. Palma de Mallorca.
- HABSBURG-LORENA, L.S. (1959): *Mallorca Agrícola*. Palma.
- JOVER AVELLA, G. (1991): "Las economías campesinas y los mercados extrarregionales. El ejemplo de la viticultura en las comunidades rurales del centro y este de Mallorca, 1667-1834/35"

- JUAN VIDAL, J. (1978): "Técnicas, rendimientos y productividad agrícola en la Mallorca moderna" a V.V.A.A.: *La economía agraria en la Historia de España: propiedad, explotación, comercialización, rentas*. Ed. Alfaguara S.A. Fundación Joan March. Madrid. Pàg. 47-56.
- (1987): "La distribución de los cultivos en la Mallorca del S.XVI" a *B.S.A.L* nº 45. Pàg. 165-175.
- LA LAGUNA, E. (1968): *La enfiteusis en el derecho civil de Baleares*. Pamplona.
- MOLL, I. (1989): "Informe sobre agricultura (Mallorca, 1784)" a V.V.A.A.: *Estructuras agrarias y reformismo en la España del siglo XVIII*. Madrid. Pàg. 213-233.
- MOLL, I. i SUAU, J. (1979): "Senyors i pagesos a Mallorca (1718-1860/70)" a *Estudis d'Història Agrària*, nº 2.
- (1986): "Canvis i permanència de les institucions senyorials a Mallorca durant el segle XIX" a V.V.A.A. : *Terra, treball i propietat. Classes agràries i règim senyorial als Països Catalans*. Ed. Crítica. Barcelona. Pàg. 66-106.
- DE MONTANER, P. (1986): "Les cavalleries mallorquines (segles XIII-XVIII)" a V.V.A.A.: *Terra, treball i propietat. Classes agràries i règim senyorial als Països Catalans*. Ed. Crítica. Barcelona. Pàg. 42-65.
- (1989): "Las franquicias de una baronía mallorquina: Sant Martí d'Alanzell" a *B.S.A.L*. nº 45. Pàg. 165-175.
- DE MONTANER, P. i MOREY, A. (1989): "Notas para el estudio de la mano mayor mallorquina" a *Estudis Baleàrics*, nº 4. *Nobles, hidalgos i senyors a Mallorca*. Conselleria de Cultura, Educació i Esports del Govern Balear.
- MUNAR, G. (1979): *Història de Porreres*. T.-2. Gràfiques Miramar. Palma de Mallorca.
- MUNAR, G. i ROSSELLO VAQUER, R. (1977): *Història de Porreres*. T.-1. Gràfiques Miramar. Palma de Mallorca.
- MULET, J. (1967): "Algaida y su termino municipal" a *Boletín de la Cámara de comercio, industria y navegación de Palma de Mallorca*. nº 657. Pàg. 151-170.
- PORTELLA, J. (1982): "Notes sobre la qüestió del feudalisme a Mallorca" a *Estudis de prehistòria, d'història de Mayurqa i d'història de Mallorca dedicats, a Guillem Rosselló i Bordoy*. Mallorca. Pàg. 223-237.
- ROMERO GONZALEZ, J. (1989): "Señorío y propiedad en Mallorca en el tránsito de los siglos XVIII al XIX" a V.V.A.A.: *Estructuras agrarias y Reformismo Ilustrado en la España del siglo XVIII*. Madrid. Pàg. 349-381.
- SEGURA, A. i SUAU, J. (1984): "Estudi de demografia mallorquina: evolució de la població" a *Randa*, nº 16. Ed. Curial. Barcelona.
- VAQUER, O. (1987): *Una sociedad del Antiguo Régimen. Felanitx y Mallorca en el siglo XVI*. Mallorca.



**Abstracts:**

Aquest article intenta establir un tall sincrònic de la situació socio-econòmica d'un municipi del Pla, Porreres, a les acaballes dels Sis-cents, basant-se en el buidatge d'un registre fiscal, el Cadastre observant els drets i usos que afecten a la terra i als seus posseïdors.

Com a tota societat feudal, s'estableix una diferenciació entre el domini directe: predomini del reialenc amb algunes importants cavalleries; i útil: clara preponderància de mà major, però amb una disminució del seu pes des del segle anterior, produïda per l'adquisició de grans possessions per part de la noblesa, aprofitant l'endutament censalístic d'algunes famílies pageses.

This article intends to establish a synchronous cutting of the socioeconomic situation of Porreres, a municipality of the Plain, at the end of the XVI century, basing on the emptying of fiscal registration, in line with the Property Register on the observation of rights and usage affecting the land its owners.

As in all feudal societies, a differentiation is established between the direct dominion: predominance of royal patrimony with some important cavalries; and the useful one: obvious preponderance of the militarycivic state, yet with a decrease in weight from the previous century produced by the acquisition of large possessions on the part of the nobility, availing themselves of the debts contracted by some peasants' families owing to the annual ground rent.



## La abogacía en Mallorca (Siglos XIII-XVIII)

ANTONIO PLANAS ROSSELLÓ

### **I. Introducción: Objeto del estudio y fuentes de conocimiento.**

El término abogado se utiliza en ocasiones como sinónimo de jurista, pues la abogacía es la actividad más común a los profesionales del Derecho. Otras veces se utiliza para designar a la persona que ejerce el patrocinio de una de las partes de un proceso, sin que necesariamente se trate de un jurista. Este doble uso de la palabra abogado es fuente de confusiones. El objeto de nuestro estudio es el de los juristas que ejercen la abogacía. Queda fuera de nuestro interés el ejercicio de la actividad judicial por los juristas (jueces delegados, jueces de magnates y asesores de los oficiales jurisdiccionales) y el patrocinio de las causas ejercida por notarios y otras personas.

Las normas expresas que regulan el oficio de abogado son escasas. Se entiende que son de aplicación las normas de Derecho romano en cuanto a requisitos y reglas generales. Hay una normativa no formulada expresamente para Mallorca que es la propia del Derecho romano, que se introduce por vía consuetudinaria, al ser derecho consuetudinario en Cataluña. Las disposiciones de Derecho regio operan como excepción al Derecho común, regulando cuestiones no previstas por aquél, o reforzando normas de Derecho común que no son aplicadas. Estas normas guardan gran similitud con las de los Furs de Valencia, las Costums de Tortosa, y otros textos del ámbito catalán, aunque en Mallorca las disposiciones se suelen adoptar más tardíamente que en Cataluña.

### **II. La intervención de abogados en el proceso.**

Tras la Conquista del Reino de Mallorca, se instaura un sistema procesal relativamente maduro, como consecuencia de la avanzada difusión del Derecho común. Esto supone que desde un principio será frecuente que las partes estén asistidas técnicamente en el proceso por un abogado. En fecha tan temprana como 1247 se establece el juramento de los abo-

gados y se prohíbe a los clérigos ejercer la abogacía ante los tribunales civiles.

En Mallorca, la recepción oficial del Derecho común, la más temprana de los reinos hispánicos, se produce en 1299. Con anterioridad no existe prohibición alguna de que los letrados intervengan en las causas ni de que se invoque a los civilistas y canonistas. Por consiguiente no existen trabas políticas para la intervención de juristas ante los tribunales.

Aunque en la época medieval la asistencia de abogado no es preceptiva en ninguna de las curias, su intervención debe ser frecuente ya durante el siglo XIII. En esta época conocemos siete disposiciones referidas a ellos. En 1299 Jaime II, al regular el procedimiento ordinario, prevé que las partes comparezcan ante la curia con sus abogados, en caso de que cuenten con su patrocinio<sup>1</sup>.

En los siglos XIV y XV, numerosas disposiciones presuponen la participación de abogados en los litigios, por ejemplo, la prohibición a los procuradores de apelar las sentencias sin el consejo del abogado *-si haurà -* establecida en 1398. En las Ordinacions de Pelay Uniç (1413) se establece que una vez elegidos los prohombres se dé dilación a las partes para *haver llurs advocats*<sup>2</sup>. Sin embargo, la participación de los abogados en los pleitos ha dejado escasas huellas en la documentación. En la mayoría de pleitos únicamente el texto de las sentencias señala que se dictan habiendo oído las alegaciones de los abogados de las partes.

Aunque la participación de abogados en los litigios no era infrecuente, la de los procuradores debía ser casi universal. Las mismas ordenanzas disponen, por vía de excepción, que los principales *possint eorum causas per se ipsos ducere*<sup>3</sup>.

Las disposiciones para la abreviación de pleitos limitaron la participación de unos y otros profesionales. Los capítulos de Berenguer Uniç, de 1439, establecieron que las cuestiones suscitadas en torno a hechos documentados mediante contratos o en fe de corredor, albarán o testigos, cuya cuantía no excediese las 200 £, y que se pudiesen terminar mediante altercado verbal, se debiesen fallar oídas las partes sin abogado ni procurador. Quedaron exceptuados de esta norma las mujeres y los menores, que podrían ser representados por procurador que no fuese notario o jurista<sup>4</sup>. Poco más tarde, en 1441, Alfonso V reformó el mencionado capítulo, considerando que era lesivo para los *hòmens rústichs e grosers* que no podrían obtener justicia por no saber razonar su derecho. Por ello estableció que dicha disposición rigiese sólo para las causas inferiores a

<sup>1</sup> A.R.M., *Llibre de jurisdiccions i stils*, f.43v.

<sup>2</sup> Pub. MOLL, A., *Ordinacions y sumari dels privilegis consuetuts y bons usos del regne de Mallorca*, Mallorca, 1663, p.11.

<sup>3</sup> *Ibid.*, p.5.

<sup>4</sup> *Ibid.*, p.45.

50 £, y que en las superiores a 50 e inferiores a 200 se siguiese el procedimiento ordinario<sup>5</sup>.

La vigencia de un ordenamiento de gran complejidad técnica, el *ius commune*, hacía necesaria la intervención de los abogados, porque las partes eran incapaces de alegar por ellas mismas en el proceso. Por ello, salvo en las causas de escasa cuantía, los particulares tenían derecho a ser representados por procurador y asistidos técnicamente por un letrado. Correlativamente el patrocinio de las partes constituía una obligación para los abogados, de forma que si ninguno de ellos quería asumirlo voluntariamente, el lugarteniente podía obligar a hacerlo al abogado elegido por la parte o a cualquier otro designado por él mismo. Los casos documentados son abundantes<sup>6</sup>.

Para evitar los inconvenientes de esta obligación los abogados se procuraron exenciones individuales, como la concedida a Bonifaci Morro en 1474 por ser septuagenario<sup>7</sup>. Tales exenciones debieron multiplicarse a principios del siglo XVI por lo que el monarca, a petición de los jurados, revocó las concedidas hasta el momento, salvo que respondiesen a causas justificadas<sup>8</sup>.

El derecho de las partes a ser asistidas por un abogado suponía un evidente perjuicio para aquellas personas que no disponían de medios para satisfacer sus honorarios, si tenían que enfrentarse por sí solas al jurista que defendía las pretensiones de la parte contraria. Para evitar tal desequilibrio Pedro IV instituyó la figura del abogado de pobres en 1343<sup>9</sup>.

La tendencia señalada debía desembocar en la preceptividad de la asistencia de abogado, que se intentó imponer desde principios del siglo XVI.

En 1519, a petición de los jurados, los reyes Juana y Carlos establecieron que no se pudiesen presentar posiciones ni otros escritos en los procesos sin la firma de un abogado que fuese doctor, licenciado o bachiller en leyes, salvo en causas propias o inferiores a 100 £<sup>10</sup>. Sin embargo, tal disposición no debió tener una aplicación inmediata pues en 1549 los jurados solicitaron su ratificación al gobernador<sup>11</sup>.

<sup>5</sup> *Ibid.*, pp.97-98.

<sup>6</sup> Así, en 1379 el lugarteniente ordena a Bartomeu Martí, jurisperito, que preste su patrocinio a Joan Villalonga *in omnibus questionibus motis et monendis tam in agendo quam defendendo quibuscumque rationibus sive causis* (AH-456, f.35). En enero de 1420 Jaume de Guillem elige como abogado a Pere Suerra, y el gobernador le ordena que asuma el patrocinio de la causa, bajo pena de multa (A.R.M., Suplicacions 34, f.18).

<sup>7</sup> A.R.M., L.R. 73, f.360.

<sup>8</sup> A.R.M., L.R. 85, f.146. Privilegio capitulado de 10 de julio de 1519.

<sup>9</sup> A.R.M., *Llibre de Sant Pere*, f.26v. Pub. CATEURA, P., *Política y finanzas del Reino de Mallorca bajo Pedro IV de Aragón*, Palma, 1982, pp.267-268. Sobre la asistencia letrada a los pobres vid. *Infra*. VI.

<sup>10</sup> A.R.M., *Llibre de n'Abelló*, f.162. Privilegio capitulado de Juana I y Carlos.

<sup>11</sup> A.R.M., Suplicacions 51, f.312.

Años más tarde, en 1558, la infanta Juana, lugarteniente de Felipe II, derogó cierta ordenanza del gobernador Gaspar de Marradas que exigía que los particulares no pudiesen presentar escritos ni peticiones en negocios propios, ante el gobernador o cualquier otro juez, si no iban ordenadas o firmadas de la mano de un abogado, *con que no sean por cosas processales, que estas queremos que las signen advocados*<sup>12</sup>.

La preceptividad de la asistencia de letrado se hizo efectiva en la Curia de la Gobernación y, como en Cataluña<sup>13</sup>, en la Real Audiencia, desde su creación en 1571. En 1582 Felipe II permitió, con carácter excepcional, que en las causas de recusación se admitiesen peticiones y cédulas de las partes sin firma de abogado<sup>14</sup>. Sin embargo, en las curias inferiores no se llegó a imponer. En 1622 Canet y Mesquida, en su proyecto de recopilación, propusieron de *lege ferenda* que en ninguna de las cortes, tanto reales como de magnates, se pudiesen presentar súplicas, peticiones, cédulas articuladas u otros escritos, sin firma de abogado<sup>15</sup>. En su propuesta no se alude a las disposiciones anteriores, que debían haber quedado en el olvido.

### III. Los límites a su ejercicio.

Pese a la decidida política de recepción del Derecho común y de atribución a los legistas de los oficios de la Administración de justicia, no deja de advertirse en Mallorca un importante recelo hacia los letrados, cuyos argumentos son significativamente calificados como *malícies y subtilitats de Dret*.

La importancia de la intervención del abogado en los procesos para la consecución de las pretensiones de las partes hizo que se concibiese como un derecho de éstas, y se dispusiesen medios para garantizarla. Sin embargo, por la misma razón, en muchos casos, bien por vía normativa, bien por vía de hecho, se intentó privar a la parte contraria de un abogado que patrocinase su causa. Un capítulo aprobado en 1420 permitió que los abogados defendiesen a los *delats* sin licencia de los oficiales reales. Esto demuestra que hasta la fecha la licencia era preceptiva o, al menos, que los oficiales reales pretendieron introducir este requisito<sup>16</sup>.

En el mismo sentido Alfonso V en 1441, dictó una disposición prohibiendo a los abogados defender causas contra el fisco o el patrimonio real sin licencia del gobernador<sup>17</sup>, prohibición que había sido establecida en Valencia en 1342<sup>18</sup>.

<sup>12</sup> A.R.M., L.R. 88, ff.223-224.

<sup>13</sup> Fernando II en las Cortes de Monzón de 1510 (C.Y.A.D.C., II, VI, 7).

<sup>14</sup> A.R.M., Cód. XXXI, f.29v. Disposición dada en Lisboa a 29 de octubre de 1582. Pub. FAJARNÉS, E., "Curiosidades históricas", en B.S.A.L. VIII, p.190, que la fecha en 1581.

<sup>15</sup> R.F.D.M.M., I, XXVI, 9.

<sup>16</sup> A.R.M., *Llibre de n'Abelló*, f.56.

<sup>17</sup> A.R.M., *Llibre de Jurisdiccions i Stils*, f.122v. Recogida en R.F.D.M.M., I, XXVI, 1.

<sup>18</sup> FURS DE VALENCIA, II, VI, XXI.

La disposición debió tener efecto pues en 1443 el obispo de Mallorca expuso al monarca que por causa de ella le resultaba imposible hallar algún abogado en Mallorca que defendiese sus intereses en un pleito contra el fisco regio. El rey, atendiendo a la petición del obispo, derogó la disposición con carácter particular respecto a la defensa de los intereses de la Mitra mallorquina<sup>19</sup>.

También el Gran i General Consell aprobó disposiciones contra los abogados que ejercieran su oficio a favor de los extranjeros frente a los intereses del reino<sup>20</sup>, y el Consell de la Ciutat contra aquéllos que patrocinaran las causas de la Universidad Foránea frente a la ciudad<sup>21</sup>. A tanto llegaban estas disposiciones que en Aragón las cortes de Alcañiz de 1436 aprobaron un fuero prohibiendo a las ciudades, villas, universidades y colegios que estableciesen penas en las personas y bienes de aquellos abogados y procuradores que ejerciesen sus funciones en las causas tocantes a las mismas<sup>22</sup>. No existe una disposición semejante para Mallorca.

Estas disposiciones manifiestan que no estaba claramente asumido el derecho del abogado a utilizar todos los medios legales para defender los intereses de su cliente. Por el contrario, se estimaba que los abogados hacían uso de hábiles subterfugios para confundir a los jueces, defendiendo intereses injustos. Así, la mencionada disposición de Alfonso V se justifica diciendo que *ab color de defensa impugnan y moltes voltes vensan, no perque sia axí la justítia sinó perque ells, convertint lo sentit de las lleis ab malítia, ab ses cavillations sercan vexatió*.

Si esto ocurría en las instituciones públicas, en los ambientes populares, la situación era más difícil. En 1584 el virrey Vich y Manrique hubo de dictar una ordenanza castigando con la pena de pérdida de puño, destierro o galeras, a quienes amenazasen o agrediesen físicamente a quienes les habían vencido en pleito, o a sus abogados<sup>23</sup>.

Aunque algunas disposiciones manifiestan cierto recelo frente a la actividad de los abogados, su intervención en los pleitos no fue prohibida

<sup>19</sup> A.R.M., L.R. 60, ff.118-119.

<sup>20</sup> A.R.M., A.G.C. 10, f.65. = Doc.6

<sup>21</sup> En 1597 los jurados privaron de todo cargo público a los abogados que defendiesen los intereses del Sindicat de Fora. Cfr. PLANAS ROSSELLÓ, A., *El Sindicat de Fora, corporación representativa de las villas de Mallorca*, Tesis doctoral inédita, U.I.B., 1992.

<sup>22</sup> FUEROS y OBSERVANCIAS, Lib. II, Rub. de advocatis, Juan, rey de Navarra, lugarteniente de Alfonso V, Alcañiz 1436. Ed. SAVALL y PENÉN, I, p.76-77.

<sup>23</sup> Pub. FAJARNÉS, E., "Edicto del virrey D. Luys Vich", en *B.S.A.L.*, XXIII, p.430. En 1618 se estableció una disposición semejante contra quienes agrediesen o amenazasen a cualquier persona o a sus abogados para que desistiesen de sus demandas o querellas, o para forzarles a firmar un compromiso (*Edictes reals fets per lo Illustrisim senyor D. Francisco Juan de Torres*, Mallorca, Manuel Rodríguez y Juan Pizà, 1618, pp.31-32), norma que se reprodujo en 1671 (*Edictes reals fets per lo Illustrisim senyor D. Juan Francisco Cebrián, Conde de Fontclara*, Mallorca, Raphel Moya y Thomas, 1671, p.22)

jamás. Ciertamente, la intervención de los abogados motivaba la prolongación de los litigios y el aumento de los gastos del proceso, pero tales inconvenientes fueron asumidos para evitar la indefensión que su ausencia suponía para las partes. La exclusión de los abogados sólo triunfó en la curia del Consulado de Mar donde el derecho común tuvo escasa incidencia. Por lo demás, la desconfianza respecto a los abogados se tradujo exclusivamente en una serie de disposiciones que pretendían erradicar los abusos en su ejercicio, tales como los descritos por Francesc Eiximenis *Car aquests aitals, per tal se diu com han a tenir gran estament, han a pendre grans salaris de llurs advocacions e han a tenir grans maneres a tractar les causes a llurs profits, axí com és dar grans dilacions en les causes, puntejar agudament e supèrflua en ço que es clar, emparar molts negocis e espetxar-ne pocs*<sup>24</sup>.

Para erradicar los posibles abusos de los abogados se establecieron expresamente las obligaciones propias de su normal ejercicio mediante la fórmula de juramento instituida en 1247. Sin embargo, ni el juramento inicial, ni las disposiciones de derecho romano resultaron suficientes para poner freno a las triquiñuelas de los abogados. Las autoridades adoptaron diversas medidas para poner límite a los honorarios excesivos<sup>25</sup>, e intentaron evitar la eternización de los pleitos penando a aquellos abogados que litigasen de forma temeraria. En 1390 se castigó con inhabilitación perpetua a los abogados que comprometiesen a sus clientes a no sustituirlos por otro, y a los que les impidiesen convenir con la parte contraria<sup>26</sup>. En 1439 se les obligó a jurar que tenían más razón que la otra parte, y se dispuso que debiesen pagar las costas en caso de perder una misma causa ante dos instancias<sup>27</sup>. Esta disposición se reformó en 1441, por considerarse impracticable, y se restableció la antigua fórmula de juramento<sup>28</sup>.

En Valencia en 1329 se estableció un control por parte de los propios abogados, mediante la elección de dos *corrigidors* o *veedors* con competencia para inquirir las denuncias sobre abusos de los abogados y capacidad para amonestarles verbalmente<sup>29</sup>. En Mallorca la fiscalización de los abogados fue siempre competencia de la jurisdicción ordinaria.

<sup>24</sup> EIXIMENIS, F., *Regiment de la cosa pública*, Cap XXVIII, (Ed. Barcino, pp.152-153). Textos semejantes de autores como Nicolau de Pax y Ramon Llull pueden verse citados por VALLS-TABERNER, F., "Los abogados en Cataluña durante la Edad Media", en *Obras*, II, *Estudios histórico-jurídicos*, Madrid-Barcelona, 1954, pp.301-306.

<sup>25</sup> Vid. *Infra*. IX.

<sup>26</sup> Pub. PONS, A., *Constitucions e ordinacions del Regne de Mallorca (S.XIII-XV)*, I, Palma, 1932, p.125.

<sup>27</sup> Pub. MOLL, A., *Ordinacions...*, p.50.

<sup>28</sup> Pub. MOLL, A., *Ordinacions...*, p.102.

<sup>29</sup> FURS, II, VI, 11. Estos *corrigidors* son quienes deben examinar a los abogados.



#### IV. Abogacía y juristas

En la época medieval el ejercicio de la abogacía no es privativo de los juristas. En 1359 se permite a las partes *menar son plet ab advocat o menys de advocat ab aquella persona que li plaurà*<sup>30</sup>, y en 1398 se reitera aquella disposición y se utilizan las expresiones *advocat jurista* y *patró jurista*, que revelan la existencia de abogados legos<sup>31</sup>.

Esta realidad parece contravenir a las sucesivas disposiciones que exigen determinados estudios para el ejercicio de la abogacía. Sin embargo, la aparente contradicción se debe a que tales disposiciones utilizan el término 'advocat' para referirse a los profesionales capacitados para juzgar, asesorar y abogar. Los estudios de Derecho se exigen rigurosamente para acceder a las asesorías o para ejercer como jueces delegados. Sin embargo, se admite el patrocinio de las causas por personas que carezcan de tales estudios, aunque con carácter excepcional y sometido a algunas limitaciones. Los legos sólo podían patrocinar de forma esporádica, sin hacer de ello una profesión, pues sólo los juristas podían *menar més de un plet*<sup>32</sup>. Además sólo los abogados juristas ejercen el papel de verdaderos directores de la litis, pues los procuradores pueden apelar las sentencias sin conocimiento del abogado cuando éste no es jurista<sup>33</sup>.

A pesar de lo dicho, las fuentes manifiestan que los notarios ejercían regularmente la abogacía. En 1340 se prohibió a los escribanos abogar en las curias en que ejercían escribanía, para evitar los posibles perjuicios que podían reportar a la parte contraria<sup>34</sup>, pero no se privó a los notarios del derecho a abogar ante otros tribunales. Aunque los notarios poseían ciertos conocimientos del Derecho, se les exigía una cualificación inferior a la requerida a los abogados. En 1345 se estableció que los notarios fuesen examinados por el veguer, indicándose que *non tantum teorica sed exercitium artis et honestitatis vite ac morum gravitas sunt attendenda*<sup>35</sup>.

En Valencia la posibilidad de que los notarios ejerciesen como abogados estaba claramente establecida. Los diferentes textos de Furs de Valencia indican que el ejercicio de la abogacía estaba adscrito a los juristas y a los notarios, que indistintamente podían ejercerlo.

Alfonso IV, en las cortes de 1329 estableció la sanción para los abogados, fuesen juristas o notarios, cuya negligencia ocasionase la pérdida de un pleito<sup>36</sup>, un *fur* de Martín I en las cortes de 1403 establece las

<sup>30</sup> Capítulos del gobernador Berenguer de Abella confirmados por Pedro IV a 25 de septiembre de 1359. Pub. CATEURA, P., *Política...*, p.330.

<sup>31</sup> Pragmática d'abreviació de plets, cap. XXXIV (PONS, A., *Constitucions...*, II, pp.180-181).

<sup>32</sup> Así se señala en 1284 (A.R.M., *Llibre dels reis*, f.56v) y 1380 (A.R.M., *Llibre de Corts Generals*, f.72).

<sup>33</sup> PONS, A., *Constitucions...*, II, p.180.

<sup>34</sup> A.R.M., *Llibre de n'Abelló*, f.95. Pub. SANXO I VICENS, P.A., *Antichs privilegis y franqueses del Regne. Regnat de Jaume III*, Palma, 1911, pp.35-36.

<sup>35</sup> A.R.M., *Llibre de Sant Pere*, f.130. Pub. CATEURA, P., *Política...*, p.287.

<sup>36</sup> FURS, II, VI, 6.

penas para el abogado *-vulla.s sia jurista o notari -* que pierde un pleito en tres instancias<sup>37</sup>, y otros dos *furs* de las mismas cortes establecen los requisitos para que los notarios que sean creados en el futuro puedan ejercer la abogacía<sup>38</sup>, y las penas para aquellos notarios que no habiendo sido aprobados como abogados, ordenen en algún pleito, aunque sean procuradores en el mismo<sup>39</sup>.

Sin embargo, el propio Alfonso IV en las cortes de 1329 estableció que el jurista que quisiera abogar en la ciudad de Valencia, tras acreditar haber oído derecho durante cinco años, debiese ser examinado por dos *savis*, requisito que en las villas y lugares se reducía al estudio durante tres años en estudio general<sup>40</sup>. Sin duda esta exigencia no se armoniza bien con la posibilidad de que los notarios, cuyos estudios eran distintos y más breves, pudiesen patrocinar causas ante los tribunales. Como hemos indicado la contradicción se resuelve atendiendo al doble uso del término abogado.

Aunque en Mallorca no se manifiesta de forma tan explícita, sin duda los notarios debieron asesorar a las partes durante el siglo XIV. Lamentablemente los documentos de aplicación no permiten determinar el alcance de su intervención. Paulatinamente los juristas debieron desplazar a los notarios del ejercicio de la abogacía, y desde entonces la causa de la colisión de funciones entre notarios y abogados reside en que los notarios acostumbraban ejercer la procura judicial, y en consecuencia, el problema se reconduce a la colisión de funciones entre abogados y procuradores<sup>41</sup>. Puesto que no era preceptivo que las partes estuviesen patrocinadas por un abogado, los procuradores elaboraban los escritos y ejercían el asesoramiento de las partes, invadiendo las funciones propias de los abogados. Esta intervención de los procuradores resultaba especialmente contraria a los requisitos exigidos, pues su cualificación profesional era muy escasa<sup>42</sup>.

<sup>37</sup> FURS, II, VI, 9.

<sup>38</sup> FURS, II, VI, 13. Se exige que sea examinado en *furs* y privilegios y en la práctica de dictar propia de los abogados, por dos jurados, dos examinadores de los abogados y dos examinadores de los notarios, en presencia del justicia civil.

<sup>39</sup> FURS, II, VI, 14.

<sup>40</sup> FURS, II, VI, 12.

<sup>41</sup> En los capítulos sobre los oficios de notario y procurador, de 1390, se señala que aunque sería conveniente que los notarios no pudiesen procurar, en Mallorca tradicionalmente había sucedido lo contrario hasta el punto de que *són molts e diversos notaris qui sabents la custuma contrària e confiants que poguessan procurar sa són fets notaris e viuen més deçò que guanyen de procuracions que de art de notaria*. Por ello se establece que los notarios ya constituidos puedan procurar, pero que los que se constituyan en el futuro tengan que jurar que no ejercerán la procura (PONS, A., *Constitucions...*, I, pp.128-129). Este mandato no se cumplió; en 1436 se estableció que los notarios no pudiesen ejercer como procuradores en las causas nacidas de actos documentados por ellos (A.R.M., *Llibre de n'Abelló*, f.69). Por consiguiente, podían ejercer la procura en las demás causas.

<sup>42</sup> En un principio, el oficio de procurador sólo requería saber leer y escribir. Aunque los capítulos de Lérida de 1380 establecieron que no se pudiese ejercer el oficio sin haber oído Derecho (A.R.M., *Llibre de Corts generals*, f.72), en 1441 Alfonso V dispuso que pu-

La primera disposición por la que el ejercicio de la abogacía propiamente dicha queda adscrito a los juristas se dicta en 1519, cuando a petición del reino se prohíbe a los notarios y otros que no sean doctores, licenciados o bachilleres en Derecho, ejercer la abogacía y presentar escritos en los procesos, salvo en causas propias o de cuantía inferior a cien libras<sup>43</sup>. La medida se adopta en el mismo momento en que la asistencia de abogado se convierte en preceptiva, por lo menos ante la curia de la Gobernación, y se exigen requisitos más estrictos para ser asesor. Esto indica que nos hallamos ante una mayor tecnificación de la administración de justicia. Desde entonces el problema residirá en la extralimitación de los procuradores en sus funciones, que es puesta de relieve en la Práctica de la Real Audiencia, de 1576, donde se señala que muchas veces las causas se retrasan por las cavilaciones de los procuradores que quieren hacer oficio de abogados o *per voler fer ells més del que toca a son offici*, y se ordena que se les multe en tales casos<sup>44</sup>.

## V. La exclusión de los juristas en el Consulado de Mar.

Del mismo modo que las disposiciones sobre abreviación de pleitos excluyen la actuación de los abogados en las causas de escasa cuantía ante la jurisdicción ordinaria, los abogados no pueden intervenir ante la curia del Consolat de Mar -i.e. en cuestiones de derecho mercantil- *per squivar tota longitud de pledetjar*. Se considera que la acreditada tendencia de los juristas a prolongar los pleitos es incompatible con la agilidad que debe caracterizar al procedimiento mercantil.

Según García Sanz, en sus primeros tiempos no hubo en los consulados de mar limitaciones a la representación de las partes mediante procuradores y abogados<sup>45</sup>. La primera disposición que se conoce en este sentido fue establecida por Pedro IV en 1370, prohibiendo a los juristas patrocinar causas y presentar alegaciones en derecho ante la curia del Consulado de Mallorca<sup>46</sup>, y fue confirmada en 1439<sup>47</sup>. Posteriormente se es-

---

diesen ejercer la procura todas las personas que no lo tuviesen expresamente prohibido por la ley (MOLL, A., *Ordinacions*, p.98). En 1622 Canet y Mesquida, siguiendo lo establecido en Cataluña por las cortes de Monzón de 1547 (C.Y.A.D.C., II, VI, 8), propusieron que para ser procurador se exigiese ser *gramàtich congruo*, y someterse a un examen ante los asesores del baile y el veguer, y dos causídicos *vells i pràctichs* (R.F.D.M.M., I, XXVI, 8).

<sup>43</sup> A.R.M., *Llibre de n'Abelló*, f.168. = Doc.7

<sup>44</sup> MOLL, A., *Ordinacions...*, p.209.

<sup>45</sup> Cfr. GARCÍA SANZ, A., *Llibre del Consolat de Mar*, III (Barcelona, 1984), 1. *Estudi jurídic*, pp.131-133.

<sup>46</sup> Barcelona 12 de julio de 1370. Pub. GARCÍA SANZ, A., op. cit., III, 2. *Diplomatari*, pp.212-213.

<sup>47</sup> A.R.M., *Llibre de n'Abelló*, f.111. *Ordinacions de Berenguer Uniç*, Gaeta 17 junio 1439. Pub. MOLL, A., *Ordinacions...*, p.68 ; Pub. GARCÍA SANZ, A., op. cit., III, 2, pp.251-252.

tablecieron parecidas disposiciones para otros consulados<sup>48</sup>. Las razones que se aducen en las exposiciones de motivos de las mismas son la celeridad procesal y la evitación de costas excesivas.

La intervención de los juristas, además de prolongar el proceso, hubiese podido perjudicar al Derecho mercantil sustantivo, en beneficio del Derecho común. En 1371 el mismo monarca revocó ciertas comisiones hechas a juristas, para conocer de las causas de apelación de las sentencias de los cónsules de mar, en contravención de los capítulos del Consulado<sup>49</sup>. La institución de los jueces de apelaciones precisamente servía para cerrar el paso a los juristas y al Derecho común en los tribunales consulares<sup>50</sup>.

Sin embargo, como ha demostrado Piña Homs, el Derecho romano consiguió abrirse paso en el tribunal consular<sup>51</sup>, y se permitió que, a petición de ambas partes, los cónsules y el juez de apelaciones pudiesen designar un jurista que participase en la decisión de las causas, con carácter consultivo. Como señala Piña Homs, esta intervención de un *home de sciència* era necesaria en las causas que dependían de las disposiciones de Derecho común o municipal<sup>52</sup>. Sin embargo, hemos documentado una causa en 1478 que, ante el desacuerdo de los cónsules y prohombres de mar, se somete al dictamen del doctor en leyes Ferrer Berard, con carácter decisorio<sup>53</sup>. En 1726 el rey creó el oficio de juez asesor del Consulado de Mar a quien competían estas funciones de forma permanente, aunque no podía asesorar al juez de apelaciones si previamente no había dictaminado en primera instancia<sup>54</sup>.

En 1744 se nombró cónsul de mar a un abogado, lo que motivó protestas por parte de los ciudadanos militares, que tenían Derecho a que el cargo se sortease entre ellos<sup>55</sup>. Aunque en este conflicto se invocaron las prohibiciones de 1370 y 1439 los motivos que indujeron a la impugnación

<sup>48</sup> Consulado de Perpiñán por privilegio de 11 noviembre 1402 (GARCÍA SANZ, A., op. cit., III, 2, pp.298-299), que se remite a una disposición otorgada al Consulado de Barcelona que no se ha localizado.

<sup>49</sup> Caspe 25 de octubre de 1371. Pub. *Ibid.*, pp.213-214.

<sup>50</sup> Cfr. GARCÍA SANZ, A., op. cit., III, 1, p.86.

<sup>51</sup> Piña Homs ha localizado diversas sentencias que acreditan la aplicación del derecho romano en el Consulado de Mar de Mallorca (Cfr. PIÑA HOMS, R., *El Consolat de Mar. Mallorca 1326-1800*, Palma, 1985, p.106). Por ejemplo, en una de ellas datada en 1588, se alega la opinión de Cayo Trebacio.

<sup>52</sup> *Ibid.*, pp.116-117.

<sup>53</sup> A.R.M., AH-6176, f.66.

<sup>54</sup> A.R.M., L.R. 99, f.271. Se le asigna el mismo salario percibido hasta entonces (4 dineros por libra de la cuantía del litigio, con un máximo de 40 £ y un mínimo de 16 sueldos), suprimiendo los peajes de 1 £ que percibía cada vez que debía desplazarse a la curia para oír a las partes. El primer asesor fue el Dr. Leonardo Arnau y de Marrón.

<sup>55</sup> Pub. por FAJARNÉS, E., "Curiosidades históricas", en *B.S.A.L.*, VII, p.276.

fueron de tipo estamental, y no de defensa de la pureza de la jurisdicción mercantil.

La intervención de abogados siguió estando prohibida en la curia del Consulado. Sin embargo, en algunos casos intervinieron juristas en representación de las partes, aunque lo hicieran a título de procuradores y no propiamente de abogados<sup>56</sup>. La creación del Consulado de Mar y Tierra en 1800 no supuso la modificación de éste régimen, pues siguió estando prohibida la intervención de abogados en primera instancia y en apelación<sup>57</sup>. La Ley de Enjuiciamiento Mercantil de 24 de julio de 1830 dejó al arbitrio de las partes la asistencia de abogados y la declaró preceptiva en apelación.

## VI. La asistencia letrada a los pobres.

Entre las instituciones asistenciales para los pobres establecidas durante la Edad Media se cuenta la defensa judicial gratuita<sup>58</sup>. Como señala Bermúdez Aznar, en un principio la defensa gratuita de los pobres corrió a cargo de los clérigos, y por ello, las disposiciones canónicas que prohíben a los clérigos abogar en las causas civiles, exceptúan a las causas de pobres de esta prohibición<sup>59</sup>. Sin embargo, el derecho secular reiteró la prohibición sin reflejar, en muchas ocasiones, aquella salvedad<sup>60</sup>. Este es el caso de Mallorca<sup>61</sup>.

Cuando la asistencia de letrados en los procesos se generalizó, los intereses de los litigantes pobres corrieron el peligro de quedar indefensos por la imposibilidad de satisfacer los honorarios de un abogado. Por ello los poderes públicos intervinieron garantizando la asistencia letrada a través de un sistema de turno rotatorio entre los abogados, o mediante la institución de los abogados de pobres como oficio específico. En Cataluña, según Valls-Taberner, la defensa de los pobres se garantizó mediante el establecimiento de unos turnos entre los abogados matriculados,

<sup>56</sup> Por ejemplo, en 1478 interviene en representación de una de las partes el doctor en leyes Guillem de Dameto (A.R.M., AH-6176, ff.62v-63).

<sup>57</sup> *Real Cédula de S.M. y Señores del Consejo por la qual se establece un Consulado de Mar y Tierra en la ciudad de Palma y su puerto*, Madrid, 1800, Imprenta de Vega y Compañía.

<sup>58</sup> También existía una atención médica gratuita para los miserables. En 1420 se estableció que *tots los metges sian tenguts de consellar e metjar sens paga los pobres malalts* (A.R.M., *Llibre de n'Abelló*, f.56v).

<sup>59</sup> BERMÚDEZ AZNAR, A.: "La abogacía de pobres en la España medieval", en *Actas das I<sup>as</sup> jornadas luso-espanholas de Historia Medieval* (1973), I, 137-155.

<sup>60</sup> *Ibid.*, pp.140-143.

<sup>61</sup> Sobre la prohibición de que los clérigos aboguen vid. *Infra*. VII.4.

<sup>62</sup> VALLS-TABERNER, F., "Los abogados...", p.296.

<sup>63</sup> GUAL CAMARENA, M., "Los abogados de la ciudad de Valencia en el siglo XIV", en

tanto para los asuntos penales (gratuitos) como para los civiles (remunerados), que establecía cada curia<sup>62</sup>. En Valencia se instituyó el oficio de abogado de pobres en 1357 con carácter anual y su elección corrió a cargo del municipio<sup>63</sup>.

En Mallorca, el abogado de pobres fue instituido por Pedro IV en 1343, configurándose como un oficio anual, pagado de los bienes del patrimonio regio<sup>64</sup>. El carácter de oficial real, constituye una singularidad del abogado de pobres mallorquín. Poco después de su institución los procuradores reales fueron renuentes a satisfacerle el salario provocando que el oficio se suspendiese temporalmente. En 1372 ante las protestas de los jurados por la desatención jurídica a los miserables el rey ordenó al procurador que satisficiera los emolumentos a dicho abogado<sup>65</sup>, y en 1375 reiteró dicho mandato<sup>66</sup>. Tras este periodo crítico parece que el cargo tuvo un funcionamiento regular.

La designación del abogado de pobres correspondió siempre al monarca. Aunque el privilegio fundacional establecía su carácter anual, desde sus inicios el oficio fue concedido a beneplácito, o con carácter vitalicio. En 1410 en el interín entre la vacante por fallecimiento del abogado Joan Bertós y el nombramiento de su sucesor Arnau Sala, el monarca ordenó al gobernador que hiciera dar a cierta persona un abogado y un procurador *franchs de salaris*<sup>67</sup>. La congelación de su remuneración supuso hacia finales del siglo XVII la disminución de su eficacia. Por ello, tras la Nueva Planta de Gobierno, la Cámara de Castilla solicitó a la Real Audiencia un informe acerca de las personas aptas para ejercerlo y la remuneración que se consideraba adecuada. La Audiencia el 8 de abril de 1720 elevó su informe proponiendo un salario de 80 £ y aportando diversos nombres<sup>68</sup>. En octubre del mismo año fue designado el abogado de pobres propuesto por la Real Audiencia, con el salario expresado<sup>69</sup>. Durante el siglo XVIII el abogado de pobres fue nombrado a beneplácito por el rey, previo informe de la Real Audiencia<sup>70</sup>. Cuando se producía una vacante, el comandante general designaba un abogado interino hasta la designación del titular por el rey<sup>71</sup>.

VIII C.H.C.A., Valencia, 1970, II, pp.231 y 237.

<sup>62</sup> A.R.M., *Llibre de Sant Pere*, f.26v. Pub. CATEURA, P., *Política...*, pp.267-268.

<sup>63</sup> AGUILÓ, E.K., "Lletres reals", en B.S.A.L., XXIII, p.31. (R.P. 1372, f.105).

<sup>64</sup> A.R.M., Rosselló vell, f. 269v y Nou, f.226.

<sup>65</sup> A.R.M., Suplicacions 33, f.290.

<sup>66</sup> A.R.M., AU *Consultas e informes al rey 1717-1725*, ff.3-5.

<sup>69</sup> A.R.M., L.R. 99, f.143. Se nombra al Dr. Cugullada a beneplácito.

<sup>70</sup> En 1735 se nombra al Dr. Pedro Suau por fallecimiento del Dr. Cugullada (L.R. 99, f.370) y en 1738 al Dr. Raimundo Morro por fallecimiento de Suau (*Ibid.*, f.414). En 1764 al Dr. Fiol por fallecimiento del Dr. Valentín Terrers (AU XV / 1329).

<sup>71</sup> A.R.M., AU XV / 1329.

La abogacía de pobres no era incompatible con el libre ejercicio profesional. En 1773 la Audiencia se opuso a un incremento del salario del abogado de pobres, que entonces era de 80 £, alegando que "*el abogado de pobres puede en este reino, sin faltar a su propio instituto, patrocinar a muchos, por ser pocas las causas criminales en que interviene, y ahun es regular valerse del mismo abogado los encarcelados que no son pobres, en cuías causas se le satisfacen sus derechos a más de su salario*"<sup>72</sup>. El cargo era incluso acumulable a los oficios judiciales. Por ejemplo, en 1588 se conceden simultáneamente al Dr. Gabriel Berga los oficios de abogado de pobres y juez del Pariatge<sup>73</sup>.

No tenemos constancia acerca de cuáles eran los litigios en que los pobres podían solicitar la asistencia de este abogado. En 1410 se le designa como *advocatus pauperorum et incarceratorum*<sup>74</sup> y en 1441 se señala que le compete la defensa de los pobres de Cristo, personas miserables, viudas y huérfanos<sup>75</sup>. La única disposición relativa a sus atribuciones se refiere a su intervención en las causas sumarias de reclamación de libertad por los esclavos<sup>76</sup>. En cualquier caso su asistencia estaba sometida a las prohibiciones generales por razón de la cuantía del litigio establecidas en los capítulos de Berenguer Uniç de 1439 y reformadas en 1441. Seguramente podía intervenir en las restantes causas, pues la exposición de motivos de la reforma de 1441 indica que la ausencia de abogado se consideraba lesiva para las partes. El abogado de pobres -leemos en un expediente de 1763- *defiende a los reos pobres en las causas criminales, y en las civiles queriéndose valer de él el litigante pobre*<sup>77</sup>. El texto parece indicar que en las causas criminales su intervención era obligada, mientras que en las civiles actuaba exclusivamente a petición de la parte.

Para gozar de la defensa gratuita se precisaba de la declaración formal de pobreza que se obtenía mediante un expediente de jurisdicción voluntaria. Para averiguar la veracidad de la pobreza alegada por el postulante se interroga a los testigos preguntándoles qué bienes posee y si es reputado por rico o pobre, según se establece en la Práctica de la Real Audiencia<sup>78</sup>. El concepto legal de pobreza no aparece definido en las fuentes, aunque es probable que coincida con el concepto de pobreza que se aplicaba para la exención de impuestos, que se extendía a quienes contaban con un patrimonio inferior a 10 £<sup>79</sup>. De todas formas en los

<sup>72</sup> A.R.M., AU XV / 1487

<sup>73</sup> A.R.M., R.P. 69, ff.71-72 y 73-74.

<sup>74</sup> A.R.M., Suplicacions 33, f.288.

<sup>75</sup> A.R.M., L.R. 59, f.346.

<sup>76</sup> Pub. MOLL, A., *Ordinacions...*, p.67

<sup>77</sup> A.R.M., AU XV / 1329.

<sup>78</sup> Pub. MOLL, A., *Ordinacions...*, pp.182-183.

<sup>79</sup> Cfr. SANTAMARIA, A., "La asistencia a los pobres en Mallorca en el Bajomedioevo", en *A.E.M.*, XIII (1983), pp.381-406.

interrogatorios se alude a un concepto indeterminado como es el de ser reputado pobre.

El abogado de pobres no era la única institución establecida para garantizar la asistencia letrada gratuita. Algunas ordenanzas gremiales preveían la defensa de los agremiados pobres con cargo a los fondos comunes de la corporación<sup>80</sup>. Esta prestación se puede entender destinada a aquellas personas de escasos recursos que no entraban en el concepto legal de pobreza, o debida a que los servicios del abogado de pobres no eran considerados eficaces. Los estatutos del Colegio de Abogados de 1779 establecieron que el colegio debería nombrar anualmente dos abogados para el patrocinio de los pobres, *así en causas civiles, como criminales, en que no pueda entender el que hay asalariado para éstas*<sup>81</sup>.

## VII. Requisitos para ejercer la abogacía

Los abogados debían reunir los requisitos ordinarios establecidos por el Derecho común para el ejercicio de la profesión. El derecho propio del reino de Mallorca no señala expresamente la necesidad de ser varón y poseer plena capacidad de obrar, que implica el cumplimiento de las condiciones que ésta exige, ni la necesidad de ser católico que aparece expresamente en las Costums de Tortosa, y en las restantes regulaciones mediante la exclusión de los herejes.

Objeto de nuestra atención serán los requisitos específicos:

### 1) La formación jurídica.

Desde finales del siglo XIII y durante el siglo XIV los monarcas dictaron diversas disposiciones regulando la cualificación técnica necesaria para el ejercicio de la abogacía. Aunque desde un principio aparece clara la voluntad de exigir que se haya estudiado el *ius commune* en un estudio general, el nivel de los estudios requeridos se eleva paulatinamente, a medida que el número de personas que los han cursado es suficiente para cubrir las necesidades de la práctica jurídica. Por este motivo en Cataluña y Valencia se establecen requisitos más o menos estrictos según se ejerza la abogacía en la capital o en otros lugares del reino.

En 1284 se prohibió patrocinar más de una causa al abogado que *Dret no haja après*, sin otra especificación<sup>82</sup>, aunque la palabra *Dret* se refiere al *ius commune* que en aquella época es el Derecho por antonomasia. Sin embargo, el medio para controlar tales conocimientos no se fijó hasta 1343, con notorio retraso respecto a Cataluña<sup>83</sup>. Por dispo-

<sup>80</sup> *Ibid.*, pp.393-394.

<sup>81</sup> Cap. XVIII.

<sup>82</sup> A.R.M., *Llibre dels reis*, f.56v.

<sup>83</sup> En las Cortes de Monzón de 1289 se aprobó que ningún jurisperito pudiese ejercer inquisición, abogacía o judicatura en Cataluña hasta que fuese examinado por los prohombres de cada lugar con los otros sabios en derecho (C.Y.A.D.C., II, VI, I).



sición de Pedro IV se exigió aprobar un examen ante un tribunal formado por tres jurisperitos designados por el veguer<sup>84</sup>. En 1359 se modificó dicha disposición precisando que los examinadores serían elegidos por el gobernador en presencia de los jurados, y el examen registrado en el libro de la Gobernación<sup>85</sup>. Desconocemos la naturaleza de tales exámenes.

En 1380 en un capítulo presentado por el reino en las cortes de Lérida se estableció que *ningú que Dret no haja ohit gos menar més de un plet, ne sia admès per los officials en advocar*<sup>86</sup>. La expresión *ohit* indica que era suficiente un aprendizaje práctico sino que se requería haber asistido a un estudio general. Ciertamente esta es la primera disposición en la que se exige haber cursado estudios en uno de tales centros, pero todo parece indicar que siempre había sido así, y que el capítulo se dirige a erradicar algunos casos de anómalo intrusismo.

Durante el siglo XIV escasearon en Mallorca los doctores y licenciados en derecho civil o canónico. La mayoría de juristas ostentaban el título de *iurisperit* o *savi en dret*<sup>87</sup>, que no refleja con precisión los estudios jurídicos que habían cursado, aunque nos consta que algunos de ellos, como Berenguer Bassa y Berenguer Fuser, frecuentaron los estudios de Montpellier y Bolonia. La naturaleza de sus conocimientos queda patente en la expresión *iuris utroque peritus* con la que se designa a alguno de ellos<sup>88</sup>. En Mallorca no existía escuela alguna donde se pudiesen estudiar leyes o cánones, siquiera de forma privada. Los únicos *legum professores* documentados son Ramon de Villar y Joan Llobera, a quienes se debió aplicar tal denominación como sinónimo de su grado de *legum doctores*, que les facultaba para la enseñanza, aunque no la ejerciesen<sup>89</sup>. Los juristas mallorquines se vieron obligados a estudiar *fora regne*, y por este motivo fueron escasos en número, como se señala en un privilegio de 1390<sup>90</sup>, y de condición social elevada.

<sup>84</sup> A.R.M., *Llibre de Sant Pere*, f.26v. Pub. CATEURA, P., *Política...*, p.268. En Barcelona se habían establecido disposiciones análogas en 1294 y 1301 (VALLS-TABERNER, F., "Los abogados...", p.292). En Valencia en 1329 se establece el examen y se exige que hayan estudiado 5 años en estudio general para ejercer en la capital, y 3 en las villas y lugares (FURS, II, VI, 12).

<sup>85</sup> Capítulos del gobernador Berenguer de Abella confirmados por Pedro IV a 25 de septiembre de 1359. Pub. CATEURA, P., *Política...*, p.331.

<sup>86</sup> A.R.M., *Llibre de Corts Generals*, f.72.

<sup>87</sup> Incluso los que ostentan cargos de importancia, como los asesores del gobernador. Cfr. PLANAS, A., "Relación de juristas mallorquines. Siglo XIV", en prensa en *Boletín de la Academia mallorquina de Estudios Genealógicos*, 6 (1994).

<sup>88</sup> Por ejemplo así se designa al abogado y asesor del gobernador Ramon de Capcir (A.R.M., L.R. 17, f.83).

<sup>89</sup> Sobre el concepto de *legum professor* Cfr. ROMANO, D., "*Legum doctores*" e cultura *giuridica nella Sicilia Aragonese*, Milano, Giuffrè, 1984, pp.35-40.

<sup>90</sup> Con carácter excepcional se establece que los asesores del baile y del veguer vacuen durante dos años en tales cargos, mientras que los restantes oficiales deben vacar durante tres, *ob paucitate iurisperitorum*.

La Pragmática de abreviación de pleitos de 1398 reguló de forma más rigurosa la formación jurídica necesaria para el ejercicio de la abogacía, exigiendo ser doctor, licenciado, o aprobado en leyes o, en su defecto, haber estudiado derecho durante cinco años en un estudio general, y pasar un examen ante dos juristas elegidos por el gobernador, en presencia de éste y de los jurados<sup>91</sup>. La obligación de examinarse se refiere únicamente a quienes no hubiesen obtenido una titulación.

Durante el siglo XV no se modificó la normativa establecida en 1398. Sin embargo, el examen previsto entró pronto en desuso de forma que los grados conferidos por los estudios generales se convirtieron en el único medio para acceder al ejercicio de la abogacía<sup>92</sup>.

No hemos podido determinar qué universidades fueron las preferidas por los mallorquines. Es probable que en los primeros tiempos acudiesen al estudio general de Montpellier, aunque Antonio García ha localizado siete estudiantes mallorquines en Bolonia, en los primeros años del siglo XIV<sup>93</sup>. No faltaron tampoco estudiantes en Aviñón y en Lérida, donde Rius Serra ha documentado a varios de ellos<sup>94</sup>. Desde finales del siglo XV abundan los doctores formados en las universidades de Pisa (Joan Andreu 1493-94; Joan Garcia 1492-94; Jaume Montanyans doctorado en 1518; Rafel Ballester en 1520), Florencia (Jaume Carbonell documentado en los años 1490-94), Padua (Ferran Valentí 1505-13) y Pavia (Arnau Albertí, doctorado en 1509)<sup>95</sup>. Sin embargo en la *Proles Aegidiana* de Pérez Martín no figura ningún mallorquín en el boloñés Colegio de España<sup>96</sup>. Las universidades italianas poseen el máximo prestigio intelectual. En 1494 los jurados se refieren a varios juristas mallorquines como *sollempnes doctors dels quals en qualsavol studi general d'Italia se'n haguera fet festa*<sup>97</sup>.

<sup>91</sup> En Barcelona se estableció una disposición semejante en 1335, que se reiteró, con algunas modificaciones, en Cortes de 1359 y 1369 (VALLS-TABERNER, F., "Los abogados...", p.292). El plazo de cinco años recuerda el establecido en Valencia en 1329 (nota 84).

<sup>92</sup> Canet y Mesquida señalan en 1622 que el examen no se practica por respetarse los grados otorgados por las universidades aprobadas (R.F.D.M.M., I, XXVI, 2 ). Este hecho se remonta al siglo XV pues pronto desaparece el término jurisperito documentándose siempre los correspondientes a los grados académicos. En 1434 los jurados se oponen a la designación de Gabriel Castanyer como lugarteniente del asesor de la gobernación alegando que se trata de un simple estudiante de cánones y que, a tenor de lo dispuesto por la pragmática, no reúne los requisitos para acceder al cargo (A.R.M., L.R. 56, f.162).

<sup>93</sup> GARCÍA Y GARCÍA, A.: en "Escolares ibéricos en Bolonia 1300-1330", en *Derecho Común en España. Los juristas y sus obras*, Murcia, 1991, pp.21-45.

<sup>94</sup> RIUS SERRA, J.: "L'Estudi General de Lleida", "L'Estudi General de Lleida el 1378" y "Estudiants espanyols a Avinyó al segle XIV", en *Miscelánea*, 2 vols., San Cugat del Vallés, 1964.

<sup>95</sup> Datos tomados de HILLGARTH, J.N., *Readers and books in Majorca. 1229-1550*, Paris, 1991, especialmente en Vol. I, pp.244-247

<sup>96</sup> PEREZ MARTÍN, A., *Proles Aegidiana*, Roma-Madrid, 1979.

<sup>97</sup> A.R.M., Suplicacions 42, f.158.

<sup>98</sup> R.F.D.M.M., I, XXVI, 3

La pragmática de 1398 no estableció el sistema para acreditar la posesión del título. Las ordenanzas del Colegio de Doctores de 1529 dispusieron que se debiese dar fe del título ante los rectores del colegio, aunque el control colegial apenas se debió poner en práctica pues, como veremos, el colegio entró pronto en decadencia. En cualquier caso, Canet y Mesquida propusieron en 1622 que se debiese registrar el título de doctor o licenciado por el escribano mayor de la curia del veguer<sup>98</sup>.

En el siglo XVI los grados otorgados por lejanas universidades no parecieron garantía suficiente de la cualificación de los juristas. Las autoridades mallorquinas pretendieron que los futuros abogados demostrasen públicamente sus conocimientos antes de iniciar su ejercicio profesional en la isla. En 1549, a petición de los jurados, se estableció por decreto presidal que los juristas no pudiesen abogar si no defendían previamente conclusiones públicas: *Ningun doctor en leys sia admès en la pràctica ni a advocar, ni en pendre alegacions, ni en regir offici algú de doctor, ni pusque ésser en lo collegi dels altres doctors, si primer no ha tengut un acte públich in iure civili y professió de doctors en leys, y assò deu mesos après que serà arribat de estudi, o abans si abans volrà, y que no pusque tenir més de vint conclusions in utroque iure, y menys de vint si volrà y sols in iure civili*<sup>99</sup>. Canet y Mesquida propusieron que esta obligación se dispensase a los juristas que pudiesen acreditar cinco años de ejercicio en una ciudad o villa populosa, cabeza de veguería o de reino<sup>100</sup>.

Las instituciones del reino intentaron poner remedio al elevado coste de los estudios de los juristas. En 1500 el Gran i General Consell se planteó la necesidad de contratar un profesor de leyes para que enseñase Derecho *per que los fills de la terra se'n puguen habilitar*, aunque la propuesta fue remitida al Consell Menor y olvidada por algún tiempo<sup>101</sup>. Años más tarde, en enero de 1512, la asamblea del reino acordó contratar a un doctor en leyes *per a legir una lisó de leys per los fills de la terra los quals, volen estudiar, per no haver hic algun que liga, han de anar en Leyda e altres parts fora lo regne, a gran despesa e dan lur, e aquells que no poden anar resten ignorants*, arguyéndose además que algunos hombres de honor y alto estamento así lo deseaban<sup>102</sup>. En cumplimiento de este acuerdo los jurados contrataron a misser Antoni de Verí para que leyese la *Instituta* durante un periodo de dos años<sup>103</sup>. Por entonces el Estudio General no podía otorgar graduaciones, pero esos dos años de ini-

<sup>98</sup> La suplicación de los jurados de 10 de abril de 1549 en A.R.M., Suplicacions 51, ff.311v-312.

<sup>100</sup> R.F.D.M.M., I, XXVI, 2

<sup>101</sup> SANTAMARÍA, A., *La promoción universitaria en Mallorca*, Palma, 1983, pp.240-242

<sup>102</sup> A.R.M., A.G.C. 21, f.69v-71. Cfr. SANTAMARÍA, A., *La promoción universitaria...*, pp.133-134 y 259-260 ; LLADÓ FERRAGUT, J., *Historia del Estudio General Luliano y de la Real y Pontificia Universidad de Mallorca*, Palma, 1973, p.83.

<sup>103</sup> SANTAMARÍA, A., *La promoción universitaria...*, p.136.

ciación probablemente se pudieron convalidar en otras universidades. Hubo que esperar hasta 1673 para que la Universidad pudiese otorgar títulos, al obtener un breve pontificio que la facultó para ello<sup>104</sup>. Sin embargo la validez de sus títulos fuera de Mallorca estuvo en entredicho<sup>105</sup>, y la adecuación de sus planes de estudios a los establecidos con carácter general para toda la Monarquía no se realizó hasta el siglo XIX.

Cuando la Universidad de Mallorca estuvo facultada para otorgar títulos, la publicidad de los conocimientos quedó garantizada por las conclusiones públicas que se debían defender en la iglesia de San Francisco para obtener el grado de doctor. Exigir la defensa de conclusiones públicas pareció entonces inoperante pues, en palabras de los jurados y síndicos clavarios foráneos, *encare que ditas conclusiones públics sian molt importants pare posar en notícia del poble la sciència y perícia dels doctors, però no aseguren el asierto en lo pràctich [...] pues que ditas conclusions sols tenen mirar a lo escolàstich y especulatiu, no a lo pràctich*. Entonces se extendió a los abogados la preocupación por la experiencia práctica, que ya había motivado que en 1519 se exigiese a los doctores que acreditasen dos años de prácticas para regir oficio de asesor<sup>106</sup>, y tres años, en 1653, para ser abogado de la Universidad<sup>107</sup>. Por ello, los jurados y síndicos propusieron que, para ejercer de abogado, los graduados en la universidad de Mallorca debiesen realizar dos años de prácticas en el estudio de un abogado y posteriormente ser examinados de práctica por la Real Audiencia, mientras que los graduados en otras universidades aprobadas deberían acreditar su ciencia mediante un examen en la Universidad de Mallorca, y su experiencia a través de los mismos requisitos. El lugarteniente aprobó dicha propuesta por decreto presidal de 17 de marzo de 1698<sup>108</sup>.

El periodo de prácticas se incrementó tras la Nueva Planta de Gobierno. Por Real Resolución de 20 de diciembre de 1717 se exigió a los futuros abogados el grado de bachiller en leyes, obtenido en Universidad aprobada, cuatro años de pasantía con un abogado aprobado, y la superación un examen ante la Real Audiencia<sup>109</sup>. Mediante esta disposición los requisitos para ejercer la abogacía en Mallorca quedaron equiparados a los de los otros tribunales de España. La Real Audiencia llevó a cabo

<sup>104</sup> *Ibid.*, pp.154-155.

<sup>105</sup> La Universidad de Cervera apeló a la Audiencia de Mallorca en 1785 por considerar que el grado de doctor se otorgaba con muy poco rigor en la Universidad Literaria de Mallorca (Cfr. A.R.M., RA 1785 / 15).

<sup>106</sup> A.R.M., *Llibre de n'Abelló*, f.164.

<sup>107</sup> A.R.M., Cod. 32, f.248v. Pub. por FAJARNÉS, E., "Curiosidades históricas", en *B.S.A.L.*, VI, pp.267-268.

<sup>108</sup> A.R.M., AU, *Presidals Decrets 1698-1701*, ff.25-27v.

<sup>109</sup> NOVÍSIMA RECOPIACIÓN, V, 10, 5. Cfr. A.R.M., AU, Exp. 81 / 39.

los exámenes entregando a los candidatos el expediente de un pleito seguido ante aquel tribunal, del que debían hacer relación<sup>110</sup>. Por Real Provisión de 21 de agosto de 1770 se establecieron las reglas para el examen de los abogados de la Corte que, con alguna modificación, se extendieron a todas las chancillerías y audiencias. Dicha provisión establece que una vez acreditados los cuatro años de pasantía se examine a los pretendientes sobre práctica judicial: *acciones, demandas, recursos, método de libelar, introducir y sustanciar toda clase de juicios, poner acusaciones en criminales, etc.* La provisión fue comunicada a la Real Audiencia de Mallorca<sup>111</sup> que, a tenor de ella, designó seis abogados examinadores para que en lo sucesivo llevasen a cabo los exámenes según lo prescrito. Al constituirse el Colegio de Abogados en 1779 se creó una escuela de práctica jurídica organizada por el mismo<sup>112</sup>.

## 2) La posesión de libros.

En 1398 se dispuso que los abogados debiesen poseer los libros ordinarios de aquel derecho que hubiesen oído, fuese civil o canónico<sup>113</sup>. En Cataluña las cortes de Cervera de 1359 habían establecido una obligación semejante, exigiendo la posesión de los cinco libros ordinarios de derecho civil o, por lo menos, de los libros ordinarios de derecho canónico<sup>114</sup>. Tales libros aparecen indefectiblemente en los inventarios de bibliotecas de juristas mallorquines publicados por Hillgarth, aunque no parece que se deba a la disposición de 1398.

En Cataluña, las Cortes de Barcelona de 1422 establecieron que los abogados debiesen tener asimismo los Usatges de Barcelona y las Constitucions y Capítols de Cort, pues *assats és cosa ridiculosa als juristes, e no poc damnosa als litigants*, que los juristas ignoren las leyes de la tierra<sup>115</sup>. El precepto, primera medida en favor del conocimiento del derecho propio, indica que debían circular colecciones privadas de tales *constitucions* y *capítols*. En Mallorca no se encuentra ninguna disposición semejante, aunque no debieron faltar las colecciones de franquicias en las bibliotecas privadas de los abogados mallorquines<sup>116</sup>.

<sup>110</sup> En la sección Audiencia del Archivo del Reino de Mallorca se conservan los expedientes de los exámenes de abogados realizados a tenor de esta disposición.

<sup>111</sup> La comunicación a la Audiencia de Mallorca se conserva en A.R.M., AU, Exp. 83 / 66.

<sup>112</sup> Se establece la enseñanza de la práctica judicial por principios y orden sistemático, con carácter anual, durante una tarde a la semana que impartirá un miembro del colegio elegido anualmente en la Junta general en la que se eligen los restantes cargos. La certificación de idoneidad expedida por los maestros de práctica será requisito para ser admitido a examen por la Real Audiencia (Caps. XXVII y XXVIII).

<sup>113</sup> Pragmática d'abreviació de plets (A.R.M., L.R 44. Pub. por PONS, A., *Constitucions...*, II, p.170).

<sup>114</sup> C.Y.A.D.C., II, VI, 4.

<sup>115</sup> C.Y.A.D.C., II, IV, 1.

<sup>116</sup> Arnau de Roaix poseía el libro *Stilos et consuetudines Maioricarum* (Inventario en 1372; RB, II, 432), Antoni Deslaners unas *Ordinacions i franqueses* escritas de su puño

### 3 ) El juramento

En 1247 se estableció la obligación de prestar un juramento<sup>117</sup> cuya fórmula es casi idéntica a la establecida en Barcelona un año antes<sup>118</sup> y en los Furs de València<sup>119</sup>, y en la que se recogen disposiciones procedentes del derecho romano<sup>120</sup>.

Mediante el juramento los abogados se obligan a obrar lealmente, a no recibir bajo su patrocinio causas que consideren injustas, a no hacer ni decir cosas maliciosas, a no alegar contra su conciencia, a no percibir *quota litis*, y a no instruir a las partes para que mientan.

En 1359, por los capítulos de Berenguer de Abella se les obligó a jurar anualmente la observancia de las franquicias del reino en poder del veguer, que debería registrar el juramento<sup>121</sup>. Sin embargo, la obligación debió entrar pronto en desuso, pues en 1386 Pedro IV ordenó que los abogados, procuradores y notarios, que según los jurados a menudo vulneraban las franquicias del reino, juraran en poder del veguer la observancia de las mismas, según lo dispuesto en dichos capítulos<sup>122</sup>. En virtud de este mandato todos los abogados de Mallorca prestaron el juramento, pero algunos notarios se negaron a hacerlo y movieron litigio contra esta disposición<sup>123</sup>. En 1398 se confirma la obligación de jurar las franquicias en poder del veguer, aunque el juramento no es anual sino que sólo se debe prestar antes de ser admitido al oficio de abogado<sup>124</sup>.

En el siglo XVIII, los abogados, tras aprobar el preceptivo examen ante la Real Audiencia, deben jurar haberse bien y lealmente en el ejercicio del oficio, defender a su parte según la justicia que le asistiere y desengañarla cuando no la tuviere, defender sin salario a viudas, pupilos y pobres de solemnidad, y guardar y observar las demás cosas que pertenecen al oficio de abogado<sup>125</sup>.

y letra (Inv. en 1490; RB, II, p.556), Anselmo Porquer, en 1521, sendos libros de *ordinationes i franqueses* (RB, II, 699), entre otros ejemplos. Sin embargo, no existe ningún ejemplar en una biblioteca tan rica en obras de derecho civil y canónico como la de Ferran Valentí (Inv. 1476; RB, II, 525-530).

<sup>117</sup> Pub. AGUILÓ, E.K., "Franqueses i privilegis del regne", en *B.S.A.L.*, V, pp.107-108.

<sup>118</sup> Según VALLS-TABERNER, F., "Los abogados...", p.289. (*A.M.B., Llibre verd*, I, f.217).

<sup>119</sup> FURS, II, VI, 3.

<sup>120</sup> El juramento, como señaló Valls-Taberner, es semejante al establecido en *Codex Iustiniani*, III, I, 14.

<sup>121</sup> Capítulos del gobernador Berenguer de Abella confirmados por Pedro IV a 25 de septiembre de 1359. Pub. CATEURA, P., *Política...*, p.331.

<sup>122</sup> A.R.M., L.R. 34, f.158.

<sup>123</sup> Cfr. el proceso en L.R. 34, ff.159, 196 y 224.

<sup>124</sup> PONS, A., *Constituciones...*, II, p.169

<sup>125</sup> Pueden verse los juramentos en los expedientes de exámenes de abogados conservados en la sección Audiencia del ARM. Desde la constitución del Colegio de Abogados en 1779 bajo el patrocinio de la Inmaculada, también deben jurar que defenderán en público y en privado el misterio de la Inmaculada Concepción.

No deben confundirse los juramentos como requisito para el ejercicio de la profesión, con los juramentos particulares que se exigen a los abogados en cada causa para reforzar la prohibición de litigar temerariamente<sup>126</sup>.

#### 4) La exclusión de los clérigos

Los clérigos tenían vetado el ejercicio de la abogacía ante las curias seculares. La prohibición, común a los notarios y a otros oficios de la administración de justicia, fue establecida en 1247, en la primera disposición sobre los abogados dictada para el Reino de Mallorca.

La prohibición es propia también del Derecho canónico, que sólo permite abogar en nombre propio, de su iglesia, o de los pobres y desvalidos, y pasará al Corpus Iuris Canonici y al Código (que prohíbe cualquier intervención en las causas criminales, incluso como testigos, cuando no resulta estrictamente necesario)<sup>127</sup>. En Mallorca viene reforzada por una constitución sinodal aprobada bajo el pontificado de Pedro de Morella (1266-1282)<sup>128</sup>.

En algunas regulaciones de la Corona de Aragón, como en Tortosa y Valencia se admite el ejercicio de la abogacía por los clérigos en los supuestos previstos en las Decretales<sup>129</sup>. Su exclusión de los tribunales es especialmente tajante en Mallorca, donde no se admite excepción alguna.

La prohibición responde en el Derecho regio a una motivación diferente a la canónica. De hecho, Pedro IV señala expresamente que si los clérigos delinquieren en el ejercicio de tales funciones, sus crímenes no serían punibles por la jurisdicción regia. Por ello a los notarios se les eximió del requisito si juraban que no se acogerían al privilegio clerical<sup>130</sup>.

La norma fue confirmada por Pedro IV en 1372 y 1379<sup>131</sup> (en esta última se extiende la prohibición al ejercicio de la judicatura, pues hasta entonces frecuentemente los clérigos ejercían como jueces delegados), y por Felipe IV en 1653<sup>132</sup>. Las dos últimas disposiciones manifiestan expresamente que la norma no se cumplía.

La prohibición afectaba a un importante número de juristas, pues abundaban entre la clerecía los estudiosos del Ius Commune. Los eclesiás-

<sup>126</sup> Vid. Supra, III.

<sup>127</sup> La prohibición data del Concilio Lateranense de 1179 y fue sucesivamente ampliada por Inocencio III y Gregorio IX. Cfr. la evolución de esta disposición en BERMÚDEZ, A., "La abogacía de pobres...", pp.140-142.

<sup>128</sup> Pub. por NEBOT, Mateo : "El segundo obispo de Mallorca D. Pedro de Muredine (1266-1282)", en B.S.A.L., XIII, pp.268-269.

<sup>129</sup> Con ligeras variantes. COSTUMS, II, VII, IV : *en lurs feyts propis, per lurs esgleyes o per lurs monestirs*. FURS, II, VI, XXIII : *per lurs esgleyes o per conjunctes persones, o miserables, o per clergues*.

<sup>130</sup> Pragmática d'abreviació de plets de 1398, cap. VII. Pub. PONS, A., *Constitucions*., II, pp.163-164.

<sup>131</sup> A.R.M., LR 31, f.51. = Doc.4

<sup>132</sup> A.R.M., Cod. XXXII, f.210v.

ticos contaban con ayudas para la realización de estudios en el extranjero. En 1266 el papa Clemente IV concedió licencia para que dos canónigos de la Catedral de Palma pudiesen abandonar Mallorca para estudiar en universidades<sup>133</sup>, mientras que los restantes eclesiásticos debían solicitar un permiso episcopal individualizado<sup>134</sup>. En 1401 por concesión de Benedicto XIII se dotaron cinco pensiones de 60 £ para sufragar tales estudios<sup>135</sup>.

Además, para comprender el alcance de la prohibición, se debe tener en cuenta que la frontera entre clérigos y seglares era entonces imprecisa. Según una decretal de Inocencio III, la tonsura, incluso la dada por un abad, confería el carácter clerical<sup>136</sup>. Los clérigos tonsurados -denominados *coronats* - podían casarse (los llamados *clergues conjugats*) y no vestían ropas talares<sup>137</sup>. Por consiguiente, existían personas que, sin estar sometidas a importantes obligaciones canónicas, podían alegar su tonsura para acceder a beneficios o quedar aforados ante los tribunales eclesiásticos. En Tortosa la prohibición no les afectaba pues se permitía ejercer la abogacía a todo clérigo *ço que prevere no sia o hom religiós*<sup>138</sup>. Los Furs de Valencia prohibieron el ejercicio de abogacía a los presbíteros, canónigos regulares y otros religiosos<sup>139</sup>, y sólo en 1283 a los clérigos tonsurados<sup>140</sup>. En Mallorca la prohibición no establece excepciones y, por consiguiente, se extiende a los simples tonsurados.

Sin embargo, no faltan las exenciones individuales. El rey Sancho, en 1315 autorizó, por gracia especial, al jurisperito Ponç de Vilardida a ejercer la abogacía, a pesar de ser clérigo tonsurado, *dumtaxat nullum habens sacrum ordinem nec beneficium per quo ad divina officia teneatur*<sup>141</sup>.

Más adelante consta que el incumplimiento es generalizado. En 1368 Jaume de Galiana, tonsurado que ejercía la abogacía, se acogió al fuero eclesiástico al ser acusado de la muerte del notario Guillem Villar, y sólo

<sup>133</sup> En 1270 el obispo Pedro de Morera determinó que durante los cinco años que tales canónigos permaneciesen en el estudio general percibiesen la mitad de lo que les correspondiese en la distribución de prebendas (Pub. NEBOT, Mateo, "El segundo obispo de Mallorca...", pp.185-186).

<sup>134</sup> Conocemos un ejemplo en 1375 concedido a un bachiller en decretos, publicado por ROSSELLÓ LLITERAS, J., "Registra collationum Ecclesiae Maioricensis", en *F.R.B.*, II, p.136.

<sup>135</sup> XAMENA, P. y RIERA, F., *Història de l'Església a Mallorca*, p.86.

<sup>136</sup> Cfr. ROSSELLÓ LLITERAS, J., "Estratificación social de clero en Mallorca", en *B.S.A.L.* XXXVI, pp.190-191.

<sup>137</sup> Sobre estos clérigos Cfr. Constitución sinodal de 1435, en *R.F.D.M.M.*, I, IV, 1.

<sup>138</sup> Sobre los abogados en las Costums de Tortosa Cfr. OLIVER, B., *Historia del Derecho en Cataluña, Valencia y Mallorca. Código de las Costums de Tortosa*, Madrid, 1876, t.III, pp.456-459. El Texto citado COSTUMS II, VII, 4 (OLIVER, B., Op. cit., IV, p.76).

<sup>139</sup> FURS, II, VI, XXIII.

<sup>140</sup> ALANYA, L., *Aureum Opus regalium privilegiorum civitatis et regni Valentiae*, Pedro I, cap. XVII, f.lxxxii (Ed. Ubieto, Valencia, 1972).

<sup>141</sup> A.R.M., L.R. 3, f.148v.



entonces, a instancias de los familiares de la víctima, se le prohibió el ejercicio<sup>142</sup>. Un caso interesante al respecto es el protagonizado en 1393 por el *legum doctor* Joan Llobera, antiguo jurado y embajador del reino, quien tras haber sido condenado a restituir cierta cantidad a la Universidad consiguió que el obispo de Mallorca le administrase la tonsura, y alegó su condición clerical para acogerse a la jurisdicción eclesiástica, refugiándose en el Palacio Episcopal. El gobernador, en represalia, le prohibió el ejercicio de la abogacía, pero Llobera consiguió un rescripto del monarca autorizándole a ejercerla por ser costumbre en Mallorca. Más tarde el monarca revocó dicho rescripto que vulneraba las franquicias del reino<sup>143</sup>. Sin embargo, en 1397 aparece como comisionado para juzgar cierta causa<sup>144</sup>.

Los casos aducidos demuestran que, en la práctica, los tonsurados ejercían la abogacía sin traba alguna. Como éstos clérigos podían acogerse a la jurisdicción eclesiástica, las situaciones que la prohibición pretendía evitar se producían periódicamente. En tales casos, como represalia por el uso de la inmunidad eclesiástica, se intentaba la aplicación estricta de la disposición, privando del ejercicio de la abogacía a quienes soslayaban la jurisdicción regia, aunque incluso en tales casos, finalmente los contraventores consiguen librarse de esta sanción.

##### 5) Requisitos por incompatibilidad.

La escasez de jurisperitos en Mallorca permitía que éstos asumiesen indistintamente la función de juzgar -como jueces delegados o como asesores de los oficiales jurisdiccionales- y la de patrocinar a una de las partes en las causas. Los inconvenientes que reportaba a la justicia la posible coincidencia de una misma persona ejerciendo ambas funciones en una curia exigieron que se dictasen disposiciones estableciendo incompatibilidades. Sin embargo, la normativa se elaboró con criterios poco rigurosos y además fue frecuentemente transgredida.

En 1288 Alfonso III prohibió a los asesores de las curias ejercer la abogacía, salvo en aquellos pleitos que hubiesen asumido antes de acceder al oficio de asesor<sup>145</sup>. Dicha prohibición fue confirmada por el infante Felipe en 1328<sup>146</sup>. Sin embargo, su alcance fue objeto de interpretaciones divergentes. En 1344 Arnau Dorca, asesor del baile, fue procesado por

<sup>142</sup> A.R.M., L.R. 25, ff.48-49 y 77. El jurista, sobrino del obispo Antonio de Galiana, estaba casado, y en el momento de su detención vestía ropas talares y mostraba su tonsura. En 1373 está documentada su actuación como delegado del obispo (Cfr. HILLGARTH, J.N., y ROSSELLÓ, J., *The Liber Communis Curiae of the diocese of Majorca (1364-1374)*, Montreal-Paris, 1989, docs.42, 135 y 208).

<sup>143</sup> A.R.M., L.R. 42, ff. 46, 70 y 81.

<sup>144</sup> A.R.M., L.R. 43, f.284.

<sup>145</sup> A.R.M., *Llibre de Sant Pere*, f.141v. = Doc.1

<sup>146</sup> A.R.M., *Llibre de n'Abelló*, ff.91v-92. = Doc.3

ejercer la abogacía ante la curia del veguer de fora, aunque finalmente fue absuelto por considerarse que la prohibición sólo se extendía a la práctica de la abogacía en aquella curia de la que se era asesor<sup>147</sup>.

De todas formas, esta prescripción, incluso interpretada restrictivamente, no fue observada siempre. En 1435 el doctor en decretos Bonifaci Morro, asesor del veguer de la ciudad, fue recusado por ejercer la abogacía ante su propia curia. Sin embargo, el gobernador, a solicitud del abogado de la parte contraria, designó un sustituto para que actuase como asesor en las causas que patrocinase el Dr. Morro<sup>148</sup>. Este ejemplo indica que la antigua prohibición de abogar se había sustituido por la suspensión particular del oficio jurisdiccional.

En las correcciones de 1441 a los capítulos de Berenguer Uniç de 1439 se estableció una nueva incompatibilidad que trasciende al ejercicio de distintas funciones en una misma curia. Se determinó que quien hubiese sido juez de una causa en primera instancia no pudiese ejercer como abogado de una de las partes ante la instancia superior, para extirpar los abusos de algunos juristas que, para mantener su sentencia, abogaban en favor de la parte vencedora en el litigio<sup>149</sup>. Esta práctica era habitual desde antiguo. Así, en cierto litigio planteado en 1315 sabemos que el asesor del gobernador Francesc Dalmau, que juzgó la cuestión en primera instancia, actuó como abogado de la parte vencedora en dos apelaciones sucesivas de su sentencia<sup>150</sup>. Curiosamente, en Castilla se permite al juez asistir con los abogados de la parte apelada, en cuyo favor pronunció, defendiendo su sentencia y alegando derechos en su favor, aunque sin percibir salario<sup>151</sup>.

La pragmática de la Real Audiencia prohibió expresamente a los miembros de la Rota ejercer como abogados pública u ocultamente, disposición que es común a todas las audiencias<sup>152</sup>. El motivo es que todas las causas podían ser elevadas en apelación ante la Real Audiencia, y difícilmente los jueces inferiores, también abogados, dictarían sentencia contraria a los intereses defendidos por uno de los magistrados de la superior instancia. Por otra parte, se deseaba la dedicación exclusiva de estos magistrados para evitar el retraso en la resolución de las causas. El carácter permanente del oficio de oidor y la superior remuneración del

<sup>147</sup> QUADRADO, J.M., "Proceso a Arnau de Erill en 1345", en *B.S.A.L.*, XV, p.66.

<sup>148</sup> A.R.M., Suplicacions 35, f.79.

<sup>149</sup> MOLL, A., *Ordinacions...*, p.106.

<sup>150</sup> A.R.M., L.R. 3, f.179v.

<sup>151</sup> Don Fernando y Doña Isabel en las Ordenanzas de Madrid de 1495 sobre los abogados, cap. 16 (NOVÍSIMA RECOPIACIÓN, V, 22, 17).

<sup>152</sup> En Cataluña se establece en 1503 en las terceras cortes de Barcelona del reinado de Fernando II (C.Y.A.D.C., I, XXXII, 1). En Valencia en 1507 (ALANYA, L., *Aurcum Opus...*, Fernando II, Priv. XXXVI). En Aragón se establece como excepción que puedan abogar en las causas fiscales por parte del rey (FUEROS y OBSERVANCIAS, Lib. II, Rub. de advocatis. Carlos I, Zaragoza, 1528. Ed. SAVALL y PENÉN, 1866, I, p.126).

mismo, permitían establecer esta disposición sin lesionar excesivamente los intereses del jurista. Sin embargo, aunque no hemos localizado en Mallorca ningún caso de inobservancia de la norma, sabemos que en Valencia fue transgredida<sup>153</sup>, por lo que es probable que en Mallorca sucediese lo propio.

Otras normas sobre incompatibilidades se establecieron con respecto a los notarios que patrocinaban causas en las curias donde ejercían la escribanía. La progresiva diferenciación entre notarios y abogados hizo que estas disposiciones dejaran de ser necesarias.

### VIII. Preeminencias de los abogados.

Los juristas ocupan cargos destacados en la Administración del rey y del reino, y en la jerarquía eclesiástica. Esto implica su paralela elevación social en el sistema estamental de la época<sup>154</sup>. Los juristas están exentos de la prohibición de cabalgar en mula a quienes no poseen caballo o rocín<sup>155</sup>. Diversas disposiciones establecen en el siglo XIII que los juristas deben contribuir en las colectas vecinales<sup>156</sup> y otras exacciones<sup>157</sup>. Los juristas intentaron eximirse de tales prestaciones, probablemente por equiparación a los miembros del estamento militar. Así, en 1329 los abogados de Mallorca se negaron a pagar una imposición establecida por los jurados para atender las deudas de la Universidad. La cuestión fue dirimida ante Pere de Verdera, archidiácono de Mallorca, juez delegado por el monarca, que dictó sentencia contra la pretensión de los abogados. Estos apelaron de nuevo ante el monarca que encomendó la causa al Dr. Arnau Montaner, asesor de la Gobernación. Lamentablemente no hemos localizado la sentencia dictada por éste<sup>158</sup>.

Probablemente la cuestión radicaba en que no todos los jurisperitos facultados para ejercer la abogacía gozaban de una misma condición estamental, y sólo los doctores en derecho se consideraban acreedores de tales exenciones. En Lérida nos consta que los doctores y licenciados

<sup>153</sup> FURS, II, VI, 22. Carlos V reitera la prohibición establecida en 1507, a petición de las Cortes.

<sup>154</sup> Cfr. MARAVALL, J.A., "Los 'hombres de saber' o letrados y la formación de su conciencia estamental", en *Estudios de Historia del Pensamiento Español*, I, pp.331-362, y MOXÓ, S. de : "La elevación de los letrados en la sociedad estamental del siglo XIV", *Semana de Estudios Medievales de Estella*, 1974.

<sup>155</sup> En 1497 Fernando II les permitió cabalgar en mula a pesar de no poseer caballo o rocín, privilegio del que ya gozaban los médicos (Pub. SANXO, P.A., en *B.S.A.L.* IV, p.205).

<sup>156</sup> A.R.M., *Llibre dels reis*, f.33v. Año 1274.

<sup>157</sup> En 1286 se establece que paguen en las *missions d'armadas* (A.R.M., *Llibre den Rosselló vell*, f.170).

<sup>158</sup> A.R.M., Suplicacions 6, f.140. Sólo se recoge la apelación de los abogados (*omnes advocatos Maioricarum*) y la resolución del monarca delegando la causa en el Dr. Montaner.

formaban parte en el siglo XIV de la mano mayor, mientras que los simples bachilleres en Derecho se hallaban integrados en la mediana<sup>159</sup>.

En Mallorca, en el siglo XVI los doctores en derecho formaban parte del brazo noble, integrados en el estamento de ciudadanos militares y, por consiguiente, gozaban de las exenciones propias de este estamento. Como tales podían ingresar en la Confraria de Sant Jordi, que agrupaba a los miembros del brazo noble mallorquín, aunque, según Montaner, "como cofrades excepcionales anotados en grupo aparte"<sup>160</sup>. Ahora bien, según este autor, sólo podían ingresar en la Cofradía y estamento, los doctores que tuviesen plena facultad para ejercer la abogacía o judicatura: no bastaba el título de doctor sino que era necesario cumplir los requisitos establecidos en el siglo XVI para defender conclusiones públicas o acceder al cargo de asesor, etc. Como señala Montaner "En principio, los hijos y descendientes de semejantes doctores heredaban la calidad de ciudadano militar, pero cabe advertir que esa hereditariadad fue siempre contradictoria". En 1727 los descendientes de doctores litigaron ante la Real Audiencia para que se les respetase la exención de cargas reales y personales como miembros del estamento militar, por ser costumbre incontrastada hasta la fecha. El fiscal de S.M. y la Universidad no negaron la existencia de dicha costumbre, si bien alegaron que la misma por ser *contra legem* no creaba derecho, y que la creación de la universidad literaria había supuesto un notable incremento de su número<sup>161</sup>.

Los juristas acceden a las plazas de consejeros del Gran i General Consell y, en ocasiones, a las de jurado, como miembros del estamento de caballeros o de ciudadanos. Muchos de ellos proceden de familias pertenecientes a tales estamentos, otros acceden a los mismos por su condición de juristas, procediendo de familias de notarios o de la mano mayor foránea. Lo cierto es que en el Gran i General Consell habrá siempre una nutrida representación de juristas. Sólo durante el *Regiment de Concòrdia* de 1440 estuvo prohibido que hubiese más de dos juristas miembros de la asamblea, seguramente para favorecer los intereses de los ciudadanos no juristas<sup>162</sup>.

## IX. Remuneración.

El juramento de 1247 prohíbe expresamente el llamado pacto de *quota litis*, por el que el cliente se compromete a abonar a su abogado una parte de la cosa litigiosa. Se trata de una prohibición que procede del derecho romano, y es común en derecho comparado. Las Partidas señalan dos razones: que siendo así el abogado procurará ganar el pleito a toda

<sup>159</sup> GRAS y de ESTEVA, R., *La pachería de Lérida*, Lérida, 1911, p.61.

<sup>160</sup> MONTANER, P. de : "La estructura del brazo noble mallorquín bajo los Austrias", en *E.B.* 27 (1987), p.22.

<sup>161</sup> A.R.M., R.A. 1727 / 1.

<sup>162</sup> PONS, A., *Constitucions...*, I, p.238.

costa *quier a tuerto, quier a derecho*, y que si se admitiese, no se hallarían abogados que en otra manera aceptasen casos sin tal postura “lo que sería contra derecho, e cosa muy dañosa a la gente”<sup>163</sup>.

Los honorarios de los abogados, llamados *palmarium* como en Cataluña<sup>164</sup>, no se dejan a la libre contratación con su cliente, sino que son tasados por las autoridades. En 1291 fueron fijados por el baile, el veguer y los jurados (cónsules), y confirmados por Alfonso III<sup>165</sup>. En Valencia los salarios fueron tasados por Jaime I en 1258<sup>166</sup> y en Barcelona, más tarde, en 1301<sup>167</sup>. No hemos hallado posteriores disposiciones en Mallorca, lo que parece indicar que más tarde debieron dejarse a la libre contratación. De todos modos, son muchos los casos en que los abogados tenían que acudir a la Real Audiencia para reclamar el pago de sus honorarios<sup>168</sup>.

En 1367 se estableció que los juristas, que pretendían percibir un salario por aconsejar al gobernador para dirimir las causas, e incluso exigían que se les pagase por adelantado a la publicación de su dictamen, no percibiesen remuneración alguna, salvo que diesen consejo a instancia de las partes y que, en tal caso, hubiera de satisfacer el salario la parte que lo hubiese solicitado, según el trabajo y el carácter del negocio<sup>169</sup>.

Sin embargo, aunque existe una preocupación por evitar que los abogados perciban salarios excesivos, también los poderes públicos adoptan medidas para garantizar que las misiones oficiales que se encargan a los abogados no les supongan perjuicios económicos. Es frecuente que sean encomendadas a los juristas las embajadas dirigidas por la universidad y reino a los monarcas. Estas embajadas son remuneradas a los juristas con mayor salario que a los nuncios no juristas. Así, en 1375 se asigna mayor remuneración al embajador Antoni Negre *que ha perdut los guanys de la sua advocació*<sup>170</sup>, y en 1398 la costumbre de darles mayor remuneración en atención a las pérdidas que las embajadas les ocasionan, se convierte en norma general, mediante la pragmática de Anglesola<sup>171</sup>.

<sup>163</sup> Partidas III, VI, 14.

<sup>164</sup> Así se designan en un texto de 1390 (PONS, A., *Constitucions...*, I, p.125). En Cataluña esta denominación está documentada en la Edad Moderna (Cfr. LALINDE, J., “Los gastos del proceso en el Derecho histórico español”, en *A.H.D.E.*, XXXIV (1964), p.319)

<sup>165</sup> A.R.M., *Llibre de Sant Pere*, f.142v. = Doc.2

<sup>166</sup> ALANYA, L., *Aureum Opus...*, Jaime I, cap. LVI, f.17; confirmados en 1283 por Pedro III (FURS, II, VI, 5) y reformados en 1314 por Jaime II (Cfr. GUAL CAMARENA, M., “Los abogados de la ciudad de Valencia...”, p.235)

<sup>167</sup> VALLS-TABERNER, F., “Los abogados...”, pp.294-295.

<sup>168</sup> Por ejemplo el Dr. Joan Berard en 1437 (AH-481, f.77) y Nicolau Montanyans en 1512 (L.R. 83, ff.43-44).

<sup>169</sup> A.R.M., *Llibre de Sant Pere*, f.91. Pub. CATEURA, P., *Política...*, p.378.

<sup>170</sup> A.R.M., L.R. 29, f.72.

<sup>171</sup> Se establece un salario de 30 £ para los embajadores, que en el caso de que sean juristas se eleva a 40 *E açò per tant com comunament los iuristes qui pertexen de llurs cases han a iquir llurs fets e perden llurs guanys de advocacions* (Pub. PONS, A., *Constitucions...*, I, p.183).

Otra medida para garantizar sus ingresos económicos consiste en ordenar que se paraliquen las causas patrocinadas por un abogado cuando éste debe apartarse de ellas para cumplir un encargo oficial<sup>172</sup>.

## X. Colegio.

La colegiación de los abogados como tales es tardía. El hecho de que la abogacía fuese sólo una de las funciones que podían realizar los juristas simultáneamente con las de juez y asesor, y el hecho de que hasta el siglo XVI la abogacía no fuese función privativa de los juristas, explican que no existiesen corporaciones de abogados. En todo caso lo que existe son corporaciones de juristas, de doctores o licenciados en Derecho, que constituyen un colectivo más homogéneo. Precisamente, una de las misiones que podían tener tales colegios de juristas es la de poner freno al intrusismo de otros profesionales.

En Barcelona se facultó a los abogados para reunirse en colegio en 1333<sup>173</sup>. La colegiación era obligatoria para abogar. Pero aunque el privilegio va dirigido a los abogados (*concedimus vobis advocatis*) se establece para ordenar el *officium advocandi et iudicandi*. Se trata de un colegio de juristas, entre cuyos miembros se elegía a los asesores de los vegueres y bailes<sup>174</sup>. En las ordenanzas aprobadas por Martín I en 1399 se constituye un colegio de juristas para que *pus legitimament usen de lur offici de judicar, consellar et advocar*<sup>175</sup>.

En Mallorca, al no existir colegio correspondía a las instancias oficiales el controlar que los juristas cumplieren los requisitos exigidos para desempeñar sus funciones, de forma que sus títulos y exámenes se registraron sucesivamente en la curia del veguer y en la del Gobernador<sup>176</sup>. El sistema de matrícula oficial de los juristas que se seguía en Mallorca es semejante al establecido para Barcelona con anterioridad a la aparición de un colegio. Así, en 1328 Alfonso III ordenó que los *savis en dret* de aquella ciudad se inscribiesen en un libro o registro de las curias del veguer y del baile de la misma, y estableció el turno de aquéllos en di-

<sup>172</sup> Es el caso de Jaume Vedrinyans en 1368 (A.R.M., L.R. 25, f.147v) y de Bonifacio Morro en 1438 (L.R. 58, f.262).

<sup>173</sup> Cfr. VALLS-TABERNER, F., "Los abogados...", p.296 y PELLA Y FORGAS, J., *Del ejercicio de la jurisprudencia especialmente en Cataluña*, Barcelona, 1906, p.14, que publica el privilegio de Alfonso III. Brocà considera que la fecha de fundación es 1330 (BROCÀ, G.M., *Historia del Derecho de Cataluña especialmente del civil*, Barcelona, 1918, I, 384-385).

<sup>174</sup> LALINDE, J., *La jurisdicción real inferior en Cataluña*, Barcelona, 1906, p.222.

<sup>175</sup> Pubs. por GARCÍA-GALLO, A., *Manual de Historia del Derecho español*, II, pp.145-149.

<sup>176</sup> Vid. Supra. VII.1. En el *Llibre de Jurisdiccions i Stils* de la curia de la Gobernación se recoge la nómina del año 1474 en la que aparecen tachaduras y añadidos.

chas curias, compensando la labor gratuita de las inquisiciones criminales con las de los asuntos civiles que eran retribuidos<sup>177</sup>.

Entre los *stils* publicados en las *Ordinacions* de Moll se recoge una suplicación de los jurisperitos mallorquines presentada por sus rectores el 1 de septiembre de 1422. Este dato permite suponer la existencia de un colegio de juristas en aquella fecha, aunque su tenor no basta para afirmarlo<sup>178</sup>.

De forma más clara, hemos documentado la existencia de un colegio de doctores en la primera mitad del siglo XVI. La primera noticia de su existencia data del año 1509 y sólo nos permite saber que se hallaba bajo la advocación de San Ivo<sup>179</sup>. En 1529 el colegio, presidido por dos rectores, aprobó unas ordenanzas por las que se exigía que los doctores y licenciados debieran acreditar su título ante los rectores del colegio, para poder ejercer la abogacía<sup>180</sup>. Unos meses más tarde tales ordenanzas fueron ratificadas y juradas por los miembros del colegio<sup>181</sup>. Sin embargo, la vida del colegio debió ser breve, pues en 1548 *tots los doctors* determinaron solicitar al lugarteniente que volviese a instaurar el colegio bajo el patrocinio de San Ivo<sup>182</sup>. Sólo podían formar parte del colegio de doctores los titulados que cumpliesen los requisitos exigidos para abogar. El decreto presidal de 1549, exige la defensa de conclusiones públicas para poder ingresar en el colegio<sup>183</sup>.

En la segunda mitad del siglo XVI la vida colegial debió entrar en decadencia. No hemos documentado noticia alguna del mismo durante este periodo y, cuando reaparece a principios del siglo siguiente, es objeto de una transformación radical.

Por decreto presidal de 2 de octubre de 1617 se aprobó la restauración del Col·legi de Juristes o Confraria de Sant Ivo, de acuerdo con unos nuevos estatutos. El colegio de juristas queda integrado por cuatro categorías de miembros. En primer lugar los doctores de la Audiencia, asesores del baile y del veguer, jueces de magnates y canónigos juristas. En segundo término los restantes doctores y licenciados en leyes. En tercer lugar los procuradores, causídicos y escribanos. Por último los miembros de gracia que, sin pertenecer a las categorías descritas, merezcan ser ad-

<sup>177</sup> VALLS-TABERNER, F., "Los abogados...", p.296.

<sup>178</sup> MOLL, A., *Ordinacions...*, p.134.

<sup>179</sup> El rey Fernando II ordenó al gobernador que compeliere al colegio de juristas a satisfacer el importe de una reja de hierro de la capilla de San Ivo que adeudaban al herrero mestre Gabriel Balaguer (SANXO, P.A., "Rexat en la capella de S. Ibo", en *B.S.A.L.*, XXI, p.315).

<sup>180</sup> A.R.M., Suplicacions 48, ff.95v-97. = Doc.8

<sup>181</sup> *Ibid.* ff.137v-138.

<sup>182</sup> A.R.M., AH-580, f.84.

<sup>183</sup> A.R.M., Suplicacions 51, f.311.

mitidos<sup>184</sup>. Como se observa en esta ocasión el colegio agrupa a todos los juristas propiamente dichos, tanto religiosos como seculares, y a otros oficios técnicos del ámbito de la administración de justicia. Por consiguiente, aunque se establece la colegiación obligatoria, de forma que sin ella no se podrá abogar, patrocinar o defender causas, los fines de la corporación debieron ser de tipo religioso.

El Colegio de Abogados de Mallorca se fundó por Real Cédula de Carlos III, en 1779<sup>185</sup>. En esta época ya no tiene sentido que el colegio sea de juristas porque ya no existen los jueces delegados ni los oficios de asesoría a sorteo. El ejercicio de la abogacía es profesión diferenciada y no sólo una de las funciones que simultáneamente pueden desempeñar los juristas<sup>186</sup>.

---

<sup>184</sup> A.R.M., AU. *Presidals Decrets 1617-1618*, ff.251-253v. Cfr. QUETGLAS, B., "L'antich col·legi dels juristes i el gloriós Sant Ivo, advocat dels advocats", en *Correo de Mallorca*, 5 de febrero 1931.

<sup>185</sup> Real Cédula dada en Madrid a 23 de octubre de 1779. Impresa por Ignacio Sarrá y Frau en 1780. Existe edición facsímil por el Ilustre Colegio de Abogados de Baleares, Palma de Mallorca, 1979.

<sup>186</sup> Aunque en esta época los abogados pueden ejercer como jueces en las curias señoriales.



## Abreviaturas

- A.E.M. Anuario de Estudios Medievales  
A.G.C. Actes del Gran i General Consell  
A.H. Arxiu Històric  
A.H.D.E. Anuario de Historia del Derecho Español  
A.R.M. Arxiu del Regne de Mallorca  
AU. Audiència  
B.S.A.L. Bolletí de la Societat Arqueològica Lul·liana  
C.H.C.A. Congreso de Historia de la Corona de Aragón  
L.R. Lletres Reials  
R.A. Real Acuerdo
- C.Y.A.D.C. *Constitucions i altres drets de Catalunya*. Barcelona, 1704.
- R.F.D.M.M. CANET, P.J.; MESQUIDA, A.; ZAFORTEZA, J.: *Recopilació de les Franqueses i Dret Municipal de Mallorca*. Mallorca, 1622. (ARM, Códice 33)

## APÉNDICE DOCUMENTAL

### Doc.1

1288, Julio. Barcelona

*Alfonso III prohibe a los asesores del baile, veguer y procurador real patrocinar pleito alguno durante su mandato, excepto aquellos que hubiesen asumido antes de acceder al cargo, y ordena que juren el cumplimiento de esta disposición.*

A.R.M., Llibre de Sant Pere, f.141v.

Sàpien tuyt que nos n' Amfós per la gràcia de Déu rey d'Aragó, de Mallorques e de València e comta de Barsalona. Volem e atorgam a vós prohòmens e a la universitat de Mallorques que nagan assessor de procurador o de batle o de vaguer de Mallorques no pusca ne gos emperar o menar alcú plet o mantanir, dementra qua sia en offici de assessoria demunt dit, sinó tensolament aquells plets que hagués emperats o manats abans que hagués lo offici demunt dit, e que cascun assessor en lo comensament de usar lo seu offici jur assò, e jurar sia tengut en poder dels cònsols e dels prohòmens de la ciutat demunt dita. Manants als vaguers, batles, procuradors e als altres universes oficials e sotsmeses nostres que aquest atorgament nostre ferm hagen e observen, e no.y venguen contra per naguna rahó. Dade a Barchelona mijan juliol en l.any MCCLXXXVIII.

### Doc.2

1291, mayo, 24. Barcelona.

*Alfonso III confirma las ordenanzas hechas por el batle el veguer y los cónsules (jurados) sobre salarios de abogados, escribanos, procuradores y sayones.*

A.R.M., Llibre de Sant Pere, f.142v.

N'Amfós per la Gràcia de Déu rey d'Aragó, de Mallorques e de València e comta de Barchalona, al fael seu en Pere de Labra, batla maior del regne de Mallorques, saluts e gràcia. Havem entès que.l batle e.l veguer nostre de Mallorques e.ls cònsols d.aquella ciutat ab consell vostre faeren ordinació e tatxació sobre.l fet del salari dels advocats e scrivans e procuradors dels plets, aytambé dels saigs d.aquela ciutat. On sapiats que plau a nós de la ordinació demunt dita fassats observar axí com per los demunt dits veguer e batle e cònsols ab consell vostre es stat ordonat. Dade a Barchelona IIII<sup>o</sup> nonas de maig en l.any M CC XC hu.

### Doc.3

1328, abril, 28. Perpiñán.

*El Infante Felipe de Mallorca prohibe a los asesores del lugarteniente ejercer la abogacia ante su propia curia.*

A.R.M., Llibre de n'Abelló, 91v-92.

Philippus de Maioricis, ecclesie Sancti Martini Turonensis thesaurarius, patruus atque tutor domini regis Maioricensis illustris, nobili et dilecto Arnaldo de Cardelaco locumtenenti Maioricensis, salutem et dilectionem. Audivimus plurimas rationes a nunciis

destinatis ad dominum regem Maioricarum et nos per iuratos et universitatem Maioricarum, super eo quod nullus assessorum curie nostre et curiarum etiam aliarum auderet in causa aliqua advocare seu patrocinium suum prestare, quibus auditis pro utilitate rei publice ducimus ordinandum quod nullus assessor vester vel alius audeat in proprio consistorio advocare quamquam causa commissa ibi fuerit alteri audienda vel etiam terminanda sed liceat assessoribus ipsis alterum in alterius consistorio et causis que ducentur in eo patrocinia sua prestare et advocacionis officium exercere. Mandamus itaque vobis quatenus ordinationem nostram presentem servetis firmiter et faciatis servari. Datum Perpiniiani IIIII<sup>o</sup> kalendis madii anno a Nativitate Domini millesimo trecentesimo vicesimo octavo.

## Doc.4

1379, abril, 5. Barcelona.

*Pedro IV prohíbe que los clérigos juzguen las causas en las curias seculares, extendiendo la prohibición de ejercer la abogacía.*

A.R.M., L.R. 31, f.51 y Llibre de Sant Pere, f. 92.

Petrus Dei Gratia rex Aragonum, Valentie, Maioricarum, Sardinie et Corsice comesque Barchinone, Rosilionis et Ceritanie. Dilecto et fidelibus gubernatori ceterisque officialibus nostris regni Maioricarum et eorum locatenentibus presentibus et futuris ad quos presentes pervenerint et pertineant infrascripta, salutem et dilectionem. Ut franchisesia dicti regni per quam nullus clericus potest in curiis secularibus advocare nedum in advocando sed in iudicando etiam observetur cum eadem ratio etiam maius periculum iudicando quam advocando videantur hoc est quod essent dictorum clericorum advocatio et iudicatio nobis et nostris jurisdictioni et iuribus multum quidem preiudiciales et nocive nec ubi clerici ipsi in premissis delinquerent eos comode punire possemus. Dicimus et mandamus vobis et cuilibet vestrum firmiter et expresse districtius inhibentes ne clericis in sacris ordinibus constitutis vel non coniugatis negocium aliquid iudicandum per eos nullatenus comitatis quinimo si a nostra curia tales comissiones per aliquos impetrarentur illas volumus penitus carere viribus et effectu. Mandantes per hanc eandem vobis et cuilibet vestrum ne de illis ullatenus ipsos uti permitatis se de nostri confiditis gratia et mercede. Data Barchinone sub nostro sigillo secreto quinta die aprilis anno a Nativitate Domini M<sup>o</sup> CCC<sup>o</sup> LXX<sup>o</sup> nono.= B de Val.

## Doc.5

1404, febrero, 16. Valencia.

*Martín I ordena al gobernador, Roger de Moncada, que oiga a los abogados de las partes que litigan ante su curia.*

A.R.M., Llibre den Rosselló vell, f.430v y Nou, f.391.

Martinus Dei gratia rex Aragonum, Valentie, Maioricarum, Sardinie et Corsice, comesque Barchinone, Rossilionis et Ceritanie. Nobili et dilecto consiliario et camerlengo nostro Rogerio de Montheatenno, militi, gubernatori regni Maioricarum, salutem et dilectionem. Rem quamdam auditu dampnatam percipimus s[ci]licet quod dum partes in vestro iudiciali examine concertantes ad illud eorum adducere advocatos forsitan vobis ingratos ipsarum litigia sive iura omnimode deffensuros proponunt seu volunt, vos eis

iniungitis quod tunc eos non illuc adducant cum alias inde ipsis audientiam non daretis quovismodo que si vera existant sunt Deo et mundo exosa ex quibus litigantibus aufertur pars maxima sue deffensionis et talia que plectenda et penitus evitanda monstratur. Et ideo dicimus et mandamus de certa scientia et expresse, sub privatione vestri officii ac sub ire et indignationis nostre incurso, quatenus a predictis si veritas iamque ea quovismodo in apertum deducat, cessetis et penitus abstinere curetis, nisi forsan causa cognita per vos essent advocati ipsi iudicialiter privati a patrocinando coram vobis perpetuo vel ad tempus, sin autem tenere vos volumus quod nos plenum et debitum antedictis sed vobis molestum et durum non parum curabimus adhibere remedium indilatam. Datum Valentie sextadecima die febroari anno a nativitate Domini millesimo quadringentesimo quarto. =Dalmatius vidit.

## Doc.6

1460, enero, 10. Ciutat de Mallorca.

*El jurado Mossen Francesc Reya plantea en el Gran i General Consell la necesidad de aplicar cierta ordenanza mediante la cual se priva de los oficios, beneficios y honores de la Universidad del reino a aquellos abogados y procuradores que defiendan los intereses de los extranjeros frente a ella..*

A.R.M., AGC 10, ff 65 y 66v.

Item més fonch proposat per lo dit honorable jurat que com en lo General Consell celebrat a xxx dies de març proppasat sia stat diffinit e determenat que algun doctor e juriste, notari e cauidich e altra qualsevol persona no gos advocar, patrocinar, procurar, endresar o en altra manera parlar per algun stranger o strangers en alcuna causa o questió qualsevol contra la universitat del present regne, e si alguna de les dites coses era feta que aquell tal fos hagut éser inàbil e insuficient ell e la sua descendència per linea directa, de tots officis, beneficcis, e honors de la dita universitat, la qual determinació fins al present no és stada deduhida a degut efecte, e com tots jorns se tròpien qui advoquen e procuren los dits strangers contra la dita universitat, que sembla cosa de molt mal exemple, perçò denunciand vos les dites coses vos preguam determeneu sobre aquelles que sia o us aparegua útil e profitós a la dita universitat.

Sobre la propositió feta sobre la ordinatió fahedora contra los qui advoquen, patrocinen, procuren, parlen e endresen los strangers contra la dita universitat fonch diffinit e determenat que sia remesa la dita ordinatió als dits honorables jurats e persones dessús deputades.

## Doc.7

1519, julio 10. Barcelona.

*Capítulos del Privilegio capitulado de Juana I y Carlos I. Se exigen dos años de práctica a los doctores y licenciados para ejercer las asesorías. Se prohíbe a los notarios y otras personas presentar escritos en los procesos salvo en causas propias o inferiores a 100 £. Se establece que los pobres que tienen derecho a la defensa gratuita sean también francos de otras costas judiciales.*

A.R.M., Llibre de n'Abelló, ff. 160-168.

15º Més avant supplicareu sa Magestat que li plàcia provehir e manar que nengun doctor no puga haver ne regir offici o assessoria si primer no haurà practicat per temps de dos

anys en la present ciutat, ésser emperò delegat o prom en alguna causa per sententiar no sia prohibit, com per experiència haïam vist los officis ésser mal regits per doctors nous y no haver praticat. Placet Regiis Maiestatibus.

16<sup>o</sup> Més avant supplicareu sa Magestat que li plàcia provehir y manar que nignun notari ne altre persona no pugue fer posats ne scriptures en processos si ia donchs no son doctors bachillers o licenciats, com per experiència aiám vist e vehem tots dies que molts hòmens ignorants e illiterats fan e ordenen posats en los processos civils e criminals, de qui resulta gran confusió y dan a les parts, si ia donchs aquell tal posat e scriptura no serà signade de mà de algun doctor, bachiller o licenciat, y sobre açò imposar alguna pena pecuniària y altre arbitrària y per lo semblant los actes sien nulles e invàlits ipso facto si ia donchs no seran causes pròpies o menors de quantitat de cent liuras. Placet Regiis Maiestatibus quod notarii non exercent officium advocatorum.

29<sup>o</sup> Més avant supplicareu sa Real Magestat que li plàcia proveyr e manar que quant lo advocat de pobres de Crist y procurador defensen algun delat criminament sens salari sino del que ia tenen, per ésser miserables los dits delats, és de molta iustícia que sien franchs de salaris de sentènties y de altres scriptures y procés fiscal, e perçò li plàcia proveyr e manar que axí sia servat y d'aquí avant praticat, car puix lo reputen miserable en defensió lo deuen reputar miserable en iudicar.lo, e fins ací és stat fet lo contrari contra tota rahó y equitat natural, y sobre açó la execució imposar alguna condigne pena, e signantment que lo regent y altres que participen en dit salari y despeses sien tinguts de iurar que no demanaran ne extorquiran cosa alguna del dit miserable defensat per lo dit advocat de pobres de Crist per manament del dit loctinent general. Placet Regiis Maiestatibus.

## Doc.8

1529, junio, 2. Ciutat de Mallorca.

*Ordenanzas aprobadas por el Colegio de Doctores reunido en el Monasterio del Carmen.*

A.R.M., Suplicacions 48, 95v-97.

Noverint universi quod anno a Nativitate Domini MDXXVIII die autem mercurii secunda mensis junii intitulata coram multum spectabili et nobili domino locumtenenti generali comparuit discretus Xristoforus Mir, notarius, syndicus ut dixit Collegii Magnificorum Doctorum presentis civitatis et presentavit eidem legi et intimari requisivit et fecit suplicationem et capitula que sequuntur :

Facta congregatione per magnificos rectores collegii magnificorum iuris utriusque doctorum in solito loco Monasterii et Conventus Beate Virginis Marie de Carmelo, magnificorum doctorum ibidem presidente magnifico D. Gabriele Joan, Milite, iuris utroque doctore exhimio ac regente Cancellariam in hoc regno, pro augmentum cultus divini ac capelle dedicate ad servitium Dei et gloriosi Yvonis patris et protectoris nostri et tranquillitatis componende inter iuris professores fuerunt facte et decreta ordinationes infrascripte de communi omnium collegiatorum concordia nemine discrepante et cum illa plurimum conferre videantur servitio Dei et publice utilitati petunt et suplicant dignetur spectabilis dominationis pro maiori illarum robore et firmitate suam in illis interponere auctoritatem atque decretum etc.

Altissimus, etc.

Statuta sive ordinamenta collegialiter facta seu ordinata per magnificos jurium doctores in loco solito monasterii Beate Virginis Marie de Carmelo.

[1] Et primo ad effectum et melius et decentius cultus divinus nedum conservetur sed etiam augeatur statuerunt et ordinarunt quod decetero ex salario habendo per iudices delegatos pro quibuscumque sententiis per eos ferendis, sive fuerint delegati a Cesarea Magestate, sive per dominum locumtenentem generalem, sive per quemlibet alium delegandi potestatem habentem, solvatur per dictum delegatum unus solidus pro libra omni dilatione postposita rectoribus huius collegii vel deputato ab eis et [clavarii ?] civitatis quotienscumque requisiti fuerint per huius collegii rectores vel deputatum ab eis teneantur registrum sententiarum delegatorum edere velet denunciare quas sententias promulgarunt latas per delegatos, et dicti rectores seu deputatu debeat et teneatur compositum facere de pecuniis predictis quas recipere continget que deserviant pro culto divino augendo reparatione capelle et ornamentorum illius ac aliis collegii necessitatibus. =Joannis comprobavit

[2] Statuerunt pro exterminio rancoris et dispendiis evitandis, que dispendia et rancores simultates pariunt et inde grave damnum sequitur rei publice, prout experientia docuit, quatenus ille ex duobus assessoribus quem primio contigerit exire forse quolibet anno iuxta regimine universale pro assessorie officio Magnifici Baiuli Civitatis regendo, preferatur in exercicio et officio memorato pro anno sequenti illi quem continget secundo loco forse exire, adeo ut fit in facultate primi extracti regere dictum officium vel transferre dictam electionem in secundo extractu dum tamen ambo sint abiles ad concurrendum, salvis semper juribus regie curie pertinentibus, exolvendis per eum primo extractum qui etiam pretextu laborum inquietudinis et dispendiorum quibus liberabitur teneatur dare suo concurrenti viginti quinque ducatos auri infra tridum post peractam dictam extractionem alias cessante primo extracto ista adimplere tranferatur dicta electio seu facultas insecundo loco extractum ipso facto, ut sic tranquillitas magis observetur qui pariter adimplere et solvere premissa teneatur hoc idem per omnia observetur inter concurrentes habiles extractos ad officium Assessoris Magnifici Vicarii, salvo quod tamen teneatur dare viginti ducatos suo concurrenti. =Joannis comprobavit

[3] Statuerunt pariter et ordinarunt quod de cetero non admittantur doctores aut licenciati ad patrocinium in causis prestandum, nec possint advocationis officium exercere, nec cause illis comitti ad consulendum et iudicandum aut eis delegati, sub decreto nullitatis actorum, quin prius de suo doctoratu aut licenciatura fidem fecerint, et rectoribus collegii mediante scriba privilegium doctoratus aut licenciature presentaverint, qui matriculari debeant et describi per dictum scribam in libro ad dictum effectum faciendo, pro qua descriptione exolvatur unus ducatus que pecunie converti debeant in necessitatibus capelle et collegii, et dicti rectores reddant de illis rationem. =Joannis comprobavit

[4] Item statuerunt quod rectores quolibet anno et omnes doctores teneantur in manibus Vestre Spectabilis Dominationis aut sui Magnifici Regentis Cancellariam iurare quod observabunt et observare facient pro viribus omnia precedentia statuta. =Joannis comprobavit.

Quibusquidem supplicatione et capitulis presentatis, lectis et intimatis, dictus spectabilis et nobilis dominus locumtenens generalis eorum tenore audito, cum predicta capitula et contenta in eis commodum respiciant et utilitatem Collegii dictorum Magnificorum Doctorum ac augmentum cultus divini et capelle ad honorem Dei et Beati Yvonis dedicate, et aliis iustis considerationibus in eisdem supplicatione et capitulis deductis, predicta capitula tanquam iusta admittit laudat et approbat et pro illorum maiori robore et firmitate suam interponit auctoritatem pariter et decretum. =Don Carlos de Pomar.

## Abstracts:

El artículo estudia la profesión de abogado en Mallorca durante el amplio periodo anterior a la unificación de su régimen en España. La paulatina tecnificación de la administración de justicia desemboca en la imposición de la preceptividad de su asistencia y la adscripción de la defensa de los intereses de las partes a unos juristas, a quienes se exige cualificación académica y experiencia práctica. Esta evolución incide sobre la eficacia del proceso, que pierde agilidad y resulta costoso. Tales inconvenientes, que no consiguen detener el influjo de los letrados (salvo en la jurisdicción mercantil del Consulado de Mar) motivarán un conjunto de medidas, como la creación del abogado de pobres, que son minuciosamente analizadas. Con todo, no deja de existir un cierto recelo hacia los juristas, que se manifiesta no sólo popularmente, sino también en los poderes públicos, que se preocupan por mantener una posición privilegiada en el proceso.

The article studies the legal profession in Majorca during the extensive period previous to the unification of its rules in Spain. The gradual increased use of technology of the Administration of Justice results in the imposing of the compulsory character of its assistance and the joining of the defence of the parties' interests on some jurists from whom academic qualification and practical experience is demanded. This evolution affects the effectiveness of the process which loses agility and proves to be costly. Such drawbacks, which do not succeed in stopping the influence of lawyers, (except in the commercial jurisdiction of the Sea Consulate) will bring about a number of measures such as the creation of the lawyer for the poor which are analysed in a very detailed way. However it is impossible to prevent a certain distrust towards jurists which is manifested not only popularly, but also among public authorities who give special attention to their maintaining a privileged position in the process.





## Las relaciones entre el Marqués de Coupigny y el Marqués de Vivot

MIGUEL FERRER FLÓREZ.

### I-Introducción

Los agitados años de la Guerra de la Independencia en Mallorca (1808-1814) estuvieron caracterizados por diversos acontecimientos entre los que destacan la realidad de una guerra que exigía sacrificios continuos en hombres y en medios al tiempo que se producía un cambio político que repercutió en la estructura del estado y en la forma de ejercer el gobierno. En el esfuerzo que demandó la guerra destaca el hecho de crear la División Mallorquina con su oportuna dotación de medios labor encargada al general inglés Santiago Whittingham quien no escatimó trabajos y movilización de recursos para alcanzar el éxito en esta misión que le encargó el gobierno español. La obtención de los mentados recursos comportó innumerables gestiones que hubo de realizar con la colaboración del Capitán General del reino de Mallorca cargo que ocuparon en aquellos años varios militares de prestigio aunque aquí interesa recordar sólo a D. Gregorio García de la Cuesta y Fernández de Celis que lo detentaba en 1811 cuando se activó la formación de la unidad militar encargada a Whittingham y sobre todo a D. Antonio Malet, Marqués de Coupigny que desempeña este cargo desde el 12 de Febrero de 1812 hasta principios de Noviembre de 1813 en su primera etapa de gobierno militar de Mallorca.

Las relaciones tensas y hasta algún forcejeo se dieron entre Whittingham y García de la Cuesta e incluso con el propio Coupigny sobre todo a partir de mayo de 1812<sup>1</sup>. Formada ya la División Mallorquina y trasladados gran parte de sus efectivos a la Península Ibérica, se inicia un nuevo capítulo de necesidades a cubrir para dotar a esta unidad de toda su capacidad de maniobra y ello requiere el procurarse recursos

---

<sup>1</sup> Ver: FERRER FLÓREZ, Miguel: *“Las fuerzas militares en Mallorca durante la Guerra de la Independencia (1808-1814).”* Palma de Mallorca. 1993. II.4. Pág. 23 y sig.

humanos imprescindibles que se hallaban todavía en Mallorca. Ello determina que Whittingham dé los pasos oportunos en este sentido y de esta forma encarga al Marqués de Vivot, su segundo en el mando, (ver Documento 1), que se desplace a Mallorca como figura pertinente para que con su diplomacia obtenga los medios necesarios gestionando las soluciones adecuadas con el Marqués de Coupigny.

La gestión de Vivot en Mallorca tiene lugar desde los últimos días de 1812 hasta bien entrado el año de 1813.

## II-Los personajes: Coupigny y Vivot.

D. Antonio Malet, Marqués de Coupigny, era un francés al servicio de España y su hoja de servicio ofrece una prolongada carrera en servicios militares destacando su intervención en la batalla de Carmona en la guerra contra los franceses donde estuvo al mando de la segunda división y al parecer no se le reconocieron los méritos de su actuación. Ascendió después a mariscal de campo por haber preservado Andalucía del ataque de los franceses. En octubre de 1808 solicitó el ascenso a teniente general pues se sintió minusvalorado y hasta postergado frente a otros que lograron tan preciado ascenso<sup>2</sup>.

En febrero de 1812 llegó a Mallorca ya nombrado Capitán General de este Reino y en su nuevo destino tuvo que atender cuestiones de la mayor importancia en el orden militar: por una parte la defensa de la isla frente a los posibles ataques franceses y por otra ayudar a la provisión de los medios necesarios que la División Mallorquina reclamaba entonces en pleno proceso de organización. El atender a estas dos cuestiones capitales sumergió a Coupigny en un verdadero mar de dificultades que su habilidad y capacidad de organización tuvieron que vencer. La premura de recursos que caracterizaba aquella situación obligó a Coupigny a usar una firmeza frente a peticiones que sin dejar de ser justas y legales no era posible satisfacer con premura, lo que le valió la hostilidad de elementos militares y singularmente la del Marqués de Vivot quien por diversas circunstancias y voluntad de Whittingham estaba encargado de tales misiones. A ello había que añadir la complicada situación política originada a consecuencia de la proclamación y jura de la Constitución de 1812 que motivó un agudo estado de tensión entre la población creando un clima poco propicio para la obtención de los medios que requería la delicada situación bélica<sup>3</sup>.

<sup>2</sup> Ver: FERRER FLÓREZ, Miguel: *"El gobierno del Marqués de Coupigny en Mallorca (1812-1820)"*. Cap. III. Ap. 2: Vida y personalidad.

<sup>3</sup> Ver: FERRER FLÓREZ, Miguel: *"Las fuerzas militares en Mallorca durante la Guerra de la Independencia (1808-1814)"* 2.II: El esfuerzo de la guerra. Ap. 4. Dificultades de gestión pág. 33 y sig. *Palma de Mallorca 1993*.

El otro personaje histórico que las circunstancias que acabamos de mencionar pusieron en relación con el Marqués de Coupigny fue D. Juan Miguel Sureda y Verí hijo del Marqués de Vivot cuyo título heredó al morir su padre. Siguió la carrera de las armas por verdadera vocación. En 1789 era subteniente y por ascensos sucesivos llegó a brigadier y a mariscal de campo. Su entusiasmo por la profesión militar se puso particularmente de manifiesto a partir de 1808, pues fue nombrado miembro de la Junta de Guerra y luego su espíritu de iniciativa promovió la formación de un regimiento de voluntarios que llevó su nombre. Al frente del mismo intervino en las campañas militares en el frente de Cataluña (noviembre y diciembre de 1808) y su actuación al parecer no se vio coronada por el éxito. Al ser organizada la División Mallorquina por Whittingham, Vivot fue nombrado 2º Jefe de la misma lo que implica de alguna forma su total rehabilitación<sup>4</sup> y en este nuevo cargo (Ver Documento 1) desempeña importantes misiones de carácter militar y diplomático. Estas últimas son la causa de nuevas e intensas relaciones con Coupigny lo que provocó tensiones y descubrió desacuerdos en los que Vivot llevó la peor parte y en definitiva la sumisión a las directrices y formas de proceder emanadas del poder que Coupigny detentaba<sup>5</sup>.

Coupigny con su carácter autoritario, su formación del más puro estilo castrense y un claro sentido de sus atribuciones y responsabilidades es el celoso defensor de su autoridad e impone su criterio ante las peticiones de Whittingham gestionadas por Vivot, quien reclama una particular atención para dotar de medios idóneos a la División Mallorquina que permitan a ésta desempeñar airoosamente las misiones que se le pudieran encomendar en el futuro como unidad especial que era.

Esta situación así surgida da lugar a frecuentes tensiones entre ambos jefes y a una serie de hechos ambiguos en la manera de proceder de cada uno lo que no permite esclarecer de una forma definitiva algunos de los acontecimientos ocurridos según se verá oportunamente.

### III-La División Mallorquina

#### *1-Resumen de su formación.*

La División fue creada gracias a la iniciativa del general Sir Samuel o Sandfer Whittingham Richardson militar inglés nacido en 1778 en la ciudad de Bristol (Gran Bretaña) que estaba al servicio de España. Tuvo

---

<sup>4</sup> Vivot recibió una severa reprensión por su desacertado proceder en Cataluña. Fue obligado a presentarse en Palma para prestar la debida declaración; había llegado a la isla de Mallorca procedente de la Península.

<sup>5</sup> Ver: SAMPOL RIPOLL, Pedro: "Algunos hechos memorables de los Marqueses de Vivot. Siglo XVIII.T. VII. pág. 378-380. B.S.A.L. También nuestra obra citada en la nota 3. Ap. 4. Pág. 33 y sig.

una notable actuación en la Guerra de la Independencia, interviniendo en la batalla de Bailén con el grado de capitán ascendiendo rápidamente hasta general. Dotado de buena preparación militar<sup>6</sup> y pensando en dotar al ejército español de una unidad idónea que el desarrollo de la guerra según él reclamaba, solicitó la formación de una división que en cierta forma vino a ser algo así como una unidad especial. La gestión la hizo contando con el beneplácito del embajador inglés que acaso desempeñó la misión de sugerirle tal idea. Ello sucedía en el segundo semestre de 1810 e Inglaterra proporcionaría la ayuda militar que se consideraba imprescindible. El gobierno español, basándose en la ayuda inglesa prometida y que se refería a vestuario, armamento y montura, concedió el oportuno permiso el 22 de noviembre del mencionado año.

En su origen la división debía contar con unos 1.000 hombres llegando en el futuro hasta 3.000, pero la realidad es que llegó a contar con más de 10.000 hombres al ser ampliados los elementos que la debían integrar. Precisamente el disponer de efectivos humanos suficientes para completar esta formación es lo que motivó la gestión del Marqués de Vivot ante el Capitán General de Mallorca Coupigny<sup>7</sup>.

---

<sup>6</sup> D. Santiago Whittingham es autor de "*Sistemas de maniobras de Caballería en línea, por el teniente general D...*". Madrid. 1815. Imp. que fue de Fontenebró. Es una obra de 77 pág. y 27 láminas. Otra obra que debió recoger de alguna forma sus enseñanzas es la escrita por D. Salvador Moxó, mallorquín que lleva por título: "*Escuela del recluta de caballería que para instrucción de la que se organiza en la isla de Mallorca, ha formado D... teniente coronel y actual comandante del Regimiento de Cazadores de Olivencia, por orden del comandante general e inspector de la división Mallorquina, el mariscal de campo D. Santiago Whittingham*". Palma. Imp. de Miguel Domingo. 1812.

En el desarrollo de las campañas de la División Mallorquina Whittingham demostró su capacidad de organización en numerosos percances que experimentó la campaña. Destacó, sin embargo, en sus sugerencias al Gobierno de la nación.

Así en 1813 después de la batalla de Salamanca (Batalla de ARAPILES) (1812) remitió al Ministerio de la Guerra y varios vocales de las cortes un manifiesto sobre las ventajas del arma de Caballería que tuvo muy buena acogida (Ver: "*Extracto de la Historia de la División Mallorquina*" del Marqués de Vivot: Fols. 26 y sig. Manuscrito. Archivo Can Vivot).

En octubre de 1813 El Duque de Ciudad Rodrigo ratificó a Whittingham en el mando de la Caballería. Luego el mismo Jefe le encargó una comisión especial a través del Inspector General de Caballería para formar un Depósito General de esta arma y a tal efecto se le pidió un plan razonado del sistema y organización del mismo que Whittingham remitió oportunamente. (Fol. 92, 94 y sig. de la obra citada en el párrafo anterior).

Además fue un buen estratega. Como ejemplo puede citarse la carta remitida al General Murray acerca del plan de operaciones que a su juicio debería seguirse en relación al sitio de Tarragona que al parecer no fue tenido en cuenta y que el desarrollo de las acciones militares demostró el acierto de su concepción. ("*Extracto...*", ya citado Fol. 74-77).

<sup>7</sup> Para el origen, formación y dotación de la unidad consultar nuestra obra mencionada en la 1. Ap. 2 y 3 pág. 29 y sig.

## *2-La actuación de la División Mallorquina.*

En apretada síntesis las campañas militares en las que interviene rápidamente determinan su formación acelerada y cuando se juzgó suficientemente instruida por lo menos en alguna de sus unidades se procedió a su embarque desde Palma a la Península el 20 de julio de 1812. Este traslado de fuerzas se efectuó utilizando barcos ingleses afectando a las siguientes unidades:

- Batallón de Granaderos: 837 hombres.
- Batallón de Murcia: 1.019 hombres.
- 2º Batallón de Mallorca: 511 hombres.
- Compañías de Granaderos y Cazadores de Córdoba y Guadalajara: 640 hombres.
- Compañía de Zapadores: 103 hombres.
- Un escuadrón montado de Almansa.
- Un escuadrón de Olivencia.

Junto con estos efectivos humanos fueron embarcadas ocho piezas de artillería con cureñas y barras fabricadas especialmente para la División. Otras unidades de momento quedaron en las Baleares. Así el 2º de Burgos fue destinado a Menorca con el fin de completar su instrucción encargándose de este cometido, D. Manuel Cavañas coronel Jefe del Batallón de Guadalajara y el encargado de Estado Mayor D. Jayme Fabregues.

Esta expedición con sus jefes al frente se dirigió a Mahón donde se unió a diversas fuerzas inglesas que habían llegado de Sicilia al mando del Teniente General Maitland y el Maestre General Doukin. El conjunto de fuerzas se dirigió a Cataluña para desembarcar en Blanes, pero no fue posible porque la derrota de los españoles en la batalla de Castalia (1812) puso en peligro la ciudad de Alicante y fue preciso que la expedición se dirigiera a este puerto donde llegaron el 10 de agosto de 1812 después de una travesía realizada en condiciones meteorológicas adversas.

Las actuaciones de la División Mallorquina en la Guerra de la Independencia tienen lugar entre el 30 de julio de 1812 y el mes de mayo de 1814. Su historial bélico puede dividirse en cuatro períodos:

- Actuación en el SE. de España: 30-VII-1812 a 31-V-1813.
- Actuación en Cataluña y Levante: 31-V-1813 a oct.-nov. de 1813.
- Actuación en Aragón y Cataluña: Oct.-nov. de 1813 a 22-III-1814.
- Actuación de marzo a mayo de 1814.

Los hechos militares en los que intervino la División van desde pequeñas misiones de guardia y vigilancia a la presencia activa en operaciones de rastreo, defensa, ataque y sobre todo verdaderas batallas como la de Castalla ocurrida el 13 de abril de 1813 que resultó un importante triunfo para las armas españolas hasta tal punto que fue creada una condecoración para premiar el valor que demostraron los que en ella

intervinieron<sup>8</sup>. Al final de la contienda desarrolla una misión de capital importancia en la reposición de Fernando VII como rey absoluto<sup>9</sup>.

### III-La comisión de Vivot.

#### 1-La gestión.

La campaña de 1812 fue especialmente activa para la División Mallorquina especialmente en el segundo semestre del año. Sin entrar en detalles de todas las acciones por ella llevadas a cabo, recordaremos las más importantes:

- La defensa de Alicante (septiembre de 1812).
- Acción de Castalla (29-IX-1812).
- Acción de Monforte (8-X-1812).
- Acción de cubrir la línea avanzada por el coronel Algarra.
- Acción de Campbell en Alcoy.
- Acción del Coronel Casaus.
- Otra acción en Castalla (finales de 1812)<sup>10</sup>.

Estas actuaciones provocaron el natural cansancio de las fuerzas de la División y sobre todo pusieron de manifiesto la necesidad de cubrir las bajas ocasionadas. El general Whittingham comprendiendo la situación y percatándose de que la División bajo su mando no debía perder la capacidad de maniobra decide llevar a la práctica un plan que comprendía los extremos siguientes:

1-En el mes de agosto decide solicitar del Marqués de Coupigny que se incorporaran las fuerzas de la División que aún estaban en Baleares: batallones de Córdoba y Guadalajara con los restos de otros cuerpos lo que suponía una fuerza de unos 2.400 hombres. Para el debido traslado se contaba con los buques de transporte de la escuadra inglesa.

2-Aunque llegaron algunas tropas y se produjo un relevo en las fuerzas ello no se consideró suficiente. En efecto, el 2º Regimiento de Mallorca mandado por el Brigadier Despuig regresó a Mallorca en unos buques de transporte que en el viaje de vuelta embarcaron el 2º batallón de Burgos que se hallaba en Mahón. Sin embargo Whittingham no quedó satisfecho

<sup>8</sup> Se conocen con este nombre tres acciones militares y dos batallas. La División Mallorquina interviene en todas menos en la primera batalla de este nombre (21-VII-1812) en la que el ejército español al mando de D. José O'Donnell sufrió una derrota.

La condecoración a la que se alude fue creada por Real Orden dada en Madrid el 27 de junio de 1816. Bover la incluye en sus *Misceláneas Históricas* (T.VII. Fol 58 a. y v.) Va acompañada de un dibujo de la misma condecoración.

<sup>9</sup> Consultar: *Las fuerzas militares en Mallorca durante la Guerra de la Independencia (1808-1814)*, ya citada. III Ap.3: La División Mallorquina en Aragón y Cataluña.

<sup>10</sup> Para ver con más detalle esta cuestión consultar nuestra obra *Las fuerzas militares en Mallorca durante la Guerra de la Independencia*, III. Ap. 1.1

y sometió algunas fuerzas a un plan de entrenamiento especial, según nos relata Vivot: *"Notando el General que el regimiento 2º de Burgos no estaba en su instrucción igual á los demás de la División se lo trajo cerca de sí algun tiempo, y travajando por mañana y tarde á su presencia y bajo de las reglas que tenia establecidas y direccion inmediata del 2º General Marqués de Vivot se logro mejorarlo en lo que permitía una campaña tan activa que apenas pasaba dia que no tuviese que hacer algun movimiento"*<sup>11</sup>.

3-Además ante la necesidad de pertrechos y medios diversos que hacían falta a la División particularmente en lo que se refiere al arma de caballería<sup>12</sup>, decide recurrir a la Regencia con el fin de que autorizara una requisición que no fue concedida por haberse opuesto a ella el General en Jefe del 2º Ejército y el encargado de la Inspección D. Juan d'Onoju.

4-Por otra parte los cuerpos de infantería habían experimentado bastantes bajas entre heridos, enfermos, prisioneros y desertores sobre todo; en consecuencia Whittingham solicitó su reposición a la Regencia. Esta dio su conformidad señalando que la isla de Mallorca debía proporcionar los elementos humanos pertinentes.

Estando así las cosas Whittingham decide comunicar a Vivot, segundo jefe de la División, que se desplace a Mallorca con un doble fin: Obtener la reposición de quintos y hacerse cargo de los cuerpos de la División que todavía se encontraban en la isla. Dejemos a Vivot que con sus palabras narre el encargo recibido para el desarrollo de la comisión: *"Haviendo experimentado los cuerpos de Infanteria algunas bajas por razon de los enfermos, heridos, prisioneros y desertores se pidieron quintos á la Superioridad y contesto que la Isla de Mallorca era lo que devia llenar las vajas de la Division; con este motivo dispuso el General que el Brigadier Marques de Vivot, acompañado del Ayudante 2º de E.M. D. Jayme Fabregues pasase á Mallorca para activar con aquellas autoridades el embio de quintos tomando al mismo tiempo en Mallorca el mando de los cuerpos de la Division que estaban de guarnicion en dichas Islas en efecto verificó su marcha el 6 de Diciembre pero fue tan mal recibido de aquel Capitan General que lo embio á Ibiza sin permitirle tomar el mando de aquella Tropa con el pretesto de que hiciese quinta en aquella Isla y sin haver embiado jamas un quinto, por mas que despues se han reclamado."*<sup>13</sup>.

---

<sup>11</sup> Ver: *"Extracto de la Historia de la División Mallorquina"* del Marqués de Vivot. Fol. 40 v. Manuscrito. Archivo Can Vivot.

<sup>12</sup> Contaba con cuatro escuadrones: Almansa, Murcia y otros dos desmontados por falta de caballos y además sin vestuario, armamento y morriones.

<sup>13</sup> Ver: Marqués de Vivot. Ob. cit. Fol. 42 a. Archivo Can Vivot.

La actuación de Whittingham obedece a su carácter decidido y activo que se apresura a hacer realidad la obtención de unas fuerzas que correspondían a su mando. Además el 14 de diciembre de 1812 tiene lugar una reorganización de los ejércitos de España en vistas a una mayor efectividad, cuyos extremos principales eran los siguientes:

-Restablecimiento de las antiguas Capitanías y Comandancias generales con sus respectivos jefes.

-Desaparición de las antiguas denominaciones de los ejércitos.

-La nueva organización reduce a cuatro los ejércitos:

1 Ejército: Ejército de Cataluña.

2º Ejército: Formado por los antiguos 2º y 3º.

3 Ejército: Formado por los antiguos 4º y 5º.

4º Ejército: Formado por los antiguos 6º y 7º.

-Se forman otros dos ejércitos de reserva que se denominarán de Andalucía y Galicia, cuyos jefes no dependían de los anteriores sino directamente del gobierno.

En esta nueva ordenación de las fuerzas militares se disponen otras ordenaciones de interés como las unidades que integran cada uno de los ejércitos, lo cual no afecta a la cuestión que aquí tratamos excepto dos que son del tenor siguiente. En una de ellas se consigna. *“Los Generales en Jefe de estos Exércitos, como tales no tendrán en las provincias otro mando que el prescripto por la Ordenanza General, si al mismo tiempo no fuesen Capitanes Generales de la comprensión del distrito en que se hallasen”*<sup>14</sup>. Y otra de mayor interés para el caso que nos ocupa. Se halla en las *“Providencias que deben servir de vase en la nueva organización de los Exércitos”* y dice así: *“Aunque los Cuerpos de la División del General Roch deben hacer parte del 2º exercito para la comunicacion con el Govierno se consideraran por ahora conunidas para las operaciones Militares a la División Inglesa que se halla sobre Alicante. La División Mallorquina que se halla a las ordenes del General Whittingham, deben (sic) considerarse bajo la misma relacion, aunque independiente de cualquiera otro Exercito, quedando á su cargo las Guarniciones de Mallorca y Menorca, segun las ordenes que diere el Govierno”*<sup>15</sup>.

Esta cierta ambigüedad que aparece en el documento relativa a la División Mallorquina es la que aprovecha Whittingham para reclamar las fuerzas de la División que se hallaban en Mallorca y el apoyo legal para la reposición de quintos, puesto que el gobierno -según Vivot- le autorizó para ello.

<sup>14</sup> Ver: *“Copias de órdenes”*. Fol 2-3. Año de 1812. Archivo de Can Vivot.

<sup>15</sup> Ver: *“Copias de Ordenes”*. Fol. 5-6. Años de 1812. Archivo de Can Vivot.



## 2-La llegada de Vivot a Mallorca.

Al amparo de todas estas disposiciones y prevenido Whittingham de posibles complicaciones ordena al Marqués de Vivot salga hacia Mallorca lo que éste efectúa el 6 de diciembre como sabemos por su propio testimonio y en la cita que antes se ha insertado afirma claramente que "*fue tan mal recibido de aquel Capitan General (Coupigny) que le embio á Ibiza sin permitirle tomar el mando de aquella tropa*"<sup>16</sup>.

¿Qué sucedió para que Coupigny manifestase este desafecto al marqués de Vivot hasta el punto de que éste pudiese afirmar que ni siguiera envió un solo quinto? No resulta fácil contestar satisfactoriamente a esta cuestión, pero a la luz de los documentos a los que se ha tenido acceso, consignemos el simple desarrollo de los acontecimientos para luego estar en disposición de formular una adecuada respuesta a la cuestión tratada.

El general Whittingham informó al coronel D. Miguel Cavana<sup>17</sup> que el Marqués de Vivot por disposición del propio general pasaría a Mallorca para tomar el mando de las fuerzas de la División Mallorquina que todavía se hallaban en la isla<sup>18</sup>. En consecuencia Vivot llega a la citada isla si bien no se conoce con exactitud el día en que lo verificó, pues sabemos que el 21 de diciembre escribe Rafael Palet<sup>19</sup> a Vivot diciendo que Coupigny pensaba conceder el permiso de desembarco en Alcúdia, tres días antes, es decir el 17. Le notifica que la orden no está en su poder cosa que no es regular, pero piensa que Vivot puede contar con la seguridad de que el permiso se extendería a sus acompañantes entre los que se encontraba D. Jayme Fábregues Ayudante de Estado Mayor<sup>20</sup>. En efecto, Coupigny concedió el permiso el 1 de enero de 1813 según comunicación al Alcalde de Alcúdia. Por el contexto del citado permiso se deduce que Coupigny conocía la urgencia de la comisión que traía Vivot (Ver Documento 2).

<sup>16</sup> Ver: Marqués de Vivot. Ob. cit. Fol. 42 a. Archivo Can Vivot.

<sup>17</sup> La comunicación va dirigida a D. Manuel Medina Verdes y es una copia efectuada por el Ayudante de Vivot Jayme Fabregues. A partir de este momento las comunicaciones dirigidas a este personaje cambian con frecuencia ya que se le designa a veces como Manuel Cavana o Cabana Verdes, Manuel Medina Verdes y Cabana lo que origina una verdadera confusión. Podría pensarse, evidentemente, que se trata de dos personas distintas pero el cotejo de los diversos documentos parece descartar esta posibilidad.

En el "*Extracto de la Historia de la División Mallorquina*" del Marqués de Vivot se le designa varias veces con el nombre de Manuel Cavañas o Cavanás y allí consta que tenía, como coronel, el mando del Regimiento de Guadalajara, unidad que no se desplazó a la Península con las primeras fuerzas de la División Mallorquina, sino que lo hizo después (mes de mayo de 1813 o poco antes; D. Manuel Cavanás mandó luego una brigada. (Ob. citada. Fol. 70).

<sup>18</sup> Ver: Comunicación fechada en Muchamiel el 9-XII-1812. Archivo de Can Vivot.

<sup>19</sup> Rafael Palet fue fiscal y había formado parte de la Sala de Justicia creada en 1808 por la Junta de Hacienda.

<sup>20</sup> Ver: Doc. Reg. 8858. Archivo Can Vivot.

El Marqués de Vivot tuvo que hacer la "Quarentena" en Mahón y el último día del año lo comunica Coupigny al Jefe Político que en aquella ocasión era D. Antonio Desbrull y Boil de Arenós sin mencionar que al día siguiente pensaba conceder el permiso<sup>21</sup>. En el escrito se alude a la misión que traía Vivot para desempeñar en Mallorca de orden de Whittingham y afirma que la leva de quintos debía preverse, pues comportaría dificultades: Afectaría a los de primera clase *"que aun quedan sin aplicación en los respectivos pueblos y que estaban declarados soldados, no habiéndose verificado su destino por falta de vestuarios y fondos para su organización"*; *"recuerda"* *"que estas islas por su situación han tenido la felicidad de no experimentar los rigores del tirano"* y que por lo mismo *"deben esmerarse no olvidando que las provincias del continente han dado hasta la 6ª clase, después de haber sufrido en sus bienes estragos, y aun en muchos la pérdida total"*. (ver Documento 3).

En cuanto a la dificultad que suponía la leva de quintos, Coupigny explica que cumpliendo esta obligación *"quedarán desvanecidos los sentimientos de algunos Pueblos que se quejaban del repartimiento, quando si con este pudo haber algun defecto fue proveniente de la mala formacion de las listas que por ignorancia en unos, y malicia en otros, presentaron las anteriores Comisiones de partido y que sirvieron de norma para el; pues que incluyendose ahora todos los de dicha primera clase establecerá el equilibrio que exige la justicia, ninguno podrá clamar con fundamento, ni habrá necesidad de tocar a los demas hasta que este enteramente consumida esta"*, según se lee en el mencionado Documento 3. Queda claro, pues, que el dar cumplimiento a la misión de Vivot comportaba dificultades y así se lo comunicó a Vivot el propio Coupigny al remitirle copia del oficio enviado al Jefe Político que comentamos.

### *3-Las dificultosas relaciones con Coupigny.*

El enfrentamiento de los personajes en cuestión es de presumir que se puso de manifiesto cuando Vivot inicia las gestiones para la realización del plan que le había traído a Mallorca. Su inicio tuvo lugar en los días 12 y 13 de enero de 1813.

Vivot toma la iniciativa y el 12 de enero comunica a Coupigny que ha sido designado 2º Jefe de la División Mallorquina y que ha venido a Mallorca a desarrollar una función que le ha sido encomendada y que ya conocemos (Ver Documento 4). A partir de este momento actúa Vivot en dos campos diferentes. Por una parte, solicita se le otorgue el mando de las fuerzas de la División que todavía se encontraban en Mallorca y a tal efecto comunica a D. Manuel Cavanás que le dé el mando de la 2ª Sección de la División junto con las instrucciones que le dejó Whittingham.

<sup>21</sup> Ver: Escrito de Coupigny al Jefe Político de 31-XII-1812. Archivo Can Vivot.

Sin embargo, Cavanas consulta a Coupigny si tiene que hacerlo así y éste le prohíbe atender a la petición de Vivot a la vez que le comunica que pone en conocimiento de Whittingham la cuestión. Cavanas obedece y manifiesta a Vivot la imposibilidad de dar cumplimiento a sus indicaciones por orden expresa de Coupigny<sup>22</sup>. Todavía el día siguiente, es decir el 13, Vivot insiste a Cavanas recordándole que las Ordenanzas prescriben las atribuciones que corresponden a Vivot como 2º Comandante de la División Mallorquina y a Coupigny como Capitán General de Baleares. Éste ataja la cuestión manifestándole el día siguiente -que es el 14- que Vivot ha de ir a Ibiza donde el propio Coupigny le ha encomendado una importante misión para la División Mallorquina. De todo ello se ha dado cuenta a Whittingham y este proceder se hace de acuerdo con el Gobierno<sup>23</sup>. Todavía el 23 de enero insiste Vivot en esta cuestión para que cumpla lo que corresponda<sup>24</sup> pero Cavanas tiene instrucciones concretas ya desde antes del propio Coupigny prohibiendo la entrega de las instrucciones dejadas por Whittingham a Vivot, porque el mando de la División Mallorquina fue concedido a Whittingham bajo la dependencia del Marqués de Coupigny y éste responsabiliza directamente a Cavanas de lo ordenado<sup>25</sup>.

Por otra parte, Vivot pretende resolver el problema de la leva de quintas, pero la forma como actuó Vivot en el asunto del mando de las fuerzas de la División en Mallorca al no ser del agrado de Coupigny ocasionó un cambio de planes en este último y decidió enviarle a Ibiza *"con el fin de encargarse de una comisión importante que le será encomendada allí por mí"*<sup>26</sup>. Además en Ibiza ha de activar la remesa de los quintos ya sorteados que se hallan en aquella isla y que esperan su traslado por falta de barcos. Por último, le asigna como ayudante a D. Jayme Fábregues y le indica que se ponga de acuerdo con el general Whittingham para la remisión de buques y otras ayudas<sup>27</sup>. La reacción de Vivot fue inmediata. Se excusa de pasar a Ibiza, apoyándose en que tiene instrucciones de Whittingham del día 2 dadas en el cuartel de San Juan para que organice las fuerzas; pero Coupigny insiste en que pase a Ibiza y dé cumplimiento a la misión que le ha sido por él confiada<sup>28</sup>. Téngase

<sup>22</sup> Ver: Oficios 1, 2 y 6 de 12-I-1816. Archivo de Can Vivot.

<sup>23</sup> Ver: Oficio nº 13 de Vivot a Cavana o Medina Verdes (13-I-1813) y Oficio de Coupigny a Cavana o Medina Verdes del 14-I-1813. Archivo de Can Vivot.

<sup>24</sup> Comunicación de 23-I-1813, fechada en Ibiza. Archivo de Can Vivot.

<sup>25</sup> Comunicación de Coupigny a Medina Verdes del 14-I-1813. Archivo de Can Vivot.

<sup>26</sup> Comunicación de Coupigny a Vivot del 12-I-1813. (Ficha nº 2). Archivo de Can Vivot.

<sup>27</sup> Ver el mismo oficio de la nota anterior. Es curioso que Coupigny asigne a Vivot a Jayme Fabregues como su ayudante. Ello induce a penas a una reafirmación de autoridad por parte de Coupigny, puesto que Jayme Fabregues llegó a Mallorca con Vivot siendo ya su ayudante.

<sup>28</sup> Oficios 7 y 5 del 12-I-1813. Archivo de Can Vivot.

en cuenta que todas estas órdenes y réplicas llevan la fecha del mismo día: 12 de enero de 1813.

El día siguiente -el 13- las cosas toman un sesgo diferente y Coupigny tuvo que recurrir al ejercicio pleno de su autoridad para que Vivot se trasladase a Ibiza como le había ordenado. (Ver Documento 5) Vivot da su consentimiento "*por obediencia á su Superior autoridad de Capitán General de estas Islas*" si bien manifestando que esta comisión que le ha sido confiada le impide dar cumplimiento a la que Whittingham le había dado en virtud de las órdenes dadas por la Regencia que le conferían a éste la autoridad pertinente (Ver Documento 6). Todavía el mismo día 13 y después de haber aceptado la comisión de Coupigny a realizar en Ibiza debían existir en el ánimo de Vivot reticencias para cumplir esta misión, pues comunicada ya por el Capitán General la remisión del pasaporte de Vivot que le adjunta junto con el anuncio de la provisión del adecuado medio de transporte y raciones para el viaje,<sup>29</sup> se le envía otro oficio redactado en términos contundentes para que "*trate de cumplir mi disposición de qualquier modo que quiera entenderla, y represente despues a quien y como juzgue conveniente*"<sup>30</sup>. Por último y por medio de otra comunicación le da cuenta de que el Comisario de Guerra encargado del embarque de tropas tiene ya preparado el buque correspondiente a cargo del patrón Vicente Beltrán para su traslado a Ibiza<sup>31</sup>.

#### *4-Las gestiones de Vivot en Ibiza.*

Decidido Vivot a obedecer los planes de Coupigny se pone en relación con Miguel de Llamas, gobernador militar de Ibiza, persona probablemente afín a la ideología liberal puesto que D. Antonio Desbrull, Jefe Político de Mallorca, le encomendó algunas misiones concretas al no tener éxito la gestión que hizo ante el Secretario de Estado y de Despacho de Gobernación acerca del nombramiento de unos representantes del Jefe Político en Menorca e Ibiza con el fin de activar la reforma constitucional (noviembre de 1812).

En consecuencia el Marqués de Vivot comunica a Llamas que se desplazará a Ibiza para desempeñar una importante comisión encargada por Coupigny y que éste le comunicará. Le insta a que envíe los 200 quintos retenidos en la isla por no disponer de medios de transporte para conducirlos a Mallorca o a donde fuere conveniente<sup>32</sup>. Llamas contestó a vuelta de correo que su petición no podía cumplirse, pues estos quintos de Ibiza y Formentera se hallaban en sus respectivos domicilios porque

<sup>29</sup> Oficio n.º 9 del 13-I-1813. Archivo de Can Vivot.

<sup>30</sup> Oficio n.º 14 del 13-I-1813. Archivo de Can Vivot.

<sup>31</sup> Oficio n.º 16 del 13-I-1813. Archivo de Can Vivot.

<sup>32</sup> Comunicación del 17-I-1813. Archivo de Can Vivot.

se carecía de fondos para su concentración. Al día siguiente Vivot le comunica su deseo de que D. Roque M<sup>a</sup> Corchón sea alojado en una fonda cercana al domicilio de Vivot en Ibiza y que la ciudad sufrague los gastos de tal alojamiento<sup>33</sup>. El 18 probablemente Vivot estaba ya en Ibiza o llegó pocos días después y fue remiso en entregar a D. Miguel de Llamas un pliego que Coupigny le había confiado para éste con instrucciones. El 1 de febrero Coupigny se dirige a Vivot preguntándole qué ha hecho del pliego que se le había dado y en el que se le daban instrucciones a Llamas para que prestase la ayuda necesaria para la remisión de los quintos (Ver Documento 7. Primera Parte.)

La cuestión, pues, giraba en torno a la entrega de los 200 quintos a los que se ha aludido y que debían integrarse en la División Mallorquina. En concreto el problema se reducía a los siguientes extremos:

-Entrega de los 200 quintos para incorporarse a la División Mallorquina.

-Falta de medios adecuados para trasladarlos a la Península o a Mallorca.

-Entrega del resto de quintos de 1<sup>a</sup> Clase que aun estaban en Ibiza y no habían ingresado en el ejército.

-Percepción de los sueldos correspondientes por el Marqués Vivot, su ayudante D. Jayme Fábregues y Zacarías Fealdi.

La dificultad principal quedó centrada en las dos primeras cuestiones indicadas. El 5 de febrero de 1813 Coupigny comunica a Vivot la forma cómo debe procederse para la incorporación de los quintos (Ver Documento 8). La entrega de éstos se debió demorar bastante tiempo, pues en el mes de marzo el problema estaba sin resolver, pues Coupigny comunicó a Vivot que había dado orden al Jefe Político D. Antonio Desbrull en fecha del 15 para que prestara toda la ayuda necesaria al Gobernador Militar de Ibiza, al Ayuntamiento de esta ciudad y al propio Marqués de Vivot para la entrega de los 200 quintos ya sorteados<sup>34</sup>. Esta noticia fue comunicada a Vivot por el gobernador Llamas pocos días después<sup>35</sup>.

En el mes de abril, por fin, parece que la cosa entró en vías de solución definitiva, pues el día 12 y ante una petición de Whittingham acerca de cuando estarían los 200 hombres preparados para el embarque, Llamas le anuncia que el Ayuntamiento de Ibiza cuida de reunir los quintos y que procederá también en todo lo que se refiere a su transporte<sup>36</sup> y pocos días después -el 16- le comunica que el Ayuntamiento tendrá concentrados los quintos el día 22 y que además ha fletado un buque para su conducción a Mallorca<sup>37</sup>.

<sup>33</sup> Comunicación del 18-I-1813. Archivo de Can Vivot

<sup>34</sup> Comunicación del 15-III-1813. Archivo de Can Vivot.

<sup>35</sup> Comunicación del 21-III-1813. Archivo de San Vivot.

<sup>36</sup> Comunicación del 12-IV-1813. Archivo de Can Vivot.

<sup>37</sup> Comunicación del 16-IV-1813. Archivo de Can Vivot.

El plan de Whittingham preveía que los 200 quintos fueran enviados a Alicante para ser destinados a la División Mallorquina, pero Vivot ya en el mes de Marzo parece que tuvo noticias de la posibilidad que Coupigny los enviara a Mallorca e incluso sospechaba que había órdenes en este sentido del propio Duque de Ciudad Rodrigo (aunque él las desconocía) y así lo comunica al Gobernador Militar de Ibiza D. Miguel de Llamas advirtiéndole que no puede intervenir, pero que la operación es muy urgente<sup>38</sup>. Resumiendo, la embrollada cuestión se desarrolló de la siguiente forma:

-Los 200 quintos debían ir a Alicante para ser destinados a la División Mallorquina según el plan de Whittingham.

-Luego se pensó que podían quedar en Mallorca, según supuestas órdenes del Duque de Ciudad Rodrigo a Coupigny (marzo de 1813).

Desaparecido el peligro de ataque francés por la derrota de Suchet en Castalla (13 de abril de 1813) se determina por decisión de Whittingham que sean trasladados a Mallorca para completar las bajas del Regimiento de Granada.

En este contexto hay que insertar la comunicación de Coupigny a Vivot para que los quintos se dirigieran a Alicante y no a Mallorca como estaba previsto a causa de "*razones poderosas que le obligan a ello*"<sup>39</sup>. Estas razones mencionadas por Coupigny eran las concentraciones de tropas francesas a las que antes se ha aludido y como ya sabemos la derrota de Suchet en Castalla obligó a las modificaciones pertinentes ya señaladas.

A finales de abril la situación experimenta un giro. Llamas pone en conocimiento de Vivot<sup>40</sup> que en el jabeque de Antonio Planells se embarcarán 124 quintos para unirlos a los 18 ya remitidos de los que algunos fueron prófugos y otros se enrolaron en la marina; a ellos hay que añadir 12 que se hallan enfermos y 6 que se eximieron del servicio por la cuota abonada. Se totalizan así 160 y en consecuencia faltan 40 que serán remitidos al curarse otros que están enfermos y se incorporen otros prófugos.

Estas noticias Vivot las puso en conocimiento de Coupigny el mismo día, añadiendo que había recibido órdenes de Whittingham para que los quintos se dirigieran a Mallorca para completar el Regimiento de Granada. Esta comisión culminó con el envío de los 124 quintos a Mallorca según comunicación de Llamas a Coupigny<sup>41</sup>.

La segunda parte de la comisión de Vivot en Ibiza se refería al envío de estas fuerzas a Alicante plan que luego fue modificado para que fue-

<sup>38</sup> Comunicación de Vivot a Llamas del mismo 22-III-1813. Archivo de Can Vivot.

<sup>39</sup> Comunicación del 22-IV-1813. Archivo de Can Vivot.

<sup>40</sup> Comunicación del 26-IV-1813. Archivo de San Vivot.

<sup>41</sup> Comunicación del 26-IV-1813. Archivo de Can Vivot.

ran trasladadas a Mallorca. El proporcionar los medios adecuados para su transporte presentó sus dificultades. El Marqués de Vivot cuando se percató de la dificultad real que existía no tuvo otro remedio que recurrir a Coupigny para que le proporcionara los medios idóneos y lo hizo en términos muy enérgicos: *“que V.S. se sirva proporcionar fondos para la manutención de dicha gente (los 200 quintos y el resto de la 1ª Clase), y su transporte”,* pues *“no podrá remitirse, ni un solo hombre, pues no hay caudal alguno de que disponer, ni puede facilitarlo el Comandante General de la División Mallorquina Dn. Santiago Whittingham segun V.S. me insinuó en oficio de 12 de Enero último, atendiendo al que le ha pasado con fecha de 8 del mismo mes, desde Cadiz el Excmo. Señor Duque de Ciudad Rodrigo y que dicho General me ha copiado”.* (Ver Documento 9). Téngase en cuenta que Coupigny había indicado a Llamas que le proporcionaría a Vivot *“los auxilios que pidiese”* (Ver Documento 7. 2ª parte). Además el 15 de marzo (ver nota 29) le recuerda Coupigny a Vivot que se han de procurar los buques y auxilios necesarios para el traslado de los quintos a Alicante. El 21 Coupigny vuelve a insistir en el mismo sentido (ver nota nº 30) y comunica a Vivot lo que Desbrull ha ordenado al Ayuntamiento de Ibiza en este sentido recordando que el Intendente y el Ayuntamiento han de aprestar los barcos para trasladar los hombres a Alicante de acuerdo con Vivot. En el mes de abril el problema de sufragar los gastos del traslado esta ya rusuelto. El Ayuntamiento de Ibiza asume esta obligación que incluye también la concentración de los quintos y tiene ya fletado un transporte idóneo<sup>42</sup>.

Por último hay una tercera cuestión referente a la precisión respecto a que la leva de los 200 quintos es independiente de la entrega del resto de los quintos pertenecientes a la 1ª Clase todavía pendientes de incorporación a filas y que el mando militar se encarga de recordar con insistencia. En efecto el Marqués de Coupigny en oficio remitido a D. Miguel de Llamas (ver Documento 7.2ª parte) le dice textualmente: *“encargándole la pronta entrega al expresado Marqués (Vivot) de la gente ya sorteada, y que no omita diligencia para que tenga efecto la de los mozos restantes de 1ª Clase, sobre cuyo particular tiene oficiado á V.S. el Gefe Politico”.* En el mes de marzo Coupigny comunica a Vivot refiriéndose a los quintos ya sorteados en número de 200 *“que deberian estar hace ya mucho tiempo a (en) la división Mallorquina sin confundirle con el resto de la 1ª Clase, pues que esta debiera sucesivamente irse entregando”*<sup>43</sup>. Y seis días después -el día 21- Llamas dice textualmente lo mismo a Vivot<sup>44</sup>.

Tales insistencias en estas distinciones entre ambos grupos de quintos y la dificultad -ya considerada- que entrañó la entrega de los 200 hom-

<sup>42</sup> Comunicaciones del 12 y 16 de abril de 1813, ya citadas. Archivo de Can Vivot.

<sup>43</sup> Comunicación de Coupigny a Vivot del 15-III-1813, ya citada. Archivo de Can Vivot.

<sup>44</sup> Comunicación de Llamas a Vivot del 21-III-1813, ya citada. Archivo de Can Vivot.

bres es consecuencia de la impopularidad manifiesta que suponía la incorporación al ejército para intervenir en una guerra tan cruenta. En nuestra opinión la dificultad de la leva era muy grande, pues Coupigny tuvo que amenazar a Llamas -a través de Vivot- si no activaba la incorporación; Llamas la verificaba lentamente ante la dificultad de la impopular medida. Coupigny se expresa en términos contundentes que revelan su talante autoritario y lo hace mezclándolos con palabras dirigidas a Vivot para que la diplomacia de éste alcance el éxito de la gestión. Dice así Coupigny: *"...lo segundo activar y velar las operaciones de dicho Gobernador (Miguel de Llamas) en quanto á Quinta, las quales hasta ahora han sido muy tivas, para tomar providencias muy serias contra él (Llamas) sino cumple con lo mandado, empleando V.S. toda política que le debe ser característica para lograr los efectos que requiere el bien del servicio y la salvacion de la Patria"*. (Ver Documento 8).

Completa esta problemática lo referente al cobro de haberes por el Marqués de Vivot y varios colaboradores suyos. La cuestión se planteó en el mes de marzo de 1813. Al parecer el Exmo. Sr. Duque de Ciudad Rodrigo, es decir Sir Arturo Vallesley Duque de Wellington que ostentaba el mando supremo de las fuerzas militares, informó al general Whittingham que los militares que formaban parte de la División y se hallaban en comisión fuera de la Península podían recibir sus pagas con fondos procedentes de la Gran Bretaña si era para sostener la causa de España. Cuando tal disposición fue comunicada a Vivot -que lo mismo que sus ayudantes se hallaba en esta situación- solicitó éste para él y sus ayudantes (D. Jayme Fábregues, 2º Ayudante de Estado Mayor, y el ayudante de Vivot el teniente D. Zacarías Fealdi) que el Subdelegado de la Intendencia de Mallorca procediera al correspondiente abono de haberes a lo que éste se negó sin la autorización de su jefe. En consideración a sus colaboradores que *"están atendidos a su haver sin otro recurso"*, Vivot solicita de Coupigny que dé la orden, pues piensa que la anterior solicitud se ha perdido<sup>45</sup>. El 1º de abril insiste Vivot sobre el particular para que por lo menos se conceda al Ayudante 2º de Estado Mayor D. Jayme Fábregues algo a cuenta de sus raciones, pues se han concedido grandes sumas a otros individuos sin solicitar prestación o ayuda al pueblo<sup>46</sup>.

Ante la realidad del problema Vivot reitera en la petición ante Coupigny<sup>47</sup> trasladando parte del oficio que Whittingham había remitido a Vivot cuando éste le consultó sobre el particular que coincidió con la primera petición de Vivot a Coupigny. Las palabras de Whittingham fue-

<sup>45</sup> Instancia de Vivot a Coupigny del 14-III-1813. Archivo de Can Vivot.

<sup>46</sup> Comunicación de Vivot a Coupigny del 1-IV-1813. Archivo de Can Vivot.

<sup>47</sup> Comunicación de Vivot a Coupigny desde Ibiza del 11-IV-1813. Archivo de Can Vivot.



ron del tenor siguiente: *“Lo que traslado a V.S. expresando que bien persuadido de la absoluta imposibilidad de que se nos habone (sic) por aquella Pagaduria nuestros haveres, y atendiendo á que los oficiales que tengo a mis órdenes, atenedos unicamente a su sueldo se hallan en la mayor escasez, y aun habiendo contraido ya algunos empeños vencidos ya tres meses que les faltan sus pagas, tendra a bien servirse dar las providencias que considere mas oportunas al fin (sic) de que llegando el caso de salir de esta isla no se bean (vean) bochornados por los sugetos que les han facilitado para su subsistencia, manifestando con esta ocasion a V.S. que apesar de las mayores gestiones que he practicado, no se ha conseguido que el Gobernador de esta Plaza (Llamas) les facilite cantidad alguna á cuenta de sus raciones lo que ha hecho absoluta su miseria”.*

En relación al asunto de la falta de abono de sus pagas y además en otras cuestiones de interés resulta curioso examinar un documento que no va fechado, pero que fue elaborado en fecha posterior al 16 de febrero de 1813. Lleva por título *“Encargos que se haven a D. Pedro Martinez Coronado encargado del E.M. de la División Mallorquina”*. Resumiendo su contenido se le encargan a Martínez cuatro cuestiones concretas:

-Procurar que se remita a través del Marqués de Reguer<sup>48</sup> la contestación al oficio del Marqués de Vivot del 8 de febrero último acerca de las pagas o abono de haberes.

-Contestación *“al oficio del 16 de febrero en que se le pregunta al General (Whittingham) su parecer acerca del embuste que ha fingido el Marqués de Coupigny”*.

-Copia del oficio a Senseve<sup>49</sup> para que reconociese al Marqués de Vivot como 2º Jefe de la División Mallorquina.

-Copia de las órdenes que el Duque de Ciudad Rodrigo (Wellington) referentes a la División Mallorquina.

Esta comunicación demuestra las reticencias de Vivot y sus acompañantes, pues se alude *“al embuste que ha fingido el Marqués de Coupigny”*. Ignoramos a qué pueda aludirse al hablar de tal embuste, pero parece referirse a algo relacionado con las pagas que se debían a Vivot y sus colaboradores, ya que el otro asunto en el que se podría pensar -la comisión de Vivot en Ibiza- la actuación de Coupigny en el

<sup>48</sup> D. Ramon Despuig y Zaforteza; era brigadier y mandaba el batallón 1º de Mallorca.

<sup>49</sup> D. Ramon de Senseve era coronel del Regimiento de Burgos y fue designado director de la Academia Militar que fundó el general Whittingham. Probablemente contó con la confianza del Marqués de Coupigny quien le encargó misiones de importancia como la de presidir una mesa que debía cuidar de la elección de alcaldes y síndicos procuradores cuando se procedió a la instauración del régimen constitucional. Tuvo el cargo de Gobernador Militar de Palma y era hombre de ideas liberales. Por su fidelidad a Coupigny se enfrentó con los políticos liberales y llegó a manifestarse en contra de la Constitución en 1814. (Consultar nuestra obra *“El gobierno del Marqués de Coupigny en Mallorca (1812-1820)”*. Cap. IV. Ap. 4.).

mismo parece clara y congruente. Corroboran estas reticencias unas palabras que lleva el documento al final del texto escritas en letra diferente y que dicen así: *“que se hace con disimulo y eficacia”*. *“Fabregues”*<sup>50</sup>.

Estas desconfianzas y acaso el mismo “enbuste que ha fingido el Marqués de Coupigny” quedan confirmados en nuestra opinión con la comunicación enviada por Vivot de carácter confuso o por lo menos ambiguo en la que parece intentar cubrirse de cualquier sospecha sobre un posible doble juego por su parte ante la opinión del Marqués de Coupigny. (Ver Documento 10).

#### **IV-Fin de la comisión del Marqués de Vivot.**

La gestión llevada a cabo por Vivot fue laboriosa y a la vez delicada, pues le ocasionó roces con el Marqués de Coupigny al presentarse aquél como un fiel ejecutor de las instrucciones del general Santiago Whittingham y originarse de esta forma problemas de ámbito jurisdiccional entre altos jefes militares.

El tesón, la autoridad y el sentido del deber predominaron en la gestión de Coupigny quien reconoció en Vivot su fidelidad a Whittingham y la capacidad de maniobra política que puso de manifiesto en el desempeño de su misión. Los temores de Vivot estaban patentes y acaso conociendo el carácter de Coupigny cuidó desde el primer momento el hacer valer su categoría y mando para actuar decididamente en la comisión que le había sido confiada. Dos notas pueden destacarse en el final de este episodio que definen la actuación y la personalidad de Vivot.

Una es la apurada situación que en algunas ocasiones el cumplimiento de su misión le produjo. En este sentido contamos con un testimonio histórico del mayor interés. Se trata de un escrito del Gobernador Militar de Ibiza dirigido a Coupigny en el que le anuncia el envío de los 124 quintos que tanto costó reclutar añadiendo que según sus noticias Vivot comunicó a su ayudante de campo Jorge Montaner, al subteniente de Milicias Urbanas Josef Morente y al sargento de Milicias Antonio Testa que le costó más tribulaciones la remisión de los quintos que cuando estuvo a punto de expirar por una grave fractura sufrida en el campo de batalla<sup>51</sup>.

La otra concierne más a la personalidad del Marqués de Vivot. Se trata de la fidelidad al servicio de su patria y a su vocación castrense. Ambas las puso de manifiesto en un oficio dirigido al Marqués de Coupigny donde le dice que concluida su misión en Ibiza pasará a cumplir el destino *“que sea más conforme a los deseos que tengo de sacrificarme”*<sup>52</sup>.

<sup>50</sup> Documento del Archivo de Can Vivot sin fecha.

<sup>51</sup> Comunicación fechada en Ibiza del 26-IV-1813. Archivo Can Vivot.

<sup>52</sup> Comunicación fechada en Ibiza del 27-IV-1813. Archivo de Can Vivot.

## APENDICE DE DOCUMENTOS

Notas:-Los documentos están transcritos literalmente con sus faltas de ortografía y de composición que a veces hacen dificultoso el sentido del texto.

-Cada final de página del documento original lleva el signo //

### DOCUMENTO 1

"El Sor. Gefe del Estado mayor, de orden del Sor. Comandante General de esta División me dice con esta fha lo siguiente = La Regencia del Reyno ha destinado al Brigadier Marqués de Vivot, á las ordenes del Mariscal de Campo Dn. Santiago Whittingham, declarandole al mismo tpo. (tiempo) Segundo Gefe (de) la Division del mando de este General = Y yo lo comunico a V. con el objeto qe. (que) desde 1º del corriente disfruta el mencionado 2º Comandante gral. (general) de la Division, quatro mil rs. (reales) mensuales = lo traslado a V. pa. (para) su inteligencia y cumplinto. (cumplimiento) en la parte qe. (que) le toca = Dios gr. (guarde) à V. m. (años) l. (cuartel) gl. (general) de Muchamiel 30 de Agto. (agosto) de 1812 - Agustin de Iturbide = Sor. Dn. Antonio de Orbaneja.

FUENTE: Archivo Can Vivot. Sección Sureda. Legajo Militares. Correspondencia del IV Marqués de Vivot con D. Agustín Iturbide. 1812-1813.

### DOCUMENTO 2

"Para proporcionar al Brigadier Marques de Vivot el que pueda desempeñar con brevedad la comision que trae del General en Gefe del Exercito de Alicante, ha resuelto esta Junta superior que se le permita desembarcar en ese puerto a su arrivo con su Ayudantes, criados, y equipajes si en su venida de Mahon donde se halla, llegase a el; en consideración a que estaria expuesto en la estacion presente a que los vientos contrarios le impidiesen por muchos dias su venida al de esta Capital: lo que comunico a vm. para su inteligencia y cumplimiento.

Dios guarde a vm. muchos años. Palma 1º de Enero de 1813.

El Marques de Coupigny

Sor. Alcalde y Dipon. de sanidad de Alcudia".

FUENTE. Correspondencia recibida. 1811-1813. Archivo Municipal de Alcúdia.

### DOCUMENTO 3

Al Sor. Gefe Politico de esta Provincia digo con esta fecha lo que sigue.

"El Brigadier Marques de Bibot 2º Comandante de la Division Mallorquina debe llegar en brebe á esta Isla desde la de Menorca donde pasó a hacer su quarentena: La comision que trahe del Comandante General de la misma Dn Santiago Whittingham arregladamente á las ordenes anteriores del Gobierno es de recoger y enbiar a Alicante todos los quintos de estas Islas pertenecientes á la primera clase que aun quedan// sin aplicacion en sus respectivos Pueblos, y que estaban declarados soldados, no habiendose verificado su destino por falta de vesturarios y fondos para su organizacion: Las disposiciones para este tan urgente como interesante y pronto servicio, corresponde a V.S. como Gefe Politico expedirlas a los Ayuntamientos, Corporaciones, y demas personas que deban tener intervencion en el: Por tanto, no dudando que el celo de V.S. por la justa causa que defendemos, se interesará con la mayor eficacia y energía en que los expresados Pueblos apronten á dicho Marques sin retardo ni excusa la indicada// gente, espero que expedirá las mas oportunas al intento, haciendo presente a los Ayuntamientos y demas que halle conveniente la indispensable necesidad en que se halla la Nacion de esta clase de socorro, que debe sin duda contribuir á su salvacion, asi como a las operaciones de nuestros aliados; y que estas islas que por su situacion han tenido la felicidad de no experimentar los rigores del tirano, deben esmerarse por lo mismo en

dar una prueba de su felicidad y patriotismo, no olvidando que las Provincias del Continente, han dado hasta la 6ª clase, despues//

de haber sufrido en sus bienes los mas enormes recargos, y aun en muchos la perdida total: verificado este enorme servicio quedarán desvanecidos los resentimientos de algunos Pueblos que se quejaban del repartimiento, quando si con este pudo haber algun defecto fue proveniente de la mala formacion de las Listas, que por ignorancia en unos, y malicia en otros, presentaron las anteriores Comisiones de Partido, y que sirvieron de norma par el; pues que incluyendose todos los de dicha primera clase se restablecerá el equilibrio que exige la justicia, ninguno podrá clamar con fundamento.//

ni habrá necesidad de tocar a las demas hasta que esté consumida esta.

Traslado á V.S. para su inteligencia, esperando que verificado que haya su regreso a esta contribuirá por su parte en quanto conduzca a la realizacion del indicado objeto.

Dios guarde a V.S. muchos años.

Palma 31 de Diciembre de 1812.

El Marques de Coupigny

Sor. Marques de Bibot.

FUENTE: Archivo Can Vivot Sección Sureda. Legajo Militares.

#### DOCUMENTO 4

Exmo. Señor= El Excmo. Señor Ministro de la Guerra me dice con fecha de 1º de Mayo ultimo lo siguiente. Al Capitan General del Reyno de Mallorca con fecha 1º del corriente lo que sigue.= La Regencia del Reyno ha destinado al Brigadier Marques de Vivot, a las ordenes del Mariscal de Campo D. Santiago Whittingham, declarando al mismo tiempo 2º Gefe de la División del mando de este General.= Y de orden de S.A. lo comunico a V.I. para su inteligencia y satisfaccion.= Dios guarde a V.I. muchos años. Cadiz 8 de Mayo de 1812= Carbajal.= Y el referido Mariscal de Campo al encargarme de la comision que debo evacuar en esta Isla me dijo con fecha de 9 de Diciembre ultimo desde Muchamiel entre otras cosas lo siguiente= Se servira V.I. pasar a la Isla de Mallorca para que en mi nombre y por la misma representacion de V.I. como 2º Comandante General de esta Division active con el Capitan General de aquellas islas, el que a la mayor brevedad se remita aquí al cargo del Capitan//

de Dragones de Almansa D. Serafin del Rincon, los 46 hombres del Regimiento de Almansa, y 26 de Olivencia, con los vestuarios, armamentos y Monturas completas, y 200 sables correspondientes a Dragones de Almansa, y que vea V.I. de traerse el Batallon de Guadalajara á su regreso ofreciendo, al Capitan General embiar en su lugar, si así lo juzgara necesario 500 hombres del Regimiento de Burgos. Tambien pedira V.I. al Capitan General y Junta Suprema de aquel Reyno mil quintos en cuenta de los que debieron darnos á nuestra salida para el reemplazo de los cuerpos. Dios guarde a V.I. muchos años. Quartel General de Muchamiel 4 de Diciembre de 1812= Santiago Whittingham= Manifestandome lo que con igual fecha decia al Coronel d. Manuel Maria Cabanas, y a V.I. lo siguiente= El 2º Comandante General de la Division Marques de Vivot pasa á estas islas á tomar el mando de todo lo que hay ahí perteneciente á ella; lo que participo a V.I. para su conocimiento y que se sirva entregarle el mando a su llegada, y demas instrucciones que tenga. Dios guarde a V.I. muchos años. Quartel General de Mucha-//

miel 5 de Diciembre de 1812.= Santiago Whittingham= Todo lo qual notifico á V.I. para su debido conocimiento, y cumplimiento de mi obligacion.= Dios guarde a V.I. muchos años. Palma 12 de Enero de 1813. Excmo. Señor= El Marques de Vivot= Excmo. Señor Marques de Coupigny=

(Rúbrica).

FUENTE: Archivo Can Vivot: Manuscrito tres fols.

## DOCUMENTO 5

"He leydo los escritos que V.I. me incluye en oficio de ayer, y a pesar de quanto le encarga el Mariscal de Campo D. Santiago Whittingham, considerando yo de mayor interes y urgencia en el dia la Comision que le conferido, no dilatara un momento su salida, para la que como le digo en otro oficio de esta fecha, doy las ordenes convenientes al Intendente de este Exercito sobre raciones, y Buque, y puede ir asegurado de dexar a cubierto su responsabilidad, con lo que me tiene manifestado en sus dos dichos oficios, y de que sabre yo livertarme de la mia, por lo que tengo participado sobre el asunto al General Whittingham, y lo hare presente tambien a la Superioridad, manifestandole las ventajas que de la esperada Comision deberan resultar al servicio, y á la Patria: = Dios guarde a V.I. muchos años. Palma 13 de Enero de 1813. El Marques de COUNIGNY= Señor Marques de Vivot.

FUENTE: Archivo Can Vivot. N° 10. (Oficio).

## DOCUMENTO 6

"Excmo. Señor = Para aclarar el sentido de mi oficio de ayer (en contestacion al de V.I. del mismo dia en que se sirvio mandarme pasar á una Comision á Ibiza,) que infiero estar obscuro por la constestacion de V.E. de hoy debo manifestarle como lo hago que mi ida á Ibiza no nace de haberme conformado voluntariamente con la Comision que ha tenido á bien encargarme, y cuyo objeto ignoro, sino es por obediencia á su Superior autoridad de Capitan General de estas Islas, pues no puedo prescindir de que dicha Comision en cuanto me separe de Mallorca es incompatible con las que me ha confiado el Comandante General de la Division Mallorquina en virtud de la autoridad que le conceden las ordenes de la Regencia de 4 de Diciembre último segun tengo a V.E. manifestado. Dios guarde a V.E. muchos años. Palma 13 de Enero de 1813.= Excmo. Señor = El Marques de Vivot = Excmo. Señor Marques de Coupigny.=

FUENTE: Archivo Can Vivot. N° 12 (Oficio).

## DOCUMENTO 7

Primera parte.

"En oficio de 17 de Enero ultimo me dice el Gobernador de esta Isla, que no tiene otro conocimiento de la Comision de V.I. que el Pasaporte que le ha presentado á su arribo; y debiendo inferir de esto que V.I. no le entrego otro Pliego que recibió aqui al efecto, en que se trataba de la indicada Comision lo que me ha sido muy extraño, se hace preciso que V.I. me diga el uso que ha hecho de tal pliego; en el concepto de que con esta fecha repito su contenido al expresado Gobernador en los terminos que denota la adjunta copia."//

Dios guarde á V.I. muchos años. Palma 1° de Febrero de 1813.

El Marques de Coupigny

Sor. Marques de Vivot.

Segunda parte.

Copia Al tiempo de entregar su Pasaporte al Brigadier Marques de Vivot, se le dio igualmente un pliego para V.I. cuyo contenido es el siguiente.= Para recoger los Quintos ya sorteados de esta Isla u otras Comisiones mas importantes del Real Servicio, pasa á esta el Brigadier marques de Vivot. Lo que digo a V.I. para su inteligencia, y que ademas de facilitarle los auxilios que pidiere, procure que no se dilate la entrega de aquellos, pues de qualquiera demora hare a V.I. responsable.= Y como segun V.I. me da á entender en su oficio de 17 del anterior no se ha entregado el referido oficio, se lo suplico encargandole de nuebo la pronta entrega al expresado Marques de la gente ya sorteada, y que no omita diligencia para que tenga efecto la de los mozos restantes de la 1ª clase, sobre cuyo particular tiene oficiado a V.I. el Gefe Politico de esta Provincia.= Dios guarde

a V.I. muchos años. Palma 1º de Febrero de 1813.= El Marques de Coupigny.= Señor D. Miguel de Llamas -

FUENTE: Archivo Can Vivot.

#### DOCUMENTO 8

Acabo de recibir el oficio de V.I. de 18 de Enero ultimo con las dos copias que en él incluye, de las que infiero que V.I. como ya le tengo manifestado en oficio de 1º del actual no entregó à ese Gobernador el pliego que aqui se le dió con su pasaporte: Lo tengo repetido con la misma fecha al expresado Gobernador, y remitido à V.I. copia de su contenido; por consiguiente luego que V.I. se haya entregado de los Quintos ya sorteados pasará à evaugar parte de la Comisión que le manifestè//

à V.I. antes de su salida que sera encargarle, y que reclama por por su indicado oficio, qual es la saca entera de la 1ª Clase asi que el Gobernador haya recibido ordenes del Gefe Politico sobre el particular, lo segundo activar y velar las operaciones de dicho Gobernador en quanto à Quinta, las cuales hasta ahora han sido muy tivas, para tomar providencias muy serias contra él sino cumple con lo mandado, empleando V.I. toda politica que le debe ser característica para lograr los efectos que requiere el bien del servicio y la salvacion de la Patria, y en quanto à las//  
demas à medida que V.I. me dê parte de las anteriores, le irè comunicando mis instrucciones.

Dios guarde à V.I. muchos años. Palma 5 de Febrero de 1813.

El Marques de Coupigny

Señor Marques de Vivot.

FUENTE: Archivo Can Vivot.

#### DOCUMENTO 9

“Exmo. Señor = Por el ultimo correo venido de Mallorca acabo de recibir el oficio de V.E. de 31 de Diciembre del año próximo pasado, en que me copia el que en aquella fecha dirigió V.E. al Sr. Gefe Politico de la Provincia, á cuyo contenido me abstengo de contestar pues la Comision por la que me obligo V.E. á salir de Palma el 14 del mes de Enero ultimo, me imposibilita el practicar diligencia alguna en aquel particular.= Por el mismo Correo he recibido otro oficio de V.E. con fecha 30 de Enero ultimo en el qual me prebiene, que de acuerdo con el Gobernador de esta Plaza practique las diligencias, que conceptue podran contribuir al breve apronto de toda la gente de la 1ª Clase, que por el mismo me dice, haver el Gefe Politico de la Provincia oficiado al Ayuntamiento Constitucional estas medidas para su logro. Despues de copiado á V.E. el oficio del Gobernador de esta Plaza de 17 de Enero//

en el mio del dia siguiente, constara a V.E. de que faltando medios para la remesa de los doscientos hombres ya sorteados, con mayor razon faltaran para toda la 1ª Clase de que solo son una parte aquellos, por lo que sin que V.E. se sirva proporcionar fondos para la manutencion de dicha gente, y su transporte no podran remitirse, ni un solo hombre, pues no hay caudal alguno de que disponer, ni puede facilitarlo el Comandante General de la Division Mallorquina D. Santiago Whittingham segun V.E. me insinuó en oficio de 12 de Enero ultimo, atendiendo al que le ha pasado con fecha de 8 del mismo mes, desde Cadiz el Excmo. Sr. Duque de Ciudad Rodrigo, y que dicho General me ha copiado.= Todo lo que manifiesto a V.E. en sus dos citados oficios = Dios guarde a V.E. muchos años Ibiza 10 de Enero de 1813 Excmo. Señor = El Marques de Vivot.= Excmo. Señor Marques de Coupigny.

(Rúbrica)

FUENTE: Archivo Can Vivot.

## DOCUMENTO 10

"Excmo. Señor = Los oficios de V.E. de 1º y 5 de febrero llegaron a mis manos por el ultimo Correo venido de Palma el 15 del corriente, las reflexiones que de la comparacion de lo sucedido, con el contenido de dichos papeles me han ocurrido, las he manifestado al Comandante General de la Division mallorquina el Mariscal de Campo Dn. Santiago Whittingham, y se las expresaré a V.E. con toda extension luego que reciva contestacion de este General.= Dios guarde a V.E. muchos años. Ibiza 19 de Febrero de 1813 = Excmo. Señor = El Marques de Vivot = Excmo. Señor Marques de Coupigny".

(Rúbrica)

FUENTE: Archivo Can Vivot.

**Abstracts:**

La Guerra de la Independencia de España supuso la movilización de fuerzas militares de modo exhaustivo y aquí se consideran los conflictos de autoridad y competencia surgidos entre el segundo jefe de la División Mallorquina o de Whittingham -Vivot- y el capitán General de Baleares -Coupigny-. La situación creada por la gestión de Vivot supuso tensiones y enfrentamientos que son analizados a través de documentos inéditos sobre todo en lo referente a la obtención de medios humanos de Mallorca y de Ibiza.

The Independence War in Spain entailed the mobilization of the armed forces in an exhaustive manner and here taken into consideration the clashes of authority and rivalry which arose between the second field officer of the Majorcan Division or of Whittingham -Vivot- and the field marshal of the Balearics -Coupigny-. The situation created by Vivot's procedure entailed tensions and confrontations which are analysed through unpublished documents referring above all the obtaining of human resources from Majorca and Ibiza.





## Poesia catalana inèdita de Tomàs Aguiló i Cortès

JOAN MAS I VIVES

L'escriptor Tomàs Aguiló i Cortès (1775-1856) gaudí d'una certa fama a la Mallorca del segle passat. Va esser un home culturalment molt inquiet i s'interessà també per la música, la matemàtica i les ciències aplicades. Com a literat és autor d'una obra diversa, escrita en castellà, català i llatí, en prosa i en vers, no sempre fàcil de localitzar. Tot i això, és un dels pocs autors del primer terç del segle XIX que va veure algunes de les seves produccions editades amb èxit, sobretot la *Rundaya de rundayas en mallorquí* (edicions de 1815, 1817, 1834 i 1881), i això ha fet que també sigui un dels escassos personatges d'aquella època, immediatament anterior a la irrupció del Romanticisme, que ha entrat en els manuals d'història literària, tot i que amb poca incidència<sup>1</sup>.

Aquí volem publicar la seva poesia catalana inèdita amb la voluntat que la recuperació d'aquest autor pugui esser més exhaustiva, ara que disposem d'una edició facsímil de la *Rundaya* esmentada<sup>2</sup>.

En un altre indret ja vàrem fer una presentació conjunta de l'obra catalana de Tomàs Aguiló i Cortès i vàrem analitzar els problemes d'atribució que planteja.<sup>3</sup> També vàrem descriure i caracteritzar mínimament aquests poemes. Tot i això, ara hi volem insistir un poc.

Els dos primers varen esser redactats com a contribució a les festes de la beatificació de sant Alonso Rodríguez, que se celebraren a l'església i col·legi de Monti-sion entre els dies 23 i 30 d'octubre de 1825. Com diu Joaquim Maria Bover, quan fa la crònica d'aquest esdeveniment, «entre otras cosas de que estaban adornados los claustros había también una

---

<sup>1</sup> Cf. Joaquín María BOVER, *Biblioteca de escritores de Baleares*, Palma, Imp. Gelabert, 1868, pág. I, págs. 4-6.

<sup>2</sup> Tomàs AGUILÓ I CORTÈS, *Rundaya de rundayas*. 1912. Edició Facsímil. Introducció de Joan Mas i Vives. Palma de Mallorca, Miquel Font, Editor, 1993. El facsímil és tret de l'edició erudita que el 1912 n'havia fet, a Barcelona, R. Miquel i Planas.

<sup>3</sup> Joan MAS I VIVES, «L'obra catalana de Tomàs Aguiló i Cortès», *Llengua & Literatura*, 5 (1992-1993), págs. 215-238.

gran porción de bien limadas poesías de todas calidades»<sup>4</sup> i entre elles les que ara presentam, complement de dos dibuixos possiblement també obra d'Aguiló i Cortès. Es tracta de dos poemes escrits en quartets heptasil·làbics força senzills i directes, però resolts amb una certa gràcia. Sobretot el primer, protagonitzat per un diable que conta les temptacions a què va sotmetre el sant, la qual cosa fa que automàticament la seva hagiografia s'assimili a la de sant Antoni Abat, potser el més popular de la Mallorca pre-industrial. L'autor també sap fer encaixar en aquest esquema l'exaltació de la Companyia de Jesús i dels seus fundadors, Ignasi de Loiola i Francesc Xavier. A la primera part del poema encara hi ha una llarga relació dels sectors socials o professionals que amb més facilitat fan camí cap a l'infern, cosa que recorda alguna de les obres de Quevedo,<sup>5</sup> un autor força present en la producció d'Aguiló, com veurem.

Els poemes tres i quatre, que també són de temàtica religiosa, s'han de relacionar amb l'activitat musical d'Aguiló, compositor potser menor, però que algun dia caldrà que algú estudiï amb més deteniment.<sup>6</sup> La nadala té el mateix to ingenu que els poemes que acabam de presentar, però és més insignificant. Quant a la traducció de l'himne dels dominicans, segurament té l'interès d'haver contribuït, poc o molt, a la catalanització del cant litúrgic, cosa poc habitual a les esglésies de la Mallorca de l'època.

Entre els poemes burlescos o satírics, hi trobam els dos esquemes mètrics que es convertiren en els gèneres poètics més representatius de la literatura catalana popular a la Mallorca del segle XVIII: les codolades i les dècimes desbaratades. La codolada havia derivat cap a un tipus de poema «de to popularesc i vulgarot, humorístic i satíric»<sup>7</sup> que alternava els versos llargs i els curts -generalment octosil·làbics i tetrasil·làbics- amb rima apariada, encara que prenia també aquest nom qualsevol composició escrita en apariats, o, fins i tot, qualsevol composició llarga de to popular i temàtica narrativa o satírico-burlesca.<sup>8</sup> La primera de les que trobam aquí, el poema [5], de fet, no és pròpiament una codolada en sentit estricte, perquè no repeteix amb regularitat els versos curts, però sí que en té la rima i la temàtica, i això ja justifica, que l'autor la designi amb aquest nom. Es tracta d'un poema satíric dirigit contra un frare

<sup>4</sup> Citat per Juan LLABRES BERNAL, *Noticias y relaciones históricas de Mallorca. Siglo XIX. Tomo II (1821-1840)*, Palma de Mallorca, 1959, pàg. 241.

<sup>5</sup> Per exemple, el «somni», *Las zahurdas de Plutón* (cf. QUEVEDO, *Los sueños. I*, Madrid, Espasa-Calpe («Clásicos Castellanos» 31), pàgs. 99 i ss.)

<sup>6</sup> Cf. Biel MASSOT i MUNTANER, «Música-Muses. Tomàs Aguiló i Cortès (Ciutat, 1775-1856)», a *Panora-MA MUSICAL*, 1-2 (Tardor del 1990), pàg. 15.

<sup>7</sup> Cf. Francesc de B. MOLL, «Introducció» a Rafel GINARD BAUÇA, *Cançoner Popular de Mallorca*. Volum quart. Mallorca, Editorial Moll, 1975, pàg. 26.

<sup>8</sup> Sobre la història i la problemàtica, força complexa, de la codolada, vegeu: Albert ROSSICH, «La codolada, una forma mètrica catalana», a *Estudis Universitaris Catalans*, XXV (1983), pàgs. 473-488.

exclaustrat que pretén d'ordenar-se sacerdot. Com és característic en el gènere, i sobretot en les seves derivacions tardanes, la fluència del pensament és desordenada i el poema resta com un martelleig constant dels apariats, sense que l'autor es preocupi gaire d'aconseguir una mínima contenció expressiva. El poema [7] sí que és una codolada en el sentit estricte, i, a més, té l'interès de mostrar-nos el món de les representacions populars teatrals a través de la caricatura d'un actor masculí que interpreta, amb poca fortuna, un personatge femení, fet habitual a l'època.<sup>9</sup> L'acumulació de trets ridículs provoquen la comicitat de l'obra, però tampoc en aquest cas l'autor sap seguir un fil narratiu coherent.

Les dècimes desbaratades, aquí presents als poemes [6] i [12], tornen a respondre a una moda de la literatura popular d'aquells anys. És un gènere d'origen erudit, segurament de procedència castellana, com defensa Francesc de B. Moll.<sup>10</sup> Pretén d'aconseguir l'humor a través de l'absurd i dels canvis sobtats, tant en el sentit cronològic, com en el geogràfic. Hi són freqüents les referències a personatges i a topònims de procedència llibresca, combinats, però, amb altres extrets de la realitat immediata. Aquest contrast entre el món i els personatges quotidians i les al·lusions històriques, llegendàries o, simplement, llibresques és sovint l'aspecte més interessant d'aquestes composicions. Les de Tomàs Aguiló ho demostren, tot i que no sempre és fàcil de reconstruir els personatges i les anècdotes concretes a què fan referència.

Per tot això, els poemes més reeixits i els que millor han resistit el pas del temps són la sàtires dels poemes [8], [10] i [11] que tenen un ritme molt àgil, accentuat per la presència en els tres poemes d'un refrany o tornada. S'han d'incloure entre les obres més reeixides de la literatura postbarroca a Mallorca i, al meu parer, podrien figurar en qualsevol antologia de la literatura de l'època. Ja vaig mostrar la dependència del poema [10] respecte a algunes composicions de Cadalso, que alhora imita Quevedo i Góngora.<sup>11</sup> El [8], que podria referir-se al mateix personatge que el [5], deriva, en canvi, directament de Quevedo. En efecte, l'autor d'*El Buscon*, té algunes composicions que presenten gairebé el mateix esquema mètric i la mateixa tècnica de construir cada estrofa amb una frase completiva inicial introduïda per «Que...». Per exemple, el poema 668 de l'edició de José Manuel Blecuca, que comença:

Que no tenga por molesto  
en doña Luisa don Juan  
ver que, a puro solimán,

<sup>9</sup> Sobre aquest tema, vegeu Antoni SERRÀ-CAMPINS, *El teatre burlesc mallorquí, 1701-1850*, Barcelona, Curial / Publicacions de l'Abadia de Montserrat, 1987, pàg. 62.

<sup>10</sup> Cf. Francesc de B. MOLL, op. cit., pàgs. 18-19.

<sup>11</sup> Cf. J. MAS I VIVES, op. cit., pàg. 236.

traiga medio turco el gesto,  
 porque piensa que con esto  
 ha de agradar a la gente,  
*¡mal haya quien lo consiente!*

Que adore a Belisa un bruto,  
 y que ella olvide sus leyes,  
 si no es, cual la de los reyes,  
 adoración con tributo;  
 que a todos les venda el fruto  
 cuya flor llevó el ausente,  
*¡mal haya quien lo consiente!*<sup>12</sup>

I si el [8] repeteix la completiva i gairebé l'estrofa -amb vuit versos, perquè el refrany en té dos, i amb alguns canvis de rima- l'[11] reproduïx sense cap variant aquest esquema mètric (7a 7b 7b 7a 7a 7c). T. Aguiló, sens dubte, té en compte aquest poema quan escriu els seus;<sup>12bis</sup> tanmateix, no el tradueix, sinó que en fa una versió personal, adaptada a l'anècdota mallorquina que vol satiritzar. Aquestes coincidències, però, justifiquen prou que el considerem un autor típic del postbarroc català. Aquesta adscripció es confirma plenament si tenim en compte que els poemes escatològics que ens resten per comentar, el [9] i el [13], també tenen ressonàncies quevedianes,<sup>13</sup> encara que ja s'havien convertit en un lloc comú, i mai tan ben dit això, si tenim en compte la seva temàtica.

A continuació reproduïm els poemes, tots ells procedents de l'Arxiu Aguiló de la Societat Arqueològica Lul·liana (SAL). Són tots d'atribució segura. En la transcripció accentuam, separam els mots i puntuam segons les normes actuals i posam el punt volat en les elisions que avui no tenen representació gràfica.

<sup>12</sup> Francisco de QUEVEDO, *Poesía original completa*. Edición, introducción y notas de José Manuel Bleuca. Barcelona, Planeta, 1981, págs. 730-732. També el poema núm. 645 (pàgs. 689-691) respon al mateix esquema, encara que allarga més l'estrofa.

<sup>12 bis</sup> Al segle XVIII, aquest model de «letrilla», amb un refrany i amb el mateix esquema mètric, va ésser imitat per diversos autors castellans, com Diego de Torres y Villarroel i José Iglesias de la Casa (cf. Leopoldo Augusto CUETO, *Poetas líricos del siglo XVIII*. Tomo Primero. Madrid (BAE 61), 1869, págs. 74-75, 420 i 428-430). Amb tot, els textos d'Aguiló són més semblants als de Quevedo que als d'aquests autors.

<sup>13</sup> Per exemple, Quevedo també té un «enigma» a les «nalgas» (poema 629 de l'edició citada, pàg. 643) i un altre «enigma del ojo de atrás» (ibid. poema núm. 796, págs. 1127-1128).

[VIDA DEL BEATO ALONSO  
RODRÍGUEZ]<sup>14</sup>

Quartillas

[1]

DIMONI

Xau-m'anar, no hem digueu res,  
qui jo estig qui hem penjaria  
y de rabi hem tiraria  
de cap dins un forn ensès.

D'ensà que fas de l'ofici  
ningú, si no's aquest jay,  
m'ha costad tant de trebay  
ni fet prende més malici.

Jo he tractat en marcaders,  
missers y procuradors,  
en menestrals y señors,  
en mossons y cavallers;

jo m'he nduit escrivans,  
qui l'infern ja n'està ple,  
y un exèrcit tot sensè  
de cotas<sup>15</sup> de estodians.

Jo mhe n'hi vaix dur un dia  
un balitre d'escotsí,  
qui may li vaix dir «arri»  
de tant correns que venia.

Petrimetas y galans,  
músichs de sons y de veu,

baylarins arreu-arreu  
y còmichs qui no sé quans.

Emperò aquest jeperut  
m'ha donat tant de quefer  
que fins y tot Llosifer  
s'i seria vist perdut.

Vuitanta anys li vaix anar  
sempre devant y darrera,  
sense modo ni manera  
de que-l pogués enganar.

Jo al punt li vaix oferir  
honras, riquesas, dinés,  
que demenàs quant volgués  
sols que m'hagués de servir.

«Alonso, digues què vols,  
no estigues empagaït,  
tot te serà concedit,  
quant tenc és teu, si tu vols.

Que vols poder? Vols grandeza?,  
vols un talec de dinés?  
En vols deu mil? En vols més?  
Vols infinita riquesa?

Dimoni som, no het retjiras,  
qui tot quant vui heu pug fe,  
y pes qui hem servexen bé  
dins infern hey tenc cadiras.»

Emperò ell me responia  
que tot axò que li deia

<sup>14</sup> SAL, *Autògrafs de Tomàs Aguiló i Cortès*; un plec tamany foli, de 4 pàgines; conté els poemes [1] i [2]. Una altra còpia, autògrafa del fill de l'autor, Tomàs Aguiló i Forteza, a SAL, A 1071. Editam el primer manuscrit, però prenem el títol general del segon, que, davant aquest poema, encara posa: «*En las fiestas de su Beatificación, año 1825, había en el claustro de Montesión, a más de otras composiciones poéticas del autor, un papel en que estaba pintado un demonio, y bajo de él se leía lo siguiente, suprimidas algunas cuartetas.*» Malgrat el caràcter fragmentari que sembla indicar, el segon manuscrit té quatre versos més, que anotarem al lloc oportú.

<sup>15</sup> **cotas**: és un tipus de vestit, aquí, però, utilitzat de forma metonímica per referir-se als estudiants que el porten. Cf. vers 153.

li entrava per un oreia  
y per s'altre li sortia.

i jo, qui no hem sé cansar,  
encara l'importunava;  
però ell, ni sols m'escoltava  
y me dexava esbrevar.

Y quant no podia pus,  
qui comensava a tombà,  
fent emblevins<sup>16</sup> en sa mà,  
se posava a di «escabús.»<sup>17</sup>

No sé qui li va enseñar  
d'anar-me emb aquesta maula,<sup>18</sup>  
qui jo en sentir tal peraula  
sempre hem pos a tremolar.

Y que creis que li donàs  
moltas treguas per axò?  
No sé rendir tant prest jo  
sa duresa de[s] meu bras.

Jo no li donav-espai,  
sinó vida trabaiosa,  
perquè som mosca enfadosa  
qui no sé esta-turat mai.

Viudo, duia vida trista,  
jo li deie que's casàs,  
y què creis qu'hem contestàs?  
«Jo més m'estim se anegista.»<sup>19</sup>

Emb axò sí que hem ferí  
tot dret a s'os de sa cama,  
es meu cor encara brama

solament de pensar-hi.

Bestant vaix fer jo sa meua,  
només per impedir-ley  
però no hey va haver remey,  
qu'hagué de sortí en la seua.

Un dia li vaix sortí  
just y fet un hermità  
que ja vos podeu pensà  
si és quant se pot dir de mi.

Però ell s'i féu com un mac,<sup>20</sup>  
que estava tan encarat  
que'l món no hauria bestat  
per tréurer-li es gat des sac.

Aquí sí que fonc pressís  
que jo m'armàs de bell nou,  
fent, a forsa de renou,  
per lograr que's desxondís.

De vegadas li sortia  
com un negre de Guinea,  
emb una cara tant fea  
y tant lletja com podia.

Y no es pressís que jo fasse  
molt per axò que preteng,  
perquè'n sa cara que teng,  
no teng d'afagir-hi masse.

Que, com jo ja hen véng de casta,  
per negre qu'hem vulga fer  
poc carbó teng manester  
y poca tinta ja hem basta.

<sup>16</sup> **emblemavins**: 'gestos o paraules exagerades o enganyoses, d'un amor o interès fictici' (DCVB).

<sup>17</sup> **escabús**: es tracta d'una imprecació o reneç per foragitar el diable. No el veig documentat als diccionaris etimològics catalans.

<sup>18</sup> **maula**: 'artifici amb què es pretén enganyar algú' (DCVB).

<sup>19</sup> **anegista**: 'nom amb què es designaven els jesuïtes fins al segle XIX' (DCVB).

<sup>20</sup> «fer-s'hi com un mac»: vol dir 'mantenir fermament una actitud', però no veig documentada la locució.

Fantasmas molt formidables,  
bubotas molt espantosas,  
figuras molt horrorosas  
com un exèrcit de diables:

Creureu que tot aquest ball  
el tregué des seu govern?  
Ni encara que tot l'infern  
es giràs demunt devall.

Un vespre el vaix atupar,  
qui el vaix posar com un pop,  
y en sas unglotas de llop  
per tot el vaix arañar.

Jo el me'n duia de remolc  
pes corredors de sa casa,  
emperò ell,<sup>21</sup> sempre fent s'asa,  
may lo vaix treure des solc.

En res m'ofenia més  
que quant feye es xep-a-xep,<sup>22</sup>  
se li donava un etsep<sup>23</sup>  
si tot el món s'encengués.

Jo llevonsas, pes meu gust,  
d'ell n'hauria fet mil trossos,  
y rebentat tots ets ossos  
emb una massa de fust.

Y no m'hi vaix atrevir  
perquè·l punt baledretjava,  
y sempre sempre invocava  
aquell qui jo no gos dir.

Colcú hey havia també  
qui li anava sempr'ajuda,  
una pòlissa perduda  
qui tot m'ho feye malbé.

Aquest era aquell bruxot,  
aquell visco llegaños,  
aquell cox tan enfadós,  
sabeu qui dic? N'Ignaciot.<sup>24</sup>

Ningú sia qui hem parl d'ell,  
ni sols de sa seua casta;  
per conte meu ja los basta  
ser fill d'aquest estornell.

No vui jo mai pau emb ells,  
ni la volen ells en mi,  
que ja no los pug sofrí,  
massa són esquitarells.

Els se'n van sempre·n sas cotas,  
trescant la xeca y la meca,  
y quant duim dins sa butxeca,  
tot mos ho tréuan de potas.<sup>25</sup>

Si vésseu es meu codern!<sup>26</sup>  
Lo que va fe en Xaverot,<sup>27</sup>  
treure es conte ningú pot  
de lo que robà a l'infern.

Tans d'añys jo vaix governar  
dins tota la Índia oriental,  
y no m'anava tant mal  
que mos poguésem queixar.

<sup>21</sup> **ell**: ponderatiu, el que fa l'ase és el diable.

<sup>22</sup> **xep-a-xep**: 'paraules dites en veu molt baixa a l'orella d'algú' (DCVB). Aquí més específicament 'resar'.

<sup>23</sup> «donar un atzep»: ha de voler dir 'no importar gens ni mica', però no trob documentada aquesta expressió.

<sup>24</sup> Referència a sant Ignasi de Loiola.

<sup>25</sup> «treure de potes»: 'sostreure una cosa a algú malgrat la seva vigilància o resistència', segons el DCVB que només ho documenta a Pere d'Alcàntara Penya.

<sup>26</sup> **codern**: vulgarisme per 'quadern'.

<sup>27</sup> Referència a Francesc Xavier, un altre dels fundadors de la Companyia de Jesús. Als versos següents esmenta la seva predicació a Índia.

Llevonsas sí qu'era un ple<sup>28</sup>  
veure'n venir a millons  
d'ànimas, a forfolons,  
qui l'infern n'estava ple.

Però al punt qu'hey posà es nas,  
ja hem va donar porta fora,<sup>29</sup>  
y tot l'infern ara plora  
de sa falta que jo hey fas.

Ets altres per lo matex,  
malbé fas-se pes milló,  
qui may perden s'ocasió  
si mos poden llevà es pex.

Jo n'he tengut no sé quans  
en so badai a sa boca,  
com un nin qui té una coca  
ben estreta dins sas mans,

y en estar en tanta dent<sup>30</sup>  
si l'agaf si no l'agaf,  
ve s'anegista y diu «ñaf»,  
y los me lleva des vent.

Ells mos mènán a barradas<sup>31</sup>  
que mos han perdut sa po,  
y mos tréuan per axò  
tocant caxas destrempadas.<sup>32</sup>

A mi ja m'han fuit sas ganas  
de donar-los bateria,<sup>33</sup>  
perquè ja veix que seria  
pèrder s'asa y sas magranas.<sup>34</sup>

No tornaré jo a combatre  
en gent de tan bonas mañas,  
qui a tots mos guàñan de bañas  
per quant ells ne dúan quatre.<sup>35</sup>

En vèurer jo cornalons  
y gent qui fa olor de ranci,  
per no tenir-hi gananci  
val més posar-hi es talons.<sup>36</sup>

A l'infern me'n vaix tot just,  
que no teng feynes aquí,  
si colcú vol vení en mi,  
jo ley duré de bon gust.

Y si hey voleu venir tots,  
com l'infern és tan estret,  
vos jur que no hey tendreu fret,  
ni hey pod[r]eu fer massa bots.

Es qui ve en mi qu'als es dit,  
sas rahons acúrzan es dia,<sup>37</sup>  
si voleu venir feis via  
que sinó, ja som partit.<sup>38</sup>

<sup>28</sup> **ple**: per 'plaer'.

<sup>29</sup> **donar porta fora**: equival a 'tancar la porta, no deixar entrar', però la locució no és documentada.

<sup>30</sup> «estar en dent»: locució no documentada, sembla que vol dir 'tenir-ne moltes ganes'.

<sup>31</sup> «menar a barrades»: 'tractar de mala manera, sense moderació' (DCVB).

<sup>32</sup> «treure o engegar amb caixes destrempades»: 'engegar qualcú de mala manera, amb amenaces o insults' (DCVB).

<sup>33</sup> És a dir, de fer-los la guerra; «bateria» és usat en el sentit militar, 'bateria d'artilleria'.

<sup>34</sup> «perdre s'ase i ses magranes». 'perdre el temps' (DCVB).

<sup>35</sup> Referència metafòrica al barret de l'hàbit dels jesuïtes. També hi al·ludeixen els «cornalons» del vers següent.

<sup>36</sup> És a dir, 'anar-se'n'.

<sup>37</sup> **sas rahons acúrzan es dia**: el DCVB només recull una variant d'aquest refrany, «moltes raons escurcen la nit», 'vol dir que les discussions fan perdre molt de temps i lleven el descans.'

<sup>38</sup> Aguiló i Forteza (cf. nota 14) afegeix una estrofa més: «Empagaïds no estigueu, / qu'a l'infern noltros, dimonis, / no feim massa cirimonis: / tot cuant ve eu prenim arreu.»



[2]

ÀNGEL<sup>39</sup>

La pau de Déu sia aquí  
y sia sempre alabad  
per tota la eternidad.  
Digau tots «amèn» en mi.

Jo vui he sentit renou  
de repicar sas campanas,  
y luego m'han vengut ganas  
de seber qu'hey ha de nou,

y som partit cap avall  
en es punt de sortí es sol,  
que per venir emb un vol  
no teng menester cavall.

Al punt que m'han informat  
des motius de s'alegria,  
dic: «Ja he afinat jo bon dia,  
de bon toc som arribat.

Aquí faré jo la siesta,  
que jo som vingut del cel,  
ab permís de sant Miquel,  
només per honrar la festa.

Per n'Alonso tot me balla,<sup>40</sup>  
callau si voleu sentir  
tot lo que d'ell vos vui dir,  
que'n perlar jo tothom calla.

Jo vaix esser destinad  
per conduir-lo per sa mà,

y may me vaix apartà  
un moment des seu costad.

Es seu cor, just bescuit moll,  
tan fàcil de menetjar  
que bé el podia amollar  
en so cabreste en es coll.

Com badava ell bon-oreia  
sempre que l'aconseïava,  
qui, al parèixer, m'escoltava  
en sa bava qui li caïa!

Tot quant li vaix enseñar  
vos ho pug dir emb un mot,  
que fugís, més que de tot,  
sols des perill de pecar.

Un temor filial a Déu  
fonch sa primera instrucció,  
y res més qu'ofèndrer-lo  
li havia de sebre greu.

Y sebeu com, des de luego,  
en sas llissons que li dava,  
de quin modo aprofitava  
y com feya hora per llego.<sup>41</sup>

Seguint d'aquesta manera,  
ajudant-li jo en sa mà,  
en molt poc tems<sup>42</sup> s'enfilà  
com una carabassera.

Jo li vaix posà en es cor  
es que se fes jesuïta,

<sup>39</sup> Al començament d'aquest poema, la versió d'A. 1071 anota: «En otro papel del mismo tamaño había pintado un ángel que parecía bajar del cielo para recitar los siguientes versos con algunas otras cuartetas que faltan al final». Dóna el mateix nombre de versos que el manuscrit autògraf de l'autor (cf. nota 14).

<sup>40</sup> «ballar» té aquí el sentit de "anar bé", que no veig documentat.

<sup>41</sup> «fer hora per llegua»: d'anar molt de pressa, avançar veloçment, tant en sentit local com immaterial (DCVB).

<sup>42</sup> Després d'aquest mot ratlla «aprofi».

y tan prest ell sollicita  
possehir aquest tresor.

Al punt que fonch anegista  
tengué sa joya guañada,  
perquè pegà una volada  
qui se va pèrder de vista.

Fins el cel no s'aturà,  
que'l món per ell no era res,  
perquè un cor d'amor encès  
sols en Déu pot descansà.

Allà estava contemplant  
s'infinita Magestad,  
aquell poder y bondad  
que no pot tenir semblant.

Sas divinas perfeccions,  
tanta de glòria y grandeza,  
tanta hermosura y belleza  
que atreu totas atencions.

Aquell poder infinit  
qui en so bras omnipotent  
crià a tot quant hey à existent  
y heu sostén tot emb un dit.

La sabiduria eterna,  
qual major no pot esser,  
qui a tot quant va donar ser,  
tot ho regex y governa.

Aquell amor inefable,  
de Déu a tota criatura,  
y més a sa qui és figura  
de sa seua cara amable.

Amor qui el féu devellar  
des de el cel fins a la terra,  
per acabar una guerra  
qui el món feya tremolar.

Alonso aquí tot s'inflama  
de vèurer tanta bondad,  
quant mira un Déu humanat  
qui mor per aquells qui ama.

Lo que més pot desitjar  
per correspondrer al Señor  
és un cor encès d'amor  
per poder-ley entregar.

Es seu tot sol no li basta,  
ni tots es del món tampoc,  
perquè s'amor és un foc  
qui crema fins qu'hey ha pasta.

D'aquest amor abrasat,  
tot quant fa, tot quant respira,  
tot se dirigex y mira  
a s'honor des seu amat.

Sa vida li donaria,  
y mil, si mil ne tengués,  
y n'i donaria més,  
si més donar-n'i podia.

Quant mira s'ingritud,  
d'aquells qui el ténan ofès,  
quina amargura!, quin pes!,  
oh, quin torment tan agud!

Quin torment tan excessiu,  
per es seu cor angustiad,  
és es vèurer despreciad  
el matex fill de Déu viu!

Axò és s'espasa més cruel  
qui li traspasa es seu cor,  
vèurer perdut un tresor  
qui val tant com tot el cel.»

[3]

VILLANCICO EN MALLORQUÍ PER DONAR  
LAS BONAS FESTAS<sup>43</sup>

Cor.<sup>44</sup>

A dar-li ses bonas festas  
ara tots venim correns,  
perquè de tan bon señor  
no quedarem descontens.

Cor.

Que tregue mel·las y neulas,  
cocas, confits y torrons,  
y es musiquets de la Seu  
cantaran quatre cansons.

Solo

Un minonet<sup>45</sup> vui és nat,  
tan hermós, y tan garrít,  
que té dos ullets de perlas  
y la care de un confit.

Cor.

Que tregue, ett.

Solo

Un bouet y una muleta  
li estan escaufant es llit  
en aquest hermós infant  
que en es bres està adormit.

Cor.

Que tregue.

Solo

Encare que amor ardent  
sia sempre el miñonet,  
are, per nòstron amor,  
no fa cas de tenir fret.

Cor.

Que tregue ett.

Solo

Ell està ple de mil gràcias,  
y de hermosura el minó,  
per axò, ab mon cor rendit,  
vull anar a adorar-lo.

Cor.

De cantar ja estam cansats,  
las cobletas bastaran,  
are noltros volem vèurer  
quinas cocas mos daran.

Musiquets, no mos va mal,  
bonas cocas són aquestas,  
es señor visca mol[s] añys  
y Déu li don bonas festas.

<sup>43</sup> SAL, Ms. A 143, ff. 11-12 .

<sup>44</sup> Respectam el punt de «cor.», tal com el dóna el manuscrit, perquè segurament Aguiló abrevia «coro».

<sup>45</sup> **minonet**: es deu hever de llegir «minyonet»; cf. versos 18 i 22.

[4]

HIMNE AL SM. SAGRAMENT, EL QUAL  
SE POT CANTAR EN EL MATEX TO DE  
«SACRIS SOLEMNIS». ÉS TRADUCCIÓ DEL  
QUE SOLEN CANTAR LOS DOMINICOS EN  
LAS COMUNIONS GENERALS.<sup>46</sup>

Soberano Señor,  
que volguérau quedar  
present en el altar  
mostrand-nos gran amor:  
concediu-me el<sup>47</sup> favor  
de poder contemplar  
lo que vaig a combregar.

Jo som aquell ingrati  
que, olvidant vostro amor,  
confés, ab gran dolor,  
que he ofès vostra bondad.  
Teniu de mi piedad  
y gràcia em vullau dar  
per a poder perseverar.

Confús estich, Señor,  
solament de pensar  
que jo puga menjar  
el plat de vostro amor.  
Estich ple de temor;  
Vós, però, em confortau  
quant emb la gràcia hem  
/convidau.

Vostro cor generós  
a tant vos ha obligat  
que el poder ha acabat  
a un Déu tot poderós.  
Amor és prodigiós  
a quant puga arribar,  
que un Déu no tenga  
/més què dar.

En el temps de morir  
vàreu sobre trobar  
un medi per quedar  
quant havíau de partir.  
Axí no podem dir  
que heus apartau, Señor,  
perquè tot lo pot vostro amor.

Mirant atentament  
nostra felicitad  
romanc enemorat  
de un Déu omnipotent;  
enveja certament  
nos té el chor celestial,  
qui no ha merescut favor tal.

El poble qui menjà  
un mannà prodigiós,  
si bé fonch victoriós,  
de morir no escapà;  
mes, qui menja aquest pa,  
en un cor pur y net,  
vida eterna se li promet.

Sou mort al pecador  
qui heus rep indignament,  
sou vital aliment  
al qui heus rep en fervor.  
O inefable Señor!,  
que emb un matex menjar  
la vida y la mort sabeu dar.

Vós volguérau quedar  
dins aquest pa escondit,  
que el homo, empagaït,  
no-s voldria acostar.  
El qui vos vé a menjar  
més mèrit se li deu  
perquè té fe en lo que no veu.

<sup>46</sup> SAL, Ms. A 143, ff. 49-51.

<sup>47</sup> Abans de «el» ratlla «Señor».

Divina Trinidad,  
 què gràcia vos puch dar  
 per bé tant singular  
 com el que me haveu dad?  
 Dega a vostre bondad  
 per tan alt sagrament  
 alabar-vos eternament.

[5]

CODOLADA A UN CERT LLESENIADOT,  
 MOL[T] ESPORGAT D'AIRES Y MOLT  
 ABUNDANT DE FORMATGE.<sup>48</sup>

Are me ha pasat pes cap  
 compondre una codolade  
 per posar a se bugade  
 cert estornell,  
 y arribar fin a se pell  
 ses bonas cremeionadas,  
 y en duas estirades  
 el posaré com un mac.  
 Prenguem un poc de tebac  
 y vejem què sortirà.  
 Conexeu un capellà,  
 com un llesensiadot,  
 qui ha aferrat es bigalot,  
 o, per dir-o a senendret,  
 va a captar pes basinet  
 de ànimes de Santa Creu?  
 Heu diré si no heu sabeu,  
 ya vos podeu prevenir  
 perquè primé heu de sentir  
 se descripció que faré;  
 ses breguetes li trauré  
 a tal caspitè florit,

li tench de treura s'enfit  
 perquè hen du fins en es coll.  
 Ell és com allò des moll  
 y més dur que una rebasa;  
 sebeu com fa bona casa  
 y aplegue mols de doblés?  
 De engiñy no ha de mester<sup>49</sup> més,  
 basta que sia estat frare,  
 y encare que no heu sia are  
 li queda se bona maña.  
 Are se ha aficat se baña  
 y vol eser capallà,  
 y per poder-o logrà  
 ha aferrat un basinet,  
 y se'n va de dret en dret,  
 a captà pel purgatori,  
 y ha mogut tal rebumbori,  
 que és una gran confusió,  
 y quidam, seño rectó,  
 ha fet donar-li corona.  
 Que no i hage una persona  
 qui tenga un poc de consciència  
 per poder fer evidència  
 de aquesta incapacidad,  
 y no feien s'etentat  
 qui hem fa està en sos cabeis drets  
 y donà es cap per ses perets!  
 Valdrà més dexar-o anà,  
 que és cert que emb axò n'i ha  
 per tirà es berret es foc,  
 com vex aquest eubercoc  
 que s'és pogut ordenà.  
 Ara si que xerrerà,  
 fent de doctor de solei;<sup>50</sup>  
 si Déu no i posa remei  
 encara serà més mal,  
 perquè el fulano de tal,

<sup>48</sup> SAL, Ms A 143, ff. 13-15. «esporgat d'aires y molt abundant de formatge» ha de voler dir 'amb pocs mèrits o poc intel·ligent, però molt engreït', encara que no ho trob documentat.

<sup>49</sup> Corregesc l'original que posa «mestes»

<sup>50</sup> **de solei**. 'de poca vàlua' (DCVB).

des que li daren tonsura,  
va més ensès que una fura  
per tenir ses altres ordes.  
Ses oreies seran sordas  
perquè és cert no faltarà  
qualcú qui puga informà  
nòstron prelat.

Llevò quedarà espentat  
quant li daran se pellisa;  
en lloc de donar-li misa,  
li llevaran se tonsura,  
per clavar se ferradura  
a cada peu,

y en tenir-lo de gurbeu<sup>51</sup>  
li plantaran un morral.<sup>52</sup>  
Ya farà un sermó moral  
com se veurà endiumenjat  
es<sup>53</sup> s'euberdà ben posat,  
axò com li correspon.

Acap perquè ja tench son,  
axò ja li bastarà,  
si hen vol més ja tornerà  
y veurà quin desconcert;  
jo li tocaré un concert  
qui serà pes martex to:  
per ara ja basta axò.

## [6]

DÈCIMAS DISPARATÒRIAS<sup>54</sup>

Demunt es Coll den Rebasa,  
venint David de París,  
va trobar, prenint anís,

a f[r]a Domingo Terrasa.  
Com va veure tanta casa,<sup>55</sup>  
se anuntjà tant sant Gregori,  
que per no di un responsori  
li va dexar fer se cranca  
només perquè es metja Ranca  
no·l tragués de purgatori.

Lo entretant lo alcait majó,  
pasant per bax de la forca  
va fer es bal·la d'Escorca  
sacristà del confaló.<sup>56</sup>  
Don Jordi de se presó  
s'i oposà directament,  
y àdhuc es metja Evinent  
no es volgué confesà  
en sant Cosme y sant Damià  
ni en so page del regent.

Dins es cotxo den Sosias,  
quant se embarcà Carlos Quint,  
pagà cent dobles de vint  
per tocar ses xeremias.  
Va vení en ses tres Marias,  
y en so príncep del Brasil,  
y dia trenta-u d'abril  
partiren de Alexandria  
per anar a se novia  
de se Sínia d'en Gil.

Disponguéran un sarau  
y luego el gran Tolomeo  
volgué ballar un copeo  
vestit emb un sayo blau.  
En Martí de can Garau

<sup>51</sup> **de gurbeu**: 'a la torta' (DCVB).

<sup>52</sup> Els versos 71-74 equivalen a dir que, en comptes de posar-li la sotana de sacerdot, el guarniran com un ase.

<sup>53</sup> **es**: error gràfic, equival a «amb».

<sup>54</sup> SAL, Ms. A 143, ff. 24-25.

<sup>55</sup> **casa**: llegiu «çaça».

<sup>56</sup> **confaló**: 'bandera que penja d'un pal travesser i que sol esser la insígnia d'una confraria, gremi o altra corporació' (DCVB).

va cantar una cansó  
y, per més satisfacció,  
la hermosa Caba Española  
los compongué una casola  
des gallet de la pasió.

Es matex ainy n'Amengual  
se'n va anar una vagada  
tot sol a fer se nedada  
dedins s'ort de la Real.  
Tragué un dinar sens igual  
y se esvergà mitx capó,  
mitja sàrria de carbó,  
tres dotzenes de mansiulas,  
quoranta-set sous de piulas,  
y quatra llucquets d'eubó.

Quant se embarcà en Garroví  
de escrivà en sos reguseus,  
comenà es pabordo Reus  
un escuradens de pi.  
Ley dugué es cap y a la fi,  
estojat dins set papés,  
y per conta des doblés  
li costà, fora pasatge,  
nòlits, sant Tem y mollatge  
trenta lliuras, deu dinés.

[7]

A UN ENTREMÈS QUE REPRESENTAREN  
ALGUNS APASIONATS, EN EL QUAL VA

FER PAPER DE DONA UN EN A QUI, PER  
LA SEUA DISPOSICIÓ Y FIGURA, MENOS  
LI CORRESPONIA, Y ADAMÈS, QUE  
REPRESENTÀ MOLT MAL EL SEU PAPER<sup>57</sup>

CODOLADE

Care de rosa mostia,  
nas de confit:  
el meu cor fa s'esclefit,  
no puc estar,  
dexam Jacinta espeiar,  
que no puch més,  
dexam estar a recés,  
en ton costad,  
cap de dàtil confitad  
ple de hermosura,  
manetas de confitura,  
bon caspitel·lo,  
axò sí que és caramel·lo  
ben ensucrat.  
-Vols-me per anemorat?  
-Ay, jo no u ñec,<sup>58</sup>  
jo sent tocar un tec-tec  
dins el meu co.  
-Si Jacinta, axò és axò,  
ja hen cau se bava.<sup>59</sup>  
Ja crec jo que te agredave  
es flautadet;  
dexa fer, no tengas fret,  
que tot vindrà,  
per are hen de conversar  
de l'entremès,  
ja hei heurà menut y espès,  
pot en remui,  
allà en va una, alsa s'ui,

<sup>57</sup> SAL, Ms. A 143, ff. 26-30.

<sup>58</sup> ñec: deformació burlesca de «nec». Vegeu-ho també al poema [10].

<sup>59</sup> En aquest començament de la codolada potser reproduïx algun fragment de l'entremès que esmenta.

que no gos dir,  
 de riure creie morir,  
 tot esbutsat,  
 quant sortires entonat,  
 vestit de dona.  
 Aquesta sí que fonch bona  
 per comensar,  
 hem cagares es collar  
 en se primera:  
 ben mirat, de part derrera  
 y per devant,  
 perexias tan galant  
 com se monea.  
 Hermosa cara de jea,<sup>60</sup>  
 mon cor se excita,  
 just pareis ne Pasta frita  
 pintiparada;  
 me filla het vege casada  
 emb un pobil,  
 y chichirbeus<sup>61</sup> més de mil,  
 galans y bells,  
 véngan a tu com ausells  
 a se baguda.  
 Tu ets un poquet mostexuda,  
 bé és varidad,  
 masa garrut y granat,  
 y gran bandua,<sup>62</sup>  
 ay, quin bosí de carn crua!,  
 retad com jo,  
 ja-t pots dexà anar de axò,  
 que tran<sup>63</sup> no et té  
 voler sortir fen papé,  
 tot empolvat,  
 en el famós, celebrat,  
 gran entremès  
 que de Tetuan fonch remès  
 no·s sap quin any,  
 lo que no tench per estrañy  
 y és cosa certa

que una mona poch desperta  
 el compongué  
 y per premi maresqué,  
 per cosa rara,  
 dur mostaxos a se cara  
 ben rafilats.  
 Dexam anar desberats,  
 valgue-y rahó,  
 jo tench per cert que s'autó,  
 molt en bona hora,  
 no serà de masa enfora  
 des Set Cantons,  
 que tal casta de cançons  
 són de aquí prop,<sup>64</sup>  
 ay, com se conex de cop,  
 en girà fuya,  
 un poetot com se vuya  
 d'ora pasar!  
 De axò no n'em de perlar,  
 lo dit va dit.  
 No hem tret encare s'enfit  
 a qualsevol,  
 allerguem es potracol,  
 que encare és curta.  
 Are hem de escampar se murta  
 arreu-arreu;  
 veniu atlots, si voleu  
 metles torrades;  
 poc a poc, fora grapades,  
 per tots heurà;  
 vos pensàveu escapà?,  
 Ay, com un mac!  
 Picadeta de tabac  
 y avant ne vénen.  
 Ay de voltros si heus emprenen  
 tots ets atlots!  
 Vos tiraran bigalots,  
 tronchos de col,  
 mouran contra qualsevol

<sup>60</sup> **jea**: vulgarisme per «jaia».

<sup>61</sup> **chichirbeus**: per «xixisbeus», 'amants' (DCVB).

<sup>62</sup> **bandua**: 'persona que no va de feina ni d'estar subjecte i que en fa de les seves' (DCVB).

<sup>63</sup> **tran**: deu esser un error gràfic per «tranc».

<sup>64</sup> Al començament d'aquest vers ratlla «en girà fuya».



mil cabarmonis.<sup>65</sup>  
 Voleu no ser beninonis,<sup>66</sup>  
 grans polisons?  
 Y tu, Cosme des calsons?  
 Parlem-ne un poc:  
 Ay, caparrot d'eubercoc!,  
 feyes te planta  
 vestit de semmana santa,  
 o de Pilat.  
 Dignes, qui t'ha endiumenjat  
 tant galanment?  
 Has perdut s'enteniment,  
 o es calendari?<sup>67</sup>  
 De hont has tret es vestuari  
 de sacrapàs<sup>68</sup>  
 que deye bé en so teu nas,  
 gros com la Seu?  
 Vestit de Monsirareu<sup>69</sup>  
 fas bon papé.  
 Per are ja estirà bé,  
 no n'i heurà pus,  
 ja heus he tocat s'eubernús<sup>70</sup>  
 sens violència.  
 Callau, teniu paciència,  
 que fins aquí  
 entre amichs se pot di  
 molt bellament,  
 y en temps de devertiment  
 tot és permès;  
 ja que férau s'entremès  
 aferra-pilla  
 allà va se tonadilla.

[8]

A UN TAL PISTOLA, QUI SE ORDENÀ DE  
 TONSURA Y GRAUS, ESENT AXÍ QUE ERA  
 HOMO DE SOBRADA IGNORÀNCIA.<sup>71</sup>

GOIS

Que un homo més dur que fust,  
 qui té en es front tant de tox,  
 més granat que un tros de box,  
 qui a res nat del món té gust,  
 quant es llegir li ve just,  
 se hage pogut ordenà,  
*a mi, res de axò me admira,*  
*si en Pistola és capellà.*

Que el bisbe, qui és tant prudent,  
 qui coneix que és un tros d'ase,  
 com un dos, qui no fa vase,  
 o com un mac des torrent,  
 y que ell, en tant poc talent,  
 lo hage pogut trastornà,  
*a mi, res de axò me admira,*  
*si en Pistola és capellà.*

Que a un qui no pase es supins  
 li hajen de servir respecta  
 només perquè el tal subjecta  
 s'és valgut de bons padrins,  
 quant n'i ha de altres més llatins  
 qui no lo han pogut logrà,  
*a mi, res de axò me admira,*  
*si en Pistola és capellà.*

<sup>65</sup> **cabarmonis**: 'embull, conjunt de coses desordenades i males de resoldre' (DCVB). Aquí, més específicament, 'difamacions'.

<sup>66</sup> **beninonis**: 'persona massa bona, que de tan bona resulta beneitona', segons el DCVB, que només el documenta en el fill del nostre autor, Tomàs Aguiló i Forteza.

<sup>67</sup> «ha perdut es calendari»: 'és diu d'un xerraire, que parla sense aturall', segons el DCVB, que només ho documenta a Tortosa. Aquí sembla més 'perdre el seny'.

<sup>68</sup> **sacrapàs**: 'doctor de la llei' (DCVB).

<sup>69</sup> **Monsirareu**: per «moncirineu»: 'home que en la processó dels set sermons ajuda a portar la creu al qui fa de Bon Jesús' (DCVB).

<sup>70</sup> «tocar s'aubernús a qualcú»: 'tupar-lo, pegar-li fort' (DCVB).

<sup>71</sup> SAL, Ms. A 143, ff. 33-35

Que a una cosa tan poca  
li hajen volgut dar corona,  
quant és una tal persona  
qui no sap quin pito toca,  
quant és més<sup>72</sup> dur que una roca  
en tot lo qui no es xerrà,  
*a mi, res de axò me admira,*  
*si en Pistola és capellà.*

Que<sup>73</sup> un homo curt de gambals  
li donen molt pres[t] recapta,  
només per fer una capta  
qui no arriba a quatre reals,  
per espolsar dos misals  
y cuidar-se de un altà,  
*a mi, res de axò me admira,*  
*si en Pistola és capellà.*

Que un cert, de tal qualidad,  
qui no ha vist més llibreria  
que es toms de se confraria  
des platet de la Piedad,  
que siga privilegiat  
de ser un pur seculà,  
*a mi, res de axò me admira,*  
*si en Pistola és capellà.*

Que un famós estrefolari  
pas tot es reso en lletí,  
quant ell no sap repetí  
ses llisons des breviarí,  
quant no és més que un perdularí  
qui en res del món pot perlà,  
*a mi, res de axò me admira,*  
*si en Pistola és capellà.*

Que un pobre babaluet<sup>74</sup>  
vage ensès com una fura  
perquè li donen tonsura  
per fer de diable boyet,  
per dur sobrepelliset,  
y tot dia culetjà,  
*a mi, res de axò me admira,*  
*si en Pistola és capellà.*

[9]

ALTRE ENIGMA EN MALLORQUÍ<sup>75</sup>

Som principi de la culpa,  
de vida molt relepsada,  
que escandalís tot el món  
en parlar una paraula.  
Don exemple corromput  
que dóna horror al qui pasa,  
tant que de parlar de mi,  
tothom trasmuda se cara.  
Nigú es vol posà a se boca  
es meu nom de mala trasa;  
per axò hem veix presiat  
de cubrir-me emb una capa  
y de víurer escondit,  
per temor de se ruxada,  
que hen cèrcan de nas a nas  
per tirar-me escopetadas.

És es cul perlant en perdó.

<sup>72</sup> Davant «més» ha ratllat «una».

<sup>73</sup> **Que:** s'ha d'interpretar 'que a'.

<sup>74</sup> **babaluet.** 'beneïtot, persona de poc enteniment' (DCVB).

<sup>75</sup> SAL, Ms. A 143, f. 47.

[10]

SÀTIRA<sup>76</sup>

Que unas cosas tals se fan,  
que may se averigüeran,  
*jo ja u crec,*  
però que tal sort de viura  
no sia cosa de riura,  
*jo no u ñec.*

Que tot fadrí enamorat  
voldria ja ser casat,  
*jo ja u crec,*  
però que las més vegades  
qued en ses vases tirades,<sup>77</sup>  
*jo no u ñec.*

Que una fadrina se casa  
sols per sortir de se casa,  
*jo ja u crec,*  
però que, quant se n'anà,  
hei fes contes tornà,  
*jo no u ñec.*

Que un fadrí qui l'an burlat  
roman confús y enutjat,  
*jo ja u crec,*  
però, quant fa es desentès,  
se creguen que no n'és res,  
*jo no u ñec.*

Que una dona prest se embaula,  
donant segura paraula,  
*jo ja u crec,*  
però que, quant ve s'estreña,  
romangue com una peña,  
*jo no u ñec.*

Que diga que hey à guañat  
un fadrí qui l'an burlat,  
*jo ja u crec,*  
però que no estim se dona  
més que rebre enhorabona,  
*jo no u ñec.*

Que dona de tal tamañy  
pens casar-se dins un any,  
*jo ja u crec,*  
però que, en tota se plata,  
no romangue sempre beata,  
*jo no u ñec.*

Que diga fort un fadrí  
«no vui qui no hem vol a mi»,  
*jo ja u crec,*  
però que din[s] quatre dia[s]  
no li torn fer moxonias,  
*jo no u ñec.*

Que's serf enrevenada  
una fadrina irritada,  
*jo ja u crec,*  
mes que no venga a parar  
en so que va rebutjar,  
*jo no u ñec.*

Que dos cors qui es són volguts  
se sían desavenguts,  
*jo ja u crec,*  
emperò que no vejeu  
compondre-se emb una creu  
*jo no u ñec.*

<sup>76</sup> SAL, Ms. A 143, ff. 58-59.

<sup>77</sup> «quedar-se amb les vases [o bases] tirades»: no veig la locució documentada, però té un sentit clar: 'quedar-se sense res'. fa al·lusió als jocs de cartes.

## [11]

A UN FADRÍ QUI VA CITAR UNA ATLOTA  
PER CASAR-SE, LA QUAL LI VA FUGIR<sup>78</sup>

## SÀTIRA

Juan, què és lo que te ha pasat?  
Per hont t'és fuite se atlota?  
La cosa parex que trota;<sup>79</sup>  
calla, que te ets concagat!  
Com te ha dexat ben burlat!  
Com hei ets romàs, mort y fret!  
*Ay, dimontre de Juanet!*

No eras tu es qui brevetjave  
més content que un ca emb un os,  
ara te han fet quedà a dos,<sup>80</sup>  
ja merexes un bon rave.  
Toca, digues com se esbrave,  
què i diu es capellanet?  
*Ay, dimontre de Juanet!*

Axò està fet y mans dadas<sup>81</sup>  
y qui's primé que se afait,<sup>82</sup>  
jo me'n vax a ca s'alcait,

y al moment veureu citades.<sup>83</sup>  
Com te han fallat se[s] jugades!  
Ara jeuràs tot solet.  
*Ay, dimontre de Juanet!*

«Vamos, va de bon de veres,  
tellau roba, feis foldetes,  
comprau-li flocs, posau vetes.  
Tot hei va, es suc y ses peres!»<sup>84</sup>  
*Ay, t'o creies de deveres!*  
No hei penses pus y colguet.  
*Ay, dimontre de Juanet!*

Mil lliuras, dinés contans?  
Feye bon so tanta plata;  
ella estima més ser beata  
més tost que dar-te ses mans.  
Te han connat aquets perfans?<sup>85</sup>  
Dóna es cap per se peret.  
*Ay, dimontre de Juanet!*

Dóna-li aygo gelada!,  
dóna-li pasta real!,  
dóna-li un cirvicial!,  
dóna-li una ensegonada!.  
Quant l'as haguda apanada<sup>86</sup>

<sup>78</sup> SAL, Ms. A 143, ff. 60-61.

<sup>79</sup> **trota**: «trota» té aquí un sentit figurat pròxim a 'anar malamanet una cosa'. No el veig documentat amb precisió, però algunes de les accepcions que Joan Coromines registra, al *Diccionari etimològic i complementari de la llengua catalana*, per «troter» s'hi apropen.

<sup>80</sup> «Quedar-se a dos»: deu voler dir 'quedar-se d'esquena (a dors), mal situat', però els diccionaris etimològics no registren aquest sentit.

<sup>81</sup> **mans dadas**: és a dir 'acordat'.

<sup>82</sup> **qui's primé que se afait**: no puc documentar aquesta locució. Deu voler dir 'quí ho ha aconseguit, que en gaudeixi'.

<sup>83</sup> **citades**: deu voler dir 'citacions' o 'amonestacions' pel matrimoni.

<sup>84</sup> «anar-hi el suc i les peres»: una altra locució no documentada, té el sentit de 'jugar-s'ho tot en una acció'.

<sup>85</sup> La lectura del vers és clara, però no trob documentat ni «connat» ni «perfans». El sentit deu ésser: 'Tha agradat aquest engany?'.

<sup>86</sup> **apanada**: té el sentit de 'alimentada, regalada'. Tanmateix l'enumeració dels versos anteriors és paròdica: al costat de postres delicades («aigua gelada» i «pasta reial»), hi posa menja d'animals («ensagonada») i, fins i tot, una «lavativa o servicial».

te ha cagat dins es barret.  
Ay, *dimontre de Juanet!*

Ahont la pegarà es fibló!<sup>87</sup>  
Ja hey aniràs desberetat!  
Crec que, en tot s'endiumenjat,  
romandràs sempre panó.<sup>88</sup>  
Se'n riuen des teu amó,  
no heu veus, ximple babaluet?  
Ay, *dimontre de Juanet!*

Dexa't anar de casà,  
ja pots beretar de ofici,  
se[r]ca't un bon benefici  
y tire't a capellà.  
Ja het farias respectà  
y servir-te collaret!<sup>89</sup>  
Ay, *dimontre de Juanet!*

[12]

DISPARATORI<sup>90</sup>

Calvino, rey de Judà,  
ben esmocat com un mac,<sup>91</sup>  
no se tregué es gat des sac<sup>92</sup>

comensant es beabà.<sup>93</sup>  
Un pelut s'i va encarà  
y li féu dar carabasa<sup>94</sup>  
firmada en paper de estrasa  
y, emb un caset de consiència,  
tirà es tintés de la audiència  
a un carreró qui no pase.

Va treure es carro des fanc<sup>95</sup>  
axí com milló pogué,  
y, per anar més jeugé,  
dinà de un esclatasanc.  
Tinguéran cambres de sanc  
quant véran que s'intendant,  
sortint des pasavolant,<sup>96</sup>  
digué: «tot axò és gent culta,  
nigú que los pac se multa»,  
y ja fonch cap a llevant.

Cinc rebbins en balindrancs,<sup>97</sup>  
manguito, jubons y coll,<sup>98</sup>  
en se neulate den Moll  
mos feyen mals avarancs.<sup>99</sup>  
Anaven drets com uns crancs:  
un qui no·s veu fart de aglà,  
s'altre qui·s posa a ballà,  
s'altre tregué un cap de lloro,  
s'altre se posà a fe es moro  
y féu s'altre es cagat cla.

<sup>87</sup> Aquest vers té el sentit de 'a on t'espassaràs la ràbia', 'a qui ho faràs pagar'.

<sup>88</sup> **panó**: No ho registren els diccionaris; deu ser sinònim d'«apenat».

<sup>89</sup> «servar collaret a algú»: 'guardar-li moltes contemplacions, tenir-li atencions excessives' (DCVB).

<sup>90</sup> SAL, Ms. A 143, ff. 62-64.

<sup>91</sup> **esmocat com un mac**: deu voler dir 'completament enganyat' (cf. Jaume VIDAL ALCOVER, «Rondalles de rondalles (Dues narracions parèmiques de Guillem Roca i Seguí», *Randa*, 6 (1977), pàg. 93, nota 23.

<sup>92</sup> «treure's el gat del sac»: 'sortir de dubtes' (DCVB).

<sup>93</sup> **beabà**: 'llibret o plegueta on estan escrites les diverses coombinacions de síl·labes, per mostrar de confegir' (DCVB).

<sup>94</sup> **dar carabasa**: 'suspènre', potser per castellanisme.

<sup>95</sup> **treure es carro des fanc**: 'vèncer les dificultats' (DCVB).

<sup>96</sup> **pasavolant**: 'vehicle, a manera de carretó, molt lleuger, que corre molt' (DCVB).

<sup>97</sup> **balindrancs**: per «balandrancs», 'sotana oberta de dalt a baix, i guarnida d'esclavina, que els capellans duen damunt la lloba' (DCVB).

<sup>98</sup> **manguito, jubons y coll**: diverses parts del vestit.

<sup>99</sup> «fer mals averanys»: 'inspirar recels o aversió' (DCVB).

S'escrivà des Corp Marí,  
 més groc que ciri de fas,<sup>100</sup>  
 va espantar un capatàs  
 de la tribu de Leví.  
 Prengué port a Marratxí,  
 demunt fulla, deval[l] fulla,<sup>101</sup>  
 y allargant es coll de grulla  
 es<sup>102</sup> camposanto es tirà,  
 y de peus se engirgolà  
 es<sup>102</sup> convent, sense capulla.

Causà major rebumbori  
 un llop, en ungles y bec,  
 qui va donar un jamec  
 es dia de sant Libori.  
 Li va cantar gori-gori,<sup>103</sup>  
 en solfa, un caso marí,<sup>104</sup>  
 qui prengué el tal asgotzí,  
 o ministre de faraó,  
 y el clavà din[s] se presó  
 y lo mal és que sortí.

Dalt s'abra qui fa llinatges  
 se va enfilà en Roselló,  
 pensant collir un maló  
 no heí va trobar més que imatges.  
 Va pasar, fent mals caratges,  
 es carrer de la amargura,  
 y, per cercar se ventura,  
 pegà foc en es tinter,  
 per tenir un cavaller  
 qui és de la triste figura.

Pensave fer-se més ric  
 que los tres Reis de Orient,  
 que creie ser desendent  
 des cul des duc de Lambric.  
 A cap pronòstic antic,  
 ni en es salms de Salomó,  
 ni en llibres de garbaió,  
 ni en es tractat des llunari  
 pogué trobar Dn. Ferrari,  
 nobleza de Roselló.<sup>105</sup>

Suplic per caridad que no  
 llegéscan aquest disparatori.

[13]

EN ES VENT DE SE TRAMUNTANA POSTE-  
 RIOR<sup>106</sup>

#### Quartillas

De ses bufas que jo fase  
 no hen faseu nigu caudal,<sup>107</sup>  
 no és cosa qui fase mal,  
 no és més que un ayre qui pase.

Preniu-las com un confit,  
 que les vos don de bon grat,

<sup>100</sup> **ciri de fas**: 'cadascun dels ciris que cremen en el triangle mentres es canten les matines dels dies sants' (DCVB).

<sup>101</sup> **demunt fulla, deval[l] fulla**: locucions que equivalen a 'bé o malamnet'. El DCVB les registre independentment «anar damunt fulla» i «anar davall fulla».

<sup>102</sup> **es**: llegiu «as», és a dir «al».

<sup>103</sup> **gori-gori**: 'cant fúnebre, absoltes' (DCVB).

<sup>104</sup> **caso marí**: la lectura és clara, però no veig quin sentit fa.

<sup>105</sup> Les dues darreres dècimes fan referència a la hipotètica noblesa dels Rosselló, com a descendents de Ferrer de Rosselló (s. XIV). A començaments del segle XIX va esser un tema molt polèmic, sobretot quan es produí l'escàndol del casament de Jordi-Ignasi d'Oleza i Dezcallar amb Ignàsia Rosselló i Terrés. Cf. P. de MONTANER, «Senyor a Mallorca, un concepte heterogeni», *Estudis Baleàrics*, 34 (stembre 1989), especialment pàgs. 14-16 i 26.

<sup>106</sup> SAL, Ms. A 143, ff. 67-70

<sup>107</sup> **caudal**: castellansime per «cabal».

jo vos ne present un plat  
y que heus fase bon profit.

Aquí n'i ha per qui en vol  
qui no fan olor de augüent,<sup>108</sup>  
és una bolla de vent,  
és bollete y no és buñol.

Sofrir es baf es presís  
per vèurer cosa tan rare,  
que són ben frescas encare  
y fan olor de estantís.

Es casta de un animal,  
de un gènit qui no heu creuràs;  
si no het fa dany en es nas,  
no het podrà fer altre mal.

És un ventet cosa brava,  
qui sols no es dexa sentir;  
si put, jo no me n'admir  
que surt de se Calatrava.

No tingau por, xau-lo corre,  
que no arribarà en ets osos;  
de cap vaxell ha fet trosos,  
ni encare ha tomat cap torre.

No ha destruït mai es camps,  
que és un oretjet ben sa.  
De què vos heu de quexà?  
No són pitjós trons y llamps?

Si heu de fer cap garavana<sup>109</sup>  
o si haguéuseu de viatjar,  
ja vos podeu embercar,

que bufa se tremuntana.

En desperar-se es fibló,  
surt es vent com un couet;  
si no estau a lloc estret,  
correu per agafar-lo.

Són casta de andarivells,<sup>110</sup>  
ni de terra ni de mar,  
que si bé saben volar,  
no tenen plomas de aucells.

Alguns n'i ha de ells qui càntan,  
però ets altres tots són muts,  
tots tenen mals atributs  
qui no maten, però espanten.

Costa també des procés  
que en entonar aquest punt,  
correspon es contrapunt  
a se clau de s'enrevés.

Per cantar re, mi, fa, sol,  
en se solfa den Figura,  
endret de se embocadura  
hei pots clavar un fabiol.

Veureu quina habilidad,  
que, emb aguda armonia,  
sona se trompeteria  
per bona casualidad.

Alguns qui tenen es mol·lo  
ben granat y gruxadot,  
qui en amollar en es xot  
de se coua es fan fer rol·lo,<sup>111</sup>

<sup>108</sup> **augüent**: «ungüent».

<sup>109</sup> **fer cap garavana**: El DCVB registra l'expressió «fer ses garavanes» en el sentit de 'anar tres anys en cós els novicis maltesos', aproximat al que ha de tenir aquí.

<sup>110</sup> **andarivells**: 'embulls, sèries de dificultats' (DCVB).

<sup>111</sup> «fer-se es rotlo de sa coa (d'una cosa)»: 'fer-ne el que volen, obrar amb completa llibertat, sense contemplacions' (DCVB).

segons es vent com los dóna,  
en comensà alsar la veu,  
reverguen un crit arreu  
qui l senten de Barcelona.

Colque cul de fariseu,  
qui de boca en bada un pam,  
dexa càurer colque bram  
de primetxer<sup>112</sup> de la Seu.

Alguns, tirats dins un catre  
y ben dinats, a mitx dia,  
amollen se bateria  
de canons de vint y quatre.

Colquuns qui axécan es bel  
més que qualsevol merdà,  
qui en esvergar-se a tronà  
se ennigula tot el cel.

Altres qui fan un jamec  
qui és més axut que una esponja,  
són com e bufes de monja,  
com a pets de frare llec.

Alguns qui hei tenen es llis,  
qui sense pasar trabai,  
com qui fa just un badai,  
tréuan, prement, un oís.

N'i ha qui sense fer remó  
se tréuan es ventre d'orde,  
són com escopete sorde  
qui mata es nas a traició.

Y no és cuento ni rondaya,  
que de aquest baf de Caifàs  
més se'n dúan en so nas  
que emb un càvec y senaye.

Y si diuen que axò és brut,  
jo no dic que sia net,  
dexarem està es rivet  
que en remenar-o més put.

#### Abstracts

L'article recupera tretze composicions inèdites de Tomàs Aguiló i Cortès (1775-1856), un autor força popular durant les primeres dècades del segle XIX. Aquests poemes permeten de considerar-lo un escriptor plenament representatiu de la literatura catalana postbarroca i, tot i que la seva qualitat és molt irregular, ens sorprenen pel seu enginy. Els més remarcables mostren una evident influència de Francisco de Quevedo.

The article recovers thirteen unpublished compositions of Tomàs Aguiló i Cortès (1775-1856), who was a very popular writer during the first decades of the XIX century. These poems enable the readers to consider him as a most representative writer of the postbaroque Catalan literature. In spite of the quality of his works being very irregular, he displays a surprising ingenuity. His most remarkable works show an obvious influence from Francisco de Quevedo.

<sup>112</sup> **primetxer**: 'cantor principal, que dóna el to en el cor d'una església o funció religiosa' (DCVB).



## Aproximació bibliogràfica al P. Rafel Ginard Bauçà (1899-1976).

L'obra del P. Rafel Ginard Bauçà (1899-1976) és d'una amplitud tan gran i va aparèixer d'una manera tan dispersa que l'exhaustivitat a l'hora de reunir-la en una bibliografia resulta quasi impossible. Tot i que aquest recull contengui llacunes —que tanmateix ens era impossible omplir—, hem cregut que podia resultar interessant per a tots aquells que vulguin conèixer més a fons l'obra del recopilador del *Cançoner Popular de Mallorca*. Per una part, pot interessar tots aquells que vulguin conèixer l'obra literària, especialment la poesia, del P. Ginard. El nostre autor, que mai no va publicar un recull de poemes, és autor d'una obra poètica abundant, perfectament classificable dins els límits de l'Escola Mallorquina, obra que hem reunit i tenim en projecte publicar. Per altra part, els estudiosos de la cultura popular trobaran en aquesta bibliografia una font de consulta molt rica. Aquest és segurament el terreny en què la labor del P. Ginard va destacar més. Per altra part, amb un interès més relatiu, els articles sobre religió, sobre Ramon Llull i altres personatges de la nostra història, sobre excursions i viatges —especialment, sobre els indrets artanencs—, etc. poden omplir altres camps. En tot cas, sempre ens serviran per conèixer millor la figura intel·lectual del nostre poeta i per aprofundir en la seva personalitat literària. Pensam que aquesta aproximació bibliogràfica —que sobretot és el resultat de l'escorcoll en diverses publicacions— pot ésser una primera passa cap a la recopilació i edició de l'obra de Ginard.

Hem classificat en diversos apartats el material bibliogràfic per tal de facilitar-ne la consulta. I hem acompanyat les diverses referències d'aquelles informacions entre claudàtors —com són els pseudònims usats— que poguessin resultar necessàries o útils. També hi hem inclòs un últim apartat amb bibliografia sobre el P. Ginard.

No descartam la possibilitat de completar en el futur aquest treball amb noves addendes. Si ara, després de tota una sèrie d'anys de recerca, ens hem decidit a publicar-lo, és perquè ens ha semblat que pot tenir interès per a molts d'investigadors.

## ABREVIATURES USADES

Sgt.	=	signat
s.d.	=	sense data
s.s.	=	sense signatura
EHC	=	«El Heraldo de Cristo»
BP	=	«Bellpuig»
LL	=	«Llevant»
B	=	«Balears»
LA	=	«La Almudaina»
CM	=	«Correo de Mallorca»
UH	=	«Última Hora»
S	=	«Sóller»
AP	=	Arxiu de la Porciúncula
Cast.	=	en castellà (només si no es nota pel títol)
DC	=	secció «Del Cançoner...»

### 1. Llibres

*Croquis artanencs.* (Artà: 1929). [Sgt. Fèlix].

*El Cançoner Popular de Mallorca.* (Palma: Ed. Moll, 1960). [2a. edició 1981].

*Cançoner Popular de Mallorca.* Volum Primer. (Mallorca: Ed. Moll, 1966). [2a. edició 1979].

*Cançoner Popular de Mallorca.* Volum Segon. (Mallorca: Ed. Moll, 1967). [2a. edició 1980].

*Cançoner Popular de Mallorca.* Volum Tercer. (Mallorca: Ed. Moll, 1970). [2a. edició 1981].

*Cançoner Popular de Mallorca.* Volum Quart. (Mallorca: Ed. Moll, 1975). [2a. edició 1983].

*Escumes i bellumes.* Recull de poemes mecanografiat i inèdit. [AP].

*Flors ventureres.* Recull de poemes mecanografiat i inèdit. [AP].

### 2. Pròlegs i parlaments

“Pròleg” a *L'església de Sineu*, de J[oa]n Rotger [Niell]. (Palma de Mallorca: 1944), pp. VII-XXIV.

“Parlament final”. Dins *Corona Poética (29 junio 1645-29 junio 1945). Tercer centenario de la elección de San Marcos Evangelista para Patrono de Sineu.* (Palma: 1945), pp. 85-91.

*Elogi fúnebre de Mossèn Salvador Galmés i Sanxo (1876-1951) que llegí el Rnd. P. Rafel Ginard Bauçà, T.O.R. en les Solemnes Exèquies que féu celebrar l'Escola Lul·lista Mallorquina, en la Capella de la Puritat de la Basílica de Sant Francesc, de Ciutat, en sufragi de l'ànima del susdit Mossèn Galmés, dia 22 de maig de l'any 1951.* (Palma de Mallorca: 1951).

/ *Idem*. Dins *Miscellanea Lulliana a Magistris et Professoribus edita Maioricens. Scholae Lullisticae in memoriam Rev. Dom. Salvatoris Galmes*. Volumen Primum. (Maioricis: 1955), pp. XI-XVI.

“Introducció”. Dins *Obres Originals del Il·luminat Doctor Mestre Ramon Lull. Libre de Home. Libre de Anima Racional. Libre dels Angels*. (Palma de Mallorca: Diputació Provincial de Balears, Institut d’Estudis Catalans de Barcelona, 1950), vol XXI.

*Homenatge a En Joan Alzamora Juan*. (Artà: Impremta G. Bujosa, 1961).

*Pregó de Setmana Santa. Confraria de S’Endavallament*. (Artà: 1974).

*Pregó de Setmana Santa. Llegit a Sant Salvador d’Artà pel P. Rafel Ginard Bauçà*. (Artà: Impremta La Actividad, 1977).

### 3. Poemes

#### 3.1. Publicats

“Al II. i Rdm. Sr. Dr. D. Gabriel Llompart i Jaume, bisbe de Tenerife”. EHC, 114 (octubre 1918), p. 186. [Sgt. Blanquerna].

“Lo dia dels morts”. EHC, 139 (novembre 1920), p. 163. [Sgt. Blanquerna].

“Lul·liana. L’arbre de Sciencia”. EHC, 142 (febrer 1921), p. 23. [Sgt. Blanquerna].

“Lul·liana. Vora l’urna”. EHC, 144 (abril 1921), pp. 54-55. [Sgt. Blanquerna].

“El vell convent”. EHC, 149 (setembre 1921), p. 150. [Sgt. Blanquerna].

“Del Puig de Randa. El fogueró de Santa Catalina”. EHC, 151 (novembre 1921), p. 178. [Sgt. Blanquerna].

“In Memoriam”. EHC, 158 (juny 1922), pp. 87-88. [Dedicat al P. Bartomeu Oliver “en el jorn de la seva missa nova”.]

“A Fra Lluís Jaume”. EHC, 160 (agost 1922), pp. 118 i 120. [Sgt. Blanquerna].

“Flors a Maria”. EHC, 161 (setembre 1922), p. 135. [Sgt. Blanquerna] / LL, 438 (10-setembre-1928), p. 2. [Sgt. Fèlix].

“Jesús infant qui dorm”. EHC, 169 (maig 1923), pp.72-73. [Sgt. Blanquerna].

“Sant Bonaventura”. EHC, 171 (juliol 1923), p. 104-105. [Sgt. Blanquerna].

“La guineu i el corp (Traducció de la fábula XIII del llibre Ier. de Fedre)”. EHC, 172 (agost 1923), p. 115. [Sgt. Blanquerna].

“A Jesús Crucificat”. EHC, 180 (abril 1924), p. 245. [Sgt. Blanquerna] / LL, 422 (31-març-1928), p. 1. [Sgt. Fèlix] / BP, 4 (5 abril 1960), p. 4 (29).

“A mon amic”. EHC, 179 (març 1924), p.230. [Sgt. Blanquerna] / LL, 429 (10 juny 1928), p. 2. [Sgt. R.G.B.].

“Oració a la Verge Maria”. LL, 336 (20 febrer 1926). / EHC, 226 (març 1928), p. 37. [Sgt. Blanquerna].

“Romeria a una ermita de Nostra Dona”. LL, 341 (30 gener 1926). / EHC, 205 (maig 1926), p. 72. [Sgt. Blanquerna].

“Cant d’alegria”. EHC, 206 (juny 1926), p. 86. [Sgt. Blanquerna] / LL, 432 (10 juliol 1928), p. 2. [Sgt. Fèlix].

“A Jesús infant”, LL, 379 (31 desembre 1926).

“A Sant Francesc d’Assis”. LL, 381 (21 gener 1927), p. 1. [Sgt. Fèlix] / EHC, 227 (abril 1928), p. 55. [Sgt. Blanquerna]. / Dins *Antologia lírica franciscana*. (Barcelona: 1949), pp. 124-125.

“Vida trista”. LL, 408 (31 octubre 1927), p. 2. [Sgt. Fèlix].

“Amonestaments”, LL, 414 (31 desembre 1927), pp. 1-2. [Sgt. Fèlix].

“Agraiment”, LL, 405 (20 setembre 1927), p. 2. [Sgt. Fèlix].

“Elegia”, LL, 415 (10 gener 1928), pp. 1-2. [Sgt. Fèlix]

“Cantem cansons”. LL, 419 (20 febrer 1928), p. 2. [Sgt. Fèlix].

“Himne de la Peregrinació franciscana a la Mare de Déu de Cura”. LL, 430 (20 juny 1928), p. 3. / “Himne a la Mare de Déu de Cura”. EHC, 229 (juny 1928), pp. 88-89. / “Cançó a la Mare de Déu de Cura”. Dins *Corona Poètica a la Mare de Déu de Cura en la seva coronació pontificia*. (Mallorca: 1955), pp. 63-64. / DM (5 juny 1955) [fragment].

“La Mare de Déu cosia”. LL, 441 (20 octubre 1928), p. 2. [Sgt. Fèlix].

“Adeu!”. LL, 444 (10 novembre 1928), p. 1. [Sgt. Fèlix].

“A Sant Tarsici”. LL, 445 (20 novembre 1928), p. 1. [Sgt. Fèlix].

“Cançó de Nadal”. LL, 449 (30 desembre 1928), p. 1. [Sgt. Fèlix] / BP, 60 (8 desembre 1964), p. 5 (89) [Sgt. R.G.B.].

“El vell castell empenyalat”. LL, 452 (31 gener 1929), pp. 2-3. [Sgt. R.G.B.].

“Ramell de sonets”. Dins *Jocs Florals de Barcelona. Any LXXII de llur restauració*. (Barcelona: 1930), pp. 121-125. [6 sonets]. / EHC, 253 (juny 1930), pp. 85-86. / Dins *Antologia de sacerdots poetes*. En el 350è aniversari del Rector de Vallfogona. A cura de Josep Grau i Colell. (Zuric, 1975), pp. 54-55. [Conté els poemes “La blanca pau”, “Les pinedes d’Artà” i “Oferint mon llibre «Croquis artanencs»”].

“Febrer”. EHC, 273 (març 1932), pp. 51-52. [Sgt. Blanquerna].

“Mestre Ramón Barba-florida. (Episodi de l’any 1306)”. EHC, 272 (febrer 1932), pp. 29-30. [Sgt. Blanquerna].

“Torrent saltador...” Dins *Jocs Florals de Barcelona. Any LXXIV de llur restauració*. (Barcelona, 1932), pp. 53-55. / EHC, 277 (juliol 1932), pp. 123-124.

“Medallons artanencs”. EHC, 283 (març 1933), p. 44. [Sgt. Blanquerna]. [3 poemes].

“Soliloqui de primera Comunió”. «La Nostra Terra», 92 (octubre 1935), p. 346. / EHC, 314 (novembre 1935), p. 202. / CM (21 octubre 1935).

“A la Mare de Déu de Sant Salvador d’Artà”. CM (21 octubre 1935). / EHC, 314 (novembre 1935), p. 203. / BP, 85 (3 agost 1984), p. 10 (316).

“Un gorg. (Molí d'abaix. Ses Vergunyes)”. EHC, 449 (desembre 1936), p. 464. / «L'Almanac de les Lletres» (1936), pp. 68-69.

“Ritmes artanencs. (I i II)”. EHC, 327 (gener 1937), p. 23. [Sgt. Blanquerna].

“Ritmes artanencs. (III)”. EHC, 330 (abril 1937), p. 55. [Sgt. Blanquerna].

“Ritmes artanencs. (IV)”. EHC, 331 (maig 1937), pp. 71-72. [Sgt. Blanquerna].

“Ritmes artanencs. (V)”. EHC, 332 (juny 1937), p. 89. [Sgt. Blanquerna].

“Jorns Festivals de Sant Marc”. Dins *Corona Poética (29 junio 1645 - 29 junio 1945). Tercer Centenario de la elección de San Marcos Evangelista para Patrono de Sineu*. (Palma: 1945), pp. 5 1-53.

“Himne de la pelegrinació franciscana a Sineu”. Dins *Corona Poética (29 junio 1645 - 29 junio 1945). Tercer Centenario de la elección de San Marcos Evangelista para Patrono de Sineu*. (Palma: 1945), pp. 75-76.

“De l'agre de Sant Joan”. Dins *Amistat i recordança al P. Miquel Batllori*. (Palma: 1945), p. 14. [2 poemes].

“Poemas lulianos. El genio”. CM (1 agost 1946). / EHC, 443 (setembre 1946), pp. 369-370.

“Poemas lulianos. Invocación”. CM (8 agost 1946).

“Almendros floridos”. EHC, 449 (març 1947), pp.57-58.

“Nit eucarística”. LA (3 abril 1947).

“Monte de Randa”. EHC, 450 (abril 1947), pp. [57-60].

“Deixem lo dol”, LA (6 abril 1947). / S (4 abril 1953). / BP, 5 (5 maig 1960), p. 6 (30).

“La cançó dels pelegrins”. LA (4 maig 1947). / EHC, 452 (juny 1947), p. 131.

“Les coves d'Artà”. LA (25 maig 1947). / EHC, 456 (octubre 1947), p. 207 / BP, s.n. (abril 1967), p.8 (308). [Aquí el poema porta també una nota en prosa].

“Gozos a San Isidor Labrador”. EHC, 451 (maig 1947), p. 104. / Impresos també en un full solt pels Franciscans de Quintanar de la Orden, s.d.

“Les roses. El dia i la nit”. LA (15 juny 1947). [2 poemes].

“Salt d'aigua. Paisatge. Els grills”. LA (22 juny 1947). [3 poemes].

“Romancer lul·lià. L'home de Desigs”. LA (3 juliol 1947). / EHC, 459 (gener 1948), p. [6].

“Hípica”. LA (25 juliol 1947). / CM (26 juliol 1947). / «Arriba», 475 (26 juliol 1947), p.1. / “Festa de la Poesia a Manacor”. LA (27 juliol 1947). / EHC, 455 (setembre 1947), p. 181.

“Lletania lírica”. Dins *Montserrat. Homenatge dels poetes mallorquins*. (Mallorca: 1947), pp. 75-79. / “A la Mare de Déu de Montserrat”. LA (27 abril 1947). / EHC, 453 (juliol 1947), pp. 141-143.

"A la Mare de Déu de Sant Salvador d'Artà". EHC, 454 (agost 1947), pp. [168-169]. / Dins *Fiestas Patronales de Artà 1948*. (Artà: 1948), pp. [11-13].

"Vent a muntanya". EHC, 476 (juny 1949), p. 350 / (Fundació Rotger-Villalonga, Cala Murta de Formentor. Pollença, 1982). [Cartó que du com a títol "Jesús és nat. Déu és amb Nosaltres. Nadal-82"].

"Un terratèmol d'alegria va ésser l'entrada del Rector". EHC, 476 (juliol 1949), pp. 377-378.

"La mar, la mar..." LA (29 octubre 1950). / EHC, 508 (març 1952), p.305.

"Mar exultant". LA (29 octubre 1950). / EHC, 508 (març 1952), p.305.

"Octubre". LA (19 novembre 1950).

"Noviembre". LA (10 desembre 1950). [El text és en català, tot i que el títol sigui en castellà].

"Poema matutinal. Michaeli Arbona Oliver..." LA (26 novembre 1950).

"A Maria Antònia Salvà de l'Allapassa". LA (17 gener 1951).

"Paisaje rural". EHC, 476 (març 1951), pp. 32-33.

"Germana aigua". EHC, 505 (desembre 1951), p. 237.

"L'inassequible ideal". EHC, 506 (gener 1952), p. 267.

"Cançó d'abril". EHC, 509 (abril 1952), p. 325.

"Copla a Mingo Revulgo". B (18 gener 1952).

"Visions serenes". EHC, 510 (maig 1952), p. 345.

"A na Margalideta Capellà Fornés, en el dia de la seva primera comunió". EHC, 510 (maig 1952), p. 361.

"Corona Poètica a la Mare de Déu del Cocó". B (23 maig 1952). / EHC, 518 (gener 1953), p. 9.

"Corona Poètica a la Mare de Déu de la Trapa". B (23 maig 1952). / EHC, 519 (febrer 1953), p. 33.

"Corona Poètica a la Mare de Déu de Gràcia". B (25 maig 1952). / EHC, 515 (octubre 1952), p. 436.

"Lliri de carn... / Infant humil...". EHC, 512-513 (juliol-agost 1952), p. 406 / Amb el títol "Dos petits poemes de Primera Comunió". BP, s.n. (juny 1967), p. 2 (318).

"Glosada" a Bartomeu Llabrés Ramis i Catalina Ramis Perelló en ses noces d'or matrimonials (agost 1953)". EHC, 525 (agost 1953), pp. 173-174. / [Fragment] DM (26 agost 1953).

"Lluch". EHC, 516 (novembre 1952), pp. 464-465. / Dins *Corona Poètica a la Mare de Déu en les noces de Diamant de la seva Coronació Pontifícia*. (Lluc: Publicacions del Santuari de Lluc, 1960), pp. 51-52.

"Goigs al gloriós Pare Sant Felip Neri". EHC, 517 (desembre 1952), pp. 491-492.

"El Ramell de taronges". Dins *Fiestas Patronales de Artà. 1952*. (Artà: 1952), p. [22]. / «Sant Joan. Bolletí Informatiu», 90 (desembre 1979), p.6.

"Corona Poètica a la Mare de Déu de la Pau". EHC, 520 (març 1953), p.49.

“Corona Poètica a la Mare de Déu de la Rosa. Banyalbufar”. EHC, 522 (maig 1953), p. 88.

“A la Mare de Déu del Cocó”. B (23 maig 1953).

“A la Mare de Déu de Banyalbufar”. B (29 maig 1953).

“A la Mare de Déu de Lloret de Vista Alegre”. B (30 maig 1953).

“Corona Poètica a la Mare de Déu de Portals. Calvià”. EHC, 523 (juny 1953), p. 105.

“Corona Poètica a la Mare de Déu de la Victòria. Sóller”. EHC, 525 (agost 1953), p. 153.

“Poesia eucarística”. EHC, 528 (novembre 1953), p. 211.

“La font de Bellpuig”. Dins *Fiestas Patronales de Artá. 1954.* (Artà, 1954), pp. [8-9].

“En la Primera Comunió de Marieta de Lluch i Joaneta Ma. Solivellas Canals”. EHC, 554 (febrer 1956), p. 34.

“A un infant”. EHC, 568 (abril 1957), p. 96. [Traducció d'un poema francès de Théodore de Banville].

“El Diví Sembrador”. EHC, 595-596 (setembre-octubre 1959), pp. 263-264.

“La primavera del cor”. EHC, 597 (novembre 1959), p. 288.

“Èxtasi”. Dins *Poetes mallorquins. Antologia Poètica mil nou-cents cinquanta-nou.* (Ciutat de Mallorca: Atlante, 1959), p. 27.

“En la Primera Comunió de les dues germanetes Francisca i Catalina Fernández Gili”. EHC, 598 (gener 1960), p. 17.

“La Vega de sa Torre”. BP (5 setembre 1961), p. 4.

“Goigs de la Mare de Déu de Sant Salvador d'Artà”. BP (5 agost 1962), p. 2. [Sgt. En Tià de Sa Real].

“A Guillem Francesc Bujosa Massanet”, BP, 42 (8 juny 1963), p. 6 (332).

“Es faraió de Cala Ratjada”. BP (8 gener 1964), p. 3.

“Contra un xerraire”. BP, 59 (8 novembre 1964), p. 2 (78). [Sgt. R.G.B.].

“En la primera comunió - 12 juliol, 1964 - de Francesc Xavier Garcias, orfe de mare”. BP, 56 (5 agost 1964), p. 3 (59).

“[En homenatge al P. Jeroni Genovard]”. Dins l'article “Recordant un homenatge al P. Jeroni Genovard”. BP (8 octubre 1964), p. 5.

“Lletania al Pare Juníper Serra”, BP, 63 (8 març 1965), pp. 2 (110)-3 (111).

“Estiueig”. EHC, 667 (octubre 1965), p.7. / Dins *Certamen Poético en homenaje al poeta “Mestre en Gai Saber” Ramon Picó y Campamar Hijo Ilustre de esta villa.* (Palma: Caja de Ahorros y Monte de Piedad de las Baleares & Ajuntament de Pollença, 1966), pp. 21-22. / BP (octubre-novembre 1966), pp. 6 (266)-7 (267) / “Teleclub Sant Joan. Bolletí informatiu”, 65 (octubre 1977), pp. 2-3.

“Vigília de Sant Andreu”. EHC, 668 (novembre 1965), p. 17.

“De l'agre de Sant Joan”. Dins *Amistat i recordança al P. Miquel Batllori*. (Palma: 1965), p. 14.

“Cançons per la festa de Pasqua”. BP, s.n. (març 1967), p. 8 (300).

“Capvespre vora la mar”. BP, 10 (novembre 1969), pp.4 (170) - 5 (171) / EHC, 717 (desembre 1969), pp. 12-13.

“A la Mare de Déu de Consolació de Sant Joan”. EHC, 758 (maig 1973), p. 5.

“Goigs populars a la Mare de Déu de Sant Salvador de Felanitx”. (Radio Juventud de Felanitx, s.d.) [4 pàgs.].

### 3.2. Inèdits o sense coneixença de publicació

“A Mn. Melsion Massot, en les seves bodes d'or sacerdotals”. Dins *Àlbum d'homenatge a Melcior Massot i Planes*. Manuscrit. Inèdit. Família Massot.

“Formentor”. Manuscrit. AP.

“Romanç a la Mare de Déu de Sant Salvador de Felanitx”. Text mecanografiat. AP.

“Cançó en resposta a l'eixerida «Glosa mallorquina del gran amic del *Cançoner Popular de Mallorca* Francesc de Borja Moll»”. Text mecanografiat. [Data: Nadal, 1973]. AP.

[Vegeu també les referències a altres poemes seus inclosos dins articles].

## 4. Proses

“Estampas sanjuanenses. «Documenta» (20 novembre 1943 i 10 desembre 1943), pp. 275-282.

“Salmo de los almendros en flor”. EHC, 449 (març 1947), p. 56.

“Veraneo pintoresco”. EHC, 597 (novembre 1959), pp. 284-286. [Porta un pròleg en castellà, però la resta del text és en català].

## 5. Articles

### 5.1. Cultura popular

“Diada de St. Antoni”, LL, 340 (20 gener 1926), p. 1. [Sgt. Fèlix].

“La festa de la música a Mallorca”. LL, 339 (10 gener 1926), pp. 1-2. [Sgt. Fèlix].

“La processó del Corpus”. LL, 359 (20 juny 1926), pp.1-2. [Sgt. Fèlix].

“El fogueró de matances”. LL, 347 (28 febrer 1926), pp. 1-2. [Sgt. Fèlix].

“El fogueró de matances, II”. LL, 350 (20 març 1926), pp. 1-2. [Sgt. Fèlix].

“La Asunción en el folklore”. EHC, 293 (desembre 1950), pp. 229-232.

“El conde malo”. EHC, 494-495 (gener-febrer 1951), pp. 10-11.

“El conde de Raixa”. EHC, 496 (març 1951), pp. 34-35.



“Las gracias a los amigos del «Cançoner Popular de Mallorca». EHC, 580 (maig 1958), pp.119-121.

“Mossèn Antoni Ma. Alcover”. BP, 30 (8 juny 1962), p.1 (231). [s.s].

“Goigs antics al Sant Crist en agonia de l'Ermita d'Artà”. [Transcripció]. BP; 40 (8 abril 1963), pp.6 (316) - 7 (317). [s.s].

“Música i poesia en conserva”. EHC, 678 (setembre 1966), pp. 19-20.

“La festa de Sant Antoni Abat”. BP, s.n. (desembre 1966), p. 8 (276).

“Foguerons i glosses”. BP, s.n. (gener 1967), p.8 (284).

“Una altra tirada de cançons”. BP, s.n. (febrer 1967), pp. 7 (291)-8 (292).

“Noms personals”. EHC, 723 (juny 1970), pp. 14-15. [DC].

“Cançons populars mallorquines”. EHC, 722 (maig 1970), pp. 14-15.

“Fruita i arbres fruitals”. EHC, 773 (setembre 1974), pp.4-15. [DC].

“Santa Catarina Tomás. Cançons populars”. EHC, 770 (maig 1974), pp. 14-15. [DC].

“Figueres, figues i figueralers”. EHC, 762 (setembre 1973), pp. 14-15. [DC].

“Pascua florida. Panades”. EHC, 757 (abril 1973), pp. 14-15. [DC].

“Cançons de segar”. EHC, 747 (juny 1972), pp. 14-15. [DC].

“Com tornen verament populars les cançons (30 abril 1955)”. «Lluc», 692 (juny 1980), p.23 [87].

“Mn. Antoni Maria Alcover, folklorista”. «Affar», 2 (1982), pp. 187-199. [Text datat a Artà, 23 de gener de 1962].

“Després de la festa”. BP, 31 (8 juliol 1962), p. 2 (240).

## 5.2. Religiosos

“Patir m'és dolç i el morir m'és viurer”. EHC, 137 (setembre 1920), p. 130.

“Domingo de Guzmán y Francisco de Asís”. EHC, 137 (setembre 1920), pp. 146-148.

“Hora est jam de somno surgere”. EHC, 152 (desembre 1921), pp. 205-206. [Sgt. Blanquerna].

“Augurio de paz y de amor”. EHC, 154 (febrer 1922), pp. 35-36.

“El temple de Salomó”. EHC, 183 (juliol 1924), pp. 295-296.

“El temple de Salomó”. EHC, 184 (agost 1924), pp. 309-310.

“Déu vos Salve, Maria. (Del bisbe S. Germà)”. LL, 352 (10 abril 1926), p. 1. [Traducció]. [Sgt. Fèlix].

“El Pobriçó d'Assís”. LL, 361 (10 juliol 1926), p. 1. [Traducció d'un article de «L'Osservatore Romano»].

“El Pobriçó d'Assís. (Acabament)”. LL, 362 (20 juliol 1926), p. 1. [Traducció d'un article de «L'Osservatore Romano»].

“Santa Catalina verge i màrtir”. LL, 446 (30 novembre 1928), p. 1-2. [Sgt. Fèlix].

“Mallorca y Santa Catalina Thomás”. Conferència llegida a la Casa

d'Espanya a Roma dia 21 juny 1930 amb motiu de la canonització de Santa Catalina Thomàs. Text original. AP.

"La Verna". EHC, 256 (setembre 1930), p. 192. [Sgt. Blanquerna].

"L'Inmaculada, patrona de Nostra Província". EHC, 266 (juliol 1931), pp. 97-98. [Sgt. Blanquerna].

"Sia lloança als homes gloriosos". EHC, 271 (gener 1932), p. 8-9. [Sgt. Blanquerna].

"La Mare de Déu de Sant Salvador". EHC, 279 (setembre 1932), p. 164. [Sgt. Blanquerna].

"Dietari de la meva anada a Assís". EHC, 280 (octubre 1932), pp. 183-184. [Sgt. Blanquerna].

"Nuestra herencia". EHC, 348 (octubre 1938), pp. 365-366.

"La Mare de Déu de Consolació. Sermó predicat en el seu oratori dia 20 d'abril de 1941." «Documenta» (1 / 15 octubre 1941), pp. 34-36 i 37-39.

"Biografia del Ven. P. Lluís Jaume Vallespir natural de Sant Joan (1740-1775)". «Documenta» (14 febrer 1942), pp. 69-72.

"La escondida senda". EHC, 401 (abril 1943), p. [67].

"Rendición de un nuevo sagrario". EHC, 414 (maig 1944), p. 92.

"Del momento. Fiestas de San Marcos en Sineu. (I)". EHC, 427 (maig 1945), p. 89-90.

"Del momento. Fiestas de San Marcos en Sineu. (II)". EHC, 428 (juny 1945), pp. 109-110.

"Fiestas de San Marcos en Sineu". EHC, 429 (juliol 1945), pp.140-141.

"Del momento. Fiestas de San Marcos en Sineu". EHC, 430 (agost 1945), pp. 151-152.

"Fiestas de San Marcos en Sineu". «Documenta» (28 febrer 1946), pp. 445-446.

"Peregrinación franciscana a Artá. Salmo a Ntra. Sra. de San Salvador". EHC, 451 (maig 1947), pp.95-96.

"Nuestra Señora de San Salvador". EHC, 452 (juny 1947), pp.120-121.

"Nuestra Señora de San Salvador. (II)". EHC, 453 (juliol 1947), pp. 139-140.

"Miguel Ramis Alonso". EHC, 463 (maig 1948), p. 93.

"Nuestra Señora de Cura". EHC, 465 (juliol 1948), pp. 126-127.

"La cantera". Dins *En la partida de Fray Junipero. Mallorca 1749-1949*. (Palma: 1949), pp. [6-7]. / EHC, 473 (maig 1949), pp. 323-324.

"San Sebastián, mártir". EHC, 482 (gener 1950), pp. 6-8.

"Santa Escolástica". EHC, 483 (febrer 1950), pp. 26-28.

"El patriarca San José". EHC, 484 (març 1950), pp. 47-50.

"Bernardita Soubirons". EHC, 485 (abril 1950), pp. 65-66.

"Bernardita Soubirons (conclusión)". EHC, 486 (maig 1950), pp.84-87.

"San Victoriano, mártir". EHC, 487 (juny 1950), pp. 113-114.

"Santa Marta, virgen". EHC, 488 (juliol 1950), pp. 125-127.

"Santa Ana". EHC, 489 (agost 1950), pp. 146-148.

- "El arcàngel san Miguel". EHC, 490 (setembre 1950), pp. 173-174.
- "El arcàngel San Rafael". EHC, 491 (octubre 1950), p. 188-190.
- "Santa Catalina de Alejandria". EHC, 492 (novembre 1950), pp. 219-221.
- "La Santísima Virgen". EHC, 494-495 (gener-febrer 1951), pp. 16-18.
- "Vida ejemplar". EHC, 497 (abril 1951), pp. 54-56.
- "Homenaje a San Felipe Neri". EHC, 517 (desembre 1952), p. 490.
- "La bendición de los frutos en Cura". EHC, 569 (maig 1957), p. 121.
- "La carretera y las sendas". EHC, 571 (juliol 1957), p. 174.
- "Bodas de Oro de las Obreras de San José de Artá". EHC, 579 (març 1958), pp. 61-62.
- "Maitines de navidad en la ermita de Artá". EHC, 598 (gener 1960), pp. 8-10.
- "Homenaje a un terciario de Artá (I)". EHC, 606-607 (setembre-octubre 1960), pp. 231-233.
- "Homenaje a un terciario de Artá (II)". EHC, 608 (novembre 1960), p. 284.
- "Sermón de circunstancias en la Basílica de San Francisco". EHC, 608 (novembre 1960), pp. 272-275 i 286.
- "Homenaje a un terciario de Artá (III)". EHC, 609 (desembre 1960), pp. 313-314.
- "Homenaje a un terciario de Artá (IV y último)". EHC, 610 (gener 1961), pp. 19-20 i 22.
- "El venerable Padre Antonio Llinás". EHC, 622 (gener 1962), pp. 21-22.
- "Salmo a Ntra. Sra. de San Salvador". BP, 32 (5 agost 1962), p. 1 (247). [s.s.]
- "Santa Elisabet d'Hongria (1207-1231)". EHC, 657 (desembre 1964), pp. 19-20.
- "Santa Elisabet d'Hongria (II i darrer)". EHC, 658 (gener 1965), pp. 17-18.
- "Sant Honorat, arquebisbe d'Arles". EHC, 659 (febrer 1965), pp. 16-17.
- "Sant Honorat, arquebisbe d'Arles (II i darrer)". EHC, 660 (març 1965), pp. 19-20.
- "Sant Diego d'Alcalá. 1400-1463". EHC, 670 (gener 1966), pp. 16-17.
- "Missa nova". EHC, 671 (febrer 1966), pp. 17-18.
- "La Mare de Déu de Fàtima. I". EHC, 672 (març 1966), pp. 16-17.
- "La Mare de Déu de Fàtima. II". EHC, 673 (abril 1966), pp. 19-20.
- "La Mare de Déu de Fàtima. III i darrer". EHC, 674 (maig 1966), pp. 21-22.
- "La Mare de Déu de Consolació (Sant Joan) I". EHC, 675 (juny 1966), pp. 17-18.
- "Sant Roc". EHC, 679 (octubre 1966), pp. 16-17.
- "L'esglesia vella de Sant Joan". [Un sermó inèdit. Introducció de Miquel Gayà i Sitjar]. «Sant Joan. Bolletí Informatiu del Tele-Club», 58 (febrer 1977), pp. 2-10. [Al núm. 59 (març 1977), p. 24 surt una correcció].

### 5.3. Sobre Ramon Llull i el lul·lisme

“Temas lulianos. Un paso en firme”. LA (23 juliol 1938), pp. 2-3.

“Puntos lulianos”. EHC, 357 (juliol 1939), p. [80]. [Sgt. Blanquerna].

“Temas lulianos. El billetito perfumado”. EHC, 372 (octubre 1940), pp. [305-306].

“Santo Tomás de Aquino y el Beato Ramón Lull (contrastes y semejanzas)”. EHC, 390 (abril 1942), pp. 190-191.

“Santo Tomás de Aquino y el Beato Ramón Lull” (contrastes y semejanzas)”. EHC, 391 (maig 1942), pp. 314-315.

“Despertar luliano”. EHC, 405 (agost 1943), p. 141.

“La devoción luliana”. EHC, 405 (agost 1943), p. 146.

“Cofradía luliana”. EHC, 406 (setembre 1943), p. [161].

“Francisco de Asís y Ramón Lull”. EHC, 417 (agost 1944), pp. 139-141.

“Estampas lulianas. 1. Introducción”. CM (7 març 1946).

“Estampas lulianas. 2. Conquista de Mallorca”. CM (14 març 1946).

“Estampas lulianas. 3. Progenitores de Ramon Lull”. CM (21 març 1946).

“Estampas lulianas. 4. Nacimiento (1233)”. CM (28 març 1946).

“Estampas lulianas. 5. Primera educación (1242-1247)”. CM (4 abril 1946).

“Estampas lulianas. 6. Paje del Conquistador (1247-1256)”. CM (11 abril 1946).

“Estampas lulianas. 7. El misterio de la Cruz”. CM (18 abril 1946).

“Estampas lulianas. 8. Senescal”. CM (25 abril 1946).

“Estampas lulianas. 9. Libre «Benedicta tu in mulieribus»”. CM (2 maig 1946).

“Estampas lulianas. 10. Cortesano”. CM (23 maig 1946).

“Estampas lulianas. 10. Cortesano”. CM (6 juny 1946). [Continuació].

“Estampas lulianas. 11. Trovador”. CM (19 juny 1946).

“Estampas lulianas. 12. Leyenda”. CM (4 juliol 1946).

“Estampas lulianas. 13. Blanca Picany”. CM (11 juliol 1946).

“Estampas lulianas. 14. La Inmaculada y Ramón Lull”. CM (5 desembre 1946).

“La Inmaculada y el Beato Ramón Lull”. EHC, 530 (gener 1954), pp. 3-5.

“El huerto de Blanquerna”. EHC, 572 (agost 1957), pp. 211-212.

“Fiesta luliana en mi pueblo”. EHC, 412 (març 1944), p. [51].

“Paternidad luliana del «Libre de Benedicta tu in mulieribus» por el P. Bartolomé Salvá”. EHC, 440 (juny 1946), pp. 286-287.

“Obras literarias de Ramon Llull”. EHC, 464 (juny 1948), pp. 104-105.

[Vegeu també els punts 2, 3.1 i 5.4]

#### 5.4. Sobre indrets i viatges

“Glorias y grandezas de Roma”. EHC, 151 (novembre 1921), pp. 179-180.

“El monte de Randa. (I)”. EHC, 346 (agost 1938), pp. 327-328.

“El monte de Randa. (II)”. EHC, 347 (setembre 1938), pp. 344-345.

“El monte de Randa. (III)”. EHC, 349 (novembre 1938), pp. 396-397 i 408.

“Excursión a Cabrera. (I)”. EHC, 370 (agost 1940), pp. [273-275].

“Excursión a Cabrera. (II i III)”. EHC, 371 (setembre 1940), pp. [293-296].

“Hacia el monte de San Onofre”. EHC, 402 (maig 1943), p. [87].

“Peñas arriba”. EHC, 403 (juny 1943), p. 107.

“La mata escrita”. EHC, 404 (juliol 1943), p. 123.

“Itinerario del monte de Randa. (II)”. EHC, 466 (agost 1948), pp. 141-142. [El primer article de la sèrie no hi apareix, almenys amb aquest títol; potser es tracta de “Nuestra Señora de Cura”].

“Itinerario del monte de Randa. (III)”. EHC, 467 (setembre 1948), pp. 162-164.

“Itinerario del monte de Randa. (IV)”. EHC, 468 (octubre 1948), pp. 183-184.

“Itinerario del monte de Randa. (V)”. EHC, 469 (novembre 1948), pp. 201-202.

“Itinerario del monte de Randa. (VI)”. EHC, 470 (desembre 1948), pp. 221-222.

“Itinerario del monte de Randa. (VII)”. EHC, 471 (gener 1949), pp. 251-252.

“El monte de Randa y la musa popular”. EHC, 492 (novembre 1950), pp. 217-218.

“San Miguel de Campanet”. EHC, 498 (maig 1951), pp. 71-72.

“San Miguel de Campanet (conclusión)”. EHC, 499 (juny 1951), pp. 107-109.

“Itinerario del monte de Randa (I)”. EHC, 500 (juliol 1951), pp. 130-131.

“Itinerario del monte de Randa (II)”. EHC, 501 (agost 1951), pp. 153-154.

“Itinerario del monte de Randa (III)”. EHC, 502 (setembre 1951), pp. 184-186.

“Itinerario del monte de Randa”. EHC, 503 (octubre 1951), pp. 206-208.

“Notas de interés para quien sube al Santuario de Cura”. EHC, 546 (juny 1955), pp. 140-143.

“La cueva del Beato Ramón”. EHC, 573-574 (setembre-octubre 1957), pp. 233-234.

“Formentor”. EHC, 611 (febrer 1961), pp. 19-20.

“Formentor (II)”. EHC, 612 (març 1961), pp. 19-20.

“Formentor (III)”. EHC, 613 (abril 1961), pp. 21-22.

- “Formentor (IV)”. EHC, 614 (maig 1961), pp. 23-24.  
 “Formentor (V)”. EHC, 616-617 (juliol-agost 1961), pp. 21-22.  
 “Formentor (VI)”. EHC, 618 (setembre 1961), pp. 21-22.  
 “Formentor (VII)”. EHC, 619 (octubre 1961), pp. 19-20.  
 “Formentor (VIII)”. EHC, 620 (novembre 1961), pp. 21-22.

### 5.5. Literatura i altres temes culturals

- “Dante i Sant Francesc”, LL, 356 (20 maig 1926). [Traducció d'un article de Pietro Bernardini]. [Sgt. Fèlix].  
 “Dante i Sant Francesc, II”, LL, 357 (31 maig 1926). [Traducció d'un article de Pietro Bernardini]. [Sgt. Fèlix].  
 “Temps de primavera gentil, I”. LL, 391 (30 abril 1927), p. 1. [Sgt. Fèlix].  
 “Temps de primavera gentil, II”. LL, 393 (20 maig 1927), pp. 1-3. [Sgt. Fèlix].  
 “El cinquantenari de l'Atlàntida”. LL, 394 (31 maig 1927), pp.1-2. [Sgt. Fèlix].  
 “El cinquantenari de l'Atlàntida, II”. LL, 395 (10 juny 1927), pp.1-2. [Sgt. Fèlix].  
 “El cinquantenari de L'Atlàntida III i últim”. LL, 399 (20 juliol 1927), pp. 1-2. [Sgt. Fèlix].  
 “L'exposició del llibre català a Madrid”. LL, 414 (31 desembre 1927), p. 1. [Sgt. Fèlix].  
 “En el VII Centenari de la Conquesta de Mallorca”. LL, 482 (31 desembre 1929), p. 1. [Sgt. Fèlix].  
 “Mossèn Cosme Bauçà”. LL, 471 (20 agost 1929), pp.1-2. [Sgt. Fèlix].  
 “Libros nuevos”. EHC, 398 (gener 1943), pp. 18-19. [Recensions breus].  
 “Calmas de Enero en San Juan”. EHC, 400 (març 1943), p. 45.  
 “Pasacalle”. EHC, 406 (setembre 1943), p. [165].  
 “Libros nuevos”. EHC, 411 (febrer 1944), p. [44].  
 “Discurso del Presidente del Jurado”. «Arriba», 436 (27 juliol 1946). [El text és en català].  
 “Ramon Muntanyola, poeta”. CM (19 desembre 1946).  
 “Gabriel Cortés, novelista”. CM (24 desembre 1946).  
 “Jaime III de Mallorca”. EHC, 481 (desembre 1949), pp. 467-470.  
 “En defensa de la poesia”. Conferència llegida a l'Ateneu «Ramon Llull», Lluçmajor, 14 de març 1950. 11 pàgines. Text original. AP.  
 “La poetisa María Antonia Salvá”. EHC, 512-513 (juliol-agost 1952), pp. 399-400.  
 “La poetisa María Antonia Salvá (y II)”. EHC, 514 (setembre 1952), pp. 415-417.  
 “En el primer aniversario de la muerte de María Antonia Salvá”. EHC, 589 (març 1959), pp.85-87. [L'encapçalament és en espanyol, però la resta de l'article és en català].

“En el primer aniversari de la mort de Maria Antonia Salvá (II)”. EHC, 591 (maig 1959), pp. 152-153.

“En el primer aniversari de la mort de Maria Antonia Salvá (III)”. EHC, 592 (juny 1959), pp. 170-171.

“En el primer aniversari de la mort de Maria Antonia Salvá (IV)”. EHC, 593 (juliol 1959), pp. 198-199.

“En el primer aniversari de la mort de Maria Antonia Salvá (V)”. EHC, 594 (agost 1959), pp. 234-236.

“En el primer aniversari de la mort de Maria Antonia Salvá (VI y último)”. EHC, 595-596 (setembre-octubre 1959), pp. 155-257.

“Parlament de gràcies en la Festa del Premi de Poesia «Sant Francesc»”. EHC, 615 (juny 1961), pp. 23-24.

“El «Diccionari Alcover-Moll»”. BP, 31 (8 juliol 1962), p. 1 (238).

“Apuntes para la Historia de Artá. (Recordando al P. Cerdà)”. EHC, 635 (febrer 1963), pp. 17-18.

“Apuntes para la Historia de Artá. (Recordando al P. Cerdà) (II y último)”. EHC, 636 (març 1963), pp. 17-18.

“A nuestros queridos suscriptores”. BP, 40 (8 abril 1963), p. 1 (310).

“Recordant un homenatge al P. Jeroni Genovard”, BP, 58 (8 octubre 1964), p. 5 (73). [Conté una glosada original de R.G.B.].

“Sobre el nom de les Coves d'Artà”. BP, s.n. (maig 1967), pp. 7 (315)-8 (316).

“El nom dels nostres carrers”. BP, s.n. (agost 1967), pp. 7 (339)-8 (340).

“Aspecte folklòric o popular de la poesia de Mn. Costa i Llobera”. Conferència llegida a Artà, 20 d'octubre de 1972. Text original. AP.

“El monument al Venerable P. Antoni Llinàs”. BP, 43 (febrer 1973), p. 7 (111).

“El monument al Venerable P. Antoni Llinàs” (Acabament). BP, 44 (març 1973), p. 5 (119).

“L'historiador d'Artà”. BP, 49-50 (setembre-octubre 1973), p. 4 (158). [Sobre Llorenç Lliteres].

## 5.6. Principals sèries d'articles

### 5.6.1. “Croquis artanencs”.

[Primera sèrie; sgts. Fèlix]

“Portic”. LL, 400 (31 juliol 1927), pp. 1-2.

“La Mare de Deu de St. Salvador”. LL, 401 (10 agost 1927), pp. 1-2.

“La Mare de Deu de St. Salvador”. LL, 403 (31 agost 1927), pp. 1-2.

“Carreteres i camins”. LL, 404 (10 setembre 1927), pp. 1-2.

“Diada de Sant Antoni Abad, I”. LL, 417 (31 gener 1928), pp. 1-2.

“Diada de Sant Antoni Abad, II”. LL, 418 (10 febrer 1928), pp. 1-2.

“Diada de St. Antoni Abad, III”. LL, 420 (29 febrer 1928), pp. 1-2.

- “La Torre de N’Anyana”. LL, 421 (10 març 1928), pp. 1-2.  
 “El Poble, I”. LL, 421 (20 març 1928), pp.1-2.  
 “El Poble, II”. LL, 423 (10 abril 1928), pp.1-2.  
 “La platja de Canyamel”. LL, 425 (30 abril 1928), pp. 1-2.  
 “Les Atalaies de s’Heretat”. LL, 426 (10 maig 1928), pp. 1-2.  
 “Les coves”. LL, 427 (20 maig 1928), pp. 1-2.  
 “La carretera nova”. LL, 428 (30 maig 1928), pp. 1-2.  
 “Després de l’aiguada”. LL, 429 (10 juny 1928), p. 1.  
 “El Caló de Betlem”. LL, 452 (31 gener 1929), pp. 3-4.  
 “Festa camperola a So’n Mari”. LL, 463 (20 maig 1929), pp. 1-2.  
 “El Torrent de Na Borges”. LL, 465 (10 juny 1929), pp. 1-2.  
 “El Torrent de Na Borges [II]”. LL, 466 (20 juny 1929), pp. 1-2.  
 “El Puig d’Alpara”. LL, 472 (30 agost 1929), pp. 1-2.  
 “En Ferrutx”. LL, 475 (30 setembre 1929), pp. 1-2.  
 “En Ferrutx, II”. LL, 479 (30 novembre 1929), pp. 1-2.  
 “Cala Guia”. LL, 481 (20 desembre 1929), pp. 1-2.

### 5.6.2. “Granos de sal”.

[Tots sgts. Blanquerna; de tema religiós].

- EHC, 411 (febrer 1944), p.[31].  
 EHC, 412 (març 1944), p.57.  
 EHC, 413 (abril 1944), p.[72].  
 EHC, 415 (juny 1944), p.[107].  
 EHC, 416 (juliol 1944), p.[131].  
 EHC, 421 (desembre 1944), p.223.  
 EHC, 422 (gener 1945), p.30.  
 EHC, 425 (març 1945), p.57.  
 EHC, 426 (abril 1945), p.69.  
 EHC, 427 (maig 1945), p.100.  
 EHC, 428 (juny 1945), p.121.  
 EHC, 429 (juliol 1945), p.134.  
 EHC, 430 (agost 1945), p.162.

### 5.6.3. Breviario Popular”

- EHC, 459 (gener 1948), p.13.  
 EHC, 460 (febrer 1948), p.[28].  
 EHC, 461 (març 1948), p.[47].  
 EHC, 462 (abril 1948), p.[66].  
 EHC, 463 (maig 1948), p.[85].  
 EHC, 464 (juny 1948), p.116.  
 EHC, 465 (juliol 1948), p.[134].  
 EHC, 466 (agost 1948), pp.[139-140].  
 EHC, 467 (setembre 1948), pp.171-172.  
 EHC, 468 (octubre 1948), pp.190-191.



- EHC, 469 (novembre 1948), p.211.  
 EHC, 470 (desembre 1948), pp.228-229.  
 EHC, 471 (gener 1949), p.253.  
 EHC, 473 (març 1949), pp.283-284.  
 "Nuestra Señora de Bonany". EHC, 474 (abril 1949), pp.305-306.  
 EHC, 485 (abril 1950), p.[74].  
 EHC, 486 (maig 1950), p.88.  
 EHC, 487 (juny 1950), p.112.  
 "El Comte Mal" de Guillem Colom y Ferrà". EHC, 488 (juliol 1950), pp.132-133.  
 EHC, 489 (agost 1950), p.[153].  
 EHC, 490 (setembre 1950), p.[175].  
 EHC, 491 (octubre 1950), p.197.  
 EHC, 497 (abril 1951), p.61.  
 EHC, 498 (maig 1951), pp.75-76.  
 EHC, 499 (juny 1951), pp.105-106.  
 EHC, 500 (juliol 1951), pp.137-138.  
 EHC, 501 (agost 1951), pp.161-162.  
 EHC, 502 (setembre 1951), pp.179-180.  
 EHC, 503 (octubre 1951), pp.199-200.  
 EHC, 504 (novembre 1951), pp.226-227.  
 EHC, 505 (desembre 1951), pp.238-239.  
 EHC, 506 (gener 1952), pp.265-266.  
 EHC, 507 (febrer 1952), p.285.  
 EHC, 508 (març 1952), pp.306-307.  
 EHC, 509 (abril 1952), pp.326-327.  
 EHC, 510 (maig 1952), pp.346-347.  
 "El caso de Rodríguez Marín y otras cosas". EHC, 510 (maig 1952), pp.356-357.  
 "Palabras de Goethe y Maragall". EHC, 512-513 (juliol-agost 1952), pp.401-402.  
 "Voces de aliento". EHC, 514 (setembre 1952), pp.423-425.  
 "El testimonio de Rodríguez Marín". EHC, 515 (octubre 1952), pp.443-444.  
 "Folklore de Lluch". EHC, 516 (novembre 1952), pp.455-456.  
 "Folklore de Lluc - II". EHC, 517 (desembre 1952), pp.488-489.  
 EHC, 518 (gener 1953), pp.12-13.  
 EHC, 519 (febrer 1953), pp.34-35.  
 EHC, 520 (març 1953), pp.55-56.  
 EHC, 521 (abril 1953), pp.76-77.  
 EHC, 522 (maig 1953), pp.94-95.  
 EHC, 523 (juny 1953), pp.114-115.  
 EHC, 524 (juliol 1953), pp.133-134.  
 EHC, 525 (agost 1953), pp.147-148.

EHC, 528 (novembre 1953), p.212.

EHC, 529 (desembre 1953), pp.244-247.

EHC, 530 (gener 1954), pp.21-23.

[Tots els articles d'aquesta sèrie contenen un comentari i la reproducció d'una cançó popular].

#### 5.6.4."Croquis artanencs".

[Segona sèrie].

"Bellpuig, I". BP, 1 (5 gener 1960), p.4.

"Bellpuig II i darrer". BP, 2 (5 febrer 1960), p.6 (10).

"Els dimonis d'Artà". BP, 5 (5 maig 1960), p.8 (32).

"Es Serral de Na Vergunya". BP, 6 (5 juny 1960), p.5 (37).

"La Carrossa de Sant Antoni de Pàdua". BP, 6 (5 juliol 1960), p.8 (48).

"Els xiprers de Sant Salvador". BP, 8 (5 agost 1960), p.10 (58).

"La flora de Sant Salvador I". BP, 9 (5 setembre 1960), p.8 (66).

"La flora de Sant Salvador [II]". BP, 10 (5 octubre 1960), p.8 (74).

"La flora de Sant Salvador [III]". BP, 11 (5 novembre 1960), p.8 (82).

"La flora de Sant Salvador, IV i darrer". BP, 12 (5 desembre 1960), p.8 (90).

"Molins i moliners". BP, 13 (5 gener 1961), p.8 (98).

"Molins i moliners, II". BP, 14 (5 febrer 1961), p.8 (106).

"Molins i moliners, III". BP, 15 (5 març 1961), p.8 (114).

"Molins i moliners, IV". BP, 16 (5 abril 1961), p.8 (122).

"Molins i moliners [V]". BP, 17 (5 maig 1961), p.8 (130).

"El pont d'en Vei". BP, 18 (5 juny 1961), p.2 (12).

"El pont d'en Vei [II]". BP, 19 (5 juliol 1961), p.2 (140).

"El pont d'en Vei, III i darrer". BP, 20 (5 agost 1961), p.2 (148).

"El pont d'en Pentinat". BP, 21 (5 setembre 1961), p.2 (156).

"El pont d'en Pentinat, II". BP, 22 (5 octubre 1961), p.2 (164).

"El pont d'en Pentinat, III". BP, 23 (5 novembre 1961), p.2 (172).

"El pont d'en Pentinat IV". BP, 25 (8 gener 1962), p.2 (188).

"El pont d'en Pentinat [V]". BP, 34 (8 octubre 1962), p.3 (265).

"El pont d'en Pentinat, VI". BP, 35 (8 novembre 1962), p.3 (273).

"El pont d'en Pentinat, VII i darrer". BP, 36 (8 desembre 1962), p.2 (280).

"El pi de Sos Sanxos". BP, 37 (8 gener 1963), p.5 (291).

"Bodes d'or, I". BP, 38 (8 febrer 1963), p.2 (296).

"Bodes d'or, II". BP, 39 (8 març 1963), p.2 (304).

"La font de l'Ermita". BP, 40 (8 abril 1963), p.2 (312).

"Bodes d'or, III". BP, 41 (8 maig 1963), p.2 (320).

"Bodes d'or, IV". BP, 42 (8 juny 1963), p.8 (334).

"Bodes d'or, V". BP, 43 (8 juliol 1963), p.6 (340).

"Bodes d'or, VI i darrer". BP, 44 (5 agost 1963), p.2 (344).

- "S'hort d'es 'Bril". BP, 45 (8 setembre 1963), p.2 (352).  
 "S'hort d'es 'Bril". BP, 46 (8 octubre 1963), p.2 (360).  
 "S'hort d'es 'Bril, III i darrer". BP, 47 (8 novembre 1963), p.2 (368).  
 "Postdata al croquis "S'hort d'Es 'Bril"". BP, 48 (8 desembre 1963), p.2 (376).  
 "Els quatre primers anys de "Bellpuig"". BP, 49 (8 gener 1964), p.2 (2).  
 "Un "Argument" de l'any 1874". BP, 50 (8 febrer 1964), pp.2 (10)-3 (11).  
 "Un "Argument" de l'any 1874". BP, 51 (8 març 1964), p.2 (18)-3 (19).  
 "Elogi de l'audàcia". BP, 52 (8 abril 1964), p.2 (26).  
 "Un "Argument" de l'any 1874". BP, 53 (8 maig 1964), p.2 (34).  
 "La Visió de Sa Colònia". BP, 54 (8 juny 1964), p.2 (42).  
 "La torrentada de l'any catorze". BP, 55 (8 juliol 1964), p.2 (50).  
 "Missa Nova". BP, 56 (5 agost 1964), p.2 (58).  
 "Una pescada a Sa Torre, I". BP, 57 (8 setembre 1964), p.2 (66).  
 "Una pescada a Sa Torre, II". BP, 58 (8 octubre 1964), p.2 (70).  
 "Una pescada a Sa Torre [III]". BP, 59 (8 novembre 1964), p.6 (82).  
 "Una pescada a Sa Torre, IV". BP, 60 (8 desembre 1964), p.2 (86).  
 "El Sermó de la Calenda". BP, 62 (8 febrer 1965), p.2 (102).

### 5.6.5."Conozca lo nuestro".

[En castellà]

- "Sant Salvador". BP, 4 (5 abril 1960), p.3 (19).  
 "Es pont d'En Vei". BP, 10 (5 octubre 1960), p.7 (73).  
 "El cementerio de Artá". BP, 11 (5 novembre 1960), p.7 (81).  
 "El Talaiot de Ses Païsses". BP, 12 (5 desembre 1960), p.3 (85).  
 "La fogatas de S. Antonio Abad". BP, 13 (5 gener 1961), p.7 (97).  
 "La matanza del cerdo". BP, 14 (5 febrer 1961), p.3 (101).  
 "Sa Creu de Na Bernada". BP, 15 (5 març 1961), p.8 (114).  
 "Las murallas de S. Salvador". BP, 16 (5 maig 1961), p.3 (117).  
 "La Ermita de Artá". BP, 17 (5 maig 1961), p.3 (125).  
 "San Antonio de Padua". BP, 18 (5 juny 1961), p.3 (133).  
 "Elegía de las eras". BP, 19 (5 juliol 1961), p.3 (141).  
 "El «Ball de sa Cisterna»". BP, 20 (5 agost 1961), p.3 (149).  
 "Camping en la Playa de Sa Torre". BP, 21 (5 setembre 1961), p.3 (157).  
 "El penjoll de les Verges". BP, 22 (5 octubre 1961), p.3 (165).  
 "Bodegón a la pluma". BP, 23 (5 novembre 1961), p.3 (173).  
 "Les passadores de Ses Hortes". BP, 24 (5 desembre 1961), p.8 (186).  
 "La cabalgata de S. Antonio Abad". BP, 25 (8 gener 1962), p.5 (191).  
 "El libro «El Paisatge d'Artà»". BP, 26 (8 febrer 1962), p.7 (97).  
 "Tema de carnaval: «donar broma»". BP, 27 (8 març 1962), p.8 (210).  
 "Saludo a «Llevant»". BP, 28 (8 abril 1962), p.6 (220).

“«Tresor dels Avis»”. BP, 29 (8 maig 1962), p.6 (228).

“La carroza de San Antonio”. BP, 30 (8 juliol 1962), p.3 (233).

“El desayuno como espectáculo”. BP, 31 (8 juliol 1962), p.3 (241).

“En Gori de Sant Salvador”. BP, 32 (5 agost 1962), p.5 (251).

“Los cuatro «grandes» de Artá”. BP, 33 (8 setembre 1962), p.3 (257).

“El «Platero de Bellpuig»”. BP, 34 (8 octubre 1962), p.5 (267).

“L'alzina del Molí de dalt”. BP, 35 (8 novembre 1962), p.3 (273).

“L'alzina grossa de Sos Sanxos”. BP, 36 (8 desembre 1962), p.8 (286).

“La cascada”. BP, 37 (8 gener 1963), p.5 (291).

“Otra cascada”. BP, 38 (8 febrer 1963), p.7 (301).

“A solas con el mar”. BP, 39 (8 març 1963), p.3 (305).

“Receta del «frit de Pasqua»”. BP, 41 (8 maig 1963), p.2 (320).

“Las interrupciones eléctricas”. BP, 42 (8 juny 1963), p.3 (329).

“En los pinares de Cala Ratjada”. BP, 46 (8 octubre 1963), pp.8 (364)  
i 8 (378).

“En los pinares de Cala Ratjada. II y último”. BP, 48 (8 desembre 1963), p.4 (378).

“Es Faraió de Cala Ratjada”. BP, 49 (8 gener 1964), p.3 (3). [Conté una glosada original de R.G.B.].

### 5.6.6. De l'agre de la terra”.

[Sgts. Tià de Sa Real].

“Un «Argument» de l'any 1882, I”. BP, s.n. (5 abril 1961), p.8 (122).

“Un «Argument» de l'any 1882, II”. BP, 17 (5 maig 1961), p.7 (129).

“Un «Argument» de l'any 1882, III”. BP, 19 (5 juliol 1961), p.5 (143).

“La vega de Sa Torre”. BP, 21 (5 setembre 1961), p. 4 (158). [Glosada original de R.G.B.].

“Un «Argument» de l'any 1882”. BP, 24 (5 desembre 1961), p.2 (180).

“Un «Argument» de l'any 1882, V”. BP, 25 (8 gener 1962), p.6 (192).

“Un «Argument» de l'any 1882, VI”. BP, 26 (8 febrer 1962), p.5 (119).

“Un «Argument» de l'any 1882, VII i darrer”. BP, 27 (8 març 1962),  
p.3 (205).

“La Malcasada. Romanç popular de Mallorca”. BP, 29 (8 maig 1962),  
p.3 (225).

“Les cançons de carrossa de Sant Antoni de Pàdua”. BP, 30 (8 juny 1962), p.2 (232).

“Cançons de batre”. BP, 31 (8 juliol 1962), p.2 (240).

“Goigs de la Mare de Déu de Sant Salvador d'Artà”. BP, 32 (5 agost 1962), p.2 (248). [Poema original de R.G.B.].

“Cançons de vermar”. BP, 33 (8 setembre 1962), p.7 (261).

“Blancaflor (Romanç popular)”. BP, 34 (8 octubre 1962), p.2 (264).

“Cançons de magranes”. BP, 35 (8 novembre 1962), p.2 (272).

“Murteres i murtons”. BP, 36 (8 desembre 1962), p.6 (284).

“Cançons de Sant Antoni Abad”. BP, 37 (8 gener 1963), p.3 (289).

- “Les barriades d’Artà”. BP, 38 (8 febrer 1963), p.4 (298).  
 “Figues de moro I”. BP, 41 (8 maig 1963), p.3 (321).  
 “Figues de moro, II”. BP, 44 (5 agost 1963), p.3 (345).  
 “Figues de moro, III i darrer”. BP, 47 (8 novembre 1963), p.5 (371).

### 5.6.7. “Silueta del mes”.

- [Sgts. R.G.B. Amb alguna excepció, són íntegrament en castellà].  
 “Diciembre”. BP, 25 (8 gener 1962), p.1 (187).  
 “Enero”. BP, 26 (8 febrer 1962), p.1 (195).  
 “Febrero”. BP, 27 (8 març 1962), p.1 (203).  
 “Marzo”. BP, 28 (8 abril 1962), p.1 (202).  
 “Abril”. BP, 29 (8 maig 1962), p.1 (223).  
 “Mayo”. BP, 30 (8 juny 1962), p.1 (231).  
 “Junio”. BP, 31 (8 juliol 1962), p.1 (239).  
 “Julio”. BP, 32 (5 agost 1962), p.1 (247).  
 “Agosto”. BP, 33 (8 setembre 1962), p.1 (255).  
 “Setiembre”. BP, 34 (8 octubre 1962), p.1 (263).  
 “Octubre”. BP, 35 (8 novembre 1962), p.1 (271).  
 “Noviembre”. BP, 36 (8 desembre 1962), p.1 (279).  
 “Diciembre”. BP, 37 (8 gener 1963), p.1 (287).  
 “Enero”. BP, 38 (8 febrer 1963), p.1 (295).  
 “Febrero”. BP, 39 (8 març 1963), p.1 (303).  
 “Marzo”. BP, 40 (8 abril 1963), p.1 (311).  
 “Abril”. BP, 41 (8 maig 1963), p.1 (319).  
 “Junio [Mayo ?]”. BP, 42 (8 juny 1963), p.2 (328).  
 “Junio”. BP, 43 (8 juliol 1963), p.2 (336).  
 “Julio”. BP, 44 (5 agost 1963), p.1 (343).  
 “Agosto”. BP, 45 (8 setembre 1963), p.1 (351).  
 “Septiembre”. BP, 46 (8 octubre 1963), p.1 (359).  
 “Octubre”. BP, 47 (8 novembre 1963), p.1 (367).  
 “Noviembre”. BP, 48 (8 desembre 1963), p.1 (375).  
 “Diciembre”. BP, 49 (8 gener 1964), pp.1-2.

### 6. Altres escrits

Sense autor, “Bodas de oro matrimoniales en la Porciúncula”. EHC, 526-527 (setembre-octubre 1953), pp.172-174. [Reprodueix una glosada de R.G.B. llegida en aquell acte].

Col.laboració en el *Corpus de Toponímia de Mallorca*, de J. Mascaró Pasarius. Toms II i IV. (1964-1966).

### 7. Articles i treballs sobre el P. Rafel Ginard Bauça

José Alcina Brunet, “Artá y el Padre Rafael Ginard Bauça”. B (12 octubre 1965).

M. Arbona, "Tertulia. Cançoner Popular de Mallorca". S (24 desembre 1966).

Juan Antonio Caldes, "El P. Rafael Ginard Bauzá. Una vida dedicada al «Cançoner»". B (22 abril 1973), p.12.

«Captaires», "Bellpuig entrevista a... El Pare Rafel Ginard Bauçà, T.O.R.". BP, 54 (febrer 1974), p.3 (191).

Bernat Cifre, "Ja heu tornat, Pare Ginard?". BP, 30 (novembre 1978), p.8 (290).

P. Miguel Colom, "«El Cançoner Popular de Mallorca», por el P. Rafael Ginard Bauçà, T.O.R.". EHC, 610 (gener 1961), pp.17- 18.

—————, "El «Cançoner Popular de Mallorca», por el P. Rafael Ginard Bauçà, T.O.R.". EHC, 683 (febrer 1967), pp.12-13.

—————, "El «Cançoner Popular de Mallorca», por el P. Rafael Ginard Bauçà, T.O.R.". EHC, 684 (març 1967), pp.16-19.

—————, "P. Rafel Ginard Bauçà, T.O.R. *Cançoner Popular de Mallorca*. El volum segon, I". EHC, 697 (abril 1968), pp.12-13.

—————, "P. Rafel Ginard Bauçà, T.O.R. *Cançoner Popular de Mallorca*. El volum segon, II". EHC, 698 (maig 1968), pp.10-12.

—————, "P. Rafel Ginard Bauçà, T.O.R. *Cançoner Popular de Mallorca*. El volum segon, III (acabament)". EHC, 699 (juny 1968), pp. 11-13.

—————, "*Cançoner Popular de Mallorca* del P. Rafel Ginard Bauçà, T.O.R. Volum Tercer, I". EHC, 723 (juny 1970), p.13.

—————, "*Cançoner Popular de Mallorca* del P. Rafel Ginard Bauçà, T.O.R. Volum Tercer, II". EHC, 724 (juliol 1970), pp.12-13.

—————, "*Cançoner Popular de Mallorca* del P. Rafel Ginard Bauçà, T.O.R. Volum Tercer, III". EHC, 726 (setembre 1970), pp.12-13.

—————, "*Cançoner Popular de Mallorca* del P. Rafel Ginard Bauçà, T.O.R. Volum Tercer, IV". EHC, 727 (octubre 1970), pp.12-13.

—————, "*Cançoner Popular de Mallorca* del P. Rafel Ginard Bauçà, T.O.R. Volum Tercer, V (últim)". EHC, 728 (novembre 1970), pp.12-13.

—————, "El Rdo. P. Rafael Ginard Bauçà, T.O.R., solemnemente homenajado". EHC, 775 (desembre 1974), pp.20-21. [Sgt. M.C.].

—————, "El Pare Rafel Ginard Bauçà... i jo". BP (novembre 1976), p.12 (88).

Miquel Àngel Colomar, "El Cancionero mallorquín del P. Ginard Bauzá. La obra de un poeta y un crítico". UH (11 gener 1967).

—————, "La trascendencia del «Cançoner» del P. Ginard Bauzá". UH (31 gener 1967).

Miquel Dolç, "El cancionero tradicional de Mallorca". «La Vanguardia Española» (23 març 1967).

J. Faulí, "Las canciones de Mallorca". «Diario de Barcelona» (14 gener 1967).

«Foners», «Poble i Folklore. Conversa amb el Pare Ginard». EHC, 771 (juny 1974), p.12 i 17.

«Gafim», «Cançoners». B (14 octubre 1966).

\_\_\_\_\_, «Cançoners». B (31 desembre 1966).

Miquel Gayà, «El P. Rafael Ginard Bauçà, colector de nuestras canciones populares». S (29 desembre 1959).

\_\_\_\_\_, «Llibres mallorquins», «Lluch», 479 (novembre 1960), pp.314-315. [Ressenya de: *Goigs populars a la Mare de Déu de Sant Salvador de Felanitx*, de R. Ginard Bauçà].

\_\_\_\_\_, «Llibres mallorquins», «Lluch», 487 (juliol-agost 1961), p.215. [Ressenya de: *Cançoners Popular de Mallorca*, de R. Ginard Bauçà].

\_\_\_\_\_, «Un poble, avui», «Lluc», 643 (desembre 1974), pp.18 (302) - 19 (303). [Amb motiu de la declaració del P. Ginard com a Fill Predilecte de Sant Joan].

\_\_\_\_\_, *El P. Rafael Ginard Bauçà. Parlament biogràfic llegit a Sant Joan el 17 de novembre de 1974 en ocasió d'esser declarat Fill Predilecte d'aquella vila.* (Sant Joan 1974) / EHC, 775 (desembre 1974), p. 10. [Fragment]. / Dins *La lletra i l'esperit*. Estudis i parlaments. (Ciutat de Mallorca: Editorial Moll, 1978), pp.111-116.

\_\_\_\_\_, «En la mort del Pare Rafel Ginard Bauçà». BP, (novembre 1976), p.9 (85).

\_\_\_\_\_, «Primer aniversari de la mort del P. Ginard». «Teleclub Sant Joan. Bolletí informatiu», 65 (octubre 1977).

\_\_\_\_\_, «En el II aniversari de la mort del Pare Ginard». «Bolletí informatiu del Teleclub Sant Joan», 75 (octubre 1978), pp.[1-2].

\_\_\_\_\_, «El P. Rafel Ginard entre Artà i Sant Joan». Dins *La lletra i l'esperit*. Estudis i parlaments. (Ciutat de Mallorca: Editorial Moll, 1978), pp.117-122.

Fr. Matías Horrach, «Premio al «Cançoners popular de Mallorca» del Rdo. P. Rafael Ginard Bauçà, T.O.R., colaborador incansable de nuestra revista». EHC, 546 (juny 1955), pp.152-153.

Gabriel Janer Manila, «El Cançoners de Mallorca del P. Rafel Ginard» UH (2 juny 1975), p.15. «Rafel Ginard testimoni d'un temps». BP (novembre 1976), pp.11 (87).

J. Jaume, «Se recordó al P. Rafel Ginard». «Sant Joan. Bolletí informatiu», 90 (desembre 1979), pp.3-4.

M., «El Cançoners del P. Ginard». *Santanyí* (3 desembre 1960).

Josep Massot i Muntaner, «Rafael Ginard Bauçà: El cançoners popular de Mallorca». «Estudis Romànics», CII (1958-60), pp.194-197.

Francesc de B. Moll, «El Cançoners del P. Ginard». «Lluc», 664 (1976), pp.14-15.

Miquel Pons, «El darrer adéu al Pare Ginard». BP (novembre 76), p.11 (87).

\_\_\_\_\_, «Parlament». «Sant Joan. Bolletí informatiu», 90 (desembre 1979), p.[5].

Lluís Ripoll, "El folleto «El Poeta d'Artà»". «Destino» (16 abril 1962) / BP, 33 (8 setembre 1962), p. 2 (256).

«Romaní», "Los caminos del P. Ginard Bauçà". S (5 novembre 1960).

Pere Rosselló Bover, "L'obra poètica original del P. Rafel Ginard Bauçà". Dins *Estudis de Literatura Catalana en Honor de Josep Romeu i Figueras*. Volum II. (Barcelona: Associació Internacional de Llengua i Literatura Catalanes, Universitat Autònoma de Barcelona i Publicacions de l'Abadia de Montserrat, 1986), pp.295-308.

Joan Sard, "Cançoner Popular de Mallorca, Tom IV". BP, 68 (juny 1975), p.5 (305).

Josep Sureda Blanes, *Pagesos i poetes. (M.A. Salvà i Rafel Ginard)*. (Artà: 1965).

—————, *El Poeta d'Artà (Rafael Ginard i Bauçà)*. (Artà: 1961).

—————, "El Pare Ginard". BP (novembre 1976), p.12 (88).

Fra. Jaume Tugores, "Don Francesc de B. Moll opina sobre el «Cançoner Popular de Mallorca»". EHC, 722 (maig 1970), pp.16-18. [Entrevista a F.B. Moll, extreta del DM, on opina sobre el Cançoner].

Jordi Vallespir, "El Pare Rafel Ginard". «Lluc», 692 (juny 1980), p.22 (86).

Jaume Vidal, "El «Cançoner Popular de Mallorca»". DM (9 febrer 1967).

—————, "Al margen del «Cançoner Popular de Mallorca». Una observación lingüística". DM (16 febrer 1967).

s.s., "El P. Rafael Ginard Bauçà, premiado". EHC, 473 (maig 1949), p.336.

s.s., ["Entrevista al P. Rafel Ginard Bauçà"]. DM (28 gener 1958).

s.s., "El Rdo. P. Rafael Ginard Bauçà T.O.R. ha ganado el premio «Ciudad de Palma» de folklore con su «Cancionero Popular de Mallorca»". EHC, 578 (febrer 1958), p.47.

s.s., "El Pare Ginard. Primer Aniversari de la seva mort". «Teleclub Sant Joan. Bolletí informatiu», 65 (octubre 1977), p.[17].



### Abstracts

La dispersió de l'obra del P. Rafel Ginard i Bauzà, que va dedicar pràcticament tota la seva vida a la recopilació del *Cançoner Popular de Mallorca*, n'ha fet difícil la consulta. La nostra aproximació bibliogràfica recull tant les referències de l'obra poètica com les dels articles, pròlegs, parlaments i llibres. També hi hem inclòs les obres inèdites que coneixem. Finalment, indicam la bibliografia existent sobre el nostre autor.

The dispersal of Father Rafel Ginard Bauzá's works who dedicated practically all his life to the compiling of the *Cançoner Popular de Mallorca* has rendered the consulting rather difficult. Our bibliographic approach has gathered both the references to his poems and articles, prefaces, speeches and other works. Unpublished works have also been included therein. The actual bibliography on our writer is stated at the end.



DOSSIER  
L'Arxiduc i Mallorca



## Corrientes políticas y actitudes religiosas en Mallorca durante el siglo XIX

MIGUEL FERRER FLÓREZ

### I - Estructura política de Mallorca en el siglo XIX.

#### 1. - El hecho humano

A principios del siglo XIX tiene lugar en España una profunda conmoción política debida al estallido y desarrollo de la Guerra de la Independencia (1808-1814), cuyas consecuencias son de gran trascendencia en todos los órdenes de la vida. La transformación que experimenta la sociedad con la introducción de un régimen de libertades en el orden político y en el social provocan una reacción del régimen absoluto y ambas realidades no pueden impedir el proceso de evolución económica ya iniciado que supone grandes cambios en los métodos agrarios y una introducción lenta y segura de nuevos medios de progreso industrial y comercial que acabarán por crear nuevas formas de vida en el hombre.

Todas estas realidades posibilitan un crecimiento notable e ininterrumpido de la población gracias a las nuevas y mejores condiciones agrarias, creación de nuevos medios de vida en los órdenes industrial y comercial que a su vez dan lugar a necesidades y exigencias en la sociedad y en la economía hasta entonces nunca puestos en evidencia. La sociedad acepta este reto y los cambios demográficos y sociales se desarrollan y acumulan de tal forma que ella misma se muestra incapaz de dosificar su aparición y ordenar su evolución.

Esta situación que se da en Europa y naturalmente en España constituye también una realidad en Mallorca. Atendamos el proceso evolutivo de esta cuestión desde sus orígenes. Ya en los años que tiene lugar la Guerra de la Independencia, la población mallorquina y concretamente la de Palma experimenta un incremento considerable por la inmigración de gentes procedentes de la Península Ibérica huyendo de los trastornos producidos por la guerra.<sup>1</sup>

<sup>1</sup> Reiteradamente se ha dado a conocer este hecho. Ver: OLIVER, Miguel de los Santos: "Mallorca durante la Primera Revolución". Libro IV Cap. I. Palma de Mallorca. 1982. Segunda edición.

Un examen detenido de las cifras de población a través de los datos que de ella conocemos notifican claramente el aumento producido que es de 111.588 personas para toda Mallorca y de 31.995 para la ciudad de Palma en un período de 103 años (1797-1900). Ello supone un elevado índice de crecimiento.

El siguiente cuadro ofrece una visión de conjunto del hecho comentado:<sup>2</sup>

Años	Población de Mallorca	Población de Palma
1797	136.671	31.942
1825	168.110	36.617
1840	171.134	40.405
1845	176.500	40.892
1857	203.999	51.871
1860	209.064	53.019
1875	220.427	54.421
1877	230.396	58.224
1887	249.008	60.514
1897	244.322	62.525
1900	248.259	63.937

De la observación de estos datos pueden sacarse interesantes conclusiones que resumimos así:

- El índice de crecimiento es alto y bastante regular.
- El crecimiento es notable entre 1845 y 1867, es decir, en el tránsito de la primera a la segunda mitad del siglo.
- El crecimiento se mantiene con índices altos a partir de 1857.
- A partir de 1887 se produce un descenso de población de 4.686 personas (entre 1887 y 1897) para recuperarse algo en los últimos tres años del siglo: aumento de 3.937 personas.<sup>3</sup>

<sup>2</sup> FUENTE: "Evolución de la población de la isla de Mallorca por municipios"; por Bartolomé Barceló Pons. B.C.O.C.I.N. n.º 637.

<sup>3</sup> El conocimiento de otras fuentes permiten añadir datos que clarifican los datos de población en detalles curiosos:

-1842: en este año Palma contaba con 40.892 hab.

-1850: Partido de Palma: 85.179 hab.

Inca: 61.516.

Manacor: 49.156.

Mahón (Menorca): 30.657.

Ibiza: 22.745.

Total: 249.253 hab.

Estos movimientos demográficos requieren una explicación que se ofrece de forma esquemática y cuyas causas principales son las siguientes:<sup>4</sup>

- Las transformaciones agrarias que experimenta Mallorca en el siglo XIX: parcelación del latifundio, acceso a la propiedad agraria de masas de población hasta entonces casi indigentes, selección de cultivos, inicios de mecanización en las labores agrarias, creación de instituciones para proteger y fomentar la agricultura.

Población de algunas localidades.

Palma (casco urbano)	34.497 hab. en 7.805 hogares (vecinos).
Manacor	" " 10.689 "
Felanitx	" " 10.107 "
Llucmajor	" " 8.038 "
Sóller	" " 7.723 "
Pollença	" " 6.512 "
Andratx	" " 5.114 "
Inca	" " 4.902 "
Mahón	" " 10.954 (con sus agregados 15.306).
Ciudadella	" " 7.246 hab.
Alaó	" " 4.509 "
Eivissa (vila)	" " 5.392 "

En total la población femenina excedía a la masculina en 8.767 almas.

-1857: En este año la población femenina excedía a la masculina en 3.649 personas o sea que representaba el 51'22 por ciento.

-1860: población en algunas localidades:

Palma:	55.019
Manacor:	12.590
Felanitx:	10.563
Inca:	6.038
Sóller:	9.442
Pollença:	7.451
Inca:	6.038

En Palma la población femenina era superior a la masculina en 2.653 almas, es decir, el 52'5%

-1861: Población de Baleares 269.794 habitantes.

Se dan a conocer unos datos parciales que no parecen tener gran fiabilidad. Entresacamos algunos que juzgamos de mayor interés:

-Extranjeros:	464
-Eclesiásticos:	986
-Sirvientes:	8.767
-Artesanos:	19.159 (ambos sexos)
-Jornaleros del campo:	67.650

FUENTE: LLABRÉS BERNAL, Juan: *"Noticias y relaciones históricas de Mallorca. Siglo XIX"*. T. III pág. 64; T. III pág. 462; T. III pág. 824; T. III pág. 1040-1041; T. IV pág. 56.

Se insertan estos datos a título de curiosidad, pues en nuestra opinión presentan anomalías de difícil interpretación.

<sup>4</sup> Para una formulación justa del problema sobre unos datos fidedignos se precisan ciertos procesos de investigación, hoy incompletos acerca de las fuentes de riqueza en el siglo XIX.

- Instalación de factorías industriales nacidas de la evolución de los gremios artesanos con la concurrencia de capitales cada vez mayores y expansión del comercio que constituyen el soporte económico adecuado para el desarrollo de la burguesía que se convierte en el principal agente impulsor de la puesta en marcha de nuevas fuentes de riqueza.

- Política sanitaria muy activa y que aumenta su eficacia a lo largo de la centuria. Se centra especialmente en la detención y corte de determinadas epidemias (peste amarilla, cólera entre otras) disponiendo de remedios adecuados e incluso con una cierta preocupación científica que contribuye a la eficiencia de la sanidad pública.

- Perfeccionamiento y aumento de los establecimientos benéficos que cuidan mejor de la protección y asistencia a las clases menos favorecidas.

- Una mejor distribución de los bienes económicos -enmarcada en las limitadas estructuras del siglo XIX- que contribuye al aumento del consumo y de la producción.

- La difusión de un proceso de escolarización y extensión de la cultura, plasmados en la creación de centros de enseñanza, sociedades de tipo recreativo-cultural, fundación y extensión de numerosos medios de comunicación: diarios, semanarios, revistas dedicadas a temas religiosos, literarios e incluso de promoción humana.

Por otra parte, el desarrollo político que trajo consigo la institucionalización del liberalismo involucró la vida de la población con los problemas nacionales participando íntegramente de los acontecimientos de todo orden que se daban en España. A pesar de todo en la primera mitad del siglo vivió muy encerrada en sí misma con una fuerte influencia de la religión. Lentamente la incidencia del liberalismo abre sus horizontes y participa de los grandes movimientos culturales como el Romanticismo. En los últimos cincuenta años del siglo la vida experimenta fuertes cambios sobre todo en el orden político (desarrollo del liberalismo, inicios y consolidación del carlismo, aparición del partido republicano y de las organizaciones obreras) todo ello como consecuencia de las modificaciones que experimentaron las estructuras sociales y económicas. En este nuevo estado de cosas la Iglesia no permanece indiferente, sino que actúa en defensa del ideal cristiano con una política de adaptación a la realidad de los hechos que vive la sociedad. Es un plan ambicioso que desarrolla con denuedo y cuyo resultado se percibe cuando la nueva sociedad aparece ya creada y que supone una reforma de la estructura de la Iglesia preparada de esta forma para entrar en un nuevo reto en el siglo XX.

## **2.- El hecho político**

### **2.1.- Naturaleza y evolución**

El siglo XIX políticamente hablando es de una gran trascendencia para Mallorca, pues crea un moderno condicionamiento posible y real de intervenir en el gobierno del país donde vive y aun tomar parte en la



gestión del gobierno que en el orden nacional rige los destinos de España. Esta importante cuestión se verifica a través de una serie de circunstancias que iniciadas a principios del siglo permiten al pueblo alcanzar una realidad de gobierno que a finales de la centuria aparece ya consolidada.

La primera nota importante es la apertura de la mentalidad política del pueblo. Ello es obra, como luego se verá, del grupo liberal formado por algunos mallorquines apoyados por elementos peninsulares que logran unas cotas de poder a partir de 1812, aun cuando su gestión y actividad se inicia anteriormente alrededor de la Real Sociedad Económica de Amigos de País, que no se limita a una labor científica o técnica solamente, sino que constituye el germen de difusión de las ideas enciclopedistas que impregnarán lentamente de racionalismo todas las actividades del espíritu humano. Militares y funcionarios estatales creyeron y fomentaron estos ideales de libertad alrededor de tres figuras destacadas en esta línea: el Obispo Bernardo Nadal y Crespi, Guillermo Ignacio de Montis y Pont y Vich y en menor intensidad y con otra prudencia política Antonio Desbrull y Boil de Arenós. La liberación moral que significa la libertad de imprenta, la consiguiente aparición de una prensa libre de tendencias encontradas: la liberal *Aurora Patriótica Mallorquina*, el conservador *Semanario Político Religioso* y una secuela de otras publicaciones periódicas divulgaron entre los funcionarios públicos, militares y civiles primero, y después, si bien de una forma parcial e incompleta, la posibilidad de conocer y aun intervenir en la política y en los acontecimientos de la vida; todo ello completado por el conocimiento de los graves sucesos que ocurrían en el territorio peninsular y en Europa conmovidos por la revolución francesa y las guerras napoleónicas. La Guerra de la Independencia impuso de hecho una transformación global de la vida y las reformas políticas completaron el cambio. A partir de estas convulsiones el hombre se siente más libre y a la vez interesado en la labor de gobierno que aprueba o descalifica solapadamente al socaire de la forma de gobierno imperante.

En segundo lugar se instaura, aunque sea en tres etapas distintas un régimen de libertades: Primero en 1812-1814; luego en 1820-1823 y a partir de 1833 ya de una forma segura que el paso de los años no hace sino consolidar. La primera tiene gran relevancia, pues de hecho significa una ruptura con la situación anterior y ello supone el implantar unos cauces nuevos de gobierno y administración capaces de crear una nueva mentalidad en el pueblo a los que éste se acomoda mal que bien con avances y retrocesos. El período del Trienio Constitucional (1820-1823) ofrece menos interés. Intenta restaurar y hacer efectivo un sistema que la época absolutista de 1814 a 1820 había intentado en vano borrar. Los éxitos son muy relativos y acaso el más importante queda cifrado en la carta de naturaleza que adquiere el sistema liberal lo cual se obtiene de una forma casi inconsciente nacida del simple acto de gobierno a tenor de las instituciones creadas. A partir de 1833 el sistema constitucional se

consolida definitivamente y sólo cambia en sus formas a lo largo del siglo XIX. En general el pueblo mallorquín lo acepta e incluso desarrolla aunque no acierte a darle sello alguno de nacionalismo inconcebible en el sistema de partidos que rigen la política española sobre todo en la primera mitad del siglo XIX.

El tercer aspecto viene impuesto al instaurarse este régimen de libertades políticas, ya que crea unas efectivas peculiaridades de tendencias opuestas al régimen liberal constitucional y monárquico. En ocasiones utilizando unos cauces de actuación -a veces no admitidos en su concepción política como sucede en la primera época carlista- pero que son utilizados como caminos "legales" para abrir posibilidades de intervención y acceso al poder. Incluso se utilizan legalmente cuando implícita su triunfo un cambio de veras revolucionario como sucede con el partido republicano u otras organizaciones de carácter más extremo que empiezan a manifestarse con una cierta intensidad en la segunda mitad del siglo.

Una cuarta cuestión hay que tener en cuenta y es la consolidación de un sistema de partidos como expresión la más pura de la realidad del ideario liberal. Este hecho acapara la vida política española y en ella el pueblo mallorquín se introduce de la mano de sus dirigentes a veces por medio de un caciquismo evidente y otras por su propia iniciativa. Este sistema en líneas generales es aceptado por la mayoría del pueblo, y se le juzga sistema adecuado para que aquél se sienta representado en el estado. Naturalmente ello no abarca la totalidad del pueblo. Corrientes integristas por un lado, tendencias revolucionarias por el otro, aunque siempre minoritarias muestran su inconformismo a menudo más utópico que real.

Por último, hay que consignar que el sistema permitió realizarse políticamente a una serie de personas y ello en un doble plano: por una parte en el ámbito nacional donde numerosos mallorquines intervienen a lo largo del siglo en la administración, en el ejército y aun en la política de España. Por otra y de un modo más modesto en el ámbito de la isla en la que algunos intentan y logran el desempeño de una función política de cierta consideración.

## 2.2- El liberalismo

La tradición liberal campea a sus anchas en la política mallorquina a partir de 1833, consolidándose paulatinamente hasta instaurarse de una forma generalizada en la estructura política de la isla a finales del siglo XIX. En esta evolución de casi setenta años experimenta unos cambios adoptando o asumiendo las características propias de Mallorca. Esta evolución presenta unas notas peculiares que pueden resumirse de la siguiente manera:<sup>5</sup>

<sup>5</sup> No existe un estudio completo sobre el desarrollo del liberalismo en Mallorca. El presente estudio es un ensayo sobre esta cuestión que esperamos sirva de base para un estudio más completo.

- El liberalismo mallorquín sigue las pautas del español tal como había sucedido en la primera época. Las tomas de postura del pueblo mallorquín coinciden con los postulados políticos expuestos por los partidos nacionales siguiendo una periodificación generalmente aceptada: Década moderada (1844-1854); Bienio Progresista (1854-1856); Período moderado (1856-1858), gobierno de la Unión Liberal (1858-1863) y por último el camino hacia la revolución caracterizado por la descomposición del sistema (1863-1868).

- La influencia de elementos peninsulares es notoria, concretamente del estamento militar tal como sucedió en los anteriores períodos liberales de 1812 y 1820.

- En la primera mitad del siglo es clara la mayoría moderada y la oposición dentro del sistema -el progresismo-, defiende más bien mejoras de orden material con cierta tendencia a remarcar los derechos de orden demagógico. Es poco notable la realización del pensamiento político que dice representar<sup>6</sup>.

- El liberalismo en la isla se mueve con una política concordante con los elementos extraños en realidad a la misma esencia del sistema liberal, pero que determinan la política a nivel nacional, es decir, con el militarismo y con la Iglesia con la que no surgen problemas especialmente graves.

El hecho de la consolidación del sistema a lo largo se explica porque supo y pudo asumir el reto que significó la revolución de 1868 y la consiguiente implantación de una constitución de avanzada ideología -la de 1869- y además la instauración de la I República rápidamente autoarruinada por su incapacidad de adecuada gestión política. La transición iniciada después de los fracasos de "la Gloriosa" y de la I República desembocaron en la nueva creación de un sistema de partidos políticos renovado que en definitiva consolida el liberalismo como estructura y sistema de gobierno.

La historia del liberalismo mallorquín es una cuestión esencial para comprender la evolución política de Mallorca en el siglo XIX y obedece su condicionamiento y evolución a los presupuestos ideológicos vividos coetáneamente en España, pero sin embargo, pueden establecerse una serie de etapas en esta evolución de un gran interés.

Son las siguientes:

-Instauración del sistema: 1820-1840.

-Persistencia o continuidad del liberalismo: 1841-1868.

-Ruptura del antiguo sistema liberal y aparición de un cierto pluralismo: 1868-1874.

-El asentamiento del liberalismo (1874-1899)

<sup>6</sup> SASTRE BARCELÓ, Joan Carles: "Mentalitat política mallorquina del primer romanticisme: una història de despropòsits" (Raixa n° 14 pág. 109-120) no aclara nada al respecto.

### 2.2.1.-Instauración del sistema (1820-1840)

En esta primera etapa al considerar su desarrollo histórico se tendrán en cuenta especialmente la composición de la estructura social del partido, las diversas tendencias que aparecen en su seno y la naturaleza y difusión de su ideario.

Los primeros pasos del liberalismo fueron protagonizados en el Trienio Liberal (1820-1823) por líderes políticos aristócratas: Guillermo Ignacio de Montis y Pont y Vich, Jefe Político desde 1820 a mayo de 1822, el Conde de Montenegro y de Montoro Ramón Despuig Martínez de Marcilla que le sustituyó en el cargo de Jefe Político y Juan Despuig que formaba parte de la Diputación entre otros, si bien se observa una tendencia a la ampliación en los mandos utilizando elementos de la naciente burguesía

De esta forma se dio entrada a personas nuevas en determinados cargos: En el Ayuntamiento de Palma de 1821 de los 16 miembros que lo integran (2 alcaldes y 14 regidores) sólo tres eran aristócratas declarados: Ramón Villalonga y Rossiñol (sic), alcalde, José Amer de Troncoso y Juan Dameto y Sureda a los que acaso podría añadirse Juan Perelló de Vidal y en 1823 los tres alcaldes designados ya no eran nobles. Además en la división efectuada en 1822 de la ciudad en cuarteles y barrios de los numerosos jefes y celadores designados al efecto apenas seis pertenecían a la nobleza<sup>7</sup>.

En la lista de los electos para sustituir al Ayuntamiento anterior de diez designados sólo dos eran nobles (Joaquín Villalonga y Pedro Jerónimo de Alemany) y en ella figuran importantes personalidades liberales como Esteban Bonet y Rosselló<sup>8</sup> y el mismo Alemany (dic. de 1822); pocos meses antes una serie de militares pertenecientes a la Milicia Voluntaria felicitaron al gobierno. En cada escala de mando se citan los nombres de los componentes. Sólo uno -Juan Zaforteza- por la clase de capitanes es noble<sup>9</sup>.

Un respaldo moral importante lo recibió el liberalismo del Obispo de Mallorca D. Pedro González Vallejo que en 1822 dio a conocer una pastoral muy interesante en este aspecto lo mismo que la alocución pronunciada en el acto de la bendición de la bandera de la Milicia Nacional

<sup>7</sup> El Comandante General de Baleares verificó una ordenación militar en cuarteles. Se nombraron 15 jefes de cuartel pertenecientes al ramo militar. Cinco pertenecían a la nobleza mallorquina (jefes o segundos jefes). El resto eran militares de graduación algunos de ellos nobles pero no de Mallorca.

<sup>8</sup> En 1824 al triunfar de nuevo el absolutismo fue apresado, sellado su despacho y encerrado en la misma habitación que ocupó el prior de los dominicos a quien él antes había mandado apresar. Luego fue encerrado en la "olla" del castillo de Bellver junto con Juan Coll y Crespi otro destacado liberal. (Esta noticia la recoge Llabrés en su obra ya citada y la atribuye a Bover).

<sup>9</sup> Junto a él figura otro destacado liberal, Pablo José Trias.

Voluntaria, documentos testimoniales tan notables que serán examinados con detenimiento más adelante (Ver Ap.II.1.2).

En la siguiente etapa liberal (1833-1840) la tendencia es de signo parecido, si bien en el primer año gobernaron la ciudad dos ayuntamientos absolutistas, como consecuencia de haber sido nombrados al final de la etapa absolutista el primero y el otro a principios de 1834 que prácticamente sólo tomó posesión<sup>10</sup>; pero en la designación de personajes electos para procuradores a cortes -13- sólo dos eran nobles. Fueron nombrados tres: uno noble, Luis de San Simón y Orlandis, vizconde de San Simón y dos burgueses Pedro M<sup>a</sup> Canals Mayol y Juan Reus Salord (que acaso fuera noble por su segundo apellido).

En 1835 al designarse los elegibles para integrar el ayuntamiento de Palma la situación experimentó un cambio. De 25 elegidos 7 eran nobles y el resto burgueses y uno de procedencia judío-conversa; sin embargo en la elección efectuada salieron seis nobles, y otros pertenecientes a la rica burguesía (tres hacendados y un notario).

A partir del año siguiente (1836) se confirma esta estructura en el poder. La Diputación integrada por seis miembros son al parecer burgueses acomodados junto con algún noble (Guillermo Moragues). En los años siguientes se designaron nuevos procuradores en cortes. Lo fueron: D. Pedro Jerónimo de Alemnay y el abogado D. José Fontichelli junto con el alcalde de Mahón D. Narciso Mercadal. Como los dos primeros renunciaron en la nueva elección celebrada salieron el Conde de Ayamans y D. Pedro Juan Morell, catedrático, aunque perteneciente a la nobleza. La misma tendencia se observa en las elecciones para diputados a cortes efectuada por los mayores contribuyentes (agosto de 1836), matizada por la profesión clara del ideal liberal. Así salieron el mariscal de campo D. Ignacio Balanzat, D. Francisco Preto y Netto, menorquín, Pedro Juan Morell (esforzados defensores del liberalismo, D. Luis de San Simón y Orlandis, vizconde de San Simón, gran filántropo). El resto de los no elegidos: Rafael Trias, Juan Mut y Danús, Antonio Barbará y Balanzat tenían las mismas características. Una tendencia acaso más dirigida a la burguesía se manifiesta en las elecciones para renovar los diputados provinciales: Son diez los elegidos; sólo un noble, varios hacendados rurales y el resto profesionales. Igual sucede con la designación de electores para el Ayuntamiento de Palma, pues la mayoría eran burgueses o profesionales. En 1837 también en las elecciones municipales de Palma sólo se elige a dos nobles entre los 19 regidores y alcaldes minoría que se mantiene en el año siguiente -3-. En 1839 y 1840 y a pesar de la escisión

---

<sup>10</sup> El primero estuvo integrado por nobles; sólo se exceptuaron aquéllos que por naturaleza del cargo no lo eran (diputados del común y sindicos foráneos) que eran unos pocos. El segundo tuvo las mismas características.

que sufre el liberalismo en dos partidos distintos (monárquico-constitucional y progresista legal, es decir lo que comunmente se conoce como moderados y progresistas), se mantiene una proporción parecida en ambos, pues sólo dos de los electos en cada partido pertenecían al estamento noble. Triunfó el partido monárquico-constitucional.

La consecuencia final en lo que a la estructura se refiere es clara. El partido liberal formado en su primera época (1812) con elementos dirigentes que procedían de la nobleza culta con formación enciclopedista y militares evoluciona hasta transformarse en un partido representante del ideario avanzado que mantienen los partidarios del progreso y de una evolución dirigida a conseguir metas que permitan realizar íntegramente las exigencias sociales de la libertad. Estos afanes los profesaban algunos nobles y elementos de la pujante burguesía (comerciantes, profesionales) y hasta hacendados de procedencia más urbana que rural.

En cuanto a la ideología liberal se experimentan cambios en ella muy pronto ya en los mismos inicios del mismo Trienio Constitucional. En 1821 aparece una fracción que defendía un extremismo político tan avanzado que no excluía el recurrir a la violencia nacida sin duda como fruto del ambiente agitado de aquellos años y engendrado por las anteriores represiones absolutistas. Se trataba de un grupo en el que los militares ejercían una clara influencia. Su lema parece que se cifraba en la divisa **CONSTITUCIÓN O MUERTE** y hasta adornaban su traje con una cinta de color verde "*con cráneos y huesos humanos estampados*" claro indicio de la exageración de sus ideas. Al año siguiente la milicia creada que adoptó este lema se llamaba Milicia Nacional Local Voluntaria; contó con una organización militar afín y en un famoso acto fue bendecida su bandera por el propio obispo de Mallorca González Vallejo. Sus veleidades por la violencia no impidieron que contase con el apoyo de las autoridades y hasta del mismo obispo que en al acto antes mencionado pronunció una loanza notable en favor del régimen constitucional. Este grupo contaba con un apoyo entre la población, pues en el año siguiente (1823) contó con un periódico editado en la imprenta de Domingo García que hizo gala de su extremismo. Precisamente la aparición poco tiempo después de "*El Revisor Semanal*" de carácter moderado confirma la existencia de otro grupo liberal que repelía los sistemas violentos. Esta ya constatada división fue creciendo en los años subsiguientes y a finales de la década de los treinta quedó claramente consumada cuando ambas fracciones concurren a las urnas con nombres diferenciados y programas políticos que no coincidían sino en el mantenimiento del sistema liberal, pues hacían gala de un enfoque particular para la solución de los problemas de la nación.

Esta escisión programática y en el fondo ideológica se puso ya de manifiesto en las elecciones de 1839. Se presentaron dos candidaturas liberales: La monárquico-constitucional (en la que figuraban el Conde de Ayamans, Pedro Juan Morell, abogado y hacendado, y Juan Burgues Zaforteza junto a una clara mayoría de elementos burgueses) y la pro-

gresista legal en la que figuraban Felipe Puigdorfilá, Juan Villalonga Aguirre y también otra mayoría de elementos burgueses en los que destacaba Rafael Trias (militar), Antonio Coll Crespí y el empleado Francisco Preto Netto. El escrutinio efectuado el 6 de septiembre reveló una victoria del partido monárquico constitucional cifrada en 500 votos. Los candidatos más votados fueron por este partido: D. Ignacio Arabí, el Conde de Ayamans y D. Pedro Morell. Por el progresista legal lo fueron D. Francisco Preto y Netto, D. Felipe Puigdorfilá y D. Felix Campaner. En la cabeza de cada terna para senadores figuraron D. Bernardo Fuster de Salas y D. Jaime Sureda Moragues por cada partido respectivamente.

Las particularidades del programa progresista contenían un claro significado político y si se analizan en profundidad se ven en ellas un contenido de reformas de trascendencia. Se concretan en los siguientes puntos:

- Consecución de la paz: la cuestión carlista había derivado en una guerra que constituía uno de los grandes problemas del régimen constitucional. Una contienda de casi siete años había creado una preocupación bélica cuyos efectos se dejaban sentir en todas partes incluso en aquellas regiones -como Mallorca- alejadas de la guerra, pero que de una forma u otra repercutían en el normal desarrollo de la vida.

- Intento efectivo de llegar o aproximarse mucho a una verdadera igualdad social. A ello tendían dos medidas claves: supresión o liquidación de cualquier forma de voto censitario o selectivo y eliminación de censos señoriales.

- Implantación de un sistema económico que contenía cierta ambigüedad centrado en la creación de un sistema libre de hacienda (que no se acababa de ver en qué consistiría) por una parte, y por otra dedicar una atención a todos los sectores a escala nacional (agricultura, industria y comercio).

- Por último, una serie de medidas que calificaríamos de preventivas para evitar la posible actitud hostil de elementos promotores de alteraciones violentas. Iban dirigidos a dos estamentos muy poseídos de su poder corporativo: militares a los que se les prometían adecuadas reformas de estructura y el clero al que se le aseguraba una dotación decorosa. Con ello se pretendía evitar cualquier intentona golpista -tan frecuentes en aquella época- y calmar a su vez los ánimos tan alterados por la Ley de Desamortización Eclesiástica de Mendizábal cuyos efectos empezaban ya a notarse.

Este programa, especialmente en los puntos 2º y 4º encerraba o bien medidas de gran trascendencia en el futuro -punto 2º- o medidas prácticas encaminadas a asegurar la permanencia del sistema constitucional que tantos ataques recibía y que en este último caso significaba en realidad la expresión de un temor ante amenazas que se consideraban latentes y que demostraban la poca seguridad que en el fondo tenía el régimen en sus propias estructuras.

El programa lo defendía un nuevo periódico "*El Genio de la Libertad*" cuyo primer número apareció el 1º de septiembre de 1839 y que se editaba en la imprenta de Gelabert y Villalonga. Se autoproclamaba progresista y justificó su presencia política en la necesidad de una prensa plural aun dentro de la misma ideología liberal, tal como había sucedido en épocas anteriores del liberalismo y del absolutismo mallorquines<sup>11</sup>. Este programa no tuvo éxito en las urnas, pues en las elecciones celebradas en febrero de 1840 no logró desbancar al partido monárquico-constitucional (moderado) que ganó en 33 distritos de los 40 que existían<sup>12</sup>.

El liberalismo contó desde sus orígenes con una prensa que supo divulgar y propagar su ideología<sup>13</sup>. También lo hizo por medio de proclamas y manifiestos liberales aparecidos frecuentemente en la prensa no estrictamente liberal. En el período que media entre 1820 y 1840 toda una prensa adicta cumple esta misión. Destacan por su influencia "*El Atleta de la Libertad*" (aparecido el 14-IV-1822) fundado por un trinitario exclaustrado llamado Antonio Rosselló y Sureda, y del que salieron 60 números. En noviembre de 1822 empezó a publicarse en mallorquín un semanario ("*Es desxondidor*") que al parecer fue el sucesor del "*Semanari constitucional, politic i mercantil de Mallorca*" que a pesar de su carácter intermitente, pretendió difundir el ideal liberal, lo mismo que una hoja titulada "*Es prat i se bufera*" de carácter muy elemental obra del abogado Juan José Amengual. Existieron otros como "*El eco de Colón*" en el que se habían refundido el "*Correo Constitucional Literario Político Mercantil de Palma*" y el ya mencionado "*El Atleta de la Libertad*" que según Bover tuvo un notorio partidismo<sup>14</sup>. Al escindirse el liberalismo en dos direcciones defendió la causa avanzada el "*Diario Patriótico de la Unión Española*" que lo hizo desde su aparición (1-II-1823) caracterizado por un extremismo cuyo lema CONSTITUCIÓN O MUERTE es bien expresivo de su actitud violenta. La corriente moderada la defendió "*El Revisor Semanal*" (aparecido en 2-III-1823) y en general el liberalismo fue alentado por "*El Propagador Balear*" (aparecido el 8-I-1837). En una línea ecléctica o más bien alejada del absolutismo y liberalismo puede situarse "*El Faro*" (aparecido el 15-V-1834) dedicado a defender los intereses de las Baleares<sup>15</sup>.

<sup>11</sup> Ver ed. del 6-IX-1839.

<sup>12</sup> Perdió en Sineu, Sa Pobla, Santa Margalida, Campanet, Pollença e Ibiza (capital), Santa Eulàlia y Formentera. El candidato más votado fue el Conde de Ayamans y por el progresismo legal D. Francisco Villalonga Aguirre.

<sup>13</sup> En los primeros años del siglo el defensor máximo de la idea liberal fueron la "*Aurora Patriótica Mallorquina*", "*Diario Político y Mercantil de Palma*" y "*La Antorcha*" entre otros.

<sup>14</sup> Sólo se conocen de él cinco números.

<sup>15</sup> Téngase en cuenta que la ideología política a veces se presenta en periódicos que no profesan claramente un ideario específico en el orden político; además hay periódicos que se publican en etapas diferentes cambiando el signo político según las circunstancias.



### 2.2.2.-Persistencia y continuidad del liberalismo (1841-1868)

Esta segunda etapa de evolución dura veinte y siete años y viene determinada por un continuismo político en el que tres notas caracterizan el mundo liberal. En primer lugar el afianzamiento de la corriente moderada agrupada en el llamado partido monárquico-constitucional que retuvo el poder gran parte de este período. En segundo lugar la consolidación de la corriente progresista (partido progresista-legal) que concretando su ideario político consigue aglutinar un grupo fuerte de oposición. En tercer lugar cabría señalar la componenda que se establece entre los dos partidos cuando ésta se hizo necesaria al sentirse amenazado el mismo sistema constitucional en sus propias bases. En realidad estos grupos políticos llegaron a un cierto grado de descomposición que se puso de manifiesto al producirse la Revolución de 1868.

En los primeros años de la década de los cuarenta (1841-1843) ocupan los cargos provinciales y sobre todo los de diputados a cortes hombres que procedían del partido progresista legal. Esta tendencia ya se manifiesta en las elecciones para diputados y sus suplentes en 1841, pues salieron elegidos D. Felipe Puigdorfila, D. José Villalonga Aguirre, D. Rafael Trias, D. Francisco Luján, D. Pedro Jerónimo de Alemany (que era alcalde de Palma), D. Bartolomé Borrás y D. Félix Campaner. Todo ello era fruto del pronuciamiento de 1840 que en Madrid había significado el triunfo del progresismo dirigido por Espartero y que la revolución protagonizada por O'Donnell en Pamplona que pudo ser abortada sirvió para afianzar la corriente progresista en el poder. En Mallorca el Jefe Político era José Miguel Trias y desempeñaba el cargo de alcalde de Palma D. Jerónimo de Alemany.

En 1843 se mantuvo la misma línea en el poder aunque los deseos de una manifestación de honradez fueron bien patentes. En la llamada candidatura mixta o independiente constitucional se añadió al nombre de cada candidato la profesión que ejercía y hasta el cobro de alguna pensión extraordinaria en algún caso como sucedió en el de Rafael Trias<sup>16</sup>. Dos de ellos, Puigdorfila y Villalonga Aguirre eran propietarios y decidieron que no podían ser diputados por sus circunstancias particulares<sup>17</sup>. En las elecciones celebradas salieron como suplentes siendo elegidos diputados Rafael Trias, Antonio Coll y Crespí, Miguel Muñoz Sotomayor, Félix Campaner y Manuel Lebrón<sup>18</sup>.

<sup>16</sup> Trias cobraba una pensión de 6.500 reales equivalentes a 450 libras mallorquinas.

<sup>17</sup> Ver *Diario Balear* del 22-II-1843.

<sup>18</sup> Ver "*Diario Constitucional*" del 20-III-1843. Confirma esta actitud la formación de la Asociación de Propietarios Territoriales en la que figuraron Puigdorfila y Villalonga Aguirre junto a otros aristócratas muchos de ellos signifiados en el campo liberal como el Conde de Montenegro, D. Salvador Morell, D. Juan Burgues Zaforteza o simples burgueses: José Fontichelli, Antonio Ferrer y Pedro García.

La vinculación a Madrid de estos idearios y personas se pone de manifiesto cuando aparecen síntomas de cambio político. Los sucesos ocurridos en la Península que dieron al traste con la regencia de Espartero provocaron en Palma el cambio político correspondiente. En definitiva significó que los hombres representantes del progresismo que ejercían el gobierno tuvieron que dejar paso a los representantes del moderantismo<sup>19</sup> La Junta de Salvación nombrada estuvo integrada por elementos más conservadores dentro del liberalismo, en su mayoría aristócratas: Miguel Tacón<sup>20</sup>, Salvador Morell, Ignacio Truyols, Juan Zaforteza; elementos de la burguesía y del ejército como D. Martín Pou, D. Leonardo Serra o el abogado D. Nicolás Ripoll; e incluso elementos progresistas que no habían colaborado del todo con el gobierno anterior como D. Felipe Puigdorfil y D. José Villalonga y Aguirre. Los designados para integrar la Junta de Salvación procedían de todos los estamentos y apoyaron esta situación personas de diversos ayuntamientos constitucionales<sup>21</sup>. En las elecciones celebradas en octubre de 1843 salieron diputados hombres del moderantismo y hombres que ejercieron un cierto oportunismo como Felipe Puigdorfil, Nicolás Ripoll, Francisco Serrano y José Salvà Munar. En el senado se eligieron hombres de la misma línea política apuntada.

Esta elección marca una larga etapa de gobierno moderado en la que lentamente se reorganiza el progresismo que en las elecciones de 1846 sacó dos diputados (D. José Miguel Trias y D. Luis San Simón si bien este último era moderado aunque lo presentaran los progresistas. Ver *"Diario Constitucional"* del 31-XII-1846). Al año siguiente el progresismo obtiene en las elecciones a diputados provinciales dos diputados (Villalonga Aguirre y Miguel Estade y Sabater) y uno en Manacor (Miguel Domenge). De esta forma la Diputación quedó integrada por cinco moderados, tres progresistas y uno que no pertenecía a ninguno de los dos partidos.

En los años 1849, 1850 y 1851 el progresismo gobierna el Ayuntamiento de Palma por mayoría y lo hizo a través de un programa que

<sup>19</sup> El Jefe Político José Miguel Trias presentó la dimisión de su cargo. Los elementos del gobierno intentaron mantener el contacto con los elementos progresistas de la Junta de Barcelona y hasta fletaron *"El Mallorquín"* en el que embarcó el regidor Miguel Vidal para conferenciar con la junta de aquella ciudad. Sin embargo la situación se hizo insostenible y se tuvo que admitir el cambio político.

<sup>20</sup> D. Miguel Tacón, Marqués de la Unión de Cuba fue nombrado Capitán General y para el cargo de Jefe Político fue designado D. José Villalonga y Aguirre.

<sup>21</sup> Ver *"Diario Constitucional"* del 17-VII-1843. El Ayuntamiento de Palma designó tres miembros (todos burgueses); los militares 3 (todos nobles); la Iglesia, 1 (noble); los hacendados, 4 (nobles); los facultativos, 3 (burgueses); la Milicia Nacional, 3 (clase media); comerciantes, 3 (burgueses); industriales (o artesanos), 3 (uno industrial, otro hornero y otro arquitecto) a más de un representante del Batallón Provincial y tres de los partidos judiciales y sendos representantes de Menorca e Ibiza.

pretendía ejecutar. Era bastante concreto y resulta su contenido de carácter más electoralista que verdaderamente programático e ideológico con un claro interés de reformar errores anteriores; no obedecía a una innovación ideológica clara<sup>22</sup>. No obstante ofrece interés la publicación de dos artículos de Quadrado titulados "*Orden y economías*" que constituyen posiblemente un toque de alerta ante la aparición de programas avanzados que alarman la conciencia tradicional<sup>23</sup>. Además en las elecciones a diputados a cortes el triunfo moderado fue arrollador y hubo incidentes con el progresismo<sup>24</sup>. La lucha toma un cierto carácter indeciso en las elecciones a diputados a cortes de 1853, aunque aparecen figuras nuevas sobre todo en el partido monárquico-constitucional (Bernardo Fiol, Joaquín Zaforteza, José Dezcallar) que vencieron respectivamente a reconocidos elementos progresistas: Villalonga Aguirre, Félix Campaner y José Salvà Munar. Este triunfo moderado se confirmó en las elecciones a diputados provinciales de 1854.

La etapa de gobierno progresista iniciada a escala nacional en 1854 y el golpe que significó al moderantismo no tuvo hondas repercusiones en Mallorca particularmente en la gestión de los partidos ni incluso la introducción del gobierno moderado en 1856<sup>25</sup>. Este cambio político se efectuó con algunas dificultades en nuestra isla y el nuevo gobernador civil nombrado D. José M<sup>a</sup> Garelly se vio en la precisión de designar autoritariamente determinadas personas para ocupar algunos cargos por las dimisiones que se le presentaron tanto en la Diputación como en el Ayuntamiento de Palma. Su proceder fue de acuerdo con la opinión del Comandante General de las Baleares y en ambas instituciones entraron personas representativas de las dos corrientes del liberalismo.

Las elecciones de diputados a cortes de 1857 y las celebradas para designar los miembros del Ayuntamiento de Palma revelan la aparición de hombres nuevos en la política y hay que reconocer la derrota que experimentaron conocidas figuras: Villalonga Aguirre, Félix Campaner, Francisco Preto. Entre estos nuevos nombres había los de Quint-Zaforteza, Villalonga de Togores y Lorenzo Vicens entre otros. El programa presentado por la candidatura triunfante respiraba un ambiente de componenda

---

<sup>22</sup> Ver "*El Genio de la Libertad*" del 19-I-1850.

<sup>23</sup> Ver "*Diario Constitucional*" de los días 12 y 13-III-1850 que los reprodujo de "*El Áncora*" de Barcelona.

<sup>24</sup> En mayo de 1852 "*El Genio de la Libertad*" vio recogida su edición por haber publicado informaciones referidas a ciertas obligaciones laborales impuestas que fueron consideradas un ataque a la libertad del hombre.

<sup>25</sup> En 1854 aparece ya el partido de la Unión Liberal (eclectico entre moderados y progresistas) que logró el triunfo de sus candidatos (Fernando Infante, el Conde de Ayamans y el Conde San Simón todos del campo moderado, el Marqués de la Bastida, Ramón Pérez, Félix Campaner y Francisco Preto Neto, estos dos últimos progresistas).

que patentiza la corriente ecléctica<sup>26</sup>. A partir de 1858 a nivel nacional el gobierno de la Unión Liberal representa esta tendencia si bien reforzada con buena dosis de autoridad por O'Donell. En Baleares en las elecciones a diputados a cortes y al Ayuntamiento de Palma salieron elegidos los candidatos del gobierno o sea de la Unión Liberal algunos progresistas y moderados.

La vida política se alteró con la sublevación carlista del general Ortega (1860), pero no tuvo consecuencias y en las elecciones celebradas en noviembre figuran como partidos el monárquico-constitucional y un grupo de "*personas influyentes*" de carácter anodino en el orden político. Los últimos años del gobierno de la Unión Liberal y las elecciones celebradas en los años anteriores a la revolución de 1868 no presentan cambios substanciales en el liberalismo mallorquín si bien pueden señalarse algunas notas especiales:

-Atonía general en las elecciones celebradas.

-Interés en reactivar los partidos que antes del gobierno de O'Donell protagonizaban la vida política. Así el partido progresista organiza una reunión (27-X-1864) a la que acudieron las figuras más representativas de esta agrupación: Miguel Trias, Mariano de Quintana, Martín Pou, Estade y Sabater, Rosich y otros más. En las elecciones de 1864 surgen hombres nuevos como Manuel Villalonga Pérez, Ramón Mariano Ballester entre otros miembros de la burguesía mallorquina. En las elecciones de 1864 que se celebraron con gran entusiasmo y activa propaganda por los distintos partidos, los progresistas tuvieron el éxito, aunque parece que el caciquismo influyó en algunos resultados.

-Las reuniones de otras agrupaciones políticas no acusan el entusiasmo que se vivió en las filas progresistas.

-Aparición de nuevos partidos. Concretamente el Democrático (republicano).

-Cierto ambiente de ruptura del sistema constitucional ante la crisis de autoridad por parte del gobierno. En este sentido es curioso señalar una especie de conspiración urdida en las filas progresistas de intenciones no del todo conocidas. Anduvieron mezclados en ella D. Mariano de Quintana, el canónigo Mojón que llegó de Ciudadela con este objeto y otros destacados liberales<sup>27</sup>.

---

<sup>26</sup> He aquí su programa: "*Abstracción completa de toda política personal y de partido; apoyo al gobierno en las verdaderas cuestiones de orden y de autoridad; defensa decidida de la Iglesia, del Trono, de la seguridad individual y de la propiedad, prudente y juiciosa intervención en las cuestiones de reformas así económicas y administrativas como políticas*". El testimonio es de Miguel Matas y Vidal en "*Varias noticias (1846-1850)*". Citado por Llabrés en su Obra "*Noticias y Relaciones Históricas...*" T. III. Pág. 789.

<sup>27</sup> La reunión se tuvo en el predio "Son Noguera" (Esporles) propiedad de Quintana. Asistió también el general Nouvilas que se hallaba desterrado en Mallorca.

En cuanto a la estructura social que apoya la corriente liberal hay que destacar algunas peculiaridades. Destaca el protagonismo burgués en la estrategia política en los dos grandes sectores del liberalismo que es menos intensa en el partido monárquico-constitucional donde aún en las candidaturas son frecuentes nombres de miembros de la nobleza. La corriente minoritaria burguesa en este partido se incrementa en la década de los sesenta y en el partido progresista legal es mayoritaria donde excepcionalmente aparece algún noble como Felipe Puigdorfila o Villalonga Aguirre, admitiendo, como simple juego político algún noble de procedencia moderada, como Luis de San Simón y Orlandis. Las figuras claves del partido fueron: José Miguel Trias, Estade y Sabater, Quintana, Rosich, Lorenzo Vicens entre otros casi todos profesionales o burgueses.

En lo que se refiere a la ideología defendida el partido monárquico-constitucional debe ser conceptuado como el verdadero representante del moderantismo y sus ideas claves eran el mantenimiento del orden constitucional basado en la Constitución de 1845 y las posteriores modificaciones que tuvo. Cifrabán su ideario en los siguientes puntos: Defensa de la causa de Isabel II ante las aspiraciones carlistas, inteligencia y entendimiento con la Iglesia procurando armonizar las relaciones entre ambos poderes muy resquebrajadas desde las medidas desamortizadoras promulgadas en 1835-1836. Fomento y desarrollo de la economía dentro un marco proteccionista y atención especial a la clase burguesa; actitud de cautela y observante ante las masas obreras. Este ideario fue aceptado por la mayoría de los mallorquines, consevadores en el fondo, enemigos de medidas espectaculares y violentas, pues la mayoría silenciosa había vivido expectante y recelosa las consecuencias de la desamortización.

Por su parte el progresismo legal se erigía en adalid de una actitud más radical dentro del sistema constitucional imperante; sus seguidores no admitían de hecho el espíritu de la Constitución de 1845 y estaban convencidos de la necesidad de continuar el proceso desamortizador iniciado en 1835. Deseaban limitar la autoridad de la influencia de la Iglesia por lo menos al ámbito ideológico más que en el orden práctico de la vida y estaban abiertos a las reivindicaciones obreras por lo menos en una forma limitada y sectorial. Se mostraban partidarios de patrocinar un desarrollo económico basado en el librecambismo si bien con ciertas limitaciones, pues no aceptaban por lo menos de un modo radical el proteccionismo.

Ambas corrientes no consiguieron de una forma eficaz asumir el movimiento obrero sobre todo el monárquico-constitucional, pero tampoco el progresismo consiguió atraer esta fuerza política que derivó pronto hacia el partido democrático o republicano.

Los dos grandes partidos liberales contaron con una prensa adicta encargada de defender sus programas políticos. En conjunto la prensa progresista fue más activa adquiriendo un gran protagonismo. La moderada fue respetuosa con las instituciones del estado y supo orientar bien

la conciencia del pueblo. En general se registran unas 25 publicaciones periódicas de las que muchas de ellas, es decir, la mayor parte defendieron la causa liberal aunque algunas fueron portadoras del ideal carlista, en alguna cuestión concreta.

La prensa liberal moderada está representada por "*El Balear*" (apareció el 1-VI-1848 hasta 1856) que en su primera etapa es el bastión del moderantismo; "*El Mallorquín*" que surge de la unión del "*Diario de Palma*" y "*El Balear*". La corriente progresista fue defendida de forma contumaz por "*El Genio de la Libertad*" (1837-1857) que luego fue reemplazado por "*El Isleño*" (1857-1898) que en los primeros años fue el órgano de la Unión Liberal. Hicieron frente al liberalismo "*La Fe*" de carácter primordialmente religioso y apologético -dirigido por Quadrado- y de modo más cauteloso "*El laurel literario*" de tendencia conservadora. La radicalización política de los últimos años de este período explica la aparición de "*El Iris del Pueblo*" (1855, republicano).

De todas formas se ha de consignar que en el orden cuantitativo estas dos corrientes representan el pensar de la mayoría de la población en este período. El carlismo fue siempre minoritario aunque muy activo en determinados sectores sociales: parte de la aristocracia y de la población rural.

En general puede cerrarse esta etapa del liberalismo en Mallorca constatando la descomposición del régimen constitucional en la forma entonces imperante y ello dio paso al camino hacia la revolución que fue un hecho en septiembre de 1868.

### **2.2.3.-Ruptura del liberalismo y pluralidad de partidos (1868-1874)**

El impacto y los efectos de "*La Gloriosa*" trastornaron con profundos cambios la estructura del sistema liberal. En Mallorca se dieron hondas repercusiones políticas que podrían acaso resumirse de la forma siguiente.

- El liberalismo experimenta importantes modificaciones estructurales, pero conserva las mismas tendencias ya antes especificadas; la moderada que adoptará formas o nombres diferentes y la progresista autora en gran parte de la revolución que se consolida como fuerza alternativa de poder, gestora de la revolución e incluso protagonista de excepción en la evolución de la misma.

-Desarrollo y ulterior afinamiento del republicanismo. Dividido en fracciones diferenciadas coordina y coagula posiciones antimonárquicas e incluso anticentralistas aglutinando y aprovechando la fuerza de los movimientos obreros. Se presenta una profunda revolución socioeconómica que estos movimientos apoyan con entusiasmo y que de momento es controlada por el poder.

-Concreción del carlismo en la defensa de un orden de ideas basado en la tradición o antiguo ideal de "*El altar y el tronco*" junto con la

adaptación de antiguas formas políticas -los fueros- a las nuevas circunstancias con tímidas iniciativas en el orden económico.

- Aparición del obrerismo consecuencia de la fundación de la I Internacional y de su repercusión en los inicios de los movimientos obreros en España.

- Aparición y lenta cohesión de un ideario religioso que luego derivará en la "*Unión Católica*". Se trata de un germen ideológico posteriormente desarrollado.

Las consecuencias, por tanto, de la Revolución de 1868 fueron muy influyentes en la ulterior evolución y el mapa político resultante fue muy diferente con una proyección hacia el futuro inquietante y atractiva que aportó a las viejas estructuras aires de renovación.

Ha de considerarse además que el carlismo y el obrerismo utilizaron métodos o sistemas que transformaron de alguna forma el devenir político. El primero recurriendo a la acción bélica para ver de alcanzar un poder cuyo fracaso en conquistarlo en sus dos primeras guerras incitaba a una victoria que creía muy probable dado el estado de descomposición que presentaba el régimen constitucional. El segundo apelando a la conmoción interna, mediante la conquista a veces en forma violenta de sus reivindicaciones, con medios nuevos -la huelga-, la activa propaganda, el ataque a las instituciones de gobierno entre las que situaba la Iglesia. Este proceder, descartando la justicia de algunas de sus reformas, provocó la defensa cerrada y aun la unión de medios varios canalizando las fuerzas que le eran antagónicas para defender un orden establecido y vetar un camino que consideraban perjudicial cuando no nefasto como era el de la revolución.

El examen de esta nueva situación con el detalle y rigor necesarios supondría para este estudio unas dimensiones no previstas. Se considerarán, pues, a manera de ensayo cada una de estas realidades teniendo en cuenta por otra parte que algunas de ellas cuentan con estudios especializados<sup>28</sup>.

El impacto de la Revolución de 1868 en Baleares en el marco político fue extraordinario asomando un interés por todas estas cuestiones desconocido hasta entonces. Cabe señalar como hechos más trascendentes en este sentido los que a continuación indicamos:

A-Pluralismo de partidos políticos.

B-Irrupción del republicanismo.

---

<sup>28</sup> La Revolución de 1868 ha sido estudiada por Durán Pastor; la corriente republicana y los movimientos obreros y sus implicaciones sociales por Pere Gabriel e Isabel Peñarrubia con un cierto carácter maximalista, cuestión que ha de ser tenida en cuenta; la actitud de la Iglesia y la actuación e ideología en los buenos y completos estudios de Pere Fullana y Puigserver.

C-Aparición de casinos y tertulias que fueron incentivos de la actividad política.

D-La prensa política, promotora de ideologías y actitudes.

E-Radicalización de posiciones: Gobiernos legales, pero no representativos de mayorías silenciosas; agresividad del republicanismo.

*A-Pluralismo de partidos políticos:* Triunfante la Revolución y convocadas elecciones para diputados a cortes las diversas tendencias políticas aprestan sus medios electorales adecuadamente. Destacan los siguientes partidos o agrupaciones que a veces son simples grupos de presión:

Comité Monárquico de Conciliación Liberal<sup>29</sup>. Se pretende formar una candidatura con elementos influyentes en Madrid no bien vistos en Mallorca por no ser oriundos de la isla. Concretamente se oponían a que figurara la persona de Carlos Navarro<sup>30</sup>; su petición no fue admitida. Ello constituye un indicio de un estado de oposición entre el pueblo que deseaba una presencia más activa de los mallorquines en la gestión de gobierno. No es, pues, esta cuestión un exclusivismo republicano, aunque es posible que la actitud adoptada por este partido en este punto concreto, incitara a otros grupos a tomar iniciativas de orden parecido. En esta fracción liberal monárquica figuraban algunas personas procedentes de los moderados.

Los no conformes con la orientación dada a la candidatura eran más entusiastas de los principios de la Revolución de septiembre y decidieron hacer otra candidatura integrada por mallorquines: Mariano de Quintana Ramón, Miguel Rosselló Servera (Palma), Domingo Riutort Pont (Inca) y Sebastián Rosselló Nadal (Manacor). Su ideología avanzada se basaba en el mantenimiento de la monarquía y el progresismo que entrañaba para ellos una profunda revolución social y política. Concretaron estas ideas en estos puntos: Defensa de la monarquía, defensa de la libertad religiosa, abolición del sistema de quintas y matrícula de gente de armas<sup>31</sup>, unidad de fueros y diputados nativos (mallorquinismo).

Esta corriente era minoritaria dentro del partido y se trataba en definitiva de la antigua fracción progresista que había adoptado una nueva forma por su actitud clara en pro de la revolución de Septiembre.

La inclusión de Navarro que al fin fue acordada ocasionó problemas internos de disciplina, pues el Presidente del partido y la Junta impusieron la candidatura autoritariamente. Las elecciones fueron ganadas por los Monárquicos de Conciliación Liberal y en el orden siguiente: Carlos Na-

<sup>29</sup> Se había formado el 5 de diciembre de 1863 en la casa de Conrado (situada entre la calle de la Criança y la de Conrado) en la calle del sol de Palma. Se le dio nombre de Tertulia o Sociedad de Conciliación Liberal (ver Diario de Palma del 3-XII-1868).

<sup>30</sup> El resto eran mallorquines: Miguel Reus, Juan Palou y Coll, Miguel Socías Caimari.

<sup>31</sup> La hostilidad al sistema de quintas es una constante a lo largo del siglo XIX, particularmente en la segunda mitad.



varro Rodrigo, Juan Palou Coll, Salvador M<sup>a</sup> de Ory, Mariano de Quintana Ramón, Antonio Palou de Mesa (Menorca) y Rafael Preto Caules (Menorca)<sup>32</sup>.

Partido Republicano: En el mes de diciembre de 1868 después de una reunión que tuvo lugar en la Plaza de Toros se nombró una comisión electoral. La convocatoria la firmaron 12 republicanos conocidos (Miguel Quetglas, Antonio Villalonga Pérez, Ricardo Anckerman entre otros). La comisión a su vez la integraban 14 miembros entre los que destacaron Villalonga, Quetglas, Joaquín Fiol, Rafael Manera y Serra, Eusebio Pascual.

Al parecer este partido inició la corriente mallorquinista al dar a la circulación una hoja titulada ALERTA en la que se invitaba a votar en las próximas elecciones a cortes solamente a los nacidos en Baleares lo que produjo malestar entre los elementos peninsulares.

*B-Irrupción del republicanismo:* La entrada en el campo político del partido republicano fue notable aunque perdiera las elecciones (1869). El número de votos alcanzados por sus candidatos fue espectacular (el pbro. Jerónimo Bibiloni Llaneras, 10.155; Miguel Quetglas, 8.345). Sin embargo vencieron Carlos Navarro (18.810) Palou y Coll (16.570) Ory (12.228) y Quintana (11.100). El impacto moral producido por estos resultados repercutió en la conciencia católica y ello explica como las fuerzas conservadoras organizaron su defensa creando una asociación católica para que actuara como grupo de presión.

*C-Aparición de casinos y tertulias de carácter político:* Uno de los factores principales que contribuyeron a despertar la conciencia política del pueblo fueron las tertulias y casinos que actuaron como incentivos de una orientación política determinada. Los principales fueron los siguientes: Tertulia o Casino de Conciliación Liberal (diciembre de 1868), Tertulia del Progreso (progresista) que tuvo un carácter cultural, Casino Republicano, Asociación Católica o Casino (6-I-1869) que en su origen la integraron elementos isabelinos y carlistas.

*D-La prensa política, promotora de ideologías y actitudes.* La actitud de la prensa en este período fue decisiva. Naturalmente siguiendo la evolución del período anterior los periódicos y revistas se agruparon según las tendencias políticas por ellos defendidas.

La oposición progresista contó con el apoyo de "El Isleño" que después de la ineficacia de la Unión Liberal se inclinó hacia el progresismo; "El Eco de Mallorca", órgano del progresismo legal (radical); "El Progreso" (aparecido el 13-III-1869); "La Conciliación Liberal" (aparecida en 1869) de postura menos extremista.

<sup>32</sup> Para conocer los problemas internos del partido ver el "Diario de Palma" del 12-I-1869.

La corriente moderada tuvo su sustento en el "*Diario de Palma*"; el semanario "*La Almudaina*", dirigida por Juan O'Neill (enero de 1869) y "*El Observador*" que cesó en febrero de 1870.

El partido republicano tuvo su defensor principal en "*El Iris del Pueblo*" (en su segunda época); "*El Cantón Balear*" que representaba el republicanismo federal y "*La Bocina*" (2ª etapa: 1871-1872), radical, obrerista y anticlerical.

El conservadurismo fue defendido por "*La Unión Católica*" semanario dirigido por José M<sup>a</sup> Quadrado (aparecido el 7-III-1869 y que cesó el 23-II-1873).

El carlismo contó con varias publicaciones: "*El Cruzado*" (diciembre de 1869-junio de 1870); "*La Honda Carlista*" (octubre de 1872-enero de 1873) y "*La Constancia*" (abril de 1871).

*E-La radicalización de posiciones:* Las condiciones en las que tuvo lugar la concurrencia a las elecciones propiciaron un clima de tensión que se tradujo en una intransigencia por la defensa de los respectivos principios políticos que encrespó los ánimos y atemorizó la conciencia de grandes sectores de la población especialmente al referirse a las estructuras más importantes y conservadores de la ciudad. A esta situación contribuyó decisivamente la prensa que adquirió protagonismo ejerciendo gran influencia fomentada y enardecida por la propagación ideológica que desempeñaron las tertulias y casinos de las diversas tendencias. Las gentes que habían posibilitado y aun protagonizado la transformación de la estructura de la población balear temieron los extremismos manifestados por un grupo minoritario -el carlismo- ubicado en la derecha y el espíritu subversivo que en el fondo latía dentro del partido republicano y particularmente la actitud revolucionario que alentaba el obrerismo en la izquierda. Todo ello se puso de manifiesto en el momento de votar, pues la población lo hizo a favor de una candidatura monárquica que no representaba su verdadera forma de pensar (la llamada Conciliación Liberal) o se abstuvo de una participación activa asustada por el giro que tomaban los acontecimientos.

Las elecciones celebradas en enero de 1869, examinadas antes, dieron la victoria a los monárquicos, pero el impacto y la sorpresa del partido republicano, provocó desánimo en las filas moderadas y aun en las progresistas. Se tradujo en un abandono de posiciones políticas en las elecciones parciales del mes de julio lo que proporcionó el triunfo a los republicanos que tuvieron unos resultados legales satisfactorios, pero que en realidad

<sup>33</sup> Los representantes del progresismo se retiraron de la lucha electoral. Eran: D. José Morey Bisbal (médico), D. Lorenzo Nicolau Pons (abogado), D. José Guasp Pujol, D. Agustín Bennasser, D. Juan Vanrell (industrial, chocolatero y del comercio, respectivamente). Poco antes se habían retirado los elementos de mejor posición económica y social: El Conde de Ayamans, D. Francisco Cánaves Coll (ambos propietarios) además de otros pertenecientes a la burguesía: Gabriel Mas Alemany Gabriel Sorà, Pedro Juan Garau.

no eran verdaderamente representativos<sup>33</sup>.

La proclamación del rey Amadeo de Saboya (noviembre de 1870) al que habían dado su voto los diputados mallorquines introdujo nuevos factores de cambio en la compleja situación política, pues a principios de año se agitó nuevamente el panorama electoral ante los próximos comicios para votar los diputados a cortes. Los partidos empezaron a crear el ambiente adecuado y es curioso considerar las gestiones realizadas con este fin.

El partido republicano se desenvolvía en un ambiente de entusiasmo y aun de victoria, pues contaba con personas de reconocido prestigio: D. Jerónimo Bibiloni Llaneras pbro. anterior candidato en las elecciones anteriores y que casi salió vencedor. Luego Jaime Ordinas, Rafael Manera que con otros tres miembros del partido formaron parte del Comité de 1869; periodistas como Miguel Quetglas (director de *"El Iris de Pueblo"*), Pablo Mut y Bartolomé Tomás; Manuel Fiol, Pedro Rousset (conocido relojero), Daniel Molina, comerciante y numerosos militares pertenecientes a la Milicia Ciudadana creada en 1869: Juan Anckerman, Guillermo Malberti, Ignacio Bonet y otros muchos. En una votación fueron designados candidatos Miguel Quetglas (Manacor) y Jerónimo Bibiloni Llaneras (Palma), pero la definitiva fue la siguiente: para Palma: Roque Barcia, Eusebio Pascual y Orrios y D. Antonio Villalonga Pérez.

Los liberales monárquicos perfilaron también su estrategia. Se unieron las dos corrientes de la Conciliación Liberal y de la Tertulia del Progreso. Las figuras claves fueron: D. José Miguel Trias y D. Mariano de Quintana Presidentes respectivos de los Monárquicos Liberales o Monárquicos constitucionales y progresistas. Presentaron los candidatos siguientes: D. Jerónimo Rosselló Ribera, D. Domingo Riutort Font y D. Gabriel Monedero y Palau (Palma), Carlos Navarro Rodrigo (Inca) y Juan Palou Coll (Manacor).

La novedad fue la presentación de la moción carlista. Su candidatura fue: D. Manuel Sureda Boxadors, el Marqués de Campo Franco y D. Jorge San Simón y Montaner (Palma) D. Guillermo Verd Reura (Inca) y D. José Quint-Zaforteza Togores (Manacor).

Al decir de la prensa el entusiasmo popular expresaba como candidatos nombres de personas significadas algunos de filiación política definida (Salvador de Ory, Mariano de Quintana) y otros que al parecer presentaban cierto carácter oportunista como D. Juan Massanet Ochando o Martín Useletti de Ponte; sin embargo su posibilidad de ser presentados no se verificó.

Las elecciones que habían sido convocadas para el 14 de febrero tuvieron que ser retrasadas a causa de la fiebre amarilla y dieron la victoria a la candidatura carlista lo que para algunos constituyó una sorpresa; pero la realidad de esta victoria fue efímera por la evolución de los aconteci-

<sup>33</sup> El triunfo carlista se explica porque los monárquicos moderados no conformes con la candidatura y programa presentados prefirieron dar el voto al carlismo. También el clero donde se daba una clara mayoría carlista influyó en el triunfo al encauzar el voto católico en esta dirección.

mientos en el ámbito nacional que desembocaron en la I República<sup>34</sup>.

El año 1871 se cerró con la celebración de las elecciones municipales según la nueva Ley municipal que otorgaba a Palma un alcalde, 8 tenientes y 26 regidores. La victoria republicana fue completa por la retirada general de los elementos monárquicos.

Las elecciones celebradas en los años siguientes -1872 y 1873- están determinadas por este mismo pluralismo de partidos que hemos venido indicando, pero la nota esencial es la desorientación de los votantes expectante cuando no temerosa al ver el desorden en el gobierno central que se movía entre el desánimo y la falta de apoyo a la monarquía de Amadeo I, los excesos republicanos que pronto tomaron aires revolucionarios y disgregacionistas y por último la amenazante guerra carlista en el norte de España. Los determinantes de la situación del liberalismo en Mallorca se pueden concretar en la forma siguiente:

-Inapetencia de los partidos monárquicos liberales singularmente la llamada Conciliación Liberal falsa amalgama de algunos elementos moderados y progresistas<sup>35</sup>.

-Presencia del progresismo (Partido Progresista de Mallorca o Radical) que apoya en líneas generales la monarquía de Amadeo de Saboya<sup>36</sup>. Defendía un programa que ofrecía tópicos muy conocidos: orden, propiedad, familia, integridad nacional, moralidad y moderación del gasto público todo ello basado en dos puntos principales: Constitución de 1869 y monarquía de Amadeo de Saboya que se llamaba o pretendía ser popular y estaba muy alejada de esta realidad. No concretaba medios para alcanzar esta política (que consideraba estar implícita en la Constitución de 1869) pero que la realidad de la vida demostraba inadecuada. Como puede comprobarse no entraba en las necesidades concretas de la vida de Mallorca cuyos problemas pensaba se podían solucionar con las medidas anunciadas en el programa de ámbito nacional.

-Triunfo del republicanismo, más por la desidia de las masas monárquicas que por un apoyo mayoritario de la población. En las elecciones que se celebraron en estos años se dieron triunfos generales o parciales a veces coaligado con el Partido Progresista Radical (Elecciones a diputados a cortes de 1872)<sup>37</sup> que acaso fue un triunfo más progresista que republicano.

En sucesivas elecciones de ámbito nacional o provincial (mayo, julio

<sup>35</sup> En 1873 se organizó un nuevo casino político, el Centro Conservador Constitucional.

<sup>36</sup> La tertulia progresista Democrática (Radical) era la impulsora de esta postura política colaborando a veces con varios casinos republicanos.

<sup>37</sup> Ambos partidos se coaligaron en su fracción liberal). No participaron los católico-monárquicos, los carlistas y el Consejo Local de la Internacional de Trabajadores, de carácter extremista.

y septiembre de 1873) persistió la abstención monárquica y el consiguiente triunfo republicano sobre todo desde el mes de febrero en que se aprobó la instauración de la república<sup>38</sup>. "*El Iris del Pueblo*" celebró con gran entusiasmo el hecho aunque el regocijo no fue tan general, excepto en algún pueblo o en determinados centros y cuarteles militares.

-Formación de un grupo de "intransigentes" que acaso pretendía ser el núcleo del futuro partido alfonsino y del que formaron parte personas al parecer mal consideradas por motivos diversos en la sociedad balear<sup>39</sup>.

#### 2.2.4.-El asentamiento del liberalismo (1874-1899)

El pronunciamiento de Sagunto que llevó al trono a Alfonso XII hijo de Isabel II inaugura una nueva etapa que significa lo que podríamos designar como el asentamiento del liberalismo, constituido sobre unas bases un tanto diferentes del sistema creado y ejecutado por el sagaz Antonio Cánovas del Castillo.

Establecida la nueva situación política se procede en Mallorca a que ésta sea una realidad instalándose en las viejas instituciones que una vez más se pretende remozar. El pueblo no participó con entusiasmo en el cambio político y su posición fue más bien expectante frente a los nuevos acontecimientos. Es posible que el protagonismo de algunos alfonsinos cuyo proceder fue poco serio motivó que fueran juzgados como advenedizos y que esto influyera en el escepticismo que en parte demostró el pueblo<sup>40</sup>.

El Gobernador Civil nombrado fue D. Felipe Puigdorfilá, hombre de gran experiencia política y procedió a organizar la nueva situación disolviendo el antiguo Ayuntamiento y la Diputación Provincial. El primero fue reconstituido con 35 personas de las que 16 habían participado en el anterior, pero se tuvo el cuidado de introducir nuevos nombres como D. Andrés Rubert, D. Alvaro Campaner y Fuertes, D. Fausto Melià entre otros (enero de 1875); al mes siguiente se renovó la Diputación con hombres que en su mayoría habían integrado la anterior y en la que figuraban personas bien conocidas: el Conde de Ayamans, D. Miguel Estade y Sabater antiguo progresista, Pascual Ribot Ferrer, Juan Massanet Ochando y el Marqués de la Bastida junto con otros. Hubo sus renunciaciones y abandonos, pero se contó con una incipiente organización de las instituciones principales según las instrucciones que el Gobernador Civil había recibido.

En virtud de la nueva constitución de 1876 fueron convocadas elec-

---

<sup>38</sup> De los diputados mallorquines únicamente la votó D. Mariano de Quintana. Los restantes eran: D. Joaquín Fiol, D. Ignacio Vidal y D. Eusebio Pascual.

<sup>39</sup> Ver: LLABRÉS BERNAL, J. Ob. cit. T. V. Pág. 62.

<sup>40</sup> "*El Iris del Pueblo*" juzgó esta situación incluso con cierta nostalgia (Ver ed. del 18-II-1875).

ciones a diputados a cortes y el triunfo fue para los candidatos del gobierno, pues prácticamente no hubo oposición, destacando D. Jerónimo Rius, D. Saturnino Esteban Collantes, D. Felipe Puigdorfila como los más votados. Como senadores salieron el Marqués de la Cenia, D. Juan Massanet Ochando con otros no conocidos: José Makenna (era gallego), y Acisclo Miranda.

Al año siguiente se celebran nuevas elecciones para el Ayuntamiento según la nueva Constitución y la recién aprobada Ley Municipal (1876) y después a Diputados a Cortes. Resultan anodinas y son elegidas personas presentadas en candidaturas elaboradas por consenso de los principales partidos teniendo en cuenta pero la voluntad del gobierno. Esta situación continuó en parecidos términos en los años 1877 y 1878; sólo una supuesta y nada alarmante conspiración de aspecto republicano alteró la vida política<sup>41</sup>. En 1879 tienen lugar nuevas elecciones y se presentan candidaturas del gobierno que volvieron a salir triunfantes (D. Joaquín Togores y Fábregas, D. José Cotoner Allendesalazar entre otros). Concurrieron los demócratas o posibilistas que eran republicanos (D. Joaquín Fiol y Eusebio Pascual eran los más conocidos), intransigentes (D. Rafael Manera y Serra, D. Julián Vidal y D. Antonio Villalonga y Pérez), pero se retiraron. No se presentaron los carlistas; sin embargo el ambiente electoral se animó algo, pero no lo suficiente como se advirtió en los comicios celebrados en 1879.

En la década de los ochenta el panorama político presenta cambios notables, ya que se perfila la reorganización de los partidos que van a ser los protagonistas principales hasta fines de siglo. Las principales formaciones políticas fueron las siguientes:

-Partido Conservador (o Liberal-Conservador de Cánovas del Castillo). Estaba fuertemente instalado en Mallorca y representaba de alguna forma la antigua línea moderada del liberalismo adaptada a las nuevas circunstancias. No contó con figuras destacadas. Se distinguieron D. Mateo Gamundí, D. Enrique de Mesa.

-Partido constitucional que luego se llamó fusionista al unirse con los centralistas. A nivel nacional su jefe era D. Práxedes Mateo Sagasta y era de ideología más avanzada y también se le podía considerar continuador del antiguo progresismo, por lo menos en alguno de sus aspectos.

La organización de este partido en Mallorca fue fácil y rápida aglutinando personas y pareceres del antiguo partido constitucional y que se oponían al conservadurismo. Destacaron figuras importantes en su seno como D. Antonio Maura y Muntaner, D. Manuel Guasp, Buenaventura

<sup>41</sup> Esta especie de conspiración fue en octubre de 1871 y su principal figura D. Manuel Rico Colom junto con Enrique Eady Viana ambos masones. Fueron apresados otros colaboradores (Pascual Torrens, Salvador Colom, José Nicolás Pérez y Gabriel Palmer). Un consejo de guerra los condenó a suaves penas de prisión. (Ver: LLABRÉS BERNAL, J.: Ob. cit. T.V. Pág. 510).

Alou y Vich, los hermanos Jerónimo y Antonio Rosselló y los señores Moragues y Palou de Comasema.

-Partido democrático o republicano. En él distinguieron tres facciones reflejo a su vez de las tendencias que se manifestaban a nivel nacional: Partido Posibilista (de D. Emilio Castelar) que en Mallorca lo dirigían D. Joaquín Fiol, D. Pablo Mut y D. Eusebio Pascual. Partido unionista de Ruiz Zorrilla que en Mallorca lo representaban Rico y Colom, Quintana, Obrador y Rosich. Por último el Autonomista o antiguo partido republicano federal cuyos jefes eran a nivel regional Villalonga, Serra, Manera, Quetglas y Marroig.

Es curioso constatar que las antiguas figuras del republicanismo mallorquín se repartían entre las distintas opciones lo que prueba los matices diferentes que sus jefes adoptaban en relación a la ideología lo que restaba cohesión en algunos casos.

Las elecciones celebradas en 1881 para diputados a cortes resultaron ya animadas siendo elegidos D. Antonio Maura, D. Mateo Gamundí, D. Joaquín Fiol y D. Enrique de Mesa entre otros una vez resueltas las impugnaciones que fueron motivo de censuras o críticas al gobernador civil.

A partir de esta situación las elecciones según los condicionamientos de partidos que hemos indicado y los cambios producidos son de escaso relieve. Característica de esta época son las frecuentes coaliciones en torno a dos núcleos principales: el partido conservador o el fusionista. Así en 1884 se alió el partido conservador con la izquierda y el partido republicano federal y el fusionista lo hizo con el posibilista. Al año siguiente el partido conservador no se presenta pero apoya a los federales y zorrillistas al tiempo que el fusionista sigue con su anterior aliado: el republicano.

En cuanto a los resultados son de signo diverso. En 1885 el triunfo es para los fusionistas y en el año siguiente la situación entre éstos y los conservadores se mantuvo equilibrada. En 1888 y en 1891 se repiten los triunfos fusionistas línea que se continúa en los últimos años del siglo 1893, 1894, 1895.

Un somero examen de los datos electorales -aquí no indicados para no abusar con relaciones estadísticas- permiten elaborar unas conclusiones bastante claras del panorama político liberal.

-En primer lugar señalar la hegemonía del fusionismo de Sagasta cuyos repetidos éxitos hay que buscarlos en la personalidad y valer de sus principales figuras como fueron D. Antonio Maura y Muntaner junto a D. Manuel Guasp.

-El Partido Liberal-Conservador ocupa una posición secundaria a pesar de sus éxitos parciales. Faltó en esta agrupación un verdadero jefe a escala regional y no dieron resultados tangibles las alianzas con partidos opuestos a su ideología que carecían de base y de futuro.

-El Partido Republicano se consolida aunque no ve aumentar de un modo substancial en número de sus votantes. En nuestra opinión los éxitos parciales obtenidos son debidos a la desorganización y desánimo que cunde en las fuerzas de la oposición en determinados períodos sin restar ello importancia alguna al voto obrero y sectorial en algunas minorías entusiastas. El carisma de sus jefes, algunos de ellos destacados en la época anterior contribuyó decisivamente a su asentimiento. Recordemos a Quetglas, Bibiloni, Fiol, y otros muchos simpatizantes que gozaron de prestigio indudable en la sociedad.<sup>42</sup>

-El reducto del carlismo se muestra vivo y a su manera consolidado debido principalmente a la clara defensa del ideal religioso, su disciplina de voto por los sectores que le son fieles (parte del claro y de la aristocracia, acaso pequeños propietarios rurales). El prestigio de sus jefes ayudó también mucho a "la causa": Quint-Zaforteza y Fausto Gual de Torrella.

El mundo electoral se vio animado y alentado por la prensa que como en los períodos anteriores fue uno de los elementos más activos y en este sentido hay que mencionar de modo destacado la republicana, que fue la más entusiasta propagadora de sus ideales. La enumeración simple de las publicaciones sería larga; sin embargo distinguiremos las principales. Cada grupo político contaba con medios de difusión adictos. En el campo monárquico defendieron el ideal liberal con matices muy acentuados respecto a los dos grandes partidos el "*Diario de Palma*", que podría ser calificado como independiente dentro de la derecha dinástica; "*El Isleño*" continuó fiel a sus ideas liberales, pero con una actitud crítica frente al sistema; "*El Pueblo Balear*" fue el defensor de la política y persona de Ruiz Zorrilla y, por último, "*El Palmesano*".

En el campo republicano destacaron: "*El Demócrata*" (1878-1888) órgano del Partido Republicano Radical; "*El Comercio*" (1880-1883) que fue considerado apolítico, pero siguió una línea fiel a los republicanos de tendencia federal; "*La Opinión*" (15-V-1879 hasta el 1884) que se consideró el órgano del partido Demócrata.

Defendieron el ideal católico el "*Diario de Palma*" ya mencionado y sobre todo "*El Áncora*" (1880-1896) fundado por D. Miguel Maura y Muntaner que sostuvo fuertes polémicas con otros periódicos en defensa de los ideales cristianos; siguieron esta línea ideológica "*El Semanario Católico*" y "*El Católico Balear*".

Finalmente el carlismo tuvo también un método de difusión propio. Se trata de "*La Tradición*" (aparecido en febrero de 1891 y que se publica hasta 1900). La publicación de este periódico obedeció a la nueva táctica política que utiliza el carlismo a finales de siglo al entrar en el engranaje

<sup>42</sup> La realidad cuantitativa de la población representada no responde al triunfalismo electoral y periodístico.



electoral dentro del margen de la constitución. Estuvo dirigido por D. Mariano Zaforteza Crespí de Valldaura y después por D. Antonio Vidal Vaquer.

El final del siglo XIX significa para el liberalismo no concluir una etapa, ya que continúa vigente en el siglo XX si bien con algunas interrupciones como gestor de gobierno, sino el hecho de constatar como aquellos esfuerzos realizados desde el lejano 1812 han cuajado lentamente en el pueblo hasta formar un elemento clave de la sociedad mallorquina. Los frutos de la permanencia del liberalismo consistieron en dotar a Mallorca de una serie de realizaciones que no pueden dejar de valorarse debidamente:

Nacimiento y arraigo de una sociedad libre fundando sus derechos en una estructura política que evoluciona constantemente para adaptarse a los nuevos tiempos y posibilitar proyectos con vistas al futuro.

Asentamiento de una sociedad que asume las aspiraciones de la burguesía y las reivindicaciones del obrerismo.

Desarrollo de una economía en la que el librecambio abre nuevos horizontes aunque existían intereses proteccionistas que no tuvieron en cuenta las necesidades de Mallorca.

Pluralismo político admitiendo tendencias y corrientes políticas a veces peligrosas para el mismo sistema liberal por sus exigencias revolucionarias que en el fondo escondían verdaderas opciones totalitarias.

El liberalismo, de esta forma, ha constituido el marco idóneo propio del siglo XIX que ha posibilitado la gran transformación experimentada por el pueblo de Mallorca y dotarlo de un adecuado cauce político para entrar en el siglo XX.

## **2.3.-El carlismo**

### **2.3.1.-Origen**

En la primera mitad del siglo XIX y en parte como una actitud contestataria frente al liberalismo se desarrolla en España una ideología política que encarna la defensa de la monarquía absoluta y de lo que de hecho se involucra con ella, es decir, la defensa del ideal religioso, el poder real -principios que luego se cifrarán en la divisa "el altar y el trono"- y además lo que engloba un término que a partir de estos tiempos adquirirá un gran valor simbólico y denso contenido ideológico: la tradición.

El origen de este movimiento hay que buscarlo en las ideas que profesaron los antiguos absolutistas cuando se implanta el primer régimen liberal en España (1812) aunque ya desde antes formaba toda una concepción de la vida y del estado. Al ser postergados en España y naturalmente en Mallorca los ideales absolutistas en las dos etapas de gobierno liberal de principios de siglo (1812-1814) y (1820-1823) se aprestan a su defensa adoptando formas de radicalismo del que la historia de Mallorca

puede ofrecer numerosos testimonios.

En la historia de nuestro pueblo la formación y consiguiente desarrollo de esta tendencia pasa por las etapas que indicamos:

Núcleo absolutista que desde principios del siglo XIX lucha arduamente para evitar la implantación del régimen liberal desde antes de 1812 y que interviene y colabora en la primera etapa de gobierno absolutista de Fernando VII (1814-1820).

Radicalización del absolutismo (1820-1833) cuya actuación más contundente se concreta en la sublevación de Campos y Lluçmajor protagonizada por Francisco Sastre, Joaquín Obrador (a) Pere Ignaci y Guillermo Clar<sup>43</sup>.

Manifestación del absolutismo en las primeras actuaciones políticas en favor de este ideario.

### 2.3.2.-Desarrollo

El carlismo es un movimiento que se mantiene vivo en toda la historia del siglo XIX mallorquín y aunque siempre fue minoritario no por ello dejó de ejercer una influencia moral a veces intensa constituyendo una especie de impacto permanente en la estructura social, particularmente en la aristocracia, una parte de la burguesía y aun en medios rurales muy aferrados a la tradición.

Desde el primer momento destaca en su análisis la simbiosis que tuvo con la Iglesia (que luego se analizará con más detalle) y que procede de una falta de clarificación entre la defensa de los verdaderos principios de la fe cristiana y la forma que utilizó la Iglesia en la defensa de los mismos. Esta especie de confusión condujo a muchas conciencias a apoyar la causa carlista que para ellos encarnaba claramente la defensa del ideal religioso y toda una estructura social y hasta cultural a la que se sentían ligados. La Iglesia no acertó en formular un análisis global clarificador; sólo una minoría del clero comprendió y defendió una actitud más inteligente y menos radical. Es más. El proceso de esta conjunción de absolutismo e ideal religioso se realiza casi de modo inconsciente, pues los ataques, que desde fines del siglo XVIII experimentaba toda la estructura ideológica y social por obra de los nuevos pensadores, derivaron después en conceptos, hoy justamente precisados en su contenido. Así sucede con el liberalismo y hasta el mismo progresismo concebido este último no como opción política sino como síntesis de las innovaciones a que siempre tiende el proceso evolutivo del hombre. La misma naturaleza absolutista plasmó la confrontación en una actitud ofensiva, apologetica y a menudo belicosa que sus contrarios -liberalismo y otras ideologías innovadoras- no

<sup>43</sup> Para más detalles consultar: FERRER FLÓREZ, M.: "Historia política contemporánea de Mallorca" (1808-1868), en "Historia de Mallorca" coordinada por J. Mascaró Pasarius. Pág. 414-A y sig.

supieron desmitificar ni clarificar y que en consecuencia originó enfrentamiento también hostil que derivó en actitudes de tensión y aun de violencia bélica.

El desarrollo del carlismo en Mallorca tiene lugar a través de un proceso lento, aunque continuo y en él distinguimos tres períodos:

- El inicio del carlismo. (1833-1859)
- Las conspiraciones carlistas de la década de los sesenta (1860-1869)
- El carlismo durante la restauración (1870-1900)<sup>44</sup>.

### 2.3.2.1.-El inicio del carlismo (1833-1859)

El carlismo se dio pronto a conocer en Mallorca a través de hechos y actitudes de evidente signo radical enraizado de alguna forma con acciones violentas para ocupar el poder lo que a menudo comprendía la previa conspiración. Precisamente la concepción absoluta del poder abrió este camino para imponer por la fuerza lo que era concebido como un bien para el pueblo idea que en parte derivaba del antiguo despotismo ilustrado.

La reivindicación del absolutismo patrocinada por Fernando VII se mantuvo viva durante el Trienio Constitucional (1820-1823) y pronto se manifestó en las Baleares. Una de las primeras actuaciones carlistas se dio en Menorca donde los absolutistas se mostraron inquietos (1822). En relación con el tribunal militar que entendía en Seo de Urgel las actividades del Ejército de la Fe del que era figura destacada D. Manuel Pol de Quimbert tuvieron que salir con destino a Barcelona toda una serie de eclesiásticos: D. Ignacio Pujol, vicario general eclesiástico; don Miguel de León y Mendiola, canónigo; el paborde don Manuel Izquierdo; D. Gabriel Squella, hacendado; D. Bartolomé Salort, prebitero; D. Juan Salort, fiscal del tribunal eclesiástico; Fr. Juan Riudavets, guardián de San Francisco de Mahón; Fr. Jaime Oliver, vicario de coro del mismo convento; Fr. Lorenzo Pons y Olivar, predicador general también del mismo; Fr. Bernardo Piris, carmelita calzado del convento suprimido; Fr. Juan Mercader, ex-prior del mismo; D. Francisco Sintas, cura párroco de Mahón y el Conde de Torre Saura (LLABRÉS, J.: Ob. cit. T.II pág.97). Como puede comprobarse había elementos civiles entre ellos y además, según la misma fuente, la plana mayor de la plaza de Mahón quedó arrestada y puesta a la disposición del mismo fiscal. En sus orígenes, pues, la vinculación del carlismo con la Iglesia fue una realidad.

<sup>44</sup> Esta fecha es puramente indicativa para expresar el final de la centuria; naturalmente no significa el final de la actividad carlista que se prolongó en el siglo XX.

<sup>45</sup> La creación de estas comisiones obedeció a una R.O. de enero de 1824 que las fundó en todas las provincias para juzgar y prevenir la actuación de las personas que lo hicieran contra la tranquilidad pública, los derechos del rey o simplemente simpatizaran con la constitución.

En Mallorca los prolegómenos del carlismo se observan en las primeras actuaciones de la "Comisión Militar Ejecutiva Permanente"<sup>45</sup>. Estuvo formada por un presidente (el mallorquín D. Tomás de Verí); el resto eran militares en número de quince entre los que se contaban algunos mallorquines (Mariano Cañellas, Mariano Togores, Miguel Lladó, Miguel Juan, Mariano Montaner, Pedro Juan Sastre y acaso alguno más). Esta comisión ordenó la prisión de destacados liberales como el prebitero Simonet, Guillermo Vidal, Sebastián Font, Gabriel Font, José Ferrà, Nadal Estelrich (julio de 1824); ya antes se habían dado otras órdenes aprehensión<sup>46</sup>.

Otra medida importante fue la creación del Cuerpo de Voluntarios realistas siendo miembros entusiastas de la comisión creada al efecto D. José Cotoner y D. Nicolás Dameto quienes instaron al oidor de la Audiencia D. Leonardo Oliver para que invitara a personas de solvencia económica apoyaran con sus donativos la provisión de armas y conveniente vestuario (agosto de 1824)<sup>47</sup>. Desde febrero se contaba con un reglamento para este cuerpo que había llegado, por mediación del capitán General, al Ayuntamiento organismo que debía cuidar de su implantación.

Además una serie de hechos confirman el nuevo clima que se vive: reivindicación del Obispo de Vic (Fr. Raiundo Strauch) con un solemne funeral en sufragio de su alma en San Francisco; de los jefes de la revolución de Campos y Lluçmajor Joaquín Obrador, Guillermo Clar y otros más celebrando otro funeral esta vez en Santo Domingo (1824), instalación de la intendencia de policía, prohibición de sociedades secretas (francmasones, comuneros y carbonarios), salida de la diócesis del obispo González Vallejo que se había distinguido por sus ideas liberales y esta actitud le indispuso con una parte del clero, elaboración de un censo de personas de ideología liberal por la intendencia de policía en 1826.

Esta labor de acoso a los medios liberales se puso de manifiesto en

<sup>46</sup> El 13-III-1824 se dictó orden de prisión contra D. Miguel Salvà teniente de la Milicia Constitucional; el 26 contra los sargentos Francisco Tolrà y Francisco Meridiano; se abrió consejo de guerra contra Sebastián Tomás y Pedro Vila de Santanyi por sus ideas constitucionales (28 de abril). Además Salvador Mus (7 de mayo) fue confinado por 10 años a Ceuta por haber dado vivas a Riego en estado de embriaguez.

<sup>47</sup> En seguida se recaudaron fondos: El Cabildo Catedral dio 13.333 reales de vellón; el Real Consulado, 4.000 y los PP. Dominicos otros 1.000.

<sup>48</sup> Según el "*Diario Balear*" lo fueron diversas personas que ocupaban cargos en la administración (D. Narciso de Mendoza, D. Juan Ferrer, D. Tomás Vila, D. Romualdo Galbán, D. Pedro Benito Perelló, D. Francisco Gómez de la Fuente, D. José Luis Perelló, D. Pío Ignacio Llorens, D. Mariano Casaus, los tres primeros profesionales de la medicina con empleo público y el resto funcionarios). Militares eran D. José Llopis y D. Diego Lazo. Por último, un maestro de albañiles: D. Tomás Abrines. (Ver id. del 30-VI-1825).

El mismo *Diario Balear* indica nombres de nuevos impurificados: Manuel de Serralde, Jaime Feliu, Casimiro Mañán, Antonio Villaverde, Carlos Vega Verdugo, Joaquín Jaquotot Ferrer, en su mayoría militares.

También fue condenado a dos años de prisión en Cartagena D. José Valentín (probablemente debe decir Valentí) Forteza por ser poseedor de una tela con una inscripción

julio de 1825 al declarar "impurificados" a varias personas que habían desempeñado cargos públicos<sup>48</sup>. En el mes de septiembre de este mismo año se dieron a conocer una serie de medidas en favor de la reivindicación total de los sublevados de Campos; castigo a los jueces que dictaron sentencia en contra de ellos<sup>49</sup>; concesión del escudo de fidelidad a D. Cosme Lladó, a los hijos de Joaquín Obrador y el grado de subteniente a uno de ellos; pensión a D<sup>a</sup> Juana March viuda de Guillermo Clar (seis reales de vellón diarios) y otras gracias a muchos otros<sup>50</sup>.

Las persecuciones a elementos liberales menudearon y de ello (ver lo antes indicado y las notas 46 y 48) se deduce el clima de malestar latente que existía. En algún caso la obstinación persecutoria ocasionó disgustos e injusticias. Tal fue el caso de la denuncia presentado por el Capitán general D. José M<sup>a</sup> de Alós al Secretario de estado contra el letrado D. Francisco March que era fiscal del Juzgado de Marina por la supuesta incompatibilidad de su cargo con el ejercicio de la abogacía de forma prevaricadora. Hasta se adujo los antecedentes políticos de su hijo (liberal exaltado y que había sido masón de la secta de "Los Federados"). Los informes solicitados a personas de reconocido prestigio (Marqués del Palmer, Conde de Montenegro, el brigadier Marqués de Vivot, Conde de España, Conde de Ayamans, D. Tomás de Verí, los canónigos, D. Miguel Serra, D. Juan Ferrà y D. Juan Dameto entre otros) fueron buenos; sin embargo Alós insistió, pero vio desestiomada su denuncia. El hecho fue comentado muy desfavorablemente entre la población (Ver LLABRÉS, J. Ob. cit. t.II. pág. 233 y 281).

En 1831 y concretamente para el 19 de marzo se había tramado una conspiración liberal que únicamente la habilidad y buenos oficios del Capitán General José Aymerich logró evitar. Abortada la intentona fueron detenidos un buen número de liberales. Todo ello es una prueba más de

---

que decía CONSTITUCION O MUERTE; su colaboradora Catalina Sampol fue absuelta aunque el primero tuvo que correr con los gastos originados por la actuación de la policía y además resarcir los perjuicios ocasionados a su colaboradora. (Ver "*Diario Balear*" 5-VIII-1825).

Para los castigos impuestos a los abogados consultar: ALOMAR ESTEVE, Carmen: "*La depuración absolutista entre 1823 y 1833*". (BSAL, 39, pág. 233-240).

<sup>49</sup> Los jueces castigados eran: D. Antonio José de Ochoa (juez), Don N. Barceló (fiscal), D. Juan de Dios Aguirre, D. Francisco Calbet, D. Guillermo Moragues, D. Juan Antonio Delgado y D. Miguel Fluxà (ministros de la Audiencia de Mallorca). Se vieron privados de ejercer cargos de justicia. Ochoa en todo el territorio nacional; por diez años y para siempre en las Baleares; el resto la misma pena en lo que se refiere al ejercicio de la carrera en Baleares y por cuatro años en el resto de España. (Ver "*Diario Balear*" del 2-IX-1825).

<sup>50</sup> Fueron distinguidos con el escudo de la fidelidad: Antonio Alcina, Juan Prohens, Jaime Mesquida, Jaime Alou, Gabriel Mas, Miguel Valls y además cada uno de ellos con favores o subvenciones varias. A la villa de Campos se le concedieron los títulos de REAL Y FIDELISIMA (ver "*Diario Balear*" del 2-IX-1825).

<sup>51</sup> Esta especie de sublevación liberal respondía al malestar causado por los procesos de purificación que se verificaban. Téngase en cuenta que en 1826 en virtud de una R.O.

la supervivencia del ideal liberal que pronto tendría ocasión de manifestarse, pues Fernando VII murió a fines de septiembre de 1833 y el devenir político iba a ser muy diferente<sup>51</sup>.

En efecto la muerte del rey Fernando supuso la instauración de un régimen liberal en España y el consiguiente golpe para el absolutismo. El infante D. Carlos, hermano del rey muerto había ya aglutinado junto a su persona muchos absolutistas y al decidir hacer valer sus derechos acudiendo a la lucha armada sus partidarios en Mallorca iniciaron su actividad. Previendo posibles alteraciones el Capitán General mandó recoger en Mallorca las armas y licencias de los Voluntarios realistas (noviembre de 1833). Los militares realistas, algunos nobles y frailes diversos intentaron propagar la candidatura del infante D. Carlos, es decir, Carlos V para los carlistas, pero fueron arrestados. La gravedad de los acontecimientos en la Península obligó a que fuerzas militares tuvieran que embarcarse con este destino (diciembre de 1833), pero en Mallorca las actividades carlistas no cesaron: Arresto y prisión de seis oficiales y del capellán del Regimiento de Infantería de Soria, huída del rector de Alcúdia D. Bartolomé Gayà a causa de su fervor realista por D. Carlos.

En enero de 1834 empezaron a llegar prisioneros carlistas y el entusiasmo por esta causa se manifestó pronto en dos hechos importantes acaecidos en el mes de agosto de 1835 y que testimonian el ambiente de oposición de ciertos sectores del pueblo hacia el régimen liberal. Por una parte se temía en Palma el estallido de una conmoción carlista. La habilidad del Conde de Montenegro Capitán General de Mallorca evitó el desorden, pues hizo prender aquellos religiosos más significados del carlismo cuyos ideales eran conocidos por haber sido predicados desde el púlpito en ocasiones diferentes. Fueron apresados el capuchino Fr. Felipe de Mallorca, los dominicos P. José Desiderio, P. Julián Bordoy, el P. Vicente Juan y el P. Domingo Lladó junto con un carmelita y un observan-

---

se concedió la jubilación o el retiro a varios regidores del Reino, personas muy significadas: D. Mariano Ramón Prohens de Cererols, D. Jerónimo Berard, D. Ramón Villalonga, D. Juan Noguera, D. Mariano Cánaves de Mossa, D. Mariano Pujol de Reixach, D. Nicolás Dameto y al marqués del Palmer y a determinados parientes suyos que se tenían por adictos a la Constitución.

La intentona liberal de 1831 fue precedida de una actitud hostil hacia los Voluntarios Realistas por su actitud en pro de la Constitución. Los principales cabecillas fueron presos por orden de Aymerich y castigados debidamente. En la Torre del Angel fueron presos D. Pedro Gelabert (capitán) y el confitero Pedro Vegeli; a Cabrera fueron enviados D. José Monje, D. Rafael Ballester, D. Miguel Vidal, D. Bartolomé Peña, D. Juan Reus, D. Romualdo Galván, algunos religiosos y otros militares; a diversos pueblos D. Jaime Fábregues (a Manacor y luego a Sóller), D. Onofre Gradolí (a Felanitx); D. Bernardo Mateu (a Alcúdia y a Muro), D. Juan Ferrà (a Lluch) D. Pablo Trias (a Formentera, Alcúdia y Puigpunyent), D. Juan Coll (a Formentera y Alcúdia). Pedro Ortiz y José Fuster fueron enviados a Cataluña, Juan Salvà a Mahón, Ignacio Martínez fue recluso en el castillo de Bellver y otros en diversas cárceles o cuarteles como Jaime Mas, Miguel Tous y Bartolomé Vallespir.

te. Presos en Palma fueron remitidos cautelosamente a Mahón y Valencia.

El otro hecho tuvo mayor importancia y fue la sublevación carlista de Manacor en la que se contaron unos doscientos hombres entre los que se distinguieron Francisco Mas (a) *Maset*, D. Martín Bonet, Bartolomé Riera (a) *Tofal*, Juan Cerdá (a) *Carrió*, D. Juan Jaume, D. Juan Nadal (a) *Llunas* y D. Francisco Fábregas. La reducción de estos facciosos y las medidas que se tomaron impactaron fuertemente a la población<sup>52</sup>.

La situación general determinó se diera cumplimiento a la creación de una Junta Auxiliar Consultiva y una Comisión Militar para la instrucción del sumario por los sucesos de Manacor<sup>53</sup>.

Ello no obstante la conspiración carlista seguía latente y era elevado el número de descontentos. En el mes de octubre (1835) fue descubierta otra conspiración carlista en Ibiza en la que estaban mezclados elementos de la ciudad y numerosos campesinos que pretendían liberar los confinados carlistas que había en la isla. Debía realizarse el día 3, pero el Gobernador Militar logró desarticularla y apresando a los miembros más destacados los remitió a Palma.

El radicalismo de algunos liberales temerosos de la actividad carlista se impuso organizando un acto en el que se quemó la bandera de los Voluntarios realistas ante el propio Capitán General y los Jefes militares<sup>54</sup>.

En el mes de enero de 1836 se vieron las causas contra los sublevados de Ibiza. Procedentes de esta isla llegaron a Palma 26 encausados y el 23 de febrero se reunió la Comisión Militar. Ello ocurría casi al mismo tiempo en la que se examinaba la causa contra D. Mateo Bonet comandante de Nacionales de Manacor complicado en la revolución de agosto del año anterior y que fue desterrado por cuatro años a Barcelona. La sentencia contra algunos de los conspiradores de Ibiza fue dura: sentencia de muerte contra el presbítero Juan Arabí (a) *Barlés*, Miguel Rosselló, Juan Ribas (a) *Truy*. La sentencia fue cumplida el 26 de marzo de 1836 siendo pasados por las armas en la explanada de Santa Catalina de Palma<sup>55</sup>.

Una cuestión que mantuvo muy viva el respeto o la amenaza de la causa carlista fue la llegada continua a las islas de prisioneros pertene-

<sup>52</sup> Para más detalle consultar: FERRER FL'OREZ, M.: *Historia Política contemporánea de Mallorca* (1808-1868) en *Historia de Mallorca* coordinada por J. Mascaró Pasarius. pág. 407-B y sig.

<sup>53</sup> Según Bover. Ver LLABRÉS BERNAL, J.: Ob. cit. T. II p. 584.

<sup>54</sup> El testimonio de Bover es ilustrativo para apreciar el grado de intranquilidad: *"El pueblo quería que esta función fuese pública, como se ha hecho en otras provincias, y que el estandarte del despotismo fuese arrojado al fuego por manos del verdugo o de algún presidiario, pero no se accedió a ella para evitar más encono de los que existen"*. (LLABRÉS Ob. cit. T. II pág. 583).

<sup>55</sup> Según Bover citado Llabrés en su obra T. II pág. 606.

cientes al ejército de D. Carlos. La persona más destacada en este sentido fue Fr. Rafael de Vélez, Arzobispo de Santiago que era capuchino. Fue confinado a Menorca (1835) en donde residió hasta 1844 cuando la influencia benévola del gobierno moderado de Narváez permitió su liberación; lo mismo sucedió con otros obispos que se hallaban desterrados en Mallorca. Fr. Rafael de Velez era el autor de la obra "*Apología del Altar y el Trono*" que favoreció la causa carlista y fue muy impugnada por los liberales.

En junio de 1836 llegaron a Ibiza como confinados Juan Parredón y su hijo nacido en Oliana (Lérida). En este año se hallaban en Menorca por este motivo diez carlistas muchos de ellos eclesiásticos<sup>56</sup> y de Mallorca se fugaron varios: En abril Fr. Pablo de Valls (lego capuchino) y al año siguiente (1837) un grupo en el que figuraban José Maroto y su hijo junto con Esteban Cañellas y otros más. Al otro año lo hicieron de Ibiza carlistas importantes como D. José Miguel de Otal y Vilella del Consejo Real de D. Carlos con su servidumbre, el sacerdote Sebastián Cabrer y varios oficiales del ejército: José Fornés y Gaspar Salvador. Gran impacto moral debió producir además la muerte del Conde de España en circunstancias tan novelescas como trágicas. Así pues, desde 1833 en que da comienzo la guerra carlista son continuas las llegadas de prisioneros y confinados lo que provocaba intranquilidad entre la población. En 1836 llegaron dos personajes carlistas a Mahón que ignoramos su nombre y al año siguiente se produjeron fugas que se repitieron en 1838. Dos hechos más aumentaron la consternación: En el mes de marzo llegó confinado a Mallorca el obispo de Palencia D. Carlos Laborda de origen catalán camino de su expulsión definitiva cumpliendo así una sentencia del Tribunal Supremo. El otro acontecimiento fue la huída de 14 prisioneros carlistas del castillo de Bellver en una aventura singular, ya que al salir para aprovisionarse de agua en la fuente de San Pedro debidamente custodiados por una partida de soldados, desarmaron a éstos (un cabo y seis soldados). En Palma cundió la alarma, pues corría el rumor de que habían degollado la guarnición. Las autoridades dispusieron su captura vigilando especialmente la localidad de Manacor. Varias patrullas los apresaron en "La Granja" de Esporles<sup>57</sup>.

Por otra parte, muchos mallorquines tuvieron que intervenir en la guerra en el bando isabelino formando parte de diversas fuerzas como los regimientos de Córdoba, Gerona y Soria lo que constituyó un nuevo ele-

<sup>56</sup> D. Valentín García canónigo de Tortosa, D. Antonio Gomis pbro. barcelonés, P. Domingo Lladó y los canónigos Tibeller y José Miguel de Prat y de Cervera. Otros confinados eran D. José Miró, D. Pedro Queralt, D. Valentín Serra, D. Francisco Almenara y D. Antonio Amat, barcelonés.

<sup>57</sup> Los responsables principales fueron D. Rafael Ortega y Manuel Maestro. (Ver CONRADO BERARD, Jaime: "*Apuntes cronológicos*" 1838; pero al parecer tuvo lugar el 28 de julio de 1839 y no el 23 de julio de 1838 como dice éste).



mento de perturbación y desavenencia dentro del pueblo. Algunos destacaron en sus actuaciones militares como D. Fernando Cotoner que era jefe de Estado mayor en la brigada del general D. Leopoldo O'Donell y que se distinguió en el asedio a las plazas de Irún y Fuenterrabía. Al mismo tiempo otros lo hacían en el campo carlista como el piloto D. Bartolomé Ferrà que fue considerado como teniente de navío de la marina carlista y perteneció a las fuerzas del general Maroto<sup>58</sup>. Estos ejemplos testimonian la confrontación surgida en el pueblo que la firma del Convenio de Vergara (1839) atajó al retirarse D. Carlos a Francia al frente de su ejército.

La actividad carlista continuó y se fue desarrollando de una forma u otra al amparo de la religión. La sociedad conocida por "*Propagación de la Fe*" contaba con seguidores en Mallorca y Menorca y fue perseguida por la autoridad y era público que un sector del clero criticaba públicamente la constitución y esto obligó a que se dieran instrucciones a los alcaldes para que vigilaran la actuación de los clérigos (agosto de 1841). El propio obispo Pérez de Hirias escribió una exposición al General Espartero Duque de la Victoria que fue juzgada subversiva e insidiosa en los medios liberales lo que motivó su denuncia por el Promotor Fiscal del Juzgado de primera instancia ante la Alcaldía quien no la consideró ofensiva por unanimidad. Otro hecho perpetrado contra un general carlista fue el asesinato de su persona: Aymerich. Había sido Capitán General de Baleares (1828-1833) y después cabecilla de una conspiración carlista en Valencia (1834). Confinado a Mallorca por estar complicado en esta intentona su muerte se consideró una venganza política cuando no personal y fue atribuida a elementos progresistas (octubre de 1841)<sup>59</sup>.

La oposición de la Iglesia a la política del gobierno tuvo su natural proyección en la inclinación del clero hacia el carlismo. Al obispo Pérez de Hirias le llegó una comunicación del Regente del Reino -el general D. Baldomero Espartero- manifestándole su real desagrado a causa del ideario del obispo y con la severa advertencia de que no se procedía a su destierro por su avanzada edad. Otros dos obispos estaban además confinados en Baleares: D. Pablo García Abellà que lo era de Calahorra a causa de la defensa que hizo de una alocución del Papa; estaba en San Antonio. Además residía en Artà el obispo catalán Carlos Laborda (1842). Completaba esta situación el destierro a Marsella que sufrió el obispo de Menorca por disposición del ministerio de Fomento que se valió de motivos falsos como la absurda idea de que había censurado el culto a Santa

---

<sup>58</sup> Todavía en 1840 un cabecilla mallorquín conocido por EL MALORCA dirigía partidas carlistas en la provincia de Gerona (Ver "*Diario de Barcelona*" del 29-VI-1840).

<sup>59</sup> El crimen quedó impune a pesar del ruidoso juicio incoado en el que declararon más de noventa personas, pues el juez no pudo crear una argumentación válida para localizar al asesino; al parecer no se descartaron presiones políticas.

Filomena sin permiso del ministerio. Además hubo conflicto con predicadores como el promovido en la novena de San José por el cuaresmero de la catedral que provocó malestar y protestas entre militares asistentes a la función (marzo, 1842). Al mismo tiempo continuaba la llegada de prisioneros carlistas: este mismo año y con motivo del sitio de Bilbao llegaron cinco personas confinadas a Alcúdia, tres a Ibiza y una a Menorca<sup>60</sup>. La situación de los obispos confinados en la isla se hizo incómoda para el régimen constitucional<sup>61</sup>. En consecuencia se procedió a poner fin al confinamiento que fue efectivo por un decreto del 6 de febrero de 1844 determinación que tomó el gobierno moderado dispuesto a disminuir la tensión con la iglesia y pacificar un tanto los ánimos. Así embarcaron para la península los obispos antes citados Abellà y Laborda y pocos días después lo hizo desde Menorca el Arzobispo de Santiago Fr. Rafael de Vélez que al pasar por Mallorca fue muy bien atendido. Poco tiempo después apareció "*La Fe*" (31-I-1844) revista religiosa, política y literaria en la que colaboraron destacados intelectuales significados por su acendrado ideal religioso: José M<sup>a</sup> Quadrado, Tomás Aguiló, Joaquín Rubio y Ors y Pablo Piefrer entre otros.

La nueva representación del carlismo en la persona del Conde de Montemolín (el llamado Carlos VI) fue comunicada a los carlistas mallorquines (1845)<sup>62</sup>. No cesó la llegada de carlistas desterrados; en 1848 lo hicieron varios catalanes como el cabecilla apodado *Poca Roba* que dirigía el grupo de los *matiners*, el hermano de Estartús acompañado de otros siete individuos según anunciaba *El Católico* de Madrid y en diciembre lo hizo otro catalán llamado *Monserrat*. En Ibiza por otra parte se perpetró una huída de presos entre ellos varios carlistas que pensaban llegar a Argel. Esta llegada de prisioneros fue en aumento en los años cincuenta por lo menos en cuanto a la calidad de algunos de ellos. El 5 de febrero de 1855 fue confinado D. José Jará García ex-mariscal carlista acusado de estar implicado en los planes del Conde de Montemolín y en el mes de abril lo hizo procedente de Tarragona otro mariscal de campo. D. Ramón Nouvillas que acaso no era carlista. En junio y entre noticias alarmantes en relación a nuevos conflictos armados llegaron D. Antonio Arbona y el abogado D. Francisco Puig y poco tiempo después D. Melchor Bofill Ferrer redactor de "*El Áncora*" de Barcelona.

<sup>60</sup> Fueron los siguientes: A Alcúdia D. Manuel M Mierga, y, D. Andrés Saavedra; a Palma, D. Pedro Bastarreacha, D. Antonio Benavides, D. Toribio Ansoátegui, D. Antonio Alcalá Galiano y el militar Campillo; a Ibiza D. Antonio de Arana, D. Hipólito Jugo y D. Pedro Jané y a Mahón D. Gregorio de Lezama Leguizamón.

<sup>61</sup> En noviembre de 1842 llegaron varios obispos franceses a Mallorca a causa de un temporal. Visitaron a Pérez de Hiriás y a los otros obispos lo que moral y políticamente constituía un peligro para cuando regresaran a su patria y relataran las incidencias del viaje.

<sup>62</sup> Ver LLABRÉS BERNAL, J.: Ob. cit. T. III. pág. 178.

En 1856 D. Ignacio Brujó general carlista de origen catalán y el obispo D. José Caixal y Estrade obispo de la Seo de Urgel fueron confinados en Mallorca. El obispo residió en la "possessió" Aubeña (Algaida) desde junio a septiembre y ejerció funciones propias de su ministerio<sup>63</sup>. La Diputación Provincial de Lérida y el propio Capitán General de Baleares D. Narciso de Ametller solicitaron su liberación. En el año siguiente los desterrados fueron de variada índole: (Esteban Castell, farmacéutico, Tomás Bru García, tapicero y un tal Gómes de oficio carpintero), si bien debió dulcificarse algo la tensión política, pues en septiembre varios confinados regresaron a Lérida.

Por otra parte y coetáneamente a estos hechos otros mallorquines destacaron en la guerra dentro del bando liberal. El caso más significativo fue el de D. Juan Villalonga que era Capitán General de Valencia. Dirigió en una acertada campaña la pacificación del Maestrazgo logrando abatir las partidas carlistas sobre todo las de Groch del Forcall y las de El Serrador, conocidos insurrectos. Las operaciones duraron cuatro meses y antes se había distinguido en acciones militares varias en Galicia y Navarra. La Reina le otorgó el título de Vizconde de los Alduides, Marqués del Maestrazgo (22-XII-1848). Otros mallorquines distinguidos en la guerra fueron en años anteriores D. Miguel Socías y Ferrer jefe de la Plana Mayor del ejército del Norte que murió en el segundo sitio de Bilbao y recibió preciadas condecoraciones: órdenes de Carlos III, Cruz de San Fernando y San Hermenegildo y el capitán de artillería D. José Ruera Canals.

Esta situación de enfrentamiento entre paisanos y el continuo saqueo de valijas que dificultaban la labor del comercio y las comunicaciones que afectaban a Mallorca recordaban al pueblo la vivienda del carlismo y el problema que constituía para el desarrollo de cualquier gestión de gobierno.<sup>64</sup>

### 2.3.2.2.- Las conspiraciones carlistas

La tendencia del carlismo a la conspiración fue notable y en parte tiene su explicación en que desde sus orígenes en 1833 se intentó por la fuerza hacerse con el poder que a la muerte de Fernando VII se les fue de las manos. Todos los hechos relatados en el apartado anterior implican

<sup>63</sup> Consagró diversos altares en la catedral y terminó un libro titulado "*Veni mecum pii sacerdotes*".

<sup>64</sup> El testimonio de "*El Balear*" (enero de 1849), es muy significativo: "*Pasan de doce ya las valijas robadas en que iba nuestra correspondencia oficial y particular, contándose entre esta última las cartas de Ultramar para nuestro comercio y algunos pliegos de suma importancia, como que contenían títulos al portador que representaban sumas considerables y cupones vencidos en fin de diciembre que se remitían a Madrid para su cobro*".

de una forma u otra la sublevación armada y conviene recordar las numerosas intentonas carlistas que ocurrieron; de ellas, algunas en las Baleares. He aquí su enumeración:

- 1- 1822: Conspiración o tal vez sólo intento ocurrido en Menorca.
- 2- 1834: Implicación de carlistas mallorquines en la conspiración ocurrida en la Península.
- 3- 1835-1836: Conspiración carlista de Manacor.
- 4- 1860: La conspiración de Ortega.
- 5- La conspiración de 1869.

Estas conspiraciones fueron siempre minoritarias en el sentido de carecer del apoyo de una masa de población e incluso de una simpatía en la misma aunque fuera en un cierto orden pasivo. Solamente contando con la conjunción de elementos coyunturales favorables se podía pensar en un éxito - siempre relativo - que acaso se hubiera producido por acaecer en el seno de una sociedad poco madura políticamente hablando. No contaron, pues, con un respaldo popular efectivo. Es más en la Ortegada se dan síntomas de no conformidad entre las unidades del ejército sublevadas y en la de 1869 los elementos más activos en su represión y aun en la colaboración con las autoridades se dan entre los seguidores del partido republicano y en el dominio de la posible conjura se hace uso de medios peligrosos que en ocasiones posteriores tendrán éxito, efímero por otra parte: en primer lugar la actitud de violencia adoptada para reprimir una posible ruptura del régimen constitucional, pero que luego no dudaron en aplicar cuando se trató de reclamar y aun imponer unas reivindicaciones justas en algunas ocasiones. En segundo lugar la entrega de armas por las mismas autoridades a individuos no pertenecientes a las fuerzas de seguridad. Fue una medida atrevida y peligrosa no justificable dentro de un régimen de libertades constitucionales; es más la aceptación simple de ayuda y colaboración por parte del partido demócrata o republicano fue imprudente, pues de hecho le concedió atribuciones de protección al pueblo que propiciaron una actitud de prepotencia que pudo aprovechar para otros fines en los años inmediatos.

En suma, estas actuaciones carlistas no alcanzaron su objetivo, sino que después de los años de interinidad política (1868-1874) en los que se insistió en este camino emprendido plasmado en la III Guerra carlista, sus dirigentes decidieron un cambio de táctica procurando la defensa de su sistema en los cauces legales del régimen constitucional. En este contexto general han de situarse y ser consideradas las dos conspiraciones ocurridas en la década de los sesenta que perturbaron una vez más la vida política mallorquina.

#### *A- La conspiración de Ortega*

La sublevación e intentona carlista del general D. Jaime Ortega (1860) contó con la colaboración de elementos militares y aristócratas e incluso clericales entre los que se encontraron algunos mallorquines (el

Conde de San Simón, el prebitero Bartolomé Morlà, por ejemplo) y acabó en un fracaso. De todos modos la trama de la conspiración y el desarrollo de la misma evidenciaron que el Capitán General Ortega era hombre de recia personalidad y tenía en alta estima su profesión militar. Estuvo interesado en dotar de defensas adecuadas a la isla de Menorca, concretamente Mahón; tuvo a su cargo el mando de la 4ª División integrada en el II Ejército formado por dos brigadas y con la caballería, artillería e ingenieros que correspondían. Su carácter y dotes de organización pueden ser constatadas al examinar los acontecimientos que sucedieron.

Sería una ingenuidad pensar que los carlistas mallorquines no prestaron su ayuda de alguna forma. Al parecer lo hizo D. Luis de San Simón y Orlandis, conde de San Simón y su hermano el Marqués del Reguer. Al fracasar la sublevación el primero se escondió y luego en años posteriores fue un destacado carlista. Fue alcalde de Palma y hombre de grandes sentimientos cristianos. Es muy probable que en 1863 un hijo suyo contrajera matrimonio con una hija del general Ortega en Madrid. La muerte de Ortega fue trágica, pues fue ejecutado posiblemente después de llegar su indulto según testimonio del confesor D. Benito Sanz y Farés que después fue obispo de Oviedo y luego arzobispo de Sevilla<sup>65</sup>.

#### B- *La conspiración de 1869*

La conspiración carlista de 1869 tuvo como fin la proclamación del Duque de Madrid, el llamado Carlos VII, como rey de España. Su nota característica es que estuvo más vinculada al pueblo mallorquín que la anterior al menos en el sentido de que éste tomó parte activa en su dominio y hasta en la exaltación posterior de los valores liberales que supuso su fracaso. La conspiración podría calificarse casi de primitiva o elemental desde sus orígenes organizándola militares de baja graduación pertenecientes al Regimiento de Infantería de Galicia. Sin embargo, debía contar con el apoyo de elementos carlistas de Palma en una fase posterior. Se pretendía proclamar al pretendiente el 20 de agosto, pero la trama llegó a conocimiento de la autoridad militar que procedió a la detención de personas comprometidas no sólo militares sino también otras de reconocida ideología carlista de Palma.

Es posible que la tal conspiración hubiera derivado en un levantamiento más serio; de lo contrario no se explican algunas medidas tomadas por la autoridad militar. He aquí las fases de la sublevación según la fuente que utilizamos<sup>66</sup>:

<sup>65</sup> No es posible estudiar aquí en su totalidad la conspiración dirigida por D. Jaime Ortega y Olleta para poner en el trono de España al Conde de Montemolín, el llamado Carlos VI. Para ver más detalles de la misma consultar: FERRER FL'OREZ, M. "*Historia política contemporánea de Mallorca*" (1808-1868) en "*Historia de Mallorca*" coordinada por J. Mascaró Pasarius. T. II Pág. 404 c y sig. Palma de Mallorca 1970. Y además: LLABRÉS BERNAL, J. Ob. Cit. T. III pág. 945 donde se citan algunas fuentes y bibliografía.

<sup>66</sup> "*Diario de Palma*" días 19 a 23 de agosto de 1869 y aun los meses siguientes.

-La sublevación debía contar con algún tipo de conexión con las que estallaron en el mes anterior en varias provincias españolas. La llegada de un civil catalán llamado Tauler con la lista de oficiales comprometidos confirma estas relaciones e incluso parece que se contaba con la llegada de armas procedentes de Valencia que las activas gestiones del Capitán General de aquella región D. Rafael Primo de Rivera impidió.

-Al inicio de la sedición fueron apresados sus componentes y otros sospechosos incoando la causa correspondiente.

-La abortada intentona produjo un gran entusiasmo en los círculos liberales y republicanos que decidieron ofrecer sus servicios para el mantenimiento del orden público en la ciudad después de haber celebrado reuniones varias para fijar su posición ante los hechos.

-El día 21 de agosto se celebra una reunión en el Ayuntamiento de Palma de carácter privado a la que acuden elementos officiosos (Tertulia del Progreso, Conciliación Liberal, Partido Republicano) quienes pusieron a disposición de la autoridad una fuerza de 150 hombres para el mantenimiento del orden. Este ofrecimiento fue aceptado.

-Designación de dos representantes por cada uno de los grupos políticos para crear un "Comité de Salvación".

-Creación de una comisión para tratar con el Capitán General de las Baleares la entrega de armas.

-El Capitán General decide la distribución de armas entre los civiles de los Partidos políticos Progresista, Republicano y de Conciliación Liberal. Se les dio 60 fusiles (del regimiento de Galicia), 20 del regimiento de América y sus correspondientes paquetes de cartuchos.

El Gobernador se adhirió a esta medida entregando escopetas para ser repartidas con el mismo fin.

-El 22 de agosto llegó a Alcúdia procedente de Mahón el primer batallón del regimiento de infantería de América. El envío de esta fuerza se hizo con gran celeridad y la razón de la llegada de estas fuerzas no está clara y es posible que la motivara el asegurar el dominio de la sublevación lo que induce a pensar que ésta pudiera tener más importancia de la que parece deducirse en un principio; también pudo obedecer a que el Capitán General temiera nuevos desórdenes en vista de la entrega de armas efectuada a elementos civiles y que ello engendrara nuevas tensiones dado el entusiasmo liberal existente.

-Las fuerzas militares permanecieron fieles al gobierno. Incluso los mandos y tropa del regimiento de Galicia elaboraron un manifiesto de protesta (día 23) en torno a lo sucedido a la vez que una columna de infantería y caballería recorrió la isla con el fin de pacificar los ánimos. Salió el 26 de agosto y regresó el 16 de septiembre visitando Algaida, Manacor, Felanitx, Porreres, Sineu, Campanet, Bunyola, Binissalem, Inca, Pollença, Sa Pobla y Sóller que fue agasajada y muy bien recibida.

Por otra parte el ambiente de revolución que vivía España donde se desarrollaba el levantamiento de numerosas partidas carlistas obligó a que

se suspendiera por la autoridad la publicación de noticias (6 de septiembre), puesto que su divulgación excesiva alarmaba a la población. Así *"La Razón"* de Barcelona anunció el descubrimiento en la capital catalana de una conspiración carlista en la que se hallaba mezclado un coronel recién llegado de Mallorca junto con un acompañante. El 10 de septiembre llegó a Palma la goleta *"Ligera"* con 20 confinados políticos probablemente carlistas.

La conspiración de 1869 y las medidas tomadas para su represión tuvieron graves consecuencias en los meses siguientes y de esta forma la existencia de una posible conspiración armada de signo muy diferente a la carlista fue tomando cuerpo lentamente. A las peligrosas medidas de entrega de armas al pueblo se sucedieron otras como una segunda entrega de armas (100 fusiles y 300 paquetes de cartuchos) que llegaron de Mahón e iban destinados a los *"Voluntarios de la Libertad"* que se habían organizado en dos compañías por obra de los concejales D. Antonio Triay, D. Juan Tremol y D. Juan Sabater; distribución de otros 40 fusiles por el Capitán General Socías del Fangar a los socios de los casinos políticos; y otros hechos del ambiente en favor de los republicanos y progresistas como fue el traslado del Gobernador Civil D. Primitivo Seriñá a Jaén sustituido en Palma por D. Tomás Sánchez Vera que los periódicos *"El Iris del Pueblo"* y *"El Progreso"* atribuyeron a los buenos oficiales del Comité de Seguridad Pública que tenía un fuerte carácter radical dentro del espíritu de la Revolución de Septiembre<sup>67</sup>; o las fiestas celebradas en Palma para celebrar el aniversario de la Revolución de 1868 en los que se distinguieron los casinos de la Tertulia del Progreso y de la Conciliación Liberal lo mismo que los cuarteles militares.

En septiembre era ya una realidad la sublevación de los partidarios de un estado federal (se calculaba que eran más de 40.000 los sublevados) lo que ocasionó la suspensión de las garantías constitucionales y el 13 de Septiembre Socías del Fangar proclama el estado de guerra en las Baleares a la vez que ordena la entrega de armas que tan ingenuamente se habían repartido antes, medida que fue complementada por otra del Alcalde que llamó a los componentes de la primera reserva y que acudieron sólo en parte ante el temor de ser enviados a combatir a los carlistas en el norte de España.

Las consecuencias de esta situación asomaron pronto. El 3 de octubre llegó el navío de guerra *"Vulcano"* con 140 confinados complicados en la intentona republicana-federal, entre ellos el Director de *"El estado catalán"* D. Valentín Almirall. Fueron encerrados en el castillo de Bellver y de ellos la mayoría fueron remitidos a la Carraca (Cádiz) el 25 de octubre. Un poco antes, el 19, cinco de ellos se dieron a la fuga entre los que se contaba Almirall con la ayuda prestada por las masones de Palma, pues

<sup>67</sup> *"Diario de Palma"* del 24-IX-1869.

los huídos pertenecían a esta sociedad secreta. En favor de los prisioneros sus compañeros republicanos organizaron una suscripción y en el mes de diciembre hicieron pública una proclama en este sentido. Iba firmada por D. Miguel Quetglas, D. Antonio Villalonga y Pérez, Rafael Manera y otros doce republicanos federales conocidos.

Esta nueva situación repercutió en los medios de difusión. El 4 de noviembre salió *"El Obrero"* como portavoz de la clase proletaria y los monárquicos lanzaron a la palestra *"El Observador"* (17 de diciembre) dedicado a defender los tópicos de libertad y orden fundamentados en la monarquía constitucional. *"El Progreso"* y *"La Conciliación liberal"* marcaron sus posiciones (30 de noviembre). El primero siguiendo la línea progresista y el segundo declarándose partidario de aunar todas las fuerzas liberales del país. Por último, el 8 de diciembre aparece *"El Cruzado"* decidido defensor de la religión católica, en el que se insertaron ideas de signo carlista.

Pasada ya la euforia de la conspiración viéronse las causas y sus sentencias por la conspiración carlista; de ello es prueba la libertad concedida a D. Manuel Sureda y a un soldado de un regimiento de Galicia por sus posibles implicaciones en la intentona carlista de 1869<sup>68</sup>. Por otra parte los incidentes políticos volvieron al cauce de la normalidad y como ejemplo se puede aducir el posible allanamiento por la autoridad del Casino Balear (1870) mal visto por la prensa progresista (*"El Progreso"*) y republicana (*"El Iris del Pueblo"*) y que fue defendido por *"La Conciliación Liberal"* y simplemente relatado por el *"Diario de Palma"* (ed. del 30-I-1870) o el homenaje celebrado en Menorca al canónigo D. Camilo Mojón gran defensor de la libertad (*"Diario de Palma"* del mismo día 30).

### 2.3.2.3 - El carlismo desde 1868 hasta fines de siglo.

La complicada situación política que atraviesa España sobre todo hasta 1875 repercute directamente en la actuación y desarrollo de la causa carlista. Por una parte tiene lugar la III Guerra Carlista y en ella intervienen elementos influyentes y destacados de la sociedad mallorquina colaborando directamente en la lucha armada<sup>69</sup>. Por otra, fracasada la guerra y obligado Carlos VII Duque de Madrid a internarse en Francia el carlismo cambia por completo de táctica decidiendo intervenir en el cauce político constitucional para defender la verdad y justicia de su causa lo que se da de una forma plena a partir de la Restauración de Alfonso XII en 1875.

A partir de 1870 el carlismo da muestras de gran actividad en Mallorca acaso como simple continuación de las dos conspiraciones fallidas

<sup>68</sup> *"Diario de Palma"* del 29-XII-1869.

<sup>69</sup> Ver la nota 75.



de 1860 y 1869. La frustración producida motiva en parte toda una actuación que contribuyó en gran manera, por lo menos, a mantener vivo el ideal carlista e incluso a su divulgación en medios más populares. En este proceso se pueden distinguir las siguientes formas en su desarrollo:

- A- La actividad carlista
- B- La ayuda a la sublevación armada
- C- Las campañas de propaganda y la llegada de confinados y prisioneros
- D- El fin de la guerra y la pacificación:
  - Intento de unión con el integrista
  - El carlismo entra en el sistema democrático liberal

#### A- La actividad carlista

Las actuaciones carlistas se dieron con relativa frecuencia. En enero de 1871 en Ciudadela (Menorca) desarrollaba una notoria actividad "*La Compañía de la porra*" que cometió tropelías a varias personas. Su popularidad fue negativa precisamente por los desmanes cometidos y por el gasto excesivo poco justificable por otra parte efectuado en actos de un interés relativo como los celebrados en honor del Almirante Ferragut lo que provocó una denuncia de D. Salvador Gutiérrez Velasco, comandante de los "*Voluntarios de la Libertad*" que eran enemigos de los carlistas. Hubo serios disgustos y hasta se promovió un duelo<sup>70</sup>. Sin embargo, de ordinario, las actividades no tenían este carácter sino que consistían en ayudas más o menos veladas a la conspiración. Así en mayo de 1873 estuvieron en Mallorca con una misión secreta D. Manuel Blanco y un compañero suyo que era el Vizconde de Bonald, ayudante del cabecilla carlista catalán, Savalls. Cuando llegaron a Barcelona procedentes de Palma fueron detenidos.

El ambiente benevolente que demostró hacia el carlismo determinada prensa como "*El Isleño*" e incluso "*El Cantón Balear*"<sup>71</sup> era para atacar indirectamente al gobierno y a veces sus escritos parecían incitar a la rebelión armada lo que ocasionó una seria advertencia del Gobierno Civil si se continuaba en la campaña de propalar noticias falsas acerca de la marcha de la guerra (12-VII-1873). En otras ocasiones se aprovechaban acontecimientos de la vida ciudadana para darles una significación política. Así "*El Iris del Pueblo*" atacó el desfile del popular "*Carro de la Bea-*

<sup>70</sup> Parece que en los agasajos se gastaron 800 duros.

<sup>71</sup> "*El Cantón Balear*" era de carácter republicano federal y atacaba con frecuencia al gobierno central que era republicano.

<sup>72</sup> Esta manifestación religiosa y popular de mucha tradición en Palma se efectúa en honor de la que hoy es Santa Catalina Tomás. La falsedad de la acusación del periódico es obvia ya que en ella intervinieron elementos conservadores, radicales y republicanos aparte de los carlistas.

ta" por considerarlo un acto de afirmación carlista<sup>72</sup> (julio de 1874). Otras veces aireaba la cuestión carlista la vista de algún consejo de guerra como el celebrado contra el sacerdote D. Miguel Coll y el señor Capdebou: el primero fue condenado a seis meses y un día de arresto pena que se le conmutó con el destierro a Sóller al tiempo que el segundo era declarado libre.

### *B- La ayuda a la sublevación armada*

La ayuda de Mallorca a la III guerra carlista adquirió bastante importancia. Tomó dos direcciones distintas: una se centró en la ayuda efectuada por la nobleza<sup>73</sup> o determinada clase media ilustrada en favor de la causa carlista. Otra, la intervención en la lucha armada de caballeros de la nobleza que ofrecieron sus servicios a D. Carlos.

Respeto al primer punto la actividad debió ser clara y contundente, pues ello motivó la aprehensión (20-VII-1874) de personas conocidas en la sociedad mallorquina a las que apenas se les pudo acusar de algo si no fue la posesión y divulgación de la prensa carlista como "*El Cuartel Real*", aunque no armas de ningún género. No obstante los presos fueron confinados en el castillo de Bellver y a algunos de ellos se les instruyó causa militar permaneciendo nueve o diez días detenidos. En los meses siguientes la colaboración con la causa carlista fue en aumento y por orden del gobierno el representante del juzgado de la Lonja D. Matías Rosselló y Ferrà, procedió al embargo de bienes de D. Pedro Caro y Álvarez de Toledo, marqués de la Romana y de los pertenecientes a D. Bernardo Tacón, Duque de la Unión de Cuba (octubre de 1874); en diciembre del año siguiente se levantó el embargo a la fortuna del Marqués de la Romana al demostrarse su inocencia. A pesar de todo la cosa fue en aumento, pues el 15 de mayo de 1875 el oficial 1º del Gobierno Civil D. Antonio de Ciria y Vinent procedió por orden superior a una investigación administrativa de los señores D. José Quint-Zaforteza, D. José Sureda y Boxadors, D. Juan Fortuny y Sureda y D. Ramón Rodríguez Trujillo, todos ellos reconocidos carlistas. Esta medida sembró la inquietud en conocidas familias mallorquinas que simpatizaban con el Carlismo.

Un mes después el Gobernador Civil de Baleares D. Vicente Rico pasó a actuar de modo directo desterrando de la isla a 27 personas muy señaladas y distinguidas por su simpatía por la causa que fueron confinadas a diversas capitales de provincia y dos de ellas a Estella. La orden fue dada el 26 de junio y el 27 tuvieron que abandonar la isla bajo la inspección directa del Gobernador. A estas expulsiones siguieron otras varias (5 de agosto).

Ante el desmoronamiento de la causa carlista llegaron a Mallorca caballeros de la nobleza mallorquina al tiempo que un enviado del gobier-

<sup>73</sup> La contribución económica de la nobleza mallorquina a la causa carlista en esta época no ha sido evaluada. "La Gran cistiana" tuvo la fama de ser la mayor contribuyente de España en efectivo.

no central, D. Felipe Gala como administrador de los bienes embargados a los carlistas<sup>74</sup>. Éste procedió a posesionarse de un piso situado en la calle de San Cayetano propiedad de D. José Quint-Zaforteza. La actividad del gobierno abarcó otros aspectos: D. Damián Isern Director de "*La Honda Carlista*" fue desterrado a Lérida y el general Vega Inclán se desplazó a Menorca para inspeccionar La Mola donde se habían concentrado numerosos prisioneros carlistas (septiembre de 1875).

El número e importancia de los mallorquines que defendieron la causa carlista fue significativo. Destacaron D. José Quint-Zaforteza y Togores así como sus hijos Joaquín y José que fueron oficiales del ejército carlista, D. José Sureda y Boxadors, hijo del marqués de Vivot, D. José Fortuny<sup>75</sup>, D. Fausto Gual de Torrellá. Otros probablemente desterrados tuvieron que vivir algún tiempo en la Península: D. Francisco Rossinyol de Zagrana, D. Ramón Orlandis, el Marqués de Campo Franco (que estuvo desterrado a Córdoba), D. Juan Obrador Riera oficial de caballería que sirvió a las órdenes del general Tristany.

En la isla destacaron también el canónigo D. Bartolomé Tomás Morlà sacerdote muy afecto a la casa del Marqués de la Romana que regentó una cátedra en la Universidad y ocupó los curatos de Inca y Santa Cruz muriendo en 1876. D. Damián Isern Vidal que pasó a vivir a Valencia donde dirigió desde 1876 "*La Voz de la Verdad*" (revista católica, científica, literaria y artística), y el mariscal de campo D. Manuel Plana y Moncada, natural de Mahón entre otros<sup>76</sup>.

<sup>74</sup> Su oficina estaba instalada en la calle de Zagrana n.º 8 de Palma.

<sup>75</sup> Entre los seguidores de D. Carlos destaca la figura de D. José Quint-Zaforteza y Togores (1821-1880). Nacido en Palma fue persona cultivada y entendida en Economía, Estadística y cuestiones relativas a la hacienda. Puso su valer y su cultura a disposición de la causa carlista idea que profesó siempre con entusiasmo.

Perteneció a la Real Sociedad Económica de Amigos del País, a la Academia Provincial de Bellas Artes de la que fue presidente, y, a otras entidades culturales. Fue elegido diputado a cortes por Manacor en 1871 y 1872. Por sus actividades en favor de D. Carlos fue desterrado a Valencia y hasta se le embargaron sus bienes. Estuvo casado con D.ª M.ª del Carmen Crespi de Valldaura y Caro de la que tuvo dos hijos también militantes destacados del carlismo. Joaquín se incorporó al ejército carlista el 18-III-1873; fue ayudante del general Elío y prestó sus servicios en unidades destacadas como el escuadrón-escolta de Carlos VII y el regimiento de Caballería del Cid 1.º de Castilla. Su valiente actuación le valió honrosas condecoraciones: medalla de Montejurra, Somorrostro y Carlos VII y Cruz Roja del Mérito Militar. Con igual entusiasmo sirvió la causa de D. Carlos su hermano José que fue cadete de Caballería en el Regimiento del Rey n.º 1 de Navarra. A las órdenes del general Mogroviejo se distinguió en varias batallas (Ubieta y Hernani). Fue condecorado con la cruz roja del Mérito Militar y con la medalla de Carlos VII y en la batalla de Zumelzu peleó con ardor. Acabó la guerra de teniente como premio a los servicios prestados.

Otros nobles que lucharon en las filas carlistas fueron D. Juan Sureda y Zaforteza junto con su hermano Tomás que figuraron en los cuadros de mando de los generales Elicio de Berriz y D. Antonio de Brea.

D. José Fortuny ya había intervenido en la I Guerra Carlista (Fuente: LLABRÉS BERNAL, J.: Ob. cit. T. V. Pág. 629 y 351).

<sup>76</sup> Ver biografía en la obra de Llabrés ya citada. T.V.

C- *Las campañas de propaganda y la llegada de confinados y prisioneros.*

La causa carlista en Mallorca ejerció a través de la prensa una campaña de propaganda que no alcanzó un gran éxito probablemente porque se trataba de publicaciones de escasa difusión, pero ayudó eficazmente a mantener vivo el ideal de la tradición. Destaquemos: *"La Honda Carlista"* aparecida en 1871 y que cesó el 19 de enero del año siguiente. *"La Constancia"* que acabó de publicarse el 7-V-1873; *"El Centinela"* aparecido en época posterior (14-V-1887); *"El Tambor"* que fue sucesor de *"El Bombo"* (1884), semanario satírico algo anterior a *"El Centinela"*. Algunas de estas publicaciones no siendo claramente carlistas abundaban en sus escritos ideas que favorecían la causa de D. Carlos. Además *"El Áncora"* y su sucesor *"El Católico Balear"* eran muy afines cuando no simpatizantes con el carlismo. Completaba esta activa gestión la frecuente llegada de prensa carlista procedente de la Península: *"La Margarita"* (semanario religioso, político i literario de Madrid (1871), *"El Católico"*, periódico de Valencia (1871) que se vendía en la imprenta Guasp de la calle de Morey de Palma<sup>77</sup>; parece que concretamente *"El Cuartel Real"* había sido muy leído en la alta sociedad mallorquina.

El final de la III guerra carlista provocó la llegada de nuevos prisioneros que una vez más constituyeron un testimonio vivo del carlismo. Estas remesas de hombres fueron importantes debido a que la guerra había movilizado recursos humanos de consideración. He aquí un resumen de estos envíos de presos carlistas:

-1872: El 5 de mayo llegaron 150 carlistas que fueron internados en el castillo de Bellver. El 5 de junio llegaron a la Mola, 700.

-1874: Prisioneros llegados: 95, el 6 de enero.

35, el 24 de julio.

4, el 12 de octubre..

374, el 29 de octubre. Fueron a Mahón lo que obligó a reforzar la guarnición de la plaza con la 4<sup>a</sup> compañía del batallón de reserva.

-1875: Prisioneros llegados: 60, el 25 de febrero; fueron liberados para ingresar en el ejército español destinado a Cuba.

72, el 8 de abril que salieron para Valencia con el mismo fin probablemente.

216, el 30 de abril que salieron para Mahón lo que obligó a reforzar la guarnición.

156, el 25 de mayo y otros 5 tres días después.

<sup>77</sup> Al parecer los carlistas mallorquines por miedo a burlas o a medidas represivas preferían comprar el periódico que suscribirse al mismo, sobre todo en los medios rurales.

610, 475 y 448, los días 13 y 14 de julio en los navíos Ciudad de Cádiz, San Antonio y Colón. Enviados a Mahón. Otra vez se tuvo que reforzar la guarnición.

7 con destino a Menorca y 4 hacia Ibiza, el 7 de agosto. Además 200 fueron enviados hacia Cuba para ser integrados en el ejército allí destinado.

El 12 de agosto salieron para Valencia otros 104.

-1876: El 1 de junio llegan de Mahón a Palma 395 prisioneros con destino a Valencia posiblemente destinados al ejército español de ultramar.

En este mes llegaron también dos jefes carlistas.<sup>78</sup>

Esta succinta relación que no pretende ser exhaustiva es indicadora del trasiego de hombres relacionados con la guerra que conmovía de alguna manera el ánimo de una población que vivía bastante aislada y que en su mismo seno había experimentado el impacto del carlismo.

#### *D.- El fin de la guerra y la pacificación.*

El final de la guerra supuso un cambio importante en la actuación carlista. Ordinariamente y desde sus mismos orígenes el carlismo se había abstenido de intervenir en proceso electoral alguno. Sólo lo hizo en alguna ocasión con carácter excepcional especialmente en 1871 en las elecciones para diputados a cortes que precisamente significó una victoria si bien hay que indicar que este triunfo fue debido en parte a la desorientación de muchos católicos que sin ser carlistas dieron a éstos su voto ante la desorganización de los monárquicos constitucionales. En el año siguiente -1872- en las elecciones celebradas en el mes de abril no concurrieron los carlistas que contaban con fuerte apoyo sobre todo en determinados elementos clericales. Esta retirada supuso que el jefe del carlismo en las islas, D. José Quint-Zaforteza, fuera sustituido por D. Joaquín Caro Álvarez de Toledo Conde de Peña Ramiro y el disgusto de Nocedal por esta abstención fue muy grande. No obstante, Quint-Zaforteza continuó fiel en su entusiasmo carlista. Partidario de la intransigencia con los poderes que regían los destinos de España mantuvo firme su actitud y fue desterrado a Valencia al tiempo que se le confiscaban sus bienes y sus hijos luchaban en el ejército carlista (ver la nota 75).

El desastroso final de la guerra impuso el seguimiento de otra política para captar adeptos entre la masa de población. Uno de los principales fines que se persiguieron fue dar a conocer la ideología carlista lo que implicó consolidar su reafirmación. Todo ello suponía entrar de nuevo en el juego constitucional para ver de alcanzar una victoria que las armas

<sup>78</sup> Estos datos están insertos en la obra de LLABRÉS BERNAL, J. otras veces citada.

les habían negado. Se pretendía en definitiva la unión con los llamados integristas basándose en las ideas monárquicas tradicionales, en la defensa de las peculiaridades de cada región de las que integraban España mediante revitalizar los antiguos fueros todo ello enmarcado y fundamentado en el catolicismo cuyos principios constituían el pilar de la ideología carlista.

En el cambio de la política del carlismo aparece clara la influencia de Nocedal, pues después de la destitución de Quint-Zaforteza el partido inicia un nuevo rumbo si bien mientras vivió (muere en 1880) continuó siendo el alma del carlismo en Mallorca.

En los últimos años del siglo XIX el carlismo desarrolla un plan para afianzar su presencia siguiendo unas pautas nuevas que son las siguientes:

- Introducción del partido en los cauces constitucionales
- Concreción de la ideología encaminada a ser la representación genuína del catolicismo español.
- Implantación de partido a través de una propaganda eficaz divulgando su concepción del estado y de la política.

Toda una serie de hechos se desarrollan de acuerdo con este proyecto. En agosto de 1890 empiezan a conocerse en los círculos carlistas los posibles candidatos y se habla de D. Fausto Gual de Torrella y de D. Miguel Binimelis. El 4 de noviembre Gual de Torrella y D. José-Quint-Zaforteza fueron presentados como candidatos<sup>79</sup> por el Marqués del Reguer aunque no salieron elegidos<sup>80</sup> y en las elecciones de 1895 se presentaron D. Fausto Gual de Torrella, D. Gabriel Mulet Sans y D. Mariano Zaforteza Crespi de Valldaura. Eran elecciones municipales y para el distrito 8º salió elegido este último.

Uno de los puntos claves del carlismo era el referente a la ideología y su concreción pasó por una serie de fases, lógicas por otra parte, dado el largo período de evolución a través del siglo XIX.

En una primera fase el carlismo se presenta como un hecho dinástico enraizando este punto en la defensa del concepto absoluto del poder. Así aparece clara esta tendencia desde 1833 y aun antes en vida del propio Fernando VII. El desarrollo de la I guerra carlista supone un ideario cifrado en la divisa "*el altar y el trono*" que se hace más patente desde el fin de la guerra que tiene sus correspondientes equivalencias en el extranjero (Francia, Portugal, por ejemplo). El involucrar la defensa del cristianismo tradicional y hacer de ello uno de los pilares claves del carlismo inclina hacia este movimiento a una buena parte del clero católico y en Mallorca la actividad religiosa y política de los obispos Pérez

<sup>79</sup> La presentación se hizo en un banquete celebrado en le Círculo Mercantil con motivo de la onomástica del pretendiente.

<sup>80</sup> En 1871 D. Adolfo Rotten había salido elegido diputado a cortes representando al carlismo.

de Hirias (1825-1842) y Rafael Manso (1848-1851) fue decisiva en este sentido. De esta forma aparece muy unida la cuestión religiosa al desarrollo del carlismo en los primeros tiempos.

En una segunda fase hay que señalar la adhesión de una parte de la nobleza y aun de algunos elementos intelectuales junto con determinados sectores rurales<sup>81</sup>. En este sentido tiene interés el indicar los principales ideales que el carlismo podía presentar en el orden social y económico. Esta cuestión aparece más clara a nivel nacional que regional o mallorquín<sup>82</sup>. El ideal carlista ofrecido por D. Carlos a los mallorquines<sup>83</sup> era común prácticamente a todas las regiones con fuerte base foral y pensamos que para Mallorca no se ofrecen principios o medidas concretas salvo en la cuestión de las quintas<sup>84</sup>.

La tercera fase corresponde a la ruptura que de hecho se da en el elemento católico mallorquín que adopta una serie de formas distintas: Relaciones entre la Unión Católica y el carlismo, tradicionalismo y carlismo y finalmente el posible nexo entre este último y el integrismo. El pensamiento católico mayoritario se inclinó hacia el integrismo quedando el grupo carlista concretado en un reducto intransigente partidario de negar cualquier concesión al liberalismo<sup>85</sup>.

La implantación del carlismo entre el pueblo mallorquín se verifica a través de un plan de actividades que al parecer sólo parcialmente lograron la divulgación de su doctrina. Un conjunto de hechos significativos son prueba del esfuerzo realizado que no se traduce en éxitos electorales relevantes. Indiquemos: La inauguración del centro Tradicionalista de Palma por el presidente del carlismo mallorquín, el Marqués de Reguer (31-III-1889); la celebración de las festividades de la dinastía carlista (4-XI-1889)<sup>86</sup>; visita al círculo tradicionalista del líder carlista Conde de

<sup>81</sup> Ya en épocas anteriores algunos nobles habían apoyado el carlismo, pero con un protagonismo menor.

<sup>82</sup> Ver: PENARRUBIA MARQUÈS, Isabel: *"Mallorca devant el centralisme"* (1868-1910). Barcelona. Curial. 1980. Pág. 83-92.

<sup>83</sup> Ver: "El Tambor" del 28-VIII-1886.

<sup>84</sup> En todo caso faltan estudios que constaten como realmente este programa colmaba las aspiraciones sociales y económicas de Mallorca.

El malestar por la incorporación de los mozos al ejército mediante el sistema de quintas es muy notable en el siglo XIX particularmente a partir de 1868 y cuando la guerra carlista (III) alcanza su apogeo. Se organizaban funciones benéficas para recaudar fondos y poder redimir quintos o para facilitar ayuda a los que tenían que prestar el servicio militar. En 1874 el espectáculo de la salida de soldados hacia la Península constituyó un día de consternación en Palma; en Felanitx y Manacor hubo incidentes serios. El problema constituyó una verdadera pesadilla para la población hasta el final de la guerra de Cuba (1898).

<sup>85</sup> Esta interesante cuestión puede ser conocida puntualmente en la excelente obra de PERE FULLANA PUIGSERVER, *"El moviment catòlic"*. Publicacions de l'Abadia de Montserrat. 1994. Pág. 563-590.

<sup>86</sup> Se celebró una misa en la Iglesia de las Capuchinas y un banquete en la sede social en la calle de Danús de Palma.

Ayamans y entrega del retrato del Duque de Madrid (firmado de su propio puño y letra); en el año siguiente en la onomástica del rey carlista se celebró un banquete según se acostumbraba y se procedió al descubrimiento del retrato del Duque de Madrid pintado por D. Fausto Morell; en 1893 se celebró una misa en sufragio de D. Margarita de Borbón Duquesa de Madrid; transformación del Círculo Tradicionalista en sociedad de socorros mutuos sin olvidar ni relegar su origen político con importantes medidas propagandísticas como eran la creación de un fondo de reserva en favor de los inútiles para el trabajo, redención del servicio militar para los hijos de los asociados (3-III-1891); aprobación en 1892 por el gobernador de reglamento que había de regir el centro tradicionalista de Pollença. A partir de 1893 tienen lugar algunos acontecimientos que tienden a ofrecer una actitud conciliadora del carlismo. Así puede ser considerado la asistencia de los seguidores de D. Carlos a una misa celebrada en la Iglesia de las Teresas de Palma en sufragio del alma de Alfonso XII (enero de 1893) y también la celebración de un acto en El Arenal de una comida de comprensión con los fusionistas (julio de 1893).

Probablemente esta nueva forma de actuar fue iniciativa del nuevo jefe del carlismo en Mallorca D. Fausto Gual de Torrella que sustituyó al Marqués del Reguer a partir del 20-II-1891. El nuevo jefe fue muy apreciado por D. Carlos ya que en marzo de 1894 fue invitado a la boda del pretendiente con la princesa D<sup>a</sup> Berta que se debía celebrar en Praga, para cuyo acontecimiento salió de Palma el 13 de abril. La figura de Gual de Torrella fue dada a conocer en las esferas del carlismo<sup>87</sup>. En el mes de julio se divulgó el retrato del hijo de D. Carlos, el futuro pretendiente llamado Jaime III al tiempo que "*La Tradición*" le dedicaba un número extraordinario en julio de 1894. La onomástica de este príncipe fue celebrada con un banquete de compañerismo en una casa de veraneo de D. Fausto Gual de Torrella.

La gestión de extensión del carlismo a través de los Círculos Tradicionalistas era muy activa en Manacor y Pollença. En el primero se renovó la Junta Directiva en abril de 1894 y al año siguiente eran figuras destacadas en el centro D. Bartolomé Riera Nadal, D. Juan M<sup>a</sup> Zaforteza Sureda, D. Guillermo Nadal Blanes y D. Sebastián Nigorra Cabrer. En Pollença se hizo entrega de un retrato de D. Carlos al círculo que fue traído desde Venecia por D. Mariano Zaforteza.

En este mismo año (1895) se conmemoró la entrega de un retrato de León XIII a "*La Tradición*" con lo que se reafirmaba el carácter de defensa de la religión que seguía esta publicación. El carlismo en este año quiso dar una nota de austeridad con donativos a los pobres en señal de solidaridad con la mala situación que atravesaba la patria.

---

<sup>87</sup> "*El Alavés*" de Vitoria había publicado en febrero de 1894 una síntesis de su biografía.



La labor de propaganda fue mantenida por *"El Tambor"* y sobre todo por *"La Tradición"* dirigida por entusiastas carlistas como fueron D. Mariano Zaforteza y Crespí de Valldaura y D. Antonio Vidal Vaquer. Era de signo declaradamente carlista e hizo siempre gala de su lema: Dios, Patria, Rey. Además *"El Centinela"*<sup>88</sup>, *"El Áncora"* y *"El Católico Balear"* a menudo adoptaban tesis carlistas o simpatizaban con sus ideas.

En diciembre de 1895 muere D. Fausto Gual de Torrella, incansable propagador de la causa, candidato carlista en variadas ocasiones en lides electorales puso sus grandes recursos humanos y económicos al servicio de sus ideales. Su muerte señala el fin de una etapa. En el siglo XX el carlismo continúa vivo en condicionamientos diferentes.

## 2.4 - El republicanismo

La fuerza política que este movimiento representa adquiere una especial importancia en la vida de Mallorca en la segunda mitad del siglo XIX. Su historia y la de los movimientos obreros particularmente que posibilita y fomenta así como sus derivaciones políticas posteriores han sido en parte estudiados<sup>89</sup>. En realidad no entra en el ámbito de este trabajo su estudio<sup>90</sup> por lo que nos limitamos a señalar las principales etapas de su desarrollo en nuestra isla acaso distintas en algunos aspectos hasta ahora no tomados suficientemente en cuenta.

### 2.4.1. - Inicios

Los orígenes del republicanismo en Mallorca no son bien conocidos, pero es posible considerar dos corrientes claramente diferenciadas.

En primer lugar una dirección idealista protagonizada por el sacerdote Jerónimo Bibiloni que es un hecho claro desde 1848 cuando aparece a la luz pública el folleto *"Cristianos socialistas"*. Esta corriente viene determinada por dos ideas claves de Bibiloni: El socialismo es la expresión moderna del sentido igualitario del mensaje evangélico; la otra, es la creación

<sup>88</sup> No obstante *"El Centinela"* no era carlista sino estrictamente ortodoxo con la fe católica y estaba muy vinculado al sentir de la Iglesia mallorquina. En 1899 tomó posesión de la dirección del semanario D. Gabriel Oliver Alemany.

<sup>89</sup> Ver: GABRIEL, Pere: *"Entorn del moviment obrer a Mallorca el segle XIX"*. Raixa. n.º 1. Pág. 90-96. II. Raixa n.º 2.

<sup>90</sup> Las corrientes políticas aquí estudiadas particularmente - liberalismo y carlismo - son las que de una forma más directa crearon el cuadro ideológico en el que se desarrolló la corriente del pensamiento de la Iglesia. Ésta frente al republicanismo adoptó una actitud casi encontrada y no atendió, como acaso debería haber hecho, la posibilidad de un desarrollo del pensamiento religioso en la estructura o sistema republicano. No entendió la actitud de Bibiloni. Se limitó a la condena cuando la posición y escritos republicanos atacaron con vehemencia a la Iglesia sin distinguir los errores ideológicos por una parte y por otra el partido propiamente dicho.

de una nueva sociedad inspirada en esta idea clave lo que le conduce a una utopía cristiana.

En segundo lugar la aceptación y posterior difusión de una serie de ideas claramente revolucionarias nacidas del espíritu del pronunciamiento de Vicálvaro (1854) que después origina desencanto entre los sectores avanzados del liberalismo por la ineficacia de los políticos progresistas que no alcanzan a dar una realidad práctica al mensaje revolucionario que el progresismo llevaba en su germen.

Estos dos elementos encontraron en nuestra isla un campo abonado en personas aisladas primero y cohesionadas después en un núcleo en el que figuraba D. Miguel Quetglas Bauzá, Antonio Villalonga Pérez y seguramente otros más cuyos nombres y fechas son difíciles de concretar.

En nuestra opinión este grupo aparece con fuerte cohesión y con una ideología muy precisa en los años anteriores inmediatos al 1854 fecha de la Vicalvarada -, pues de lo contrario resulta difícil de explicar el conjunto del ideario republicano que aparece en *"El Iris del Pueblo"* en su primera época (enero-noviembre de 1855). Los dos determinantes enunciados antes aparecen de modo patente conjuntados en el espíritu de este periódico que supo aunar voluntades, coordinar criterios y establecer las bases ideológicas del republicanismo en Mallorca. En síntesis - y en parte atendiendo a un cierto orden cronológico en la publicación de su ideario - los puntos doctrinales básicos son los siguientes:

- Defensa de la libertad de cultos que después se la denomina libertad religiosa.
- Defensa de la igualdad de todos los hombres en cuanto a derechos reconocidos por una ley única para todos.
- Defensa de principios socialistas (divulgados hábilmente en Europa a partir de 1848).
- Defensa del derecho como norma de actuación inspirado en los principios de la revolución francesa: libertad, igualdad, fraternidad.
- Defensa acérrima de la libertad creada por Dios como bien supremo que ha sido concedido al hombre.
- Defensa a ultranza de una utopía inspirada en los principios socialistas.
- Anticlericalismo declarado.

Para defender estos ideales el periódico ataca con frecuencia a sus enemigos que son los que él considera como tales porque se oponen a su manera de pensar: En el orden político los polacos<sup>91</sup>, los moderados y aún

<sup>91</sup> Los polacos constituían uno de los grupos en los que estaba dividido el moderantismo durante la Década Moderada. Se les acusaba de practicar un favoritismo sistemático prescindiendo de la realidad objetiva del derecho. Su jefe era D. Luís M Sartorius, conde de San Luís; los demás grupos eran los puritanos (dirigidos por D. José M<sup>h</sup> Pacheco y D. Nicomedes Pastor Díaz), los reaccionarios, de corte casi absolutista cuyo jefe era D. Juan Bravo Murillo y por último los neocatólicos dirigidos por D. Juan Donoso Cortés, marqués de Valdegamas. Los polacos fueron los más duramente atacados.

los progresistas; en el orden ideológico y religioso la Iglesia y en especial la Compañía de Jesús junto con la prensa que defiende estas instituciones. Los ataques dirigidos a la Compañía fueron especialmente virulentos: alabanza manifiesta a Clemente XIV que la suprimió, publicación de unas normas de conducta jesuística de gran perversidad y desprecio a los jesuitas a los que considera caducos, trasnochados y fuera del mundo presente y futuro que augura socialista.

El periódico aunque en su integridad defiende estos principios no alude claramente al partido republicano o demócrata hasta el nº 19 en el que refiriéndose a que los partidos moderado y progresista han muerto, dice. *"Ahora partido democrático: óyenos. La libertad es eterna; el hombre es perecedero. Los partidos han muerto pero la libertad se levanta sobre sus cadáveres"*. Todo ello envuelto en la idea de que la revolución purifica a la humanidad (pensamiento muy apreciado por Bibiloni).

Las referencias claves a la defensa y propagación del Partido Democrático o republicano son numerosas<sup>92</sup> entre las que destacamos como más representativas las siguientes:

*"Tu pueblo que me oyes, tu que me respondes con una carcajada de indiferencia, al hablarte de la monarquía, estudia, si puedes, la conducta inconveniente y egoísta del partido conservador y decídetete"* (nº 102).

*"Murió la autoridad papal y morirá como esta la monarquía"* (nº 103: Utopía segunda pág. 2).

*"Sucumbió el feudalismo y sucumbirá de igual manera la monarquía"* (nº 103. id.).

En el último número, el 119, hay el texto principal. Dice: *"No será tan difícil ni costoso dar libremente cumplida expansión al sentimiento humanitario, á la Democrática, a las naturales e indefectibles aspiraciones de la REPUBLICA que no es otra cosa en resumen que la misma caridad del evangelio en acción, la fraternidad cristiana traducida en gobierno y aplicada á todas las clases de la sociedad"*.

Este texto lo mismo que los artículos: *Utopía Primera*, *Utopía Segunda* y la *Utopía Tercera* (dedicada a la cuestión social) parecen ser obra de Jerónimo Bibiloni.

Este foco aglutinado en torno a *"El Iris del pueblo"* (1855) es un núcleo muy maduro en ideas, expuestas con gran claridad y siguiendo su publicación un orden gradual: En los números de enero a mayo se defienden los ideales ya expresados, pero no se hacen alusiones patentes en torno al republicanismo.. A partir de mayo, concretamente del nº 39 del día 23, se habla ya claramente del partido Demócrata defendiéndose su ideología. A partir del nº 74 la defensa tiene ya un carácter demagógico usando un tono de proclama y menudean los ataques a los que considera

<sup>92</sup> Ver los números 7, 12, 13, 22, 26, 35, 45, 50, 66, 67, 74, 76, 95 y 112 de *"El Iris del Pueblo"*.

sus enemigos. En el mes de noviembre y sobre todo en el último número (cuyo autor parece ser Bibiloni o inspirado por él) se expone el ideal socialista y republicano con la mayor evidencia.

El conjunto ideológico que respira el contenido del periódico supone un período de gestación anterior que se va consolidando hasta llegar a una expresión viva y a una presencia pública en la revolución de 1868. El período de inicios o titubeos anterior a 1855 se plasma en este año ideológicamente claro para ampliarse con la debida organización y aparecer a partir de la Gloriosa en las lides políticas y electorales.

#### 2.4.2. - Desarrollo y consolidación

La revolución de 1868 fue el acontecimiento histórico que permitió y facilitó el desarrollo del partido republicano o democrático. Triunfante la Revolución de Septiembre (*"La Gloriosa"*) fruto del progresismo se estableció un clima propicio para el desarrollo del partido que en todo caso presupone la existencia de nuevas bases y de cuadros acaso incipientes con dirigentes con resuelta conciencia de su poder conductor.

En el mes de diciembre de este año destacan dos hechos elocuentes respecto a la nueva situación: La reunión celebrada en la Plaza de Toros de Palma por el Partido republicano en el que se planificó la estrategia a seguir concretada en dar vida a la comisión creada para intervenir en las próximas elecciones. La convocatoria fue firmada por los principales dirigentes del partido<sup>93</sup>. La participación en las elecciones de 1869 aun sin conseguir el éxito animó a los republicanos ya que sus candidatos obtuvieron una victoria moral de consideración<sup>94</sup>. Ello ayudó a perfeccionar la estructura del partido con centros de difusión del ideario y con los medios periodísticos adecuados: *"El Iris del Pueblo"*, *"El Rayo"* luego sustituido por *"El Trueno"* que fijaban las bases genéricas de su programa: anticlericalismo, federalismo y obrerismo<sup>95</sup>.

Hay varios hechos que atestiguan un cambio profundo o por lo menos significativo en la fuerza republicana. En primer lugar la ayuda decidida

<sup>93</sup> La convocatoria iba firmada por: José Miguel Trias y Pedro Antonio Obrador, presidente y secretario respectivamente y por otros miembros notables, Pedro Antonio Obrador, Miguel Amer, Gabriel Reus, Andrés Barceló, Jorge Aguiló Cetre, Sebastián Vila, Ignacio Fuster, Eleuterio Quijada, Juan Luis Oliver, Jaime Sancho, Félix Campaner, Francisco Cánaves, Ramón Mariano Ballester, Juan Vanrell, Francisco Socías, Francisco Oliver Berga, José Dezcallar, Bartolomé Castelló, Lorenzo Muntaner, Miguel Socías, Pedro Juan Segura y otros más (Ver *"Diario de Palma"* del 5-XII-1868).

<sup>94</sup> Jerónimo Bibiloni obtuvo 10.155, Miguel Quetglas, 8.345; Gabriel Humbert, 8.062 y Antonio Villalonga, 7.917. Sólo Carlos Navarro y Joaquín Palou y Coll (de Conciliación Liberal), Mariano de Quintana disidente progresista y Salvador M<sup>o</sup> de Ory (independiente) superaron en votos a Bibiloni. (Datos de las elecciones de diputados a cortes).

<sup>95</sup> La idea de un estado balear tuvo pronto resonancia. El *"Diario de Palma"* del 9-VII-1873 abogó en un artículo por la creación de un estado balear si España se transformaba en un estado federal.

y clara que el partido presta al progresismo y las autoridades en la escuela de actuaciones que provoca la fracasada conspiración carlista de 1869. En segundo lugar la revolución de carácter republicano federal que se da en España y que determina la retirada de armas a los civiles ordenada antes por la autoridad militar, pues una parte del republicanismo apoyó por lo menos moralmente a la sublevación<sup>96</sup>. En tercer lugar la atención prestada al obrerismo que desemboca en la creación del *Centro de Sociedades Obreras de Palma* (1869-1870) y posteriormente en la "*Unión Obrera Balear*" (1881-1886).

El partido republicano inicia a partir de 1870 una intensiva campaña de difusión de su programa. En Santanyí fue organizado un acto en el que intervinieron elementos de Lluçmajor y Felanitx. En otras ocasiones el temor que inspiraban sus manifestaciones motivaban medidas de seguridad como ocurrió en Campos y Cas Concos (Felanitx), pero su presencia en algunos pueblos era de cierto relieve como ocurría en Manacor. En Palma en 1871 funcionaban varios casinos y sociedades republicanas: Casino republicano, Escuela Democrática, Casino la Marina, café d'en Mas y casino de la Soledad que contribuían mucho a la popularidad del partido.

No obstante, la población miraba con respeto cuando no con temor sus actuaciones que a menudo denotaban cierta violencia por lo menos formal o tenían cierto aire de ruptura de estructuras que engendraban la desconfianza.

Las causas determinantes del estado de cosas que se comenta parece que puede explicarse bien:

Una primera razón era debida al extremismo de sus ideas que chocaban con gran parte del pueblo mallorquín que en el fondo mantenía una actitud conservadora alejada de posiciones exageradas.

Otra causa y no menos importante era la forma utilizada habitualmente por la prensa de estas tendencias con ataques enconados a sus adversarios que a veces provocaron disgustos, condenas y suspensiones<sup>97</sup>.

El obrerismo que anidaba en sus filas levantaba serios temores, pues eran conocidos los extremismos de la Comuna de París en 1871 y antes las sublevaciones del federalismo (1869-1870).

Por último, las manifestaciones esporádicas ocurridas en Mallorca de escasa importancia y que se movían casi en líneas utópicas. A pesar de todo causaron alarma los hechos acaecidos cuando se proclamó la I República con los homenajes a D. Miguel Quetglas veterano militante fallecido en 1872 y las figuras históricas de Juan Crespí y Joanot Colom

<sup>96</sup> Ver apartado I. 2.3.2.2. del presente estudio

<sup>97</sup> En 1873 "*El Iris del Pueblo*" fue suspendido por un mes. Otras condenas efectuadas por la Iglesia contra la prensa extremista son estudiadas en el apartado II. 2.2.3. del presente estudio.

(agermenats del siglo XVI) así como la supuesta revolución republicana de 1878.<sup>98</sup> Pruebas de este utopismo fueron algunas manifestaciones<sup>99</sup>, entrega de alimentos a los pobres, y adornos e iluminaciones en edificios públicos, aunque en las casas particulares la mayoría de balcones aparecieron entornados.

Finalmente se han de consignar los esfuerzos realizados por el partido para unificar las diversas familias republicanas (posibilistas, unionistas, federalistas, ver Ap. I. 2.2.3.) y en este sentido cabe señalar como la más destacada la federalista. En los últimos años de la centuria hace acto de presencia el socialismo como nueva fuerza política que tampoco alcanza la efectiva unión de la izquierda en Mallorca. En todo caso su actividad sigue la línea marcada por el republicanismo.

## II - Visión general de las actuaciones de la Iglesia de Mallorca en el siglo XIX

### 1 - Los obispos de la primera mitad del siglo XIX

Los interesantes y trascendentales cambios políticos experimentados en Mallorca durante el siglo XIX determinan una actitud particular en cada caso en relación a las tres grandes corrientes políticas ya examinadas: liberalismo, carlismo y republicanismo-obrerismo. La iglesia acoge, a veces asume, en ocasiones reprueba lo que estas opciones políticas ofertan a los miembros de la sociedad que a su vez son hijos de la Iglesia. En síntesis, ésta defenderá la fe, intentará mantener las costumbres dentro de los límites de su ética y rechazará todo lo que se oponga al contenido de su ideología.

Los siete obispos que rigen la Iglesia mallorquina en estos cien años se mantendrán fieles a un mismo ideal por camino diferentes, con resultados varios, pero con una unidad de contenido que es preciso reconocer y aun admirar por su perseverancia y fidelidad. No reconocer objetivamente este hecho es cerrar los ojos a la invencible evidencia que los hechos de la historia testifican, aun contando con las luces y las inevitables sombras, con los éxitos y fracasos, los aciertos y las desventuras.

Mallorca entra en el siglo XIX en un ambiente que sin poderse calificar de sacralizado se hace necesario el admitir y reconocer la fuerte e

<sup>98</sup> Un zapatero llamado Vidal protagonizó un acto revolucionario. Se proclamó anarquista, ateo en religión y censuró públicamente al catolicismo. Fue recriminado por la multitud y por la misma prensa (*"El Iris del Pueblo"* y *"El Isleño"*) que condenó el hecho: (Ver *"Diario de Palma"* del 9-VI-1873.)

<sup>99</sup> El *"Diario de Palma"* (16-VI-1873) decía: *"En las iluminaciones de ayer, se vio en la calle de San Miguel un transparente en donde se leía Viva la religión pura, Viva la República Federal, Viva la Justicia, el perdón de las injurias y otras cosas que no recordamos, todas en sentido fraternal. Esta inscripción llamó la atención por su originalidad"*.

intensa influencia que la Iglesia ejercía en la sociedad a través de sus instituciones y ministros que velan cuidadosamente por el mantenimiento de la ideología cristiana.

En la primera mitad del siglo se delimitan tres formas de actuación ante los hechos políticos que se desarrollan en la isla y ante el nuevo rumbo que adoptan las formas de vida: La política moderna y liberal protagonizada por el Obispo Nadal, la adaptación y los intentos de asumir el liberalismo y la reacción tradicional.

### 1.1 - El obispo Nadal

La política moderna y liberal fue introducida y desarrollada por el obispo D. Bernardo Nadal y Crespi, mallorquín, nacido en Sóller el 5 de abril de 1745 y muerto en Palma el 12 de diciembre de 1818 en pleno período absolutista. Designado obispo de Mallorca por Carlos IV el 20 de abril de 1794 y hombre formado en los condicionamientos enciclopedistas vio en éstos un conjunto de ideas apto para introducir las reformas que él juzgaba necesarias en las estructuras sociales de su tiempo con el fin de promocionar y ayudar a las clases menos favorecidas. Si se repasa su actuación pueden seguirse con detalle las etapas de su admirable proceder en este sentido<sup>100</sup>. Este plan de reformas fue secundado por D. Juan Muntaner y García su vicario general provocando una serie de controvertidas posiciones que le crearon conflictos serios con las autoridades y miembros de la aristocracia particularmente en los cuatro últimos años de su pontificado (1814-1818); también la actitud del clero secular y sobre todo regular favoreció esta situación encontrada<sup>101</sup>.

La política de Nadal significó la introducción de un nuevo concepto de la actividad pastoral de la Iglesia que en nuestra opinión no fue plenamente comprendido por sectores marginados de la sociedad (como era el caso de los judíos conversos), ni mucho menos por la nobleza algunos de cuyos miembros que eran enciclopedistas no acertaron o no quisieron admitir la bondad de muchas de sus actuaciones.

Los cuatro últimos años significan un cierto retroceso en su actuación, pues ésta se centra casi exclusivamente en la atención espiritual de sus diocesanos posponiendo algo sus obras de promoción social. Incluso en algunas frases de sus instrucciones pastorales parece campear un estricto integrismo. Ello es posible que obedeciera a exageradas actitudes liberales claramente antirreligiosas que le obligaron a ejercer esta distinción ideo-

---

<sup>100</sup> Ver: DURAN PASTOR, Miquel: *"Un bisbe solleric que fou diputat a les Corts de Cadiz"*. Palma. 1986. Ajunt. Palma nº 13. Imp. Soler y FERRER FL'OREZ, M.: *"Las críticas al obispo Bernardo Nadal Crespi"*. BSAL 49 (1993) 361-386.

<sup>101</sup> Estas cuestiones las hemos estudiado en nuestra obra *"El gobierno del marqués de Coupigny en Mallorca"* 1812-1820 (en prensa) y en la citada en la nota precedente.

lógica que su recto proceder exigía; también es posible que la represión política de signo absolutista entonces imperante precisara el límite de su actividad al ámbito estrictamente espiritual a veces teñida incluso de inaceptables ingerencias políticas.<sup>102</sup>

Sin entrar en un examen de toda su actividad pastoral parece por lo menos conveniente considerar las grandes líneas de su interés por el cuidado espiritual de sus diocesanos y la instrucción conveniente prestada hacia ellos en las graves circunstancias por las que atravesaba España. He aquí un resumen de los puntos principales de su programa:

- Entrega y servicio de los mallorquines a la defensa de España ante la invasión francesa; ataques "*al detestable Bonaparte*" y devoción a Fernando VII "*nuestro adorado Rey y Señor*" (Proclama del 4-VI-1808) y Edictos generales 1809 y 1810.

- Invitación a dar el voto a aquellos representantes del pueblo que acabaran cuanto antes con la guerra y procuraran el regreso de Fernando VII. (Sermón predicado en la Catedral el 26-II-1810 explicando la importancia de la elección de diputados a cortes).

- Obligación por parte de los sacerdotes de explicar a los fieles para que oren por el feliz regreso del Rey Fernando VII. (Edicto general de 1814).

- Invita a los fieles expresen las gracias a Dios por el feliz regreso del Rey y por la felicidad y unión de todos los españoles.

- Exhortación a los sacerdotes para que en sus predicaciones cuiden de afirmar la soberanía del Rey, la subordinación y obediencia a su gobierno así como la aportación de donativos al gobierno en su política de restauración nacional.

Esta actitud política y el conocido apoyo que prestó a la Constitución de 1812 quedaron manifiestos en el famoso Discurso Preliminar que pronunció en las Cortes de Cádiz; pero ante el triunfo absolutista a partir de 1814 tuvo que prestar su apoyo a este régimen y ello hizo inclinar su pastoral a un campo más religioso que político en contraste con su actitud liberal anterior. En primer lugar, la condena de una serie de obras que juzgó peligrosas para la fe cristiana ("*Semanario Cristiano Político*" n.º 89 del 31-III-1814). Después el Edicto Pastoral del 7-XI-1814 y la *Carta Pastoral* del siete del mes siguiente en los que manifiesta su preocupación por la disolución de las costumbres al tiempo que exhorta a los fieles a la oración y a la vida de piedad cristiana. Estos dos documentos últimos son exclusivamente de carácter religioso y doctrinal.

---

<sup>102</sup> Ver los textos del documento 1 publicados en nuestro artículo "*Las críticas al Obispo Bernardo Nadal Crespi*" citado en la nota n.º 100.



## 1.2. El Obispo González Vallejo.

La adaptación al liberalismo y los intentos de asumirlo de forma más o menos clara dentro de la concepción cristiana son una realidad en la obra del Obispo D. Pedro González Vallejo (1819-1824). Hombre de mentalidad liberal al poco tiempo de llegar a Mallorca tuvo ocasión de demostrarlo<sup>103</sup>. En un documento publicado en la prensa<sup>104</sup> parece restar importancia al hecho de la nueva supresión de la Inquisición asegurando que él tomará a su cargo la defensa de la fe. En documentos posteriores toma partido decididamente en favor de la ideología liberal que claramente sentía y sus afirmaciones en este sentido son contundentes: "*Aun cuando la Constitución Política de la Monarquía no tubiera (sic), como tiene en sí misma, las pruebas más convincentes de su conformidad con la Religión Cristiana del Crucificado*" (pág. 3.)<sup>105</sup>. Otro texto recuerda "*el deber político y religioso de defender la Constitución Política de la Monarquía hasta perder nuestras propias vidas contra todos sus enemigos, que lo son de nuestra independencia y libertad civil de que ella es la mejor garantía*" (id, pág. 4). o "*Vale más morir en la guerra defendiendo a la Patria que verla sometida a la esclavitud*" (id. pág. 6.).

En este sentido consolidó el apoyo que la Iglesia había prestado al régimen liberal de forma distinta a la utilizada por el Obispo Nadal, ya que éste la cifró en su actuación personal incluso con su intervención en hechos políticos. González Vallejo acredita la validez del liberalismo por medio de documentos en los que fija y aprueba la doctrina. Pero hizo más. Condenó las insubordinaciones absolutistas que se daban en la Península por los males que acarreaban a la Religión y a la Patria, afirmando que no hay contradicción entre la Religión y la Constitución, como ésta defiende a aquélla (arts. 227, 117), como preceptúa la enseñanza del catecismo (Art. 366). Gracias a la Constitución, dice: "*dejamos de ser esclavos, recobrando la dignidad del hombre y ciudadanos libres de que injustamente estábamos privados*".<sup>106</sup>

<sup>103</sup> El Dr. González Vallejo tomó posesión el 19-XII-1819 por medio de D. Miguel Serra Vicario general Sede Vacante, a quien había transmitido los poderes correspondientes. Llegó a Palma el 22 y el 6-II-1820 verificó su entrada oficial. A principios de marzo ya era un hecho el triunfo de la revolución liberal.

<sup>104</sup> Ver "*Diario Constitucional de Palma*" nº 31 del 17-V-1820. En un documento fechado el día 13 anterior González Vallejo asegura ya que tomará a su cargo la defensa de la Fe al suprimirse el Tribunal de la Inquisición.

<sup>105</sup> Ver: "*Discurso por el Ilustrísimo Sr. Obispo de esta Diócesis que dirigió a la Milicia Nacional Voluntaria en el acto de bendición de su bandera*". Palma de Mallorca en la Imprenta de Felipe Guasp 1832. (Pág. 3). El discurso fue pronunciado por el Obispo a petición del Comandante de la Milicia Nacional D. Baltasar Comellas.

<sup>106</sup> Ver: "*Carta que dirigió a sus diocesanos*" el 11-XI-1822".

Esta actitud le provocó el destierro al ser devuelto a Fernando VII el poder absoluto por la ayuda de Francia a través del ejército llamado "los cien mil hijos de San Luís" dirigido por el Duque de Angulema.

En definitiva su gobierno estuvo centrado en estos puntos principales: su ideología liberal, los problemas creados por la supresión de la Inquisición, las secularizaciones de religiosos que resolvió con criterios de adaptación a la realidad de entonces y la enemistad que se creó en sectores absolutistas por su adhesión a la causa constitucional; esto último le valió el bochorno de tener que exigir a su Vicario General y Gobernador interino un juramento de fidelidad que debía repugnar a sus sentimientos liberales.<sup>107</sup>

### 1.3. - El Obispo Pérez de Hirias

Los sucesores de González Vallejo marcan una línea de gobierno caracterizada por la preocupación pastoral más comprometida con la atención espiritual a sus diocesanos, lo que no les libró de problemas políticos de signo diverso que afrontaron y tuvieron que resolver. Sus inmediatos sucesores Antonio Pérez de Hirias (1825-1842) y Rafael Manso (1847-1851) por su integrista fruto en parte de la mentalidad religiosa de la época chocaron con los regímenes liberales coetáneos. Los obispos de la segunda mitad del siglo de mentalidad más abierta tuvieron que defender la Iglesia y fijar su posición en una serie de cuestiones derivadas de los condicionamientos políticos liberales (libertad religiosa y unidad católica) o nacidos de la evolución de los tiempos (cuestión social, obrerismo, adaptación de la vida espiritual a las nuevas realidades de la vida).

La política de D. Antonio Pérez de Hirias significó una actitud diferente en relación a su antecesor. Ha sido calificado de hombre simpatizante con el ideal absolutista que por otra parte tomó cuerpo en la persona del infante D. Carlos (Carlos V para los carlistas) que adoptó una actitud beligerante precisamente a los ocho años del inicio del gobierno de la diócesis de Mallorca por Pérez de Hirias. Evidentemente hay que reconocer su vinculación a la causa del absolutismo que en parte viene explicada por el ambiente que se respira en Europa: Las ideas de Edmundo Burke (1730-1797) son admitidas en los sectores tradicionales precisamente por su enemistad declarada a la revolución francesa y el "Ensayo sobre lo sublime y sobre lo bello" es admirado por toda una generación. En Francia la divisa "el altar y el trono" es una realidad y la Iglesia ha tomado conciencia clara que todos los errores y males que aquejan su estructura proceden del ideario enciclopedista actualizado y difundido por los hijos de la revolución.

<sup>107</sup> Texto citado A. Pérez Ramos en su obra "El Obispo Salvá". Palma de Mallorca 1968. Pág. 55.

En este ambiente encaminado hacia un integrista hay que situar la figura y la política de Pérez de Hirias cuya designación para ocupar el obispado de Mallorca procede del mismo Fernando VII en un momento de euforia (1825) cuando cree que esta tendencia triunfará en España y en toda Europa. El nuevo obispo se encuentra además una diócesis alterada por las supresiones y reinstauraciones de la Inquisición lo que afectaba directamente a sectores sociales importantes de la población (judíos conversos) y del clero que en buena parte no había admitido las ideas avanzadas de González Vallejo. A ello hay que añadir los problemas de los exclaustros y las agitaciones entre liberales y carlistas. En este contexto Pérez de Hirias inicia un pontificado en el que se pretende esclarecer y formar la conciencia de sus diocesanos y sin hacer públicas manifestaciones en favor del carlismo expone en un documento<sup>108</sup> ideas y afirmaciones en contra de los males que aquejan a la Iglesia de su tiempo. Examinando esta Carta Pastoral empieza por designar como nuevos gnósticos y simoníacos la "nube de indréculos, naturalistas, deistas, irreligionarios, ateistas, materialistas bien sean scepticos (sic) ó pirrónicos" (pág. 2). De ellos dice "que todo lo niegan y se ríen de todo; enemigos de la religión" (pág. 2). Respecto a otros: "se llaman católicos" y "atacan los derechos incontrastables del Sumo Pontífice, degradan los obispos á pretexto de ensalzarlos mas, pintan con negros ojos á los depositarios de la fe, y a los Ministros del Santuario". En ocasiones el testimonio es más explícito: "¿Quien creyera, que un suelo tan religioso como el de España, hubiese abortado, una revolución espantosisima, concebida en otros Países, cuyos tristes efectos llora la Iglesia, y afligen la humanidad? Una constante aunque dolorosa experiencia, nos ha enseñado que las novedades de la Religión, vienen á parar en novedades políticas, que trastornan, y desconciertan el órden público. ¡Plugiese á Dios, que conocidas las ideas de los que se llaman reformadores de la humanidad, los huiesemos, como nuestros capitales enemigos! Ya que ellos no se cansan, aunque á las veces sordamente de perseguirnos con sus locuras, y extravagancias. Guardaos, hermanos míos, de estos profetas falsos, que andan entre vosotros en piel de oveja, porque en lo interior son lobos rapaces; para que los conozcais, os daré algunas señales, EX FRUCTIBUS EORUM: Confrontemos, pues, la doctrina del Evangelio, con la de estos genios sistematicos, espíritus fuertes, y Apóstoles de la incredulidad. El hombre siempre padeció dos graves enfermedades: la una la de soberbia, origen de todas las ilusiones, que hincha su entendimiento, para no admitir otra guía, que asimismo: la otra de rebeldía, que endurece la voluntad, para no querer otra ley, que sus caprichos. La doctrina del Evangelio vino á sanar á todo el hombre: Ella empieza por la raíz del mal, que es la soberbia del entendimiento hu-

<sup>108</sup> Ver: "Carta Pastoral del Ilustrísimo y Reverendísimo Señor Obispo de Mallorca". Palma de Mallorca en la imprenta de Buenaventura de Mallorca (Pág. 36) en 4°.

*mano. Todo cuanto le presenta parece contradicción y locura á la estimación del mundo; pero en realidad no es mas que humillación y anonadamiento de su orgullo. Si solamente enseñase la gloria del Verbo Divino, en el seno de su Padre, hasta el mismo Platón la hubiera abrazado, pues se manifestó dispuesto á creerlo, y venerarlo; pero los misterios que anuncia, y cuya creencia no entra en el cálculo de la soberbia del hombre, son un Dios dado á luz en un establo; un Dios pobre, y perseguido; y un dios en fin crucificado". (Id. pág. 3-5).*

Otras expresiones podían ser calificadas de integristas: *"Nuestro siglo, es el siglo de las luces: es el siglo filosófico, se nos repite á cada paso. Para hacer papel ahora en el mundo, es necesario ser filósofo, ó aparentar serlo. ¿Sabeis lo que quiere decir filósofo? Antiguamente significa el amante de la Sabiduría. Hoy ya no acertamos á saber lo que es, pues vemos muchas veces, que dan este nombre á cualquiera atolondrado. No es esto lo peor. Un sabio, que explica, y persuade con la mayor eficacia las verdades reveladas, y defiende con todo nérvio las doctrinas de nuestros Padres, no es tenido por filósofo pues que se requiere en nuestros días para serlo? ¡Ay de mi, hijos carísimos! Negar, cuando no la existencia, á lo menos la Providencia de Dios, despreciar los premios, y los castigos de la otra vida, no admitir revelación, acomodarse á toda la extravagancia de los cultos de las diversas Naciones, llamar impostura á todo lo que es verdaderamente religioso, flaquezas irremediables á los amargos frutos de las pasiones, desterrar del hombre la libertad de alvedrío, y transformarlo en un bruto. A esto llaman, quedar el hombre libre de preocupaciones". (Pág. 9-10).*

Se preocupa ante los ataques a la autoridad, al derecho de propiedad. He aquí un texto representativo de estas cuestiones: *"seducidos por esta filosofía moderna, creen los hombres que por los establecimientos del pacto social (alusión a Rousseau) deben ser todos iguales, y los bienes todos comunes, pero para apropiárselos los que se precian de amantes del genero humano; donde la multitud ha llegado á persuadirse, que puede ser dirigida por si misma, sin que nadie la gobierne; donde halla abrigo la máxima de que toda propiedad es una usurpación verdadera (alusión a Proudhon), todo Señor un tirano, toda autoridad un yugo insoportable... ¡Que agitacion!... ¡Que desorden!... ¡Que error!... Id. pág. 12-13)<sup>109</sup>.*

En cuanto a su ideario carlista aparecen algunos textos bastante claros, por lo menos en favor del absolutismo: *"¿En que otra parte se dan ideas mas limpias de la potestad de los Reyes sobre los pueblos, y de la subordinación que los miembros todos de una República deben tener á sus*

<sup>109</sup> Estas desaprobaciones de las doctrinas de Rousseau y Proudhon acaso alertaran la conciencia socialista de Jerónimo Bibiloni que poco después (1848) creyó necesario precisar su pensamiento en el folleto *"Cristianos socialistas"*. Estas ideas del Obispo Pérez de Hiriás respecto a la apropiación de bienes públicos por dirigentes desaprensivos se han puesto de manifiesto en la Europa oriental a partir de 1989.

*Gefes? En la Religion Cristiana se les avisa á los potentados, que miras filiales deben echar sobre sus súbditos, como han de alargales sus manos bienhechoras á proporción de sus necesidades, y de sus flaquezas: allí se les dice, que ellos son los Padres de la patria, y no los tiranos, que el cuchillo, con que está armada su diestra, solo ha de ser temible para la maldad: allí se prohíben severamente las violencias del despotismo, y la injusticia del dominio arbitrario” (Id. Pág. 28-29). O también: “Los vasallos aprenden en la religión Cristiana, que el poder de los Reyes viene del Cielo: que la conciencia, aun mas bien que la ira, nos obliga al cumplimiento de los Reales Decretos: Que llevan gravada en su frente la señal de la primera Magestad, que ni su corrupción ni su tiranía pueden servir de pretexto á los atentados contra sus sagradas personas, y que hay obligación de pagar los tributos impuestos, y de rogar por ellos á Dios, aun cuando nos persigan y maltraten” (Id. pág. 29-30).*

Profesó un amor declarado a Fernando VII: “pidamosle al Señor que derrame sus misericordias sobre este religioso David, amada Esposa, y Real Familia hasta sus últimas generaciones”. (Id. pág. 35).

Por último, hay que consignar la preocupación del obispo por la defensa de la Iglesia y del patrimonio espiritual de sus diocesanos. Los testimonios en esta línea son contundentes: “Nos parece, que os vamos indicando con bastante fidelidad, que no aprobamos. Ni queremos otra doctrina, que la que dicta, y aprueba la Iglesia Católica Romana, y explicandonos con claridad de una vez para siempre, reprobamos constantemente toda aquella doctrina, que la Iglesia Católica Romana reprueba”. (Id. pág. 23). Otro: “Unámonos todos, hermanos míos, en pensar, hablar y obrar de un mismo modo, para que se pueda decir de nuestra Diócesis, que desterrada toda novedad, y desunión, SIT TERRA LABII UNIUS.. Entonces desembarazados de toda contienda, y disputa, no tendremos otra ocupación, que la de emplearnos en buenas obras: este es el fin de la Religión y de la doctrina” (Id. pág. 24). La atención a la vida espiritual de sus fieles queda patente en este texto: “Hay pecadores, á quienes es preciso consternar con el terror de los juicios divinos; otros hay que vuelven facilmente al camino de los Mandamientos de la ley con las dulzuras de la divina misericordia. Jesuchristo para convertir á S. Pablo, furioso contra su Iglesia, lo derribó del cavallo, arrojándole aturdido en el suelo; pero para hacer de un publicano un apóstol, no usó más que de una palabra: Sígueme. Los buenos operarios de la Iglesia Católica sacan de su tesoro las riquezas antiguas, y las nuevas: no pierden de vista el rigor de los antiguos cánones, pero lo moderan con la benignidad de la nueva disciplina”. (Id. pág. 31-32)<sup>110</sup>.

<sup>110</sup> En este sentido hay que reconocer dos escritos pastorales emanados de su magisterio en favor de los jubileos proclamados por los papas Gregorio XVI y León XII; el de este último del 6-IX-1833.

Sin embargo los difíciles tiempos que le correspondió vivir entenebrecieron los últimos años de gobierno. Las insurrecciones y conspiraciones carlistas ocurridas en su tiempo junto con los problemas creados por la aplicación de los decretos sobre la Desamortización Eclesiástica obligaron a resignar el gobierno de la diócesis en la persona de D. Juan Muntaner Garcia, su Vicario General alegando su delicado estado de salud. Todavía en febrero de 1842 recibió una seria advertencia del Reyente de España, el Duque de la Victoria, comunicándole que no se procedía a su destierro a causa de su avanzada edad. En este mismo año murió dejando en el sello de su gobierno la señal del integrismo y el apoyo implícito a la causa carlista. Es posible que en aquellos amargos días y contemplando la alterada vida de sus diocesanos recordara el ideal que tenía de la vida del pueblo manifestado años antes (1826): *“Córranse todos los órdenes de un Reyno, robando el nervioso estilo de S. Agustín, empiezen por los exércitos, y señalen Oficiales tan intrépidos como prescribe el Evangelio: Magistrados, tan integros, y cuidadosos, como manda Jesuchristo: Esposos, esposas, padres, hijos, amos, y criados como los que viven según la ley: y finalmente hombres tan puntuales en pagar los tributos, y tan limpios en la administración de los caudales públicos, como los verdaderos cristianos; y despues sostengan, si se atreven, que la moral Evangélica, es incompatible con el bien público”* (0b.cit. pág. 30). Ciertamente la amargura y tristeza debieron cerrar una vida que en Dios obtuvo la recompensa.

#### 1.4 - El obispo Rafael Manso

El fin principal que persiguió el obispo D. Rafael Manso (1847-1851) fue el fomento de la vida espiritual cristiana entre sus diocesanos<sup>111</sup>. Esta acusada preocupación por la espiritualidad que desea vivan sus fieles es consecuencia de la defensa de la integridad del dogma católico que de acuerdo con la mentalidad de la época le condujo a posiciones cifradas en el integrismo que tenía su versión más clara en el mantenimiento de la unidad católica de España. Este hecho le acercó al carlismo, portador oficial de estas ideas, lo mismo que a una buena parte del clero diocesano. Es decir, que aparte de las simpatías o tendencias particulares que pudieran existir en su ánimo, el carlismo representaba para esta mentalidad el camino idóneo para el ideario católico. Tiene, pues, una cierta lógica

<sup>111</sup> Son numerosos sus documentos en este sentido:

- *“Carta Pastoral”*. Palma Imprenta y Librería de Esteban Trias. 1849.

- *“Carta Pastoral”* del 19-IV-1849.

- *“Carta Pastoral que con motivo del jubileo concedido por nuestro Santísimo Padre Pío IX dirige al clero y fieles de su Diócesi...”*. Palma Imp. a cargo de Juan Guasp. 1850.

- *“Pastoral del Ilmo. y Rmo. Sr. D. Rafael Manso...”*.

- Imp. de D. F. Guasp (8-II-1850).

que Manso y antes Pérez de Hirias fueran considerados como verdaderos carlistas.

En primer lugar su interés en fomentar la vida espiritual se pone de manifiesto en la *"Carta Pastoral"* de 1851 (ver la nota 111). *"Os manifestamos con sinceridad cristiana nuestras intenciones y deseos para la mayor gloria de Dios y salvación de vuestras almas sin ninguna mira de ambición ni miras de mundano interés"* (Pág. 3 de la citada pastoral). En otros documentos pide oraciones para acelerar la declaración dogmática de la Inmaculada Concepción de María, (1849)<sup>112</sup> anuncio de la proclamación del jubileo ordenado por Pío IX (1850), y avisos sobre los bienes del espíritu y los peligros procedentes de las malas lecturas (1850).

En otros escritos expone ideas que se refieren al ámbito civil de la vida del cristiano o medidas de orden político que atacan a la Iglesia. Tal sucede en otros tres documentos<sup>113</sup>: El primero de ellos es una exhortación a la obediencia expresada en términos bastante vivos: *"En estos tiempos que el espíritu de rebelión procura grabar en los corazones de toda clase de súbditos, cualquiera que sea la esfera ó el orden social á que pertenezcan, aquel lleno de soberbia... no servirá"* (Nota 113: primer documento citado, pág. 5). Alude después a las malas doctrinas que suscitan desencanto y desavenencia expuestos en malos libros y que desembocan en una corrupción de las costumbres: *"No escuchéis los consejos de hombres activos, que no ven en los pontífices y sacerdotes de la nueva ley... la virtud de Dios que reside en ellos cuando menos por su divina autoridad"* (Id. pág. 17)<sup>114</sup>. Los otros dos documentos citados en la nota 113 contienen una defensa de los derechos de la Iglesia y de las dotaciones del clero y una censura a las injusticias que suponen las disposiciones del gobierno de la Reina y recuerda las obligaciones y deberes si bien estos documentos fueron elaborados cuando ya era obispo de Zamora.

Siendo obispo de Mallorca hizo referencias concretas al integrista católico: poder magisterial de la Iglesia, defensa de la unidad católica y exhortación al clero para defender estos ideales (Pastoral de 1849) e in-

<sup>112</sup> Este dogma fue proclamado por Pío IX en la bula *"Inefabilis Deus"* (1854).

<sup>113</sup> *"Pastoral del Ilmo. y Rmo. Sr. D. Rafael Manso Obispo de Mallorca a sus diocesanos"*. Palma. Imp. de Guasp. 10-III-1851.

- *"Exposición del Ilmo. Sr. D. Rafael Manso Obispo de Zamora a S.M. la Reina (a.D.g.) con motivo de las últimas medidas acordadas sobre los conventos de monjes exclaustrados..."* Zamora 1855.

- *"Observaciones del Ilmo. Sr. D. Rafael Manso Obispo de Zamora sobre los Decretos y Real Orden de 5 y 20 de octubre"*. Madrid 1855.

<sup>114</sup> Es muy posible que esta exhortación a la obediencia fuera determinada por los conflictos provocados por D. Jerónimo Bibiloni por las ideas expuestas en el folleto *"Cristianos socialistas"* singularmente en lo que se refiere al derecho de propiedad, escrito que fue desaprobado por el obispo Manso y que ocasionó una retractación de sus ideas por parte de Bibiloni aun cuando en 1855 las quiso justificar a través de otra publicación.

sistió después en el ideal conservador y en el bienestar de sus diocesanos (Pastoral de 1850).

En resumen el desarrollo de la política religiosa en la primera mitad del siglo XIX podría concretarse en dos líneas en la forma del ejercicio del gobierno y en la atención que dirigieron a sus diocesanos:

En primer lugar apoyo claro al liberalismo por los obispos Bernardo Nadal Crespí (1794-1818) y Pedro González Vallejo (1819-1824, si bien el primero en los últimos años moderó notablemente esta actitud<sup>115</sup>. Los sucesores Antonio Pérez de Hiriás (1825-1841) y Rafael Manso (1847-1851) mantienen una actitud integrista defendiendo la unidad católica que creían seriamente amenazada.

En segundo lugar merece una atención muy viva el bien espiritual que necesitaban los fieles que es patente en cartas y documentos del obispo Nadal<sup>115</sup>, menos intensa en los años de gobierno de González Vallejo y luego refrendada intensamente por los obispos Pérez de Hiriás y Rafael Manso. Esta directriz religiosa es la que informa la situación de la Iglesia que heredan los obispos que rigen Mallorca en la segunda mitad del siglo: Miguel Salvà Munar (1851-1873), Mateo Jaume Garau (1875-1886) y Jacinto M<sup>a</sup> Cervera Cervera (1886-1897). La política religiosa de estos últimos pastores viene muy condicionada por esta situación anterior y por las nuevas realidades sociales y económicas.

## **2 - Los obispos en la segunda mitad del siglo XIX.**

### **2.1. - Notas generales**

Mallorca inicia la segunda mitad del siglo XIX bajo el signo de un respeto a la tradición católica y consciente de esta realidad procede a su defensa cuando surgen enemigos declarados de la misma o ataques un tanto solapados dirigidos contra la integridad de este ideario. Las voces de los pastores de la iglesia alertaron y denunciaron ante el pueblo los peligros de nuevas doctrinas que juzgaron peligrosas para la conservación de la fe cristiana. A tenor de estas actitudes la vida religiosa se cifra en el desarrollo concreto de las consecuencias derivadas de estos postulados. La visión de conjunto que ofrece su gestión se ve en gran parte coronada por el éxito, pues se alcanza la adaptación del espíritu de la religión a los nuevos tiempos conservando en líneas generales la fe del pueblo cristiano haciéndole vivir las verdades evangélicas según los grandes cambios experimentados por la sociedad al desaparecer lentamente los antiguos estamentos (poder de la aristocracia), presencia cada vez más intensa de la burguesía y actuación organizada de las masas obreras. Precisamente las nuevas realidades económicas provocan un cambio profundo y rápido

<sup>115</sup> Ver: "Edicto Pastoral" y "Carta Pastoral" del 7-XI y 7-XII-1814.



que adquiere toda su amplitud e intensidad en el siglo XX.

Los tres autores de esta política son: D. Miguel Salvà y Munar (1852-1873), D. Mateo Jaume Garau (1875-1886) y D. Jacinto M<sup>g</sup> Cervera Cervera (1886-1897). La diócesis estuvo regida durante algún tiempo por pastores mallorquines concretamente desde 1852 hasta 1886, mientras que en la primera mitad del siglo sólo un mallorquín, Nadal, la gobernó los primeros diez y ocho años.<sup>116</sup>

El obispo Salvà era hombre erudito y de ideas liberales que es muy posible calaran en su mente por el ejemplo y vida del obispo Nadal<sup>117</sup>. Vivió de acuerdo con esta ideología; incluso -antes de ser obispo- llegó a ejercer el cargo de secretario de la Diputación Provincial (1820) al triunfar la revolución protagonizada por Riego y Quiroga. Comprometido con esta política tuvo que dimitir de su cargo en 1822 y exiliarse a París de la misma forma que el obispo González Vallejo cuando las circunstancias políticas fueron adversas por la nueva implantación del absolutismo. Estuvo en Francia desde 1824 a 1829 año en que regresó a España. Su indudable valer y su formación liberal influyeron en su designación como obispo de Mallorca si bien parece que no deseaba aceptar el cargo<sup>118</sup>.

Los otros dos obispos contaban con experiencia pastoral. El Dr. Jaume ordenado presbítero el 19-IX-1835, fue luego canónigo magistral de Mallorca y en 1857 (21 de diciembre) fue preconizado obispo de Menorca donde desarrolló una actividad apostólica importante (fundación del nuevo hospital en 1867, etc.). Por su parte el Dr. Cervera fue antes obispo auxiliar de Zaragoza y después obispo de Tenerife donde dio a conocer su carácter apolagético.

## 2.2 - Las líneas de actuación de la Iglesia

La Iglesia conforme a su propia naturaleza inicia en esta segunda mitad de siglo una activa pastoral dirigida a actualizar su gestión para ser fiel al mandato de difusión del Evangelio teniendo en cuenta los grandes cambios que se van produciendo y de acuerdo con ello se marcan estas tres pautas:

- Defensa de la Unidad Católica.
- Actividad apostólica de la Iglesia diocesana encaminada a defender el cristianismo, propagarlo y mantenerlo vivo entre el pueblo.

<sup>116</sup> D. Miguel Salvà Munar había nacido en Algaida el 5-I-1792. El obispo Jaume era de Lluçmajor y vino al mundo el 31-VIII-1811. Por el contrario el obispo Cervera era valenciano (nacido en Pedralba el 12-X-1828).

<sup>117</sup> D. Miguel Salvà fue ordenado presbítero el 8-VI-1816. Su formación la recibió en el seminario cuando gobernaba la diócesis Nadal y en sus años de estudiante vivió plenamente la Guerra de la Independencia y los trastornos políticos ocasionados por la implantación del régimen liberal en Mallorca en 1812.

<sup>118</sup> Ver: PÉREZ RAMOS, A. Ob. cit. y MATEU MAIRATA, Gabriel: "Obispos de Mallorca". Mallorca 1985.

- Toma de posición clara de la Iglesia frente a problemas concretos: defensa de los derechos del Papa, neutralización del proselitismo protestante, protección y defensa de los derechos de los obreros, condena de los errores y actividades contrarios al catolicismo.

- Fomento de la piedad y vida cristiana.

### 2.2.1. - La defensa de la Unidad Católica

La cuestión conocida por el nombre de Unidad Católica constituyó una de las preocupaciones más importantes de la Iglesia española en la pasada centuria. Provocó innumerables tensiones, luchas y polémicas a nivel nacional que tuvieron su correspondencia en nuestra isla. Los obispos mallorquines mantuvieron firmemente esta aspiración lo que les ocasionó disgustos y hasta polémicas, pero su actitud está refrendada por numerosos testimonios:

- Exposición al congreso de Diputados en defensa de la Unidad Católica por el obispo Salvà el 19-II-1869<sup>119</sup>.

- Apoyo y publicación de la exposición suscrita por el Metropolitano y obispos sufragáneos de Valencia. 1869<sup>120</sup>.

- Publicación de las comunicaciones entre el Arzobispo de Valencia y el Gobernador Civil de Alicante sobre las exposiciones remitidas a las Cortes en favor de la Unidad Católica<sup>121</sup>.

- Publicación del discurso pronunciado en las Cortes Constituyentes por el obispo de Jaén en favor de la Unidad Católica (1869)<sup>122</sup>.

- Publicación del discurso del mismo talante del Arzobispo de Santiago (1869)<sup>123</sup>.

- Publicación de la carta remitida por el pbro. D. Francisco Mateos a D. Emilio Castelar Diputado de las Cortes Constituyentes (BOEOM pág. 195.)

- Exposición del metropolitano y preladados sufragáneos de la provincia eclesiástica de Valencia a las Cortes en favor de la Unidad Católica (BOEOM, 18-III-1876).

- Publicación de las cartas de Su Santidad al Cardenal de Toledo, al obispo de Cádiz y al arzobispo de Valladolid sobre la Unidad Católica (1876) (BOEOM, 1876).

- Publicación del mensaje de la Juventud Católica italiana al Arzobispo de Granada (BOEOM, 1876).

- Exhortación pastoral con motivo del XIII centenario de la proclamación de la Unidad Católica en España. (BOEOM, 1889. Pág. 265).

La política desarrollada en España en defensa de este ideal fue di-

<sup>119</sup> Ver: BOEOM nº 183. Año 9.

<sup>120</sup> Ver: BOEOM pág. 23.

<sup>121</sup> Ver: BOEOM pág. 61.

<sup>122</sup> Ver: BOEOM pág.125.

<sup>123</sup> Ver: BOEOM pág.155.

fundida y promovida en Mallorca por los mismos prelados. Tomó partido decidido por esta causa el polígrafo José M Quadrado cuya gestión e intervención ha sido estudiada<sup>124</sup>. Esta actitud se concretó en la fundación y desarrollo de entidades que defendían este ideal integradas por grupos católicos interesados en cuestiones "*de caire doctrinal i filosòfic o literari*" "*amb el neotomisme com a fons*"<sup>125</sup>. Son conocidas varias: la "*Asociación de Católicos*" fundada en Palma en 1881, la "*Congregación Mariana de Seglares Católicos*". Incluso otras con otro fin establecidas como el Círculo de Obreros Católicos participaron de alguna forma en la defensa de estos principios. La labor desarrollada fue intensa y eficaz logrando mantener dentro del ideal católico a extensas masas de población.

La "*Asociación de Católicos*" surge como consecuencia de una reunión tenida en la casa de los Asprer en la calle de Zaganada en la que participaron más de mil personas reunidas por imposibilidad física en la misma calle. Se formó una junta interina hasta que se consolidara la definitiva. Presidió la entidad D. Fausto Morell colaborando carlistas e isabelinos unidos para defender al amenazado catolicismo. Frutos más concretos fueron la elaboración de la "*Exposición al Gobierno Provisional de la Nación de las señoras de Palma*" suscrita por casi cinco mil personas y que fue redactada por D. José M<sup>º</sup> Quadrado y la "*Manifestación de España en favor de la unidad católica*" (Palma, 1869. Guasp) a más de la aparición del periódico semanal "*La Unidad Católica*" (7-III-1869) dirigido por el mismo Quadrado. Los políticos no secundaron este movimiento, ya que la famosa enmienda presentada a las Cortes por el Arzobispo de Santiago no contó con el voto de los señores Quintana, Palou y Coll, Prieto y Caules diputados por Baleares; de éstos sólo votó a favor el Sr. Ory (enero de 1869). Esta actitud motivó una función de desagravio a la Virgen organizada por la "*Asociación de seglares católicos*" (ver "*Diario de Palma*" del 23-V-1869).

En los años sucesivos continúa la labor de propaganda. En 1871 la expresada asociación que contaba con 2.000 socios dirigió un mensaje al Papa Pío IX también redactado por Quadrado a la vez que celebraba actos de rogativas en el aniversario de su fundación. En 1876 se recrudeció la campaña dirigida por Quadrado. Fue dada a conocer la Exposición remitida a las Cortes que iba avalada por 27.634 firmas de toda Mallorca (excepto Porreres), 3.766 de Ibiza y 1.743 de Menorca y que todavía sufrió un incremento en Mallorca hasta elevar la cifra a 29.608. La exposición fue presentada al alto organismo por el Duque de Almenara Alta. El éxito en las Cortes no se produjo, pues la base 11 de la Cons-

<sup>124</sup> Lo han hecho D. Miguel Durán Pastor y D. Pere Fullana Puigserver en diversas obras.

<sup>125</sup> Ver: FULLANA PUIGSERVER, Pere: "*La joventut catòlica de Palma de Mallorca*" (1881-1888). BSAL, 45. Pág. 358 y s.

titución fue aprobada, apoyando esta moción los diputados Ruiz Palau, Collantes y Navarro; sólo lo hicieron en contra los diputados Ayneto y el Duque de Almenara Alta.

## 2.2.2 - Actividad apostólica de la Iglesia diocesana

Estuvo encaminada a defender el cristianismo, propagarlo y mantenerlo vivo entre el pueblo. Lo hizo valiéndose de las exhortaciones de los obispos y por la actividad de elementos comprometidos en la labor de la Iglesia.

Las exhortaciones de los prelados fueron constantes en este sentido durante los tres pontificados. La labor del Obispo Salvá acaso resulta la más destacada. He aquí un resumen de esta situación:

A partir de junio de 1853 encargó conferencias morales y en particular a los curas párrocos y desde 1861 dedicadas especialmente a hombres y mujeres.

Publicación en el BOEOM del escrito "*Los hermanos de Jesucristo*" en el que intervienen personajes simbólicos (Evangelio, Crítica, Impiedad, Apostolado, Fe, Herejía) del que era autor el Obispo de Jaén, Antolín y que tenía una fuerte dosis de apologética (1869).

Escritos varios sobre el juramento de la Constitución de D. Vicente Lafuente y otro autor, sobre el jubileo de 1869 obra de la Asociación de Católicos de Madrid, sobre a la obediencia a la Constitución, del Arzobispo de Toledo y sobre innovaciones religiosas.

La labor del obispo Jaume se concreta en la publicación en el BOEOM de una carta del Papa Pío IX sobre el catolicismo liberal (1876), de un escrito del mismo Papa al director de "*El Siglo Futuro*" (diario carlista) (1887) que antes había publicado un artículo de adhesión a Su Santidad. El obispo Cervera completa esta actuación a través de la Carta I dirigida a sus diocesanos (BOEOM, 1886) en la que señala los males que aquejan a la Iglesia, con la circular sobre el resultado general de la protesta de la Diócesis de Mallorca en favor del Papa (1889), con el escrito en favor del Ayuntamiento de Valencia por haberse dirigido suplicatorio al Senado para ser procesado (1889) y aun con otros documentos como el elaborado en favor del Congreso Católico Nacional (1890) y el de Sevilla de 1891, a más de la carta a los Párrocos acerca de los males producidos por la prensa impía (1891) cerrando esta serie de testimonios la publicación del mensaje del Papa León XIII al Congreso Nacional Católico (1892).

En lo que se refiere a la labor desarrollada por los elementos de la Iglesia fue muy compleja aunque emergen los puntos siguientes: Conferencias divulgatorias de temas religiosos, impulsión de las organizaciones católicas creadas para agrupar determinados sectores.

Las conferencias se organizaron a menudo en el Círculo Católico y en la Juventud Católica. En el primero disertaron Quadrado acerca de los males de la época y sus remedios (1872), D. Miguel Maura, sobre la exis-

tencia de Dios (noviembre de 1872), D. Sebastián Font sobre el tema: Desgracia de las naciones que desprecian a Jesucristo y su religión (noviembre de 1872) y en 1876 otros muchos: D. Magín Vidal, D. Rafael Cabrer, D. Marcelo Garcías, D. Mateo Llobera (todos sacerdotes), D. Juan O'Neill, Rvdo. D. Juan Maura, el subdiácono D. Juan Ripoll. Otras se dieron en la Juventud Católica y abarcaron temas diversos: religión, visión cristiana del arte, literatura, filosofía, historia, medicina, sociología y filología. Allí pronunciaron conferencias el neotomista F. Tortell, el Marqués del Reguer y Quadrado. Hasta se atendió a la cuestión social con charlas a cargo de D. Pedro J. Serra ("*Enseñanza de la clase obrera*") y J. Ferrà ("*Necesidad de una reforma social*")<sup>126</sup>. Incluso en sociedades como "*La Constancia*" D. Salvador Lladó pronunció en enero de 1872, conferencias sobre la defensa de la Inquisición Española y acerca de la Internacional con ocasión de los inicios de las actividades de la Juventud Católico-Monárquica.

Las organizaciones católicas recibieron fuerte impulso y la actividad desarrollada no puede ser considerada aquí por salirse en parte del ámbito de este estudio. Destaquemos aquí aparte de las organizaciones ya citadas (Asociación de Católicos, Juventud Católica), la Congregación Mariana, el Círculo de Obreros Católicos entre otras cuyas actividades de orden cultural, certámenes, conferencias y representaciones teatrales estaban centradas en la fecunda vivencia del catolicismo.

### **2.2.3. - Toma de posición de la Iglesia frente a problemas concretos**

La Iglesia dejó sentir su presencia y fijó la verdadera doctrina católica al surgir hechos o ataques a la Religión con los que una gran parte de la población mostraba su desorientación y disconformidad.

Entre los hechos de este carácter que merecieron de modo más o menos explícito el rechazo de la Iglesia señalemos: Los ataques al Sumo Pontífice que parece fueron la causa de un posible ofrecimiento hecho al Papa para refugiarse en las Islas Baleares según información divulgada por el periódico *La España* recogiendo noticias aparecidas en la prensa francesa; la manifestación artesana en favor de la libertad de cultos (2-II-1869) apoyada por el Partido Republicano inconcebible en el contorno socio-religioso de entonces<sup>127</sup>; petición en el Ayuntamiento de Palma de la apertura de un registro civil según iniciativa de los concejales Pericás y

<sup>126</sup> Ver: FULLANA, P.: Obra citada en la nota anterior.

<sup>127</sup> Los lemas que estaban escritos en las banderas hoy nos parecen inocuos: VIVA LA LIBERTAD DE CULTOS, VIVA LA RELIGION CON HONRA, VIVA LA IGLESIA LIBRE EN UN ESTADO LIBRE, VIVA LA IGLESIA INDEPENDIENTE. ("*Diario de Palma*" del 2-II-1869).

Anckerman (2-II-1869); polémicas religiosas como la provocada por D. Miguel Quetglas con los artículos publicados en *"El Iris del Pueblo"* sobre la libertad religiosa que fueron rebatidos con ahinco por *"La Dulzaina"* (Revista semanal de literatura, política, artes y costumbres)<sup>128</sup>. Hechos de esta naturaleza mantenían un vivo estado de tensión entre los católicos y ello explica la defensa de sus principios cuando éstos además eran objeto de burlas, insultos y mofas como después se verá. Una cuestión que provocó malestar entre los católicos fue la relacionada con la festividad de la *"Beata"* (hoy Santa Catalina Thomás) a la que ya hemos aludido al tratar el tema del carlismo. En 1867 ya se celebraba una fiesta nocturna en la calle de Jaime II de Palma que era de gran esplendor. En 1869 el Ayuntamiento decidió suprimir la ayuda económica a las fiestas religiosas y que la corporación como tal asistiera a ellas por un acuerdo tomado en el que votaron a favor los 17 votos republicanos y en contra los siete monárquicos. Esta medida indignó a los católicos que se prepararon a celebrar la fiesta de la Beata costeada por el pueblo cosa que hicieron con inusitado esplendor en medio de grandes iluminaciones y con asistencia del obispo y Cabildo a la misa que se celebró. En el año 1874 la polémica se recrudeció, ya que se había organizado una junta para celebrar dignamente el III centenario. Fueron invitados a participar los pueblos de Mallorca y el primer acto tuvo lugar en la residencia del Conde de Montenegro. Se creó una Junta de Obsequios y las fiestas programadas incluían la presencia de los obispos del Arzobispado de Valencia, solemnes celebraciones religiosas en la Catedral e Iglesia de Santa Magdalena, erección de un monumento a *"la Beata"* en cada pueblo de Mallorca dedicando cada localidad una plaza o calle a su nombre y hasta se repartió por el *"Diario de Palma"* un ejemplar de la vida de la beata escrita por el cardenal Despuig.

A la vista de tanta fiesta el Capitán General decidió vetar las celebraciones en público por lo que se tuvieron los actos en el interior del templo de Santa Magdalena. Asistieron, el 28 de julio, el Cabildo, Gobernador y Ayuntamiento. *"El Iris del Pueblo"* (republicano) protestó alegando que la fiesta tenía un significado carlista. En seguida se demostró la falsedad de esta imputación al saberse que en la Junta de Obsequios figuraban elementos liberales (D. Juan Massanet), radicales (D. Mariano de Quintana) y hasta republicanos (D. Juan Pericás y D. Gabriel Alzamora)<sup>129</sup>.

El desarrollo de la vida moderna impuso a la Iglesia una serie de medidas en defensa del contenido doctrinal del que es depositaria y de la posición que debían adoptar los católicos ante la nueva problemática. En

<sup>128</sup> De esta publicación salieron 28 números desde el 18-X-1869 al 25-IV-1870. En ella colaboraron utilizando seudónimos: Gabriel Maura, Tomás Forteza, Bartolomé Ferrà, León Carnicer, Manuela de los Herreros, Pedro de A. Peña, Margarita Caymari entre otros.

<sup>129</sup> Ver: LLABRÉS BERNAL, J.: Ob. cit. T.V. Pág. 247-8.

primer lugar la delicada situación que experimentaba la Iglesia en aquellos años y en particular su cabeza visible, el Papa, motivan su cerrada defensa y una decidida adhesión en relación a los ataques referidos a la soberanía temporal del Sumo Pontífice lo que ya estaba incluido en la defensa del ideal de la Unidad Católica de España y en otras varias manifestaciones. Ello implicaba la actitud de los obispos ante la libertad religiosa. En esta línea es conveniente recordar la publicación en el BOEOM de la contestación emitida por el Arzobispo de Valencia a una consulta efectuada sobre la libertad religiosa en España y ya antes (1869) la publicación del escrito “¿Hay en Roma tolerancia de cultos?” (BOEOM, pág. 120).

El alertar al público acerca del peligro que representaba el protestantismo fue tomado muy en serio por los pastores mallorquines. Enunciamos en este sentido los testimonios emanados de su magisterio:

Comentarios o noticia acerca de la autorización concedida por el Ministerio de Hacienda respecto a la entrada en España de Biblias protestantes en idioma extranjero (BOEOM, N<sup>o</sup> 187 DEL 15-IV-1869).

Publicación de la impugnación del Arzobispo de Santiago de los errores del protestante Drumon (BOEOM, pág. 11.1869).

Carta de un propietario de Madrid negándose a alquilar una casa a ministros protestantes (BOEOM, pág. 119.1869).

Retractación de un pastor protestante de Alicante (BOEOM, 1870).

Avisos acerca de la propaganda protestante (BOEOM, 1889).

“Carta acerca de la propaganda protestante” (1891).

La difusión del protestantismo en las Baleares comienza a ser muy activa en estos tiempos y ello obligó a los obispos a llamar la atención de sus feligreses frente a este peligro para la integridad de la fe<sup>130</sup>.

Además la unidad católica se resentía de la actividad de otras fuerzas peligrosas en este sentido como eran la masonería, el espiritismo, el fetichismo y otras prácticas más o menos encubiertas. Respecto a la primera los obispos de Mallorca mantuvieron una actitud fuerte y de clara repulsa. El obispo Jaume hizo publicar en el BOEOM la encíclica de León XIII “*Humanum genus*” y el obispo Cervera promovió la “*Liga de plegarias para alcanzar la conversión de los masones y la gracia de que ningún católico se afilie a esta secta*” (1896); en el año siguiente se constató el éxito que tuvo esta campaña entre los fieles.

---

<sup>130</sup> La difusión del protestantismo en las Baleares la estudiamos en un artículo nuestro que permanece inédito; puede consultarse con mucho provecho: ALEMANY VICH, Luis: “*El protestantismo en Mallorca (contribución a su estudio). Otras religiones y sectas: La masonería y el espiritismo*”, en “*Historia de Mallorca*” coordinada por J. Mascaró Pasarius. T. V. Pág. 1 y sig. Ver también: FULLANA PUIGSERVER, Pere: “*El moviment catòlic a Mallorca*” (1875-1912). 1994. Publicacions de l'Abadia de Montserrat. 2.2. pág. 174-200.

A las actividades masónicas hay que añadir la práctica poco conocida del espiritismo que había hecho acto de presencia en Mallorca. En 1875 se creó una sociedad filial de la "*Sociedad Espiritista Española*". Parece que su director era un militar peninsular y consta cómo mantenían contacto con otros centros de la Península a través de diversas publicaciones: "*La Revista espiritista. Periódico de Estudios Psicológicos*" (Barcelona), "*La Revelación. Revista espiritista*". (Alicante). Años después parece que existía un centro espiritista en el hostel d'en Cañellas que acabó escandalosamente (15-III-1881).

Estas realidades evidenciaron la necesidad de habilitar un lugar adecuado para los enterramientos no católicos. Así el alcalde D. Manuel Mayol (1867) hizo acotar un terreno junto al cementerio católico dedicado a este uso, puesto que antes eran enterrados los no católicos en el escarpado del Jonquet junto al mar. En 1872 el lugar fue adecentado convenientemente.

La cuestión social fue atendida debidamente por la Iglesia. Esta acción pastoral siguió dos direcciones distintas: la publicación de documentos alertando a los católicos acerca de las obligaciones morales de prestar atención y solución a los problemas obreros y la organización de una pastoral adecuada según el espíritu de la época para favorecer y promocionar la clase obrera. En relación al primer punto en 1872 se publicó en el BOEOM una serie de artículos explicando la organización de la Internacional Obrera<sup>131</sup> y la acción desarrollada por la Iglesia en favor de los obreros a lo largo de la historia: gremios de trabajadores, congresos de obreros y doctrina acerca de la huelga. A partir de 1880 la Iglesia inicia la recaudación de fondos a favor de las escuelas Nocturnas con la ayuda de la Junta de San José que trabaja de modo específico para este cometido. Una serie de documentos van dirigidos a este fin: Escrito sobre la práctica de la caridad condenando el lujo y los respetos humanos (1892) y publicación de la gran encíclica *Rerum Novarum* de León XIII entre otras escritas.

En el campo de la simple actividad destaca la fundación del Círculo de Obreros católicos cuya labor fue tan activa como ejemplar. Fundado en 1877<sup>132</sup> hace acto de presencia en la vida obrera abarcando aspectos testimoniales y ambientales por medio de conferencias sobre los más diversos

---

<sup>131</sup> Téngase en cuenta la organización del movimiento obrero por aquellos años en Europa; concretamente las fechas siguientes:

- 1863: Fernando Lassalle funda la "*Asociación General de trabajadores alemanes*".
- 1864: Carlos Marx funda la I Internacional.
- 1868: Congreso de las Trade Unions en Inglaterra.
- 1871: Movimiento de la Comuna en París.

<sup>132</sup> Parece que en su origen fue una sociedad de socorros mutuos y en este año (1877) contaba con centenares de socios publicándose el "*Reglamento para la Sociedad Círculo de Obreros católicos de Palma*". (Palma 1871). Imprenta de Villalonga.



temas religiosos y sociales<sup>133</sup> y con representaciones teatrales de diversa índole aunque predominaron las de tema costumbrista. Importancia especial tuvieron las conmemoraciones de carácter religioso, celebrando la festividad de sus patronos y cuidado de la formación religiosa a través de conferencias cuaresmales (1883). En 1888 el Obispo a través de una circular promovió la fundación de estos círculos en las parroquias y en este mismo año fue inaugurado el de Bunyola. Otras organizaciones católicas difundían a su vez los puntos de vista católicos sobre la cuestión social: *Asociación de Católicos*, *Juventud Católica*, *Congregación de seglares católicos*<sup>134</sup>.

En cuanto a los errores y ataques dirigidos contra la Iglesia merecieron una condena genérica manifestada en la propaganda y actividad de divulgación católica ya reseñadas. Sin embargo, frente a algunas posiciones o invectivas más osadas y contundentes se hizo necesaria la condena clara y precisa.

La primera de importancia fue efectuada en tiempos anteriores por el Obispo Rafael Manso (1848) contra el folleto "*Cristianos socialistas*" cuyo autor era D. Jerónimo Bibiloni que fue acatada por éste si bien en 1855 quiso justificar sus ideas<sup>135</sup>. Además en la segunda mitad del siglo y en consonancia con la política de defensa del pensamiento y actuación de la Iglesia se realizan algunas condenas concretas. Ello fue debido o a la intensa virulencia de los ataques de sus enemigos o cuando los errores expuestos resultaban escandalosos para mantener pura la fe del pueblo.

De esta forma en 1885 el obispo Mateo Jaume Garau decidió condenar "*La Autonomía*" por "*horrendas blasfemias con cínica imprudencia repetidas casi diariamente en tan inmunda publicación contra la inmaculada pureza de la Santísima Virgen María Madre de Dios*".

La condena fue escrita en términos duros como corresponde a una época en que las posiciones estaban encontradas y derivaban a menudo en una actitud radical. El documento encuentra las proposiciones de "*La Autonomía*", "*impías, heréticas, cismáticas, blasfemas, escandalosas y dignas de otras censuras desfavorables*" (BOEOM del lunes 5-XI-1883, nº 540, pág. 325 y sig.). Aparte de los errores dogmáticos que contenían los escritos en cuestión es posible que favoreciera la proclamación de la tal condena, los insultos proferidos a la Virgen María a la que el pueblo mallor-

<sup>133</sup> En 1886 el obispo Cervera visitó el centro donde pronunció una conferencia sobre el trabajo.

<sup>134</sup> Esta cuestión casi ni es enumerada, pues la actuación de la Iglesia en Mallorca en este campo fue muy intensa. Su estudio requiere una previa investigación a nivel monográfico que está fuera del ámbito de este trabajo.

<sup>135</sup> Ver: "*Esplicaciones en descargo de su conciencia y rectificación de sus ideas, presentó el autor del folleto titulado Cristianosocialista al Ilmo. Sr. Obispo Don Rafael Manso obispo entonces de la diócesis de Mallorca y actualmente de Zamora*". Palma Imprenta de Pedro José Gelabert. 1855.

quín ha demostrado siempre una gran devoción y concretamente al misterio de la Inmaculada Concepción<sup>136</sup>. Mallorca había vivido intensamente la proclamación de este dogma en el año 1854<sup>137</sup>. Además téngase en cuenta que en agosto de 1869 había sido proclamada la Inmaculada, patrona de la diócesis de Mallorca y el mismo Gobernador D. Felipe Puigdorfilá (de origen progresista) publicó la noticia de la gracia concedida por el Papa que el 8 de diciembre festividad de la Inmaculada sería fiesta de precepto (agosto de 1868).

La condena de "*La Autonomía*" impresionó vivamente la sociedad mallorquina. A través de la prensa que se ha podido consultar es posible formarse una idea de la reacción de la sociedad ante un hecho tan insólito. El Decreto publicado en el BOEOM fue reproducido en algunos periódicos: "*El Isleño*" del 6-XI-1883; el "*Diario de Palma*" del 8-XI-1883 y en "*El Balear*" del 7-XI-1883.

La prensa más conservadora cerró filas en torno a la Iglesia<sup>138</sup>: "*El Áncora*", "*El Centinela*" y la prensa no integrista como "*El Isleño*" e incluso republicana como "*El Balear*" mantuvieron una actitud reprobatoria hacia "*La Autonomía*"<sup>139</sup>. La condena tuvo un eco en la Península<sup>140</sup> y en Menorca donde "*El Bien Público*" de Mahón que informó acerca de la denuncia contra "*La Autonomía*" en el artículo que insertó titulados "*Las sandeces de El Áncora*", vio secuestrada su tirada.

No sólo "*El Áncora*" defendió la iglesia sino también "*El Isleño*" alabó la forma cómo se había dado publicidad al Decreto (lectura efectuada después del ofertorio de la misa y en mallorquín en muchos pueblos. He aquí los términos en que se expresa: "*Tuvimos ocasión de oírlo y nos place consignar la elevación de miras y sentimientos que emplearon los sacerdotes para explicar las causas que motivaron la pastoral*" (*El Isleño*: 12-XI-1883)<sup>141</sup>.

La realidad es que la condena conmovió o alarmó al pueblo de Mallorca. Véase este testimonio de "*El Isleño*": "*Ha conmovido las conciencias*

<sup>136</sup> Ver: TORRES, Narciso: "*Devoción de la Inmaculada Concepción de la Virgen María en Mallorca. Aspectos históricos y doctrinales*". Mallorca. 1989. Gráficas Miramar.

<sup>137</sup> El 21 de abril de 1855, cuando se tuvo noticia de la proclamación del dogma se cantó un solemne TE DEUM en la catedral. Las fiestas celebradas fueron muy importantes. Consultar: "*Breve descripción de los religiosos cultos con que se ha solemnizado en esta capital y pueblos de la isla la definición dogmática de la Inmaculada Concepción de la Virgen María*". Palma. 1855. Imp. de Felipe Guasp.

<sup>138</sup> "El Áncora" publicó una serie de artículos defendiendo la actitud de la Iglesia: "*La excomunión*" (día 11), "*Catolicismo sui generis*" (dos artículos), "*El estigma*" de Rafael Tous (día 14), "*Triunfo de María*" (día 19).

<sup>139</sup> "*El Balear*" en su edición del día 7 escribió: "*Hace muchos meses que nosotros no manteníamos cambio ni sosteníamos género alguno de relaciones con dicho periódico*" ("*La Autonomía*").

<sup>140</sup> En "*La verdad de Santander*".

<sup>141</sup> "*El Áncora*" juzgó la actitud de "*El Isleño*" demasiado prudente: "*El Isleño publica el edicto y calla*" (8-XI-1883).

(se refiere al hecho de la condena) y *producido una verdadera y sensible alarma en este pueblo que siempre se ha distinguido por su piedad y por su fé eminentemente religiosa*" (ed. del 12-XI-1883).

La actitud del pueblo creyente quedó plasmada en actos bien representativos. En la iglesia de San Jaime (Palma), en cuya demarcación se editaba *"La Autonomía"*, su Ecónomo D. Nicolás Tous organizó un triduo de desagravio en honor de la Virgen María que se vio muy concurrido y que presidió el Vicario general de la diócesis. El acto se completó con una comunión general (costumbre piadosa muy en boga en aquel entonces), rezo de vísperas y completas junto con el rezo del rosario. Las funciones se plasmaron en una obra de caridad: atención a los pobres a los que se entregó pan y arroz (*"El Isleño"* del 17-XI-1883). Además D. Nicolás Tous denunció por calumnias e injurias a *"La Autonomía"*. Es curioso que en días sucesivos hasta el mes de diciembre *"El Isleño"* mantuvo una actitud muy clara en favor de la condena lo que le valió fuertes ataques de *"El Demócrata"* que le calificó de *"neocatólico"* por la publicación efectuada de una reseña muy completa de los actos celebrados en la iglesia de San Jaime y la felicitación que dirigió al Sr. Tous así como las noticias que siguió publicando referentes a la tal condena.

La sociedad reaccionó y expresó su desagrado en forma de cartas a los directores de *"El Áncora"* y *"El Isleño"* (13-XI-1883)<sup>142</sup>; varias sociedades no admitieron en su seno a *"La Autonomía"* (Banco Mallorquín, Crédito Balear, Círculo Mallorquín) (Ver *"El Áncora"* del 9-XI-1883). En esta última sociedad se produjo hondo malestar entre muchos socios y especialmente de algunas mujeres que pertenecían a él de una manera especial; ello motivó una reunión extraordinaria en la que se acordó no admitir a *"La Autonomía"* en su biblioteca<sup>143</sup>.

En 1889 el obispo Cervera se vio en la necesidad de formular otra condena. Esta vez fue promulgada contra *"El Republicano"* que se le juzgó *"francmasónico"* y afín a la ideología masónica y en el documento se lamenta que *"Voltaires en miniatura"* se apliquen con tanta diligencia en desacreditar la Iglesia. La expresión utilizada fue también dura *"Venimos en reprobar y condenar absolutamente"*.

La condena fue emitida el 10 de agosto de 1890 y al parecer estaba más que justificada por los ataques que dirigía esta publicación a la Iglesia teñidos además de un fuerte anticlericalismo. Sin intentar siquiera una síntesis de todos estos ataques podemos aducir testimonios inequívocos de esta postura anticlerical: En el n.º de *"El Republicano"* del 25-V-1890 con motivo de la llegada del benemérito agustino Fray Cuñado, des-

<sup>142</sup> D. Gabriel Borrás director interino de la sociedad El Banco de préstamos y Caja de Ahorros manifestó que nunca esta entidad había estado suscrita a *"La Autonomía"* como se había dicho. (*"El Isleño"*, 21-XI-1883).

<sup>143</sup> El resultado de la votación fue: 84 votos contra 53.

encadena un ataque contra los frailes por favorecer la construcción de conventos que según él se levantan con el dinero del pueblo. Su afán reivindicativo y revolucionario le conduce a expresarse en estos términos: “*la justicia popular a la hora suprema los entregará* (se refiere a los conventos) *al pueblo para que sirvan de talleres o escuelas*” y “*hará imposible para siempre estas reuniones de zánganos* (los frailes) *cuya existencia rebaja y envilece la dignidad humana*”. También los jesuítas fueron blanco de sus ataques con fuertes palabras (Ver id. pág. 1).

En el nº del 10 de agosto se defiende con ímpetu de la condena que sobre él ha recaído. En síntesis ofrece las razones para demostrar la injusticia de la censura de que ha sido objeto:

Afirma que nunca ha atacado dogma alguno de la religión.

Manifiesta que ha combatido lo que considera ilegal, abusivo y perjudicial para los intereses del pueblo y aun de la misma Iglesia. La expresión de esta realidad le ha conducido a tomar una posición concreta en las siguientes cuestiones:

-Atacar a los jesuítas; les acusa de ampararse en el integrismo para de esta forma “*rehabilitar el poder de la Inquisición*”.

-Desaprobar y censurar la vida monástica a la que juzga contraria a las leyes naturales y carecer de apoyo (según él) en la doctrina revelada.

-Atacar a la vida contemplativa de las monjas “*que son todas las de Mallorca*”.

-Se queja de que el gobierno conceda sueldos a los obispos más altos que los de los propios ministros y alude aduciendo fuentes eclesiásticas al sueldo concreto del obispo de Mallorca.

-Desaprueba que las iglesias llamadas exentas, conventos y congregaciones gasten sólo en Palma gastos desorbitados que especifica.

-No esta conforme con la cesión del edificio de la Crianza efectuada por el Ayuntamiento para establecer “*un conventillo de monjas*”.<sup>144</sup>

El despacho de “*El Republicano*” parece manifiesto al juzgar la actitud que han tomado algunos colegas suyos. Respecto a “*Las Baleares*” reprueba la actitud tomada por este periódico al considerar la actuación del obispo y reproduce parte del artículo en cuestión<sup>145</sup>; ataca al “*Diario de Palma*” duramente lamentando la defensa que hace de “*El Siglo Futuro*”, “*Revista de Sardà*”, “*El Centinela*”, “*El Áncora*” “*y otros de la jerga jesuística*”; por último se burla de “*Las Instituciones*” que según él defiende a los conservadores y éstos no lo hacen, puesto que alardea de su catolicismo y luego es tachado de hereje. Los ataques más fuertes fueron dirigidos entra “*El Áncora*” por la defensa incondicional que mantiene en relación a la Iglesia.

<sup>144</sup> Se trata de un edificio sito en la calle de Montis-sión de Palma. Fue centro docente destinado a actividades de este carácter.

<sup>145</sup> “*Las Baleares*” pretendía ser el órgano de los que “*no están afiliados a ninguno de los partidos en el día constituídos*” (Ver “*El Republicano*” del 18-V-1890).

#### 2.2.4. - Fomento de la piedad y vida cristiana.

Este último punto de la actividad pastoral de la Iglesia fue promovido de una manera especial. Resulta imposible, sintetizar siquiera casi de forma esquemática, esta actuación. Acaso podría resumirse en los puntos que insertamos y cuyo examen detenido requeriría una extensión no prevista en este trabajo. Enumeremos las directrices emanadas del magisterio episcopal:

-Incremento y actualización de la vida cristiana. Los obispos favorecieron los medios tradicionales usados por la Iglesia, pero adaptándolos a los tiempos de entonces. Destacaron en este sentido todos los obispos, pero de manera especial lo hizo el obispo Cervera. Se intentó que el pueblo viviera realmente una vida de acuerdo con la fe que profesaba y ello lo hicieron a través de medios distintos:

-Exhortación para la vivencia de la cuaresma cristiana conferencias organizadas en entidades cristianas (Círculo de Obreros Católicos, por ejemplo), exhortaciones sobre el espíritu de la cuaresma (1889, 1893, 1894, 1895, 1897).

-Fomento de la práctica de los Ejercicios Espirituales de San Ignacio. En 1877 se publicó un escrito invitando a la participación del clero en esta práctica piadosa; para ello se organizaron unos especiales en Montesión (BOEOM, 1877, Pág. 440). En 1887 se repitieron instrucciones para la práctica de ejercicios solo para el clero secular y luego el regular, y el mismo obispo en persona los predicó para hombres y mujeres separadamente en la Iglesia de San Francisco con gran asistencia de fieles en las dos tandas. Dos años después se abre una suscripción para recaudar fondos y poder construir una casa destinada a este fin exclusivamente. En 1893 se da a conocer otro documento para favorecer la práctica de los ejercicios espirituales y el desarrollo genérico de las obras de apostolado.

-Se propagó la devoción al Sagrado Corazón de Jesús y prueba de ello fue la exposición remitida por el episcopado español al Papa León XIII en cuanto al rito de esta fiesta litúrgica, moción a la que se adhirió Mallorca y que fue concedida por el papa<sup>146</sup>.

También se promovió la fiesta de la Sagrada Familia. A tal efecto el Dr. Cervera publicó una carta en 1891 y una fórmula de consagración para las familias cristianas. Ya desde tiempos anteriores (1876) se había propagado por iniciativa del obispo Dr. Jaume la revista catalana "*La Familia Cristiana*". Se cuidó también la formación litúrgica de los fieles mediante la organización de ciclos de conferencia dedicados a este fin.

---

<sup>146</sup> En 1886 se conmemoró el segundo centenario de la devoción que desde el siglo XVII se celebraba al Sagrado Corazón de Jesús. La ciudad fue iluminada y en la parroquia de San Jaime fue bendecido un retablo del Sagrado Corazón.

En la iglesia de San Felipe Neri se instauró la Comunión Reparadora en 1879<sup>147</sup> que luego se fue extendiendo a otras localidades como Sa Pobla, por ejemplo. En 1883 se inició el rezo del rosario en todas las iglesias en virtud de la encíclica de León XIII que así lo disponía. Ello sucedió en el mes de octubre y a tal efecto se organizaron solemnes procesiones en la Catedral, Santa Catalina de Sena y Santa Cruz que se dirigieron a la capilla de San Alonso situada en el bosque de Bellver.

Las manifestaciones públicas concretadas en las procesiones contaron con el favor popular sobre todo la del Corpus Christi. Se organizacon peregrinaciones que calaron hondamente en el pueblo singularmente la promovida por el obispo Jaume a Roma (1876). Salió en el mes de octubre en el vapor Lulio y allí prestó homenaje al Papa Pío IX. Al año siguiente se promovió otra formada por 88 peregrinos que entregaron al Papa la mitra, estola y báculo como obsequio hecho por el pueblo de Mallorca a Su Santidad. En el ámbito local se organizacon con más frecuencia: a la iglesia de la Bonanova (más de 4.000 personas) de la que fue alma el P. Dionisio Martín S.I.; al Puig de Pollença, a los sepulcros de los Beatos Catalina Thomás, Ramón Llull y Alonso Rodríguez, todas en el mismo año de 1877. En años sucesivos se repitieron a la capilla de Bellver con especial relieve en 1883 y 1884.

Los actos conmemorativos de acontecimientos religiosos fueron celebrados como fruto de manifestación de la fe del pueblo y constituyeron un impacto importante en la conciencia colectiva. En este sentido destacó la coronación pontificia de N<sup>a</sup> S<sup>a</sup> de Lluch. El acto realizado el 10 de agosto de 1884 movió una gran masa de peregrinos cifrada en unos 18.000 que acudieron al santuario utilizando el tren hasta Inca primordialmente<sup>148</sup>. Otro acontecimiento celebrado con gran esplendor fue la canonización del beato Alonso Rodríguez (enero de 1888) que fue celebrada en Palma en el mes de octubre con fiestas extraordinarias (misa pontifical en Montesión con autoridades y representaciones de los pueblos de la isla, procesión, velada artístico literaria organizada por los Seglares Católicos, peregrinación a Bellver). La mayoría de estos actos fueron presididos por el obispo Cervera. Esta canonización influyó en la promoción que recibieron las relativas a la Bta. Catalina Thomás y al Bto. Ramón Llull.

La atención pastoral de los obispos fue dirigida a dotar de nuevos templos que el aumento de población y su debida formación demandaban sobre todo en los barrios extremos de Palma: Iglesia de la Inmaculada Concepción (en Santa Catalina, 18-VIII-1867; terminada en 1904), nueva iglesia de Caimari (1890), Iglesia del Pont d'Inca (iniciada en 1890), La

<sup>147</sup> D. Miguel Costa i Llobera predicó algunos de sus mejores sermones a los fieles de esta asociación radicada en esta Iglesia. Ver: FERRER FLÓREZ, M.: *"El Corazón de Jesús en la obra de Costa i Llobera"* "Cristiandad" núm. 734-745 y 755-757. 1993 y 1994.

<sup>148</sup> "El Látigo" hostil a la Iglesia publicó algunos escritos en contra de estas manifestaciones que provocaron fuera denunciado (agosto de 1884).

Soledad (1894, si bien el proyecto era de 1882), iglesia del Seminario Conciliar (1894) entre otras. La atención espiritual a los fieles fue muy favorecida por la acción apostólica de diversas órdenes religiosas: Compañía de Jesús, PP. Franciscanos, (1881), Agustinos.

Esta actividad se vio complementada por la Congregación de Misioneros de los SS.CC. de Jesús y de María (fundados en San Honorato por el P. Joaquín Rosselló en 1890) y nuevas congregaciones femeninas que nacen en esta época: Hermanas Franciscanas de la Misericordia, Hermanas del Amparo (agustinas), Misioneras de los Sagrados Corazones, Hijas de la Providencia, Hermanas Carmelitas que completaron la acción de otras credas en épocas anteriores como la Congregación de religiosas de la Pureza de María o las Hermanas trinitarias.

#### Abstracts:

La consideración de los determinantes políticos de la sociedad de Mallorca en el siglo XIX y la posición de la Iglesia ante los mismos motivan sendos ensayos acerca del liberalismo, carlismo y republicanism examinándose actividades, figuras políticas y medios de que se vale cada uno de ellos. Después se estudia cómo la iglesia reacciona frente a estas tendencias señaladas, transigiendo o manteniendo una actitud firme cuando se juzga necesario. Se analiza la política seguida por los siete obispos que rigen la iglesia de Mallorca a lo largo del siglo XIX.

The consideration of the political determining elements of the Majorcan society in the XIX century and the position of the Church with regard to them motivate each one of the essays about liberalism, carlism and republicanism by examining activities, political figures and means of which each one of them avails himself. Afterwards they make a study of how the Church reacts in face of the mentioned tendencies, sometimes making concessions or maintaining a firm attitude when they deem it to be necessary. They analyse the policy followed by the seven bishops who run the Majorcan Church throughout the XIX century.





## La correspondència entre Odón de Buen y del Cos i l'Arxiduc Lluís Salvador

FRANCESC BUJOSA I HOMAR

Segurament no els falta raó als que afirmen que els que tenim com a professió l'ensenyament, el millor que sabem fer és plorar, i que dedicam massa temps a aquesta activitat poc productiva i, justament, poc renumerada, com és la de mostrar públicament els nostres dolors. I, tanmateix, aquest article ha de començar mostrant el pesar perquè, en la vida cultural mallorquina d'avui en dia, els problemes relacionats amb els engonals de l'arxiduc han aconseguit més ressò que aquells que tenen relació amb a la seva obra. És veritat que, segurament, en lloc de protestar, hauriem de prendre llum de na Pastora i imitar —en el que poguessim perquè el tema és més difícil del que pensam els que vivim al redòs de les institucions— aquells que saben veure on rauen els temes d'impacte. És probable, però, que l'oportunitat hagi passat, i hem de convenir, per altra banda, que el *Butlletí de la Societat Arqueològica Lul·liana* no és segurament el lloc idoni per fer una prova de publicar un article que intenti esbrinar, d'una vegada per totes, quin fou el tarannà sentimental i sexual que posseí l'arxiduc Lluís Salvador. El nostre propòsit, atès el caràcter de la publicació i les limitades possibilitats de l'autor, ha de ser necessàriament un altre de molt més modest i segurament menys engrescador. Intentarà ser una petita contribució a la tasca d'entendre la seva obra científica i antropològica, i del mètode amb què fou elaborada. Aquest aclariment —ho he ja dit en algun altre lloc— em sembla ser una de les qüestions centrals que ha de proposar-se la recerca sobre la figura de Lluís Salvador; una pregunta també clau —difícil és negar-ho— per la història de la cultura a Mallorca. S'ha de dir, però, que el problema no és fàcil de resoldre, per dos motius: un degut a l'autor mateix, i l'altre, als seus estudiosos. A l'autor perquè els productors de coneixements, com ho fou l'Arxiduc, creuen que resulta

educat i elegant amagar al públic –als lectors– el patiment que hi ha darrera qualsevol obra de recerca. Encara sura –i més surava en temps de l'arxiduc– la creença que el coneixement és, en certa manera, producte de la revelació, d'haver estat, l'autor, tocat d'una certa gràcia, i aquest és –i era– el motiu perquè que els escriptors oculten gairebé totes les passes, els esforços, els intercanvis i altres coses d'encara menor consideració social que els han permès d'arribar a esbrinar el que coneixen i ens contenen. Cal advertir –és de justícia– que l'Arxiduc no és, en absolut, el model excels d'aquesta actitud d'amagar el suor i el camí recorregut, i que tant de bo –cal també subratllar-ho– tots haguessin mostrat les cartes així com ell ho va fer; així i tot, tampoc va poder sostreure's per complet d'aquest valor que imperava en el seu temps i que segueix dominant –qui ho pot negar– bona part del món intel·lectual del nostres dies. L'altre factor –el segon– rau en la idea que alguns dels estudiosos de l'arxiduc tenen del que són la ciència i la pràctica científica. Hereus, en certa manera, del positivisme comtià creuen que la millor manera que té un científic de treballar és relacionar-se directament amb la naturalesa sense intermediaris. Pensen, en conseqüència, que les relacions socials, l'organització administrativa, la burocràcia, els interessos econòmics i el tràfic de favors, no són més que elements que distorsionen la necessària observació “objectiva” que l'autor ha de fer de la realitat, i que només es poden esmentar quan es tracta d'esbrinar perquè un autor no va saber veure amb claretat la realitat, o perquè va distorsionar-la, però mai són útils –creuen– quan es tracta d'analitzar com s'ha aconseguit una obra reixida. Un i altre factors s'han conjuminat i han fet que estiguem molt lluny de poder respondre a una pregunta –o, per ventura, dues– que a mi, com deia abans, em semblen nuclears dins la història de la cultura balear: la de la manera en què fou construït, i com aquesta manera condicionà l'estructura d'aquest monument que, sense cap dubte, és *Die Balearen...*

No és, ni pot ésser, la intenció d'aquest article encarar-se de ple amb una qüestió tan difícil com la que hem assenyalat. L'únic que pretén és fer-hi una petita i modesta contribució; una contribució que, afegida a moltes altres, per ventura algun dia servirà per aconseguir una imatge, menys distorsionada per la polèmica sobre la seva vida sentimental, i més fredament aclaridora, del que fou l'objectiu i la tasca fonamental de la seva vida: la descripció de la naturalesa i la cultura de les illes de la Mediterrània i, entre elles, de manera destacada, les Balears. Per aconseguir-ho serà necessari, entre altres tasques, reconstruir les relacions que tingué el príncep amb altres científics i per aquest propòsit serà, a la vegada, imprescindible analitzar la riquíssima correspondència que es conserva de l'il·lustre escriptor nascut a la ciutat de l'Arno. La que avui oferim és la col·lecció de cartes que Odón de Buen y del Cos li escriví. Vaig poder posseir –fa ja un grapat d'anys– la còpia d'aquestes cartes gràcies a la generositat gairebé sense límits de Llorenç Pérez. Com que

Llorenç Pérez unia a la seva generositat la discreció, no puc ara precisar on es troben els originals, encara que tenc la sospita prou fonamentada que eren propietat de o, almenys els custodiava, dona Maria Casesnoves, la propietària, si no vaig errat de comptes, de Son Moragues, que fa pocs dies –quan escric és el setembre de 1994– acaba de morir.

Convé, abans de la transcripció de les cartes a la qual seguirà un curt comentari dir qui fou Odón de Buén y del Cos,<sup>1</sup> aquest personatge central en la vida científica espanyola de finals del segle passat i principis de l'actual, que mantengué correspondència amb Lluís Salvador d'Habsburg i Lorena.

Fou a Zuera, un poble situat a uns quinze quilòmetres de Saragossa, on, un 18 de novembre de 1863, nasqué Odón de Buen y del Cos, el científic que, sense cap dubte, mereix el títol de pare de l' Oceanografia espanyola. Els seus progenitors foren Mariano de Buen y Ropín, sastre, i Petra del Cos y Carroza. La minyonia del que, després, es convertiria en il·lustre oceanògraf fou d'allò més normal; volem dir que Odón fou un nen absolutament integrat dins la societat del seu poble, on participà de manera molt activa en els jocs, esplais, malifetes, dolenteries i aventures en què sovint s'engrescava la seva colla d'amics d'infantesa. Odón guardà també sempre un excel·lent i entranyable record de les primeres classes d'història natural que en el seu poble li féu D. José Martínez, l'apotecari, i de les de llatí, que impartia el secretari de l'Ajuntament, el senyor Casaña.

Quan Odón tingué l'edat de començar el batxillerat, els seus pares decidiren de mudar-se a la ciutat de Saragossa per facilitar, d'aquesta manera, la formació del seu fill. Mantengueren sempre aquesta decisió encara que amb l'esmentada mudança la seva economia es veié força

<sup>1</sup> Hi ha diverses biografies publicades sobre Odón que a continuació citarem. No sé si resulta tolerable dir que la més completa és probablement la que ben aviat –ja està en premsa– Thomas F. Glick i el que firma aquest article publicaran. Per confeccionar-la hem tengut l'avantatge de poder comptar amb les memòries manuscrites del personatge, amb diversa correspondència que guarda la mateixa família De Buén i amb papers dels arxius de Mònaco i del College de France. Heus aquí les referències bibliogràfiques:

a) ARQUES, J. Els veritables fets sobre la suspensió del científic darwinista Odon de Buen de la seva càtedra de la Universitat de Barcelona. En: *ACTAS II Congreso de la Sociedad Española de Historia de las Ciencias*. Zaragoza: Sociedad Española de Historia de la Ciencia; 1984; I: 285-303.

b) BUEN y DEL COS, Odón de. *Síntesis de una vida política y científica*. Buenos Aires: Patronato Hispano-Argentino de Cultura; 1943.

c) BOLIVAR Y PIELTAIN, C. Odón de Buen. *Ciencia*. México; 1945: 310-312.

d) DELGADO, Buenaventura. Odón de Buen. *Historia y Vida*. 1982 (177): 32-34.

e) SALA CATALA, José. Las primeras campañas oceanográficas españolas. Dins: *Estudios sobre historia de la ciencia y de la técnica*. Valladolid; 1988; II: 665-669. 2 volums.

f) BUJOSA, Francesc; GLICK, Thomas F. Odón de Buén y del Cos. A: CAMARASA, Josep Maria /ROCA, Antoni, coordinadors. *Diccionari biogràfic de científics catalans*. FCR ed. Barcelona; (en premsa).

malmesa, la qual cosa els obligà a dur, a la capital de l'Ebre, una vida prou modesta. Tot i aquestes dificultats econòmiques, Odón s'integrà perfectament, igual que havia fet a Zuera, a la vida de Saragossa i, en particular, a la de l'institut on cursava l'ensenyament de segon grau. Féu molts d'amics, entre els quals destacaren els germans Barber i els tres —Luis, Ricardó i Antonio— Royo Vilanova. Les bones notes no abandonaren mai Odón durant el batxillerat, cosa que el permeté d'obtenir una beca per a poder cursar els estudis universitaris. El curs preparatori el féu a la pròpia Universitat de Saragossa, on tingué, com a professor de química, Solano i, de física, Guallar. Després d'aquest primer curs aprovat a Saragossa, el de Zuera marxà a Madrid per tal de poder estudiar la carrera que més l'atreia, la de Ciències Naturals. A la capital d'Espanya centrà la seva vida entorn de dues activitats principals; la primera, la seva formació com a científic, obtinguda mitjançant la participació activa en la vida de la Facultat de Ciències, on aprofità, el millor que va saber, l'ensenyament teòric i pràctic dels professors d'aquell centre. Juan Vilanova i Piera, Laureano Pérez Arcas, José Macpherson, Mariano de la Paz Graells, Máximo Laguna, Miguel Colmeiro, José Làzaro e Ibiza i Ignacio Bolívar són només alguns —segurament els més coneguts— dels mestres que Odón tingué a la Universitat de Madrid. En el transcurs d'aquests anys d'estudiant, Odón, per guanyar diners i ajudar una mica en l'economia familiar, féu algunes classes en els col·legis privats de Madrid; creà, juntament amb Vicent Castelló, un anuari científic espanyol, que durà només un any; i realitzà, sota la direcció de Màximo Laguna, algunes herboritzacions per l'interior de la Península, els resultats de les quals publicà, el 1883, als *Anales de la Sociedad Española de Historia Natural*. L'altre vessant de l'activitat d'Odón, en aquesta primera etapa madrilenya, fou la seva participació en el periodisme polític i, més concretament, en el de caràcter liberal. En aquesta activitat hi tengueren influència decisiva dos personatges. Un fou Nicolás Salmerón, del qual Odón fou amic, seguidor i col·laborador polític. Aquesta ferma lleialtat d'Odón vers Salmerón es mantingué intacta fins a la mort —el 1908— del líder. L'altre home clau, per a Odón, fou Rafael Lozano, el creador de *Los Dominicales del Libre Pensamiento*, una coneguda publicació de caràcter liberal i maçó que Odón aprofità per exposar el seu ideari social i polític, que, com es pot endevinar, coincidia plenament amb la línia editorial. Aquesta relació amb Rafael Lozano quedà del tot consolidada quan, més tard, el científic es va casar amb Rafaela Lozano, filla del periodista. Del matrimoni en naixerien, amb els anys, sis fills; Demófilo, Rafael, Fernando, Sadi, Eliseo i Víctor, el nom dels quals mostra ben a les clares la fidelitat d'Odón a un ideari polític —Demófilo—, a la família —Rafael i Fernando—, a la ciència, —Sadi Carnot i Eliseo Reclus— i a la cultura francesa —Victor Hugo.

Al acabar els seus estudis de ciències naturals, a Odón se li presentà, gràcies a la recomanació d'Ignacio Bolívar, la possibilitat de realitzar un

viatge amb la fragata Blanca, de l'exèrcit. Era un viatge d'instrucció per oficials joves de la marina i Odón cregué que podia aprofitar-lo per completar la seva formació científica. El projecte inicial era que el viatge consistís en una volta al món, però les dificultats econòmiques el reduïren a dues etapes, una al nord d'Europa, l'altra, per la Mediterrània i la part septentrional d'Àfrica. Ambdues foren molt accidentades i incòmodes, però la peripècia va permetre Odón visitar diversos museus de ciència, establir contactes amb naturalistes estrangers i, per damunt de tot, visitar el Laboratori de Biologia Marina que el govern francès havia establert a la població de Villefranche, entre Niça i Mònaco, i on treballava el famós biòleg Hernan Fol. Fou, possiblement, aquesta, la primera ocasió en què Odón començà a pensar que seria molt convenient que Espanya posseïra una institució semblant. En tornar del viatge, Odón passà uns mesos a Zuera, dedicat a escriure un crònica del seu viatge, que publicaria amb el títol *De Kristiania a Tugurt*.<sup>2</sup>

Com hem vist, Odón tenia un tarannà que no rebutjava l'aventura. Tanmateix, els seus plans immediats perseguïen, més que qualsevol altra cosa, la seguretat professional i sentimental. Dit de forma més planera: volia guanyar una càtedra d'universitat i casar-se. Amb aquesta finalitat tornà a Madrid, preparà oposicions, participà, en primer lloc i sense èxit, al concurs de la càtedra de Valladolid i, poc després, pogué obtenir la de Zoologia de la Universitat de Barcelona. S'ha de dir que, quan Odón es traslladà a Catalunya, la Facultat de Ciències de Barcelona no gaudia certament d'un gran prestigi; els professors es trobaven prou desmoralitzats i alguns d'ells sentien intensament el desig de traslladar-se a una altra universitat; l'ensenyament teòric es feia amb esquemes passats de moda i la pràctica gairebé no existia. Odón, des que va arribar, intentà renovar l'ensenyament introduint pràctiques de laboratori i sortides al camp. Cal recordar, per altra banda, que el sou que tenien els catedràtics d'universitat era força migrat, la qual cosa els obligava a procurar-se algun complement. El més habitual era l'edició de llibres de text, o, si més no, de resumens i programes de l'assignatura. Odón, que no anava sobrat de recursos, acudí, sovint, en aquesta manera d'augmentar els seus ingressos, i publicà, a Barcelona, alguns llibres de text i de divulgació. Ho féu, primer, a La Imprenta i, després, a l'editorial Soler, i ningú pot negar que els llibres, tot i les circumstàncies, posseeixen una certa dignitat,

Quan Odón prengué possessió de la càtedra de Barcelona l'acompanyava una anomenada lliure pensador i de defensor, a les seves classes i en els seus textos, de doctrines no solament allunyades, sinó, fins i tot, contràries al dogma catòlic. Deien, també, que era molt

---

<sup>2</sup> BUEN y DEL COS, Odón de. *De Kristiania a Tuggurt (Impresiones de un viaje.)* Madrid: Fortanet; 1887.

anticlerical. No els mancava raó, als seus adversaris. Odón no desaprovava cap ocasió per subratllar el mal que l'església catòlica havia fet a la nació espanyola. Així, i per posar només un exemple, el 1885, Odón dictà una conferència en el Círculo Aragonés de Madrid; el tema era la figura d'Ignacio de Asso, però Odón no volgué desaprovat l'avinentesa i digué coses com que *"el oro de América, fomentando ambiciones destruyó la afición al trabajo, y el comercio y la industria se arruinaban haciéndose en ellos ley de vida el monopolio y el privilegio, causas bastantes para hundir en la miseria la más floreciente de las naciones. Si a esto se le agrega un régimen social despótico y un predominio de las órdenes monásticas que santifican la vagancia y convierten la mendicidad en la más digna de las carreras, decidme señores, ¿es posible que el comercio viva, que la agricultura esté floreciente, que se sostenga la industria?... Cosa rara me ha parecido siempre que España, cuna de héroes y sabios, mansión de la Hidalguía y de la honradez acrisolada, haya llegado, merced al influjo de una ambiciosa secta, a ser instrumento de planes y de hechos que deshonoran las páginas de la Historia humana"*. La "ambiciosa secta" era –no és gens difícil endevinar-ho– la companyia de Jesús, i és probable que, de manera una mica venjativa, fossin els jesuïtes els que aconseguiren que els llibres científics d'Odón, acusats de darwinistes, fossin inclosos a l'índex de llibres prohibits per l'Església, que Odón fora excomunicat, i que, a principis de l'any 1895, aprofitant un article de la llei Moyano, el rector de la Universitat l'apartàs de la càtedra. Aquesta sanció, així com les classes que Odón, privat d'entrar a les aules universitàries, impartia en altres fóruns, tingueren un ampli ressò a Barcelona i, encara que la suspensió no durà més que un parell de mesos, l'impacte social fou enorme. Odón en quedà fortament afectat pels esdeveniments. En una magnífica *Historia Natural*, publicada l'any següent –1896– i destinada a la divulgació, el naturalista aragonès posà ben clara la seva creença que la ciència havia d'anar unida indissolublement a l'esperit liberal i progressista i, després de recordar tot el que tenia que callar l'església en assumptes relacionats amb la ciència –Galileu, el mite de la creació, l'edat de l'home, etc– anunciava de manera ben explícita quin era el seu propòsit científic i social: *"he de ser tan correcto, tan severo, tan tolerante en la cátedra exponiendo la ciencia, como activo, enérgico, inexorable en mi labor de propagandista popular, fustigando los vicios de la sociedad en que vivimos. Así creo cumplir mis deberes de hombre de ciencia y de ciudadano de una nación civilizada"*.

Odón incorporà les excursions científiques a la seva metodologia pedagògica. Aquestes excursions es feren, al principi, a indrets del Principat, però, més endavant, a altres llocs situats dins l'àrea del país catalans. Dos d'ells tingueren molta importància per la carrera del jove catedràtic de Barcelona. Un fou Banyuls de la Marenda; l'altre, Mallorca. A Banyuls, Odón hi descobrí el laboratori oceanogràfic Aragó, que havia creat Henri Lacaze-Duthiers, catedràtic de Zoologia a la Sorbona, i que,

juntament amb els de Roscoff i el de Villefranche, constituïa la base fonamental de l'oceanografia empírica francesa. Lògicament, Odón no només conegué el laboratori Aragó, sinó, també, les persones que hi treballaven i, entre elles, el mateix Henri Lacaze-Duthiers. Fou a la primavera de 1893 quan es produí el primer encontre entre els dos catedràtics. Odón, aprofitant les vacances de Pasqua, havia arribat a Banyuls. Allà l'esperaven Lacaze-Duthiers i tota una cort de savis lligats a la vida i a l'obra de l'il·lustre oceanògraf francès: Pruvot, Bouton, Guitel, Robert, Guiart, Petit, Lanceplaire, Perrault, Lutz, Gilbert, Racovitza i Neveau-Lemaire. Odón aconseguí d'aquesta manera connectar-se amb un dels grups més actius de l'oceanografia europea i ja no deixaria mai aquest lligam. L'altre lloc on Odón extengué les excursions científiques fou l'arxipèlag Balear i més concretament l'illa de Mallorca. Aquestes excursions les organitzà, al principi, la Universitat de Barcelona, però després es feren en col·laboració amb la mateixa Universitat de la Sorbona. En una de les visites que Odón feu a Mallorca conegué l'Arxiduc i, i s'inicià una llarga amistat entre els dos personatges a la que més envant dedicarem algun comentari. En aquests anys, dins el cap d'Odón es congriava, de cada vegada amb més força, la idea de crear a les Balears un laboratori oceanogràfic. En una reunió extraordinària que, l'any 1905, la Société Zoologique de France celebrà a Palma, Odón pogué anunciar que tenia esperances fonamentades de poder construir, en aquesta ciutat, un laboratori oceanogràfic. Era veritat, i l'any següent, mitjançant un decret que firmà el ministre de Foment, aleshores el senyor Amalio Jimeno, es creà el laboratori marí de Palma. Es decidí que el laboratori havia de situar-se a Portopí i les obres començaren ben aviat. En una reunió que la Société Zoologique celebrà, el 1908, a París, Odón pogué anunciar que el laboratori estava ja acabat i a disposició dels investigadors que volguessin aprofundir en el coneixement de la regió marítima que ell anomenà "de la tramuntana o del mestral", una regió que incloïa la costa sud de França, la de Catalunya, de València, fins el cap de la Nau i la de les Balears.<sup>3</sup> Digué, també, que una de les funcions del laboratori creat era subministrar material a fi que els alumnes de les càtedres de Zoologia de Barcelona, València, Madrid i Saragossa poguessin fer pràctiques de zoologia marina. El laboratori posseïa dos llaüts, un de gran, anomenat Lacaze-Duthiers, i un altre de més petit que duia el nom d'I. Bolivar. Com a sots-director del Laboratori fou nomenat Josep Fuset i Tubià, que ocupava, llavors, una càtedra a l'Institut de Palma, i l'actuació del qual fou decisiva per convèncer a les autoritats mallorquines –les de l'Ajuntament i les de la Diputació– que

<sup>3</sup> BUEN y DEL COS. Odón de. [Discurs dirigit a la Quinzième Assemblée Générale Annuelle de la Société Zoologique de France: El laboratori oceanogràfic de Palma de Mallorca]. *Bull. de la Soc. Zool. de France*. 1908. p. 39-51

donassin suport material al projecte d'Odón.

El 1914, De Buen, quan era ja catedràtic a Madrid, fundà l'Institut Espanyol d'Oceanografia i un nou laboratori de biologia marina, ubicat, aquesta vegada, a Màlaga. Intentà que la institució malaguenya fos quelcom més que una simple estació marina, com podien ser les de Nàpols o Banyuls, i que es semblàs més a un institut d'estudis, una mena d'Universitat del Mar que tendria el quarter general a Madrid, i que hauria d'unir i coordinar els laboratoris marins de Portopí, Màlaga i Santander. "*Allí se proponía hacer ciencia, favoreciendo la investigación de los problemas más hondos de la física, de la química, de la biología y de la dinámica del mar*", diu en les seves memòries manuscrites. A aquest model l'anomenà laboratori integral, el qual hauria de servir com a residència de professors i d'estudiants, però havia de tenir, igualment, un personal estable amb un programa establert d'observació oceànica i de recerca.

L'Institut Oceanogràfic de Madrid fou organitzat i dividit en tres seccions, les d'oceanografia, química marina i biologia aplicada. José Giral fou el cap de la secció de química, i els fills d'Odón, Rafael i Fernando, ambdós biòlegs, encapçalaren les seccions d'oceanografia i biologia, respectivament. Posteriorment s'hi afegí una secció d'"Ictiometria i Estadística". Entorn de l'any 1920, el Departament de Biologia era el més actiu —era, també, el millor equipat— i estava formant un herbari de plantes marines i estudiava de forma sistemàtica els ous, les larves i els estats immadurs dels peixos. Un tema encara més important era el fitoplàncton, que era analitzat en diversos sectors de la costa (dividits en zones naturals i zones de pesca) i en diferents períodes de l'any. Com és sabut, l'estudi del plàncton era el problema clau de la història primera de la biologia marina: existia, ja en aquell temps un equipament especial —xarxes per recollir-lo amb forats calibrats— i un mètode quantitatiu desenvolupat pels biòlegs alemanys per enregistrar els resultats d'aquestes exploracions. Els primers resultats sobre bancs de pesca foren publicats en dos gruixuts volums titulats *La Pesca Marítima en España* (1920), "*un copioso arsenal de datos*", segons paraules d'Odón. El ministre de marina posà el vaixell anomenat Vasco Núñez de Balboa a disposició d'Odón. Era un vaixell de 200 tones, el més gran dels que De Buen utilitzà, dotat amb una ampla sala destinada a albergar els instruments moderns i a guardar una col·lecció de xarxes per recol·lectar espècimens. Tot anunciava —així ho deia De Buen en les seves memòries—, "*el principio de una nueva era en el cultivo de la Biología en nuestro país*". Segons el punt de vista d'Odón, les aigües espanyoles no havien estat explorades adequadament pel que fa als factors químics i físics i només lleugerament en relació a la biologia. Durant els anys 1914 i 1915, el Balboa navegà entre Màlaga i Portopí, recol·lectant informació pels programes que es desenvolupaven a les dites ciutats. El 1916, a bord de l'*Hernán Cortés* Odón dirigí una campanya similar estudiant les aigües gallegues i la



costa cantàbrica, i recolzant, d'aquesta manera, el treball científic del laboratori de Santander. Hi retornà després de dos anys, per concentrar-se en l'estudi de la crisi de la pesca de la sardina a Galícia, la qual cosa suposava estudiar el plàncton, juntament amb les fluctuacions de temperatura, salinitat i contingut d'oxigen en les aigües de les zones de pesca. Per consolidar l'esmentat projecte, Odón fundà un quart laboratori, ubicat, ara, a Vigo. Els resultats de les campanyes desenvolupades entre 1914 i 1918 foren publicats a les *Memorias* de l'institut, el primer volum de les quals aparegué el 1919. La idea i el pla de realitzar informes oceanogràfics sistemàtics sobre extenses regions del mar, treballs que haurien de fer equips nacionals designats a propòsit, foren concebuts pel vell amic i col·lega d'Odón, Otto Pettersson, el qual va establir protocols específics que havien de seguir els diversos equips: era el que després es coneixeria per "Programa de Copenhaguen".

L'institut de Portopí fou un centre universitari i també el beneficiari d'un acord amb la Kaiser Wilhelm Gessellschaft, que envià cada any famosos biòlegs alemanys per treballar i romandre al laboratori. Els projectes internacionals estigueren centrats a Màlaga, i el laboratori de Santander es dedicà fonamentalment a experimentar el conreu artificial de praderies marítimes.

De Buen fou el primer científic espanyol que jugà un paper significatiu en l'àmbit del que podríem anomenar política científica internacional. Ell mateix<sup>4</sup> afirmà que aquesta activitat, encara que prou ignorada a Espanya, li ocupava més del seixanta per cent del seu temps. El seu primer lloc d'acció fou la Comissió Internacional per a l'Exploració Científica de la Mediterrània, que fou constituïda a Madrid, el 1919, sota la presidència d'un altre vell amic d'Odón, el príncep Albert I de Mònaco. Espanya i el Marroc foren encomanats d'explorar conjuntament l'estret de Gibraltar. La primera campanya, tanmateix, es realitzà a bord del iot Giralda, equipat d'instrumental per a l'ocasió i amb un equip de científics comandat pel príncep Albert. L'objectiu fou seguir el paral·lel 40 des de les Balears a Còrsega, una regió molt poc estudiada, a fi d'analitzar els corrents, la topografia i la química de l'aigua, a diferents nivells de profunditat.

De Buen fou l'únic membre espanyol de l'*Internacional Council of Scientific Investigations*, fundat després de la Primera Guerra Mundial. El 1919 es crearen a Brussel·les la Unió Internacional de Geodèsia i Geofísica i la de Ciències Biològiques. Ambdues Unions tenien subseccions oceanogràfiques, però el seu treball estigué ben coordinat des del principi, per mor que el príncep Albert fou president d'ambdues unitats. De Buen insistí repetides vegades sobre la necessitat que les dues seccions sortissin

<sup>4</sup> BUEN y DEL COS, Odón de. *Síntesis de una vida política y científica*. Buenos Aires: Patronato Hispano-Argentino de Cultura; 1943. p. 6

dels organismes mare i, juntes, formassin una Unió Internacional d'Oceanografia, ja que —ell pensava— era impossible pels biòlegs treballar amb eficàcia amb els enginyers de la Unió Geodèsica, a causa de la seva diferent cultura professional. El resultat fou, com el mateix Odón havia predit, que la secció de geodèsica progressà enormement i la secció de biologia s'empobrí considerablement. De Buen, tanmateix, es mantingué actiu en les dues societats i fou nomenat cap de la Comissió Atlàntica de la subsecció oceanogràfica de la Unió Geodèsica. L'any 1924, i després de la mort del Príncep Albert, es convertí en president de la secció oceanogràfica. El seu amic íntim i company en els projectes internacionals, l'italià Magrini, en fou nomenat secretari. L'oceanògraf espanyol fou, igualment, un dels fundadors del Consell Oceanogràfic Iberoamericà, que va néixer a Madrid, el 1929, el mateix any que fou celebrat, a Sevilla, el Primer Congrés Internacional d'Oceanografia, amb Odón, de president, i el seu fill Rafael, de secretari.

Coneguda la llarga amistat d'Odón amb Primo de Rivera no resulta estrany que el dictador l'usàs com a punt de contacte amb la comunitat científica, mentre el biòleg aprofitava els avantatges que l'esmentada amistat li concedia per fer avançar l'oceanografia a Espanya. Sembla que Primo de Ribera pensà en Odón per a ministre d'Instrucció Pública, però una campanya catòlica contra ell, muntada per *El Debate*, avortà la idea. Primo de Ribera, tanmateix, l'envià a Roma per a negociar un acord de pesca, a Hamburg per redactar un acord aranzelari relatiu a les sardines d'Espanya i Portugal, i a Lisboa com a cap d'una comissió comercial. A causa, amb tota seguretat, de la tasca realitzada per De Buen, la dictadura creà la Direcció General de Pesca, integrada dins el Ministeri de la Marina, amb Odón com a director general i amb l'Institut d'Oceanografia com un organisme depenent però de funcionament autònom. Mantingué la mateixa situació durant la II República. S'ha de dir, tanmateix, que Odón no jugà un paper polític actiu dins el govern de la República, ja que els seus líders eren considerablement més joves que ell.

De Buen era a Mallorca quan esclatà la guerra civil, i fou fet, aviat, presoner: *“Me sorprendió en mi laboratorio de Palma de Mallorca y fui encarcelado por los rebeldes”*. Ell, segons conta en les seves memòries, va creure que el motiu eren les seves idees: *“Mis antiguas actividades políticas, las ideas subversivas que yo había difundido en la cátedra y en los libros; sobre todo el vivir i educar a mi familia fuera de la iglesia...Me habían preso por mis arraigadas convicciones libre pensadoras...Además era el paladín, durante cuarenta y cuatro años, de las ideas y descubrimientos asombrosos de la biología y me atrevía a defender que el hombre descendía del mono. Eso me lo echó en la cara un joven falangista que habló conmigo por azar en la carcel en cierta ocasión”*.

Per mor de la seva diabetis prest fou traslladat a l'hospital on molts dels metges que hi treballaven havien estat alumnes seus. Allà organitzà una tertúlia científica basada en l'interès quasi innat que susciten en la

població mallorquina els animals marins. Va rebutjar assistir a la missa obligatòria per als presoners, i fou testimoni de les hores anteriors a la coneguda execució d'Emili Darder i altres polítics mallorquins, que va relatar en les seves memòries amb detalls realment corferidors. L'agost de 1937, el govern de la República organitzà un intercanvi de presoners, gràcies al qual De Buen fou alliberat, a canvi de l'alliberament de la germana i la filla de Miquel Primo de Ribera, la família del qual, com sabem, tenia –ironies del destí– una vella amistat amb el biòleg marí.

Obtinguda la llibertat, De Buen romangué a València, on va provar, sense èxit, de tornar començar el treball de l'Institut Oceanogràfic. Els quatre laboratoris costaners estaven en mans de l'enemic. Posteriorment va traslladar els seus esforços a Barcelona, on aconseguí reinstaurar l'oficina de la Secció Biològica de l'Institut. La recerca era, gairebé, impossible, per això renovà la seva participació en les comissions internacionals. A la reunió de la Comissió de la Mediterrània, els delegats de l'Itàlia feixista, tot i que eren amics personals, dubtaren de les seves credencials. L'oficina de la Fundació Rockefeller li confirmà que el seu fill Sadi havia estat executat pels nacionalistes. Tornà a Barcelona i esperà el final de la guerra, formant part del Consell Superior de Cultura de la República, juntament amb molts d'artistes i escriptors. El 16 d'agost de 1937, Odón i el seu fill Demófilo foren rebuts pel president Azaña a València.

Amb el penós èxode des de Catalunya, De Buen arribà a Banyuls, acompanyat de setze membres de la seva família. Fou, com sempre, ben rebut al laboratori Aragó on va romandre fins l'abril de 1942. Va lamentar intensament la mort de la seva esposa traspassada l'any anterior. Demófilo i Fernando, que havia estat nomenat director del laboratori de Limnologia a Morelia (Michoacán), vivien a Mèxic, i Odón, a l'edat de 78 anys, decidí que ell també hauria d'anar a Amèrica. A la ciutat de Mèxic, on es traslladà el 1943, renovà una vella amistat amb el biòleg mexicà, Isaac Ochotorena, i es va introduir en els cercles polítics dels exiliats republicans. Incapaç de veure-hi clar, a causa d'unes cataractes, dictà una història de les ciències naturals a Espanya i Amèrica, que constituïa, de fet, una revisió del treball que havia escrit cinquanta anys abans. Les seves memòries manuscrites registren un agradable ambient i una bona convivència entre els vells científics republicans, inclòs un singular banquet de deu metges de la promoció del 1918 de la Universitat de Madrid, al qual assistiren dos dels seus professors: el mateix De Buen i Manuel Marquez. Durant aquests anys acudia contínuament perquè el visitassin metges espanyols que havien estat els seus estudiants a Barcelona i a Madrid.

A Mèxic, De Buen es mantingué intel·lectualment actiu. Escriví diversos articles de periòdic sobre la política espanyola i sobre ciència. A *Ciencia*, una revista creada pels científics espanyols exiliats, escriví, el 1944, un article molt interessant sobre "*La oceanografía y los temblores*

*de la tierra*<sup>5</sup>, un tema que segurament fou suggerit per la gran susceptibilitat de Mèxic als terratrèmols, que ell mateix pogué experimentar. L'article constitueix una història abreujada de la sismologia des del context de la teoria tectònica i de les tècniques habituals de la recerca oceanogràfica. S'ha de fer notar que en aquest darrer article de la seva carrera científica, De Buen retornà als treballs de José Macpherson, persona a la qual sempre havia admirat, i que, com és sabut, havia desenvolupat una teoria orogènica dels terratrèmols, i que havia inspirat, en part, el mateix *Tratado de geología* (1898) d'Odón. Segons digué De Buen en l'esmentat article, la Segona Guerra Mundial havia interromput una sèrie important d'investigacions submarines que prometien resoldre el problema de les prediccions dels terratrèmols. A l'exili, De Buen arribà a veure el seu treball a favor de l'oceanografia espanyola i internacional amb una certa amargor. Tal com escrigué el 1943: "*Mis innovaciones científicas en España, sobre todo la fundación, organización y funcionamiento del Instituto Español de Oceanografía, que tan sólidos prestigios ha logrado; el atrevimiento de haber creado en mi país una rama científica nueva, me produjo graves disgustos. Los envidiosos, los impotentes, los holgazanes, bien apoltronados en Academias, Universidades y Consejos Oficiales, desataron contra mí todo género de asechanzas, que nada me importaban, aunque me sirvieron de molestia, y nada lograron. Cuando se pudieron enterar de mi obra, ésta tenía ya raíces mundiales muy hondas*<sup>6</sup>.

El 25 de gener de 1945, De Buen llegí, als diaris, que el seu vell amic Richard, el soci del Príncep Albert i Director de l'Institut Oceanogràfic de Mònaco, havia mort "*¡Que sólo nos vamos quedando los viejos!*", foren les darreres paraules que Odón escriví al seu diari. Morí a la ciutat de Mèxic el 3 de maig de 1945

### Les cartes d'Odón a l'Arxiduc

#### *Carta del 5-III-1895*

Muy distinguido señor: Tengo el honor de remitiros los datos que en el momento he podido reunir acerca de la petrografía de las islas Columbretas, por si os son útiles.

En 1855 fueron visitadas por el profesor Vilanova (hace dos años fallecido); quien dió cuenta de la constitución geológica en una Memoria sobre la provincia de Castellón de la Plana que fue premiada por la Academia de Ciencias de Madrid.

<sup>5</sup> BUEN, Odón de. La oceanografía y los temblores de la tierra. *Ciencia*. 1944; : 7-12.

<sup>6</sup> BUEN y DEL COS, Odón de. *Síntesis de una vida política y científica*. Buenos Aires: Patronato Hispano-Argentino de Cultura; 1943. p. 6

El profesor Quiroga (tan bien fallecido hace poco), que trabajó mucho en el estudio de las rocas eruptivas en España, clasificó como andesíticas las que existen en el Museo de Historia Natural de Madrid procedentes de las islas Columbretes.

En mi "Trabajo de Geología" incluyo las rocas de Columbretes entre las andesitas y hago notar su relación con las de las islas de la provincia de Murcia é islas de Mar Menor.

Es indudable que tiene esta serie volcánica, llamada litoral mediterráneo, una gran importancia que ha de resaltar del estudio detenido comparativo de las rocas de Columbretes con las demás de la serie.

No indico el trabajo del P. Vicent que os es conocido y en el cual he visto alude á la abundancia de reptiles y escorpiones que en aquellas islas existen.

Tendré mucho gusto en comunicaros cuantos datos de interés recoja y desde luego juzgaré especial honor el que me utiliceis en vuestras investigaciones histórico-naturales.

Estoy muy agradecido á las deferencias que tuvisteis con mis alumnos y conmigo; en nombre de todos os doy las gracias.

Al llegar á Miramar me fué presentado por el Sr. Herreros, un Señor Conde cuyo nombre no recuerdo y me habló de Ornitología mostrándose en esta rama muy competente. Contestando á una pregunta suya le dije que en España había tres especies de Estúrnidos, pero que no las recordaba. Las tres especies son:

*Sturnus vulgaris* L. En toda España y Baleares

*Sturnus unicolor*. La Marm. En Andalucía, Mallorca, Centro de España y eventual en Galicia.

*Pastor roseus* L. En Sevilla y Granada.

Ruegoos, tengais la bondad de comunicar estos datos á dicho Sr. Conde.

Os envía un respetuoso saludo

El Prof. Odón de Buen

#### *Carta del 20-XI-1895*

Muy distinguido señor: Hace ya tiempo que no he tenido el gusto de saber noticias tuyas. En este periodo he hecho con mis alumnos una hermosa excursión por Italia en la que visitamos Nápoles, el Vesubio, la Estación Zoológica, la solfatara, etc. Hace pocos días hice con 21 estudiantes una expedición de dragado con el vapor Roland del Laboratorio de Banyuls, que fue fructífera en extremo.

Os digo esto para que veais que no abandono ni mis propósitos ni mi método de enseñanza. Pero ahora, en las graves circunstancias que el país atraviesa, no me atrevo á caminar deprisa en la realización de mi proyecto de Laboratorio zoológico en Porto Pí, que tengo ya terminado.

¿Habeis vos recibido mi 2ª ed. del Tratado de Geología? Deje encargo en la casa editorial, que os remitiesen un ejemplar con dedicatoria, que de haberlo recibido espero me otorgareis el honor de aceptar. En él hay bastante vuestro. He procurado hacer una obra genuinamente española.

Vuestro Afmo.  
Odón de Buen

---

#### *Carta del 11-II-1986*

Sr. Archiduque Luis Salvador

Muy respectable y estimado señor: Tuve el gusto de recibir su notable obra sobre Columbretes, hermosa monografía de aquellos islotes que tanto y tan notable encierran para los naturalistas. La dificultad con que traduzco al alemán hace que aun no haya hecho otra cosa que hojear el libro señaladamente algunos capítulos. Tendré el honor de utilizar muchos datos en la 2ª edición de mi geología que estoy publicando.

Los transtornos que me ha provocado el triste espectáculo ofrecido por la intervención de la Iglesia en mis cátedras, del que afortunadamente la libertad científica ha salido triunfante, ha sido causa de que no le haya escrito antes.

Saldré el viernes próximo con un grupo de estudiantes para Mallorca; durante el Carnaval haremos algunas excursiones por estas islas y tendré el honor y la satisfacción de llevar a mis discípulos a Miramar, correspondiendo a la afectuosa acogida que merecimos de usted y del bondadoso Sr. Herrerros el año pasado.

Me repito a sus órdenes, como afectísimo s.s.  
Odón de Buen

---

#### *Carta del 29-III-1896*

Muy respetable Sr. mío: Usando en la autorización que se sirvió Ud. darme, he copiado de su hermosa "Columbretes" algunos grabados. Hago para la 2ª ed. de mi "Geología" lámina con la de las preparaciones del Dr. Becke; incluyo además los dos grabados cuyas pruebas le envío adjuntas.

Respecto a estos grabados me permito rogarle me diga: ¿el islote de la Señoreta y el del Mascarat, son, como parecen, formados por basaltos pseudo-estratificados en la base y tobas palagónicas ó basaltos esponjosos en la parte superior?

¿Me autoriza Ud. para poner en el epígrafe de estos grabados su nombre, ya que observo que no consta en la obra "Columbretes"? Aunque creo esto último justo y necesario, no quiero hacerlo sin contar con su aquiescencia.

Mucho me agradecería poder incluir entre los grabados de mi obra algún apunte de la "Foradada" (la curiosa península de su posesión) y lo

haría si Ud. tuviese la amabilidad de remitirme algún dibujo o fotografía para fotografarla.

Trabajo el proyecto de Laboratorio zoológico en Palma; el Sr Presidente de la Diputación me pidió hiciera dicho proyecto y presupuesto. Lo ajusto al de Banyuls sur /mer, que es modesto pero suficiente para las investigaciones.

Le ruego me dispense la libertad que me tomo y que disponga en cuanto pueda yo serle útil.

De Ud. muy afecto s.s

Odón de Buen

P.D. En uno de los primeros correos tendré el gusto de remitirle un tratadito de Historia en España , que he publicado con el título de "Las Ciencias Naturales en España y América".

#### *Carta del 19-IV-1896*

Muy repetable y estimado Señor: Recibí su atenta carta y hoy he recogido sus preciosos tomitos "Rundayes de Mallorca" y "Marchen aus Malloca". Mucho se los agradezco; las "Rundayes" harán las delicias de mis niños que han llegado recientemente de esa isla y comprenden muy bien su dialecto. La traducción alemana me servirá para familiarizarme con el alemán cuando las circunstancias que me rodean me dejen tiempo disponible par tal labor, que hace tiempo deseo y necesito emprender.

En este mismo correo, debe salir su paquete que contiene, para Ud.: Tratados I, II y VI de la edición popular de mi Historia Natural. Tienen poco valor: el I y II se los envio porque contienen un bosquejo histórico y filosófico, de algún interés este por ser expresión de mis creencias científicas, y el histórico por ser la primera publicación española en que se resume la historia de las Ciencias Naturales en España, siquiera mi trabajo sea un simple bosquejo, base de una publicación extensa que tengo proyectada. El cuaderno VI lleva como lámina la de su hermoso libro "Columbretes" que he fototipiado y resulta bastante bien; lleva además el dibujo de la "Señoreta y el Mascarat". Le ruego no juzgue el trabajo bajo el aspecto científico porque está así hecho obedeciendo á necesidades editoriales y de público.

Pronto tendré terminado el 2º fascículo de mi Tratado elemental de Geología (2ª ed), y tendré el gusto de remitírselo junto con el 1º; he introducido en esta edición notables mejoras, especialmente en grabados, utilizando, entre otras, notabilísimas fotografías de los terrenos del Centro de España que ha hecho el Sr. Macpherson; algunos de los grabados van ya incluidos en el Tratado VI de la edición popular.

Espero terminar el curso, para ir á Banyuls sur mer y concluir el proyecto del "Laboratorio biológico balear" de que ya daré á Ud. noticia oportuna. ¡Ojala lograrse mi intento!

Muy agradecido á sus bondades, me repito suyo afmo. s.s.  
Odón de Buen

---

*Carta del 9-IV-1897*

Muy respetable y estimado señor Archiduque: Recibí su hermosísima obra *Die Balearen* que estimo y aprovecharé como se merece y por la cual le doy mil gracias.

La próxima semana voy á esa isla con un grupo de profesores y estudiantes franceses y un fuerte grupo de alumnos de mis cátedras. Tuve el gusto de remitirle el prospecto de esta importante excursión. Visitaremos Miramar pero no al comienzo de la excursión sino al final, pues los amigos de Palma me recomiendan esta variación en el itinerario que había proyectado. Así, el Lunes ó Martes de Pascua tendré la satisfacción y el honor de presentarle á mis colegas y alumnos y de reiterarle mis respetos y mi particular estimación

Suyo  
Odón de Buen

---

*Carta del 18-VI-1897*

Mi respetable amigo: He recibido su espléndida obra *las Islas Lipari*. Le felicito muy cordialmente por ella y de todo corazón le agradezco el generoso obsequio que me ha hecho.

Este verano he de pasar en esa Isla larga temporada; tendré el honor de ir á visitarle, de ponerme á sus órdenes por si en algo puedo serle útil y de departir sobre nuestras aficiones naturalistas oyendo sus ilustrosísimas opiniones.

Aprovecho esta nueva ocasión para reiterarle mis respetos y para enviarle un afectuoso saludo.

Su admirador y amigo  
Odón de Buen

---

*Carta del 2-III-1899*

Muy respetable señor y amigo: formando parte de tribunales de oposiciones á cátedras, he pasado en Madrid estos últimos meses y al regresar á Barcelona hallo los ejemplares de vuestras obras *Cannosa* y *Bizerta* y recibo el ejemplar de *Alborán*.

Una vez más os doy las gracias por vuestro espléndido donativo.

He pasado en Banyuls sur mer unos días y he tenido la satisfacción de saber vuestra visita, que al respetable Mr. de Lacaze le ha satisfecho extraordinariamente.



No tengo aun seguridad de poder organizar á Mallorca la excursión anual internacional para Pascua. Si se organiza, tendré el honor y la satisfacción de visitaros.

Vuestro afmo. s.s.

Odón de Buen

---

*Carta del 16-II-1900*

Respetable y estimado Archiduque: He recibido vuestra última obra; un hermoso ejemplar de "Bougie" que os agradezco de todo corazón.

Si causas eventuales no lo impiden, tendré la satisfacción y el honor de ir á visitaros, con un grupo de mis alumnos, el Sábado 24 del mes actual despues de mediodía.

Vuestro, muy devoto, efmo. s.s.

Odón de Buen

---

*Carta del 6-VII-1913*

Muy repetado Sr. mío y amigo: Tuve ayer un verdadero sentimiento en no poder verle; no me enteré de su estancia en el "Nixe" hasta que había marchado y me encontraba en el Laboratorio cuando se dignó pasar por mi casa del Terreno.

Aparte del gusto de verle, hubiese tenido el honor de explicarle las reformas que se realizan en el acuario ampliándole extraordinariamente y las instalaciones, para química y bacteriología marina que hemos hecho en el anexo del Terreno.

Recibí al tiempo de salir de Madrid su apreciada carta y trasmití al Museo Nacional de Ciencias Naturales los deseos del Dr. von Jordaens sobre aves de Baleares.

El Museo de Madrid ha sido trasladado á un nuevo y espléndido local del antiguo Palacio de Bellas Artes del Hipódromo y está en periodo de reconstrucción; por eso no sé si podrán contestar pronto á la consulta. De todos modos me consta que hay solo 20 ó 25 especies de Baleares; la mejor colección del Archipiélago está en Mahón pero comprende solo especies de Menorca, según creo.

Recientemente el prof. Fuset ha publicado una Revisión de las Aves de Cataluña y en ella están la mayor parte de las aves mallorquinas.

Tendré el gusto de visitar á usted la semana próxima acompañado de mis hijos y le llevaré el trabajo publicado por el Sr. Fuset.

Deseándole buena salud queda suyo admirador y respetuoso amigo.

Odón de Buen

---

## Alguns breu comentaris

La primera carta que hem transcrit –la del 5 de març de 1895– ve propiciada per una demanda d'informació per part de l'arxiduc Lluís Salvador, el qual segurament estava ja enllestint el seu llibre sobre les illes Columbrets, que publicaria a Praga aquest mateix any de 1895<sup>7</sup>.

Feia pocs anys que Odón de Buen, amb el propòsit de renovació pedagògica, organitzava excursions científiques a Mallorca, i, en el transcurs d'una de les primeres, tingué ocasió de fer una visita a Miramar, on l'arxiduc Lluís Salvador el rebé amb gran cordialitat. Odón no oblidà agrair aquesta hospitalitat. En aquesta primera carta, Odón esmenta un comte coneixedor i afeccionat a l'ornitologia, que li havia estat presentat per Herreros. Fou, tal vegada, el comte Low, que Gaspar Sabater cita<sup>8</sup> com acompanyant, allà pels anys 1912 i 13, del conegut ornitòleg von Jordans i que gaudien, els dos, també de l'hospitalitat de l'Arxiduc? Els divuit anys de diferència que hi ha entre una data –1895– i l'altra –1913– impedeixen assegurar aquesta identitat..

A la segona carta –la del 20 de novembre del 1895–, Odón parla del seu viatge pedagògic a Nàpols. Aquesta ciutat, juntament amb les de Banyuls, Mònaco i, en certa manera també, Villefranche, formaren els quatre grans centres de recerca oceanogràfica de la Mediterrània Occidental. Odón aviat tingué el propòsit de crear-ne un que estigués situat a les illes Balears. En la mateixa carta, Odón li diu a l'Arxiduc que té ja en el cap situar aquest laboratori oceanogràfic a Portopí. Com hem dit abans, el laboratori fou aprovat per un decret d'Amalio Jimeno el 1906 i inaugurat el 1908. Les paraules d'Odón tenen, però, la seva importància, perquè els bons amics i excel·lents investigadors que són Josep Maria Camarasa i Josep Miquel Vidal Hernandez han afirmat<sup>9</sup> que Odón de Buen, probablement amb el suport de Joan Joaquim Rodríguez Femenias<sup>10</sup>, projectava ubicar el laboratori oceanogràfic al port de Maó i que solament quan va fracassar aquest projecte menorquí va sorgir el de Mallorca. No es pot negar que Odón projectàs crear alguna institució oceanogràfica a Menorca, però, segons sembla, havia de ser un laboratori complementari del de Mallorca. Tampoc seria agosarat pensar que l'opció menorquina a la qual al·ludeixen els dos investigadors era una carta que

<sup>7</sup> ARXIDUC LLUIS SALVADOR. *Columbretes*. H. Mercy ed. Praga; 1895.

<sup>8</sup> SABATER, Gaspar. *Mallorca en la vida del Archiduque*. Palma: Ediciones Cort; 1985., pp. 116-117

<sup>9</sup> CAMARASA, Josep M. <sup>o</sup>. *Botànica i botànics dels països catalans*. Barcelona: Enciclopedia catalana; 1989. 268. pp 171; VIDAL HERNANDEZ, Josep Miquel. Josep Joaquim Rodríguez Femenias. Dins; CAMARASA, Josep Maria /ROCA, Antoni, coordinadors. *Diccionari de científics catalans*. FCR ed. Barcelona; (en premsa).

<sup>10</sup> BUEN y DEL COS. Odón de. Homenaje a Rodríguez Femenias. *Bol. R. Soc. Esp. de Hist. Nat.*. 1906: 173-180.

Odón es volgué guardar per si, per alguna circumstància, fracassava la iniciativa mallorquina i el laboratori no es podia construir en la més gran de les Balears.

La carta de l'11 de febrer de 1896 mostra l'agraïment d'Odón per haver rebut l'obra de l'Arxiduc sobre les illes Columbrets<sup>11</sup>, aquelles illes de la costa castellonenca sobre les quals Odón mateix li havia sumministrat informació. La carta esmenta literalment "*el triste espectáculo ofrecido por la intervención de la Iglesia en mis cátedras*". Odón es referia, sens dubte, a l'excomunicació que sofrí per part de l'església catòlica a causa d'haver-se convertit en defensor de les doctrines darwinistes, i a l'apartament temporal de la seva càtedra barcelonina. L'assumpte té —em sembla— el seu interès perquè obliga a matisar l'opinió que vol presentar Lluís Salvador com un home, en certa manera, pecador i de costums poc ortodoxos però absolutament intransigent quan es tracta de qüestions religioses profundes. El darwinisme, per molt que es vulgui dissimular o emblanquinar, fou —i segueix essent— un punt clau en la qüestió de la compatibilitat entre la ciència i la doctrina catòlica. És per això que l'amistat d'Odón i de Lluís Salvador no pot ser considerada com una simple anècdota. Tampoc pot ser considerat una anècdota l'anunci que fa Odón a Lluís Salvador de l'utilització de materials de l'obra *Columbretes* per als seus llibres. La carta posterior aclarirà de què es tractava aquest aprofitament. La part final de la carta fa referència a les excursions pedagògiques a què hem fet esment anteriorment.

La carta del 29 de març de 1896, ens aclareix, com hem anunciat abans, la utilitat que, per a Odón, tingué l'obra de Lluís Salvador sobre els Columbrets. No és ara el moment per emfasitzar la gran importància que, dins la pràctica científica, té la fabricació d'allò que s'ha denominat "mobils immutables", és a dir, imatges de la realitat que es poden traslladar sense que es deteriorin. Els gravats en són un exemple claríssim del que estam dient. Són, també, una prova destinada a augmentar el poder de convicció del text que la inclou. Els gravats als quals fa referència Odón —unes observacions microscòpiques de petrografia de les roques volcàniques dels Columbrets fetes per Becke, i un dibuix a mà de l'Arxiduc mateix sobre aquelles illes— foren reproduïts no solament en la seva segona edició del manual de geologia<sup>12</sup>, sinó també en un llibre de molta major difusió que Odón publicà amb el títol d'*Historia Natural*<sup>13</sup>. El gravats procedents de les fotografies microscòpiques formen la làmina V (pàg. 411), mentre que el dibuix de "La Señoreta" i el "Mascarat" formen la figura 289, que apareix a la pàgina 396. La fotografia de la

<sup>11</sup> ARXIDUC LLUIS SALVADOR. *Columbretes*. H. Mercy ed. Praga; 1895.

<sup>12</sup> BUEN y DEL COS, Odón de. *Tratado Elemental de Geología*. 2<sup>o</sup> ed. Barcelona; 1896.

<sup>13</sup> BUEN y DEL COS, Odón de. *Historia Natural*. Barcelona: Manuel Soler; 1896.

Foradada amb el "Nixe" ancorat no molt lluny forma la làmina X i ocupa la pàgina 701. A la mateixa carta i en forma de postdata Odón anuncia a l'Arxiduc que aviat li enviarà un "tratadito" sobre història. Es tracta, quasi amb tota probabilitat, del según capítol, o quadern, de l'esmentada *Historia Natural*, on en 59 pàgines (69-128) Odón escriví la que pot ser considerada com la primera història general de la ciència espanyola. Fou una mena d'esborrany, no per la qualitat, que és considerable, sinó per les intencions, ja que Odón sempre tingué el propòsit de publicar una versió més àmplia i completa, però que, pel que sabem fins ara, hagué de quedar manuscrita i, possiblement, sense acabar.

La tramesa definitiva de l'esmentat fulletet li fou feta junt amb una nova carta datada del 19 d'abril de 1896. Odón enviava altres dos quaderns, el I i el VI, de la mateixa obra. En el primer hi havia tota una exposició de principis, que seguia a la versió que Odón donava dels fets de la seva excomunicació i del decantament de la càtedra. El sisè era el que incloïa els gravats dels Columbrets els quals ens referíem abans. Les fotografies de Macpherson, que Odón anunciava que havia inclòs dins la seva geologia, foren aprofitades també en l'edició d'aquesta *Historia Natural*, encara que en altres quaderns. Finalment, en la carta podem veure com Odón torna insistir en el seu projecte del laboratori, que clarament —ho repetí diverses vegades— estava inspirat en el de Banyuls.

La carta del 9 d'abril de 1897 no té altre interès que el d'acusar rebut de *Die Balearen*. Ara bé, la pregunta és de si es tractava de la primera i extensa edició en 9 volums<sup>14</sup> o l'edició resumida, en dos volums, que es publicà a Würzburg<sup>15</sup>. Sabem que aquesta edició resumida aparegué el 1897, però no hem pogut esbrinar el mes exacte. La carta d'Odón és d'abril, la qual cosa només sembla compatible amb una edició dels primers mesos —gener o febrer— i que Odón fos un dels primers a qui l'Arxiduc enviàs l'obra. L'altra possibilitat és que es tractàs de la primera edició, la que, com és sabut, es publicà entre 1869 i 1891. Sigui la primera o la segona possibilitat, es pot afirmar que l'Arxiduc tenia una gran consideració per l'aragonès. Si és la primera, ho demostra la rapidesa en que li va enviar; si és la segona, la valua de l'obsequi.

Les cartes del 18 d'abril del 1897, del 2 de febrer de 1899 i del 16 de febrer de 1900 confirmen dues coses: la primera que Odón de Buen era un dels amics considerats de l'Arxiduc, al que enviava totes les obres —Bizerta<sup>16</sup>, Cannosa<sup>17</sup>, Lipari<sup>18</sup>, Alborán<sup>19</sup> etc.— que publicava; la segona, que

<sup>14</sup> ARXIDUC LLUIS SALVADOR. *Die Balearen: in Wort und Bild Geschildert (Les Balcars descrites per paraules i images)*. Leipzig: F. Brockhaus; 1869-1891. 3011 pàgs. + 50 làminas.

<sup>15</sup> ARXIDUC LLUIS SALVADOR. *Die Balearen: in Wort und Bild Geschildert*. Würzburg/Leipzig; 1897. 2. vol.

<sup>16</sup> ARXIDUC LLUIS SALVADOR. *Benzert (Bizerta)*. Praga: H. Mercy; 1897. (8) 36 pàgs.

<sup>17</sup> ARXIDUC LLUIS SALVADOR. *Cannosa*. Praga: H. Mercy; 1897. XI, 69 (1) pàgs.

<sup>18</sup> ARXIDUC LLUIS SALVADOR. *Die Liparischen Inseln (Les illes de Lipari)*. Praga: H. Mercy; 1896; 8 volumenes. LXXXII, (2), 631 pàgs.

<sup>19</sup> ARXIDUC LLUIS SALVADOR. *Alborán*. Praga: H. Mercy Sohn; 1898. XII, 132 pàgs.

Miramar es convertí en una visita obligada en les excursions pedagògicocientífiques que anualment Odón de Buen feia a Mallorca. En aquell magnífic indret l'Arxiduc feia servir un berenar al qual seguia una tertúlia sobre temes científics

La darrera carta és del 6 de juliol de 1913. Possiblement fou, també, una de les darreres cartes que l'Arxiduc rebé a Mallorca, ja que el dia 20 del mateix mes marxà definitivament de Mallorca. És probable que encara tenguessin ocasió de parlar una vegada més, Odón i l'Arxiduc, ja que, segons diu Odón, la seva intenció era visitar Lluís Salvador la setmana posterior al 6 de juliol. No podem assegurar si fou així. El que sí es pot afirmar sense por a equivocar-se –la carta ho demostra clarament quan fan esment a Von Jordans<sup>20</sup>– és que els dos personatges participaven d'una mateixa idea: que la ciència necessitava –necessita– de l'amistat i de la col·laboració internacional per poder-se desenvolupar.

---

<sup>20</sup> JORDANS, Dr Adolf Von. *Die Vogelfauna Mallorcas mit Berücksichtigung Menorcas und der Pithyusen. Ein Beitrag zur Zoogeographie des Mittelmeergebietes*. Bonn; 1914.



"El paraíso de mi juventud"  
"Adolph von Jordans,  
un ornitólogo alemán y Mallorca"

HELGA SCHWENDINGER

**I.- Prólogo**

Entre la extensa lista de personas que mantenían correspondencia con su Alteza, el Archiduque Luis Salvador de Habsburgo-Lorena, encontré el nombre de un ornitólogo alemán, Adolph von Jordans. El Archivo Nacional de Viena (Haus-, Hof-und Staatsarchiv) conserva entre el legado del Archiduque Luis Salvador, cartas inéditas que se publican por primera vez para este artículo y han sido traducidas del alemán para formar parte del mismo.

La base del trabajo ha sido la tesis doctoral de Adolph von Jordans que se publicó en 1914 con el título: "Die Vogelfauna Mallorcas mit Berücksichtigung Menorca und der Pityusen. Ein Beitrag zur Zoogeographie des Mediterrangebietes". Además he empleado artículos de y sobre A. de Jordans que me proporcionó -por lo cual le estoy muy agradecida- el hijo de Adolph von Jordans, Hans-Carl von Jordans, que encontré con mucha suerte y un poco de casualidad en un viaje por Alemania.

Por otra parte se han conservado 33 cartas de Adolph von Jordans al pintor austriaco Erwin Hubert, que había trabajado con el Archiduque y que conoció en su primer viaje a Mallorca al joven estudiante de ornitología. Estas cartas que se encuentran en mi archivo particular cubren el espacio que va del año 1941 al 1958; por su contenido parece ser que hubo un contacto entre los dos hombres durante todos los años a partir de 1913 hasta la muerte de Hubert en 1965 (Jordans murió nueve años más tarde, en 1974).

Es curioso leer las cartas de Adolph von Jordans porque hablan de una Mallorca desaparecida hace mucho tiempo. Vivieron (Hubert aquí en Mallorca y Adolph von Jordans a través de sus cartas) el cambio que iba experimentando la isla, de ser un paraíso desconocido en el sur de Europa, a un lugar de turismo de masas. A través de la prensa, la publicidad e informaciones por parte de su amigo Hubert tenía noticias del

radical cambio entre 1913/21/27 y los años cincuenta, pero se negó a creerlo, convencido de poder encontrar aún treinta años más tarde la misma tierra idílica que había conocido en la época del Archiduque Luis Salvador: "Gracias por los folletos del turismo allí que Vd. [=Hubert] me mandó; solamente la cantidad de hoteles y pensiones me ha dejado sin respiración. Realmente hay una nueva enfermedad muy seria: una obsesión por Mallorca. ¡Si el viejo Archiduque lo hubiera vivido aún!"<sup>1</sup>

## II.- Biografía<sup>2</sup>

Prof. Dr. Adolph von Jordans

29 de abril 1892: Nació en Lüftelberg cerca de Bonn/Alemania.

Desde muy joven se interesó por la naturaleza y especialmente por la ornitología. Ya antes de la Primera Guerra Mundial conoció al fundador del museo, Prof. Alexander Koenig.

1 de marzo hasta 1 de junio 1913: Primer viaje a Mallorca con el fin de escribir su tesis doctoral sobre los pájaros de las Islas Baleares.

1914: Terminó su carrera con el doctorado.

Después de la Primera Guerra Mundial empezó a trabajar con A. Koenig.

12 de marzo hasta 15 de julio 1921: Segundo viaje a la isla de Mallorca para seguir trabajando sobre lo que había empezado en 1913.

Más tarde participó en negociaciones con el fin de que el Imperio Alemán se ocupara del Museo, cuyo director fue durante mucho tiempo.

3 de abril hasta 9 de julio 1927: tercer viaje a las Baleares (del 20 al 26 de junio visitó Ibiza y Formentera).

De 1940-1957 fue director del Museo Alexander Koenig en Bonn y también del Instituto para la Investigación Zoológica.

El 23 de mayo de 1974 murió en un viaje por Corintia/Austria.

La importancia del trabajo científico de Adolph von Jordans consiste primeramente en la investigación de la variación geográfica de los pájaros de la Palaearktis de Oeste, de donde describió 50 especies nuevas de pájaros (11 de ellas junto con otros autores), 8 especies de pájaros, 2 insectos, una especie de mamíferos y dos reptiles llevan su nombre.

## III.- Bibliografía

1913: Vorläufige kurze Beschreibung neuer Formen van den Balearen. Falco 9: 43-44.

1914: Das Vorkommen des *Mormon arcticus* im Mediterrangebiet. Orn. Jb. 25: 163-170 – Die Vogelfauna Mallorcas mit Berücksichtigung Menorcas und der Pityusen (Inaugural-Dissertation, Bonn)

<sup>1</sup> Carta de Adolph von Jordans a Erwin Hubert: Bonn, 15 de junio de 1956.

<sup>2</sup> Véase: Sonderdruck aus: Bonn. Zool. Beitr. 25: 217-219 (1974).



- 1916: *Parus Salicarius subrhenanus* forma nova. Falco 12: 17 (Mit O. Kleinschmidt)
- 1920: Berichte über die Versammlung des Botanischen und Zoologischen Vereins Rheinland – Westfalen
- 1921: Eine Ergänzung zu C. Kayzers: «Die Vögel der Umgebung von Lissa i/P». – Orn. Monatsber. 29: 34
- 1923: Neue Vogelformen aus Portugal. Orn. Monatsber. 31: 13–14 – *Buteo buteo intermedius* Menzb. aus dem Rheinland. Ibid.: 138 – Versuch einer Monographie des Formenkreises *Sturnus vulgaris* L. Arch. Naturgesch. 89, Abt. A, 3. Helft: 1–147 – Sonderheft zu Falco 19, 30 Seiten: Vorwort, I. Neue Vogelrassen von den Balearen. II. Wie muß der deutsche Hausrotschwanz heißen? III. Über seltenere und über fragliche Vogelformen meiner Sammlung. IV. Parallelität oder «Verwandschaft»? V. *Pica pica galliae* Kleinschmidt
- 1924: Über das Vorkommen von *Epimys rattus* im Rheinland. Pallasia 2: 84–86 – Kritisches. Verh. Orn. Ges. Bay. 16: 170–183 – Die Ergebnisse meiner zweiten Reise nach Mallorca. J. Orn. 72: 145–170, 381–410, 518–536; 73: 194–207
- 1925: Ein Beitrag zur Kenntnis der Vogelwelt Nowaja-Semljas. J. Orn. 73: 446–452 – Das Bergrebhuhn *Perdix montana* (Gmelin). Verh. Naturhistor. Ver. preuss. Rheinl. u. Westfalens 80 (1923): 46–57
- 1926: Das Bergrebhuhn, *Perdix montana* (Gmelin). Orn. Monatsber. 34: 50–51 – Die Stellung der Katholischen Kirche zur Abstammungslehre. Falco 22: 9–12
- 1927: Wieder eine *Perdix montana* (Gm.) im Rheinland. Orn. Monatsber. 35: 23–24
- 1928: Steinadler in Westdeutschland. Orn. Monatsber. 36: 84–85 – Beobachtungen aus dem Rheinland. Falco 24: 9–10 – Die Ergebnisse meiner dritten Reise nach den Balearen. Nov. Zool. 34: 262–336
- 1930: Ergänzungen zu meiner «Vogelfauna der Balearen». Falco 26: 13–18
- 1931: Der abessinische Kronenkränich. Falco 27: 12 – *Certhia brachydactyla nigricans* subsp. n. Orn. Monatsber. 39: 181
- 1932: *Sitta siciliae* form. nov. Falco 28: 6 (Mit O. Kleinschmidt) – *Otus leucotis Margarethae* subsp. n. Falco 28: 9–10 (Mit F. Neubaur)
- 1933: *Certhia brachydactyla obscura* subsp. n. Alauda 5: 522 – Über einige Vogelrassen der Nord-Pyrenäen und Nordost-Spaniens. Anz. Orn. Ges. Bay. 2. 223–250
- 1935: Sur *Cinclus cinclus atroventer* Floericke. Alauda 7: 251–253 – Bemerkungen über einige Starrassen. Mitt. Vogelwelt 34: 81–85
- 1937: *Emberiza leucocephala Stachanowi* Boett. subsp. Anz. Orn. Ges. Bay. 2: 404–405 – *Corvus cornix* in Spanien? Falco 33: 4–5 – *Fulica cristata* Gm. in Spanien. Ibid.: 5–6 – *Spizaetus coronatus* (L.) in Abessinien. Ibid.: 6–7

- 1938: *Dentocopus minor hispaniae* subsp. n. Falco 34: 52-53
- 1939: *Buteo vulgaris hispaniae* subsp. n. Falco 35: 13-15
- 1940: Ein Beitrag zur Kenntnis der Vogelwelt Bulgariens. Mitt. Naturwiss. Inst. Sofia 13: 49-152 - Eine Vogelausbeute aus Fukien. Verh. Orn. Ges. Bay. 22: 98-136 (Mit G. Niethammer)
- 1942: Beiträge zur Avifauna der Iberischen Halbinsel. Ann. Naturhistor. Mus. Wien 52 (für 1941): 200-244 (Mit J. Steinbacher) - Bilden die Wespenbussarde einen oder mehrere Formenkreise? Zool. Anz. 1939: 234-236 (Mit J. Steinbacher)
- 1943: Neue Synonyma und Nomina nuda. Zool. Anz. 141: 54-56 - Über die von Prof. G. Schiebel auf Kreta und Sizilien gesammelten Vögel: Senckenbergiana 26: 72-86 (Mit J. Steinbacher)
- 1944: *Tetrao bonasia styriacus* form. nov. Falco 40: 1 (Mit G. Schiebel)
- 1948: Zur Avifauna Kleinasiens. Senckenbergiana 28: 159-186 (Mit J. Steinbacher)
- 1950: *Luscinia megarhynchos* Brehm in the western palaeartic region, and a new race from the British Isles. Auk 67: 361-363 (Mit P. A. Clancey) - Ein weiterer Beitrag zur Kenntnis der Avifauna der Iberischen Halbinsel. Sylleg. biol.: 165-181
- 1957: Vögel auf Schiffen (Zur Überquerung des Atlantik durch Landvögel). Anz. Orn. Ges. Bay. 4: 528-533 (Mit G. Niethammer)
- 1970: Die westpalaearktischen Rassen des Formenkreises *Parus major*. Zool. Abh. Mus. Tierk. Dresden 31: 205-225

#### IV.- Primer Viaje. 1913

"Hoy en día no habrá ninguna zona en Europa tan desconocida en el aspecto zoológico como España y las Baleares. Los conocimientos de la avifauna de las Baleares a mí me parecían de un gran interés sistemático y zoogeográfico y por la limitación de la zona me parecía posible hacer un profundo estudio de la misma dentro de un espacio relativamente corto de observación y recogida. Por eso me decidí a hacer un viaje de estudio de tres meses en primavera del año 1913 hacia las islas. Me dediqué todo el tiempo que tenía a mi disposición (1 de marzo hasta 1 de junio) a esta isla por dos razones: en 1911 se había publicado un trabajo sobre los pájaros de Menorca y por otra parte por las buenas circunstancias climatológicas, esperaba muchas cosas más interesantes en Mallorca. Empleé para mi trabajo la literatura sobre Menorca y las Pitiusas y los pájaros disecados que había traído el señor Polatzek de estas islas".<sup>3</sup>

Acompañado por el taxidermista señor Homberg y por una carta manuscrita de la Princesa Luisa Fernanda de Bavaria, Infanta de España,

<sup>3</sup> Adolph von Jordans: Vogelfauna, página 1.

que le evitó bastantes incomodidades, Adolph von Jordans llegó a la isla de Mallorca para estudiar los pájaros. Se alojó en la finca de Son Gual en Valldemossa, propiedad del Archiduque Luis Salvador de Habsburgo-Lorena (1847-1915). Gracias al cónsul alemán en Palma, el señor Alfred Müller, consiguió un permiso de caza para Mallorca; gracias a los señores Marqués de Zayas, Marqués de la Torre y Señor de Torrella el permiso de cazar en sus territorios particulares. En los tres meses de su estancia pudo cazar 750 aves que se llevó, preparadas por el señor Homberg, a Alemania.

Como Adolph von Jordans no investigó otra isla que Mallorca tuvo que buscar información sobre Menorca e Ibiza en la literatura, para lo cual empleó los trabajos siguientes:

- Moritz Willkomm
- Dr. H. Praesent
- M. Hernández Ponset
- Archiduque Luis Salvador

En Mallorca se interesó sobre todo por tres regiones pantanosas:

- la Albufera y la Albufereta cerca de Alcúdia en el Nordeste de la isla.
- la región por Campos y Salinas en el Sur.
- la Porrassa cerca de Santa Ponsa en el Oeste.

El Prat, descrito e investigado por el ornitólogo Alexander von Homeyer en 1861, ya estaba seco. También pasaba algo similar con la Albufera que Jordans vio convertida en un arrozal. Al principio de los años 60 del siglo pasado, una sociedad inglesa se dedicó a desecar este gran pantano, que había sido un "El Dorado" para cantidades infinitas de aves acuáticas. También había allí un criadero natural de flamencos. Lo que quedaba de pájaros en comparación con el pasado ya no tenía relevancia.

En cambio la Albufereta, Las Salinas, Campos y la Porrassa aún conservaban su ambiente.

Después de tres meses de investigación y caza, Jordans hizo un resumen de sus experiencias. Había venido con grandes esperanzas que no se cumplieron:

- Muchos pájaros existentes en la Península no existían en Mallorca a pesar de los bosques. La razón podía ser la falta de alimentación y la sequía en verano. Tampoco había una variedad grande de insectos y de mamíferos (solamente muchos conejos).
- Faltaban por completo las especies africanas.

De los habitantes de la isla de Mallorca dice Jordans: "Los mallorquines son un pueblo simpático, muy amable, limpio, trabajador, pero sumamente conscientes de sí mismos y de su propio idioma, un dialecto provenzal.

Al verdadero mallorquín no le gusta oír que le llamen "español". La sangra celta se ve aún en los cabellos rubios y ojos azules, sobre todo en el norte de la tramontana".<sup>4</sup>

#### V. Literatura ornitológica.

Adolph von Jordans intentó hacer una bibliografía bastante completa, aunque existía poco material. Los trabajos que él no había visto llevan un (\*) asterisco.

Primeras noticias sobre pájaros en Mallorca hay en:

- D. Fortuny (\*) Historia de Mallorca, 1653 (44 especies).<sup>5</sup>
- Armstrong & Cleghorn: Beschreibung der Insel Menorca, Göttingen. 1754: Con un mapa de la isla, traducido del inglés al alemán, Armstrong estuvo en Menorca en 1738, primeras noticias sobre los pájaros de Menorca.
- D. Buenaventura Serra (\*). Cuadrúpedos, aves, peces, insectos (manuscrito) en la biblioteca del Marqués de Campo Franco, contiene 33 ilustraciones de pájaros a plumilla.
- Vargas Ponce (\*): Descripción de las Islas Baleares y Pitiusas, Madrid 1787 (40 especies).
- Bover (\*): Noticias Histórico-Topográficas de Mallorca, Palma 1836 (108 especies).
- Ramis (\*): Specimen animalium vegetabilium et mineralium in insula Minorca frequentiorum ad norman Linneani systematis exaratum, Mahón 1814 (57 especies).
- Weyler & Lavina: Topografía físico-médica de las Islas Baleares, 1854 (89 especies).
- Alexander von Homeyer: Die Balearen, en: Journal für Ornitologie, 1862 (103 especies).
- Barceló y Combis. Catálogo metódico de las aves observadas en las Islas Baleares, Palma 1866.
- Apuntes para la fauna balear, en: Anales de la sociedad española de Historia Natural, Madrid 1875. (220 especies); Adolph von Jordans dudaba de las informaciones de Barceló y Combis y el Archiduque le explicó que Barceló y Combis no habían podido realizar sus investigaciones en los últimos años por culpa de algunas debilidades físicas y por eso dio orden a sus alumnos de que le comunicasen sus obser-

<sup>4</sup>Adolph von Jordans: Vogelfauna, página 22.

<sup>5</sup>Adolph von Jordans se refiere a:

Fortuny, Jorge: Varias cosas tocants á la ciudad y Regna de Mallorca recullidas de diversos autors per Don Jordi Fortuñy de Roescos y García en la Grange las primaveras de 1640, 1641 y 1642 subjectes á la correcció de tots, 2 tomos, manuscrito. Véase: Bover, Joaquín María: Biblioteca de Escritores Baleares per..., Palma 1868, tomo I, p.313/14.

vaciones sobre los pájaros. Consecuentemente se explican los fallos de ese trabajo a causa de la falta de conocimientos por parte de los alumnos.

- Lord Lilford: *Ibis* II, Ser. Vol. I, 1865.

- Archiduque Luis Salvador.

El Archiduque habla en su obra sobre la isla de Mallorca de 218 especies, 111 de ellas estaban todo el año en la isla y comunicó a Adolph von Jordans sus observaciones: "Cualquiera que quiera trabajar sobre cualquier tema de las Baleares, tiene que tomar los primeros conocimientos de esta obra sumamente rica y ejemplar. [...] Por desgracia falta la bibliografía. [...] se puede envidiar a todo país que tenga una monografía tan excelente, como esta con la cual el autor se hizo un monumento eterno".<sup>6</sup>

- Howard Saundres: *A List of the Birds of Souther Spain*, en: *Ibis* III. Ser. Vol. I, 1871.

Don Ventura de los Reyes y Prosper: *Catálogo de las aves de España, Portugal e Islas Baleares*, en: *Anales de la Sociedad Española de Historia Natural*. Vol. 15, Madrid 1886.

- Irby: *The ornithology of the Straits of Gibraltar*, London 1875 (204 especies).

- M. Hernández Ponseti: *Catálogo de las Aves observadas en la Isla de Menorca, Mahón* 1911.

- Dr. E. Hartert: *Über die Haubenlerche der Balearen und Pityusen*, en: *Ornitologische Monatsberichte*, XX. 1912, nº 2.

- Dr. Praesent: *Bau und Boden der balearischen Inseln*, Greifswald, 1911.

- Y otros...

## VI. Segundo viaje

Adolph von Jordans realizó su segundo viaje a Mallorca en primavera del año 1921. Se había dado cuenta de que después de su primer viaje en 1913 le quedaban bastantes preguntas sin respuesta. En este viaje vino solo y por falta de divisas no pudo permitirse la compañía de un taxidermista. (Adolph von Jordans mismo trató las 1.000 aves). Durante cinco semanas estuvo acompañado por el Graf (conde) Loe, que aprovechó la estancia en Mallorca para cazar águilas.

Adolph von Jordans no se limitó a recoger solamente pájaros sino también mamíferos, reptiles, anfibios e insectos.

El 12 de marzo salieron de Alemania, el 16 llegaron a Palma y se quedaron hasta el 15 de julio, invitados por el heredero del Archiduque, el Señor Vives, en su finca de Son Moragues/Valldemossa.

<sup>6</sup> Adolph von Jordans: *Vogelfauna*, página 28.

A través de Vives, Adolph von Jordans conoció al pintor austriaco Erwin Hubert que había trabajado en los últimos años con el Archiduque y que se había quedado después de su muerte y de la Primera Guerra Mundial en Mallorca.

El único problema que había tenido Adolph von Jordans en su segundo viaje a Mallorca, que duró cuatro meses, fue el transporte del rifle y munición poco tiempo después del fin de la Primera Guerra Mundial. Francia no le permitió viajar con el arma y tuvo que hacer el viaje por Milán-Génova y Barcelona.

A pesar de haber pasado semanas en la Sierra de la Tramuntana (el 8 de abril atravesaron el Puig Mayor aunque había nieve y granizo) y en Alcúdia para revisar su teoría de 1913 sobre la Albufera Adolph von Jordans se despidió en julio de la isla con la esperanza de que ésta no fuera su última estancia en esta maravillosa tierra y se dio cuenta de que no podía cerrar este trabajo por tratarse de un tema demasiado amplio.

## VII. Tercer viaje

Adolph von Jordans realizó su tercer viaje (financiado en parte por la "Notgemeinschaft der Deutschen Wissenschaft, Organización de Ayuda a la Ciencia Alemana) a las Islas Baleares en la primavera del año 1927 con el fin de terminar los estudios que había empezado en 1913. Se pasó unos tres meses en Mallorca, Ibiza y Formentera, acompañado del Freiherrn (Baronet) Nikolaus von und zu Bodman. El 3 de abril habían salido de Bonn y por París y Port Bou llegaron sin problemas a la frontera española donde no querían permitirles la entrada por los rifles. Además había problemas con una licencia oficial para cazar algunos pájaros que, según las nuevas leyes españolas de caza y protección de aves, ya estaban protegidas.

En 1927 visitó otros lugares diferentes que en los dos primeros viajes, por ejemplo:

- La isla de Cabrera.
- Las Pitiusas (del 20 al 26 de junio).
- La laguna de Salobrar (cerca de Ses Salines).
- La laguna de Tamarells (cerca de Ses Salines).
- El estanque de ses Gambes (cerca de Ses Salines).
- El pantano de Salobrar.

Volvió a visitar el pantano de La Porrassa que ya estaba casi seco.

Al finalizar su trabajo, Adolph von Jordans llegó a la conclusión de que la mayoría de los pájaros sobrevolaban por lo menos la parte Oeste del mar Mediterráneo. Por eso Mallorca sería el sitio ideal para un centro de estudio de aves migratorias. Ni las instituciones ni las personas particulares le respondieron de una forma afirmativa.

Adolph von Jordans da las gracias a sus colaboradores que eran: Señor Garcías Font, farmacéutico de Artá; el cazador de pájaros Cosme;

el padre Rotger de Españalet y su profesor, padre Jordá y sobre todo P. W. Munn.

Lamentando no haber podido cazar todos los pájaros que quería el 9 de junio volvió a casa con 210 pájaros disecados y huevos, sobre los cuales trabajó el director del museo, Profesor Alexander Koenig.

### VIII. Final

Según mis datos Adolph von Jordans no volvió a Mallorca hasta el año 1956, año en que hizo un viaje de placer con su esposa a los sitios que había conocido en su juventud. En su correspondencia con Erwin Hubert se mostró muy preocupado por el cambio que había sufrido la isla: "Estuve pensando en "nuestra Alcudia de los años 1921 y 27 -¡qué bonita fue nuestra estancia común en la fonda del mercado, mis excursiones de caza a la Albufera, su pintura y esta gente tan sencilla y pura!- ¿Tiene razón la publicidad? ¿Ya hay caravanas hacia allí? (Dentro de poco una de cada tres criadas hablará de Mallorca, cuando en 1913 ni siquiera alguien un poco culto conocía el nombre), sería mejor dejarlo" (carta de Adolph von Jordans a Erwin Hubert, Bonn, 30 de marzo 1956). Al final, vino pero se marchó desesperado de este sitio que había sido el paraíso de su juventud y del cual conservaba un buen recuerdo en su memoria.

### IX. Correspondencia entre Adolph von Jordans y el Archiduque Luis Salvador.

Carta N° 1: Adolph von Jordans al Archiduque Luis Salvador.

Bonn, 17 de mayo de 1912.

Adolph von Jordans está planeando hacer un viaje de estudios a las Islas Baleares, entre el día 1 de marzo y el 1 de mayo de 1913, acompañado de un taxidermista con el fin de buscar material para su tesis doctoral. El disponía solamente de los objetos que el Barón Homeyer había coleccionado en el año 1861, en el Museo de Berlín.

Adolph von Jordans pide al Archiduque Luis Salvador permiso para poder cazar pájaros en sus fincas en Mallorca.

Carta N° 2: Adolph von Jordans al Archiduque Luis Salvador.

Munich, 28 de enero de 1913.

Jordans felicita al Archiduque por haber resultado ileso de un accidente, provocado por "una mano asesina" (se refiere a un atentado contra el Archiduque que, aunque sin consecuencias, había provocado titulares en la prensa).

Carta N° 3: Adolph von Jordans al Archiduque Luis Salvador.

Palma, 6 de marzo de 1913.

Adolph von Jordans se ha alojado en el Gran Hotel en Palma y pregunta al Archiduque Luis Salvador, si podrá subir el siguiente domingo, día 9 con su acompañante a Son Gual.

Carta N° 4: Adolph von Jordans al Archiduque Luis Salvador.

Alcudia, día 6 de abril de 1913.

Adolph von Jordans da las gracias al Archiduque Luis Salvador por haberle mandado las cartas. El día 11 se va a dirigir a Palma y pide al Archiduque Luis Salvador que le mande un carro a la casa del cónsul alemán en la calle de la Piedad. Ha cazado una serie de pájaros muy interesantes y quiere comentar con el Archiduque Luis Salvador el resultado de sus trabajos.

Carta N° 5: Adolph von Jordans al Archiduque Luis Salvador.

Santanyi, 30 de abril de 1913.

Adolph von Jordans pide al Archiduque Luis Salvador que le mande su correo, entre el cual hay una carta de la Universidad de Munich. Por Pentecostés quiere volver por Palma a Son Gual.

Carta N° 6: Adolph von Jordans al Archiduque Luis Salvador.

Santanyi, 7 de mayo de 1913.

Adolph von Jordans pide al Archiduque Luis Salvador que le mande el carro.

Carta N° 7: Adolph von Jordans al Archiduque Luis Salvador.

Bonn, 29 de mayo de 1913.

Adolph von Jordans ha vuelto a Bonn/Alemania, después de visitar Barcelona, Toulouse y París.

Asistió a una corrida de toros y cuenta:

"He visto una corrida de toros pero nunca más; la imagen en sí es maravillosamente bonita, pero este juego con la vida humana y además este terrible martirio de animales, solamente por afición a los espectáculos y placer, es repugnante y embrutecedor".

Ya de regreso Adolph von Jordans empieza a trabajar en Munich sobre el material que ha traído desde las Baleares. Da las gracias al Archiduque por su ayuda y apoyo y promete mandarle el libro lo antes posible.

Cata N° 8: Adolph von Jordans al Archiduque Luis Salvador.

Munich, 7 de julio de 1913.

Adolph von Jordans da las gracias al Archiduque Luis Salvador por su carta y se muestra preocupado porque el Archiduque Luis Salvador no se encuentra bien.

Carta N° 9: Adolph von Jordans al Archiduque Luis Salvador.

Bonn, 22 de julio de 1913.

Adolph von Jordans mandó al Archiduque Luis Salvador su libro sobre los pájaros. (Véase: Adolph von Jordans. Die Vogelfauna...).



Carta N<sup>o</sup> 10: Adolph von Jordans al Archiduque Luis Salvador.

Bonn, 23 de octubre de 1913.

Su Imperial y Real Alteza!

Casi he terminado el trabajo sobre la caza en las Baleares y espero tenerlo listo para la imprenta por Navidad.

Los resultados desde un punto de vista sistemático así como zoogeográficamente han sido mucho más interesantes de lo que hubiera esperado antes; he podido clasificar cinco especies nuevas. Quisiera preguntarle si podría denominar a una de ellas como su Archiduque para expresarle mi agradecimiento.

Quisiera que mi primer trabajo fuera lo más exacto y completo posible; por eso ¿puedo dirigirme a su Alteza? ¿Qué significa aproximadamente la expresión mallorquina "Que de fet?" ¿Sabe su Alteza, si la corneja común (*corvus cornix*) incuba en Mallorca? Esta teoría que he encontrado en una obra me parece incorrecta y que ha sido confundida con el cuervo. ¿Incuba en Mallorca el tuercecuello (*jynx torquilla*)? ¿Se quedan los pájaros que cazan moscas durante el invierno en Mallorca? Ahora le tengo que pedir otro favor; me dirijo a su Alteza solamente porque conozco el gran interés de su Alteza por la ornitología. ¿Quisiera su Alteza tener la amabilidad de ordenar a un sirviente recoger una pequeña caja de tierra de un campo donde haya olivos, otra llena de suelo roqueño corroído y tierra y una tercera llena de piedrecitas de la zona de Valldemossa-Miramar? Sería muy interesante hacer una comparación entre el suelo o las piedras con el color de las cogujadas, ya que existe una relación en cada zona.

Como no conozco a nadie más me atrevo a dirigirme a Ud.

Los últimos dos semestres antes del examen de doctorado, que pienso hacer el verano que viene, estoy estudiando de nuevo aquí, en Bonn.

Yo creo que me será difícil volver a viajar de nuevo hacia las maravillosas Islas Baleares. Para sustituirlo tengo por lo menos "Sommerträumereien am Meeresufer" [libro del Archiduque Luis Salvador] que puedo leer y volver a leer. ¡Es tan bonito! El trabajo sobre la cogujada me ocupa ahora y es mi gran deseo, viajar una vez por la costa de Africa del Norte durante uno o dos meses, pararme donde quiera y recoger algunas cogujadas de cada sitio. Pero no se va a realizar por no existir ningún barco que haga semejante ruta, excepto uno alquilado personalmente, y el problema serán los gastos.

La cuestión de las alondras es sumamente interesante por el aspecto zoogeográfico y evolutivo.

¿Sabe su Alteza dónde se encuentra actualmente el profesor Odón de Buen? Aún no me ha mandado la lista que me había prometido ya hace mucho tiempo, sobre los pájaros de Mallorca que están en Madrid, sería muy importante para mí.

¿Aún se encuentra allí ese tan simpático, joven pintor austríaco, el compañero de su Alteza durante esa primavera? [se refiere a Erwin Hubert]

¿También aquel viejo austríaco de Lima en Son Gual? Por favor, remítales mis saludos a nuestros amigos en Son Gual. Por desgracia concretamente las fotos de Son Gual salieron mal.

¡Ojalá su Alteza se encuentre estupendamente!

Mis respetuosos saludos, en agradecimiento profundo a su Imperial y Real Alteza,

Su Servidor,

Adolph von Jordans.

Carta N° 11: Señora de Jordans, la madre de Adolph von Jordans, al Archiduque Luis Salvador.

s.f., s.l.

Da las gracias al Archiduque Luis Salvador por haberse molestado y preocupado de su hijo.

Palma, en Agosto de 1994

HELGA SCHWENDINGER

### Abstracts

A través del intercambio epistolar mantenido entre A. von Jordan, ornitólogo alemán, y el Archiduque Luis Salvador se traza un preciso perfil biográfico de este naturalista y de los trabajos realizados en la isla de Mallorca, primero como puente de partida de su tesis doctoral, posteriormente en otros dos viajes para ampliar sus conocimientos sobre la ornitología de las Baleares. Sus contactos con Mallorca se mantuvieron a través de una regular correspondencia con el pintor Erwin Hubert, secretario que fue del Archiduque y definitivamente afincado en Mallorca donde murió en 1965.

The epistolary interchange maintained between Adolph von Jordans, the German ornithologist, and the Archduke Luis Salvador outlines an accurate biographical profile of the former as a naturalist, and of the works carried out in Majorca, first as a starting point of his doctoral thesis and later in two other trips in order to increase his knowledge on ornithology in the Balearic Islands. His contacts with Majorca were maintained through regular correspondence with the painter Erwin Hubert who was the Archduke's secretary. He settled down definitively in Majorca where he died in 1965.



VARIA



## Consideracions a l'entorn de Nostra Dona de la Seu del portal del Mirador com a obra de Guillem Sagrera

JOANA M. PALOU

El portal del Mirador de la Catedral de Mallorca va estar presidit des del mainell i fins l'any 1917<sup>1</sup> per una imatge de la Mare de Déu que es guardà durant anys al Museu Diocesà i que ara està exposada a la Sagristia de Vermells de la Seu. Obrada en marbre de Carrara, mida 1,57 x 52 x 28 cm., el salobre de la mar la feta malbé i els diferents intents de conservació a base de ciment, betums i vernissos no han fet més que degradar i emmascarar del tot l'escultura, la qual, tanmateix, corprèn encara per la seva qualitat i presència rotunda. Es tracta d'un treball finíssim, de tècnica depurada; la cara, exquisita de galtes allargades, està emmarcada per tirabuixons que li cauen cap a l'esquena; va vestida amb túnica i mantell; porta l'Infant, molt mutilat, sobre el braç esquerre i a la mà dreta, ara també mutilada, hi devia dur una rosa.

Els qui han tractat del tema del portal del Mirador l'han descrita com una de les més belles peces de l'escultura gòtica del seu temps, tot apuntant cadascú la seva particular teoria respecte de la datació i autoria de l'obra. El resum seria el següent:

– Segons Bertaux<sup>2</sup> és obra de Pere Morey, d'entre 1389 i 1394, perquè obra tan principal va haver d'encarregar-se a qui aleshores era el mestre major del portal i perquè l'estil general de la figura l'adscriu a l'estètica de la segona meitat del segle XIV.

– Wethey<sup>3</sup> li dona la mateixa cronologia - 1389-1394 -, però considera, tot comparant la peça amb la llosa sepulcral de Reinal Mir<sup>4</sup>, que no pot esser obra de Morey, la relaciona amb l'esperit de l'escultura francesa del

---

<sup>1</sup> La còpia que actualment ocupa el lloc de l'original, és obra de l'escultor Guillem Galmés i fou col·locada l'any 1917.

<sup>2</sup> Michel Bertaux, *Historie de l'art*. II (1909), pàgs. 662-663.

<sup>3</sup> Harold E. Wethey, *Guillermo Sagrera*. "The Art Bulletin" 21 (1939), pàg. 48.

<sup>4</sup> Documentada per Gabriel Llabrés, *Reinaldo Mir, canònic: làpida sepulcral de P. Morey (1384)*. BSAL 18 (1920-21) pàg. 199.



Figura 1. *Nostra Dona de la Seu*  
del retaule major gòtic



Figura 2. *Nostra Dona de la Seu*  
del mainell del Portal  
del Mirador



segle XIII de Reims i Amiens i amb l'escultura italiana del XIV, especialment amb els treballs de Giovanni Pisano. Deixa obert el tema de l'autor.

– Durliat<sup>5</sup> es demana sense respondre si seria obra de Morey, la data el XIV tot basant-se en el disseny i en els plegats i entén que ignora encara l'estil borgonyó; veu influència italiana en el rostre i pensa que no s'ha de descartar la possibilitat que fos una estàtua importada.

– Verrié<sup>6</sup> hi veu la inspiració immediata d'una obra clàssica, més hel·lènica que romana i planteja la hipòtesi que Guillem Sagrera bé podria ésser-ne l'artífex.

Altres autors s'han decantat per una o altre teoria, sense fer aportacions diferents.

A hores d'ara els arxius no han donat cap nova dada relativa a l'obra en qüestió i qui sap si algun dia es trobarà la documentació que la tregui del misteri, sens dubte suggestiu, però ja mal d'excusar. Sembla, doncs, que tan sols mitjançant l'anàlisi crítica, estilística i comparativa es pot arribar a alguna conclusió.

Es tracta sens dubte d'un treball híbrid, amb trets definitivament Renaixentistes: la proporció, el lleu, suau, bransoleig dels costats, el tall del vestit, l'esquema i caiguda dels plecs, el pentinat i tractament dels cabells, el disseny i presentació del Nin; i un indiscutible, evident aire, posat, propi del segle XV, un concepte prenunciador de l'humanisme.

Vegeu d'altra banda que tot i que sembla clar que Pere Morey és l'autor de la traça del portal<sup>7</sup> devers 1389, els treballs escultòrics que el conformen es van fent al llarg dels anys, per mestres diferents, i hom pensaria que precisament les escultures exemptes són les darreres que s'han d'obrar i col·locar a lloc, més encara si pensam que estam en fornícules i que l'obra final s'ha d'adequar necessàriament a l'espai a ella destinat. No és gens raonable pensar que la peça que presideix el portal i que ocupa el lloc més delicat, el mainell, va ésser feta abans que s'acabàs la infraestructura escultòrica. Amb això, s'ha d'abandonar també la teoria que podria tractar-se d'una peça importada, perquè les característiques del lloc al qual va destinada, exigeixen exactitud en mides i proporcions, i el propi estil de l'escultura, descarta que es tracti d'importació anterior.

Quant a l'autoria, s'ha de descartar Pere Morey, si es compara la Mare de Déu del Mirador amb les obres documentades que li coneixem: la llosa sepulcral esmentada (1384) no és significativa dins el que pot ésser la producció d'un imagnaire important i considerat; i el Sant Miquel (1387)

<sup>5</sup> Marcel Durliat, *Le portail du Mirador de la Cathédrale de Palma de Majorque*. Pallas 9 (1960), pàgs. 245-255.

<sup>6</sup> F.P. Verrié, *Guías artísticas de España. Mallorca*. (Barcelona 1948), pàgs. 20-21.

<sup>7</sup> Durliat, o.c., pàgs. 248 i 251.

del desaparegut retaule major gòtic de l'església parroquial de Lluçmajor -avui al Museu de Mallorca<sup>8</sup>-, es veu bé que no es tracta ni prop fer-s'hi del mateix mestre, ni per traça, ni per estil, ni per concepte, ni per forma de treballar. Els altres escultors coneguts que treballen al Portal tenen obra documentada a bastament per ésser descartats. Fins a Guillem Sagrera.

Com és ben sabut, Sagrera comença a treballar al portal del Mirador amb son pare i la seva presència hi està documentada ja el 1397. Anys després, serà mestre major de les obres de la Seu, entre 1420 i 1447. Consta documentalment que fa l'estàtua de Sant Pere del portal i resta palès el seu estil en l'imatge de Sant Pau. Tornem ara a la Mare de Déu del mainell, al que ens resta, i comparem la factura dels draps de les tres peces, la particular forma que presenten les tres de rematar les voreres de la roba i d'acaragolar els cabells, l'esperit ideal i l'aproximació naturalista, el defugir ja del concepte medieval per acostar-se a una concepció humanista i renaixentista, clàssica<sup>9</sup> de les formes de representació plàstica, que ja resta palesa de manera contundent a l'obra escultòrica de la Llotja, i haurem de concloure que el Sant Pere, el Sant Pau i la Mare de Déu, foren pensades per un mateix cap i fetes per una mateixa mà.

D'altra banda, sembla natural que la peça clau, la més important del conjunt del portal, fos encarregada al millor picapedrer del moment, al més prestigiós, alhora mestre major dels treballs de la Catedral i a qui la totpoderosa Mercaderia havia encomanat la seva Llotja, el més notable edifici del seu temps.

Emperò cal resoldre encara el problema de l'anacronisme palès del disseny de la Mare de Déu, la qual cosa és del tot contradictòria amb l'esperit capdaverter i innovador de Sagrera. La resposta és senzilla: Es tracta de representar Nostra Dona de la Seu, de fer una veritable rèplica de la imatge titular de la Catedral que aleshores presideix el temple des del retaule major gòtic, el qual separa la Capella de la Trinitat del Prebisteri<sup>10</sup>.

La imatge del Mirador segueix amb minuciositat i exactitud el disseny de la imatge del retaule major, peça de línies pures, ben del seu temps

<sup>8</sup> El Sant Miquel propietat de la Societat Arqueològica Lul·liana, depositat al Museu de Mallorca (Núm. Inv. Gra. 9.600), procedeix de Lluçmajor i s'ha d'identificar amb el que Pere Morey obrava el 1387 per a l'altar major, segons document que esmenta Bartomeu Font Obrador, *Historia de Lluçmajor*. I (Palma 1973), pàg. 307 i que transcriu el P. Gabriel Llompert, *La pintura medieval mallorquina*. 4 (1980), doc. 126, pàgs. 78 a 80 (Arxiu Municipal de Lluçmajor, Llibre de clavaritat de 1388, fs. 10 v a 17).

<sup>9</sup> Verrié, o.c. "Apenas si se explica sin la inspiración inmediata de una obra clásica y más bien helénica que romana", pàg. 21.

<sup>10</sup> Actualment i per obra de Gaudí, el cos del retaule està sobre la porta de la Seu que s'obri al portal del Mirador. Les escultures secundàries, algunes ja dels segles XVI i XVII, estan a les parets laterals del prebisteri i la Mare de Déu presideix la Catedral, des de la Capella de la Trinitat.

(segona meitat del segle XIV) en tall, en estil, en moda i en concepte. Cal comparar ambdues imatges i fins i tot sobreposar-les (vegeu les il·lustracions) per adonar-se'n que la del Mirador és precisament una reproducció fidel de la Mare de Déu del retaule major.

A més té consistència iconogràfica que l'església que segons la tradició el Rei En Jaume I volgué dedicar a Nostra Dona Santa Maria, representada durant la segona meitat del segle XIV en la forma que avui es veu a la Capella de la Trinitat i que ocupava la fornícula central del retaule gòtic<sup>11</sup> mostràs ja a l'exterior la titular, susceptible d'esser identificada pel poble sens dubte com Nostra Dona de la Seu. I com ja va explicar Sebastià<sup>12</sup>, "Maria (...) havia d'esser present a un punt tan visible com el mainell", del qual partiria tot el programa iconogràfic del portal. Queda ara oberta la qüestió de si Pere Morey, dissenyador del portal, projectàs la peça clau del mainell -que la mort no li permetés obrar- com a rèplica de la que estava al presbiteri i si no seria argument afegit, a més de l'estilístic i formal, per a atribuir-li el retaule major.

Amb tot, crec que resta explicat l'anacronisme de la Mare de Déu del Mirador i la dualitat que comporta el disseny trescentista fet des d'un concepte quatre-centista. I la tècnica, l'articulació i tractament de l'escultura no s'allunyen gens de l'estil borgonyó al qual és feel Sagrera. De fet, repetesc que el que diferencia el tall general d'aquesta obra amb els Sants Pere i Pau, és allò que la fa dependent de la imatge del retaule major i, tanmateix, la Mare de Déu del Mirador manté el cànon estilístic borgonyó dels set caps.

Quant a la datació, entenc que no es pot allunyar de la documentada pel Sant Pere (1422) i podria estar entre el 1422 i 1425.

Cal concloure, doncs, que la imatge del mainell del portal del Mirador "la més perfecta escultura gòtica del seu temps, tan serena i tan meravellosa"<sup>13</sup> s'ha d'identificar com a Nostra Dona de la Seu i que és obra de Guillem Sagrera el qual, com diu Verrié<sup>14</sup> se'ns manifesta així com "el més gran escultor gòtic del primer quart del segle XV".

<sup>11</sup> Generalment, el cos del retaule i, amb ell, la imatge de la Mare de Déu, s'han donat com a obra de devers 1346, any en el qual el bisbe Berenguer Balle (1339-1349) beneí l'altar major (Jaime Villanueva, *Viaje literario a las iglesias de España. Viaje a Mallorca*. 21 (Madrid 1851-1852), pàgs. 195-196. El pare Llompart em fa l'observació que aquesta data no ha de pressuposar necessàriament que es beneeixi també el retaule major. De fet, i ja que a hores d'ara la recerca documental no ha donat fruit al respecte, té més sentit pensar que el retaule es contracte i elabora quan l'obra de les naus de la Seu està més avançada. Tanmateix i tot mancant una anàlisi detallada del retaule i de la Mare de Déu, hom pot veure que és obra més propera al darrer terç del segle XIV que a la seva meitat.

<sup>12</sup> Santiago Sebastián, *El programa simbólico de la Catedral de Palma*. "Mayurqa" 2 (1969) pàgs. 3-18.

<sup>13</sup> Verrié, o.c., pàg. 20.

<sup>14</sup> Ibidem, pàg. 21.

## Abstracts:

La imatge original del mainell del portal del Mirador de la Catedral de Mallorca ha estat atribuïda a diferents autors: Pere Morey, Guillem Sagrera, un mestre anònim italià, etc., degut al seu estrany anacronisme: línies estilístiques del segle XIV amb un concepte del segle XV.

En el present article analitzam l'escultura com a representació de Nostra Dona de la Seu i com a veritable rèplica de la imatge titular que estava al retaule major gòtic, datat en el darrer terç del segle XIV. Aixímateix, s'explica que la imatge va esser obrada en la darrera fase de la construcció del portal del Mirador, devers el 1422 al 1425 i que per comparació amb peces documentades, és obra de Guillem Sagrera.

The original image of the trumeau of the *portal del Mirador* of the cathedral of Mallorca has been attributed to different authors: Pere Morey, Guillem Sagrera, anonymous italian master, etc., due to its strange anachronism: stylistic lines of the XIVth Century with a XVth Century concept.

In this article we analyse the sculpture as a representation of Our Lady of the Cathedral --Nostra Dona de la Seu-- and as a true replica of the titular image that was in the major gothic altarpiece dated in the last third of the XIVth Century, which will explain its stylistic anachronism. As well, we explicain that the image was made during the last phase of the construction of the *portal del Mirador*, around 1422 to 1425, and that, at last and by comparison with the documented pieces, it is a work by Guillem Sagrera.

## Viatge a Malta

GABRIEL ENSENYAT PUJOL  
ANTONI PLANAS ROSSELLÓ

Entre els dies 6 i 13 d'octubre del 1994 un nombrós grup de mallorquins realitzarem un viatge cultural a l'arxipèlag maltès, organitzat per la Sra. Donna Pace Martínez i pel Sr. Santiago Fabre de Balanzó i amb la col·laboració de la "Foundation for International Studies of Malta", l'"Acadèmia d'Estudis Geneològics", l'"Associació per a la Revitalització dels Centres Antics" i la "Societat Arqueològica Lul·liana". Entre la representació illenca figuraven alguns cavallers de l'Orde de Sant Joan de Malta, diversos professors de la UIB, socis de les entitats esmentades i, en general, persones vinculades al món cultural insular. Cal dir, en primer lloc, que la visita fou d'allò més profitosa i la impressió unànime que se sentia a l'hora del retorn era que les previsions inicials s'havien superat amb escreix. I és que hom restà sorprès davant la riquesa cultural extraordinària que atresora aquest petit (316 quilòmetres quadrats) i superpoblat (340.000 habitants) arxipèlag. De fet, la història maltesa representa un "continuum" des de la Prehistòria fins a l'actualitat per on han passat tots els pobles que han tengut protagonisme dins la Mediterrània i hi han deixat la seva empremta. Especialment rica és l'època prehistòrica, de caràcter megalític. Dels nombrosos testimonis existents, nosaltres en visitarem dos, això és, els poblats de Hagar Qim i Ggantija, aquest últim a l'illa de Gozo, on romanguérem un dia. De l'època romana destaquen sobretot les catacumbes de Sant Pau, a Rabat. Pel que fa a l'Edat Mitjana, l'illa fou ocupada successivament per tots els poders establerts al Mediterrani: bizantins, àrabs, normands i, finalment, per la Corona d'Aragó el 1282. D'aquest període queda un autèntic testimoni vivent: la ciutat de Mdina, l'antiga capital medieval, que roman gairebé inalterada, amb els seus carrerons estrets i una tranquil·litat inusual als nostres dies, coses que li confereixen una bellesa i un encís extraordinaris. De l'època, això no obstant, els maltesos tendeixen a passar-hi una mica per sobre, ja que, per a ells, la segona gran fase de la seva història -la primera és l'etapa megalítica- la constitueix el període en què Malta restà sota el domini dels cavallers de Sant Joan. L'orde s'hi establí el 1530, un cop desplaçada d'Orient, i allà creà la base de les

seves operacions, fins l'ocupació napoleònica del 1798. Durant aquest temps tengué lloc l'episodi més destacat de la història maltesa i probablement un dels més importants de l'enfrontament cristiano-otomà de l'Edat Moderna: el setge de 1565 per part dels turcs i del qual els cavallers sortiren victoriosos. D'aquest moment data la fundació de l'actual capital, La Valetta, i del sistema de fortificacions més impressionant que hom pugui veure: el que envolta la capital i les ciutats de l'entorn. També són d'aquesta època les innumerables i meravelloses edificacions -civils, religioses i militars- d'estil barroc que caracteritzen l'illa. En aquest sentit, és obligat fer una referència a la participació mallorquina en l'orde, que es reflecteix en quasi cinc-cents cavallers durant els segles XVI-XVIII, entre els quals trobam els grans mestres Nicolau i Rafel Cotoner, al segle XVII, i Ramon Despuig, al XVIII. La tasca ingent dels dos primers, germans, motivà que en honor seu tot un barri porti actualment el nom de Cottonera. Per acabar aquest breu recorregut històric direm que l'arxipèlag fou ocupat pels anglesos el 1814 fins que esdevingué independent el 1964.

Altrament, cal remarcar que l'estada a Malta ens ha permès observar i sentir les peculiaritats d'una llengua, el maltès, de tipus semític però que s'escriu amb caràcters romànics. I també hem pogut conèixer (alhora que ens sorpreníem gratament) els avantatges que pot tenir un estat petit, com el maltès, amb un nivell de vida molt acceptable, sense gairabé atur (només un 3%), amb un ensenyament gratuït i, en arribar a la Universitat, remunerat, sense bosses de marginació ni grups socials especialment deprimits. I tot això malgrat la gran densitat de població (més de 1.000 h/qm<sup>2</sup>) i les condicions poc favorables que en molts aspectes té l'arxipèlag, inhòspit, pobre i amb uns recursos molt limitats.

Per acabar, direm que els socis de la SAL que prengueren part en el viatge foren els Srs. Gabriel Ensenyat, Antoni Juncosa, Joan Marcó, Antoni Mut, Manuel Oliver, Xavier Pastor, Antoni Planas, Josep Juan Vidal i Felip de Villalonga y de Villalonga.

## RECENSIONS





Josep Capó Juan, el convent de la Soledat de  
Santa Maria del Camí, Mallorca,  
1993, 236 p., il·l.

P. MONTANER ALONSO

En aquesta monografia, mossèn Capó estudia els orígens i l'evolució del convent de mínims de Santa Maria del Camí. Arribada a Mallorca el 1582, l'ordre mínima estableix una comunitat a Santa Maria el 1682 sota el patrocini de la família Conrado que hi posseïa béns. De llavors ençà les relacions entre els frares i els Conrado serà perenne, i l'autor les pren com a fil conductor del tema que ocupa la seva atenció. De fet, el llibre es divideix en dues parts principals: des dels inicis del convent fins les exclaustracions del segle XIX, i des de la seva recuperació a mitjans del segle XIX pel segon marquès de la Font Santa fins els nostres dies. Les obres, iniciades el mateix 1682, es perllongaren durant la resta del segle XVII i tot el segle XVIII, i entre els mestres d'obres que s'en ocuparen destaquen Lluç Mesquida i Miquel Oliver: el Pare Capó documenta amb minuciositat les seves despeses i feines. A més, hi aporta inventaris que donen una bona idea del contingut de l'església, el convent, l'escola i l'apotecaria en aquelles dates inicials, i també hi tracta de la vida conventual i les seves peculiaritats alimentàries.

Amb motiu de la primera exclaustració (1821), el convent és desmantellat, i ho serà definitivament amb la segona exclaustració (1835) i la desamortització (1836-1846). Gairebé tot el seu contingut passà a diverses sufragànies, i l'edifici caigué en ruïna. A la segona part del llibre, mossèn Capó s'ocupa de les gestions dutes a terme per don Marian Conrado, segon marquès de la Font Santa, per tal d'obtenir-ne la propietat y restaurar l'església i el convent. Aquest període de rehabilitació amb vistes a reinstaurar el culte comença el 1850 i hi participen com a tècnics Pere d'Alcàntara Peña i Pere Sampol. El 1862 el marquès obtingué del bisbat la restitució de les imatges principals, llavors a la parròquia de Santa Maria, i el 1864 rebé el patronat sobre l'església. I les obres de restauració continuaren sota el seu impuls i el dels seus successors.

Pel seu contingut, aquest és un llibre que interessa tant als historiadors de l'art com als especialistes en història eclesiàstica, i d'una manera més concreta als que analitzen les relacions entre les comunitats religioses i el mecenat particular.

P. de Montaner



# VIDA DE LA SOCIETAT



## Acta de l'Assemblea general ordinària de socis de la S.A.L. celebrada dia 2 de febrer de 1993

### *Socis assistents:*

Sr. Miquel Duran Pastor	Sr. Joan Cabot Estarellas
Sra. Maria Barceló Crespí	Sr. Josep Estelrich Costa
Sr. Guillem Rosselló Bordoy	Sr. Andreu Jaume Rovira
Sr. Manuel Ripoll Billón	Sr. Santiago Alemany Fuster
Sr. Joan Pou Muntaner	Sra. Francisca Martí Alemany
Sr. Joan Mas i Vives	Sr. Federico Martínez Fernández
Sr. Antoni Planas Rosselló	Sr. Miquel Font Cirer
Sr. Joan Alemany Mir	Sr. Faust Frau Camacho
Sr. Andreu Muntaner Darder	Sr. Nicolau Tous Escoubet
Sr. Miquel Ferrer Flórez	Sr. Gabriel Ensenyat Pujol
Sr. Alvaro Santamaría Aráñdez	Sra. Margalida Rosselló Pons
Sr. Joan Fullana Juan	Sr. Rafel Ferrer Massanet
Sr. Manuel Montaner Cerdà	Sra. Benvinguda Borobia Garrigosa
Sra. Miquela Danús Burguera	Sra. Antònia Borobia Garrigosa
Sr. Antoni Gayà Garcia	Sra. Aina Le-Senne Pascual
Sr. Bernat Picornell Galeote	Sra. Luz Zaforteza
Sr. Nicolau Morell Cotoner	Sra. Ana Zaforteza
Sr. Antoni Arcas Cabrer	Sr. Miquel Deyà Bauçà
Sr. Jaume Payeras Gil	Sr. Manuel V. Domènec Bestard
Sra. Francisca Niell Llabrés	Sra. Isabel Moll Blanes
Sr. Miquel Barceló Perelló	Sr. Pere de Montaner Alonso
Sr. Andreu Ramis Puiggròs	Sra. Catalina Cantarellas Camps
Sr. Pere Fullana Puigserver	Sr. Miquel Obrador Colom
Sr. Antonio Masegosa Galán	Sra. Joana Matas Alomar

Essent les 19,30 hores del dia abans indicat i amb l'assistència dels socis ressenyats, té lloc al local social l'Assemblea General de la S.A.L. per tractar el que segueix:

En primer lloc la Secretària procedeix a donar lectura a l'acta de la sessió anterior així com també una altra corresponent a una assemblea extraordinària les quals són aprovades per assentiment.

A continuació pren la paraula el Sr. President per informar sobre els següents punts:

- fa una relació dels socis que han mort durant l'any 1992 amb un esment especial per al Sr. Llorenç Pérez.

- dóna compte de les activitats realitzades per la Societat al llarg de l'any anterior destacant:

- Anomenament de socis d'honor dels professors Jocelyn N. Hillgart i Josep Font i Tries. L'acte va consistir en la lectura de l'elogi dels homenatjats a càrrec de Guillem Rosselló Bordoy i Bartomeu Font Obrador respectivament així com el lliurament del diploma acreditatiu.

- Celebració durant els dies 26-29 de febrer de 1992 del II Congrés "El nostre Patrimoni Cultural: la defensa dels fons bibliogràfic, documental i gràfic".

- Convocatòria d'una Assemblea General Extraordinària el dia 2 d'abril amb un sol punt a l'ordre del dia en el qual es proposava el nomenament del P. Miquel Colom, T.O.R. com a Soci d'Honor.

- Prèstec de peces artístiques propietat de la S.A.L. per a diferents exposicions: la Crucifixió de Ramon Destorrents a l'exposició "Catalunya Medieval" organitzada conjuntament per la Direcció General de Patrimoni Cultural del Departament de Cultura de la Generalitat de Catalunya i els bisbats catalans; per a l'exposició "Rutes Balears" organitzada per la Conselleria de Cultura del Govern Balear en el Fons Monetari Internacional de Washington es deixaren les següents peces: llumanera de bronze, fragment d'enteixinat mudèjar, pinacle amb la representació del Pare Etern, fragment d'un retaule provinent de Sant Nicolauet Vell i el díptic del rei Martí; la predel·la de Sta. Ursola i el lateral del retaule de Sant Nicolau, Sta. Clara i Sant Antoni se n'anaren a l'exposició "Lluís de Santàngel, un nou home, un nou món" organitzada per la Generalitat Valenciana. Amb dues peces foren exposades també a Sevilla en desplaçar-se dita exposició a la capital andalusa; l'esmentada predel·la de Santa Ursola va continuar viatge cap a Barcelona per participar del conjunt exposat a la mostra "Catalunya a l'època de Colom" organitzada per la Generalitat de Catalunya; una col·lecció de baules de ferro, rajoles i altres elements decoratius fou el préstec amb que la SAL ha col·laborat a l'exposició "Palma, ciutat de patis" organitzada per la Regidoria de Turisme de l'Ajuntament de Palma; al pabelló de les Illes Balears a l'Exposició Universal de Sevilla la SAL, a través del Govern Balear, contribuí amb el préstec dels fragments del retaule del Gremi dels gerrers amb escenes de la vida de Ramon

Llull i de la mort de Sant Antoni; el retaule dels dos Sants Joans va ser exposat en el seu lloc d'origen, és a dir a la vila de Porreres, durant les Festes Patronals.

– Publicació del volum VII de les "Noticias y relaciones históricas" de Joan Llabrés, a càrrec de Joan Pou Muntaner.

– Constitució del Centre d'Estudis de Parla Catalana, del qual la SAL és un membre fundador.

– Publicació del número 48 del BSAL. S'indica que el número 49 serà dedicat a Llorenç Pérez.

– La SAL té en projecte la publicació del "Cançoneret Aguiló" en edició facsímil i amb un estudi preliminar a càrrec de Joan Mas, Gabriel Ensenyat i Joana Mates.

– Com és habitual, han continuat els intercanvis del BSAL amb revistes més o menys semblants, les darreres de les quals són "Complutum" i "Faventia".

En el punt corresponent al balanç de socis s'indica que durant l'any 1992 s'han registrat 13 altes i 11 baixes, de les quals 4 són voluntàries. Els 7 socis difunts han estat: Miquel Marquès Arbona, Miquel Grau Alzina, Rafel Serra Company, Cristòfol Borràs Cabrer, Antoni Balaguer Galmés, Rafel Llabrés Fuster i Llorenç Pérez Martínez.

Pel que fa al balanç econòmic, el Tresorer dona compte de què el dia 1 de gener de 1992 hi havia en existència 3.326.480 ptes. Els ingressos durant l'any han estat 7.547.437 ptes. i les despeses 4.976.231 ptes. El romanent a 31 de desembre de 1992 ha estat de 5.897.686 ptes. Per conceptes, els ingressos i les despeses han estat:

#### *Ingresos*

Subvencions	5.952.796
Quotes socis (net)	1.348.500
Venda publicacions	218.491
Interessos bancaris	21.650

#### *Despeses*

Imprenta i papereria	1.192.913
Obres i accessoris	2.663.404
Retribucions personal	360.000
Serveis	235.741
Deducció rebuts i cobrament	196.365
Conferències i concert orgue	163.090
Manda Pia família Aguiló	25.000
Segells Correus	15.505
Contribució urbana Casal Aguiló	119.918
Actes socials	4.200
Diversos	2.095

A l'apartat d'assumpes de tràmit el President explica i demana a l'Assemblea si considera adient la ratificació d'un acord de la Junta de Govern del passat dia 8 de novembre del qual es proposa Llorenç Pérez com a Soci d'Honor. Alhora també l'acord de la Junta de Govern del passat 23 de juny pel qual es proposava la Sra. M. Victòria Amer de Barcelona com a Sòcia d'Honor. Aquesta senyora, gràcies als consells del P. Miquel Batllori, té voluntat de què tornin a Mallorca unes cartes de Pere d'Alcàntara Penya les quals entregaria a la SAL. Tots els presents hi estan d'acord.

Quant a prec i preguntes es formulen les següents:

- El Sr. Santiago Alemany demana en quin estat es troba la publicació del darrer tom de les "Noticias y que relaciones históricas". El Sr. Pou li respon que s'enllestirà per a l'any que ve.

- El Sr. Andreu Jaume insisteix en la importància que tendria la convocatòria d'un premi d'investigació per part de la SAL que servís com a estímul per als joves en la recerca.

- El Sr. Cabot diu que a l'anterior número del BSAL hi ha una dura crítica a un llibre seu sobre rajoles i demana si abans d'anar a impremta s'havia llegit. El President respon que a la SAL no hi ha censura i li prega canalitzi les seves queixes dirigint-se a l'autor de l'escrit, al Director de publicacions o a la Junta de Govern.

I no havent més assumptes a tractar i essent les 20,00 hores s'aixeca la sessió de la qual com a Secretària don fe.

V. i P.  
EL PRESIDENT  
MIQUEL DURAN PASTOR

LA SECRETÀRIA  
Maria Barceló Crespí

### **Acta de l'Assemblea General extraordinària de socis de la SAL celebrada el dia 2 de febrer de 1993**

A continuació de l'Assemblea General Ordinària i amb l'assistència dels mateixos socis se celebra l'Assemblea General Extraordinària amb un únic punt a l'ordre del dia que és l'elecció i nomenament de la nova Junta de Govern. El President explica que tal com es comunicà als socis es podien presentar candidatures per a la Junta de Govern fins dia 21 de gener de 1993 a les 20,00 hores. S'havia format una taula electoral integrada per la Secretària, el soci més antic i el més novell. Acabat el



termini no s'havia presentat cap candidatura i fou quan la pròpia Junta de Govern en confeccionà una que quedà composta per les següents persones i per als càrrecs que s'indiquen:

PRESIDENTA - Maria Barceló Crespi  
 VICE-PRESIDENT - Manuel Ripoll Billón  
 SECRETARI - Gabriel Ensenyat Pujol  
 TRESORER - Joan Pou Muntaner  
 CONSERVADOR - Josep Carles Tous Prades  
 BIBLIOTECARI - Joan Mas Vives  
 DIRECTOR PUBLICACIONS - Guillem Rosselló Bordoy  
 VOCAL 1 - Camil·la Blanes Sureda  
 VOCAL 2 - Andreu Ramis Puiggròs  
 VOCAL 3 - Pere Fullana Puigserver  
 VOCAL 4 - Jaume Garau Amengual  
 VOCAL 5 - Antoni Planas Rosselló  
 VOCAL 6 - Miquel Deyà Bauçà  
 VOCAL 7 - Francesc Bujosa Homar  
 VOCAL 8 - Miquel Ferrer Flórez

Com que només s'ha presentat una sola candidatura es considera que no cal procedir a una votació. Intervé la Sra. Catalina Cantarellas insistint en una votació. El President li respon que no cal i exposa la qüestió a l'Assemblea, que és del mateix parer. En conseqüència, es proclama la nova Junta de Govern que estarà integrada per les persones de la candidatura presentada.

I essent les 20,05 hores i no havent altres assumptes a tractar s'aixeca la sessió de la qual com a Secretària don fe.

V. i P.

EL PRESIDENT  
 Miquel Duran Pastor

LA SECRETÀRIA  
 Maria Barceló Crespi

## ACTIVITAT DE LA SOCIETAT DURANT L'ANY 1994

### *Nous Socis*

Relació dels socis admesos fins al mes de novembre de l'any 1994:

- 1094 Jaume Llopart Salvà
- 1095 Jaume Font i Samsó
- 1096 Jaume Tugores Frau
- 1097 Josep Manuel Domínguez Nicolau

- 1098 Sebastià Riutort Taberner
- 1099 Joan Carles Simó Artero
- 1100 Antònia Sabater Vallespir
- 1101 Maria Antònia Segura Bonnín
- 1102 Miquel Morey Andreu
- 1103 Antoni Pau Palmer Vidal
- 1104 Maria de Lourdes Bergas Mas
- 1105 Azucena Ibáñez Organista
- 1106 Mireia Rallo Mon
- 1107 Ignacio Gómez-Acebo y Duque de Estrada
- 1108 Encarnación Ramos Díaz
- 1109 Miquel Rafel Amengual
- 1110 Gaspar Valero i Martí
- 1111 Joan Marcó i Ordines
- 1112 Maria Antònia Manresa Montserrat
- 1113 Juan Rafael Verger Llaneras
- 1114 Antoni Pujol Maura
- 1115 Jaume Bosch Oliver

### *Baixes*

#### Voluntàries:

David Font Mampel  
Joana Maria Seguí Aznar

#### Per defunció:

Francesc Llinàs Morey

### *Assemblea General Ordinària*

Dia 8 de febrer de 1991 tengué lloc l'Assemblea General Ordinària, de la qual, com és costum, se'n publicarà l'Acta corresponent.

### *Cessió en depòsit*

A petició de l'Ajuntament de Palma, la SAL li ha cedit en depòsit el quadro del Cardenal Despuig amb motiu de la creació al castell de Bellver del Museu del Cardenal Despuig. L'acta corresponent es va signar el dia 15 de setembre de 1993.

### *Préstecs per a exposicions*

La SAL participarà en una exposició organitzada per la Universitat d'Aix-en-Provence, amb diverses peces de ceràmica. També té previst la participació en l'exposició "Al-Andalus y el Mediterráneo" que ha d'organitzar la societat Sierra Nevada 95, amb l'aportació del document del tractat de pau entre el rei de Mallorca i el soldà de Tunis, de principi del segle XIV.

### *Donacions*

Mossèn Pere Estelrich ens ha fet el donatiu de la quantia corresponent al torn de misses per a la família Aguiló. El Dr. Alvaro Santamaría ens féu entrega del seu llibre *Conversaciones de la dinastía de Mallorca*.

### *Subvencions*

Les subvencions que ha rebut aquest any la SAL són les següents:

- Sa Nostra: un milió de pts. per a l'edició del BSAL 49 corresponent al 1993.
- Conselleria de Cultura, Educació i Esports: deu milions per a la continuació de les obres de restauració del Casal Aguiló.
- Institut d'Estudis Baleàrics: quatre-centes vint-i-cinc mil pts. per a l'edició del BSAL 49 corresponent al 1993.

### *Presentació*

Dia 3 de febrer tengué lloc la presentació del llibre del Dr. Joan Mas *Obra poètica de Tomàs Aguiló* que fou a càrrec del Dr. Joan Alegret. Així mateix, aprofitant l'avinentsa, s'organitzà al local social una exposició de llibres i manuscrits de Tomàs Aguiló.

### *Seminari d'historiografia mallorquina*

Durant el primer trimestre del 1994 tengué lloc a la SAL un seminari sobre la historiografia de Mallorca, amb les següents ponències:

- 15 febrer: L'aportació del BSAL. Dr. Miquel Ferrer Flórez.
- 22 febrer: Quadrado. Dr. Miquel Duran Pastor.
- 1 març: De Binimelis a Quadrado. Dr. Bartomeu Barceló Pons.
- 8 març: De Quadrado a l'establiment dels estudis universitaris a la UIB. Dr. Pere Fullana Puigserver.
- 15 març: La historiografia actual. Dr. Antoni Marimon Riutort, Sr. David Ginard Féron i Sr. Arnau Company Matas.
- 22 març: taula rodona amb els ponents.

### *Congrés sobre el Patrimoni*

Els dies 19-21 d'octubre la SAL convocà el III Congrés sobre el nostre Patrimoni Cultural, que en aquesta ocasió tractà la qüestió de "El Patrimoni Tudat (1836-1994)". La inauguració va tenir lloc a l'església de Santa Margalida, cedida gentilment pel Sr. Antoni Mir, General en Cap de la Regió Militar de Balears, el qual va presidir l'acte juntament amb el Director General de Cultura, Sr. Joan Francesc Romero. El Congrés consta de tres ponències, que foren les següents:

– "La pèrdua del patrimoni moble i de les restes arqueològiques", a càrrec del Dr. Guillem Rosselló Bordoy.

– "La pèrdua del patrimoni industrial", a càrrec del Dr. Carles Manera Erbina i del Sr. Joan Roca Avellà.

– "La pèrdua del patrimoni monumental i urbanístic", a càrrec del Dr. Josep Morata Socías.

Així mateix, foren presentades divuit comunicacions sobre qüestions diverses referides a la temàtica del congrés i catorze comunicacions relatives a les malifetes patrimonials als pobles de Mallorca.

#### *Assemblea anual de la CECEL*

Juntament amb l'Institut d'Estudis Baleàrics, la SAL s'encarregà de l'organització de la XLI Assemblea anual de la CECEL (Confederació Espanyola de Centres d'Estudis Locals), que enguany se celebrà a Palma els dies 29 i 30 de setembre i 1 d'octubre. Les activitats que hi tengueren lloc foren les següents:

– Assemblea General.

– Exposició sobre vint anys d'història local de Mallorca (1975-1994).

– Exposició sobre les darreres publicacions dels diferents centres integrats a la CECEL.

– Sessió acadèmica sobre arqueologia medieval, amb les següents ponències:

• Arqueologia medieval islàmica, a càrrec del Dr. Guillem Rosselló Bordoy, i comunicacions.

• Arqueologia medieval cristiana, a càrrec del Dr. Manuel Riu Riu, i comunicacions.

#### *Aniversaris de Josep Lluís Pons i Gallarza i Joan Pons i Marquès*

Amb motiu del centenari de la mort de Josep Lluís Pons i Gallarza i del naixement del seu nét Joan Pons i Marquès la Societat convocà un cicle de conferències impartides del P. Josep Massot i Muntaner i pel Dr. Joan Mas i Vives. Amb aquest motiu hom enlestí una exposició monogràfica sobre els homenajats instal·lada a les noves dependències de la SAL.

#### *Publicació del catàleg sobre l'exposició dedicada a Joan Binimelis*

La Societat va publicar a principi d'any el catàleg corresponent a l'exposició commemorativa que celebrà al Museu de Mallorca els mesos de desembre del 1993 i gener del 1994 del IV centenari de la redacció de la Història de Mallorca de Joan Binimelis. L'esmentat catàleg va acompanyat del dossier dedicat a Binimelis que aparegué al volum 49 del BSAL i constitueix la Monografia nº 5 de la Societat.

### *Obres*

Gràcies a la subvenció per obres otorgada per la Direcció General de Cultura ha estat possible continuar la tasca de restauració del Casal Aguiló. Els baixos de l'edifici han quedat convertits en una sala d'exposicions, un auditori i altres dependències auxiliars. Esperam que aquesta aportació tenguí continuïtat en el futur i sigui possible completar la recuperació d'un casal representatiu de la burgesia ciutadana del segle XIX.

Això no obstant, hem de lamentar que la Conselleria de Cultura, Educació i Esports hagi denegat l'ajut que li sol·licitàrem per a la publicació del Bolletí d'enguany.

### *Adhesions*

La SAL ha donat suport a les següents entitats i iniciatives: Associació d'Amics de l'Arxiduc, tot dedicant un dossier a la figura de l'Arxiduc al present número del BSAL, a la iniciativa d'organitzar un viatge cultural a l'illa de Malta juntament amb l'Acadèmia d'Estudis Genealògics i ARCA, i a un manifest de l'Obra Cultural Balear en defensa de la llengua catalana a l'ensenyament.

### *Intercanvis*

La SAL ha dedicat mantenir un intercanvi de publicacions amb les següents revistes i entitats: Museo de Huelva; revista d'arqueologia "Limes"; Instituto José Cornide, de La Corunya; Centro de Estudios Salmantinos; "Arqueoloxia"; Universitat Jaume I; "Museo Nacional de Arqueología Marítima y Centro Nacional de Investigaciones Arqueológicas Submarinas".

### *Any Jovellanos*

Amb motiu del 250 aniversari del naixement de Gaspar Melchor de Jovellanos la SAL ha decidit dedicar un cicle de conferències en memòria de l'il·lustre personatge que tanta importància tengué per a la coneixença dels monuments de Mallorca.

### *Nou catedràtic*

El nostre consoci Dr. Josep Juan Vidal ha assolit la plaça de Catedràtic d'Història Moderna a la UIB.



## Record de Llorenç Pérez Martínez

Amb motiu de la mort de Llorenç Pérez Martínez, plomes molt més autoritzades que la meua, han fet acurades semblances de la seva biografia. Aiximateix, s'han ponderat els resultats de la feina, que desenvolupà a les diverses àrees del saber, a les quals dedicà els seus esforços intel·lectuals.

Els autors dels comentaris, no sols han estimat els seus quefers científics, sinó que han recordat també les moltes i peculiars virtuts d'aquest home. Tal vegada, una de les més significatives i que sovint recordam, per la mancança que ara tenim d'ella, és la seva generositat intel·lectual. Aquesta virtut, pròpia del vertader savi i del científic conscient de què el patrimoni cultural és un bé comú, que deu esser compartit, la memòria de tots, per força, l'ha de testimoniar. No crec que ningú pugui recordar que mai negàs, o senzillement negligís una paraula d'orientació, un ajut o un consell, a tots aquells, que un dia o altre, ens acostàrem a demanar-n'hi. La seva munificència en aquest sentit, el duia, de vegades, a proporcionar als investigadors o als simples curiosos, la documentació o l'obra més apropiada per abastar els seus objectius.

Aquest tret del seu caràcter, li valgué no pocs i sentits agraïments. Un somriure entre afectuós i satisfet, sempre amable, solia ser el resultat, quan el que aixó llegeix, comunicava l'acabament feliç de la seva proposta. Aquesta virtut, de la qual ara en faig recordança la conrava, ben segur, de temps ençà. Un exemple, ja llunyà, de la mateixa, el vaig tenir fa mesos, mentre llegia un article de Josep Ruysschaert, sobre la biblioteca de Pier Leoni, metge de Llorenç el Magnífic, publicat a Brusel·les l'any 1960. Em vaig trobar, amb l'agradable sorpresa, de veure-hi esmentat el nom del nostre amic. El motiu de la cita era agrair-li la seva col·laboració, per senyalar l'existència d'un parell de manuscrits lul·lians d'aquest metge i haver permès, al dit autor, utilitzar les seves notes per redactar les descripcions d'ambdós manuscrits.

Al llarg de les seves estades a Roma, moment en què sortiren valuoses aportacions per a la història de la nostra illa i del lul·lisme, la seva amable hospitalitat envers tots els mallorquins que hi feien estatge, es convertí en proverbial. L'acollida i les orientacions de tota casta que els proporcionava, feren de Llorenç una mena de cònsol de Mallorca a aquella ciutat.

Al volum del nostre més que centenari i estimat *Bolletí*, que avui presentam, alguns dels seus més acostats col·laboradors, han recollit una exhaustiva bibliografia del nostre amic. Prop de tres centenars de publicacions, entre articles, llibres i intervencions precises a obres enciclopèdiques, són el testimoni més feient de la tasca d'una vida dedicada a la investigació. La lectura del mateix, permet, més que qualsevol altra cosa, conèixer les seves curiositats intel·lectuals i els esforços que realitzà per satisfer-les.

De la seva feina, com a bibliotecari de la "Fundación Bartolomé March", s'ha destacat la seva intel·ligència en transformar una valuosa biblioteca privada, en un dels centres més importants per a la investigació de qualsevol aspecte concernent a Mallorca. El lloc de feina, que hi volgué ocupar el situava en una esplèndida posició, per fer retre la seva vàlua i desinteressada ajuda, als que consultaven els magnífics fons de la mateixa.

Resumir una vida amb unes paraules més o manco afectuoses i emocionades, és un esforç en va. D'aquesta manera mai podríem reflectir totes les admirables facetes que el nostre homenatjat ens va llegar, especialment les més humanes i entranyables, sens dubte molt més valuoses i estimades, que els seus abundosos coneixements intel·lectuals.

La Societat Arqueològica Lul·liana vol agrair la dedicació de Llorenç Pérez a la recuperació del nostre passat. Aquesta, roman reflectida, en nombroses aportacions, a les planes del seu *Bolletí*. Per reduir a memòria dels homes aquest reconeixement, l'anomenam Soci d'Honor. És el testimoni de la seva feina, però no del seu bon caràcter, de la seva dedicació a la biblioteca, de la seva generositat, ni d'altres molts aspectes de la seva manera d'esser, que tots recordam i apreciam més íntimament. Aquests reconeixements, molt més personals, no es solen fer públics, però no per això són manco importants. Són, potser, el que ens queda als amics d'En Llorenç Pérez Martínez.

#### Per **Antoni Contreras Mas**

Parlament llegit el dia 8 de febrer de 1994 amb motiu de l'anomenament de Llorenç Pérez Martínez, Soci d'Honor de la Societat Arqueològica Lul·liana.



# Índex

GUILLEM ROSSELLO, LLUIS PLANTALAMOR, JAUME MURILLO. La necrópolis de cuevas artificiales de tipo mediterráneo de Cala San Vicenç (Pollensa). .....	3-56
JOAN CARLES SIMO I ARTERO. Elements de l'època clàssica al Liber Maiolichinus: Estudi del proemi .....	57-68
PLÀCID PEREZ I PASTOR. El feu de Guillem de Torrella i la cavalleria de Guillem Sacosta. ....	69-96
ANTONI GILI I FERRER. Contribució a la història musical de Mallorca (Segles XIV-XIII). ....	97-104
GABRIEL LLOMPART. El albergue de Real Pere en la Ciutat de Mallorca (1383). ....	105-138
JAUME SASTRE MOLL. Rentas eclesiásticas de la isla de Menorca	139-166
ANTONI MAS I FORNERS. El procés repoblador a Mallorca durant la primera meitat del Segle XIV. Una aportació al seu estudi .....	167-198
MARIA BARCELO i ANTONI CONTRERAS. Alimentació i farmàcia: l'exemple del sucre (S. XV-XVI) .....	199-218
JAUME SERRA I BARCELO. El bandolerisme mallorquí del barroc: alguns punts de partida. ....	219-252
MARGALIDA BERNAT I ROCA. Aeris Salubritate. Neteja i Higiene pública a Ciutat de Mallorca (S. XIV-XVII). ....	253-286
JOAN ROSSELLO LLITERAS. La capella de música de la Seu Aproximació històrica. ....	287-308
BARTOMEU SERVERA I SITJAR. Distribució social de la terra a Porreres a finals del S. XVII. ....	309-328
ANTONI PLANAS ROSSELLO. La abogacia en Mallorca (Siglos XIII-XVIII). ....	329-366
MIGUEL FERRER FLOREZ. Las relaciones entre el Marqués de Coupigny y el Marqués de Vivot. ....	367-389
JOAN MAS I VIVES. Poesia catalana inèdita de Tomàs Aguiló i Cortés. ....	390-414
PERE ROSSELLO BOVER. Aproximació bibliogràfica al P. Rafel Ginard Bauça (1899-1976). ....	415-440
<b>DOSSIER</b>	
MIQUEL FERRER FLÓREZ. Corrientes políticas y actitudes religiosas en Mallorca durante el Siglo XIX .....	441-524
FRANCESC BUJOSA I HOMAR. Correspondència entre Odón de Buen y del Cos i l'Arxiduc Lluís Salvador .....	525-546
HELGA SCHWENDINGER. "El paraiso de mi juventud" "Adolph von Jordans, un ornitólogo alemán y Mallorca" .....	547-560

## VÀRIA

JOANA M <sup>a</sup> PALOU SAMPOL. Consideracions a l'entorn de Nostra Dona de la Seu del portal del Mirador com a obra de Guillem Sagrera .....	561-566
GABRIEL ENSENYAT PUJOL i ANTONI PLANAS ROSSELLÓ. Viatge a Malta .....	567-568

## RECENSIO

P. MONTANER ALONSO. Josep Capó Juan, el convent de la Soledat de Santa Maria del Camí, Mallorca 1993, 236 p., il·l. ....	569-570
VIDA DE LA SOCIETAT .....	571-580
ANTONI CONTRERAS MAS. Record de Llorenç Pérez Martínez .....	581-582

LAMINAS



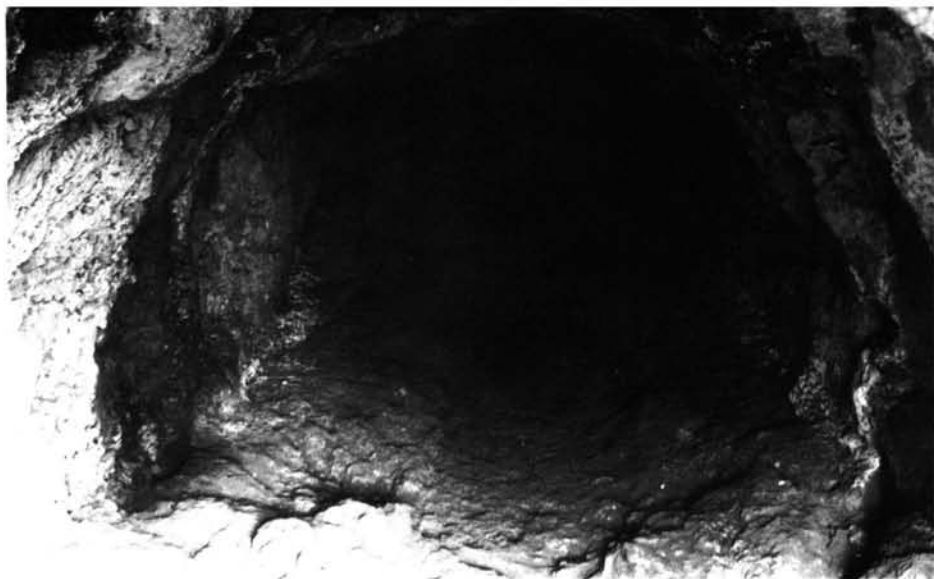

Entrada a la cámara de la cueva nº 6.



Cámara de la cueva nº 6. En primer término la trinchera central y al fondo el nicho abidal.

## LAMINA I

G. ROSSELLO - LL. PLANTALAMOR -  
J. MURILLO



El patio de acceso a la cueva nº 7 desde la entrada de la cueva nº 6.

LAMINA II

G. ROSSELLO - LL. PLANTALAMOR - J. MURILLO

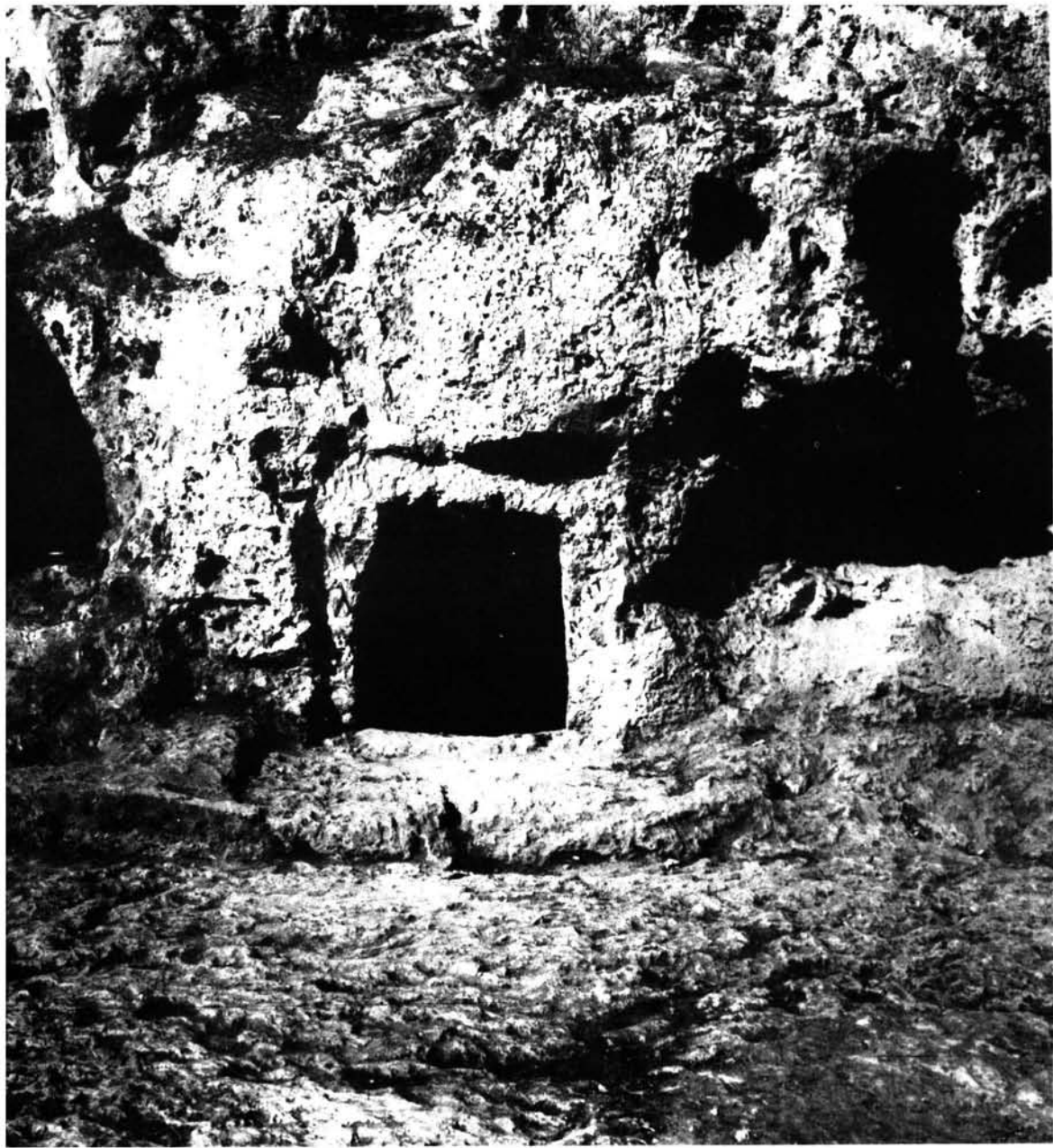

La puerta de entrada de la cueva nº 7 y detalles del banco perimetral del patio anterior.

LAMINA III

G. ROSSELLO - LL. PLANTALAMOR - J. MURILLO



Entrada a la cueva n.º 7.



La cámara de la cueva n.º 7 vista desde el ábside de la misma. Se pueden apreciar las repisas laterales, los mechinales abiertos modernamente, la trinchera central y los característicos resaltes de las gradas.

LAMINA IV

G. ROSSELLO - LL. PLANTALAMOR - J. MURILLO





Detalle de la bóveda de la cueva nº 7 y enlaces de la misma con los nichos laterales

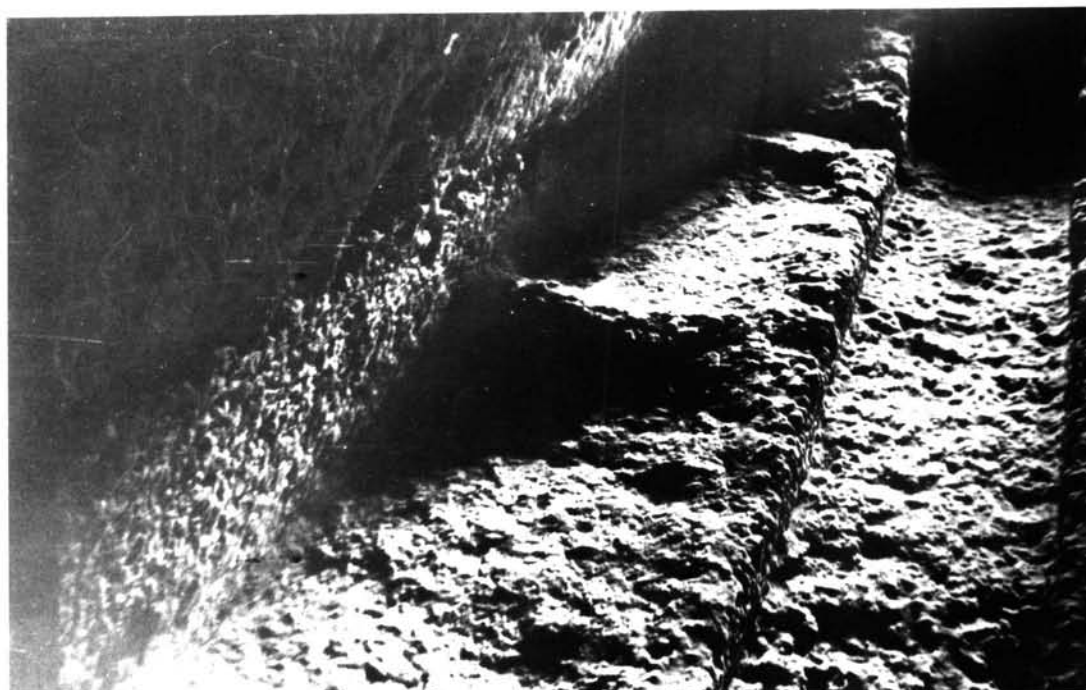

Detalle de uno de los resaltes del banco periférico y la trinchera central donde se puede apreciar la calidad de la labra y la textura de la piedra.

LAMINA V

G. ROSSELLO - LL. PLANTALAMOR - J. MURILLO



Acceso a la cueva nº 8.

LAMINA VI

G. ROSSELLO - LL. PLANTALAMOR - J. MURILLO



Puerta y corredor de la cueva nº 8.

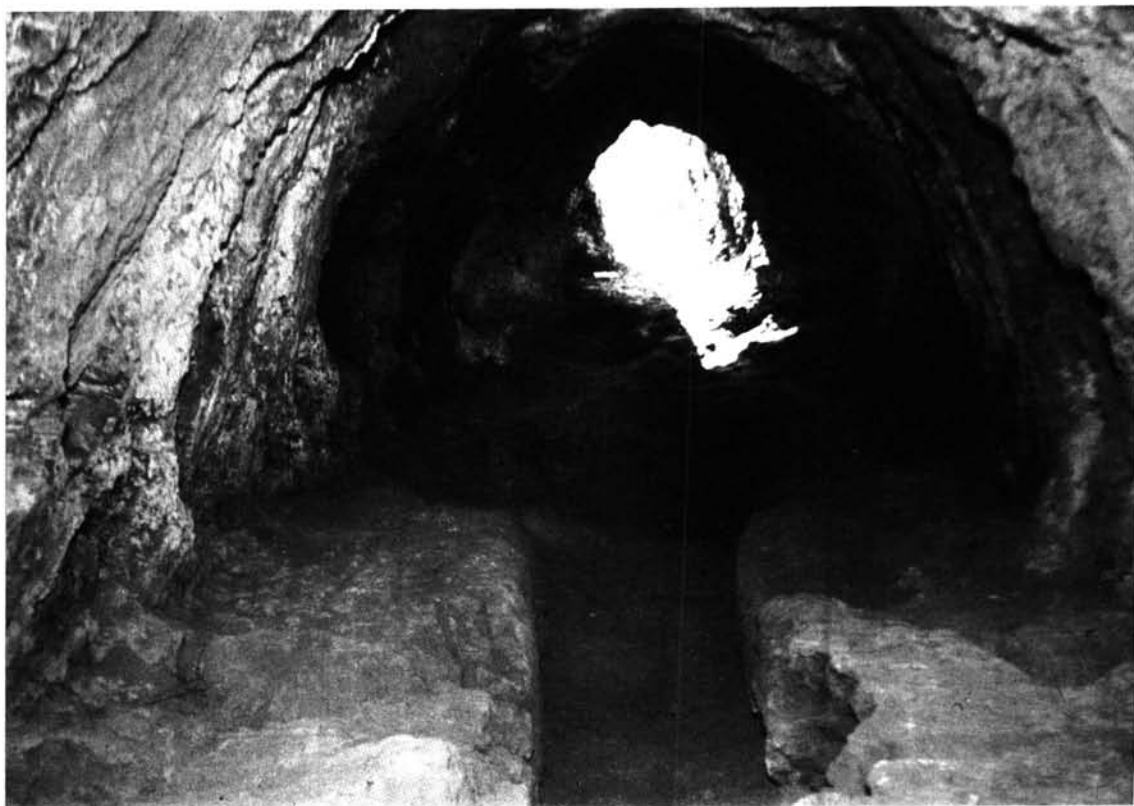

Detalle de la cámara de la cueva nº 8.

LAMINA VII

G. ROSSELLO - LL. PLANTALAMOR - J. MURILLO

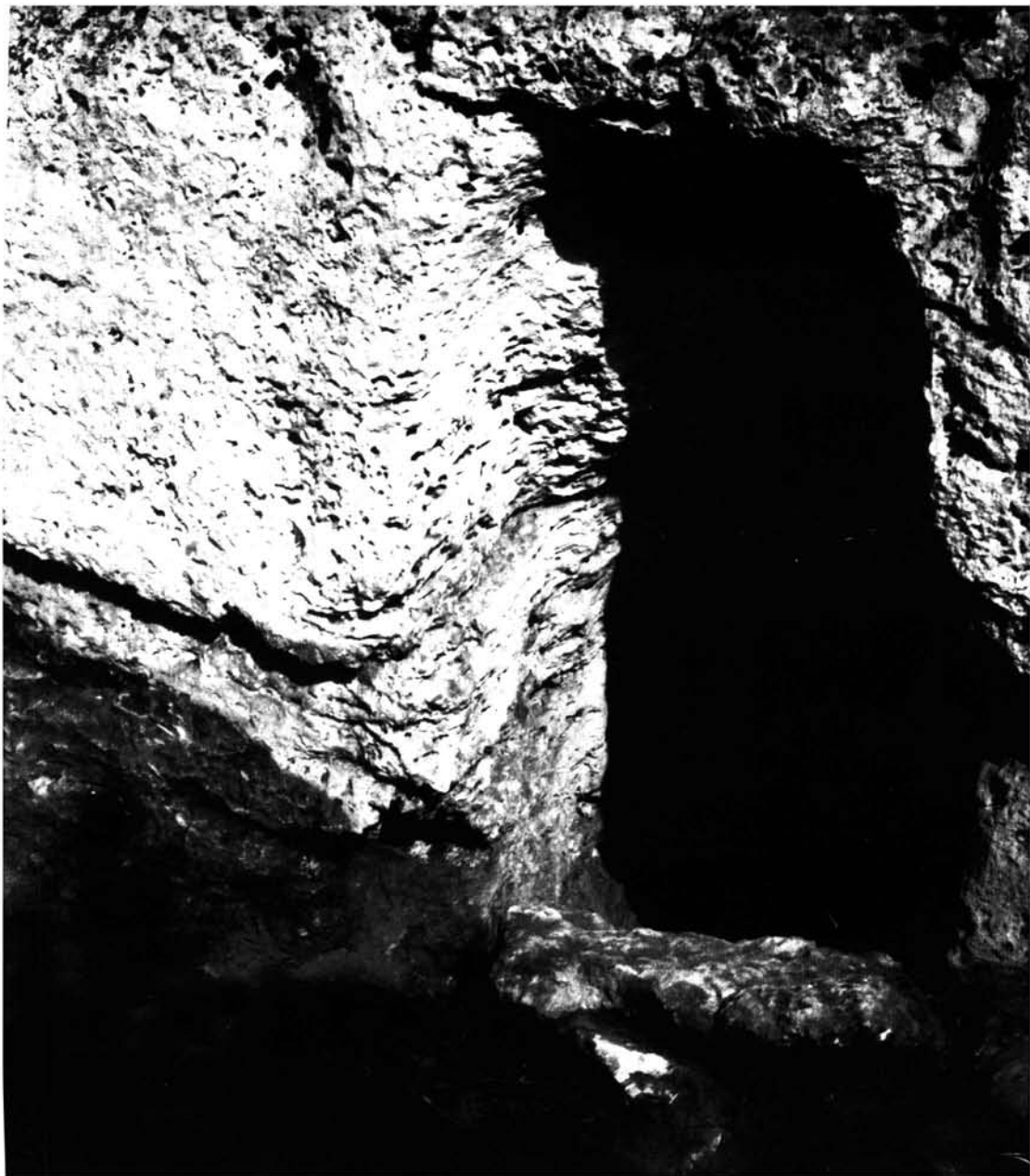

Puerta de la cueva nº 9.

LAMINA VIII

G. ROSSELLO - LL. PLANTALAMOR - J. MURILLO

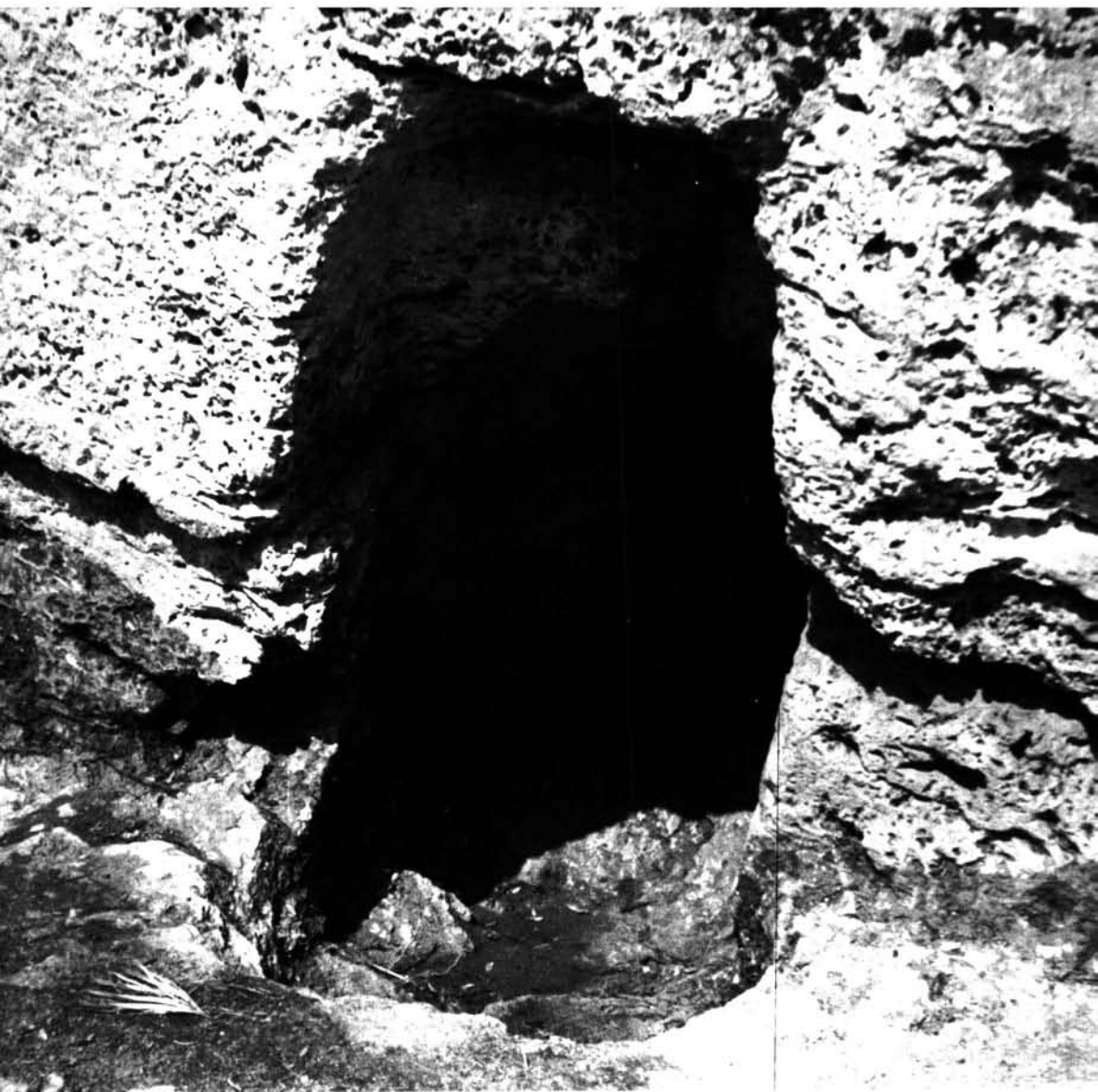

Puerta de acceso a la cámara de la cueva nº 9.

LAMINA IX

G. ROSSELLO - LL. PLANTALAMOR - J. MURILLO



Interior de la cámara de la cueva n° 9.

LAMINA IX

G. ROSSELLO - LL. PLANTALAMOR - J. MURILLO



Entrada a la cueva n.º 10.

LAMINA X

G. ROSSELLO - LL. PLANTALAMOR - J. MURILLO



Entrada a la cueva nº 11.

LAMINA X

G. ROSSELLO - I.L. PLANTALAMOR - J. MURILLO





PLANO DE UN HIPOGEO  
 EN EL ALZINAR DE SAN VICENTE  
 POLLENSA.

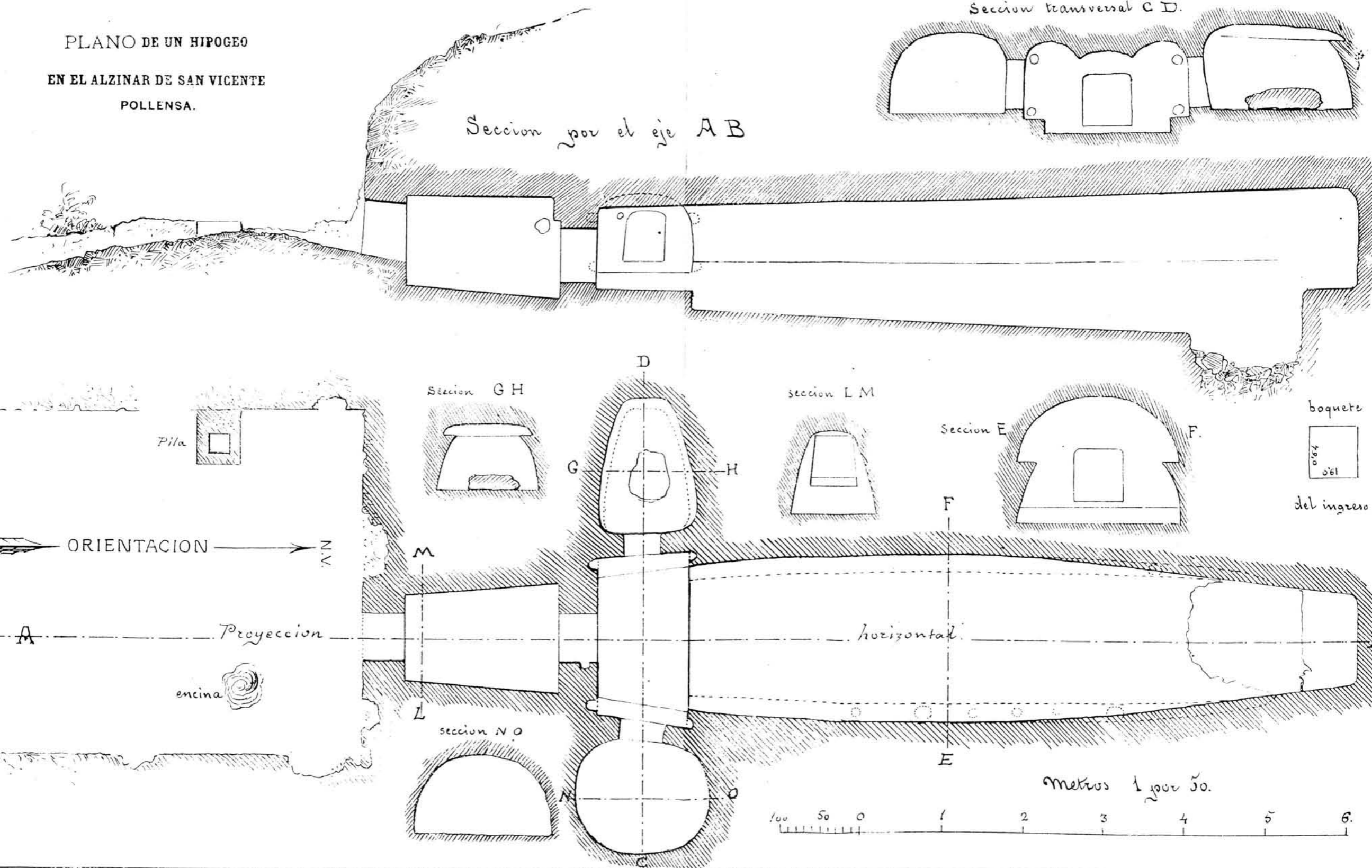

B. Ferrà d.

Figura 8. pLa cueva Cartailhac (Hemp 7) según la versión de Bartolomé Ferrà publicada en el B.S.A.L.



Figura 7. La cueva Hemp 7 según la versión de Bartolome.



Figura 19. Planimetría de la cueva n<sup>o</sup> 7 publicada por Hemp.

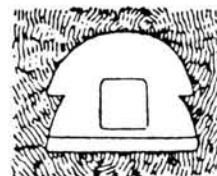
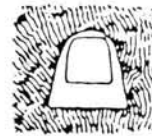
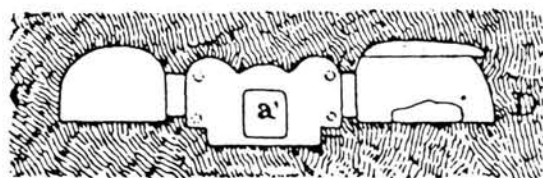
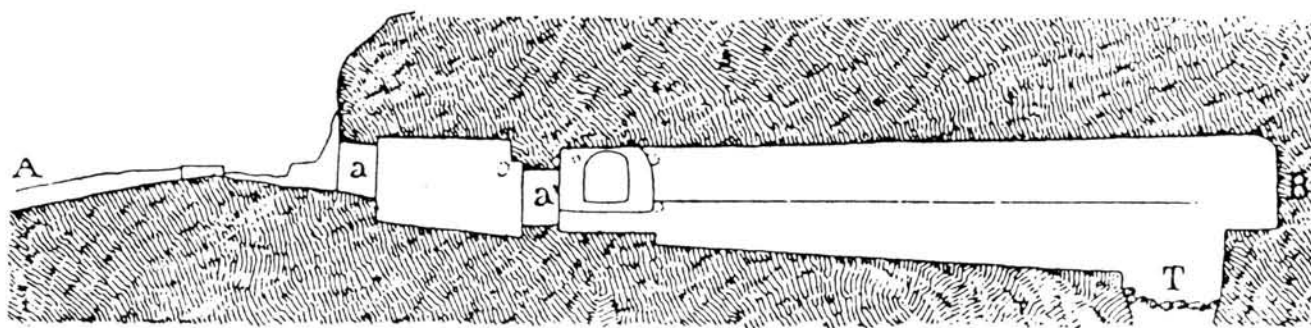
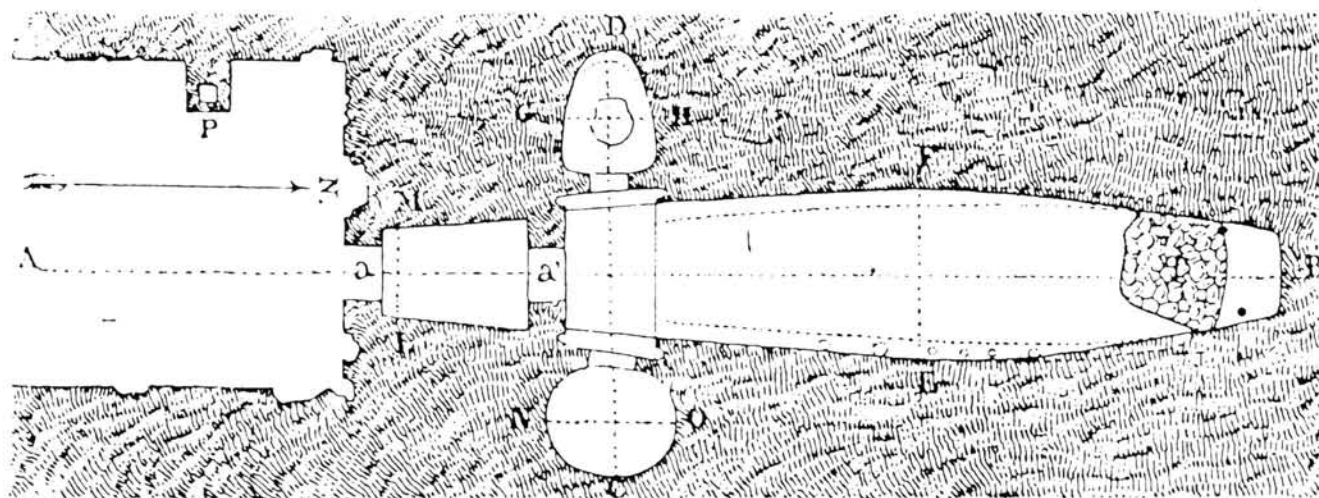

Figura 21. Cueva nº 6 según la planimetría de Plantalamor y Murillo para el Museo de Mallorca.

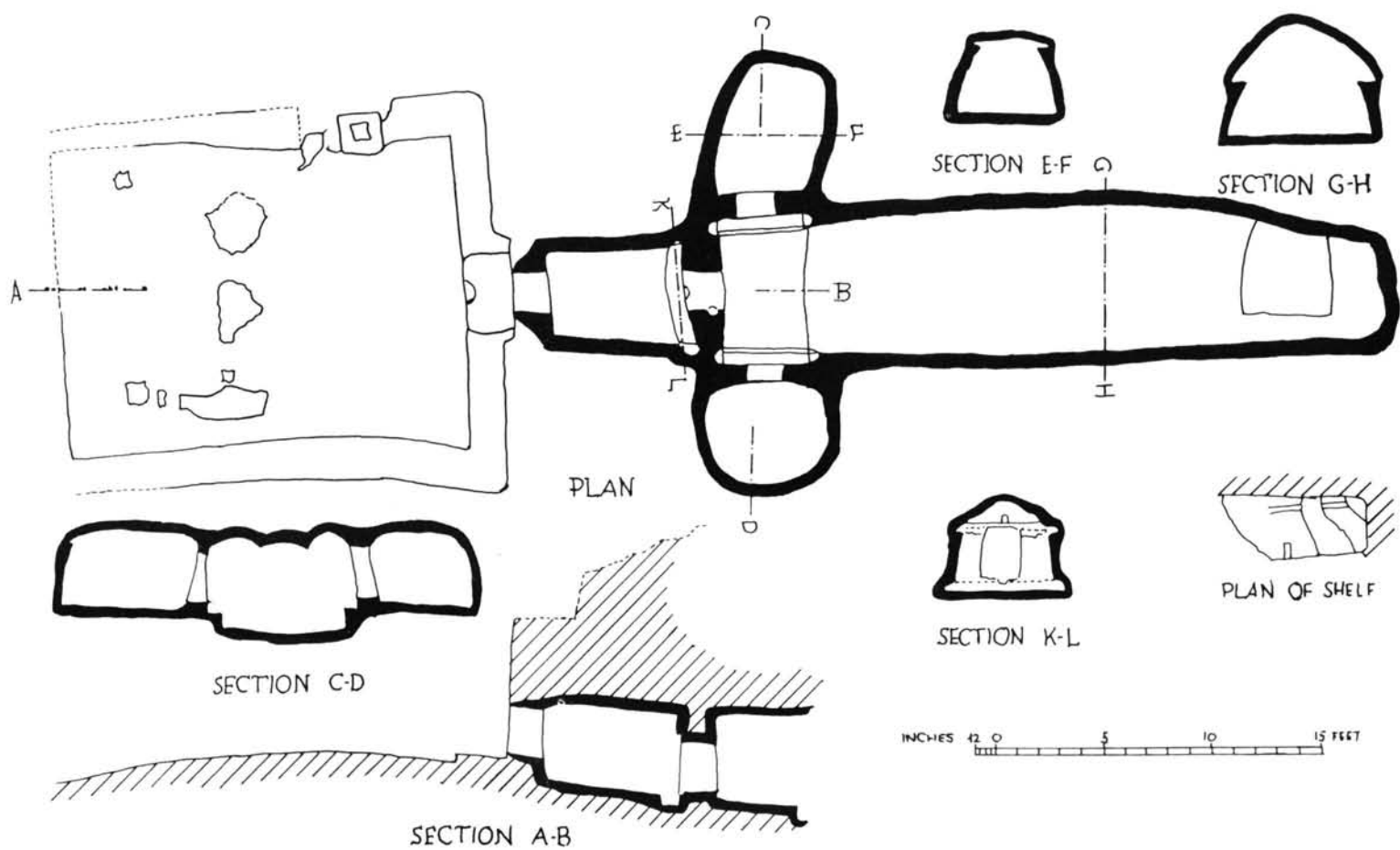

Figura 22. Cueva nº 7 según la planimetría de Plantalamor y Murillo para el Museo de Mallorca.



Figura 23. Cueva nº 8 según la planimetría de Plantalamor y Murillo para el Museo de Mallorca.

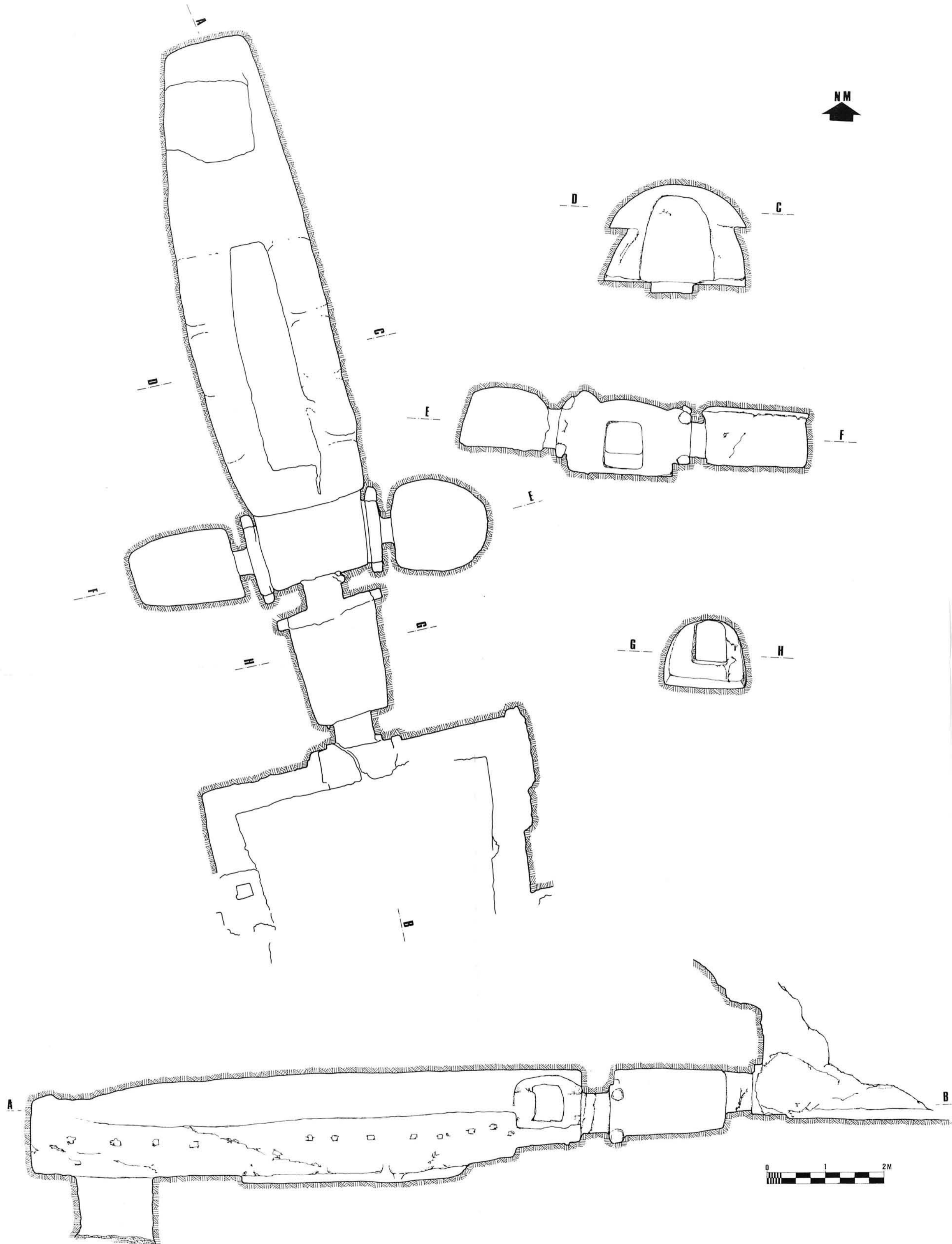

Figura 24. Cueva nº 9 según la planimetría de Plantalamor y Murillo para el Museo de Mallorca.



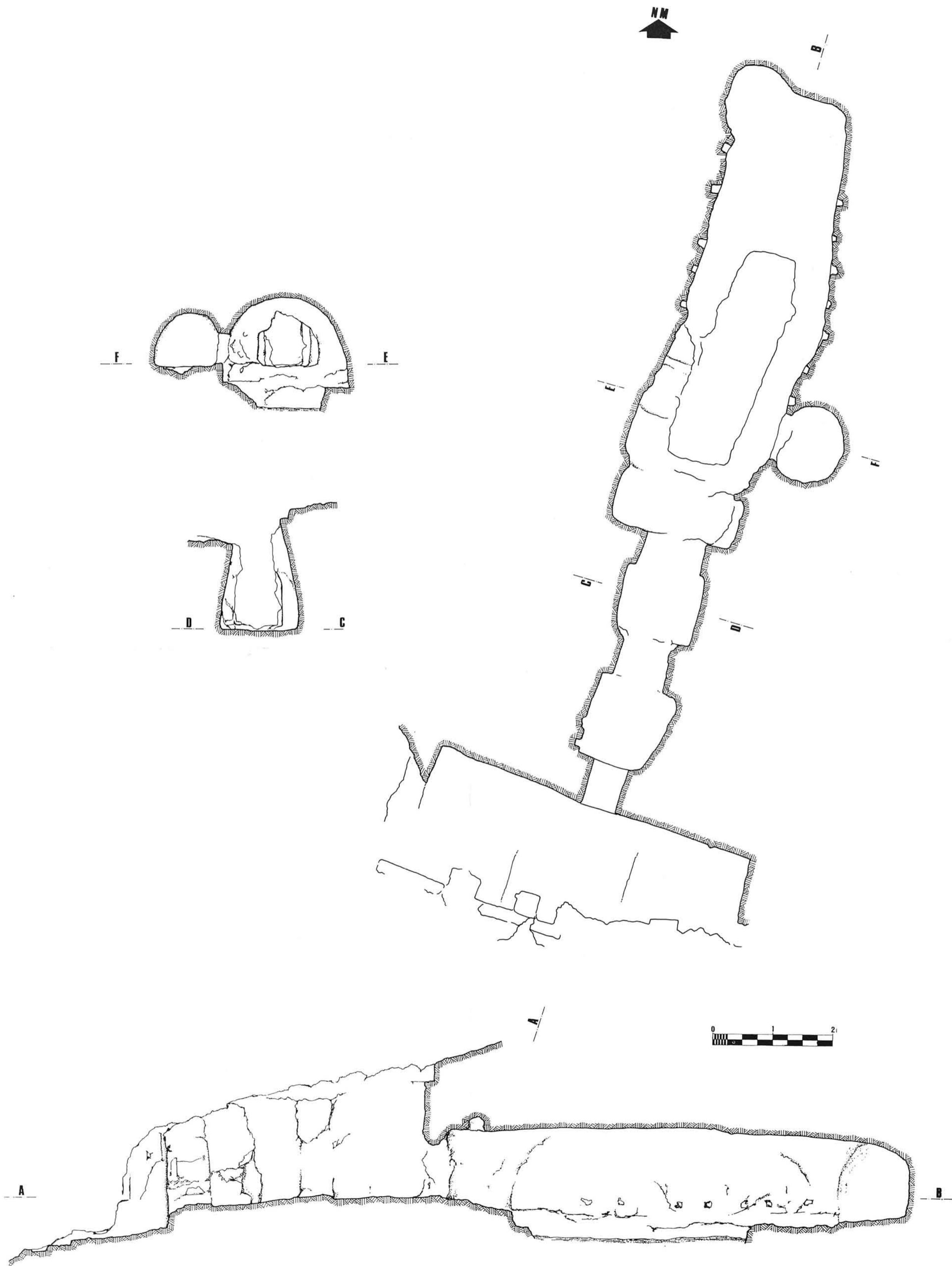

Figura 25. Cueva nº 10 según la planimetría de Plantalamor y Murillo para el Museo de Mallorca.

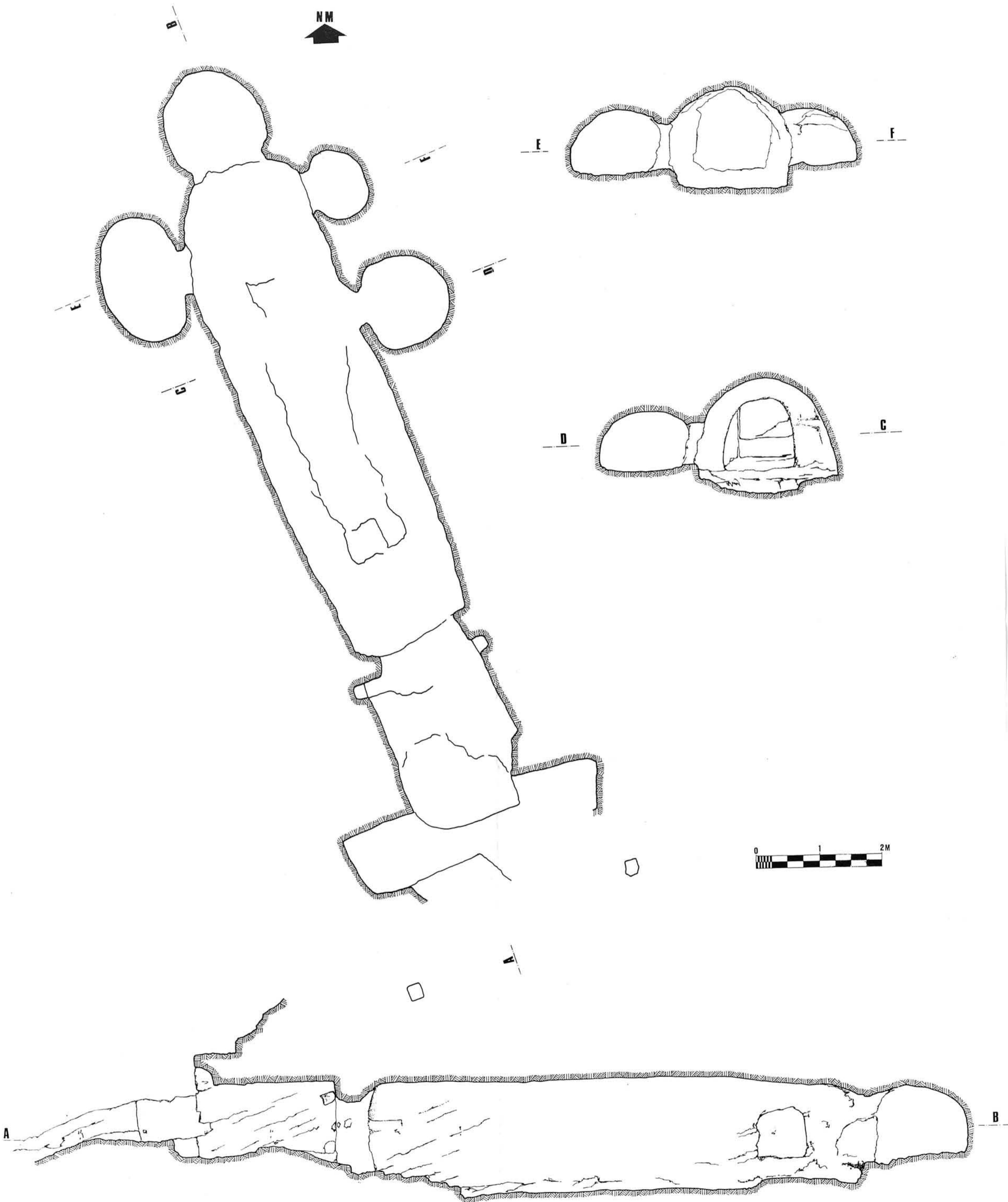

Figura 26. Cueva nº 11 según la planimetría de Plantalamor y Murillo para el Museo de Mallorca.

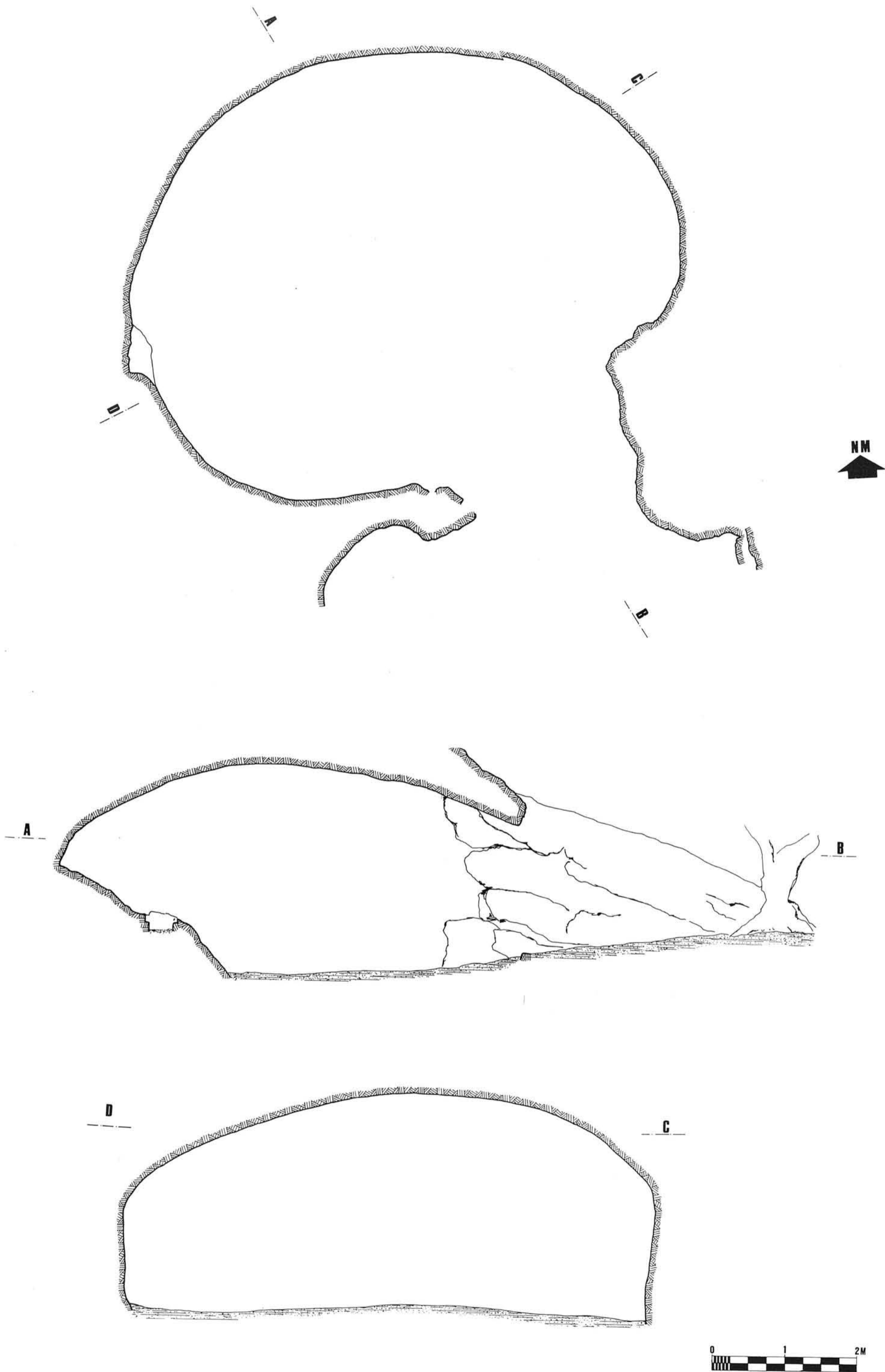

## VÀRIA

JOANA M <sup>a</sup> PALOU SAMPOL. Consideracions a l'entorn de Nostra Dona de la Seu del portal del Mirador com a obra de Guillem Sagrera .....	561-566
GABRIEL ENSENYAT PUJOL i ANTONI PLANAS ROSSELLÓ. Viatge a Malta .....	567-568

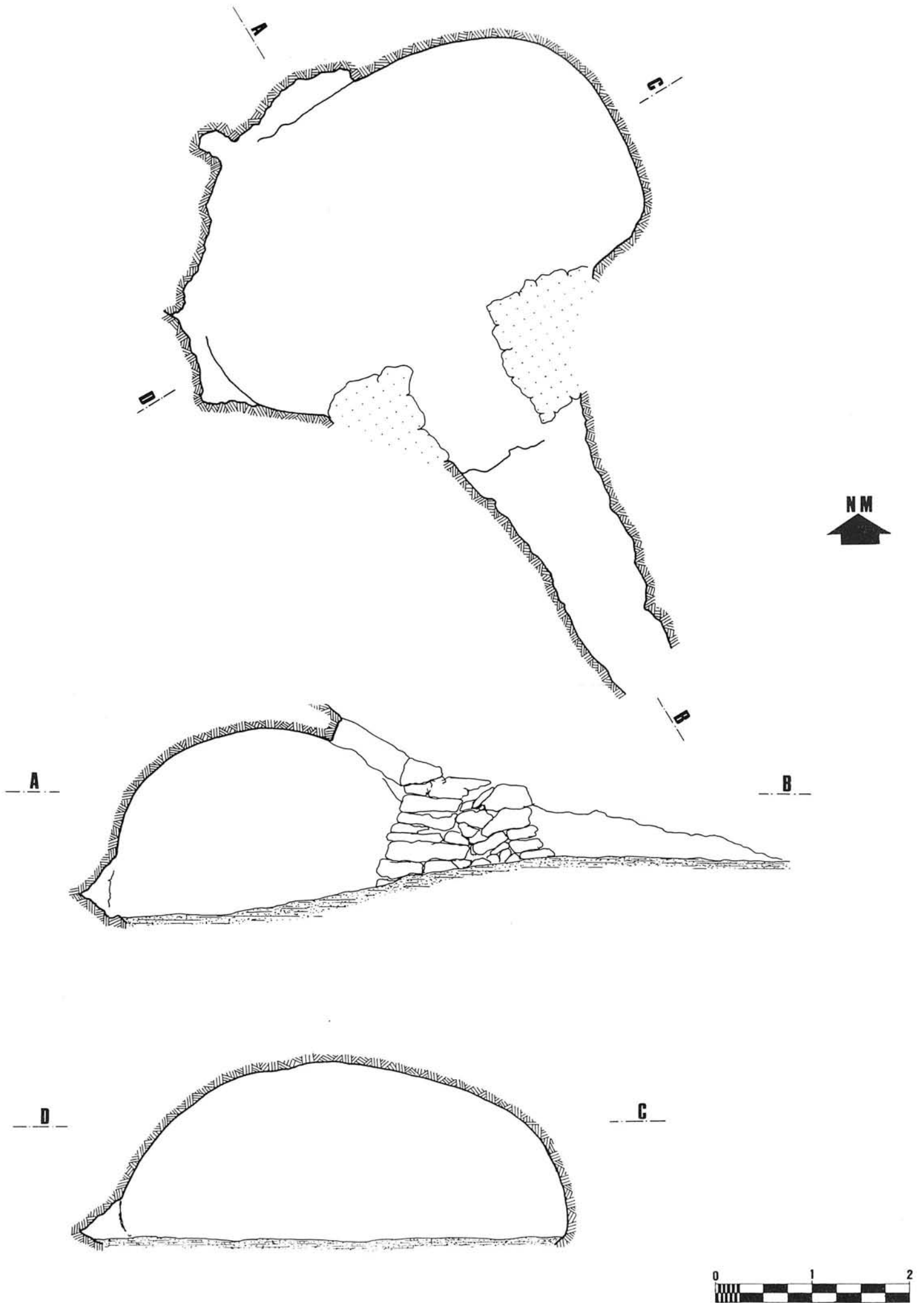
## RECENSIO

P. MONTANER ALONSO. Josep Capó Juan, el convent de la Soledat de Santa Maria del Camí, Mallorca 1993, 236 p., il·l. ....	569-570
VIDA DE LA SOCIETAT .....	571-580
ANTONI CONTRERAS MAS. Record de Llorenç Pérez Martínez .....	581-582

A l'aparició d'aquest número del "Bolletí de la Societat Arqueològica Lul·liana" formaven la seva junta rectora les següents persones:

Presidenta: D<sup>a</sup> MARIA BARCELÓ CRESPI; Vice-President: D. MANUEL RIPOLL BILLÓN; Secretari: D. BIEL ENSEÑAT PUJOL; Conservador: D. JOSEP C. TOUS PRADES; Bibliotecari: D. JOAN MAS I VIVES; Tresorer: D. JOAN POU MUNTANER; Director de Publicacions: D. GUILLEM ROSSELLÓ BORDOY; Vocals: D<sup>a</sup> CAMIL·LA BLANES SUREDA; D. ANDREU RAMIS PUIGGRÓS; D. PERE FULLANA PUIGSERVER; D. JAUME GARAU AMENGUAL; D. ANTONI PLANAS ROSSELLÓ; D. FRANCESC BUJOSA HOMAR; D. MIQUEL DEYÀ BAUZÀ; D. MIQUEL FERRER FLOREZ.

Aquest Bolletí ha estat editat per la Societat Arqueològica Lul·liana, gràcies a les subvencions de la Caixa d'Estalvis de les Balears SA NOSTRA i del Institut d'Estudis Baleàrics.

**IdEB**  
INSTITUT  
D'ESTUDIS  
BALEÀRICS

**"SA  
NOS  
TRA"**  

---

**CAIXA DE BALEARS**