

Bolletí de la Societat
Arqueològica Lul·liana

45



1989

S U M A R I

	Pàgs.
ARTICLES:	
LUZ ZAFORTEZA DE CORRAL: <i>Los Filii Positi in conditione</i> en el derecho histórico de las Islas Baleares	3
G. ROSSELLÓ-BORDOY: La naveta B de sa marina de Sa Punta (Son Carrió-Sant Llorenç des Cardessar): acotaciones a unas notas de Luis R. Amorós .	13
VICTOR M. GUERRERO: Puntos de escala y embarcaderos púnicos en Mallorca: Illot d'En Sales	27
JOAN MAS I ADROVER: El yacimiento funerari de Posada de Carrossa (Artà Mallorca)	39
GABRIEL PONS I HOMAR - GABRIEL PORCEL GOMILA: L'Almudaina '88: estudi preliminar de les restes constructives	57
ALVARO SANTAMARIA: Algebeli/Muro tradición historiográfica a revisar, a descartar	69
RAMON ROSSELLÓ: El Pla de Sant Jordi. Notes històriques (Segles XIII-XV) .	91
JAIME SASTRE MOLL: La remodelación de la Almudaina de Madina Mayurqa en Palau Reial por Jaime II y Sancho I (1305-1314).	105
GABRIEL ENSENYAT PUJOL: La marca concedida per Jaume III a Mateu Pellicer contra els súbdits de la Corona catalano-aragonesa	123
JUAN BASSEGODA NONELL: Construcción de bóvedas góticas catalanas.	133
RICARD URGELL HERNÁNDEZ: La reforma de la Ceca de Mallorca en 1461. Una aportación al estudio del fraude fiscal en la Baja Edad Media.	147
MARIA BARCELÓ CRESPI: Adobs en la Murada de la Ciutat de Mallorca (1450-1500).	155
JOSÉ JUAN VIDAL: La distribución de los cultivos en la Mallorca del s.XVI .	165
MARGALIDA BERNAT I ROCA - JAUME SERRA I BARCELÓ: L'aprenentatge d'un ofici: Graffiti arquitectònics a la Seu de Mallorca	177
JOAN ROSSELLÓ LLITERAS: Miramar en el devenir de l'història (s. XIII-XVIII) .	215
ONOFRE VAQUER BENNÀSSAR: La peste de 1652 en Mallorca	233
JOAN MAS I VIVES: Vint-i-quatre cançons glossades atribuïbles a Rafael Bover (S. XVII)	249
FRANCISCA MARIA SERRA I CIFRE: Els llinatges d'Alcúdia 61600-1924)	279
P. DE MONTANER: Las franquicias de una baronía mallorquina: Sant Martí d'Alanzell	299
GABRIEL LLOMPART: Elenco primerizo de los artistas mallorquines del siglo XVIII	317
JOSEP CAPÓ JUAN: L'escultor Joan Deyà	327
LLORENÇ PÉREZ MARTÍNEZ: Un capítol sobre el lulisme mallorquin el "Te Deum" de 1750	333
PRIAM DE VILLALONGA DE CANTOS: Los libros de viajes y la ilustración litográfica como medio difusor del romanticismo en Mallorca	343
PERE FULLANA: La joventut catòlica de Palma de Mallorca (1881-1888).	357
MIQUEL PONS: La mort de Na Roseta, una cançó de mort santanyinera.	369
JAUME GUASP PÉREZ - ANDREU RAMIS PUIG-GRÓS: Un conjunt de peces de ferro conservades al Museu de Mallorca	385
VÀRIA:	
JOSEP ESTELRICH I COSTA: El retaule de Sant Jeroni, de Pere Terrencs.	397
ANTONI IGNASI ALOMAR I CANYELLES: Notes per a la biografia de Gabriel Alomar i Villalonga	403
ANTONI GALMÉS I RIERA: Un caire del arquitecte D. Gabriel Alomar Esteve .	407
LÀMINES:	
VIDA DE LA SOCIETAT:	
Necrologia	415
Bibliografia	425
Secció Oficial i de Notícies	429

BOLLETÍ DE LA SOCIETAT
ARQUEOLÒGICA LULIANA

REVISTA D'ESTUDIS HISTÒRICS

ANY CV

N.º 843

TOM XLV

TERCERA ÈPOCA

HOMENATGE A
GABRIEL ALOMAR ESTEVE, ARQUITECTE

PALMA DE MALLORCA

1989

Los *Filii Positi in conditione* en el derecho histórico de las Islas Baleares *

LUZ ZAFORTEZA DE CORRAL

Una de las fórmulas fideicomisarias más utilizadas —por no decir prácticamente la única—, es la del fideicomiso *si sine liberis decesserit*, fideicomiso en el que el cumplimiento —o incumplimiento— de la condición depende de la inexistencia —o existencia— de los hijos del fiduciario a la muerte de éste. Razón por la que históricamente han venido recibiendo la denominación de *hijos puestos en condición*.

El problema que tradicionalmente se ha planteado en torno a los mismos, es el de si se entienden o no llamados al fideicomiso —o, como dice el aforismo, *si positus in conditione, positus in substitutione* o *positus in conditione non positus in substitutione*—. ¹ Este problema tiene su máxima expresión cuando fallece uno de los llamados, dejando hijos y fideicomisarios posteriores al mismo, antes de que se sepa si la condición se ha cumplido o no para el fallecido. Caso de que ésta se cumpliera a favor del premuerto, ¿entran en su lugar sus hijos —que están puestos en condición—?

Es ésta una cuestión que desde antiguo se ha suscitado por la doctrina como un asunto de interpretación de la voluntad del testador. ²

Ya en el Digesto se encuentran dos textos contradictorios, y que han sido utilizados por los respectivos partidarios de una y otra solución. Así en D. 28.5.85 (Scaev. lib. II resp.) se dice: "Lucius Titius, quid fratrem habebat, testamento ita cavit: "Titius frater meus ex asse mihi heres esto"; si mihi Titius

* Este trabajo está extraído del epígrafe 2.1.3. titulado *Los filii positi in conditione* de la Primera Parte de mi Tesis Doctoral titulada *La sustitución fideicomisaria condicional en la Compilación del Derecho Civil de las Islas Baleares*, Universitat de les Illes Balears, 1988, inédita.

¹ Cuestión de la que dijo Martí Miralles que: "Se trata... ..de una [cuestión] de las que bien merecerían el título de eternas, si este concepto pudiese aplicarse con propiedad a las cosas humanas y de derecho positivo; porque con dificultad podría elegirse otra que hubiese hecho emplear más tiempo a los tribunales y gastar más tinta y papel a los juristas, que la de los derechos de los hijos puestos en condición en caso de premoriencia del padre llamado por institución o sustitución fideicomisaria" ("Dictamen. Cuestiones fideicomisarias. Hijos puestos en condición".—*R. J. C.*—Barcelona 1905, pp. 676 y ss.).

² En este sentido ROCA SASTRE, R. M.^a—*El Problema fideicomisario de los hijos puestos en condición*.—Barcelona 1948, p. 10 y especialmente, pp. 21 y ss.

heres esse noluerit, aut, quod abominor, prius morietur, quam meam hereditatem adierit, aut filium filiamve ex se natum natamve non habebit, tunc Stichus et Pamphilus, servi mei, liberi et heredes mihi aequis partibus sunt"; quaero, quum Titius hereditatem adierit, et liberos aditae hereditatis tempore non habuerit, au Stichus et Pamphilus ex substitutione liberi et heredes esse possint; item quaero, si ex substitutione neque liberi, neque heredes esse possint, an in partem hereditatis videantur adiecti. Respondit: apparet quidem, non eam mentem testatoris fuisse, ut quemquam heredem adhiberet fratri, quem aperte ex asse heredem instituisset; igitur si frater adiit, Stichus et Pamphilus heredes non erunt, quos eo amplius noluit heredes esse, si frater, priusquam hereditatem adiret, decessisset liberis relictis; nam prudens consilium testantis animadvertitur, non enim fratrem solum heredem praetulit substitutis, sed et eius liberos".³

Mientras que en D. 30.114.13 (Mar. Inst. Lib. VII): "Quum erit rogatus, si sine liberis decesserit, per fideicommissum restituere, conditio defecisse videbitur, si patri supervixerint liberi; nec quaeritur, an heredes extiterint".

En Derecho Común, puede decirse que, para la práctica mayoría de los autores, la regla general era la de *positus in conditione non positus in substitutione*, que tenía su fundamento en el citado texto D. 30.114.13. No obstante esta regla, por el juego de las conjeturas, fue objeto de numerosas excepciones. Así puede verse en Petra,⁴ Cancer,⁵ Fontanella,⁶ Peregrinus,⁷ el Cardinal de Luca,⁸ Fusarius,⁹ etc.

La complejidad del sistema de conjeturas, y los numerosos problemas que ocasionaba, dieron como resultado lo que pudiera llamarse dos posturas antagónicas. De una parte la Ley 40 de Toro¹⁰ dispone que: "En la sucesión del mayorazgo, aunque el fijo mayor muera en vida del tenedor del mayorazgo, ó de aquel á quien pertenesce, si el tal fijo mayor dexare fijo ó nieto ó descendientes legitimos, estos tales descendientes del fijo mayor por su orden prefieran al fijo segundo del dicho tenedor, ó de aquel á quien el dicho mayorazgo pertenesca; lo qual ... mandamos ...; salvo si otra cosa estuviera dispuesta por el que primeramente constituyó y ordenó el mayorazgo, que se guarde la voluntad del que lo instituyó". Ley que fue reafirmada por Pragmática de 5 de Abril de 1615.¹¹

De otra, la Ley Navarra de 1583¹² según la cual "los hijos puestos en condición solamente no se tengan puestos en disposición, ni llamados á la su-

³ En el mismo sentido, citan algunos autores la llamada *Lex cum avus* D. 35. 1. 102 (Pap. lib. IX Resp.).

⁴ *De fideicommissis*.—Placentiae MDLXXXVIII.—q. IX nn. 154, 169, 171, 176, 188, y 193 a 352.

⁵ *Variarum Resolutionum*.—Lugduni: MDCLXX.—CAP. I, N.º 78, FOL. 16.

⁶ *Tractatus de Pactis Nuptialibus sive Capitulis Matrimonialibus*.—Geneve: MDCLXXIV.—T. I, cl. 4, gl. 24 nn. 2 y 9.

⁷ *De fideicommissis*.—Lugduni: MDCLXX Arts. 28, 29 y 30.

⁸ *Theatrum veritatis et justitia sive decisive discursus*.—Coloniae Allobrogum: MDCXCVII.—T. X, Summa, nn. 91 a 105.

⁹ *Tractatus de Substitutionibus*.—Coloniae Allobrogum: MDCLXXV.— que dedica las qq. CCCXXXVII a CCCXLI a los filii positi in conditione, recogiendo en la primera de ellas hasta 65 conjeturas.

¹⁰ "Modo de suceder en los mayorazgos los ascendientes ó transversales del poseedor" N. R., L. 10, tit. 17, ley 5.^a

¹¹ N. R. L. 10, tit. 17 ley 9 "sucesión de los mayorazgos por representación, quando el fundador clara y distintamente no dispusiera otra cosa.

cesión de bienes, aunque haya una, ó muchas conjeturas en favor, sino quando expresamente estan llamados".¹³

De los dos sistemas apuntados ¿cuál es el seguido en Baleares con anterioridad a la Compilación? Como se ve del examen de las decisiones de la Antigua Real Audiencia, éste no difiere mucho del recogido por los autores clásicos.

En efecto, si bien se mantiene el principio general de que "Filii in conditione positi non censetur vocati", sí se entienden llamados si "concurrentibus sequentibus Conjecturis". Se admiten las siguientes: "1.^a quod filiis sint positi in Conditione sub qualitate masculinitatis.¹⁴ 2.^a digressus ad plures gradus substitutionum. 3.^a nominis at armorum gravamen usque ad sororum filias, et in ultimo substituto.¹⁵ 4.^a si positus in Conditione nequit excludere substituto ab intestato succedendo Testatori, q^a tunch intelligitur praelatiis substitutis ex test^o, in quo positus fuit in Conditione vocatus ut, et sic praelatio locum habeat. 5.^a quod filii ultimi substitui per vulgarem aut fideicommissaria sint vocati post Patrem".¹⁶ Otras conjeturas admitidas son:

"Quando mater instituit filios suos et omnibus descendentibus sine liberis vocat fratrem Testatricis, et suos heredes ad suas et suorum heredum voluntatem, propter influxum vocationis extranei cum nepote Testatricis".¹⁷

"Quando Donator ita disposuit donatione videlicet de pnti. pot obitum valitura quod si Donatarius (qui erat filius Donatariis) quodcumque decesserit sine liberis masculis ex suo Corpore, et legitimo Matrimonio procreatis, et superstitibus, bona donata Riverterentur ad alium filium Donatoris eo tunch superstitem, quo casu voluit filias primi Donatorii in certa quantitate dotari, et sic conservetur ejus hereditas, quod si Sdus. filius Donatorii non esset et obierit sine liberis masculis, et legitimis voluit bona donata pervenire ad alium filium tertium, quo casu pariter voluit dotari ejus filias, et sic pariformiter inter caeteros filios disposuit quibus omnibus descendentibus sine liberis masculis, voluit, quod bona sua pervenirent ad propinquiores ex sua linea descendentes; praeterea ordinavit, quod predium de Albaros, et censualia, vendi, dividi, et separari non possint".¹⁸

"Quando facta est substitutio reciproca ultimo morienti"; "quando filii

¹² *Novissima Recopilación de las Leyes del Reino de Navarra*, LIII, tit. 13, ley 11.^a

¹³ Este texto —que se dispuso "por evitar las muchas dudas y variedad de opiniones que hai conforme á derecho común."— ha sido recogido y aplicado por el TS en SS de 27 de abril de 1928 y 22 de diciembre de 1933; y hay que ponerlo en relación con una Ley de Cortes de Pamplona de 1580, *Novissima Recopilación de las Leyes del Reino de Navarra*, L. III, tit. 13, ley 1.^a; Ley que fue admitida por la S. de 9 de mayo de 1871.

¹⁴ Sin embargo en la Decis. de 5 de junio de 1635 "filii in conditione positi sub qualitate masculinitatis cum digressione plurium gradum inter descendentes non censetur vocati". Rel. Vallonga Sba. Prats int. Ludovic Gari C. N. et Columbam Mut. Serra Maura, M.—*Decisiones Senatus Maioricensis*, fol. 123, n.º 99.

¹⁵ La frecuencia y los conflictos que producía semejante gravamen motivaron a Buenaventura Serra y Ferragut a escribir su *Disertacion critico-legal sobre la condicion de Nombre, y armas puras, solas, y sin mezclas, ordenada en los fideicomisos por algunos testadores*.—Mallorca: MDCCLXXX, como él mismo expone en la introducción.

¹⁶ Decis. 23 debrís. 1627. Refte. Mendieta, Serra Maura.—*Decisiones...*cit., fol 126, n.º 35.

¹⁷ Decis. 15 Maii 1663, Rel. Marthorell int. D. Antt. de San Juan ex una et Raph. Pons Pru Curatorem heredit. The Torrella Sba Amengual sup. Fideicommisso Gulielmi Torrella. Ibid. fol. 122, n.º 2.

¹⁸ Decis. 14 junii 1634. Rel. Vallonga Sba Binimelis int. Jacob Canals C. N. et Laurentium Garau. Ibid. fol. 122 v., n.º 6.

primi heredis sunt vocati”; “quando sunt vocati filii ultimi substituti, quae ultima Conjectura est aprobata in Senatu Cathaloniae et Majoricen”.¹⁹

Y, “filii in Conditione positi censetur vocati... Digressio ad plures gradus substitutionis, cum repetitione Conditionis sine liberis legitimis quando post suos et descendentes covantur extranei”²⁰ entre otras.

No obstante “filii in Conditione positi non censetur vocati in hac formula: Pater instituit primum filium masculum, et ei si heres non esset, aut esset, et decederet sine filiis masculis, substituit secundum filium, et sic decaeris eodem modo, et ultimo morienti sine filiis masculis probuit facultatem instituendi quem libet de cognomine Testatoris, et si ita non fecerit vocavi proximiorum de Parentella illius, fuit iudicatum filios masculos in conditione positos non esse vocatos, quia 1.º filius decessit cum filiis masculis et sic defecta Conditione, corrui tota Conjetura Fideicomissaria”.²¹

Ahora bien, señala Ripoll²² que “por haberse discutido largo tiempo sobre la extensión que debía tributarse al llamamiento de los hijos hechos por los testadores, al efecto de conocer si habían de ser ó no considerados como sustitutos, establecidos por ellos en sus testamentos, supuesto que se prestaban a diferentes interpretaciones los textos romanos existentes sobre la materia, recayó una disposición especial y aclaratoria, que ha debido ser naturalmente la norma de los jurisconsultos en las discusiones forenses, y la guía de los Tribunales en la resolución de los pleitos”, reproduciendo, a continuación, dicha norma. Antes de hacerlo aquí conviene hacer constar que esta norma, con anterioridad a Ripoll, no aparece citada o alegada, ni en las decisiones del Senado de Mallorca —como se ve en los textos precedentes—, ni por los jurisconsultos mallorquines, tanto en sus Recopilaciones de las Leyes de Mallorca,²³ como en las alegaciones jurídicas que versan sobre los *filii positi in conditione*.²⁴

¹⁹ Decis. 6 junii 1640. Rel. Mir, Sba Llorens int. Jacob Cerdo Nott. C. N. et Joan Ferrer Curat. N. Trias. Ibid. fol. 123.

²⁰ Decis. 30 octobris 1643, Rel. Atmella, Sba. Prats int. Beatric. Net et Andreu et Beatric. Ferrandell c. n. C.º tenet *Crespi* obs. 19 et 20 ibid. fol. 122 v. n.º 5.

²¹ Int. Jacobum Vaquer ex una et Petrum Español C. N. ex altera. Decis. 25 Febr. 1625. Rel. Gari, ibid. fols. 122 y 122 v. n.º 4. Decisiones en similares términos a las expuestas, recogen Ramon de Verí (que fue uno de los primeros oidores de la Audiencia).—*Consiliorum seu responsorum ad causas tam civiles quam criminales in regio Senatu Maioricensi, ventilatas ex diversis excellis. s. c. editorum*. Manuscrito de la segunda mitad del S. XVIII, fols. 213 a 220 y Artigues.—*Liber exemplarium*, fols. 108 a 136 v.

²² RIPOLL Y PALOU, P.—*Memoria de las Instituciones del Derecho Civil de las Baleares*.—Palma: 1885, p. 23.

²³ Se han consultado los siguientes: Pere MOLL, Jordi ZAFORTEZA, Onofre SALVÀ, Joan CANET y Antoni MESQUIDA-ROMAGUERA.—*Recopilatio de les franqueses y dret municipal de Mallorca o Ordinacions. Statuts e dret municipal del Regne de Mallorca*.—Recopilación hecha por...—Ciutat de Mallorca: 7 de mayo de 1622.—ARM secc. Codices, n.º 33, MAYOL, Petro Joanne.—*Discursus Politico-Historico iuridicus de iure Supraemo, tam in pace quam in Bello, Majorices*: 1720. MIRALLES, Michaele.—*Index rerum quae in Regnis Privilegis et Pragmaticis Regum Patrimonium iurisdictionem concedunt alphabetica seriae Digestis iurisque S. C. R. Magestatis*.—s. l. n. a. MOLL, Antoni.—*Ordinacions y Sumari dels Privilegis Consuetuts y Bons usos del Regne de Mallorca*.—Mallorca 1663. PONS, Antoni.—*Constitucions e Ordinacions del Regne de Mallorca* (ss. XIII a XV), vol. 1.—Ciutat de Mallorca: ¿1932?. QUADRADO, J. M.ª.—*Privilegios y franquicias de Mallorca, cédulas, capitulos, etc. ...otorgados por los Reyes de Mallorca, de Aragón y de España desde el s. XII hasta fin del XVII*.—Palma de Mallorca: 1894 y 1896. SATRE PORTELLA, Josep y Florenci.—*Franqueses, Privilegis i costums Judicials de Menorca a l'època del Regne de Mallorca*.—Menorca: 1982.

²⁴ Se han consultado, entre otras, las colecciones de alegaciones jurídicas de la Biblioteca

Sigue diciendo Ripoll: "Con efecto el Señor Rey Don Fernando II de Aragón y de Mallorca que sucedió en estos Reinos a su padre Don Juan II, y que incorporó ambas coronas á la de Castilla por su casamiento con Doña Isabel I tomando el nombre de Fernando V y ambos esposos por sus hazañas religiosas el sobrenombre de Reyes Católicos, en las cortes que celebró en Monzón en el año de mil quinientos diez, estatuyó que queriendo declarar la mente e inteligencia de las sustituciones contenidas en los testamentos, donaciones u otros cualesquiera contratos ó ultimas voluntades, siempre que en ellos se haga mención de hijos, debía declarar que siempre que los testadores dispusiesen que si el heredero instituido en primer lugar, falleciese sin hijos, los bienes se transmitiesen á algún pariente ó extraño, en el testamento nombrado en tal caso, dichos hijos no se entiendan sustitutos de sus padres, ni llamados en este concepto por el testador al disfrute de su herencia; pero si este testador doblase la condición diciendo que si su heredero falleciere sin hijos y sus hijos sin hijos se transmitiese su herencia á otro, en semejante caso fuesen los mismos hijos reputados como sustitutos de sus padres en primer lugar instituidos y llamados por consiguiente al goce de la herencia en calidad de tales. Al mismo tiempo proveyó y mandó que esta resolución no solamente se observase en los pleitos sucesivos, sino en todos los que se hallaban entonces pendientes y no determinados" (*sic*).²⁵ Este Decreto, según Pascual González, fue "mandado observar en Mallorca a petición de los propios mallorquines, por el Rey Don Fernando el Católico, en Privilegio de 27 de Marzo de 1511".²⁶

Son éstos dos textos de considerable importancia, especialmente el primero, pues ha sido alegado siempre como fundamento y origen del actual artículo 28 de la Compilación del Derecho Civil de las Islas Baleares. Por ello es necesario añadir algunas consideraciones a los mismos.

Primeramente, y en lo que al Decreto de Cortes de Monzón se refiere, cabe señalar que no sólo es citado por vez primera por Ripoll —como ya se ha dicho—, sino que no se ha encontrado documentación alguna que acredite la asistencia de los representantes mallorquines a dichas Cortes.²⁷

Partolomé March Servera, del Archivo de Can Vivot y del Fondo Aguiló de la Sociedad Arqueológica Luliana.

²⁵ *Memoria...* cit. pp. 23 y 24. Texto que reproduce, parcialmente, ROGER, M.—*Enciclopedia Jurídica Seix*.—Barcelona: 1910.—T. XVI, voz "Fideicomiso".—p. 336, y PALOMAR BARÓ, A.—*Nueva Enciclopedia Jurídica Seix*.—Barcelona: 1975.—T. IX, voz "Fideicomiso", p. 783. También pero con algunas variaciones, PASCUAL GONZÁLEZ, L., *Derecho Civil de Mallorca*.—Palma de Mallorca: 1979.—pp. 302 y 303. Texto el de Pascual que, a su vez, es reproducido por COLL CARRERAS, M.—*Comentarios al Código Civil y Compilaciones Forales* (dir. por M. Albadaejo).—Madrid: 1980.—T. XXXI, vol. 1.º—pp. 509 y 510.

²⁶ *Op. cit.*, y al que sigue COLL CARRERAS, M., *Ibid.*

²⁷ Al respecto PINYA I HOMS, R. entiende que, según se desprende del *libre de Corts*, éstos asistieron hasta finales del s. XIV, en *La participació de Mallorca en les Corts catalanes*.—Ciutat de Mallorca: 1978. De otra parte no he encontrado referencia alguna a la asistencia de los mallorquines a las citadas Cortes de Monzón de 1510, en las siguientes obras: *Libre de Corts Generals*: estatutos y capítulos de cortes, pragmáticas, privilegios y otros documentos de interés para el Reino de Mallorca de los siglos XIV al XVI.—ARM secc. Códices, n.º 10. BOFARULL Y MASCARÓ, P.—*Documentos inéditos del Archivo General de la Corona de Aragón*: Procesos de las antiguas Cortes y Parlamentos de Cataluña, Aragón y Valencia.—Barcelona: 1847. *Cortes de los Antiguos Reinos de Aragón y de Valencia y Principado de Cataluña*.—Publicado por la Real Academia de la Historia.—Madrid: 1896. CAMPANER Y FUERTES, A.—*Cronicón Mayoricense* (Noticias y relaciones históricas de Mallorca desde 1229 a 1800).—Palma de Mallorca: 1967.

En cuanto al Privilegio de 27 de Marzo de 1511, si bien se refiere a un capítulo de las citadas Cortes, no tiene nada que ver con el tema de los hijos puestos en condición. En efecto, en el mismo se hace extensible a Mallorca un capítulo aprobado en aquéllas por el que los catalanes podían comerciar libremente con el norte de Africa. Dice el Privilegio:

“Don Ferrando, per la Gracia de Deu Rey de Aragó, de las duas Sicilias, de Hierusalem, de Valencia, de Mallorques, de Cerdeña y de Corcega, Compte de Barcelona, Duch de Athenas y Neopatria, Compte de Roselló y de Cerdaña, Marqués de Oristany y de Gociano. Als Spectables Nobles, Magnífichs Concellers, amats y faels nostres, qualsevol Capitans Generals, y particulars, y a tots qualsevols altres officials Nostres, axi majors, com menors, qualsevol Iurisdiccio exercints als quals las presents prevendran, e las cosas dejus scritas perteñeran. Salut y dileccio. En las Corts per Nos ultimadament celebrades en la vila de Montço, a supplicacio del stament Real del nostre Principat de Cataluña es estat per nos fet y ordenat un acte de Cort del tenor següent: Item Molt e Catholic Princep Rey e Señor pus a lo Divinal clemencia plau que en los vostres benaventurats dies se conquisten los regnes e terras de Africa, que pertañen a la Corona de Aragó de que vostres vasalls sotmesos a la dita Corona, son constituït en summa contentacio e alegria, e perço son moguts en demanar gracia e mercé a Vostre Alteza los des staments de la Cort General del Principat de Cataluña supliquen a Vostre Alteza, que li placia per capitol de Cort atorgar y consentir al vostre Principat de Cataluña, e a tots sengles poblats e habitans en aquell presents e devenidors, que hajan e puxen haver comers en los regnes de Tunis, Alger, Tripol e Bugia e altres pertañens a la dita Corona de Aragó; axi conquistats, com conquistadors, e puxen entrar, exir, estar, en los dits Regnes e terres, e en aquells portar qualsevol robes, mercaderies e vitualles, e altres coses sens empaig de Vostre Magesta de vostres officials presents e esdevenidors, e aço no derogant a altres constitucions, capitols e actes de Cort, privilegis, axi en comu com en particular atorgats als eclesiastichs e Militars, Ciutats e Vilas Reals, e encare de present, li placia revocar e haver per revocade la crida feta per manament de Vostre Magestat en algunas parts de Cataluña, prohibint lo comerci per el Reynes Tramacen, de Tunis e ciutat de Orá en quant sia perjudici al dit Principat e als dits poblats e habitans en aquell manant; a sobre aço despachar oportunas provisions, e que en dits Regnes de Tunis e Ciutat de Orá pugen los poblats en lo present Principat portar tota natura de vitualles. **PLAU AL SEÑOR REY.**

E com los poblats en la nostra illa et regne de Mallorques, per franceses del dit Regene per los antipassats Reys predecessors nostres atorgades, y per nos confirmades, sen alegren de totes les favors y prerrogatives atorgades al Nostre Principat de Cataluña, y ab les constitucions y capitols de Cort de Cataluña se governen, y viuen, y son reputats per catalans. Perço son estats, per part dels amats nostres Misser Ioan Gual Doctor y Mossen Nicolau Quint, Cavaller, Sindichs y Missatgers, a Nos per los Iurats y Consell de la dita Ciutat y Regene molt humilment supplicats manassen guardar y observar lo present capitol y totes coses en aquell

contingudes als poblats a la dita Illa de Mallorca. E nos la dita supplicatio benignament admesa Volents, que los dits Mallorquins se hajen de alegrar del desusdit capitol merexentlo sos serveys. Ab tenor perço de la present de nostra certa sciencia deslberadament, e consulta, vos dihem y manam en pena sinch milia Florins de Or de vostres bens, si lo contrari fereu exhegidors, y e nostres Cofres applicadors, que lo dit capitol, y totes cosas en aquell contingudes guarden, y observeu als Poblats en lo dit nostre Regene de Mallorca, dexant aquell gozar y alegrar de tot lo contengut en dit preinçert Capitol, axi com e los catalans, no faent per res lo contrari si nostra gracia teniu cara, e la demundita pena, en la qual en cas de contradicció, no fallira rigurosa executio, desitjau no correr.

Dat en la Ciutat de Sevilla a vintiset dias del mes de març del Any de la Nativitat de Nostre Senyor Jesucrist de mill cinç-cents y onse".²⁸

De otra parte, el texto citado por Ripoll no encuentra su posterior reflejo en las Decisiones de la Real Audiencia, incluso podría decirse que, en ocasiones, se contradicen, como se comprueba con la comparación de los mismos.

En el Proyecto de Apéndice que acompaña la Memoria de Ripoll, se recoge dicho Decreto. Así según el art.º 3.º del mismo: "Los hijos puestos en el testamento bajo una simple condición diciendo "si mi heredero fallece sin hijos mi herencia pase á otra persona" no se entienden sustitutos del mismo heredero llamados por el testador, pudiendo aquél en caso de tenerlos, disponer libremente de la herencia". Y el art.º 4.º: "Los hijos puestos en el testamento bajo la doble condición expresando "si mi heredero fallece sin hijos y sus hijos sin hijos, en tal caso pase la herencia a otro" se reputan sustitutos del heredero, llamados con este carácter y deben entrar en su caso al disfrute de la misma herencia".²⁹

Preceptos éstos que, excepción hecha del Proyecto de 1903,³⁰ se recogen de forma muy similar por los posteriores Proyectos.³¹ Y ello a pesar de que hasta Pascual González apenas es citado por la doctrina balear el Decreto de Cortes de Monzón de 1510.³²

La Compilación de 1961, a pesar de ello y porque sólo tuvo en cuenta los precedentes de los Proyectos, y debido a que con ello se zanjaba de forma definitiva la problemática referente a si los hijos puestos en condición se en-

²⁸ ARM, LI R-82, fols. 265 y 265 v. (el subrayado es mío). Es raro encontrar en fechas tan tardías documentos en los que, como en este, se diga que los mallorquines "vienen y son reputados per catalans". En el mismo han creído ver algunos autores la extensión territorial del Derecho Civil catalán a Mallorca. Un estudio de este documento en relación a otros puede verse en A. PLANAS ROSSELLÓ.—"Acerca de la naturaleza municipal o territorial del Derecho del Reino de Mallorca".—*Estudis Baleàrics*, març 1988.—pp. 83 a 89.

²⁹ *Memoria...*cit., pp. 48 y 49.

³⁰ Lo que no deja de ser extraño, pues Ripoll fue el presidente de la Comisión de 1903, como se dice en la *Exposición de Motivos del Proyecto*.

³¹ Art.º 18 del Proyecto de 1921, y art.º 20 del de 1949.

³² Además de los ya citados en notas anteriores, BALLESTER PONS, P.—"La Substitución fideicomissaria.—El fill natural devant la condició "si sine liberis".—*Revista de Menorca*. 1926.—pp. 141 y 142. Y BONET DE LOS HERREROS, P.—*Alegaciones en Derecho de bienes procedentes de D. Jerónimo Quetglas y Guiscafré formuladas por los abogados Pedro Bonet de los Herreros y D. Tomás Muntaner en Defensa de D. José Sureda y Massanet y D. Valentín Massanet y Beltrán respectivamente*.—Palma de Mallorca: 1926.—p. 222.

tienden o no puestos en disposición, resuelve la cuestión recogiendo en el art.º 28 el sentido del Decreto de las Cortes de Monzón que citara por vez primera Ripoll. En efecto, el texto original utilizado en los primeros textos de anteproyecto era el siguiente: “Los hijos puestos en condición no se entenderán llamados a la sustitución fideicomisaria como fideicomisarios o como sustitutos vulgares en fideicomiso, si no lo son de un modo expreso. Ello no obstante, se presumirá que existe una sustitución vulgar expresa en fideicomiso.

a) Si el testador llama a la sustitución a los hijos del fiduciario o, de un sustituto fideicomisario más remoto, en cuyo caso se entenderán llamados los hijos del primer fiduciario o de los fideicomisarios por orden de proximidad.

b) Cuando habiendo designado como fideicomisarios a sus hijos, llame como último fideicomisario a otra u otras personas.

c) Si la sustitución está condicionada al doble evento de que el fiduciario muera sin hijos, y éstos a su vez sin hijos”.³³

A dicho texto, el miembro de la sección especial de la Comisión General de Codificación, Sr. Subías, propuso la siguiente reforma o modificación:

“Artículo 28: *Los hijos puestos en condición no se entenderán llamados a la herencia si no lo son de un modo expreso. Ello no obstante se les entenderá llamados como substitutos de su padre si la substitución fideicomisaria está condicionada al doble evento de que el fiduciario muera sin hijos, y éstos, a su vez, sin hijos.*

Propongo eso [dice Subías] porque: 1.º porque los supuestos a) y b) cuya supresión propongo suponían la introducción en Mallorca de algo nuevo y desconocido totalmente. El señor Chacártegui se ha convencido de ésto y está conforme con mi propuesta de que se omitan tales supuestos que él tomó del derecho catalán, digo del proyecto catalán; y 2.º porque la supresión de dichos apartados nos sugirió la conveniencia de aligerar el primer párrafo evitando el juego de las expresiones “sustitución fideicomisaria”, “fideicomisarios”, “sustitutos vulgares en fideicomiso” y “sustitución vulgar en fideicomiso”, cuyo uso parece innecesario para dejar formulado el contenido del Decreto de las Cortes de Monzón, único que proponemos sea dejado en el artículo de referencia. Y creemos que, conforme a la redacción que pedimos, quede claro y no deje lugar a confusiones”.³⁴ Enmienda que pasó, sin más al texto definitivo de la Compilación.

Así lo entendió también el Tribunal Supremo en Sentencia de 24 de Octubre de 1964,³⁵ en cuyos Considerandos 5.º y 6.º se declaró la plena vigencia, con anterioridad a la Compilación, del mencionado Decreto. Dicen éstos:

5.º CDO “... para el supuesto concreto de la sustitución fideicomisaria de la clase de “si sine liberis decesserit”,, nos encontramos que en el Derecho Mallorquín existía una disposición específica, que por su carácter de tal, es la única que puede tener validez y aplicación, cual es la instituida con el Decreto aprobado en las Cortes de Monzón de 1510, que a petición de los mismos mallorquines y con el fin de acabar con los abusos anteriores, pasó a

³³ Obsérvese la influencia ejercida por el art.º 356 del Proyecto de la Compilación del Derecho Civil de Cataluña, de 1955, artículo 175 de la actual Compilación.

³⁴ Archivo de la Comisión General de Codificación.—leg. 31, carpeta, 3.

³⁵ De la que fue Ponente el Excmo. Sr. D. José Beltrán de Heredia y Castaño.

formar parte del Derecho de esta isla, con el Privilegio concedido por el Rey Fernando el Católico el 27 de marzo de 1511, en el que terminantemente se dice que *cuando en los testamentos, donaciones o en otros contratos se arbitra y pone semejante sustitución "en las que se hace mención de hijos, esto es que los testadores dirán y dispondrán que si el heredero instituido primo loco muriere sin hijos que los bienes pasen a otros parientes o extraño... y si los dichos hijos son puestos en los dichos testamentos "sub simplice conditione" que en tal caso los dichos hijos no se entienden ser sustitutos de sus padres ni ser llamados a tal herencia "juditio testatoris", añadiéndose que para que esto pueda suceder es preciso que los hijos sean nombrados "sub duplice conditione", diciendo "si mis hijos o mi heredero morirá sin hijos y los hijos de ellos morirán sin hijos..." en cuyo caso se entenderá que son nombrados sustitutos de sus padres herederos instituidos en primer lugar.*

Y dice el 6.º CDO: «Que esta disposición que se acaba de transcribir, dictada en forma de Privilegio, fue mantenida ininterrumpidamente, sin que fuese derogada ni tan siquiera modificada, repitiéndose su cita como regla vigente en cuantas colecciones se publicaron de Derecho Mallorquín, siendo en este concepto respetada por el Decreto de Nueva Planta de 1715 y constituyendo parte del Derecho peculiar que mantiene el artº 13 del Código Civil, en cuyo concepto y forma llega hasta nuestros días como se comprueba con la reciente Compilación del Derecho mallorquín publicada en 1961, cuyo art.º 28 es simple reproducción del contenido del antes indicado Decreto de Monzón, siendo por ello de imprescindible valor para la interpretación y alcance del Derecho anterior al mismo...».³⁶

Para finalizar, cabe preguntarse de dónde obtuvo Ripoll la información del Decreto de las Cortes de Monzón de 1510, pues ninguno de los textos transcritos hace alusión al mismo. Es más, no sólo no está documentada la asistencia de los representantes mallorquines a dichas Cortes, sino que, incluso, parece que, en ocasiones, las decisiones de la Real Audiencia se contradicen con el mencionado Decreto.

De otra parte, las decisiones de la Real Audiencia en materia de *filii positi in conditio* al utilizar la mayoría de las conjeturas del Derecho Común, no hace sino corroborar lo dispuesto en la Real Cédula de 31 de Agosto de 1736, en cuanto a que el Derecho Civil de las Islas Baleares con anterioridad a la Compilación de 1961 era el Derecho Común. De otra parte, son excepcionales las disposiciones especiales existentes fuera de aquél, entre las que parece que no se encuentra el reiteradamente citado Decreto de las Cortes de Monzón de 1510.

³⁶ En el mismo sentido, NOGUERA ROIG, Fco.—"Panorámica del Derecho Foral".—*Jornada de Derecho Foral*.—Palma de Mallorca: 1973.—p. 26.

La naveta B de sa marina de Sa Punta (Son Carrió - Sant Llorenç des Cardessar): acotaciones a unas notas de Luis R. Amorós

G. ROSSELLÓ-BORDOY

En un trabajo reciente sobre la especial estructura de los hogares identificados en navetas mallorquinas lamentaba la falta de documentación relativa a unos hallazgos de Luis R. Amorós a lo largo de sus investigaciones en Son Carrió (St. Llorenç des Cardessar). En aquella ocasión dije:

“A este respecto la información recibida de Luis R. Amorós fue decisiva, pues nos indicó que en una de sus investigaciones realizada en un conjunto de navetas de Son Carrió había constatado la presencia de un hogar similar, muy destruido, si bien, era posible identificar el fogón a base de tres piedras, hincadas sobre el piso de la naveta y posibles restos de la parrilla. El inesperado fallecimiento de Amorós imposibilitó que sus notas y planos pasaran a mis manos para comprobar este aserto y establecer las oportunas comparaciones”.¹

Debo rectificar esta afirmación pues, en realidad, las anotaciones de Amorós no se han perdido, pues a las pocas semanas de redactar las líneas transcritas aparecieron estas referencias: planos, fotografías, tablas de formas entre los materiales que Luis R. Amorós entregó al Museo de Mallorca al incorporar parte de los fondos arqueológicos, que conservaba de su etapa de Comisario local de Excavaciones, al Museo. Esta entrega tuvo lugar en 1972 con motivo de la celebración en Palma de Mallorca del VI Symposium de Prehistoria Peninsular bajo el tema de “Prehistoria y Arqueología de las Islas Baleares”.

En aquella ocasión Amorós hizo entrega oficial de los materiales hallados en la excavación de la cueva-santuario de Son Maymó de Petra. Materiales que nunca habían sido expuestos al público ni dados a conocer. Con tal motivo

¹ ROSSELLÓ-BORDOY, G.: El hogar-parrilla en las navetas mallorquinas (en prensa en *Empuries*. Volumen del cincuentenario de la revista).

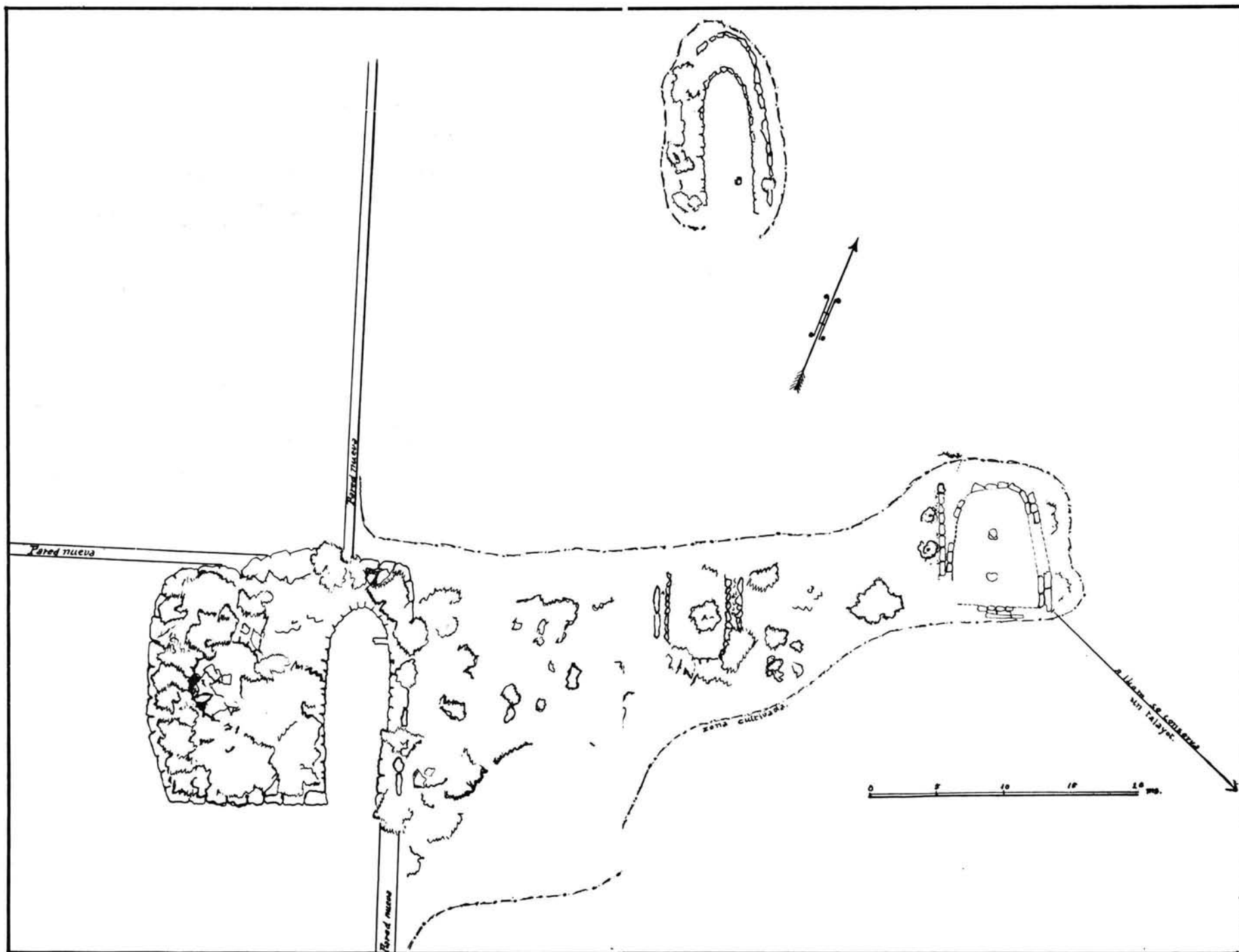

se publicó un informe sobre esta excavación, una de las más interesantes para el conocimiento del talayótico final de Mallorca.² Entre los materiales arqueológicos y las notas referentes a Son Maymó ha sido posible encontrar una carpeta con las referencias gráficas de la excavación de una de las navetas de Sa Marina de Sa Punta de Son Carrió. Con ello no solo es preciso rectificar mi afirmación sino proceder a un análisis de la información ahora obtenida.

El hallazgo, de primordial interés pues ya lo dábamos por perdido definitivamente, tuvo lugar al ordenar los papeles, entregados por Amorós, en vistas a su archivo definitivo.

Quisiera, con este motivo, recordar con agradecimiento, la actitud desprendida de Luis R. Amorós, a lo largo de su actuación en el campo de la arqueología. Amorós, profesionalmente, fue Ldo. en Derecho, aun cuando no ejerciera nunca su carrera. Su actuación en el campo de la arqueología fue totalmente altruista y los materiales hallados a lo largo de su actuación como arqueólogo y delegado del Servicio de Excavaciones bien pasaron al Museo Regional de Artá o bien por entrega directa del propio Amorós o bien gracias a las meticulosas actas de depósito que redactó a lo largo de su actividad rewertieron al Museo de Mallorca una vez fue creado en 1961.

En esta ocasión Amorós hacía entrega de las actas de depósito de los hallazgos de Cas Quitxero (que siguen o seguían en el Museo de Bellver sin haber sido recuperados los fondos). Son Carrió y Son Favar.³ Posteriormente, como se ha dicho, hizo entrega de los materiales de Son Maymó, junto con el diario de excavaciones o notas de campo y entre éstas el dossier referente a Sa Marina de Sa Punta que pasaremos a comentar.

El legajo Amorós está formado por cuatro fotos tamaño 17 x 12; dos de 15'5 x 10'5, una 12'5 x 10'5, dos 8 x 13, una 9'5 x 8 y dos 6'5 x 4, todas ellas en blanco y negro. Tres fotos más son duplicados de las antes descritas. Dos planos en papel vegetal. Uno conserva la planimetría general del conjunto en hoja de 51'5 cm. por 37 cm., doblada en cuatro. En el margen inferior izquierdo del plano hay una nota a lápiz que dice: Resto de un poblado de talaiots de "Sa Marina de Sa Punta de Son Amer, Son Carrió PLANO GENERAL. Reducir a alt.^a: 11 cm. La escala gráfica es de 1:200 (Fig. 1).

En este plano se identifican cuatro monumentos señalados a lápiz con las letras A, B, C y D. El monumento D fue publicado por Luis R. Amorós en las páginas del Boletín de la Sociedad Arqueológica Luliana⁴ y según se desprende del texto, en esta habitación o en sus inmediaciones apareció la figurita de bronce representando un guerrero desnudo.⁵ Un borrador en vegetal, preparación del plano primeramente descrito, con tachaduras de pasta blanca y rotulación modificada en hoja de 0'51 m. por 0'38 m. y a la misma

² AMORÓS, Luis R.: La cueva sepulcral prerromana de "Son Maimó" en el término municipal de Petra (Mallorca) en VI Symposium de Prehistoria Peninsular. (Barcelona, 1974) pp. 137-170.

³ Estos documentos se conservan en el Archivo Administrativo del Museo de Mallorca.

⁴ AMORÓS, Luis R.: Nuevos hallazgos en Son Carrió en B. S. A. L. 29 (Palma, 1944-46) pp. 359-364.

⁵ AMORÓS, Luis R.: El bronce de Son Carrió. Guerrero desnudo con casco y lanza en B. S. A. L. 29 (Palma, 1944-1946) pp. 178-181.

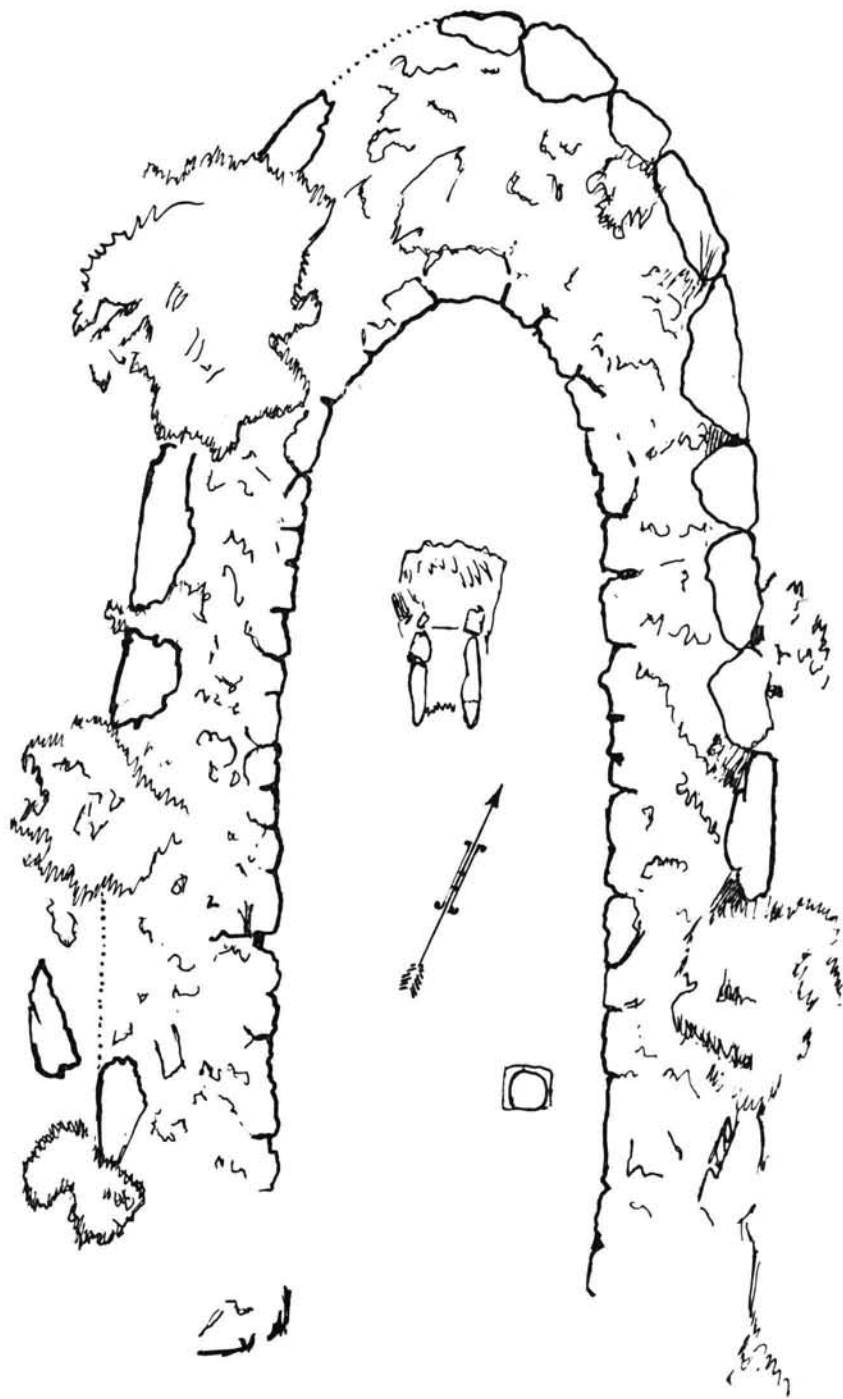

0 50 100 5 MTS.

escala 1:200 del plano general (Fig. 2), completa la serie de planos del yacimiento.

Un plano individualizado de la naveta B a escala 1:50 en hoja de 0'39 m. por 0'24 m. (Fig. 3), y una versión del mismo inacabada con algunas anotaciones a lápiz en hoja de 0'332 m. x 0'22 m. a igual escala (Fig. 4).

Tres hojas 34 x 22 de papel milimetrado: el primero con perfiles a lápiz de cerámicas talayóticas, las dos restantes con perfiles dibujados a tinta china. Estas hojas son los borradores de dos tablas de formas en papel vegetal, a tinta china, con números en lápiz a escala 1:2. Se reproducen nueve perfiles. Ambas hojas miden 35 x 27 cm. (Figs. 5 y 6).

Dos hojas de papel vegetal con tabla de formas a escala más reducida, no indicada gráficamente (Fig. 7). Aquí aparece una pieza nueva no reseñada ni en los borradores en papel milimetrado ni en las hojas de papel vegetal. La tabla reproducida en ambas hojas es la misma, siendo una de las hojas calco de la anterior, y no se concluyó el dibujo.

Como se puede observar el material no es abundante y faltan las referencias escritas, salvo las acotaciones al dorso de las fotos que sitúan el conjunto en un lugar determinado de Son Carrió y nos indican dos fechas 1.º marzo 1945, momento de la visita que permitió obtener una serie de vistas de conjunto (Figs. 8 a 11) y mayo del mismo año que indicaría la época de la excavación de la naveta B.

En las fotos fechadas en mayo se indica: terreno propiedad de Jerónimo Sureda Blanquer.

Considero que es suficiente la documentación conservada para intentar reconstruir el yacimiento de esta naveta B que podría ser descrita con cierta exactitud partiendo del plano y de las fotografías.

Se trata de una cámara absidal, derruida hasta la hilada de cimentación que se ha conservado en relativo buen estado. Bloques no excesivamente grandes apoyados en vertical sobre la roca base delimitan un espacio de 10 m. de long. por 3'35 de anchura máxima. La abertura de puerta se puede calcular en torno a los 3 m. Muros regulares de 1'60 m. de espesor. Anchura del muro en el ábside 2'85 m. La altura de la hilada conservada no puede determinarse, pues ni plano ni fotografías llevan cotas de nivel, sin embargo puede establecerse entre 0'40 y 0'50 m. (Fig. 12).

Piso rocoso, muy desigual, sin indicios de una capa de frecuentación de tierra batida. En el centro se levanta el hogar-parrilla característico (Fig. 12). Falta la piedra frontal y los laterales del hogar están constituidos por lajas, de canto, irregulares y no excesivamente altas. Se aprecia el arranque de la parrilla y así queda indicado en el plano definitivo. De acuerdo con éste pudo tener reborde de piedras menudas a la manera de la parrilla de Son Oms. en la parte delantera de la cámara un bloque cuadrado de 0'50 m. de lado podría ser el basamento de una columna o pie derecho que soportara el techo (Fig. 3).

Respecto a la presencia de hogar parrilla en esta naveta no hay duda alguna, pues tanto las fotos como el plano definen en sus rasgos esenciales la forma y disposición de este tipo de hogar, propio de las navetas mallorquinas. Es una ficha más que añadir a los ya identificados de Canyamel, Son Oms y Hospitalet, Luis Amorós al encontrarse con este tipo de hogar carecía de pa-

ralelos y por ello no le dió mayor importancia al descubrimiento. Al producirse el hallazgo de Son Oms recordó perfectamente su descubrimiento realizado veintiseis años antes y pudo establecer las comparaciones oportunas, informándose de inmediato del hallazgo realizado años antes.

En las fotos de menor tamaño se pueden observar la naveta, ya excavada, gracias a dos encuadres que permiten estudiar la parte anterior de la cámara (Fig. 14) y el ábside (Fig. 15). En ambas fotos se aprecia lo desigual del piso rocoso. No tenemos constancia de la existencia de un piso de tierra batida.

En la naveta B de Sa Marina de Sa Punta según la documentación aportada se hallaron una serie de ejemplares cerámicos de singular importancia. No hay posibilidad de hacer un estudio cualitativo pues salvo una pieza, reproducida en una de las fotos, las restantes solo las conocemos a través del perfil dibujado y de acuerdo con los dibujos se trataría de fragmentos suficientes para reconstruir el perfil, pero insuficientes para conseguir la reintegración total de la pieza.

En total hay nueve perfiles individualizados más otro recogido en los borradores que no se ha incorporado a las tablas de formas definitivas. Su descripción formal sería la siguiente:

- 1) Tonel, de base plana, paredes panzudas muy curvadas que delimitan una boca lisa, de labios entrantes, Altura 0'285 m. Diámetro boca 0'14 m.; 0'12 m. diámetro base y 0'245 m. diámetro máximo.

Tipológicamente podría englobarse dentro del tipo K, aunque el ejemplar que nos ocupa sea más estilizado ⁶ (Fig. 5, 1).

- 2) Cazuela de boca amplia, paredes abombadas y base plana. Labio diferenciado, dirigido hacia el interior. Muñón lateral en la espalda del vaso. Mide 0'130 m. altura, 0'142 m. diámetro boca, 0'07 m. diámetro base. Corresponde a una variante del Tipo E. (Fig. 5, 2 y figura 16).

- 3) Ollita bitroncocónica. Base posiblemente plana pues la pieza fue reconstruida a partir de un fragmento de la parte superior. Cuerpo inferior abombado de paredes con curvatura muy acentuada. Línea de carena bien definida con decoración de improntas digitales sobre la misma. Cuerpo superior no muy alto, de curva pronunciada que proyecta el labio hacia el exterior 0'092 m. alt.; 0'16 m. diám. boca; 0'04 m. diám. base; 0'142 m. diám. en la línea de carena que se halla a 0'062 m. de la base.

Corresponde a una variante del tipo B. (Fig. 5, 3).

- 4) Ollita globular de cuello diferenciado, proyectado hacia el exterior. Cuerpo casi esférico con base posiblemente restituída gráfi-

⁶ Para las referencias tipológicas seguimos el trabajo de CAMPS COLL, J. et alii: Notas para una tipología de la cerámica talayótica mallorquina en Mayurqa 2 (Palma, 1969) pp. 60-82. Trabajos del Museo de Mallorca, 6.

ROSSELLÓ BORDOY, G.: La cultura talayótica en Mallorca (Palma, 1973) Segunda edición (Palma, 1979).

camente. Mide 0'06 m. alt.; 0'082 m. diám. boca y 0'03 m. diámetro base.

Situable dentro del tipo I, aunque por tamaño y modelado presente paralelos directos con piezas características de época pretalayótica. De aceptarse este paralelo la base, en realidad, sería convexa⁷ (Fig. 5, 4).

- 5) Olla panzuda, de forma ovoide, abierta, con dos asas de puente, laterales, dispuestas en vertical. Base reconstruida gráficamente, prácticamente convexa con un ligero aplastamiento que no es posible determinar.

Mide 0'15 m. de alt.; 0'261 m. de diámetro boca. Diámetro máximo incluidas asas: 0'302 m.

Carece de paralelos entre las formas conocidas tanto talayóticas como pretalayóticas. (Fig. 6, 1).

- 6) Vasito globular achatado, de borde vuelto, proyectado hacia afuera. Mide 0'096 m. alt.; 0'171 m. diám. boca y 0'16 m. diámetro del cuerpo.

Es una forma frecuente en el mundo pretalayótico sin rastro de ella entre las cerámicas talayóticas. (Fig. 6, 2).

- 7) Ollita bicónica, con línea de carena bien definida. Borde diferenciado, vuelto y proyectado al exterior. Base plana, según la reconstrucción gráfica 0'079 m. alt.; 0'13 m. diám. boca e igual diámetro en la línea de carena.

Podemos considerarlo un ejemplar intermedio entre los bicónicos pretalayóticos, caracterizados por tener un borde recto, apenas diferenciado y el bitroncocónico de gran tamaño, talayótico, que define el tipo B (Fig. 6, 3).

- 8) Ollita globular de cuello diferenciado, borde vuelto proyectado al exterior. Mide 0'07 m. de altura, 0'11 m. diám. boca; 0'0105 m. diám. máximo.

Es un ejemplar transicional que presenta grandes paralelos con el material cerámico propio de la cultura pretalayótica y perdurará en la etapa siguiente dentro de las múltiples variantes del tipo I (Fig. 6, 4).

- 9) Ollita bicónica, enlazable con la 3 y 7 antes descritas. Borde plenamente diferenciado, proyectado al exterior. La cara superior del labio es plana y línea de carena perfectamente diferenciada. 0'061 m. alt.; 0'0112 m. diám. boca y 0'0101 m. diám. en la línea de carena.

Es un ejemplar transicional como se ha indicado anteriormente. (Fig. 6, 5).

- 10) Olla pitoide de cuerpo globular, base plana, boca diferenciada de labios curvos proyectados al exterior. Dos (?) muñones aguzados se proyectan hacia arriba desde la espalda del vaso.⁸

⁷ FERNÁNDEZ MIRANDA, M.: Secuencia cultural de la prehistoria de Mallorca (Madrid, 1978) pp. 158-166.

⁸ En el dibujo solamente se indican dos muñones, si bien en los vasos de época talayótica es normal la existencia de cuatro.

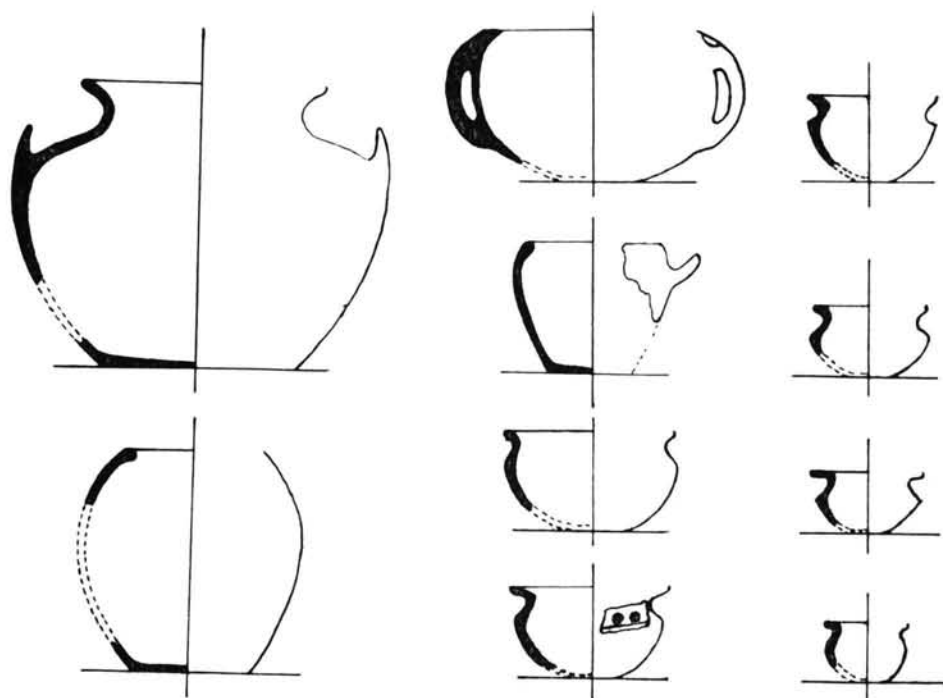

Cuadro de forms cerámicas.

Este ejemplar lo tenemos identificado en la tabla de formas general, y no ha sido reproducido en las tablas a escala 1:2 que permiten describir las nueve primeras piezas cerámicas.

Sus dimensiones se han calculado según la proporción de la pieza n.º 1 y serían las siguientes: 0'356 m. alt.; 0'311 m. diám. boca; 0'247 m. diám. base; 0'470 m. diám. máximo. Altura del cuello 0'06 m.

Se trata de una olla pitoide del tipo A, si bien la relación altura-diámetro máximo no es la normal entre estas vasijas, que presentan normalmente, mayor altura que la estudiada. Podría considerarse un espécimen transicional que enlazara las globulares pretalayóticas con las pitoides posteriores⁹ (Fig. 7, 1 y Fig. 17).

El lote de punzones que apareció en la naveta B lo conocemos gracias a una de las fotografías del legajo (Fig. 18) que, al dorso, lleva la siguiente nota manuscrita:

⁹ Así podría deducirse de algunos ejemplares pretalayóticos, inéditos, conservados en el Museo de Mallorca. De todos modos las diferencias en cuanto a tamaño son muy acusadas. De todos modos resulta difícil pronunciarse por cuanto desconocemos prácticamente la tipología de la cerámica doméstica pretalayótica, pues la inmensa mayoría de ajuares proceden de yacimientos funerarios.

“Habitación de planta naviforme de Son Carrió. Punzones de hueso y espátula. El tamaño de los punzones oscila entre 0'108 m. y 0'08 m. La espátula a la que falta un pequeño fragmento alcanza 0'15 m.”.

Esta fotografía ampliada según las indicaciones reproducidas nos da el siguiente lote.

- 1 Punzón de 0'85 m. long.
- 2 Punzón de 0'10 m. long.
- 3 Espátula de 0'15 m. long.
- 4 Punzón de 0'8 m. long.
- 5 Punzón de 0'099 m. long.
- 6 Punzón incompleto por rotura de la punta de 0'059 m. long.
- 7 Punzón de 0'076 m. long.
- 8 Punzón de 0'074 m. long.
- 9 Punzón de 0'075 m. long.
- 10 Punzón de 0'080 m. long.

Por su forma hay abundantes paralelos entre ejemplares hallados en yacimientos talayóticos¹⁰ y a este respecto es oportuno recordar que el ajuar óseo de la naveta de Canyamel proporcionó un conjunto muy parecido a estos objetos.¹¹

Gracias a otra fotografía, sin indicación de escala, vemos que el ajuar se completaba con cuatro conchas: cipraea (*Cypraea lurida* Linné), dos ostras (*Spondylus gaeoderopus* Linné) y un *cardium* (*Cardium edule* Linné) más dos colmillos de verraco. (Fig. 19).

La presencia de ostras y *cardium* en yacimientos localizados en navetas ha sido constatada en otras ocasiones.¹² La *cypraea*, aunque rara en Mallorca ha sido detectada también. Los colmillos de verraco son frecuentes.

En síntesis el material recogido en los dibujos y fotografías de este legajo proporcionado por Luis R. Amorós nos dan a conocer un yacimiento más situado en naveta de habitación mallorquina. El ajuar cerámico, pese a no tener los fragmentos a mano, a través del simple estudio de sus perfiles nos indica un momento de transición entre la fase final pretalayótica y los inicios de la cultura siguiente. Los punzones de hueso no son definitorios pues se trata de un útil primario, muy tosco que no admite grandes fantasías. Es muy frecuente en yacimientos talayóticos y prácticamente no se han encontra-

¹⁰ CANTARELLAS CAMPS, C.: La industria del hueso en Mallorca durante la edad del Bronce en VI Symposium de Prehistoria Peninsular (Barcelona, 1974) pp. 82-84.

¹¹ Aunque el material de Canyamel se halle en estudio se puede adelantar la presencia de veinte punzones de hueso, semejantes a los de la naveta B, en el yacimiento de la cámara Sur de la naveta de Canyamel. Véase mi estudio: El hogar-parrilla citado en nota 1.

¹² ROSSELLÓ-BORDOY, G. y CAMPS COLL, J.: Excavaciones en el complejo noreste de “Es Figueral de Son Real” (Sta. Margarita, Mallorca) en Noticiario Arqueológico Hispánico. Prehistoria I (Madrid, 1972) pp. 109-176.

do ejemplares en los ajuares pretalayóticos que conocemos.¹³ Al ser estos en su inmensa mayoría de carácter funerario no es extraña esta ausencia pues el punzón, según se desprende del ejemplo de Canyamel donde aparecían en conexión conchas marinas y punzones de hueso, es un útil de función primaria, doméstica, relacionable con la comida. En las navetas es un ejemplar mayoritario así lo pudimos comprobar en la excavación de Canyamel donde el ajuar prácticamente se reducía a punzones de hueso muy parecidos a los hallados en la naveta B de Sa Marina de Sa Punta.

Amorós al describir la excavación de la habitación absidal,¹⁴ monumento D del plano conservado, dejaba entrever que el propietario intentaba eliminar estos restos arquitectónicos para roturar el terreno y dedicarlo al cultivo. En efecto al redactar estas acotaciones contacté con el equipo que en el invierno de 1988-1989 realizaba la carta arqueológica de Mallorca y al cotejar sus notas de campo pude comprobar que en la actualidad los monumentos B, C y D han desaparecido sin dejar rastro,¹⁵ quedando prácticamente intacto el monumento A que según la información que se desprende del plano de Amorós estaba formado por una naveta geminada.

Según el plano de Amorós (Figs. 1 y 2) consistiría en una doble naveta de 18'60 m. de longitud por 19 m. de anchura máxima. Pese al enmascaramiento de las estructuras, a causa de la vegetación, podría tratarse de una cámara inicial, situada al Este del conjunto, a la que se le añadió, posteriormente una cámara accesoria al Oeste de la primera. La cámara 1 tendría 14'40 m. de longitud por 5 m. de anchura máxima mientras que el adosamiento, parece tener tan solo unos 12 m. de longitud, siendo imposible precisar su anchura.

En una acotación de Amorós al plano de conjunto se indica que a 140 m. del ángulo S.E. de la fachada del monumento D existía un talaiot, posiblemente el talaiot que excavó el propio Amorós y del que tenemos algunas noticias vagas pues al referirse a los sistemas de cubierta de los talaiots afirma:

“Es problema difícil de resolver la manera como se remataban estas construcciones, por el estado de degradación y ruina en que se encuentran. Sin embargo, conviene consignar que en un talayot circular de “Sa marina de Sa Punta” (San Lorenzo) —además de comprobarse que un rebozo o revestimiento de arcilla cubría las piedras del muro

¹³ CANTARELLAS CAMPS, C.: La industria del hueso en Mallorca cit. p. 84.

“Su comprobación es escasa antes del 1300 a. J. C., sobre todo si la comparamos con la que se constata después de dicha fecha. Esto podría explicarse por el desconocimiento que poseemos de los hábitats pretalayóticos, pues de esta fase tenemos una información bastante completa exclusivamente de las necrópolis, o, aunque menor, de las construcciones navetiformes. La generalidad y difusión que ofrecen estos útiles hace innecesario señalar unos paralelos”.

¹⁴ AMORÓS, Luis R.: Nuevos hallazgos en Son Carrió, en B. S. A. L., 29 (Palma, 1944-1946) pp. 359-364.

¹⁵ Debo agradecer la información a los componentes del equipo redactor de la Carta Arqueológica Lourdes Mazaira, Gabriel Pons, Gabriel Porcel y Magdalena Riera que han puesto a mi disposición las fotos del monumento conservado en su estado actual.

interior, así como las de la columna central, viniendo a explicar la cuantiosa tierra que llenaba la cámara—, se extrajeron del interior gran número de piedras planas de “marés” de forma trapezoidal, obtenidas por exfoliación.

La distinta curvatura en bisel del lado mayor de estas piezas sugiere que superpuestas, de mayor a menor diámetro, a partir del nivel superior del muro del talayot, darían en este caso un remate en forma de cúpula”.¹⁶

Desconocemos si entre los papeles de Amorós que no han llegado a nosotros existen referencias a esta excavación.

De todos modos es interesante constatar, una vez más la presencia de navetas muy destruidas (monumentos B y C), navetas geminadas (monumento A) habitación-santuario en planta de herradura con cubierta apoyada en columnas centrales en las inmediaciones de un talaiot. Es un ejemplo que se repite hasta la saciedad en la prehistoria mallorquina.

Por otra parte el marco cronológico que abarca la pervivencia del habitat en este lugar es también ilustrativo pues el abandono del monumento B puede situarse entre fines del pretalayótico inicios del talayótico, mientras que en el monumento D la ocupación persiste hasta época romana según se desprende de los materiales dados a conocer por Amorós¹⁷ aunque el núcleo fundamental: pie de crátera asignable al S. IV y cerámicas suditálicas y campanienses del siglo III marquen el momento de apogeo del monumento, fechando también el bronce con representación de guerrero.

De este monumento D no tenemos rastro alguno y según los textos publicados por Amorós se desprende que en el momento de la excavación el monumento se hallaba en estado precario, lo cual facilitaría su destrucción:

“En sus lados Norte, Este y Sur, la tierra en actual cultivo invade los muros degradados de los que en su mayor parte habían sido ya arrancadas las piedras que constituirían la hilada inferior. Ésta se conserva casi íntegra en el lado Norte formando la cara interna. Así mismo en los lados Este y Sur existen dos cortos tramos originales, con hilada en la parte exterior que permite apreciar un grueso de metro y medio. El muro en el lado Oeste está mejor conservado porque el terreno contiguo, cubierto en parte de maleza, no ha sido removido y muestra compuestas una sobre otra hasta dos hiladas que alcanzan una altura de poco más de un metro”.¹⁸

Para finalizar quisiera tan solo recalcar que si por un lado ha sido importante recuperar una documentación que creíamos perdida, prueba de la hones-

¹⁶ AMORÓS, Luis R.: La Edad del bronce en Mallorca. Palma, 1952, p. 9.

¹⁷ AMORÓS, Luis R.: Nuevos hallazgos en Son Carrió, en B. S. A. L. 29 (Palma, 1944-46) pp. 359-364.

¹⁸ AMORÓS, Luis R.: Nuevos hallazgos... p. 359.

tividad científica de Luis R. Amorós, hemos de lamentar que la desidia y la absoluta falta de sensibilidad, tanto del propietario como de los responsables de la defensa de nuestro Patrimonio, que a veces uno se pregunta si ha sido defendido alguna vez, un yacimiento tan singular como el descrito haya podido desaparecer. No cabe argüir que han transcurrido más de cuarenta años desde la excavación, actuaciones más recientes, tan o más importantes que las navetas de Sa Marina de Sa Punta también ha sufrido un trato semejante.

Puntos de escala y embarcaderos púnicos en Mallorca: Illot d'En Sales

VÍCTOR M. GUERRERO

Islote situado a pocos metros de la costa, en el municipio de Calviá, en las inmediaciones de la población de Portals Nous.

Se trata de un islote costero pequeño, muy escarpado, que dispone de una escasa superficie plana, situada hacia la mitad Este de su cima.

Sólo la costa Norte es fácilmente accesible, donde tiene una estrecha playa de arenas gruesas y gravas. Frente a él se extiende la playa de Portals Nous, que se presenta cortada por la desembocadura de un torrente, el cual encauza parte de las aguas que vienen de la sierra de Na Burguesa. La mayor parte del año su cauce está seco, aunque es posible que en época antigua, con un eventual régimen pluviométrico superior, su actividad hídrica fuese más continuada.

Toda la superficie del islote se ha explorado exhaustivamente, una primera prospección tuvo lugar hace años,¹ sin que se hayan detectado ruinas de estructuras arquitectónicas, no puede descartarse a priori, sin una profunda limpieza del matorral, la existencia de algún edificio, tal vez dedicado a la manufactura del hierro, como parecen indicar algunos restos de fundición recogidos en las prospecciones superficiales. Es frecuente el hallazgo de restos cerámicos en superficie, que indican claramente una frecuentación del lugar durante un período cronológico corto y concreto que más adelante se analizará.

Durante el mes de mayo de 1983, tuvimos ocasión de realizar una corta campaña de prospección arqueológica submarina que nos permitió reconocer la composición de los fondos marinos de la costa Norte del islote, al mismo tiempo volvimos a realizar una nueva prospección en la superficie del islote con idénticos resultados que en la anterior.

El fondo marino, en el área comprendida entre la playa de Portals Nous y la costa Norte del islote, presenta un estrato superior compuesto de arena con una potencia media de 35 a 45 cm., que va disminuyendo en la medida que nos aproximamos a la playa. La arena se soporta sobre un segundo estrato for-

¹ V. M. GUERRERO, *Los núcleos arqueológicos de Calviá*, Palma, 1982, p. 241-242, fig. 101; idem., *Los asentamientos humanos sobre los islotes costeros de Mallorca*, en Boletín de la Soc. Arq. Luliana, XXXVIII, Palma 1981, p. 191-231, fig. 17.



Lugares costeros de frecuentación púnica en Mallorca: A) Factoria de Na Guardis. B) Asentamiento auxiliar de Es Trenc. C) Illot de Na Galera. D) La Dragonera.



Playa de Portals e Illot d'en Sales. Dentro del círculo, muelle sumergido.

mado por gravas gruesas de aporte fluvial que, a su vez, descansa sobre un tercer estrato formado por piedras de mediano a gran volumen. Estos dos últimos estratos oscilan entre 60 y 80 cm. a los 2 m. de potencia en las proximidades de la costa norte del islote.

Los sondeos permitieron identificar una estructura portuaria sumergida, que parece ser un muelle o dique, el cual arranca de la roca base del islote y sigue una dirección N.-E. Está formado por grandes bloques de piedra y presenta sus paramentos desplazados con los bloques descolorados debido a la acción del mar.

La brevedad del sondeo no permitió localizar restos cerámicos, que seguramente pueden existir bajo la potente capa de gravas aportadas por el torrente y que han ido colmatando los fondos de lo que, a todas luces, parece un embarcadero antiguo. No obstante, hemos tenido noticias de hallazgos cerámicos marinos de extracción incontrolada y hoy en paradero desconocido, que vendrían a confirmar la existencia de un yacimiento submarino de interés arqueológico, relacionado, como es obvio, con la frecuentación antigua del islote.

La valoración del yacimiento, por lo tanto, sólo podemos hacerla a partir de los hallazgos cerámicos recogidos en las dos prospecciones terrestres, que a continuación son objeto de inventario y análisis.

INVENTARIO DE LOS HALLAZGOS

I.S. — 1: *Campaniense y pseudocampaniense ebusitana.*

1) Cuenco campaniense, forma Lamboglia 26 / Morel 2783, arcilla dura rosada con excelente barniz negro, espeso y brillante.

2) Cuenco pseudocampaniense ebusitano, arcilla fina de color ocre rosado con restos de engobe marrón vinoso.

3) Labio de pátera ebusitana de la forma 23, de arcilla ocre amarronado, con engobe negro.

4) Idem. de arcilla fina, rosado con restos de engobe negro.

5) Cuenco ebusitano de la forma 26, arcilla fina, marrón con engobe también marrón.

6) Idem. de arcilla fina de color amarronado.

7) Fondo de cuenco ebusitano, seguramente de la forma 26 o 28 con una roseta impresa. Arcilla fina de color ocre grisáceo con engobe gris oliváceo.

8) Fondo de cuenco ebusitano, seguramente de las formas 26 o 27, arcilla fina, ocre con tonalidad verdosa.

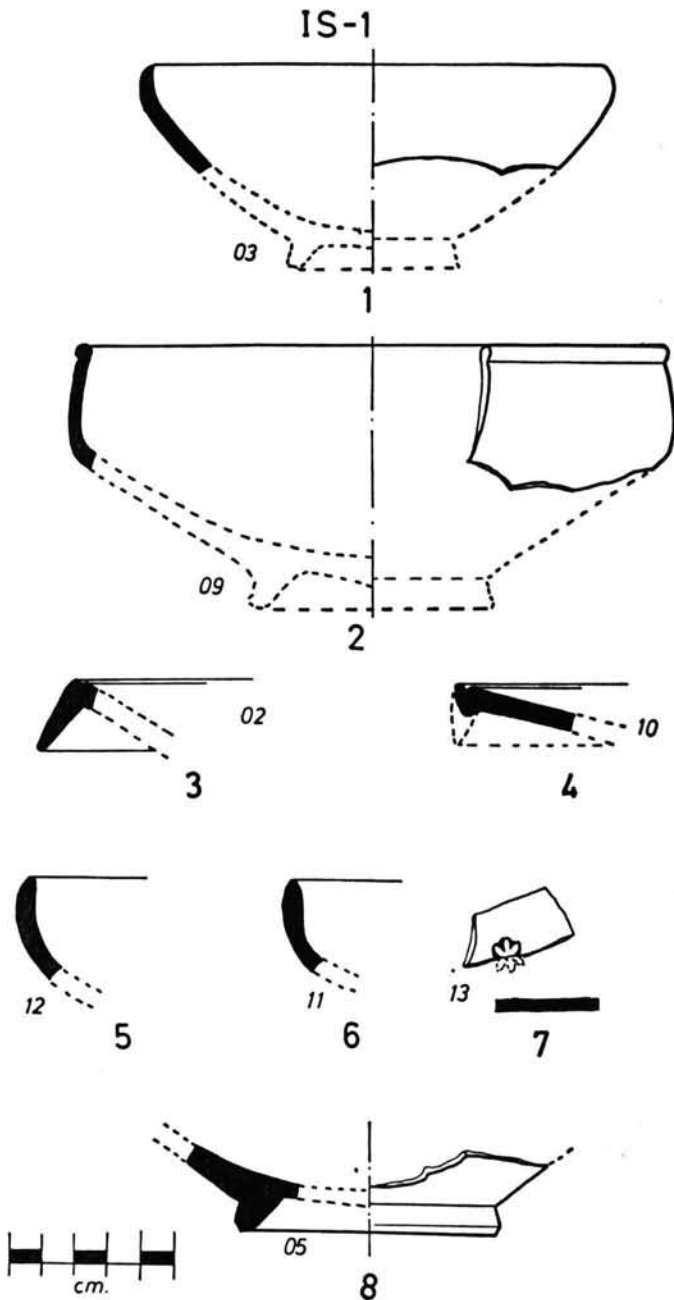

Ceràmicas campanienses y pseudocampanienses ebusitanas.

IS - 2

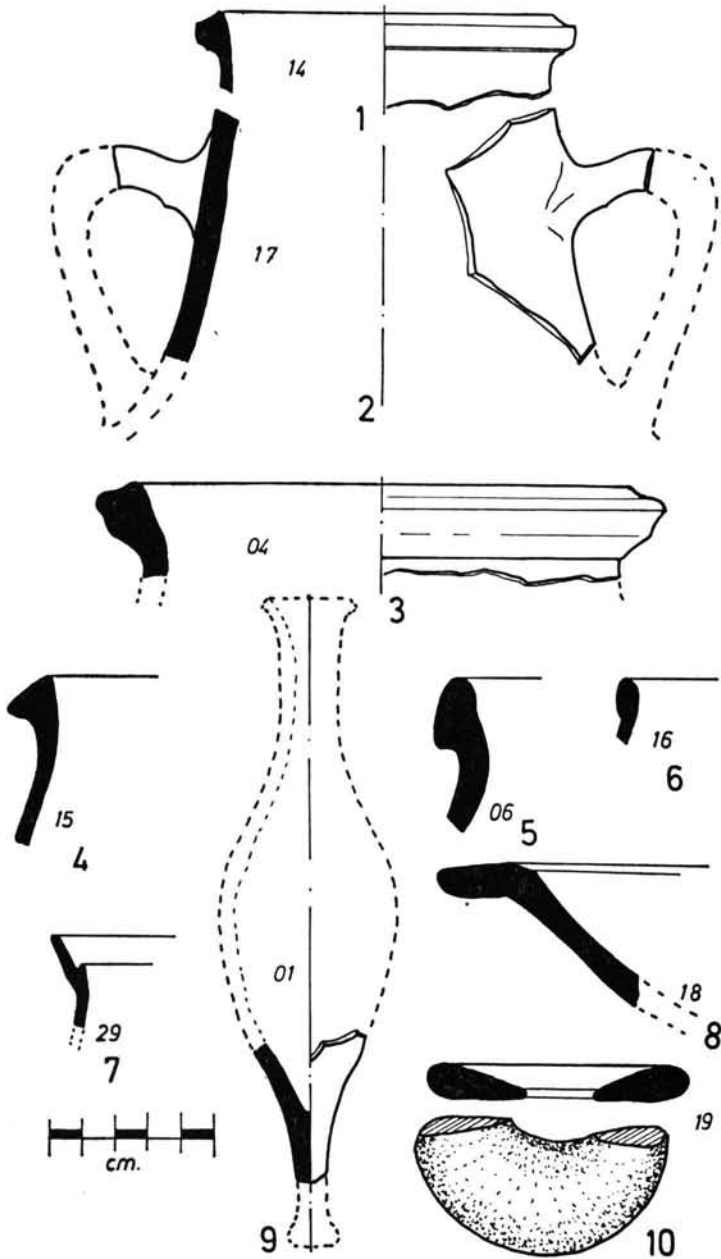

Ceràmicas domèstiques y de cocina.

I. S. — 2: *Cerámica común ebusitana y no ebusitana.*

- 1) Boca de jarra ebusitana de la forma Eb-69, arcilla de color ocre rosado.
- 2) Fragmento de cuello con arranque de asa de una jarra ebusitana, seguramente de la forma Eb-69, arcilla fina de color ocre (diámetro hipotético).
- 3) Boca de jarra u orza ebusitana, arcilla fina de color ocre rosado.
- 4) Boca de jarra ebusitana de arcilla fina, color ocre, algo áspera.
- 5) Boca de jarra ebusitana, seguramente una evolución tardía de la forma Eb-64, arcilla fina de color ocre, partículas calizas muy visibles.
- 6) Boca de jarrita ebusitana, arcilla fina de color ocre.
- 7) Boca de olla o cazuela de fábrica cartaginesa, arcilla muy fina, áspera, tacto arenoso, color rojo ladrillo.
- 8) Tercio superior de un mortero de fábrica ebusitana, arcilla algo áspera, color ocre amarronado.
- 9) Tercio inferior de un ungüentario ebusitano, arcilla áspera, fina, ocre parduzco.
- 10) Pieza de arcilla de forma circular y sección almendrada, arcilla dura, compacta, bien depurada de color rojo ladrillo claro.
- 11) Varios fragmentos informes de vasijas cartaginesas, con las características arcillas arenosas de coloración rojo ladrillo y engobe amarillo verdoso.

I. S. — 3: *Anforas ebusitanas y grecoitalica.*

- 1) Boca de PE-16, de arcilla fina de color ocre rosado.
- 2) Idem., arcilla fina, ocre.
- 3) Idem., arcilla fina, untosa, color ocre.
- 4) Idem., arcilla fina, untosa, color ocre amarronado.
- 5) Idem., arcilla fina, untosa, ocre amarronado.
- 6) Idem., arcilla fina, ocre grisáceo, muy deteriorada.
- 7) Idem., arcilla fina, ocre rojizo.
- 8) Idem., arcilla fina, ocre parduzco.
- 9) Boca de ánfora PE-22, arcilla fina, untosa, ocre rosado.
- 10) Boca de ánfora grecoitalica, arcilla dura, áspera, tacto arenoso, color rojo ladrillo, desgrasante con partículas de mica negra.

I. S. — 4: *Hierro.*

- 1) Muestras de mineral de hierro, algunas de ellas de excepcional pureza.
- 2) Fragmentos de hierro ya fundidos.

IS-3

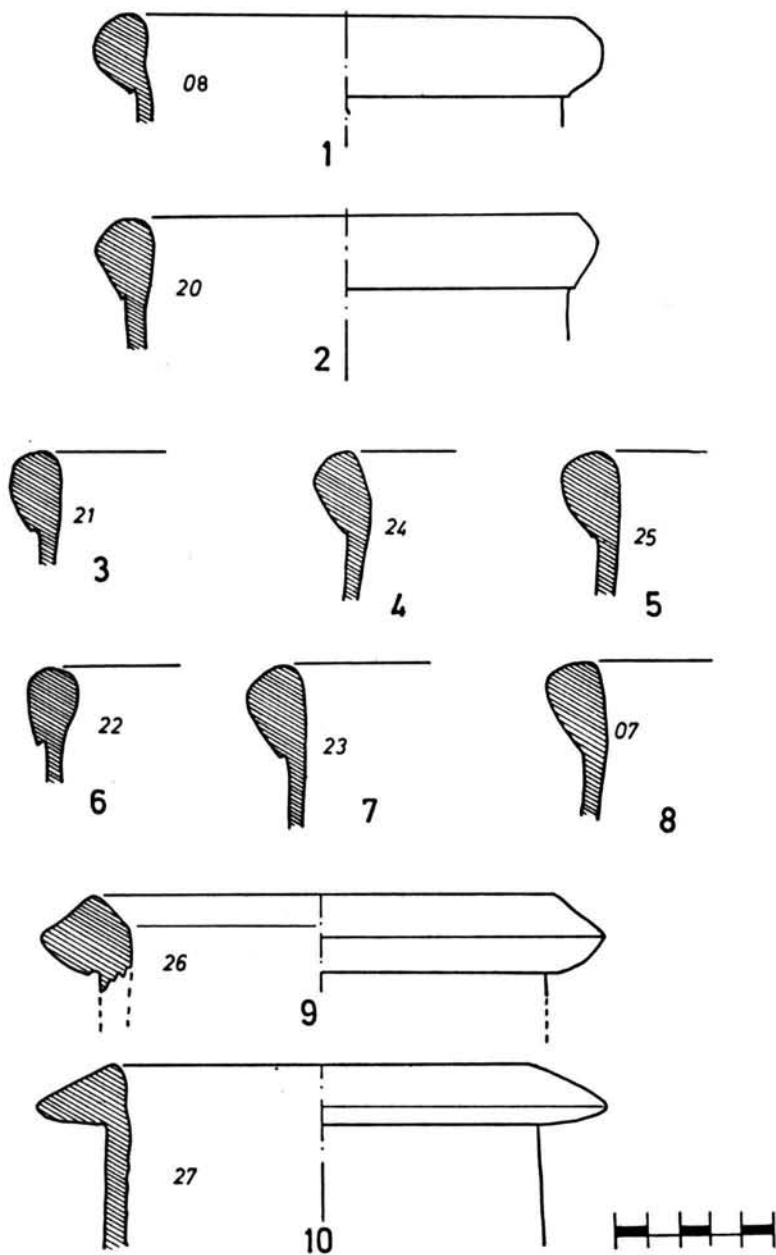

Hallazgos anfóricos

ANÁLISIS DE LOS HALLAZGOS

Entre la vajilla de mesa, merece la pena destacar la presencia de un cuenco campaniense de la forma 26/2783, que con toda probabilidad hay que situar aún en las postrimerías del siglo III a. C., o no mucho más allá del 190 a. C., como los ejemplares del pecio Grand Congloue - I.² Es también una forma muy abundante en los niveles de destrucción de Cartago Nova el 209 a. C.

El resto de hallazgos de vajilla de mesa corresponden a piezas de fábrica púnica ebusitana, las formas presentes: 23, 26, y un cuenco con ciertas influencias formales de la forma 22, son todas ellas propias de contextos cronológicos de mediados a fines del siglo III a. C., aunque también es cierto que la perduración de algunas, sobre todo las F. 23 y 26, alcanzan el momento final de la presencia púnica en Mallorca, hacia el 130/120 a. C. No obstante, es significativa la ausencia de las formas 31 y 55, que son muy frecuentes en los horizontes cronológicos del siglo II a. C.

Los hallazgos cerámicos, no anfóricos, nos remiten también, salvo una excepción, a talleres ebusitanos, con formas cerámicas muy características en Na Guardis a lo largo de los siglos III a. C.; entre ellas las jarras Eb-69,³ así como otros tipos aún no clasificados, que seguramente son evoluciones tardías de formas de época clásica púnico ebusitana, como es el caso de las derivaciones de la forma Eb-64.⁴

El mortero (I. S. — 2, 8) es la forma característica de Ibiza, con larga vigencia, pues se presenta prácticamente sin cambios formales a lo largo de los siglos III y II a. C.

Es necesario señalar la presencia de una vasija "coking pot" (I. S. — 2, 7) de fábrica cartaginesa, es difícil saber, a partir del fragmento conservado, si se trata de una olla o cazuela, pero, en cualquier caso, ambas presentan una difusión y cronología muy paralelas⁵ y están bien documentadas en Na Guardis antes del 146 a. C.

Por lo que respecta al material anfórico, seguimos con la tónica, ya expuesta, de absoluto predominio del material ebusitano. Es necesario destacar la desproporción existente favorable al tipo anfórico PE-16, cuya circulación comercial se centra aproximadamente entre el 250 y el 190 a. C.⁶

De la "clase-2" de ánforas ebusitanas sólo está presente un ejemplar del tipo PE-22, cuyos inicios de fabricación pueden remontarse al siglo IV, pero que, sin duda alguna, es a lo largo del siglo III a. C. cuando alcanza su má-

² F. BENOIT, *L'épave du Grand Congloué a Marseille*, XIV supp. a Gallia, 1961, fig. IX-X. Sobre la identificación de los dos pecios ver, L. LONG, *Les épaves du Grand Congloué étude du journal de fouille de Fernand Benoit*, en *Archaeonautica*, 7, p. 9-36.

³ M. TARRADELL y M. FONT, *Eivissa cartaginesa*, Barcelona, 1975, p. 163-165, fig. 50-52.

⁴ Idem nota anterior, p. 162, fig. 49.

⁵ V. M. GUERRERO, *Cerámica de cocina a bordo de mercantes púnicos*, en *Symp. "Marines marchandes et commerce grec, carthaginois et étrusque dans la mer Tyrrhenienne"*, Ravello, 1987 (en prensa).

⁶ J. RAMÓN, *La producción anfórica púnico ebusitana*, Ibiza, 1981, p. 103-105.

xima difusión. Su presencia no está documentada en niveles bien fechados del siglo II a. C., sin embargo está también presente en los niveles de destrucción de Cartago Nova el 209 a. C.

Por último, el único ejemplar anfórico no ebusitano es un ánfora grecoitalica; es difícil identificar a cual de las múltiples variantes pertenece a partir del fragmento conservado, sin embargo, parece que el tipo de labio corresponde a ejemplares aún pertenecientes al siglo III a. C.

Es muy significativa la ausencia de ánforas ebusitanas PE-17 y PE-24, que constituyen los envases comerciales característicos del siglo II a. C., sobre todo entre 175 y el 130/120 a. C., fecha de la conquista romana de la isla y el abandono de las factorías púnicas de la costa.

VALORACIÓN GENERAL DEL YACIMIENTO

Nos encontramos ante un yacimiento frecuentado por los marinos y comerciantes púnicos de Ibiza, seguramente sin un asentamiento estable, cabe la posibilidad de estructuras de arquitectura efímera realizadas con materiales perecederos que no han dejado huellas arqueológicas en superficie. Un sondeo en la zona de matorral más espeso podría, no obstante, deparar alguna sorpresa.

De todas formas, el lugar debió de constituir un importante punto costero de escala marinera en la navegación de cabotaje en torno a la isla de Mallorca, tanto para el intercambio comercial con los indígenas, como para el control de las poblaciones talayóticas en las levadas de mercenarios, incluso como uno de los posibles puntos de embarque de los mismos.

El torrente que desemboca en la playa supone una buena vía de penetración hacia el interior de la isla hasta la sierra de Na Burguesa, aunque, de todas formas, el municipio de Calviá no presenta desde el Sur barreras naturales difíciles de franquear; en él se asientan un buen número de poblaciones talayóticas en las que se documenta la llegada de grandes contingentes de mercancías importadas,⁷ con toda seguridad introducidas a partir de yacimientos costeros como el que nos ocupa.

Un hecho a destacar es el corto período cronológico, a juzgar por los hallazgos cerámicos, durante el que el islote es objeto de frecuentación. Ningún hallazgo cerámico remonta con claridad el 250 a. C., mientras que el período en el que todos han podido coincidir se centra entre aproximadamente el 225 y el 200/190 a. C.

El marco cronológico en el que se desarrolla la frecuentación del islote en Sales coincide exactamente con el período de vigencia de los almacenes III y IV y con la "fase-I" del edificio 7-14-15 de la factoría de Na Guardis, momento en que dicho edificio mantiene en uso las dos plantas de la edificación.

⁷ V. M. GUERRERO, *Los núcleos...*, cit.

El contexto es similar, aunque naturalmente mucho más pobre, a los niveles de destrucción de Cartago Nova, el 209 a. C., por las tropas de Escipión,⁸ donde también están presentes los cuencos campanienses de la forma 26/2783, ánforas grecoitalicas y ebusitanas PE-16 y PE-22, junto con jarras Eb-69 y morteros, entre otros materiales ebusitanos, y, por supuesto, gran cantidad de cerámicas de todo tipo de fábrica cartaginesa.

Encontramos también contextos similares en los poblados ibéricos del área catalana abandonados antes del siglo II a. C., seguramente como consecuencia de los acontecimientos bélicos de la II Guerra Púnica, se pueden citar como ejemplos los casos de Alorda Park,⁹ Puig Castellet¹⁰ y sobre todo el de Turó del Vent¹¹ en el que las ánforas PE-16 constituyen uno de los elementos comerciales importados más importantes del momento final del asentamiento ibérico.

Todo ello nos induce a pensar que el islote d'en Sales fue frecuentado intensamente en los años que duró, y seguramente en los que precedieron, a la II Guerra Púnica, sin que tengamos evidencia arqueológica de su uso posterior al fin de dicha guerra.¹² Los materiales propios y característicos del siglo II a. C. en Na Guardis¹³ y en Es Trenc,¹⁴ como sería la campaniense A clásica, en sus formas 28/2640, 31/2950, 33 b/2970 y 55/2234; la pseudocampiense ebusitana en las formas 31 y 55, así como las ánforas ebusitanas PE-17 y PE-24, están por completo ausentes en este islote. También es notoria la ausencia de ánforas cartaginesas Maña C-2 a,¹⁵ que son los envases comerciales más característicos de Cartago, precisamente desde el fin de la II Guerra Púnica hasta su destrucción el 146 a. C. Igual podríamos decir de los envases vinarios grecoitalicos posteriores a dicha guerra, como es el caso de los tipos de la "Ciotat",¹⁶ que también están presentes en los abandonos de la factoría de Na Guardis y Es Trenc.

⁸ V. M. GUERRERO, *Catálogo de las ánforas prerromanas del Museo de Arqueología Marina de Cartagena, Murcia*, (en prensa). V. M. GUERRERO; M. MARTÍN y B. ROLDÁN, *Complemento al estudio de las ánforas púnicas Maña C*, en *rev. di Studi Fenici*, XVI, 2, 1988, p. 195-206.

⁹ J. SANMARTÍ y J. SANTACANA, *Análisis funcional de los recintos domésticos del poblado de Alorda Park*, en "Arqueología Espacial", Coloquio sobre el microespacio, 3, tomo 9, p. 257-269.

¹⁰ E. PONS; A. TOLEDO y J. M. LLORENS, *El recinte fortificat ibèric de Puig Castellet*, Girona, 1981.

¹¹ A. LÓPEZ; J. ROVIRA y E. SANMARTÍ, *Excavaciones en el poblado layetano del Turó del Vent, Llinars del Vallés, campañas 1980-1981*, Barcelona, 1982.

¹² V. M. GUERRERO, *Majorque et les Guerres Puniquees. Quelques donnees Archèologiques*, en VIII International Colloquium, "Punic Wars", Antwerp, nov. 1988, *Studia Phoenicia* (en prensa).

¹³ V. M. GUERRERO, *El asentamiento púnico de Na Guardis*, *Excavaciones Arq. en España* 133, Madrid 1984.

¹⁴ V. M. GUERRERO, *El jaciment púnico ebusità de la platja d'es Trenc*, en *idem.*, "La Colonia de Sant Jordi. Estudis d'Arqueologia i Epigrafia", Palma 1987, p. 13-59.

¹⁵ J. RAMÓN, *Ibiza y la circulación de ánforas fenicias y púnicas en el Mediterráneo Occidental*, *Trab. del Museo Arq. de Ibiza* 5, 1981, p. 10-11; V. M. GUERRERO, *Una aportación al estudio de las ánforas púnicas Maña C*, en *Archaeonautica* 6, 1986, p. 147-186.

¹⁶ F. BENOIT, *Nouvelles épaves de Provence*, Gallia, XVI, 1958, p. 24-27, fig. 26-27.

Un asunto de excepcional interés ha sido el hallazgo de resto de mineral de hierro en forma de pequeños nódulos que son muy abundantes sobre el islote, seguramente se trata de fragmentos perdidos en las transacciones realizadas sobre dicho islote. También es necesario destacar la presencia, ya señalada, de restos de fundición de hierro, que tal vez podría indicarnos la existencia de actividades metalúrgicas sobre el islote. Como se sabe, el centro metalúrgico de Na Guardis¹⁷ funcionaba en estos momentos a pleno rendimiento, no hay que descartar que los comerciantes ebusitanos aprovecharan todas las oportunidades posibles de abastecerse de nódulos férricos proporcionados por la población indígena. La isla de Mallorca es pobre en mineral de hierro, sin embargo es posible localizar entre las margas y arcillas de determinadas áreas, entre ellas la zona Sur de Calviá, nódulos de regular tamaño y de bastante pureza metalífera, tal vez de origen meteórico. No es fácil suponer una rentabilidad minera organizada, sin embargo, si que cabe dentro de lo posible una actividad recolectora de estos nódulos de mineral, por parte de las poblaciones indígenas, simultaneada con las labores de pastoreo itinerante, hasta alcanzar determinadas cantidades susceptibles de ser intercambiadas a los colonos púnicos en estos lugares costeros. Esta presencia de restos de mineral de hierro está también documentada sobre el islote de Na Galera, igualmente frecuentado por los colonos púnicos.

No deja de ser significativo que estos hallazgos de restos de mineral de hierro tengan lugar en un contexto cronológico coincidente con la II Guerra púnica, durante la cual los cartagineses estaban necesitados de un abastecimiento masivo de hierro para armar a numerosos contingentes de tropas, entre las que figuraban precisamente mercenarios reclutados en las poblaciones talayóticas de Mallorca.

¹⁷ V. M. GUERRERO, *La metalurgia del hierro en la factoria púnica de Na Guardis (Mallorca)*, en revista de Arqueología, 86, junio 1988, p. 44-53.

El yacimiento funerari de Posada de Carrossa (Artà Mallorca)

JOAN MAS I ADROVER

1.—INTRODUCCIÓ.¹

Fidels a la misiva del Dr. Tarradell, que ja l'any 1977 demanava un esforç per a la recollida dels materials de l'època romana que es troben freqüentment dispersos per publicacions, museus i col·leccions particulars i l'elaboració d'un mapa detallat dels llocs amb elements romans a Mallorca,² volem presentar avui uns materials inèdits que es troben al Museu Regional d'Artà i que corresponen a una necròpolis romana trobada a l'antiga posada de Carrossa a la mateixa vila d'Artà i que per desgràcia foren recollits per obrers de la construcció sense cap casta de control arqueològic.

2.—LOCALITZACIÓ I DESCRIPCIÓ DEL JACIMENT.

El jaciment que ens ocupa està situat a la vila d'Artà, al centre de la península que tanca al nord-est la badia d'Alcúdia i a l'extrem opost a la que conté les ruïnes de la ciutat romana de Pollentia. El jaciment es troba a la mateixa entrada del poble al carrer denominat de S'Abeurador i baix d'un turó d'uns cent metres d'altitud que domina la major part de la península i en el que tenim constància d'una ocupació, com a mínim desde l'època medieval. Per localitzar la situació del solar on es trobava la necròpolis que estudiem hem de prendre la carretera que du a Capdepera i deixant endarrera les cases del poble, arribarem a la desviació que va al camp de futbol que cau a mà esquerra de la carretera, prendrem aquesta desviació per arribar a l'encreua-

¹ Aquest treball va esser presentat com a comunicació a les JORNADES INTERNACIONALS D'ARQUEOLOGIA ROMANA celebrades a Granollers durant els dies 5, 6, 7 i 8 de febrer de 1987 i es publica amb lleugeres modificacions.

² TARRADELL MATEU, Miquel: *La romanització de Mallorca: alguns aspectes i un programa*, Symposium de arqueologia, Pollentia y la romanización de las Baleares, Pág.127.

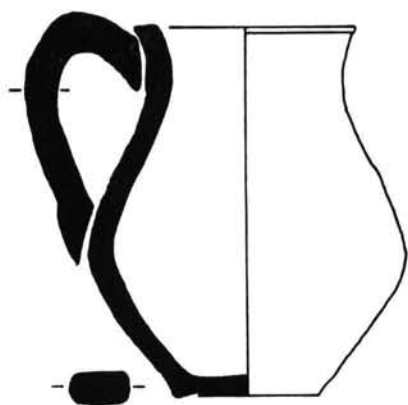

1

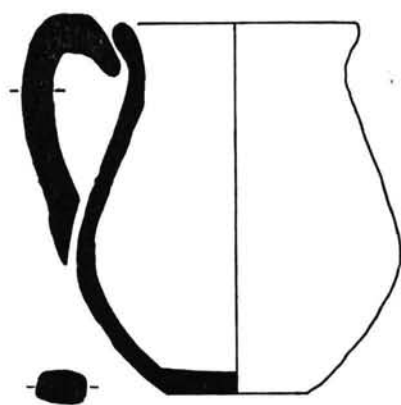

2



3

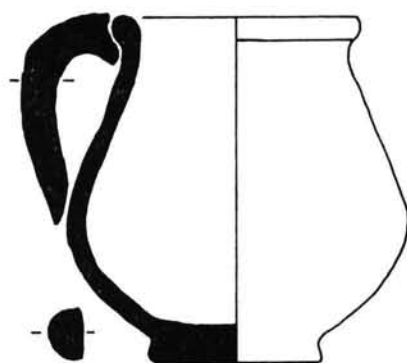

4



5

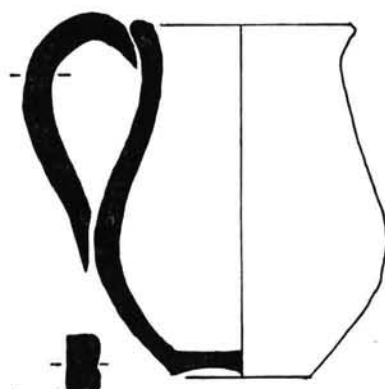

6

0 1 2 3 4 5 cm.

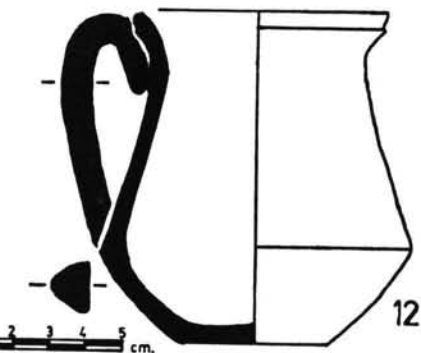
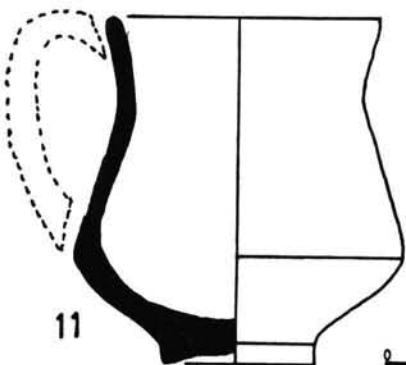
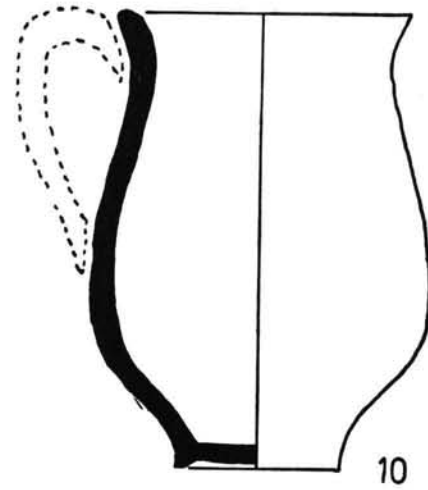
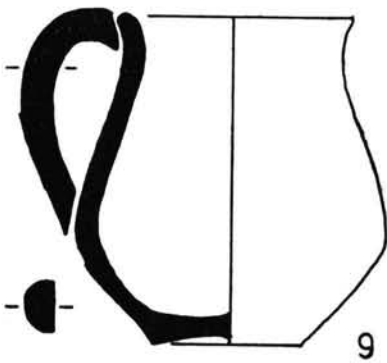
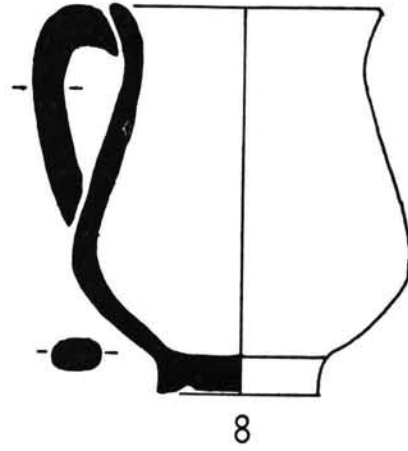
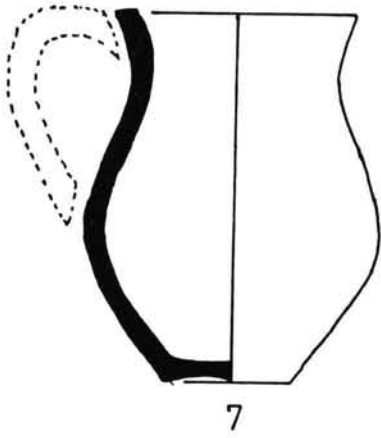

ment que du per una part a Cala Estrella i per l'altra a l'entrada del poble pel carrer de S'Abeurador, just entrant al primer solar del carrer, ocupat avui per una cotxeria, estava ubicada la necròpolis que intentam donar a conèixer.

Devers l'any 1928 l'antiga posada de Carrossa que ocupava el solar abans esmentat fou derruïda i en la seva destrucció aparagueren els materials que presentam. Per desgràcia, i com ja hem dit abans, la recuperació dels materials fou realitzada sense cap casta de control arqueològic i quedaren d'aquesta manera completament destruïdes totes les referències relatives a les formes d'enterrament, depòsit de les distintes tombes, localització exacta de les mateixes etc. que tan important seria poder-les conèixer avui. Tant sols ens queden els materials gràcies a que aleshores estava recentment fundat el Museu Regional d'Artà que fou el que evitar que els materials es dispersassin ja que els seus poseïdors els donaren gentilment al Museu.

Totes les referències que hem pogut obtenir del jaciment ho han estat per via oral de gent major que se'n recorda de les troballes que es feren. Segons elles algunes de les sepultures estarien baix de "tegulae". En el Museu hi ha depositades unes quantes "tegulae" qualificades com a de localització desconeguda que molt bé podrien procedir de la necròpolis estudiada.

3.—ESTUDI DELS MATERIALS.

Dues coses destaquen quan examinam els materials de la necròpolis de la Posada de Carrossa. La primera és la total ausència de materials indígenes, llevat de la peça nombre 21 que podria ésser una imitació indígena de la forma XXXII de Mayet, i la segona la relativa uniformitat cronològica dels materials trobats.

Aquests materials són tots de tipus ceràmic i molt semblants als de la resta de necròpolis publicades de Pollentia que pertanyen a la mateixa època. La majoria són sencers o fàcilment reconstruïbles, creim que això és degut a que les troballes foren de tipus ocasional i els que recolliren els materials no s'entretengueren gaire en recollir els petits fragments de ceràmica que indubtablement hi devia haver pels voltants del jaciment. La mateixa explicació ha de tenir la total ausència de fragments de metall i de vidre.

Tres són els tipus de material ceràmic trobat: ceràmica comuna, ceràmica de parets fines i lucernes, tots tres els estudiarem a continuació.

3.1.—CERÀMICA COMUNA.

Els tipus de ceràmica comuna trobats a Posada de Carrossa són tres que podem incloure dins les formes 44, 45 i 47 de Vegas.³ La forma 44 és la més

³ VEGAS, Mercedes: *Cerámica común romana del Mediterráneo occidental*. Instituto de Arqueología y Prehistoria de la Universidad de Barcelona, 1973.

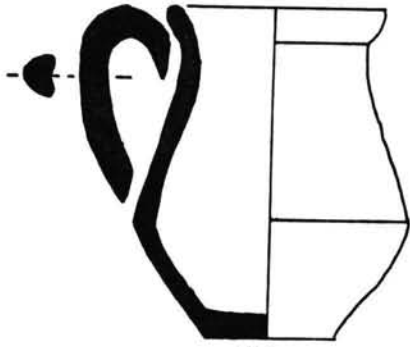

13

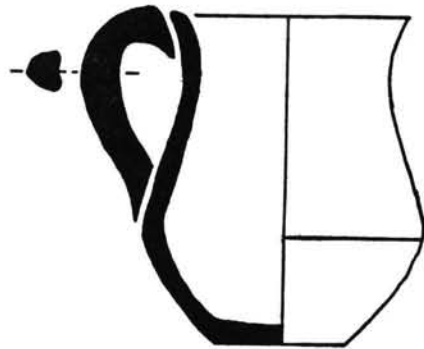

14

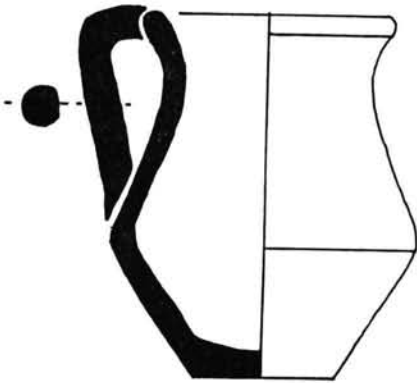

15

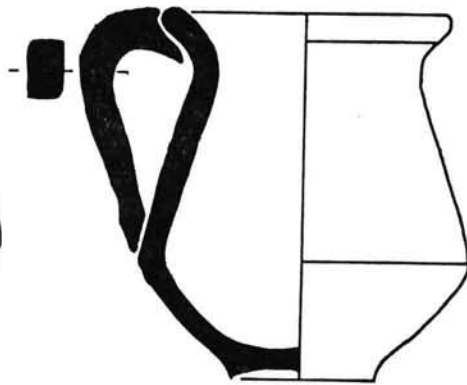

16

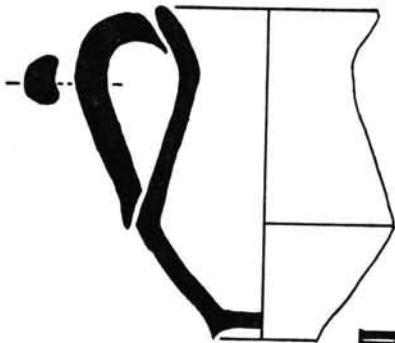

17

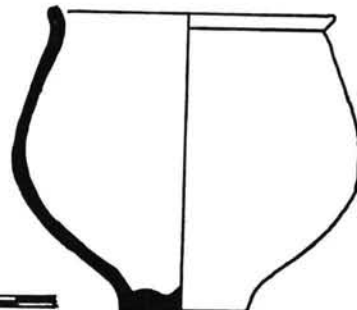

18

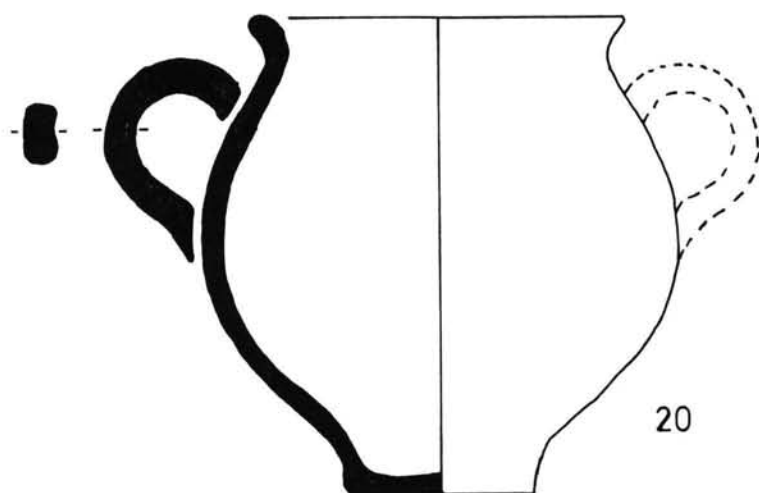
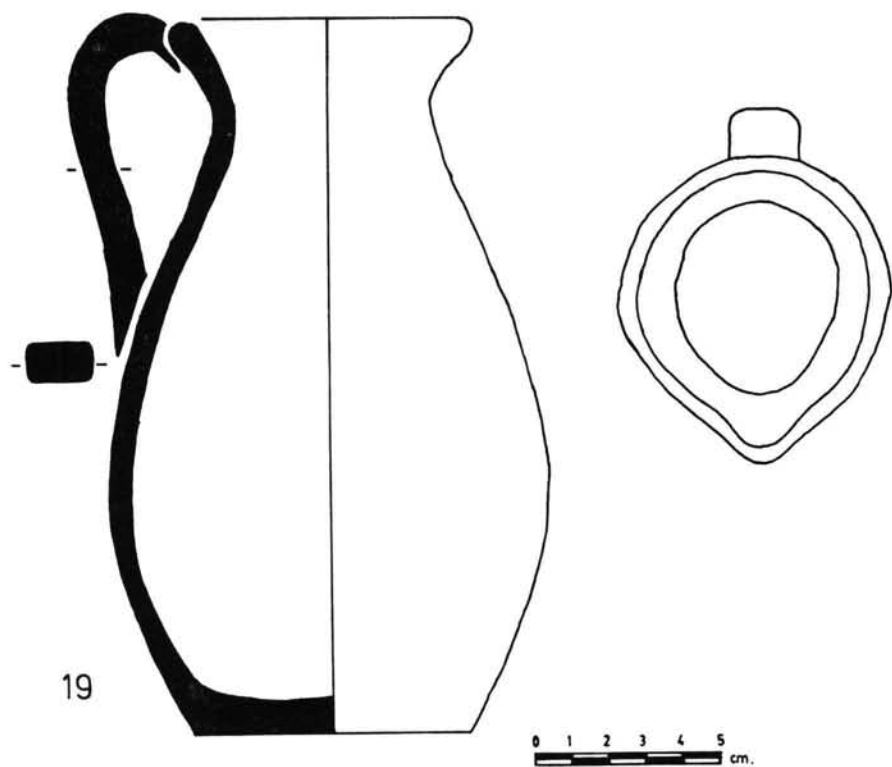

abundant ja que dins ella hi podem incloure a tretze exemplars dels que un correspon a la forma 44 A i els demés al prototip de la forma 44.

3.1.1.—Bocals de la forma 44.

La Dra. Mercedes Vegas defineix la forma com bocal d'una sola ansa, boca ampla i coll poc marcat essent les característiques principals la vora inclinada cap a defora, llisa o engruixida i en ocasions amb una estria que la recorr en la part superior, el coll és curt que sense transició passa al cos de la peça, el cos és piriforme, la base és plana o amb un peu anular i ansa que arranca de la part superior de la vora o immediatament per davall de la vora. La principal diferència que existeix entre la forma 44 i la 44 A és l'existència de bec a la forma 44 A.⁴

Els bocals de la forma 44 són molt abundants a tot el Mediterrani i es depositaren a les necròpolis romanes conegudes de les illes de Mallorca i de Menorca. Així veim que es troben a necròpolis de Ca'n Fanals de la ciutat romana de Pollentia concretament a les sepultures n.º 4, 13, 22 etc.⁵ També els trobam a la de l'Albufera de Alcúdia en les tombes II i X,⁶ a la de la Carrotja⁷ i a la de Maó.⁸

La cronologia d'aquests bocals la situa la Dra. Vegas entre els segles II a. C. i II-III d. C.⁹ Però si tenim en compte que els trobats a Mallorca i a les necròpolis de Pollentia van acompanyats de materials que es daten clarament entre la segona mitat del segle I d. C. i la primera mitat del II d. C.¹⁰ creim que els trobats a la Posada de Carrossa han de incloure's dins la cronologia esmentada sense que això vulgui significar que abans d'esser amortitzats dins els recintes funeraris no haguessin pogut tenir una utilització molt més dilatada.

3.1.2.—Forma 45.

La forma 45 de Vegas es diferencia de la forma 44 per l'existència d'una carena que divideix el cos del bocal en dues parts clarament diferen-

⁴ VEGAS, Mercedes: *Cerámica común...* Pág. 103.

⁵ ALMAGRO, Martín i AMORÓS, Luis R.: *Excavaciones en la necrópolis romana de Ca'n Fanals de Pollentia (Alcudia, Mallorca)*, Ampurias IV-XVI, Barcelona 1953-1954, Pàgs. 237 i ss.

⁶ ARRIBAS, Antonio; LLABRÉS, Juan: *Una necrópolis romana del ager pollentinus*. En Pollentia. Estudio de los materiales, I. The William L. Bryant Foundation, Palma 1983, Pàgs. 305 i ss.

⁷ MANERA ROCA, Esperanza: *Las cerámicas romanas de la necrópolis de vSa Carrotja*, *Ses Salines (Mallorca)* Prehistoria y Arqueología de las Islas Baleares, VI Symposium de Prehistoria Peninsular, Barcelona 1974, Pàgs. 387 i ss.

⁸ RITA LARRUCEA, M. Cristiana: *Las necrópolis romanas de Mahón-Menorca*, Institut d'Estudis Balearics, Palma 1982. Pàgs. 39-40 i làmines XVII-XX.

⁹ VEGAS, Mercedes: *Cerámica común...* Pág. 103.

¹⁰ ARRIBAS, Antonio i LLABRÉS, Juan: *Una necrópolis romana...* Pàgs. 310 i ss.

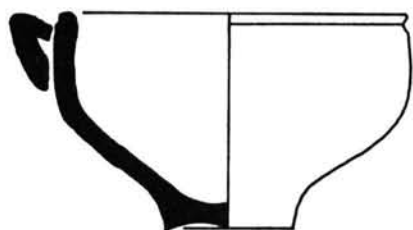

21

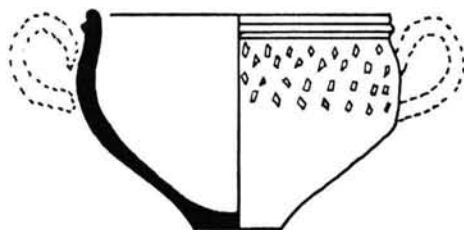

22

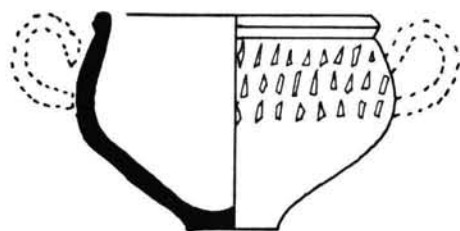

23

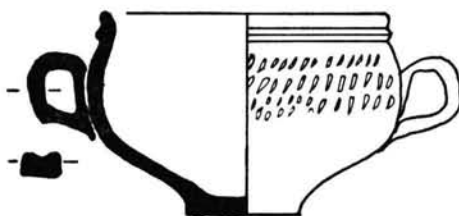

24

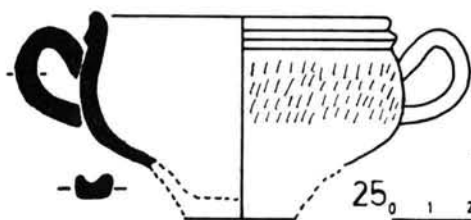

25

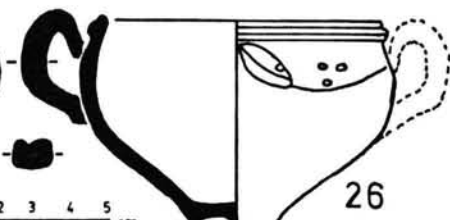

26

0 1 2 3 4 5 cm.

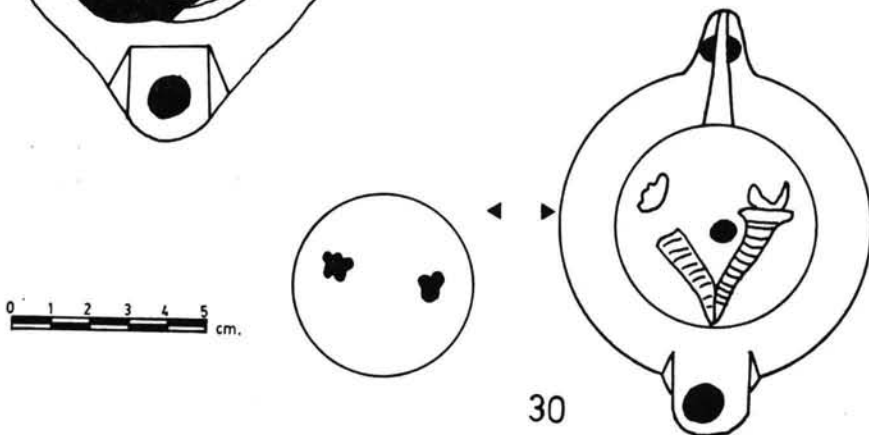
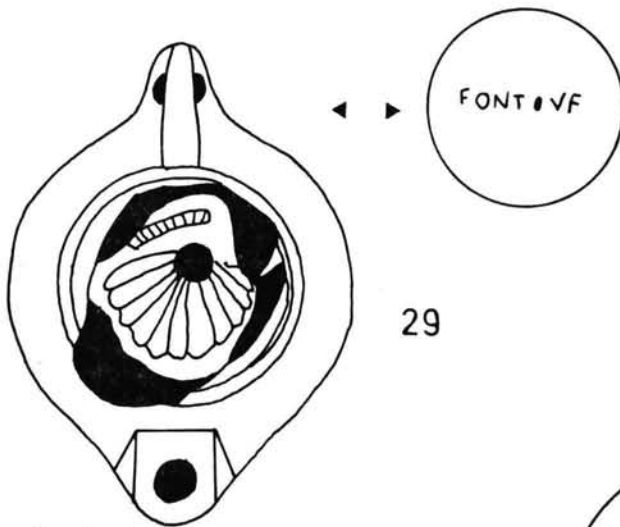
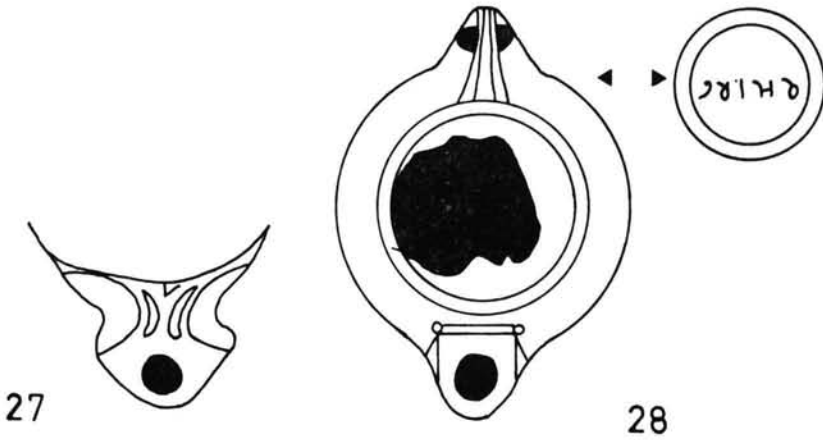

ciades. La Dra. Vegas defineix la forma 45 com un petit bocal de boca ampla amb la vorera llisa, una ansa, coll casi gens diferenciat i cos dividit en dues parts per una carena que pot estar situada a la part superior o inferior, la base està formada per un peu en forma d'anell.¹¹

Aquesta forma la trobam també a Ca'n Fanals a les tombes 5, 10, 14 i 20,¹² però no es troben a la necròpolis de l'Albufera ni a les de Maó.

La cronologia d'aquestes peces és similar a les de la forma 44 situant-la la Dra. Vegas entre els segles I i II d. C.¹³

3.1.3.—Forma 47.

La forma 47 està representada al jaciment per dos exemplars, els inventariats amb els números 460 i 459. Si respecta a l'exemplar inventariat amb el número 460 no creim que hi pugui haver cap dubte, l'inventariat amb el número 459 podria incloure's dins la forma XX de la tipologia de Mayet.¹⁴

La Dra. Vegas defineix a la forma 47 com olletes de cos globular i una ansa i diu que no poden incloure's dins el grup de ceràmica de cuina degut a la seva total ausència de sutge i a la seva superfície fina i lleugerament pulida que no la fa apta com a instrument de cuina.¹⁵

Les olletes de la forma 47 les podem trobar a les sepultures 16, 23, 34 i 38 de Ca'n Fanals,¹⁶ també podem trobar-les a les sepultures IV, VI, i VII de l'Albufera¹⁷ i són classificades pels seus descobridors com a pertanyents a la forma XX de la tipologia de Mayet. No tenim constància de la seva presència a les necròpolis de Maó.

La cronologia que dona la Dra. Vegas a la seva forma 47 oscila entre els segles I i III d. C.,¹⁸ les peces trobades a la Ca'n Fanals no són datades cronològicament pels seus autors d'una forma específica incloent-les dins la datació general de la necròpolis entre els segles I i II d. C.¹⁹ Per altra part Mayet situa la seva forma XX entre els reinats de August i el de Claudio.²⁰

3.2.—CERÀMICA DE PARETS FINES.

A més de la peça inventariada amb el número 459 que hem inclòs dins la forma 47 de Vegas la podríem incloure dins les ceràmiques de parets fines, tenim sis exemplars que clarament s'han d'incloure dins aquest apartat i més

11 VEGAS, Mercedes: *Cerámica común...* Pág. 107.

12 ALMAGRO, Martín; AMORÓS, Luís: *Excavaciones en la necrópolis...*

13 VEGAS, Mercedes: *Cerámica común...* Pág. 107.

14 MAYET, Françoise: *Les Céramiques a parois fines dans la Péninsule Ibérique*, Publications du Centre Pierre Paris. Paris 1975. Pág. 55 i ss. Lám. XXV.

15 VEGAS, Mercedes: *Cerámica común...* Pág. 111.

16 ALMAGRO, Martín, AMORÓS, Luís: *Excavaciones en la necrópolis...*

18 VEGAS, Mercedes: *La cerámica común...* Pág. 111.

19 ALMAGRO, Martín; AMORÓS, Luís: *Excavaciones en la necrópolis...*

20 MAYET, Françoise: *Les céramiques a parois fines...* Pág. 55.

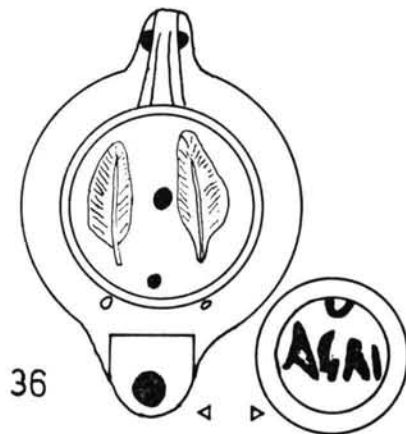
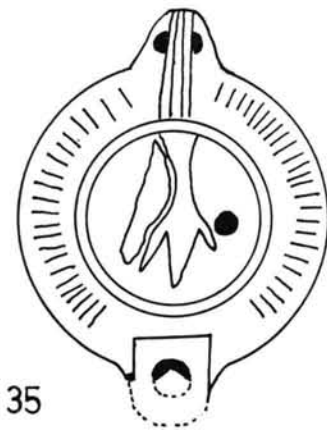
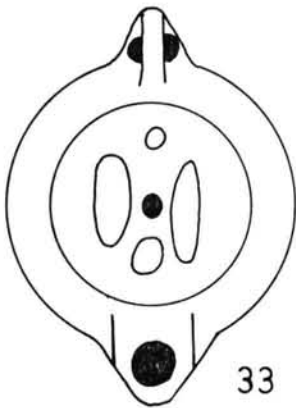
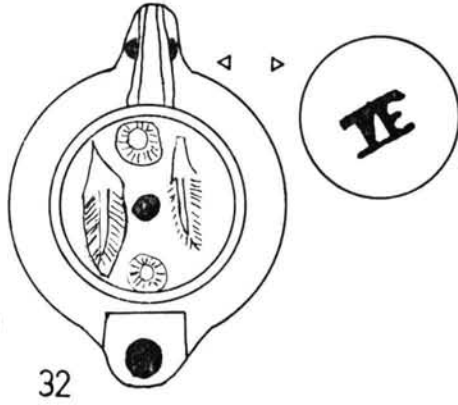
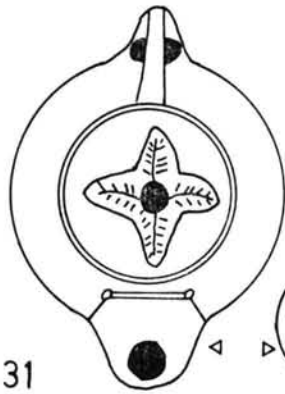



37

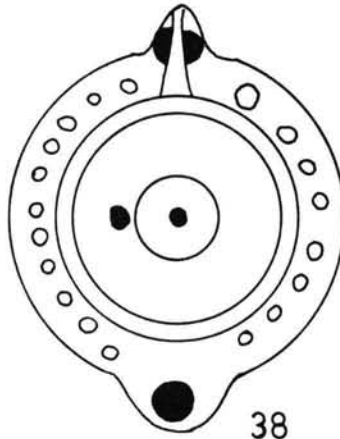

38

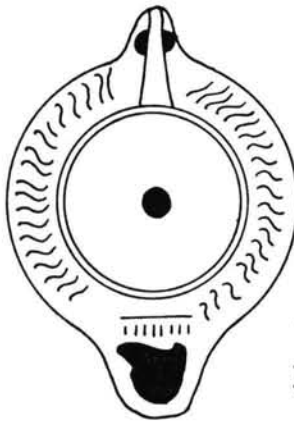

39

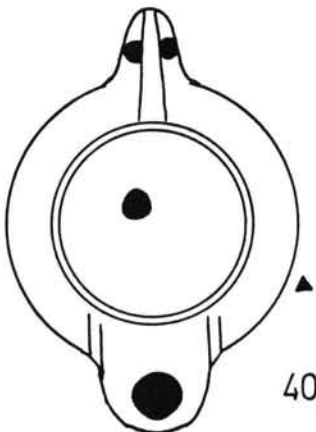
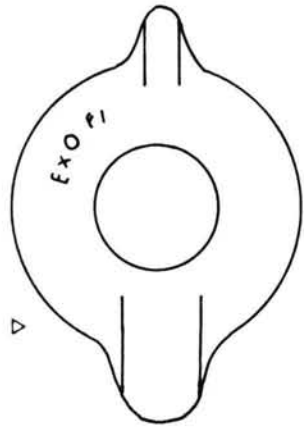

40

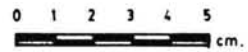

concretament dins la forma XXXII de Mayet. Françoise Mayet defineix la seva forma XXXII com un vas amb dues anses acanalades, vora moldurada amb el fons pla o lleugerament còncau i el ventre més o menys carenat, i és la doble moldura de la vora la característica principal d'aquesta forma.²¹

La distribució de la forma XXXII de Mayet es molt limitada ja que llevat d'alguns exemplars que s'an trobat a Ampúries, a Torre Llauder i a la necròpolis nord africana de Tipasa, la gran majoria dels exemplars s'han trobat a les illes Balears i més concretament a l'illa de Mallorca. Aquest fet fa suposar a Mayet l'existència d'un centre de fabricació d'aquesta forma a l'illa.²²

De les sis peces trobades a la necròpolis cinc tenen una factura cuidada mentre que una d'elles és feta d'una manera un tant ordinària, parets gruixades i desgriquant mineral gruixat.

L'existència d'aquesta forma a les necròpolis de l'illa és molt abundant. A Ca'n Fanals la troban a les sepultures números 8, 27, 31, 34 i 36 amb un total de set exemplars,²³ a la de l'Albufera a les sepultures I i II amb un total de tres exemplars,²⁴ i a la necròpolis de Maó, tenim solament constància de l'existència d'un exemplar trobat a les excavacions d'urgència de 1983.²⁵

3.3.—LUCERNES.²⁶

Les lucernes són el material més abundant dels recollits a la necròpolis de Posada de Carrossa d'Artà. No creim, però, que fos el més abundant dels depositats, ja que si tenim en compte els materials trobats a les necròpolis que ens serveixen de referència podem veure que les lucernes no són els materials majoritaris dins els trobats. A Ca'n Fanals d'un total de 68 peces de ceràmica trobades 17 són lucernes i representen un 25 % del total. A l'Albufera es recuperaren 66 peces de ceràmica de les que solament 5 són lucernes i representen un 7,5 %. A Maó les proporcions són més semblants a les de la Posada de Carrossa ja que d'un total de 103 peces de ceràmica recuperades 42 són lucernes i representen un 40,7 % del total.²⁷ A Posada de Carrossa tenim 44 peces recuperades i d'aquestes 20 són lucernes que representen un 45,45 %. Aquesta gran proporció que es dona a Maó i a la Posada de Carrossa creim

21 MAYET, Françoise: *Les céramiques a parois fines...* Pág. 64.

22 MAYET, Françoise: *Les céramiques a parois fines...* Pág. 140-141.

23 ALMAGRO, Martín; AMORÓS, Luis: *Excavaciones en la necrópolis...*

24 ARRIBAS, Antonio i LLABRÉS, Juan: *Una Necrópolis...* Pág. 307-308.

25 RITA LARRUCEA, M.^a Cristina: *Excavaciones de urgencia en la Necrópolis Magontana*, *Estudis Baleàrics* n.º 14, Palma 1984, Pág. 105 i ss.

26 Malgrat que no ens agradi molt utilitzam el mot *lucerna* seguint les recomanacions del Dr. Tarradell a:

TARRADELL, Miquel: *Sobre alguns termes d'arqueologia en català*. *Fonaments* n.º 5, Barcelona 1985, Pág. 155 i ss.

27 Utilitzam solament els materials publicats l'any 1982.

que és deguda al caràcter no sistemàtic en que és trobaren els mateirals i a la atracció que devien exercir sobre els que les trobaren.

Dels exemplars trobats a Posada de Carrossa la majoria (denou) pertanyen a la categoria de lucernes de disc amb bec rodó i podrien incloure's dins la forma VIII de Loeschcke.²⁸ Tan sols una s'hauria d'incloure dins la categoria de lucernes de bec triangular amb volutes perteneixents al tipus 6 del Dr. Palol.²⁹ No ens extrendrem ara, ni l'espai ni el temps no ens ho permetrien, en la descripció pormenoritzada de cada una de les lucernes del jaciment, ni de les seves decoracions, ni de les marques de gerrer, ni molt menys de la seva possible procedència i rutes comercials. Podran els lectors fer-se idea de la seva estructura amb els dibuixos que acompanyam. Sols volem fer notar que l'espai cronològic que abarquen va des de principis del segle I d. C. fins a la segona mitat del II d. C. La lucerna més antiga és la de bec triangular amb volutes que la majoria d'autors situen el seu inici sobre el reinat de Tiberi arribant fins els anys 40, 50 d. C., la resta de les lucernes abarquen de la segona mitat del segle I fins al final de la primera mitat del segle II d. C.

4.—INVENTARI DELS MATERIALS.

4.1.—CERÀMICA COMUNA.

N.º	Inv.	Forma	Diàm. Boca	Diàm. Base	Diàm. Màxim	Altà- ria
1	68	Veg. 44	6,0	4,0	8,8	10,0
2	69	Veg. 44	6,7	4,0	8,8	10,0
3	461	Veg. 44	6,6	3,8	8,0	9,0
4	161	Veg. 44	7,0	4,4	9,2	9,5
5	464	Veg. 44	6,6	3,8	7,8	9,0
6	466	Veg. 44	6,0	4,0	8,0	9,7
7	467	Veg. 44	6,4	3,4	8,0	10,0
8	468	Veg. 44	7,4	4,4	9,0	10,5
9	548	Veg. 44	6,4	4,0	8,6	9,0
10	462	Veg. 44	8,0	4,6	9,2	12,5
11	67	Veg. 45	7,6	4,0	9,5	9,0
12	70	Veg. 45	7,0	4,0	9,0	8,6
13	56	Veg. 45	6,0	3,6	7,6	9,0
14	465	Veg. 44	6,6	3,6	7,8	9,0
15	469	Veg. 45	7,0	4,0	8,2	10,0
16	463	Veg. 45	8,0	4,0	9,0	10,0
17	35	Veg. 45	6,0	3,0	7,0	9,0
18	459	Veg. 47 ?	7,8	3,4	9,2	8,0
19	71	Veg. 44 A	8,0	7,4	12,0	19,5
20	460	Veg. 47	10,0	5,0	13,0	13,0

²⁸ No em pogut consultar les obres de Loeschcke, la tipologia la feim per comparació.

²⁹ PALOL, Pedro de: *La colección de lucernas romanas de cerámica procedentes de Ampurias en el Museo Arqueológico de Gerona*, Memorias Museos Arqueológicos Provinciales IX-X 1948-1949.

(Continuació)

N.º	Pasta	Desgreixant	Superfície	Textura ³⁰
1	taronja	mineral fi	rugosa	compacta
2	ocre	mineral fi	llisa	compacta
3	ocre	mineral fi	llisa	compacta
4	ocre	mineral fi	llisa	compacta
5	ocre	mineral fi	espat.	compacta
6	ocre	mineral fi	llisa	compacta
7	gris	mineral fi	llisa	compacta
8	ocre	mineral fi	llisa	compacta
9	rogenca	mineral fi	llisa	compacta
10	rogenca	mineral fi	llisa	compacta
11	ocre	mineral fi	llisa	compacta
12	ocre	mineral fi	brunyida	compacta
13	ocre	mineral fi	rugosa	compacta
14	ocre	mineral fi	llisa	compacta
15	ocre	mineral fi	llisa	compacta
16	ocre	mineral fi	llisa	compacta
17	ocre	mineral fi	llisa	compacta
18	taronja	mineral fi	llisa	compacta
19	taronja	mineral fi	llisa	compacta
20	ocre	mineral fi	llisa	compacta

4.2.—CERÀMICA DE PARETS FINES.

N.º	Inv.	Forma ³¹	Diàm. Boca	Diàm. Base	Diàm. Màxim	Altà- ria
21	458	XXXII	9,0	3,4	9,4	5,7
22	s/n	XXXII	8,2	2,4	8,8	6,0
23	470B	XXXII	7,6	2,6	8,4	5,8
24	310	XXXII	7,8	3,0	8,6	5,4
25	470	XXXII	—	—	—	—
26	65	XXXII	7,8	2,2	8,4	5,5

(Continuació)

N.º	Pasta	Desgreixant	Superfície	Decoració
21	ocre	mineral gruixat	—	—
22	taronja	mineral fi	engobe	incisió
23	taronja	mineral fi	engobe	incisió
24	taronja	mineral fi	engobe	incisió
25	taronja	mineral fi	engobe	incisió
26	ocre	mineral fi	engobe	barbotina

³⁰ Les mesures están expresades en centímetres.³¹ Segons la tipologia de Françoise Mayet.

4.3.—LUCERNES.

N.º	Inv.	Forma	Llargària	Diàm. Disc.	Diàm. Màxim	Altària ³²
27	s/n	Palol 6	—	—	—	—
28	63	Loeschcke VIII	10,5	5,2	7,6	2,8
29	443	Loeschcke VIII	12,5	6,0	8,6	3,0
30	457	Loeschcke VIII	11,3	5,0	8,0	2,5
31	72	Loeschcke VIII	10,0	4,4	7,0	3,0
32	440	Loeschcke VIII	10,0	5,0	7,0	2,8
33	456	Loeschcke VIII	10,4	5,2	7,4	2,5
34	62	Loeschcke VIII	10,0	5,0	7,6	2,5
35	448	Loeschcke VIII	10,0	5,0	8,0	3,0
36	466	Loeschcke VIII	10,5	5,2	7,2	2,6
37	442	Loeschcke VIII	8,0	4,0	6,0	2,0
38	57	???	11,0	7,0	8,5	4,0
39	454	Loeschcke VIII	10,0	4,8	7,0	2,3
40	64	Loeschcke VIII	11,0	5,0	7,6	2,8
41	455	???	—	—	—	—
42	451	Loeschcke VIII	10,0	4,8	7,0	2,7
43	453	Loeschcke VIII	10,5	4,6	7,0	3,0
44	447	Loeschcke VIII	11,0	5,4	8,2	2,6
45	444	Loeschcke VIII	10,5	5,6	7,6	2,8
46	452	Loeschcke VIII	10,0	5,0	7,4	2,5

(Continuació)

N.º	Pasta	Superfície	Marques	Decoració
27	ocre	engobe	—	—
28	ocre	pintada negra	Q.H.I.R.C.	—
29	ocre	engobe taronja	FONT VF	conxa
30	ocre	engobe taronja	—	doble corn
31	ocre	engobe taronja	CMEVPO	palmetes
32	ocre	pintada negra	T E	palmes i corones
33	ocre	pintada negra	—	no és reconeix
34	ocre	llisa	—	antilop que corr
35	ocre	llisa	—	escorpi? llagosta?
36	ocre	pintada negra	AGRI	palmes
37	ocre	pintada negra	—	dos nins abraçats
38	ocre	engobe taronja	—	—
39	ocre	pintada negra	EXO FI	—
40	ocre	llisa	>>>IV RAO	—
41	ocre	llisa	E SIVO	Fletxes i fulles
42	ocre	llisa	—	animal ajagut
43	ocre	engobe taronja	—	punts i retxes
44	ocre	rugosa	—	dues fulles palma
45	ocre	pintada negra	—	dosnins alats
46	ocre	pintada negra	—	—

³² La altària és refereix a la del disc.

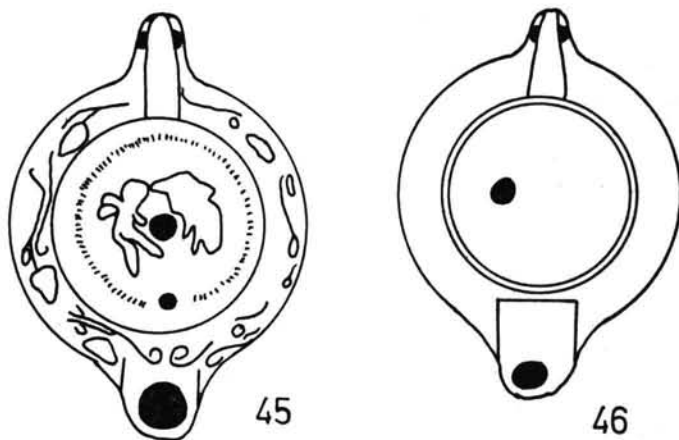
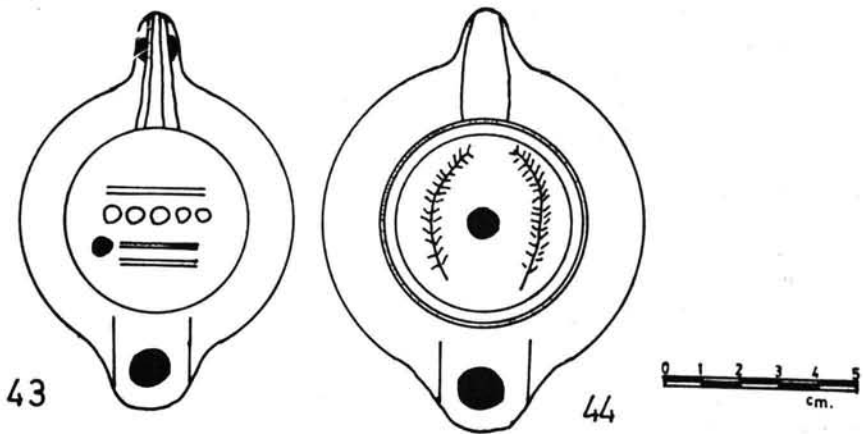
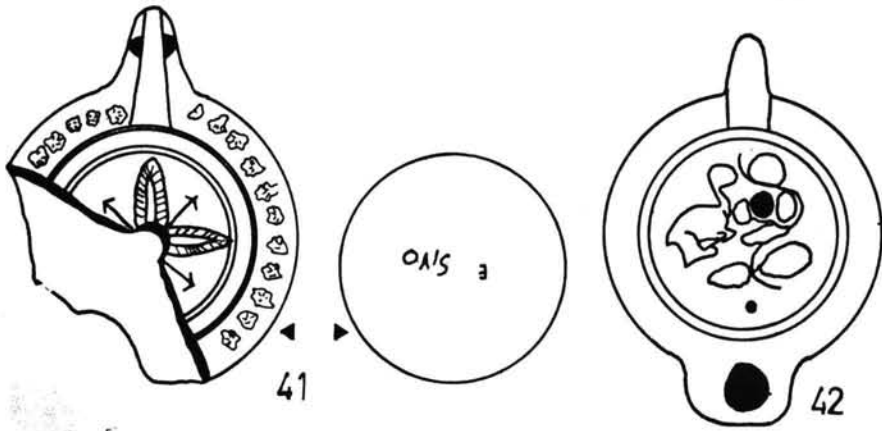

5.—CONCLUSIONS.

Els materials que hem presentat a les pàgines anteriors ens demostren l'existència d'un nucli de població romana o d'indígenes romanitzats al solar que ocupa avui la vila d'Artà. Com hem vist, la necròpolis que estudiem se situava el lloc que en l'actualitat és una de les entrades de la població i demostrant que el nucli d'habitació devia ocupar part del territori de l'actual vila. Fa uns quans anys tenguérem ocasió d'estudiar una sèrie de ceràmiques que aparegueren mentre es realitzaven unes obres a un dels carrers de la vila situat precisament a molt poca distància del lloc que ocupava el jaciment que estam estudiant ara.³³ A pesar de que la cronologia dels materials del carrer de Les Figueretes és anterior al canvi d'Era, aquesta trobada ens confirma l'existència d'un nucli de població que podria haver estat suficientment romanitzat per assimilar les característiques funeràries del món romà ja a partir de la segona mitat del segle primer de la nostra era.

Res sabem dels ritus funeraris que és practicaven a la Posada de Carrossa pero creim que serien semblants als de les necròpolis dels voltants de Pollentia com son Ca'n Fanals on es trobaren tombes de inhumació i tombes de incineració³⁴ i S'Albufera on trobam tombes de inhumació, tombes de incineració i tombes on es continuaven practicant els ritus funeraris indígenes.³⁵

Un altra cosa que crida molt l'atenció és la abundància de lucernes que es trobaren a la Posada de Carrossa. Si tenim en compte que en les necròpolis que ens serveixen de referència tant sols es troba una lucerna o dues per tomba i a moltes no es troben, la gran quantitat de lucernes, que abarquen un espai de temps d'un segle i mig a dos segles, indicaria una proliferació de tombes només explicable per una gran quantitat de població cosa difícil d'admetre per aquelles dades i que presenta un problema de difícil solució. Creim interessant fer notar que les tres úniques marques que hem pogut identificar i que són AGRI, C MEVPO i EXO FI, correspondrien segons al Dr. Balil a tallers del Nord d'Àfrica³⁶ ja que seria una dada a tenir en compte a l'hora d'establir les possibles relacions entre la Mallorca romana i el Nord d'Àfrica, que semblen esser bastant intenses.

Hem presentat uns materials que ens demostren l'existència d'un nucli amb un grau de romanització prou elevat, situat a un lloc on és constata la presència d'hàbitats abans de la presència romana a la nostra Illa i situat baix la protecció d'un puig que serviria de magnífica talaia per vigilar els voltants. De moment és l'única cosa segura que podem obtenir, esperem que futures exploracions ens permetin de resoldre el problema de saber qui eren i com vivien aquests avantpassats nostres que s'enterraren a la necròpolis que hem estudiat.

³³ GUERRERO AYUSO, Victor M. i MAS ADROVER, Juan: *Ceràmiques prehistòriques del carrer de Ses Figueretes, Artà*, Revista Bellpuig 09/05/81.

³⁴ ALMAGRO, Martín i AMORÓS, Luis: *Excavaciones en la necrópolis...* Pàg. 242 i ss.

³⁵ ARRIBAS, Antonio; LLABRÉS, Juan: *La Necrópolis...* Pàg. 306.

³⁶ BALIL ILLANA, A.: *Marcas de ceramista en lucernas romanas halladas en España*, A. E. A. 1968, Pàg. 158-178.

L'Almudaina '88: estudi preliminar de les restes constructives

GABRIEL PONS I HOMAR
GABRIEL PORCEL GOMILA

1.—INTRODUCCIÓ.

La raó d'aquestes notes és la de donar a conèixer un avanç dels resultats aportats per les excavacions arqueològiques realitzades, entre els mesos de març i juny de 1988, al Palau de l'Almudaina.

Les obres es centraren a la terrassa sud i foren motivades per l'acondicionament de la zona a noves funcions. Cal advertir que al present estudi només ferem esment als aspectes arquitectònics, tal volta els que aportin novetats més interessants, deixant per a la memòria els que fan referència a la cultura material.

Malgrat la importància arquitectònica i històrica que té per a la ciutat, són encara escasses les investigacions elaborades sobre aquest conjunt. A més cal afegir-hi que la majoria, degut a una sèrie de circumstàncies (Rosselló-Bordoy, 1985: 3), es basen en informacions de segona mà; tan sols l'estudiós F. Estabén Ruiz pogué documentar la seva obra en base a l'observació del conjunt i de les tasques de restauració que s'enllestien aleshores (Estabén Ruiz, 1975).

Tanmateix, no és un fet casual que aquest estudi es presenti en el present recull de investigacions que la Societat Arqueològica Lulliana ha promogut en homenatge a l'arquitecte Gabriel Alomar i Esteve. De tots és conegut l'interés que l'homenatjat ha tingut envers aquest recinte i els seus voltants, reflectits en el projecte de jardins de l'Hort del Rei i en un article sobre l'evolució arquitectònica del mateix Palau (Alomar i Esteve, 1976).

2.—DESCRIPCIÓ DE LES ESTRUCTURES.

A continuació ferem una descripció de les estructures més significatives aparegudes a l'àrea excavada. Aquesta abraça exceptuant un espai intermig, des de l'extrem sud-oest de la terrassa fins a l'escala de la poterna, i de la murada sud a un metre per davant de la línia de l'arcada gòtica (F. I).

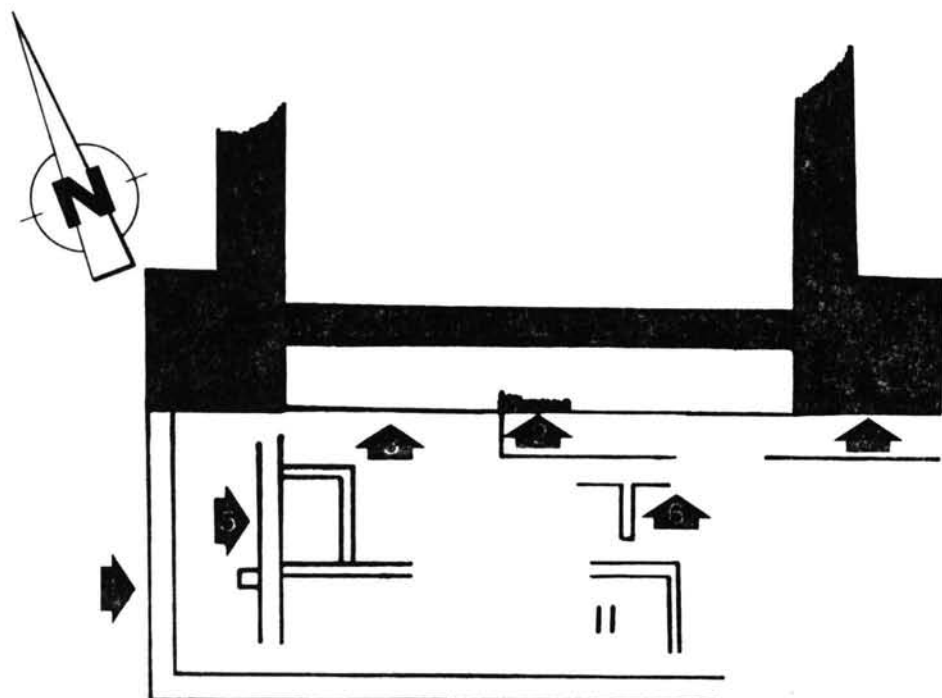
CROQUIS DE L'ÀREA EXCAVADA

- | | |
|---------------------------|-------------------------|
| 1 MURADA | 4 TORRE DE XALOC |
| 2 TORRE DE MIGJORN | 5 PARET NE-SW |
| 3 ARCADA | 6 GRADERIA |

La murada.

Un dels descobriments més importants i impressionants que ens aportà l'excavació, en l'aspecte arquitectònic, és el traçat real de la murada islàmica.

Fins hores d'ara es pensava que la murada abraçava no només la façana de migjorn del Palau sinó també la que mira a ponent. Per tant el traçat actual conservaria l'estructura original islàmica.

Gràcies a les excavacions efectuades ens ha estat possible el redescobriment d'aquest traçat i de la mateixa murada, la qual es troba en un estat de conservació sorprenent.

Ara sabem que l'esmentada murada arrencava de la torre de Llebeig i discorria en sentit sud, per a continuació, formant un angle recte, perllongar-se, tal com es coneixia, en sentit E-O aproximat (L. 1).

Per a poder contenir el talús de terres del promontori on es situa el Palau, o bé per a facilitar el procés constructiu, fou precís aixecar un altre mur

entre la murada i el talús. Aquesta estructura feta de tàpia la poguérem observar per davall del nivell d'hàbitat i discorria paral·lel a la murada només a l'angle S-E (L. 11).

La murada externa fou bastida adossada a l'anterior i al tall natural del terreny, i conserva una altura de 18,23 m. en relació al nivell de la mar. A la part inferior s'observa un sòcol fet de lloses de marès de mides i disposició irregulars, de 1,24 m. d'alçada sobre el qual s'assenta la murada de tàpia.

La seva secció per la part externa és gairebé recta, tot i que a mitjan altura fa un esglaonament de quatre graons d'escassa fondària. Mentre per la cara interna es constata a una certa altura un esglaó, quedant a l'extrem superior una gruixa de 0,75 m.

Pel que fa al pany en direcció E-O podem comprovar que a la part de la cara interna que supera el nivell de la roca, (la única que és possible observar l'obra original), gaudeix de les mateixes característiques ja descrites (L. 10).

La torre de migjorn.

L'ampliació de l'excavació cap a la façana sud aportà el descobriment d'un mur de grans carreus de marès, disposat de cap i través, molt ben treballats i de les mides següents: de 0,80 a 1,15 m. de llarg, 0,51 a 0,55 m. d'alçada i de 0,37 a 0,48 m. de gruixa. Una vegada descoberta tota la seva cara sud resultà ésser una torre de 2,75 m. de costat (L. 2).

Entre les restes de blocs de tàpia que es localitzaren escampades per la terrassa sud, producte d'enderrocaments, destacava un per les seves grans dimensions. Una vegada aïllat es va poder constatar que es tractava d'una estructura cúbica de 2,75 m. de costat i una altura de 2 m. Les seves cantonades eren reforçades amb llosetes de marès. Era totalment massís i es destriava a la part posterior la continuació d'un mur de tàpia (L. 3).

Així doncs, es tractava de la continuació del fonament de la torre descoberta, la qual a partir d'una determinada altura abandonava la tècnica de carreuada de cap i través i continuava amb la de tàpia.

El fragment de parament que s'observava a la part feta de tàpia, seria l'antiga façana del Palau. Aquesta apareix a tot el tall de l'excavació i la seva caiguda va ser la causa de l'esbucament d'aquella estructura.

La torre descoberta es situa equidistant entre la de Xaloc i la de Llebeig, amb la seva cara sud perfectament alineada amb elles i amb una grossària aproximadament la meitat de les altres (T. de Llebeig = 5,20 m.; T. de Xaloc = 4,75 m.; T. de Migjorn = 2,75 m.).

A la mateixa cara sud s'observa la disposició de les primeres filades de forma esglaonada, a l'igual que les torres que la flanquegen.

L'arcada.

Entre els elements constructius trobats "in situ", destaquen les restes d'una arcada de tres arcs, que donava pas a una planta del Palau, avui en dia parcialment tapada. Aquest triple arcada discorria entre la torre de Llebeig

F. II

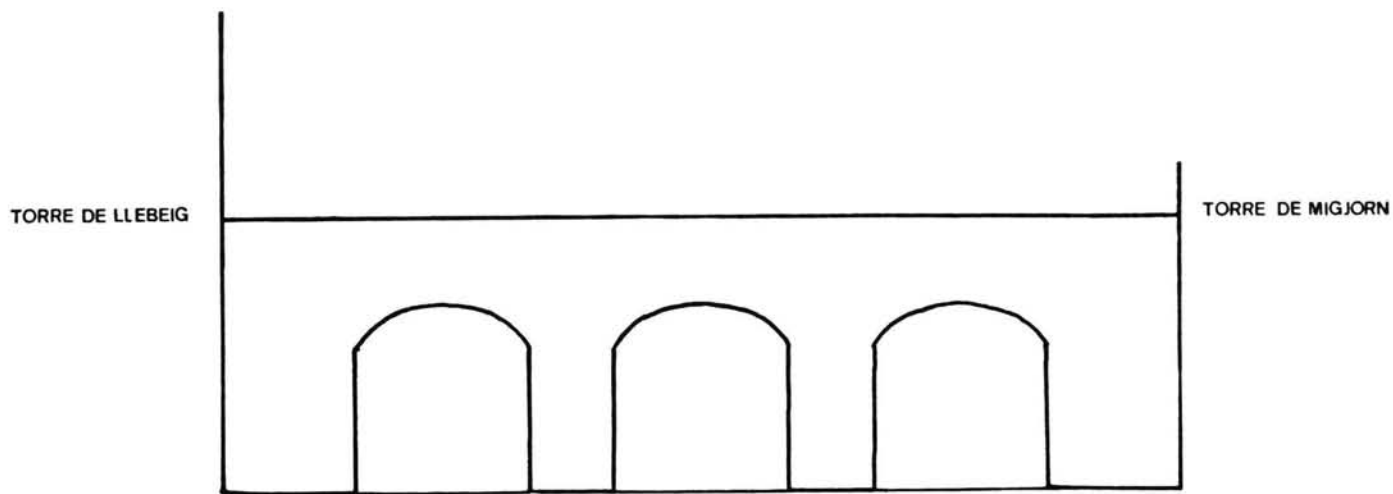

RECONSTRUCCIÓ HIPOTÈTICA DE L'ARCADA



i la de Migjorn. D'aquesta estructura es varen localitzar restes de dos arcs (L. 4) i tres pilastres, una d'elles d'arrancament (L. 5).

Les pilastres estan construïdes amb blocs de marès (de 0,80 x 0,40 m. i una gruixa variable entre 0,08 i 0,15 m.), disposats mitjançant la tècnica de cap i través combinades amb algunes en posició vertical.

Els arcs estaven formats per dovelles del mateix material de 0,85-0,90 m. d'altura, 0,42 m. de fondària i una gruixa variable entre 0,05 i 0,10 m. La corbatura de l'arc s'aconseguia, endemés de per les dovelles, mitjançant el guix que les travava.

Amb tots aquests elements s'ha elaborat la seva reconstrucció hipotètica, tot i que l'adossament a la torre de Llebeig no ha pogut ésser observat (F. II).

La graderia.

Es tracta d'una sèrie de murs de tàpia, els quals en forma de marjades ocupen la zona compresa entre la torre de Migjorn i la de Xaloc (L. 6).

Si prenem com a punt de referència la façana del Palau constatarem que el mur més proper a aquesta junta les dues torres i les engloba en un mateix nivell. El costat que toca la torre de Migjorn és construït amb una sèrie de lloses de marès, de 0,80 x 0,40 m. aprox. disposades de cap i través. En la part que s'uneix amb la torre de Xaloc aquest tipus d'acabament no es va poder comprobar degut a la presència d'una claveguera moderna.

El següent mur, amb una gruixa de 2 m., ajuntava una zona indeterminada entre les dues torres; varen aparèixer restes davant de la torre de Migjorn i la de Xaloc, però no es pogué determinar els seus llocs d'arrencament. Probablement no sobrepassaria la de Migjorn degut a la presència de l'arcada i altres estructures. Per l'altre cap devia anar a morir a la murada la qual tampoc fou descoberta.

El graó més allunyat de la façana, de 1,50 m. de gruixa, tan sols fou localitzat en un petit sector tocant la torre de Migjorn, donat que la caiguda d'una part d'aquesta arrossà les estructures veïnes. A la de Xaloc el sondeig no abastava el suficient per a poder descobrir-lo.

L'excavació d'aquest darrer mur de tàpia ens va permetre saber que fou construït mitjançant l'encofrat, amb una cara externa de morter i un interior de terra roja molt piconada que anava combinada amb capes de lloses horitzontals de marès o còdols. Del seu interior es pogueren recuperar nombrosos fragments de ceràmica romana i alguns d'islàmica, els quals, una vegada realitzat el seu estudi, tal vegada ens puguin donar una data "antequem" a la seva construcció.

La torre de Xaloc.

L'ampliació de les obres envers el sud-est va permetre l'observació del peu de la torre de Xaloc. A l'igual que la resta de l'edifici era de grans carreus disposats de cap i través, fent un esgraonat similar a l'aparegut a la de Migjorn; coincideix també en el fet de tenir tot el seu peu massís (L. 7).

Mur NE-SW.

Obra de tàpia que discorre paral·lel al pany de murada descobert, a una distància de 4 m. La seva tècnica constructiva es molt variada, la qual cosa podria indicar-nos diferents remodelacions (L. 8).

D'aquestes descripcions podem deduir que el frontis del Palau que mira a la mar, conegut com a Mirador, estaria format per tres grans torres quadrades, d'obra de tàpia la central i de carreus de mitja gruixa les laterals. Aquesta façana era defensada al mateix temps per una murada de tàpia que conformaria un espai rectangular, a cel obert, on s'ubicarien una sèrie d'habitacles d'obra menor.

Aquesta devia ser, doncs, la imatge que donava el Palau, vist des de migjorn abans que els arquitectes catalans iniciassin les tasques de remodelació.

Fou vertaderament encisador adreçar-nos, en aquest moment del nostre estudi, a l'observació de l'única referència que es conserva del moment, el mural Aguilar del palau Caldés de Barcelona (àm. I).

Si feim una lectura d'aquest mural en sentit dreta esquerra, veim el campament dels conqueridors, el rei Jaume I i les seves hosts; a continuació, tot passat uns turons, trobam la imatge del Palau de l'Almudaina. En primer lloc apareix un conjunt de tres torres envoltades de murada que de fet la seva descripció correspondria exactament amb la realitzada abans, no ja pel que fa a les estructures sinó fins i tot a les tècniques constructives de cada una de les parts i dels seus elements.

El segon conjunt de torres i murada seria el pany del Palau que mira a la Riera, el qual és representat al fresc en el mateix pla que la façana que dona a la mar, com pertoca a l'estadi tècnic en que es trobava la pintura al segle XIII a la Corona d'Aragó.

Tot fa pensar, doncs, que el realitzador de l'obra hagué de veure l'Almudaina abans de les modificacions catalanes. Inclús ens atreviríem a dir que fou dins el Palau. El fet que dibuixi la torre de Xaloc amb un portal de mig punt, portal que encara es conserva, ho demostra, car aquest no és visible des de l'exterior al quedar tapat pel sistema defensiu.

Un altre detall a tenir en conte d'aquest mural és la línia de merlets de les murades que discorren entre les torres. Si ens fixam, entre la de Xaloc i la de Migjorn és a un nivell inferior que les altres. Això dona peu a interpretar-ho no com un pany de façana, sinó com la graderia que abraçava les dues torres esmentades, l'accés a la qual es faria pel portal que encara conserva la torre de Xaloc.

Tot i que la zona que ocuparia l'arc de la draçana i les dues torres és ocupat al mural per un conjunt de casetes gòtiques, clara llicència artística del realitzador, podem observar una de les seves torres i part de la murada.

F. III

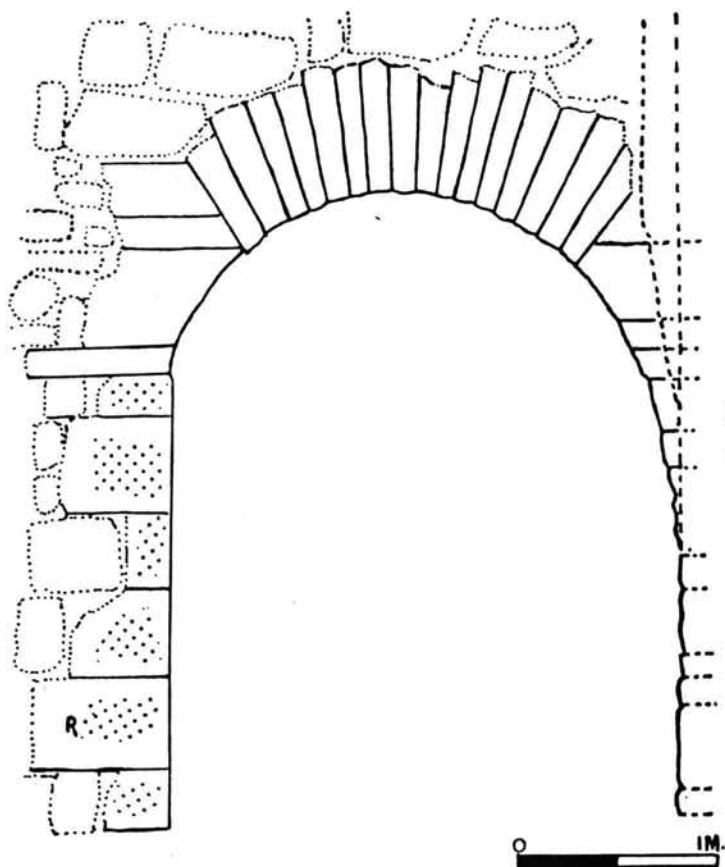

PORTA PRINCIPAL DEL
CASTELL D'ALPONT.

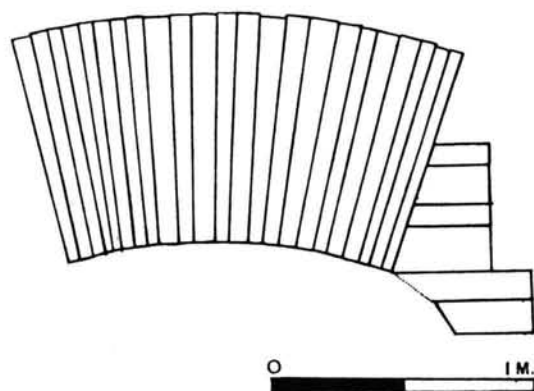

ARC DE L'ALMUDAINA.

3.—SISTEMES CONSTRUCTIUS.

Cap i través.

Amb aquest sistema fou bastida tota la planta del recinte petit del Palau fins a una certa altura que varia segons les zones. Cal pensar que aquesta tècnica correspon a la primera fase constructiva.

La podem descriure com una estructura feta de grans carreus de marès, d'entre 0,84 i 1,20 m. de llarg per uns 0,35 de gruixa, molt ben llavorats i disposats en filades horitzontals de cap i través, tots travats amb una fina capa de morter.

Són nombrosos els paarel·lismes entre les edificacions islàmiques dels segles IX i X. Destaquen les murades de Ceuta (Terrasse, 1932: 244-246) i les de Talavera de la Reina (Torres Balbas, 1979: 551-565) per les seves similituts de composició i alternància en la disposició de caps i travessos. Així mateix, destaquen les de Madīnat al-Zahrā' que gaudeixen d'aquestes mateixes característiques (López Cuervo, 1985).

Darrerament s'ha pogut constatar un altre exemple a la murada islàmica d'Osca, concretament en un fonament massís de torre que sembla remuntar-se al segle IX (Escó, C. - Senac, P., 1987: 589-601).

Una variant, utilitzada com a solució d'arcs i cantonades, és la formada per lloses de marès d'uns 0,06 a 0,10 m. de gruixa, per 0,80 m. de llarg i 0,40 m. d'ample, disposades en cap i través una mica especial. De fet s'alternen els blocs utilitzant les tres dimensions adoptant un cert aspecte decoratiu. A més aquestes lloses es travaven amb una gruixada capa segurament de guix color vinós, reforçant més la idea anterior.

A l'excavació trobam aquesta tècnica emprada a l'arcada ja descrita, així com a la branca de l'arc que aguantava el sòtil del passadís de la zona S-W (L. 9). També es constata de forma esporàdica a les cantonades de les torres, en les seves parts altes i bàsicament quan el parament és de tàpia.

Ja fora del Palau tenim constància de que era present a algunes de les portes d'accés a la Madīna Mayūrqa. Tal és el cas de la desapareguda porta de Sta. Margalida, situada al tercer recinte de murada islàmica. Així com a la avui encara present porta de l'Al Mudí.

Paral·lismes externs d'aquest singular sistema els podem trobar a diferents construccions granadines. Un gravat de Heylan ens aporta una interessant visió de l'alminar de la mesquita major, on es pot observar la disposició de bandes horitzontals de llosetes de cap i través, tot i que no adquireix la complexitat de les que estudiam (Torres Balbas, L. 1982 a: p. 92).

També és present un sistema similar a les restes del pont del Cadí que salvava el riu Darro; a l'alminar de l'església de San José de Granada, la porta de Elvira i la de Hernán Román (Torres Balbas, L., 1982: 22-43).

Cal anotar que Torres Balbas interpreta aquests com a paraments encoixinats, mentre que en el cas de Mallorca no es constata aquesta variant però sí, com hem vist, el tipus de composició de les lloses.

Tanmateix, el paral·lel més clar és una de les portes del castell d'Alpont (València), on l'arc gaudeix de les mateixes característiques, tant pel que fa a la composició com als elements que formen l'arc (F. III). Així, observam l'alternan-

F. IV

ESQUEMA EVOLUTIU DEL RECINTE MENOR

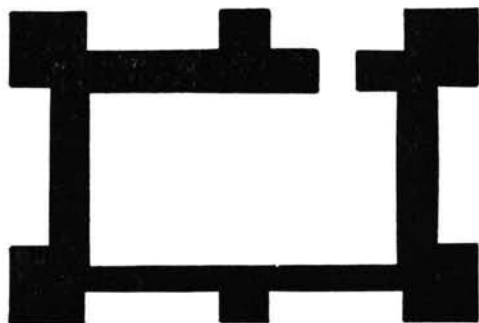

FASE I: S. X

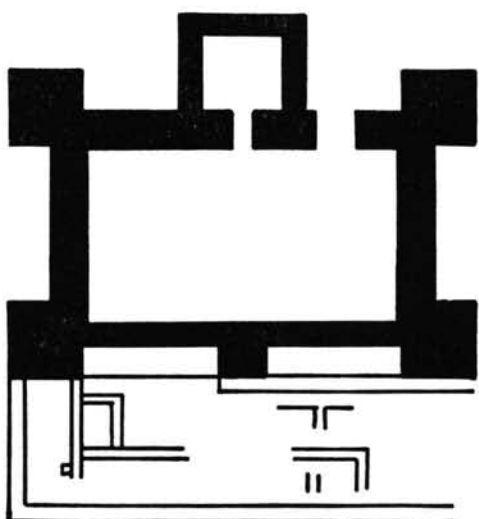

FASE II: FINAL S. X - PRINCIPI S. XI

cia a les branques de tres lloses disposades en vertical i una o dues en horitzontal. Pel que fa a les mides conserven una gruixa i una llargària idèntiques a les de l'Almudaina (Ribera i Gómez, A., 1986: 249-279). L'autor estableix paral·lelismes amb Madīnat Al-Zahrā' i Bobastro que els hi permet datar aquest sistema entorn al segle X.

Paredat de junta fina.

Es format per la composició de blocs de marès ben treballats i de mides i col·locació irregular. A l'àrea d'excavació el trobam utilitzat com a solució al sòcol de la murada, sobre la qual s'assenta la part de tàpia.

La mateixa tècnica la podem contemplar, dins el mateix Palau, a la part intacta de la torre de l'Angel.

Tàpia.

Amb aquest sistema es bastiren la resta de les construccions, tota la murada exceptuant els fonaments, així com la totalitat dels murs que distribueixen l'espai a la zona excavada. En alguns casos observam com la solució de les cantonades es fa mitjançant lloses de marès disposades en horitzontal, o bé adoptant el sistema de cap i través esmentat anteriorment.

La composició dels paraments de tàpia és desigual, amb variacions en les gruixes dels macs utilitzats com dels tipus d'argamassa. Gràcies al recull de mostres de cada un d'aquests serà possible la seva anàlisi, quedant posposat per un altre estudi.

4.—EVOLUCIÓ CONSTRUCTIVA DE L'ALCASSER DE L'ALMUDAINA.

Les excavacions a la terrassa sud del Palau ens han permès estudiar l'evolució d'aquesta construcció que podem desglossar en una sèrie de fases (F. IV i V).

En un primer moment es bastiria l'alcàsser i gran part del recinte murari, el qual estaria definit constructivament per l'utilització de murs de cap i través de grans carreus de marès a la part inferior, mentre que a la part superior eren de tàpia o bé de blocs de menor volum.

La primitiva planta seria sensiblement diferent a l'actual; quedaria configurada per una estructura rectangular amb una torre de planta quadrangular a cada un dels seus extrems, i dues més de la meitat de grossària que les anteriors. Aquestes dues torres estaven situades una a la façana de migjorn amb una disposició simètrica entre les de Xaloc i Llebeig, i l'altra s'ubicava en el lloc que avui ocupa la torre de l'Angel.¹ El conjunt, per tant, gaudiria d'una

¹ Segons informació donada per D. Josep F. Conrado, Administrador del Palau, quan es realitzaven les obres de reacondicionament de la torre de l'Angel es pogué observar la presència dels fonaments d'una torre de les mateixes característiques a l'apareguda a la façana de Migjorn.

F.V

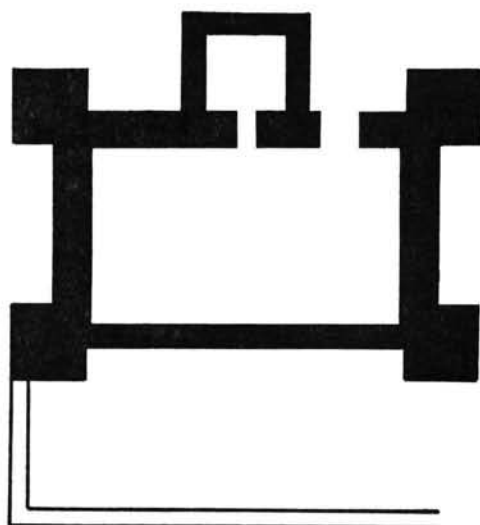

FASE III: S.XIII (POST-CONQUESTA)

planta bastant simètrica, l'esquema de la qual no està exempte de parallelismes entorn al segle X a Al-Andalus.

La segona fase vendria marcada per la construcció de la torre de l'Àngel en el lloc de la torre de Tramuntana. Tal vegada s'hagi de situar en aquest moment l'edificació del pany de murada descobert a l'excavació, ja que la tècnica constructiva de les dues estructures així sembla indicar-ho.

També cal situar en aquest moment el conjunt d'estructures que abraçava aquest sector de murada i que hem descrit anteriorment. Aquesta fase, si ens atenem a la tècnica constructiva, cal situarla entre finals del segle X i segle XI.

Ara per ara no es té constància de que aquesta estructura sofrís modificacions, en la seva configuració externa, durant les ocupacions almoràvid i almohade. Serà després de la conquesta catalana quan aquest conjunt canviarà substancialment la seva fesomia, essent adaptada segons les necessitats i els gusts dels seus nous habitants.

A l'àrea on es centraren les obres observàrem com tota la façana sud del Palau fou enderrocada per a donar pas a la façana actual. Al mateix temps fou enderrocada la torre de Migjorn, de la qual només es conserven els seus fonaments. Simultàniament fou coberta d'escombreries tota la zona de serveis redescoberta.

Això ens fa pensar que si bé el buc de l'edifici manté, en essència, la seva configuració primitiva, no tengué el mateix tractament la distribució interna. A tall d'exemple cal dir que possiblement la planta inferior de l'edifici es trobi a quatre metres per sota el nivell actual; així ho assenyalen tant les restes ara descobertes com la troballa, fa uns anys, en aquesta cota dels banys.

BIBLIOGRAFIA

- ALOMAR ESTEVE, G. 1976: "Fortalezas y Castillos musulmanes de Madina-Maiurqa". *Castillos de España*, 82. Madrid (pp. 19-31).
- ESTABÉN RUIZ, F. 1975: "*La Almudaina castillo Real de la Ciudad de Mallorca*". Ed. Asociación Española de Amigos de los Castillos. Ciutat de Mallorca.
- LÓPEZ CUERVO, S. 1985: "*Medina Az-Zahra. Ingeniería y formas*". Ministerio de Obras Públicas y Urbanismo. Madrid.
- RIBERA I GÓMEZ, A. "El Castell d'Alpont (València): noticia sobre restos constructivos de época Califal". *Actas del I Congreso de Arqueología Medieval Española*. Vol. III. Huesca. (pp. 249-279).
- ROSSELLÓ-BORDOY, G. 1985: "Notes entorn al Castell Reial de Madina Mayurqa". *Quaderns de Ca la Gran Cristiana*, 4. Ciutat de Mallorca.
- TERRASSE, H. 1962: "Un vestige de fortificacions oméiyades de Ceuta". *Al-Andalus*, Vol. XXVII-1, (pp. 244-246).
- TORRES BALBÁS, L. 1979: "*Las Ciudades hispano-musulmanas*". 2 vols. Ministerio de Asuntos Exteriores. Madrid.
- Idem, 1982: "El Alminar de la Iglesia de San José y las construcciones de los Ziries granadinos". *Obra Dispersa*, Vol. I. Crónica de la España Musulmana, 2. Instituto de España. Madrid, (pp. 22-43).
- Idem, 1982 a: "La Mezquita Mayor de Granada". *Obra Dispersa*, Vol. 3. Crónica de la España Musulmana, XVII. Instituto de España. Madrid.

Algebeli/Muro tradición historiográfica a revisar, a descartar

ALVARO SANTAMARÍA

I. LA TRADICIÓN HISTORIOGRÁFICA.

1. La identificación de la alquería sarracénica Algebeli como lugar de ubicación de la villa de Muro es una de las tradiciones de Mallorca más veneradas, asumida con más unanimidad y de las más antiguas del reino de Mallorca.

A fines del siglo XVI dicha tradición estaba consolidada. "La villa de Muro tuvo principio —afirma el protohistoriador de Mallorca mossèn Juan Binimelis— en una alquería que en lengua arábica llamaban los moros Algebeli... y poco después la dió (el rey) en establecimiento a Guillermo Bou, con cinco yugadas, que fue uno de los primeros pobladores de aquella villa".

La historiografía ha prestado fe al relato de Juan Binimelis al punto que la tradición historiográfica se admite como aserción historiográfica. "Muro llamado por los moros Algebeli —consta en la correspondiente viñeta del mapa del cardenal Antonio Despuig datado en 1784—, es población de 1.015 vecinos". Jerónimo Berard reitera en 1789: "Fue Muro antes de la conquista de esta isla una alquería que los moros llamaban Algebeli y que parece, en el repartimiento de estas tierras, tomaría el rey conquistador a su parte sabiéndose únicamente que poco después la estableció el mismo rey a Guillermo Bou, el que fue su primer poblador, y que sólo contaba cinco yugadas de tierra".

2. Joaquín María Bover, con su probada proclividad a fabular, introduce en 1835 un nuevo componente. "La villa de Muro llamada por los moros Alarguería —cuenta Bover— cupo en el reparto general de las tierras ejecutado en 1232 al señor don Ponce Hugo conde de Ampurias... En el año 1300 —explica Bover— se ensancha la villa hasta el lugar de Algebeli, que es la parte de la población inmediata al convento de los mínimos y en aquel lugar entonces principiósse a llamar villa de Muro...". Y añade que el "Convento de los mínimos (fue) fundado en 1584 en el oratorio de Santa Ana de la alquería Algulveli...".

En 1840 Antonio Furió alude "a la villa de Muro llamada por los moros Algebeli", y narra que "cuando la conquista de la isla por don Jaime I era tan solo esta villa una alquería dentro del término de Inca, la que cupo al rey, el que dió cinco jovadas en establecimiento a Guillermo Bou de los

primeros pobladores"; y reseña que "don Jaime II le dió (a Muro) el título de villa".

3. Circa 1933 mossèn Francisco Mulet ratifica la secular aserción historiográfica que identifica la alquería Algebeli como solar de la villa de Muro. "El conde de Ampurias entregó a Guillermo Bou —expone Mulet— la alquería Alzebeli, con cinco jovasdas, que dice Furió en el actual sitio del casco del pueblo (Muro), aunque no hemos podido comprobarlo; por eso se considera a Guillermo Bou el primer poblador de Muro después de la reconquista".

Recientemente Damià Payeras Capó considera que "En la alquería de Algebeli, sobre cuyos cimientos se asienta Muro, los pobladores o repobladores cristianos edificaron un modesto templo que dedicaron a San Juan Bautista... Buscando la convivencia social... los primitivos pobladores de Algebeli fueron edificando sus casas alrededor del pequeño templo, a la sombra de su amparo y protección".¹

II. TESTIMONIO DEL LLIBRE DEL REPARTIMENT.

4. La alquería Hualgebeli otorgada a comienzos de julio de 1231 por Jaime I como alodio a Guillelmo Bovis, concesión ratificada condicionalmente un año después como alquería Algebeli en el Llibre del Repartiment de Mallorca, era tierra de realengo y por ello está continuada en el expresado Llibre del Repartiment, emplazada en algún lugar del amplio distrito real de Inca.

La villa de Muro está ubicada, como se menciona en la versión en árabe del Llibre del Repartiment, en el distrito arábigo de Muro, en territorio de jurisdicción no realenga sino señorial que, por el procedimiento de sorteo probablemente practicado, quedó adjudicada al conde de Ampurias y a sus porcioneros ("Una tercera parte, o sea el tercer cuarto —consta en el Llibre del Repartiment—, que cupo al conde de Ampurias, corresponde dos tercios de Sóller, Muro y la mitad de la Albufera").²

5. Juan Binimelis, sin plantearse la flagrante contradicción de que Algebeli no podía ser a un tiempo alquería emplazada en territorio realengo y solar de una villa ubicada en territorio señorial, conjetura que "entonces esta alquería (de Algebeli) era sufragánea de la villa parroquial de Inca", sin considerar que la bula de Inocencio IV de 14 de abril de 1248 que normaliza la estructura insular parroquial de Mallorca (cuatro parroquias urbanas y treinta y una parroquias rurales), no desvincula la parroquia de San Juan Bautista

¹ Juan BINIMELIS, *Historia General del Reino de Mallorca*, EPTI. Palma de Mallorca, Imprenta José Tous, 1927, t. IV p. 180.—Gerónimo BERARD, *Viajes a las Villas de Mallorca*, 1789. Palma, Ajuntament, 1983, p. 108.—Joaquín María BOVER, *Miscelánea Histórica Maioricense*. Noticias relativas a la villa de Muro recogidas en la misma en abril de 1835. T. VIII p. 294 (Manuscrito, Biblioteca Bartolomé March).—Antonio FURIÓ, *Panorama óptico, histórico, artístico de las Islas Baleares*. Palma de Mallorca, Imprenta José Gelabert, 1840 p. 136-137.—Francisco MULET, *Monografía de Muro*. En "Muro en la mano" de Mateo SASTRE SERVERA, Inca, 1934 (Cir. *Corpus de Toponimia de Mallorca*, p. 916).—Damià PAYERAS CAPÓ, *Els nostres carrers*. En "Algebeli", núm. 100, agosto 1893, p. 11.

² Jaime BUSQUETS, *El Códice latino-arábigo del Repartiment de Mallorca* (Texto árabe). En "Homenaje a Millás Vallicrosa". Barcelona, CSIC, 1954, vol. I p. 287.

de Muro, documentada siglos después como de los Santos Juanes, copatrones de Muro, sino que le otorga de *jure* la autonomía que tenía probablemente *de facto* desde la inmediata postconquista, por lo que la presunta condición sufragánea de Algebeli / solar de Muro respecto a la parroquia de Inca no es de recibo ni siquiera a título de conjetura.

No obstante dicha presunción la asume Berard ("Alquería Algebeli... sufragánea de la parroquia de Inca que, como veremos en su lugar, ya era entonces población y es creíble que inmediatamente de conquistada se erigiera iglesia como es constante"), y pudiera asumirse como hipótesis hasta que en 1248 se erigen de *jure canónico*, las iglesias parroquiales; pero en ningún caso referida a la dependencia parroquia de Muro / parroquia de Inca sino a la vinculación eclesial alquería Algebeli / término parroquial de Inca.³

6. El aserto de que "los moros la llamaron (a Muro) Alarguería, donde está Algebeli", es fantasía historiográfica de Joaquín María Bover.⁴

La circunstancia incuestionable de que el Llibre del Repartiment inventaria la alquería Algebeli como parte del realengo (*pro domino rege*) en el distrito de Inca y menciona el término de Muro como porción señorial adjudicada al conde de Ampurias (*pro comiti Empuriarum*), desautoriza objetivamente la secular aserción historiográfica que identifica la alquería Algebeli como solar histórico de la villa de Muro.

III. IDENTIFICACIÓN DE LA ALQUERÍA ALGEBELI.

7. El 6 de julio de 1231 Jaime I asignó a perpetuidad *per proprium alodium liberum atque franchum* a Guillermo Bovis la alquería Manairola de superficie de ocho yugadas (90 hect. 92 áreas), en el término de Sineu, y *medietatem de alqueriis Hualgebeli et Huatel qui sunt decem jouate in termino Inque, et unam jouatam terre in termino Sancti Laurencii*. Bovis recibe el patrimonio con todas sus pertenencias (*cum pratis, pascuis, herbis, aquis et lignis, cum vineis et arboribus...*) y a libre disposición (*ad dandum, vendendum et impignorandum et alienandum et ad omnes tuas tuorumque voluntates cuicumque volueris perpetuo faciendas*), exceptuados privilegiados, es decir, caballeros o religiosos (*exceptis militibus atque sanctis*), a los que las tierras no pueden ser donadas ni enajenadas.

La parte latina del Llibre del Repartiment de Mallorca, datada el 1 de julio de 1232, ratifica y, al tiempo, rectifica y aclara la mentada concesión patrimonial.

Isti sunt populatores qui populantur in Sixneu et suis terminis et alquerie suarum... Rahal Meneriola VIII jo(uatas) est G. Bovis Barchinone.

Isti populatores tenent et possident alquerias in termino de Inqua pro domino rege... Alqueria Algebeli V jo(uatas) et est G. Bovis, et redidit G. Boy

³ BINIMELIS, *Historia de Mallorca*, t. IV p. 181.—BERARD, *Viaje a las Villas de Mallorca*, p. 108.

⁴ BOVER, *Misceláneas Eruditas Maioricenses*. Palma, 1825, f. I p. 376 (Manuscrito, Biblioteca Bartolomé March).

(sic) *domino regi tres jouatas quas habet in Inqua de cavalleriis Barchinone, quas dedit dominus rex magistro Nicholao... Alqueria Huatel V jo(uatas) et est Geraldi Gausperti.*

El Llibre del Repartiment ratifica y, a un tiempo, rectifica y aclara la asignación librada el 6 de julio de 1231 a G. Bovis, porque le ratifica en la posesión de la alquería Manairola en Sineu, rectifica que la alquería Huatel de 5 yugadas asignada a G. Bovis se adjudica a G. Gausperti, y aclara que G. Bovis cede al rey 3 yugadas de tierra que poseía en Inca en la porción de los hombres de Barcelona y recibe en el término de Inca la alquería Algebeli de 5 yugadas de superficie.⁵

8. José María Quadrado identificó en 1850 la alquería Algebeli: "Alquería Algebeli, *del montañés*, hoy *Gebelli*, de Guillermo Bou..."⁶ Predio Gebelli emplazado en el término municipal de Campanet, integrado en la postconquista con los de la Puebla y Selva en el distrito de Inca, ubicado (Gebelli Gran y Gebelli Petit) en los estribos de la Cordillera Norte, como a unos 300 metros de altitud, lo que se aviene con la denominación (Alquería Algebeli o del montañés), en las cercanías del oratorio de San Miguel de Campanet, no lejos de Ses Fonts Ufanes.

¿Desde cuando se divide la alquería Algebeli o Gebelli en dos posesiones? Acaso desde 1277, cuando Jaime Gisbert, como ha documentado Ramon Rosselló, vende la mitad de la alquería Gebelli y Tell a Ferrer Llull por 200 libras. Ferrer poco después dona, en donación *inter vivos*, la mitad que poseía en ambas alquerías y el rahal Alcorix a Geraldo Llull. En 1344 consta la participación de las alquerías Biniatró y Gebelli entre Geraldo y Domingo Llull.

En todo caso en el catastro del patrimonio del municipio de Campanet diligenciado en 1578 están inscritas las posesiones Gebelli de Andrés Bisquerra, valorada en 9.000 libras moneda de Mallorca, y Gebelli de Pedro Bennasser, valorada en 3.500 libras de dicha moneda.⁷ Posesiones —Gebelli Gran i Gebelli Petit— que conservan en la contemporaneidad el topónimo de la época islámica de Mallorca.

IV. TÉRMINO DE MURO.

1. *Dominio del conde de Ampurias.*

9. El conde de Ampurias Pons Hugo repartió en parte la porción territorial que se le adjudicó en el repartiment, en compensación proporcional a los efectivos y recursos aportados por su padre el conde Hugo de Ampurias a la conquista de Mallorca (valorada en 894 caballerías / módulo, cuarto dominio

⁵ *Fontes Rerum Balearium*. Palma de Mallorca, Biblioteca Bartolomé March, 1977, t. I p. 78.—BUSQUETS, *El Códice latino-arábigo del Repartiment de Mallorca* (Parte latina). En BSAL, 30, 1953, p. 16.

⁶ J. M. QUADRADO, *Historia de la Conquista de Mallorca*. Palma, Imprenta de don Estevan Trías, 1850 p. 454.

⁷ Ramon ROSSELLÓ VAQUER, Antoni LÓPEZ PONS, *Història de Campanet*. Mallorca, Ajuntament de Campanet, 1982, p. 158-159, 174.

señorial tras los del conde del Rossellón 1874 caballerías / módulo, vizconde de Bearne 1.006 caballerías / módulo y obispo de Barcelona 875 caballerías / módulo), con tenencias en la ciudad de Mallorca y en su término, en el distrito de Sóller y, sobre todo, en el distrito de Muro, entre gentes de armas alistadas en su hueste o personas que contribuyeron a financiar su hueste.

El 6 de octubre de 1232 otorgó a Bernardo de Mandolio, *marsiliensi*, marsellés, en escritura trasladada por Berengarii Mercerius, *publicus marsiliensi notario*, casas en la ciudad, dos yugadas de tierras de regadío en su término, quince yugadas de tierra en el valle de Sóller, y por lo menos cinco yugadas (56 hect. 82 áreas), *in terminis de Muro in loco vocato Rafals vel in alqueria Abenyeri vel in alio loco nostri partis ubi melius tibi elegeris*.

Aunque el conde otorga dicho patrimonio a título de alodio (*quiete et libere, pro franco alodio et cum omnibus estanquimentis*), en el instrumento se reserva prestaciones feudales, probablemente de naturaleza militar, que no se precisan (*Retinemus tamen nobis quod ipsum honorem pro nobis et nostris tenneas ad feudum...*).

10. A los pocos días, el 21 de octubre de 1232, el conde Pons Hugo dona irrevocablemente *pro libero alodio*, en pleno dominio y a libre disposición, sin servidumbres, al caballero Guillelmo de Pavo tres yugadas de tierra (34 hect. 9 áreas) en el término de Muro, en el lugar que elija (*in qualibet parte magis eligere volueris*), en escritura trasladada por Giraudus Maurinus *publicus notarius marsiliensis*, lo que puede ser indicativo de que el caballero donatario también era marsellés como Bernardo de Mandolio.

El citado caballero Guillelmo de Pavo el 29 de octubre de 1232 vendió el patrimonio recibido del conde de Ampurias (tres yugadas de tierra en el valle de Sóller y otras tres yugadas en el término de Muro) al expresado Bernardo de Mandolio por precio de 100 sueldos melgareses, moneda de Montpellier (a 16 sueldos 13 dineros melgareses por yugada de tierra), a libre disposición (*ad omnes voluntates vita et morte faciendas*) y con libertad para elegir la tierra que compraba en cualquier lugar del valle de Sóller y del término de Muro (*ubicumque eligere volueris... et sicut dominus comes eas mihi dedit in insula Maioricarum in predictis locis de Soyler et Muro*).

La circunstancia de libre elección de lugar de las concesiones de tierra (se faculta tanto a Mandolio como a Pavo para que elijan las tierras donde prefieran en el término de Muro), sugiere que en 1232, a dos años de la conquista de la ciudad de Mallorca, el reparto de tierras en el dominio del conde de Ampurias estaba en fase inicial de despegue.⁸

11. Guillelmus Hugo ejerciendo como *administrator et procurator nobili Poncii Hugonis comitis Empuriarum*, otorga el 8 de febrero de 1233 *in feudum* a los hermanos Bernardo y Raimundo de Poderdello y a sus sucesores las tierras que constituyeron la luego denominada "Caballería de Santa Margarita y Ero", con la obligación de mantener dos caballos armados y sus correspondientes jinetes, es decir, dos de los siete caballos armados y de la caballería ligera (mitad de un caballo armado) que el conde de Ampurias estaba obligado a mantener al

⁸ Pub. en *Fontes Rerum Balearium*, t. II p. 35-38.

servicio de la defensa del reino de Mallorca, como efectivos profesionales montados de intervención inmediata, como contraprestación del dominio territorial que se le adjudicó en Mallorca.

Fallecido Bernardo de Mandolio el conde Pons Hugo dispensó en 1247 a su hermano y heredero Raimundo de Poderdello de la prestación de uno de los dos caballos armados que tenía que mantener por las tierras de la caballería, integradas por la alquería Oyro (Ero) de 20 yugadas (227 hect. 30 áreas) y el rahal Benabítir de 4 yugadas (45 hect. 46 áreas), "en el terme de Muro —se precisa en el instrumento— en la porció nostra".

El conde reduce la prestación a un caballo armado y, al tiempo, amplía el área de servicio militar a todo el espacio balear, no sólo a Mallorca ("Faets host —a defensio del regne de Mallorques— per totes les illes Balears, a consuetut de Barcelona").⁹

2. Dominio del obispo de Gerona y del monasterio de San Feliu de Guíxols.

12. La porción territorial de Guillermo obispo de Gerona (evaluada en 459 caballerías / módulo) le fue en parte asignada en el término de Muro. Al efecto constan las siguientes concesiones de tierras realizadas por dicho obispo gerundense.

—1232 julio 14. Donación de la alquería Albureg, término de Muro, al convento de mercedarios de Mallorca.

—1232 septiembre 17. Donación de la alquería Tancar, término de Muro, de siete yugadas (79 hect. 55 áreas) a su sobrino y procurador Guillermo de Torrella.

El conde de Ampurias otorgó bienes en el término de Muro al monasterio de San Feliu de Guíxols, de cuyo abad Bernardo consta la donación el 12 de enero de 1234 al citado Guillermo de Torrella de todos los derechos que correspondían al monasterio en los molinos de Muro (*in molendinis de Moro*), y de la quinta parte de un cerro situado junto a la alquería Benaratx (*quintam partem... in ipso podiolo qui est juxta domos vestras ad ipsam alcheriam de Benaratx*).¹⁰

3. Dominio de la iglesia de Mallorca.

13. Gregorio IX en el breve "Regie Sublimitatis" datado en Letrán el 30 de diciembre de 1230 exhortó a Jaime I a dotar a la iglesia de Mallorca como condición previa a la institución de un obispado en Mallorca y en cumplimen-

⁹ Instrumento de la "Caballería de Santa Margarita y Ero" pub. por Jaime de OLEZA y de ESPAÑA, BSAL, 23, 1931, p. 43-48.—Estatuto de reducción del servicio a un caballo armado pub. por E. K. AGUILÓ, BSAL, 13, 1911, p. 287-288.

¹⁰ Regestado en *Fontes Rerum Balearium*, t. II p. 12.—Instrumento de 17 septiembre de 1232 pub. por José de OLEZA y de ESPAÑA, BSAL, 29, 1948, p. 755.—La escritura de donación de 12 enero de 1234 pub. por E. K. AGUILÓ, BSAL, 13, 1910-1911, p. 256.

tación del compromiso adquirido por el rey, los obispos y nobles al pactar la conquista del espacio balear, *ad ocupandas Maioricarum insulas*.¹¹

En atención a lo convenido Bernardus de Riparia prepósito del monasterio de San Feliu de Guíxols asignó a la dotación de la iglesia de Mallorca los diezmos que le correspondían en la Albufera; Guillerms de Turricella procurador del obispo de Gerona consignó a la mentada dotación en el término de Muro la alquería Tancar y la alquería Murell, cada una de seis yugadas (68 hect. 19 áreas) y un molino también situado en el término de Muro; y el conde de Ampurias Pons Hugo concedió para dotar la iglesia de Mallorca la décima parte de su patrimonio dominical en Mallorca. El conjunto de las expresadas donaciones constituyó el patrimonio del dominio diocesano de la iglesia en el término de Muro.¹²

El obispo Ramon Torrella, primer obispo de Mallorca, estableció en enfiteusis dicho patrimonio de la iglesia de Mallorca recibido de los señores dominicales en el término de Muro en concepto de dotación, como se constata en los siguientes establecimientos enfiteuticos:

—1240 septiembre 11. Otorga *in eternum* a Guillelmo de Rovira y a su esposa María *ad bene laborandum et meliorandum*, la décima parte de la alquería Manocha, en el término de Muro. El enfiteuta entregará anualmente al obispo y al cabildo el diezmo (un diez por ciento) y la tasca (un nueve por ciento) de los frutos que coseche.

—1240 agosto 21. Otorga *in eternum* a Petro Masquarell y a su esposa María *ad bene laborandum et meliorandum*, la alquería y el rahal de Cota, término de Muro. El enfiteuta pagara al obispo y al cabildo *tascham et decimam fideliter* de los frutos cosechados.¹³

V. VILLA DE MURO.

14. Juan Binimelis relata que la alquería Algebeli “con el tiempo creció tanto que el rey (Jaime II) en el año 1300 la hizo villa parroquial”, desvinculándola de la villa parroquial de Inca. Interpretación que reiteran Joaquín María Bover (“En el año 1300... principiósse a llamar villa de Muro”) y Antonio Furió (“Don Jaime II le dió el título de villa”).¹⁴

¹¹ Breve pub. en *Fontes Rerum Balearium*, t. I p. 51.—Gregorio IX en breve de 24 de abril de 1240 dirigido al arzobispo de Tarragona insiste para que todos los que habían recibido inmuebles cumplan el compromiso de dotar la iglesia de Mallorca, convenido *unanimiter* al proyectar la conquista (Pub. por M. ROTGER y J. MIRALLES, BSAL, 13, 1911, p. 58-59).

¹² Dotación del Monasterio de San Feliu de Guíxols datada el 9 de junio de 1250 pub. por Juan MUNTANER y Juan VICH y SALOM, *Documenta regni Maioricarum*. Palma de Mallorca, Ayuntamiento, 1945, p. 38-39.—Dotación del obispo de Gerona pub. por M. ROTGER y J. MIRALLES, BSAL, 13, 1911, p. 159-160.

¹³ Escritura pub. por M. ROTGER y J. MIRALLES, BSAL, 13, 1911, p. 70, BSAL, 14, 1912, p. 173. El obispo declara que la alquería y el rahal que establece en enfiteusis son parte de la dotación otorgada por el conde de Ampurias en el término de Muro.

¹⁴ BINIMELIS, *Historia de Mallorca*, t. IV p. 181.—BOVER, *Miscelánea Histórica Maioricense*, t. VIII p. 294.—A. FURIÓ, *Panorama de las Islas Baleares*, p. 136-137.

La interpretación del cardenal Despuig en 1704 es más correcta (“Muro —consta en una viñeta de su mapa— era ya villa en 1272”), lo mismo que la de Jerónimo Berard en 1789 (“Tomó tanto aumento —la parroquia de Muro— que el mismo rey —Jaime I— la hizo villa ya antes de 1270”).

La primera referencia documentada mallorquina sobre la intitulación (“villa de Muro”) consta en instrumento datado el 9 de enero de 1273 en que Guillelmus Gual, musulmán converso libre, dona en acto *inter vivos* a su padre Petrus Simon, sin duda converso musulmán, unas casas *qui sunt in villa Sancti Johanni de Muro in portione comitis Impurie* (Regesta 7).

La aplicación del término “villa” en el documento anterior no es *lapsus calami* del escribano que la diligenció, dado que el 7 de agosto del referido año Johannes Desclós redime a Bernardus Solsona por el precio de 80 sueldos RV el censo enfiteúutico de 6 sueldos RV que le pagaba anualmente por una casa situada *apud villam de Moro in partida dominis comitis Impurie* (Regesta 17).

15. El que la intitulación “villa de Muro” esté documentada desde enero de 1273, no indica que por entonces recibiera dicha intitulación de “villa”. La intitulación de “villa” no se otorgaba, como entiende la historiografía (Bini-melis, Berard, Bover, Furió), por conducto de una *resolución real*, sino que se establece por *via consuetudinaria*, cuando al crecer el núcleo de población concentrada de un lugar se le aplica paulatinamente, tanto en el lenguaje coloquial de las gentes vecindadas como en el lenguaje protocolario escrito, la denominación “villa” en sustitución de la denominación “alquería”; proceso de variación de lenguaje documentado o documentable en la mayor parte de las “villas” foráneas de Mallorca, que en la postconquista cristiana constan como “alquerías”.

Respecto a Muro los documentos conservados anteriores al año 1273 aplican las expresiones “término de Muro” o “parroquia de Muro” pero, por lo que me consta, no la de “alquería de Muro”. Ello no descarta, sin embargo, la eventualidad de que la “villa de Muro” resultara —como está documentado en casi todas las villas foráneas— del desarrollo sociodemográfico y económico de lo que ya en la época islámica se denominaba probablemente “alquería de Muro”. (En Valencia está documentada la expresión “Alquería de Muro” en 1240).

16. En dicha presunta “alquería de Muro” debió establecer el conde de Ampurias, por su privilegiado emplazamiento estratégico en un altozano desde el que se domina el entorno y se vislumbra, desde el mirador natural denominado en 1273 “rocas de Badaluch” o “rocas des Badaluch” y también ya entonces “Sa Riba”, la bahía de Pollensa-Alcudia, y por su ventajosa situación en un cruce de caminos, los servicios administrativos (oficina, celler, almacén de granos, establo, taller de reparación de herramientas) de su dominio en el término de Muro.

Y, por supuesto, en dicha presunta “alquería de Muro”, por ser la más importante, poblada y mejor comunicada, debió establecerse la capilla, acaso habilitando al culto cristiano la mezquita que probablemente existía. Capilla declarada iglesia parroquial en la bula de Inocencio IV de 1248 que instituye la estructura parroquial diocesana de Mallorca.

VI. ESTRUCTURA POLÍTICA Y SOCIOECONÓMICA (AÑOS 1273-1275).

1. *Administración dominical.*

17. Las regestas datadas de 6 de enero de 1273 a 21 de mayo de 1275, insertadas como apéndice documental, aportan datos esenciales que alumbran aspectos de la organización política y socioeconómica de Muro.

Detentaba la jurisdicción y administración sobre la parroquia de Muro el genovés nombrado Oligo Ausbergato, Enrich Olbergati, Enrrichi Olberganti, Enrrichus Olbergati o simplemente Enrrichus, procurador del conde de Ampurias en su dominio de Mallorca (Regestas 11, 13, 14, 16, 17, 18, 19, 21, 23, 24, 25). Y figuran además como procuradores del conde Guillelmus Valenti (Regesta 10), Bernardo Corna (Regestas 9, 16) y R. Judex de Palatio, caballero (Regesta 20).

Los procuradores del conde en asunción de sus competencias, aparte de administrar la justicia civil y la baja justicia criminal (delitos menores que no comportan aplicación de sentencias susceptibles de producir sangre), que compete en Mallorca al conde de Ampurias —cuando está en Mallorca— sobre las gentes pobladas en su dominio señorial; recaudan las rentas que corresponden al conde (Regesta 10), confirman transferencias enfiteúticas de casas y de tierras del dominio del conde (Regestas 13, 18, 19, 21, 23, 24, 25), realizan primeros asentamientos enfiteúticos (Regesta 20), conmina a los enfiteutas morosos (Regesta 16) y están facultados para asignar tutores a huérfanos cuando no hay tutor testamentario (Regesta 9).

2. *Administración comunitaria.*

18. La comunidad se rige según un sistema premunicipal, de municipio incipiente o rudimentario. Los asuntos de interés común se deliberan y, en su caso, se resuelven reunidos los vecinos cristianos y de condición libre en la capilla parroquial o en las denominadas "Plazas comunes" (Regestas 6, 8), en asamblea abierta y plenaria de vecinos que, en su caso, designa y faculta a una comisión de prohombres para ejecutar los acuerdos adoptados.

Tales prohombres convocan, en su caso, la asamblea vecinal y nada indica que la villa de Muro contara en 1273-1275 con un batle nombrado por el conde de Ampurias o por su procurador, para presidir la asamblea vecinal y la comisión de prohombres y ejercer jurisdicción sobre los vecinos. No es descartable aunque es poco probable, no obstante, que existiera dicho batle o que no tardara en ser instituido, dado que en 1273 la parroquia de Santa Margarita de Muro, vinculada antes al término de Muro, tenía batle propio, nombrado Guillermo Rafart, además del procurador del conde (Regestas 9 y 11).

19. En 1273, aparte de la legislación común del reino de Mallorca aplicada en todas las entidades de población del reino, la villa de Muro ya contaba con costumbres propias, locales, sobre materias de interés local y comunitario. A tal efecto, la edificación de casas debía ajustarse en planta y alzado a las normas urbanísticas locales consuetudinarias, dado que se trataba de normativas no escritas (*secundum consuetudinem et usum parrochie Sancti Johannis*

de Muro), y los litigios entre vecinos que se planteara sobre el particular debían ser resueltos a criterio de los prohombres, *ad cognitionam proborum hominum* (Regesta 7).

3. Desarrollo sociodemográfico.

20. Los niveles de vida, por lo que se deduce de las fuentes, eran modestos. Viviendas de una sola planta y de superficie cubierta reducida, en general de unos 50 metros cuadrados (Regesta 7), sin contar el espacio abierto destinado a patio o corral o huerto que debía ser amplio pues la mayor parte de las casas lindan en dos calles (Regestas 2, 3, 4, 18).

Se observa cierta notable variedad en los precios de venta de las casas todas poseídas en enfiteusis: de 16 sueldos RV y censo anual de un par de gallinas (Regesta 9) a 90 sueldos RV (Regesta 14), 100 sueldos RV (Regestas 23, 24) y 110 sueldos RV y censo anual de 6 sueldos RV (Regesta 19), lo que significa un precio efectivo (capitalizando el censo anual al 10 por 100) de 170 sueldos RV.

La tónica, si se consideran los precios de redención de censos enfiteúticos en dinero, no puede considerarse como de dinero caro: intereses del 750 por 100 (Regesta 17) al 10 por 100 (Regesta 11).

21. El principal señor alodial de la villa y del término es el conde de Ampurias (pues como se ha indicado tierras del término y casas de la villa son dominio de otras jurisdicciones como las del obispo de Gerona, o de la iglesia de Mallorca, o del monasterio de San Feliu de Guixols, etc.) y los principales enfiteutas documentados en 1273-1275 son Johannes Desclos que contrata diversos establecimientos de casas que posee en enfiteusis (Regestas 2, 6, 8, 12), establece suertes de tierra (Regestas 1, 13) y compra casas (Regestas 14, 23, 24); Bernardo Mulet que establece solares para edificar casas (Regestas 3, 4, 5) y una suerte de tierra (Regesta 15), Berenguer Saperera (Regesta 14) y Simón Carrera (Regesta 22).

22. La relación de enfiteutas sugiere que en 1273-1275 los vecinos de Muro en su gran mayoría eran subenfiteutas, es decir, poseían las casas que habitaban y las tierras que cultivaban pagando censo al poseedor que, a su vez, era enfiteuta del conde de Ampurias.

Todas las transferencias de casas y tierras o redenciones de censos enfiteúticos se realizan entre vecinos de Muro, o sea, no se documenta en 1273-1275 el asentamiento de nuevos vecinos —de gentes foráneas—, que establezcan casas o tierras. Todas las transferencias son entre vecinos, salvo un establecimiento de tierras, que comporta opción para edificar molinos hidráulicos, que otorga el procurador del conde a Berenguer Castell, jurisperito, probablemente vecindado en la ciudad (Regesta 20).

23. Guillermus Gual hijo de Petrus Simón, vecindado en Muro probablemente en 1268 (Regesta 7), y Ferrera viuda de Petrus Martín (Regesta 8), se identifican como *baptizatus*, como conversos exmusulmanes. Ello no indica necesariamente que los demás vecinos fueran cristianos viejos, descendientes de reprobadores cristianos, pues el apelativo *baptizatus*, bautizado, no consta

que se trasmitiese hereditariamente, y los cautivos al bautizarse solían adoptar el apellido de su señor; por lo que sobre la base de los apellidos —dado que todos llevan apellidos similares—, no es posible distinguir con el necesario rigor entre vecinos descendientes de musulmanes bautizados y vecinos descendientes de pobladores cristianos. La oriundez del vecino sólo consta en una ocasión: “P. Casalbertes que fuisti de Sancto Petro de Ebreá” (Regesta 19).

24. Un sólo documento aporta datos demográficos conjeturales. El domingo 24 de noviembre de 1285 reuniéronse en la villa de Muro los vecinos de todo el término de Muro y eligieron 35 vecinos compromisarios, los cuales, en sistema electoral de segundo grado, eligieron a su vez (*per nos et omnes alios conmorantes et habitantes in dicta villa de Muro et tota parrochia*) a los 10 síndicos facultados para prestar homenaje de fidelidad en la ciudad a Alfonso III de Aragón, que acababa de apoderarse de Mallorca tras desahuciar a su tío Jaime II de Mallorca, como mandatarios de la comunidad de vecinos de Muro.¹⁵

El acta de 1285 sugiere que la población de todo el distrito de Muro podía ser por lo menos de unos 300 habitantes, si se aplica el índice convencional de correlación 1 vecino / 3 habitantes y, en el supuesto, no aventurado sino probable, de que el número de vecinos triplicara el número de compromisarios elegidos en la asamblea vecinal.

4. Desarrollo económico.

25. Consta la existencia en la villa de Muro de un algarrobo (Regestas 6 y 7), que puede ser indicativo de que acaso existiera algún algarrobal o algarrobales entonces en Muro. En todo caso lo que dimana de las fuentes es cierta entidad de los pastos, de los cultivos de huerta y una resuelta promoción del viñedo en el entorno de la villa de Muro; evidenciada dicha promoción por el establecimiento de viñedos o de tierras *ad vineam plantandum*. Sin embargo, aunque no se menciona en las fuentes, la base agraria debía asentarse en especial, como hegemónicamente, en tierras de sembradío de legumbres y de cereales.

Es sugestiva la opción enfitéutica que otorga el procurador del conde al jurisperito Berengarii Castell para que edifique en plazo de tres años los molinos hidráulicos que quiera aprovechando aguas de la cañada o valle nombrado Villalba. Castell se obliga a pagar, transcurridos los tres años de la opción, censo enfitéutico de 10 sueldos anuales por cada molino edificado, y el procurador del conde retiene la facultad para, transcurridos los tres años, otorgar a terceras personas opción para construir en Villalba los molinos que Castell no haya edificado (Regesta 20).

¹⁵ Viñeta del mapa del cardenal DESPUIG.—J. BERARD, *Viajes a las Villas de Mallorca*, p. 108.

¹⁶ Acta autorizada por el notario Arnaldi Raimundi, pub. por E. K. AGUILÓ, BSAL, 9, 1901 p. 50.

En cualquier caso pienso que las rentas más sustanciales de la tesorería del conde no derivaban de los censos en dinero o especie sobre casas, tierras o molinos de viento o hidráulicos, sino de las rentas de la pesca de la Albufera que en marzo de 1273 el procurador del conde arrienda por tres años a renta de 800 sueldos anuales (Regesta 10).

23. A todas luces, el instrumento contractual, motor del desarrollo económico de la parroquia, hegemónicamente implantado en la villa y término de Muro, es la enfiteusis por sus notorias ventajas para los enfiteutas o los subenfiteutas, puesto que pagando una entrada simbólica y el censo anual convenido, podían adquirir la cuasipropiedad perpetua de casas, molinos y tierras (Regestas 1, 2, 3, 4, 5, 12, 13, 15, 16, 18, 20, 21, 22, 25).

REGESTAS

1

1273 6 idus anaro (8 enero).

Johannes Desclos, de la parroquia de Muro, establece a Petrus Marino una suerte de tierra (*quedam trocium terre*), para que ia cultive mejore y plante de viña o de lo que prefiera (*ad bene meliorandum et condirigendum et ad vineam plantandum et ad quidquid tibi plaquerit faciendum*). La suerte linda con las rocas de Badaluch (*ruppibus vocatis des Badaluch*).

Marino paga a Desclos entrada de 3 sueldos de reales de Valencia y se obliga a pagarle diezmo y tasca per *fructus et meioramentis*, 12 sueldos RV., de censo anual en Navidad y a respetar el dominio y los derechos del conde de Ampurias y de Desclos.

Marino adquiere el dominio útil sobre la tierra a perpetuidad, y puede trasmitirla libremente, *excepti militibus atque sanctis*, cumplida fadiga o pre-aviso a Desclos o a los suyos de diez días.

AHM, CPF 348 f. 57 r.

2

1273 6 idus enero (8 enero).

Marimón de Pont, de la parroquia de Muro, establece a A. de Paleta un solar en el término de Muro para mejorarlo y construir casas (*ad bene meliorandum et condirigendum et ad domos construendum*) y que linda en dos calles públicas (*in carrariis publicis*).

Paleta paga entrada de 5 sueldos RV, se obliga a construir la casa y a mantenerla poblada (*d edificndus domos et operandas ibi domos et ad tenendus ipsi pati affogatum et populatum*) y pagará censo anual de un morabatin alfonsino de oro (8 sueldos RV).

Paleta, subenfitentea, contrae los derechos y obligaciones que le corresponden.

AHM, CPF 348 f. 57 r.

3

1273 8 idus enero (8 enero).

Bernardus Mulet, de la parroquia de Muro, establece un solar a Guillelmus Bosch para construir casas, que linda en dos partes con calles públicas. Paga entrada de 5 s. RV y censo anual en Navidad de 5 sueldos RV. El subenfitentea declara que contrae los derechos y obligaciones que le corresponden.

AHM, CPF 348 f. 57 rv.

4

1273 6 idus enero (8 enero).

Bernardus Mulet, de la parroquia de Muro, establece un solar a Jacobus Sa Riba para construir casas, que linda en dos calles públicas. Paga entrada de 4 s. RV y pagará censo anual de 3 sueldos RV en Navidad. El subenfitentea contrae los derechos y obligaciones que se mencionan.

AHM, CPF 348 f. 57 v.

5

1273 6 idus enero (8 enero).

F. Gatel, de la parroquia de Muro, establece un solar a Petrus Ferrer para construir casa y habitar en ella, que linda con una calle y otras tenencias. Paga entrada de 2 sueldos RV y pagará censo anual de 3 sueldos RV en Navidad. El subenfitentea contrae los derechos y obligaciones que se mencionan.

AHM, CPF 348 f. 57 v.

6

1273 5 idus enero (9 enero).

R. rector de la iglesia de San Juan de Muro, albacea testamentario de F. Ciges, vende a P. de Villanova:

—Una casa que poseía a censo de J. esclós que lindan con un algarrobo (*in quedam garroverium que ibi est*), calle y plazas comunes (*ex aliis duabus partibus cum quibusdam plateis que sunt ibi comunes*).

—Un herreñal y una casa (*quedam ferraginale cum quibusdam domibus*) que linda por tres lados con calles públicas.

Villanova paga precio de 18 sueldos RV, y como es costumbre (*ut consuetum est*) pagará a J. Desclós, el enfiteuta, un par de gallinas como censo en San Miguel por la casa, y por el herreñal y la casa censo anual de 2 sueldos RV en San Miguel.

Villanova, subenfiteuta nuevo, se subroga en el dominio útil que tenía P. Ciges sobre lo vendido y en sus derechos y obligaciones.

AHM, CPF 348 f. 57 v. 58 r.

7

1273 5 idus enero (9 enero).

Guillermus Gual *baptizatus*, bautizado, hijo de Petrus Simon, ambos de Muro dona *inter vivos* a su padre dos casas, corral y dos huertecitos (*duas domos et corrallum et duos hortillos*) en Muro (*qui sunt in villa Sancti Johanni de Muru in portione domini comitis Impurie*), que adquirió el 3 de enero de 1268 de Elicenda hija de Petrus Porquers, los cuales los tenía como subenfiteuta de J. Desclós y B. Mulet.

El donatario se obliga a edificar en el huertecillo una casa de 13 palmos de anchura y 30 palmos de longitud, cubierta, con puerta y demás elementos necesarios (*cum janui et aliis apparatus eisdem domus pertinentibus, coopertam*), y ajustada en planta y alzado a la costumbre de Muro (*secundum rationem, consuetudinem et usum parrochie Sancti Johannis antedictae*), a criterio de los prohombres de Muro (*ad cognitionem proborum hominum*).

El donante transfiere sus competencias sobre las posesiones materia del contrato. Las partes juran cumplir lo convenido sobre los Santos Evangelios.

AHM, CPF 348 f. 56 rv.

8

1273 5 idus enero (9 enero).

P. de Villanova de la parroquia de Muro vende a Ferrera viuda de Petrus Martin *baptizati*, bautizado, una casa comprada al rector de la parroquia de Muro como albacea de P. Ciges, que linda con un algarrobo, una calle y con las plazas comunes.

Ferrera paga precio de 18 sueldos RV y pagará a J. Desclós censo anual en San Miguel de un par de gallinas y se subroga en los derechos y obligaciones del vendedor.

AHM, CPF 348 f. 59 r.

9

1273 5 idus enero (9 enero).

Bernardus Corna, procurador del conde de Ampurias, nombra a Bernardus Moragues de la parroquia de Santa Magarita de Muro, tutor de los huérfanos Barchioni y de su hermana, hijos de Petrus Escuder.

El tutor se compromete a administrar los bienes de los pupilos con rectitud y honestidad, como *administrator et gubernator*, y se constituye *fidelem fidejusorem* respecto a las personas y bienes de los pupilos.

AHM, CPF 348 f. 58 rv.

10

1273 13 kalendas marzo (17 febrero).

Enrich Olbergati, genovés, y Guillelrmus Valentí arriendan solidariamente a Berenguer Palet y a Petrus Felici el derecho sobre pesca en la Albufera de Mallorca correspondiente al conde de Ampurias (*totum piscium quod dominus comes Impuriae et sui habebit... in albufera insule Maiorice*), por tiempo de tres años a contar del día en que finalice el arrendamiento de A. Lenuer.

Pagarán de renta 40 libras por cada uno de los tres años (20 libras de RV en Navidad y otras 20 libras RV en Pascua) y asumen durante el arrendamiento los derechos que corresponden al conde sobre la pesca en la Albufera.

AHM, CPF 348 f. 64 v.

11

1273, 3 nonas junio (3 junio).

Petrus Domingo, del lugar de Coiumbars, parroquia Santa Margarita de Muro, y Guillermo Raffart, baile del conde de Ampurias en la expresada parroquia, redimen por 40 sueldos RV el censo de 4 sueldos RV que P. Domingo pagaba al baile del conde por una viña que poseía en Columbars.

Raffart, como baile del conde, declara que ha recibido los 40 sueldos RV y que se considera bien pagado.

AHM, CPF 348 f. 72 r.

12

1273 3 nonas junio (3 junio).

P. Marín y su hermana Ermesinda convienen amigablemente, con la venia de Guillelmus A. marido de Ermesinda, el reparto del patrimonio familiar recibido de sus padres Romía y Berenguer Marín, fallecidos *ab intestato*.

El hermano recibe casa, corral o suerte de tierra lindante con la viña que su hermana tiene en enfiteusis de J. Desclós y de B. Muiet; y una suerte de tierra en parte plantada de viña en Badaluch. Por dicha porción pagará a J. Desclós censo anual de un par de gallinas.

La hermana recibe una casa y corral adjunto que linda con Portassar (*exuna parte cum Portassar*), con calle y con corral de Petrus Carrera; y una viña y suerte de tierra en Badaluch. Por dicha porción pagará a J. Desclós censo anual de un par de gallinas.

AHM, CPF 348 f. 72 rv.

13

1273 3 nonas junio (3 junio).

Johannes Desclós establece a Bartolomeus Jover, ambos de la parroquia de Muro, una suerte de tierra en Badaluch, que linda con las rocas de Badaluch. Jover paga entrada de 6 sueldos RV y pagará censo anual de 12 sueldos RV en Navidad y asume los derechos y obligaciones que le corresponden como subenfitentea de Desciós.

El 7 de agosto siguiente ser Orligo Ausbergato, *procurator comitis Empurie in Majoricis*, confirma el establecimiento que diligencia el notario C(astello) F(errer).

AHM, CPF 348 f. 73 r.

14

1273 3 nonas junio (3 junio).

Berenguer Saperera vende una casa a J. Desclós, en Muro, por 90 sueldos RV, con todos sus componentes (*cum parieti, fusti, tectis, stilli, gutis, fanistris, januis, supportis*).

Desclós declara que ha recibido los 90 sueldos y se subroga en los derechos y obligaciones del vendedor. Confirma la venta Enrrichi Olberganti, procurador del conde de Ampurias.

AHM, CPF 348 f. 73 r.

15

1273 3 nonas junio (3 junio).

Bernardus Mulet establece a Bernardus Tolosano, ambos de Muro, una suerte de tierra lindante con tenencias de J. Desclós, de Berenguer Carrera, de B. Mulet y del propio Tolosano. Paga entrada de 2 sueldos RV y pagará censo anual en Navidad de un morabatín alfonsino (8 sueldos RV). El subenfiteuta contrae los derechos y obligaciones que se mencionan.

AHM, CPF 348 f. 73 v.

16

1273 3 nonas junio (3 junio).

Enrrichus Olbergati, procurador del conde de Ampurias, requiere notarialmente a Tomas Rabassa el pago de lo que adeuda por posesiones que tiene por el conde de Ampurias (*jura expletorum fructum pertinentia dicto domino comite pro hiis que tenet per ipse domine comite*).

El acto de conminación se practicó el 12 de julio, víspera de Santa Margarita, hora tercia (sobre las 9 horas) en la escribanía y en presencia del notario público de Mallorca Castello Ferrer.

El 4 de julio Rabassa, personado en la escribanía de Castelló Ferrer, paga ocho morabatines alfonsinos (64 sueldos RV) que adeudaba por dos tenencias (*duas tenedoni*) que Enrrichum y Bernardus Corna, procuradores del conde, le había establecido a diezmo y tasca y censo anual de 8 morabatines.

AHM, CPF 348 f. 73 v.

17

1273 4 idus agosto (7 agosto).

Bernardus Solsona y su esposa, ambos de Muro, redimen de J. Desclós un censo de 6 sueldos RV que pagaban por una casa situada en la villa de Muro (*apud villam de Moro in portione domini comitis Impurie*), por precio de 80 sueldos RV.

Desclós recibe los 80 sueldos de la redención del censo y Enrrich Olbergati, procurador del conde de Ampurias, confirma la redención.

AHM, CPF 348 f. 74 v.

18

1274 4 kalendas agosto (29 julio).

G. Monserrat establece a Petrus Fabre, ambos de Muro, un solar que posee por J. Desclos y que linda con una calle y con otra por la que ahora se entra en la casa del difunto Berenguer Marino (*cum carraria qua hodie intratur ad hospicium que fuit Berengarii Marini*). Fabre paga entrada de 3 sueldos RV y pagará censo de 6 sueldos y medio RV en Navidad. El subenfiteuta contrae los derechos y obligaciones que se mencionan propios de la enfiteusis.

Confirma el establecimiento Enrichus Olbergati, procurador del conde de Ampurias.

AHM, CPF 348 f. 118 v.

19

1274 3 kalendas agosto (30 julio).

P. Fabre vende a P. de Casalbertes, *que fuisti de Sancto Petro de Ebrea*, ambos de Muro, una casa con patio por precio de 110 sueldos RV. El comprador pagará a J. Desclos, enfiteuta, censo anual de 6 sueldos RV, y se subroga en los derechos del vendedor.

Confirma la venta Enrrichus, procurador del conde de Ampurias.

20

1274 7 idus septiembre (7 septiembre).

R. Judex de Palatio, caballero, procurador del conde de Ampurias, establece a Berengarii Castell jurisperito hijo del jurisperito Berengarii Castell, la cañada o vale de Villalba (*illam commam sive vallem que dicitur Villaba*), en el término de Muro.

El enfiteuta podrá aprovechar las aguas descendentes, afluyentes y transeuntes por la cañada y edificará donde quiera los molinos que quiera con los elementos de vivienda (*cum domibus, casalibus, cubis, plateis, ortis, portis, fanestris, lumenibus et aspertibus*) y con los complementarios de embalse, regulación de nivel de aguas y conducción y salida de aguas (*cum rechs et capitibus rechs, archibus, pontibus, cequitis, fontis, fossis, casaltes, vallibus et alvers cloacis et esclosis*), de acuerdo con las siguientes condiciones:

a) En el término de dos años a contar del venidero día de San Miguel de septiembre deberá comenzar a construir un casal de molino con sus complementos.

b) En el término de tres años a contar del indicado plazo podrá edificar los otros molinos que quiera.

c) Pasado el término de tres años el conde podrá facultar para construir los molinos que el concesionario o los suyos no hayan edificado.

d) El concesionario paga de entrada 10 sueldos RV y, a partir de los tres años indicados, pagará censo anual de dos morabatines de oro alfonsinos (16 sueldos RV) por cada molino construido al amparo de la concesión.

AHM, CPF 348 f. 122 rv.

21

1274 10 kalendas octubre (26 septiembre).

Petrus Marín establece a P. Canorac, ambos de Muro casa con patio contiguo que tiene a censo con otras tenencias del enfiteuta J. Desclós. La casa linda con calle y otras pertenencias del propio Marín. El subenfiteuta paga entrada de 4 sueldos RV y pagará censo anual el día de San Andrés de 7 sueldos RV, y contrae los derechos y obligaciones que se mencionan.

Confirma la transferencia Enrrichi Olbergati, procurador del conde de Ampurias.

AHM, CPF 348 f. 124 v.

22

1275 13 kalendas junio (20 mayo).

Simon Carrera establece a Jacobus Sa Riba, ambos de Muro, una suerte de tierra y una viña en parte plantada, que posee a diezmo y tasca (*teneo ad demam et tascam*) por el conde de Ampurias. La suerte de tierra linda con tenencias de J. Desclós, B. Muiet, J. Cruquell, B. Carrera y con carrera pública.

Sa Riba paga entrada de 3 sueldos RV y pagará censo anual en San Miguel de 6 sueldos 8 dineros RV, y contrae las obligaciones y derechos que le corresponden como subenfiteuta.

AHM, CPF 348 f. 144 v.

23

1275 13 kalendas junio (20 mayo).

Guillermus de Perera de la parroquia de Muro, tutor testamentario de Guillermus, hijo del difunto Berengarii Perera, apremiado por la necesidad de devolver la dote esponsalicia de Sibila, viuda del difunto Berengarii, de satisfacer legados y reparar injurias cumplimentando lo mandado en el testamento, con licencia de Enrich Olbergati procurador del conde de Ampurias, previa legítima subasta vende a J. Desclos una casa del difunto en la parroquia de Muro, a censo del propio J. Desclos, el que a su vez la tenía a censo del conde de Ampurias como enfiteuta.

La casa afronta con calle pública, casa de P. Ses Albertes y otras tenencias de J. Desclos, que paga G. de Perera precio de 100 sueldos RV. Se declaran a salvo los derechos del conde como señor alodial y de J. Desclos, comprador, primer enfiteuta.

Confirman la venta Enrich Olbergati y Jacoba esposa de J. Desclos.

AHM, CPF 348 f. 145 r.

24

1275 12 kalendas junio (21 mayo).

Johannes Desclos vende la casa que adquirió en la escritura anterior al vendedor testamentario Guillermus de Perera, por el mismo precio de 100 sueldos RV.

Confirman la venta Enrich Olbergati y Jacoba esposa de J. Desclos.

AHM, CPF 348 f. 145 r.

25

1275 12 kalendas junio (21 mayo).

P. Fabre vende a Guillermus Montserrat ambos de la parroquia de Muro, un huerto en parte plantado de árboles que linda con posesiones de Fabre (*afrontat ex quatour partibuscum meis residuis tenedonibus*), en las siguientes condiciones:

—Montserrat recibe el huerto a plenitud perpetuamente, con mejoras y aprovechamientos.

—Podrá regar con aguas de la acequia lintera al huerto (*Tu et tuis positis semper adequare dictum ortum sive regare cum aqua que est et transit inde stiliorum juxta dictum ortum*).

—Paga entra de 3 sueldos RV y pagará en Navidad censo anual de 7 sueldos de RV (*Pro censu et melioramentis inde exeuntibus dabis tu et tui, mei et meis semper anuanti festo Natalis septem solidos*).

—Monserrat reconoce el derecho alodial del conde de Ampurias y el de P. Fabre como primer enfiteuta (*Non proclametis ibi vel inde alium dominum nisi predictum comite et suos et me et meos*).

—Podrá hipotecar, dar, vender o alienar el huerto presentando fadiga o preaviso de 10 días al conde y a Fabre (*Liceatque tamen semper tibi et tuis post X dies ex quo in predicto domino comite et suos et in me et meos fatichati fueritis, totam adquisicionem cum omni melioramento ibi facto et facturo dare, vendere, stabilire, impignorare etiam alienare*).

—En la dación o enajenación quedaran siempre a salvo el censo, el dominio, la potestad y la fadiga correspondiente al conde y a Fabre, como primer enfiteuta (*Salvo semper in omnibus et per omnia censu jure, potestate, faticha X dierum domini comitis et suorum et mei et meorum*).

Firma Enrich Olbergati, procurador del conde, como expresión de que otorga su venia.

El Pla de Sant Jordi. Notes històriques (Segles XIII-XVI)

RAMON ROSSELLÓ

Una ampla zona que envolta l'actual poble de Sant Jordi, arribant fins a la mar, va esser coneguda, segles enrera, com a Pla de Catí. Aquest és un topònim molt antic datat ja en el segle XII. Un llibre on es conta la conquesta de Mallorca feta pels pisans-catalans, l'any 1114, diu que les tropes desembarcaren a un lloc anomenat Catins.¹ L'historiador Miquel Barceló afegeix que en aquest lloc hi va néixer Abu Tammam al-Qatini (393-466/1003-1074), filòleg, literat i poeta que visqué a Dènia. El Prat de Catí (molt probablement de l'arrel àrab *q.t.n.*, habitar, *qatin* significaria lloc habitat) és el nom que se li dona sistemàticament a l'avui Prat de Sant Jordi a tota la documentació dels segles XIII-XV.²

En el repartiment de terres fet després de la conquesta catalana de l'any 1229, la zona de Catí va correspondre a diversos senyors. L'historiador Josep M. Quadrado diu: "Comprendía la mitad perteneciente al soberano y a sus porcioneros la tierra de Morian y la tierra de Catin, nombre que llevó algun tiempo el Pla de Sant Jordi".³ I el còdex català del llibre del repartiment cita tres vegades aquest nom: "E en aquesta part del Senyor Rey és terra de Morian. E la terra de Catin Huamin Huamata". "E d'aquella terra de Morian. E d'aquella terra de Catin Meyahozo a la carrera de Sixneu. E del riu lo qual és dit Abquadadia envés garbí. E a la mar". "E torna a la carrera de Sixneu. E ab los orts Dabnazar. E ab Catin".⁴

L'Església.

Consta l'existència d'una església o capella en el Pla de Catí, almanco des del segle XIV, la qual és citada a alguns testaments de l'època, ja que els testadors li assignaren alguna almoina o obra pia. La dona Saura Rosselló,

¹ Jaume VIDAL ALCOVER, *El Llibre de Mallorca. Liber Maiolichinus o Maiorichinus* dins el llibre *Mallorca. La primera conquesta cristiana el 1114, cent anys abans de la de Jaume I*. Barcelona 1979.

² Miquel BARCELÓ, "L'Avenç", 25 de març de 1980 pàg. 72.

³ José M. QUADRADO, *Historia de la Conquista de Mallorca*. Palma 1850 pàg. 514.

⁴ Ricard SOTO, *Còdex català del llibre del repartiment de Mallorca*. 1984 pàg. 213-215.

muller del noble Sanç de Mallorca, germanastre del rei Jaume III, en el seu testament fet el mes de juliol de 1342 assignà 5 sous a l'obra de l'església de Sant Jordi del Pla de Ciutat.⁵ En el testament de la seva filla Esclarmonda (1370) també se cita l'església de Sant Jordi.

El mes d'agost de 1334, la dona Maria, muller de Pere Julià, paraire ciutadà, en testament deixà 6 diners a Sant Jordi del Pla de Catí.⁶

El mes de maig de 1339, la dona Caterina, muller de Pere de Sant Celedoni de Muro, deixà 6 diners a dita capella.⁷

Dia 8 de juliol de 1361, des del Bisbat de Mallorca es concedia llicència al procurador de la capella de Sant Jordi per captar almoines, amb 40 dies d'indulgència. Semblant llicència, tenia l'any 1399 el procurador Bartomeu Mariner.⁸

Devers l'any 1386, Nicolau Segura va fundar en aquesta capella un benefici eclesiàstic que, dos anys després era servit per Nicolau Jordi, el qual, dia 19 de desembre era ordenat d'acòlit.⁹

Per ordre del rei Joan I, l'any 1395, tots els preveres i beneficiats de Mallorca havien de capbrevar els béns eclesiàstics que posseïen a l'illa per raó dels seus càrrecs. Aquesta ordre va tenir efecte el 1404, en temps del rei Martí. El fragment referent a Sant Jordi diu així: "Yo Nicholau Coltaller prevera obtinent lo beniffet instituït en la capella de Sent Jordi del Pla de la Ciutat de Mallorca per en Nicholau Segura quondam, en lo mes de juny, XVIII anys són passats, denunciay... que en l'any de la Nativitat de Nostre Senyor M CCC XCV a XVIII de noembre que fo feta avinensa per lo senyor Rey en Johan de bona memòria ab lo dit clero, yo possehia e reebia per rahó del dit beniffet e ara posseesch e reeb les rendes e censes següents": 20 lliures que fa Jaume Llobera per 400 lliures que deu per raó d'una vinya en el dit Pla, al camí de Montuiri, que fou de dit Segura.¹⁰

El mes de febrer de 1536 es produïa un altercat davant el Vicari General entre Nicolau Ferrer, administrador de l'heretat de Macià Ferrer, i Onofre Fiol, obrer de l'església de Sant Jordi; aquest demanava a aquell 2 quarteres i 3 barcelles de blat que feia per servitud del prevere que celebra a dita església.¹¹

En temps del bisbe Diego de Arnedo, reformador de la Diòcesi mallorquina, dia 24 d'abril de 1562, des de la Cúria eclesiàstica es concedia llicència a Miquel Joan Gayà per servir la capella o església del Pla de Sant Jordi.¹²

Els historiadors Dameto, Mut i Alemany, en la seva Història de Mallorca, diuen: "A más de las casas de campo, hay en el término de la ciudad algunas

5 Arxiu Regne Mallorca còdex 91 f. 58.

6 Lorenzo LLITERAS, *Artá en el siglo XIV*. Mallorca 1971 pàg. 344.

7 ARM prot. Miquel Terriola T-401 f. 32 v.

8 Arxiu Diocesà de Mallorca Colacions 1360-63 s. f. i Colacions 1399-1400 f. 14.

9 Juan ROSSELLÓ, *Liber ordinationum Ecclesiae Maioricensis* I 1377-1390. Palma 1983 pàg. 94.

10 ARM Capbreu d'En Manresa RP 2.006 f. 277 v. Ho publica resumit Bartomeu GUASP, *Fienes eclesiásticas en la Seo Mayoricense. Algunos beneficios extraordinarios (siglos XIII y XIV)*, "Analecta Sacra Tarraconensia" 34 (1962), 259.

11 ADM Provisions 1534-38 s. f.

12 ADM Comuns 5 f. 27.

aldeas, que acá por tener iglesia con su cura, llamamos parroquias rurales, y son Marratxí y San Jorge".¹³

Les aigües del Prat.

Dins el terme de Catí hi havia una zona d'aigües que causaven malalties i d'altres inconvenients. Diverses vegades es va intentar la dessecació. Dia 2 d'abril de 1321, el rei Sanç escrivia al seu lloctinent de Mallorca, Dalmau de Banyuls, referent al fet que els jurats i prohoms de Ciutat li havien exposat que es podria dessecar l'aigua del Prat de Catí per unes 1.500 lliures, des del pas anomenat d'En Segarra fins a la mar.¹⁴ Sembla que tot va quedar tal com estava, i les obres no tingueren efecte fins a un temps més recent.¹⁵

S'Aranjassa.

Referent a aquesta alqueria he trobat molta documentació. Ja l'any 1247 trobam que Joan d'Hospital estableix a un tal Seva una alqueria i dos horts que tenia a Alanjassa. El mes d'agost de 1240, Ramon de Cardona i muller Ramona varen vendre a un tal Eimeric la meitat de l'alqueria Alienjassa Zoboach, situada en el Prat de Catí; es diu que el comprador ja té l'altra meitat adquirida a Arnau Vilarodona.¹⁶

L'alqueria Alanjassa havia estat propietat de l'orde de l'Hospital de Sant Joan de Jerusalem, que la va cedir al Rei de Mallorca.

Dia 13 de setembre de 1315, se signà una concòrdia entre el rei Sanç i el bisbe de Mallorca, Guillem de Vilanova, sobre la jurisdicció en causes criminals. El rei cedia al bisbe l'alqueria Alanjassa amb totes les cases, possessions, vinyes, terres, aigües, pastures i vaixelles vinàries, a més dels delmes sobre l'alqueria. D'altra banda el rei assignava al bisbe 80 lliures anuals que havia de rebre sobre la lleuda de la Ciutat de Mallorca; l'acta fou signada pel notari Llorenç Plasensa.¹⁷

Però alguns anys després, el 1318, els procuradors reials, en els seus llibres de comptes anotaven les "rebudes" de les rendes dels llocs que foren del Temple, i escriuen: "Item de diverses persones per cens que fan per diverses possessions que han en el terme de la alqueria d'Alenjassa", 7 lliures, 3 sous i 6 diners. I el 1323, de manament de Nicolau de Sant Just, tresorer reial, dits procuradors de Mallorca pagaren 6 lliures, 6 sous i 6 diners a Bernat de Gostemps "per diverses obres que'l dit Bernat avia fetes en la alqueria d'Alenjassa en lo temps que ho procurava per lo senyor Rey". "Item pagàrem

13 Juan DAMETO, Vicente MUT, Gerónimo ALEMANY, *Historia general del Reino de Mallorca II* Palma 1840 pàg. 29.

14 ARM LR 6 f. 92.

15 Vicente M. ROSSELLÓ VERGER, *El Prat de Sant Jordi y su desecación*. Palma 1959.

16 ARM ECR 343 f. 232 v. i 276 v.

17 Arxiu Capitular de Mallorca perg. n.º 13.789.

al dit Bernat de Gostemps per esmena e satisfacció de IIII meses que devia tenir l'alqueria damunt dita d'Alanjassa e hom liurà al senyor Bisbe de Maylorches abans de temps III lbrs.”¹⁸

Dia 21 de maig de 1390, Bartomeu Jordi, bracer de Mallorca, reconeixia que Pere Maseres, sots-collector apostòlic de les províncies de Tarragona i Saragossa i Regne de Mallorca, li havia pagat 6 lliures mallorquines, part d'una quantitat més gran que li devia fra Pere de Cima, bisbe de Mallorca, ara difunt, com a sou per vigilar i pasturar les ovelles i moltons de l'alqueria Alanyassa, annexa a la mensa episcopal.¹⁹

D'orde del governador, dia 13 de maig de 1429, es publicava una crida manant “a tot hom e tota persona de qualsevol ley, condició o stament sie, no gosen pasturar nagunes pastures ne teyar o fer teyar lenyas negunes ne cullir jonchs ne cassar ne fer cassar de carnestoltes fins a Sent Miquell casses nagunes axí de pèl com de ploma en lo rafal del honrat en Galceran Fuster, ciutadà de Mallorca, lo qual ha e possehex en lo pla de la Ciutat asats prop la Alenjasse, sots pena de XXV lbrs.”²⁰

De 1364, 1373 i 1379 són tres cartes del rei Pere on consta enfranquí el rafal anomenat d'En Cassà, contigu a l'Alanjassa, a favor del Bisbe de Mallorca i capítol de canonges, amb la condició que el Bisbe havia d'instituir un benefici a la Seu, dotat en 30 lliures, i el beneficiat cada any havia de celebrar 12 misses, una cada mes, de les quals, 4 serien a honor de Maria, 4 del Sant Esperit i 4 de Sant Jordi, resant per la prosperitat del Rei mentres visqui, i per la seva ànima i els fidels difunts, després de mort. Per aquesta amortització el Rei va rebre del Bisbe 100 rals d'or.

Cent anys després, dia 6 de desembre de 1492, el rei Ferran escrivia al procurador reial de Mallorca dient que Bartomeu Caldentey, prevere i mestre en Sagrada Teologia, havia exposat que el rei Pere “alodià e enfranquí una possessió vulgarment dita rafal d'En Cassà, de cert censal alodial que feya a la reyal Cort. E après aquella axí enfranquida lliberament amortitzà e uní amb una altra possessió appellada la Alanjassa, pertanyent a la mensa episcopal del dit Bisbe de Mallorques ab la condició, emperò, que sobre lo dit rafal fossen per lo dit bisbe carregades trenta liures o trenta reyls d'or censals e perpetuats e aquells o aquelles assignades a un benefici sacerdotal lo qual lo dit Bisbe fos tengut e obligat dins dos mesos fundar e instituir en la Seu de Mallorques”. Fou fet així. Després succeí que el Bisbe i successors concediren el benefici “a criats e servidors seus per no haver-los a pagar les dites trenta liures censals”. Dit Caldentey té aquest benefici i demana les 30 lliures que li corresponen. El Rei mana al procurador reial s'informi del cas i dels pactes i condicions que foren signades aleshores.²¹

Dins el terme de l'Aranjassa hi havia altres alqueries com l'anomenada Rul. L'any 1246 Joan de Sabadell reconeixia que Ramon de Sabadell tenia la meitat de l'alqueria Rul, en el terme de Cati, en la porció de l'Ardiaca de Barcelona.

¹⁸ ARM RP 3.038 f. 26 v. RP 3.039 f. 4 i 35.

¹⁹ Arxiu Catedral Barcelona, Cisme Occident perg. n.º 374.

²⁰ ARM AH 423 f. 85.

²¹ Arxiu Corona Aragó reg. 1.432 f. 18; reg. 1.440 f. 110; reg. 3.622 f. 82 v.

El 1251, Pere Figuera va establir la meitat de l'alqueria Rul a Domingo Albornar i Ferrera Madriyat, els quals havien de satisfer la sisena part dels fruits, exceptuant l'hortalissa; confronta amb l'honor que fou de Berenguer de Palauet, honor de Pere Terrades i camí públic. L'any següent, Ramon de Sabadell i muller Maria, juntament amb els seus fills Bernat i Maria, varen vendre a Pere Figuera la meitat de l'alqueria Rul per preu de 105 sous reials de València, la qual es troba situada en el terme de l'Alanjassa. El 1258, Bernat Buadella d'una part i Pere Figuera de l'altra, feien divisió del rafal Rul i els seus honors.²²

Son Orlandis.

Abans era una alqueria anomenada Beniatzabei, i va estar vinculada amb la Casa reial mallorquina. L'any 1299, Ferrer de Rosselló, conseller reial, el qual aconseguí alguns privilegis i franqueses dels reis de Mallorca, va comprar aquesta alqueria als marmassors del testament de Berenguer Castelló. La va heretar la seva filla Saura Rosselló, casada amb el noble Sanç de Mallorca, germanastre del rei Jaume III. Quan el rei Pere el Cerimoniós s'apoderà del Regne de Mallorca, aquesta família, com a partidària de Jaume III, va esser perseguida i en una valoració dels béns de l'esmentada Saura, aquesta alqueria apareix estimada en 750 lliures.²³ De totes maneres va heretar aquesta alqueria la seva filla esclarmonda de Mallorca i Rosselló, casada amb Artal de Fosses àlies de Cabrera, governador que fou de Mallorca, la qual alqueria i un rafal veïnat és citada en el testament que féu dia 10 de juliol de 1370 davant Bernat Arnau, notari de Barcelona, i es diu que està situada "apud ecclesiam Sancti Georgii".²⁴ A més, rebia uns censals a Pina i Montuiri.²⁵ D'altra banda havia fundat un benefici a l'altar de Sant Pere de la Seu, que l'any 1425 fou concedit al prevere Guillem Jordi.²⁶

El 1400 tenien aquesta alqueria els germans Jordi i Pere Cardona, heretada del seu pare Antoni i aquest l'adquirí de dita esclarmonda. El 1433 la posseïa Nicolau Martí, hereu de dit Jordi Cardona.²⁷

La Casa Blanca.

Apareix citada a alguns documents del segle XV. El mes d'agost de 1491, Joan Bennassar, ciutadà reconeixia que la dona Gabriela, viuda de Joan Oliver de l'església del pla i terme de Sant Jordi, li havia donat 30 lliures per quitació de 3 quarteres de blat censals sobre un rafal situat al Pla de Catí, confrontant amb la possessió dita la Casa Blanca.²⁸

²² Arxiu Històric Nacional, Clero carp. 64 n.º 18; carp. 65 n.º 4, 5 i 14.

²³ ARM còdex 91 f. 54-58.

²⁴ Biblioteca B. March. Joaquim M. BOVER, "Misceláneas" XV f. 268.

²⁵ ACA reg. 1.427 f. 58 i 62.

²⁶ ADM Colacions 1424-25 s. f.

²⁷ ARM prot. P-229 f. 155 v. i 196 v.

²⁸ Id. P-163 f. 287.

El mes de novembre de 1446, Jaume Sala, fill i hereu de Nicolava, viuda d'Antoni Sala feia escriptura moratòria amb Arnau Marí de Santa Cília, canonge sagristà, dels vençuts de 16 lliures censals sobre la possessió Casa Blanca, situada en el Prat.²⁹

Alqueries diverses.

El mes de maig de 1270, mestre Pere de Saragossa, cirurgia, i muller Sibília varen vendre a Joan Baldric la meitat de l'alqueria Artana (el comprador té l'altra meitat), situada en la porció de Nunó Sanç, al Pla de Catí, per preu de 50 lliures reials de València.³⁰

El 1247, Bernat de Parellada i muller Bernada varen vendre a Ferrer Arnau un hort situat en el terme de Catí, porció del Bisbe de Barcelona, per preu de 35 sous malgoresos.³¹

Dia 9 de juny de 1250, Bernat de Ribera en nom del monestir de Sant Feliu de Guíxols, feia diverses donacions de censals i terres a la Seu de Mallorca, d'entre les quals se cita la meitat d'una alqueria situada en el Pla de Catí.³²

Dia 11 de maig de 1234, Ponç Hug, comte d'Empúries, establia a Bernat Guillem, sagristà de Castelló, el rafal Arraxa, terme de Catí, prop l'alqueria de Berenguer Ballester, confrontant amb via pública, alqueria que té En Verdadera en nom del Bisbe de Girona, i garriga; amb la condició que donarà mitja tasca i delme dels fruits.³³

El mes de setembre de 1232, el Bisbe de Girona feia donació al seu nebot Guillem de Torrella l'alqueria Tanca i Morell situades a Muro, l'alqueria Garrada de 3 joves situada a Catí, i altres diverses terres i molins a Muro, Sóller i a Ciutat, amb la condició que havia de fer servei de 20 cavalleries.³⁴

De 31 de març de 1230 és l'anotació de les terres que tocaren a Ferrer de Sant Martí, paborde de Tarragona, entre les quals hi ha al lloc dit Cathin 6 parellades de terra al mas anomenat Almocat Uhara Labixendeus, vora l'honor dels homes de Barcelona, a la via pública dita Aleniassa.³⁵

L'any 1366, Simó Guillem Surriu, ciutadà de Mallorca, va vendre a Ramon Guillem Surriu 20 morabetins censals encarregats sobre un rafal situat al Pla de Sant Jordi; el preu satisfet és de 100 lliures mallorquines; confronta amb el rafal de Bernat Febrer, el del mateix venedor dit La Foradada, rafal de Pere Deuslovol i camí públic. El 1316, Arnau de Roses i muller Dolça, habitants en l'alqueria de Bernat Tolrà, al Prat de Catí, confessaven deure 30 sous a Jaumeta Guascha.³⁶

²⁹ Arxiu Vinagrella perg. n.º 2.749.

³⁰ ARM ECR 347 f. 146.

³¹ ARM ECR 343 f. 146 v.

³² J. VICH-J. MUNTANER, *Documenta Regni Majoricarum*, Palma 1945 pàg. 39.

³³ Lorenzo PÉREZ, *Corpus documental balear*, "Fontes Rerum Balearium" III, 29.

³⁴ Arxiu Diocesà Girona, pergamins Vestuari de l'Almoina.

³⁵ Lorenzo PÉREZ, o. c. I pàg. 30, 42. II pàg. 16.

³⁶ AHN Clero carp. 69 n.º 4; carp. 98 n.º 13.



De dia 17 d'agost de 1359 és una carta del rei Pere on consta que Pere de Montsó, ciutadà, tenia una alqueria en el Prat de Catí amb un ullastrar, terres que volia fossin devesa reial, i la caça.³⁷

El mes de febrer de 1491, Pere Brondo, ciutadà, establia a Antenor Dameto un corral i cases antigues esbucades, en el rafal dit el camp d'En Francolí, al Pla de Catí, alou i domini directe del Bisbe de Mallorca, a cens de 2 quarteres de blat.³⁸

El mes de setembre de 1477, davant Gabriel de Verí, doctor en lleis, batle de la porció temporal del Bisbe de Mallorca, se seguia una causa per raó dels aniversaris de la Seu que rebien cada any 3 lliures i 4 sous sobre un rafal

³⁷ ARM LR 21 f. 26.

³⁸ ARM P-163 f. 278 v.

situat en el camí de Sant Jordi, abandonat des del temps de la passada mortalitat.³⁹

Per poder pagar algunes quantitats de moneda, Felip des Portell, ciutadà, l'any 1471, va establir a Gaspar Genovard un gran rafal que antigament eren diversos rafals, situats al Pla de Sant Jordi, un dels quals és al Coll d'En Rabassa, a cens anual de 16 lliures; confronten amb el camí que va a Montuiri, Porreres i Castellitx, garriga i pinar d'Alvar Unís, donzell, garrigues i rafal de Gregori Joan al camí de l'Alanjassa. Anys més tard, el 1483, Felip des Portell va vendre a Alvar Unís aquest gran rafal per preu de 200 lliures.⁴⁰

Andreu Riera i muller Esclarmonda, el mes de juny de 1432, varen vendre a Lluís Humbert un camp situat en el terme de Ciutat, al Pla de Catí, per preu de 34 lliures; confronta amb torrent, terres de Pere Humbert, les de Guillem Massagay i possessió de dit Riera.⁴¹

En un document referent a l'abat de la Real corresponent a l'any 1337, s'anomena una alqueria situada en el Prat de Catí, comprada a Francesc Cavaller, batle de la porció que fou del comte d'Empúries.⁴²

El mes d'octubre de 1340, Ferrer Puig, habitador en el pla de Catí, va vendre per 100 sous al seu fill Arnau, prevere, aquells guarets aptes per sembrar, a l'alqueria adquirida temporalment a Antoni Llorenç i havia de fer 15 quarteres de blats censals; és alou i domini directe de Jaume Granada.⁴³

Dia 7 d'agost de 1512, Joan Sunyer llogava per temps de 7 anys a Magdalena, viuda de Francesc Morell, ciutadà, i Jaume Verger, les pastures de 7 rafals situats al Pla de Sant Jordi, per preu de 130 lliures anuals, 3 dotzenes de formatges del mes de març, 4 anyells: dos per Pasqua i dos per Carnestoltes, i un porc. Se cita el rafal d'En Piris i el rafal de NHoms. Hi ha alguns bous d'arada i someres. No hi podran tenir més de 200 cabres d'altres persones, però pròpies totes les que vulguin.⁴⁴

L'any 1574, Joan Riera, mercader, llogava durant 3 anys a Miquel i Joan Mir, 5 quarterades de terra i una sínia al Pla de Sant Jordi, al lloc de Catí, amb 425 somades de fems; per preu de 40 lliures cada any; sembraran 4 barcelles de lli i conraran les magranes i figueres.

Dia 25 d'agost de 1581, Antoni Roig, mercader, llogava a Miquel Binimelis, durant 7 anys, un rafal situat al camí de l'Aranjassa, a raó de 80 lliures cada any. Cultivarà l'hort, sembrarà 2 barcelles de lli; donarà 8 dotzenes de magranes: 3 agredolces, 3 agreclar i 3 dolç albar; una somada de cebes, la collita de 8 dies de tàpares i 2 almuds de nous tendres per confitar. Li presta un rossi i 5 quarteres d'ordi, una arada, un jou i altres aparells.⁴⁵

³⁹ ACM caixó 273 n.º 29.

⁴⁰ ARM P-162 f. 39-41. P-163 f. 76 v.-78.

⁴¹ ARM P-161 f. 29.

⁴² Pau MORA-LORENZO ANDRINAL, *Diplomatari del monestir de Santa Maria de la Real de Mallorca* I Poblet 1982 pàg. 499 i 504.

⁴³ ACM prot. Francesc Batle n.º 14.564 s. f.

⁴⁴ ARM prot. Antoni Nadal N-25 f. 49 v.-51 v.

⁴⁵ ARM prot. Pere Orlandis O-43 f. 38 v. i 120.

Son Axeló.

El mes d'octubre de 1344, Luquí de Terrades va vendre a Bartomeu Geronès, Pere Net i Bernat Febrer, marmessors de Pere de Cossa que ho compren per l'Hospital de Santa Magdalena, 10 morabetins censals sobre una alqueria (Son Axeló) al Pla de Catí, alou del Bisbe de Mallorca, per preu de 95 lliures.⁴⁶

El mes de febrer de 1453, Pere Batle, hortolà del monestir de Santa Clara, feia donació entre vius a Francesc Axeló, cavaller, la meitat d'una possessió (l'altra meitat ja és seva), al Pla de Catí, porció reial. Deu anys abans dit Axeló havia comprat a Antoni Oliver l'altra meitat de la possessió, per 75 lliures; la part on hi ha la vinya és alou del Bisbe de Mallorca; la part on hi ha les cases és alou de l'Ardiaca de Barcelona; altra part és alou reial. Confronta tota l'alqueria amb el camí que de Ciutat va a Montuiri, alqueria d'En Torner i possessió de Pere Ferrer dita alqueria Rotja.⁴⁷

El mes d'agost de 1563, Jaume Axeló, donzell, tenia Son Axeló per herència del seu pare Francesc; aquest la tenia de Gaspar Axeló (1521) i aquest per successió de Francesc Axeló, secretari reial, que l'havia comprada (1443) a Antoni Oliver.⁴⁸

Alqueria Rotja. Pontiró.

Durant el segle XVI l'alqueria Rotja era d'Antoni Ferrer, confrontant amb Son Pontiró que era del notari Mateu Moranta.⁴⁹ A més, dit Ferrer tenia altres trossos de terra, un anomenat el Pinaret i altre dit la Talaia.

L'alqueria dels Unís o Nunis.

Pere Forns i muller Joaneta, el mes de gener de 1461, varen vendre a Pere Unís, donzell, 8 sous censals, l'alou i domini directe d'un rafal situat al Pla de Catí de Sant Jordi, per preu de 10 lliures.⁵⁰ Cent anys després, el mes de maig de 1564, Agustí Nunis de Sant Joan, donzell, i Joanot Perelló, vengueren un censal al comú de preveres de Santa Creu per preu de 208 lliures i 15 sous sobre l'alou que dit Nunis té en dit rafal, contigu a l'alqueria major tenguda per ell i Joanot Nunis de Sant Joan; ho tenen d'Àlvar Nunis i aquest de Pere Nunis que ho adquirí del sobredit Pere Forns.⁵¹ El mateix mes i any,

⁴⁶ ARM P-160 f. 130.

⁴⁷ ARM Arxiu Torrella ar. 6 fardell 65 n.º 13; fardell 61 llibre 3 f. 109.

⁴⁸ ARM P-244 f. 186.

⁴⁹ Lorenzo PÉREZ, *Las Visitas Pastorales de Don Diego de Arnedo a la Diócesis de Mallorca (1562-1572)*. Palma 1963. ARM P-244 f. 8.

⁵⁰ ARM prot. Rafel Parera P-305 f. 20.

⁵¹ ARM prot. Jeroni Vallori V-435 f. 13-15 v.

el magnífic Agustí Nunis de Sant Joan capbrevà aquest rafal, més una gran peça de terra, part cultivada, part garriga.⁵²

El mes de març de 1582, Jeroni Palau, mercader i muller Caterina, varen vendre a Pere Mesquida, paraire, un tros de terra que era alou de Jordi Nunis de Sant Joan, per preu de 190 lliures; és del dot de dita Caterina que ho té del seu primer marit Pere Sagrera, picapedrer. Confronta amb el camí de l'Aranjassa i amb el Botxar.⁵³

Dia 9 de desembre de 1570, Jordi Nunis de Sant Joan, donzell, llogava per un any a Guillem Garcia el traquí de llenya de les seves possessions de Sant Jordi amb aquests pactes; li lloga el traquí amb 3 ases amb els quals podrà tragar llenya de pi grossa o menuda, dos viatges cada dia. Li donarà 140 lliures a l'any per mesades. L'any següent el mateix senyor llogava a Jaume Fiverí l'hort i sínia de Sant Jordi per 50 lliures anuals. D'altra banda Rafel Perdiguera reconeixia deure al dit senyor 110 lliures, preu de les pastures de les possessions de Sant Jordi, corresponent a un any.⁵⁴

Cavalleria de les Arnaldes. Son Gual.

El mes de juliol de 1314, el bisbe Ponç de Barcelona va fer donació al seu batle de Mallorca, Maimó Peris, l'alqueria de les Arnaldes i altres diversos béns, amb la condició que havia de tenir en nom seu un cavall armat. Va heretar la cavalleria Joan de Conilleres, d'aquest passà a Felip de Pacs i després a la seva viuda Francesca.⁵⁵

L'any 1589, tenia les Arnaldes, en el Pla de Sant ordi, la senyora Beatriu, viuda de Joanot Fuster. Va esser de la família Fuster fins el 1728 que passà a Antoni Sales. El 1705, hi hagué un procés entre Joan Fuster i Sales contra Antoni Gual i Despuig sobre la tasca de Son Gual que dit Fuster pretenia a favor de la seva cavalleria de les Arnaldes, ja que Son Gual era subjecte de la cavalleria. El 1810, Antoni Cotoner, marquès d'Ariany, també tenia un procés per la finca Xorrigo.⁵⁶

La família Gual tenia Son Gual des de l'any 1479. També era d'aquesta família Son Jordi. L'any 1531, Pere Gual, ciutadà, llogava a Joan Montblanc la meitat de la seva possessió, durant 7 anys, per preu de 108 lliures i 10 quarteres de blat cada any i altres 38 quarteres de blat. Hi ha 500 ovelles, 200 cabres i algunes someres, egües i vaques; també una vinya. Podrà fer carbó.⁵⁷

⁵² ARM P-244 f. 309.

⁵³ ARM prot. Miquel Prats P-583 f. 23 v.-29.

⁵⁴ ARM prot. Pere Orlandis O-42 f. 148; O-43 f. 7 v. i 19.

⁵⁵ Juan Bta. ENSENYAT, *Historia de la Baronía de los señores Obispos de Barcelona en Mallorca I Palma* 1919 pàg. 105, 115, 255-57.

⁵⁶ ARM Arxiu Torrella ar. 2 fardell 36 plec 3 i 4.

⁵⁷ ARM prot. Ramon Llull LL 119 f. 4 v.

La Soledat.

Aquesta barriada abans eren terres i horts del Pla de Catí. Consta a la súplica que presentava a la Cúria eclesiàstica, dia 19 d'octubre de 1581, el notari Jordi Sitges, dient: "Vehent Jordi Sitges, notari, per tenir certes terres y orths en lo Pla de Catí, fora dels murs de la present Ciutat, que en tot lo dit pla no'y troba iglésia o capella en la qual los diumenges y festes se diga missa, mogut de fervor de devoció principià una iglésia sumptuosa en la qual fins lo dia de vuy ha gastat circa sinc cents scuts sens esser stat ajudat de algú dels circumvisins y perquè millor y més fàcilment pogués arribar al fi desta desitjada obra ha obtesa de Sa Sanctedat certa indulgència...". Continua dient que té per titular Nostra Senyora de la Soledat, que és sufragània de la parroquial de Sant Miquel, i demana que s'acabin les obres.⁵⁸

Vinyes.

El 1352, Domingo Bertran tenia una vinya en nom del Bisbe de Mallorca, a cens de 56 sous; confrontava amb les possessions de Guillem Miró, la de Francesc Costa, cavaller, via pública, torrent i possessió d'Arnau Massó.⁵⁹

El mes de febrer de 1495, Mateu Gelabert, mercader, sa mare Aldonça, sa dona Joana i Joan Fullet, mercader, varen vendre a Joan Pont, ciutadà, una vinya situada en el terme de Catí, juntament amb: dues bótes congrenyades, una de 16 somades i l'altra de 12 somades, dos cups petits, 3 cubells, 2 bótes de mena, i un cup vell desfet. La vinya per preu de 150 lliures, i la vaixella per 100 lliures.⁶⁰

El 1539, Bartomeu Roig, prevere, va establir en emfiteusi a Jaume Pujol d'Algaida, una vinya situada al Pla de Catí, a cens de 48 sous; confronta amb la vinya de Joan Camps que primer fou d'Agustí Sant Joan, camp dit la Torrassa del senyor Vivot. Dos anys després dit Pujol va vendre els seus drets d'aquesta vinya a Pere Joan Vivot, donzell, per preu de 3 lliures i 12 sous.⁶¹

Diversos.

El mes de juny de 1343, el rei Pere, tot just apoderat de Mallorca, manava als procuradors reials pagassin les despeses de fortificació que havia manat fer el rei Jaume III per impedir el desembarc de les tropes de dit rei Pere, a la Palomera, Andratx, Santa Ponça, la Porrassa i des del Coll d'En Rebassa fins el Prat de Catí.⁶²

⁵⁸ ADM Comuns 1573-88 f. 258.

⁵⁹ ARM P-229 f. 13 v.

⁶⁰ ARM P-163 f. 346.

⁶¹ ARM P-166 f. 28 i 161 v.

⁶² Juan VICH-Juan MUNTANER, o. c. pàg. 197.

En la venda d'unes terres anomenades les Roquetes (1462) se cita el camí reial pel qual se va a l'Aranjassa. En una altra venda d'un camp situat a les Roquetes (1481), al Portitxol, se cita el camí reial que va des de Ciutat al Pla de Sant Jordi.⁶³

Devers el 1526, Antoni Ferrer del Pla de Sant Jordi, exposava al lloctinent general de Mallorca els danys que li feren en la seva possessió el temps de la Germania; entre blat, civada, ordi, bestiar, vi, robes i diversos objectes, la suma de la valoració dels danys puja a 2.539 lliures i 8 sous. En la petició fa constar que va servir amb dos cavalls en el reial exèrcit.⁶⁴

Delictes i malifetes.

Dia 9 de novembre de 1393, el rei Joan concedia remissió de penes a Pere Font i Bernat Nivorra del Pla de Sant Jordi, culpats de la mort de Guillem Coll.⁶⁵ Aquesta mort fou venjada, perquè dia 3 d'abril de 1402, el rei Martí escrivia al governador de Mallorca dient: "Havem entès, en Guillem Coll, Bartomeu Coll e Francesch Coll, frares, en Guillem Bastart cunyat lur e lo bort Coll fill del dit Guillem Coll, no tements Déu ne la correcció reial, iníquament e malvada e ab pensa deliberada han mort en Pere Font olim habitador en lo Pla de Sant Jordi de aqueix Regne, lo qual segons se diu, era ab sagrament e homenatge ab los dessús nomenats. E tals coses de ten mal eximpli, si veres són, no degen passar sens punició, a vós dehim e manam sots incurrimment de nostra ira e indignació, que de las ditas cosas ab subirana diligència vos informets e si atrobarets lo dessús dit contenir veritat los dits malfaytors ensemps ab tots lurs béns a mans vostres prengats e contra aquells e béns lurs en tal manera procehiscats, justícia mijançant, que a ells sia càstich e a altres semblants coses volents assejar sia terror".⁶⁶

Dos anys després, el mateix rei Martí escrivia al veguer de la part forana de Mallorca dient que volia veure el procés fet contra Pere Ferragut, fill de Bernat, del Pla de Sant Jordi, acusat de la mort perpetrada en la persona de Berenguer Malferit.⁶⁷

El mes de setembre de 1412, la Procuració reial mallorquina pagava les despeses de l'execució de "tres hòmens lo hun dels quals havia nom Pere Ferragut del Pla de Sant Jordi, delat e convensut de la mort perpetrada en persona d'en Galceran Malferit de Scorcha, e l'altre appellat Pere Moscatell catiu a certs anys d'en Anthoni de Puigdorfila, donzell, delat e convensut de furt de hun sach de forment de la Quartera de la Ciutat de Mallorques. E l'altre appellat Jordi de nació de tartres catiu d'en Barthomeu Coll, habitador del dit Pla de Sant Jordi, delat e convensut que ab lo dit Pere Ferragut havien furtat bestiar; que los dits Pere Ferragut e Pere Moscatell fossen penjats, ço és, lo

⁶³ ARM P-162 f. 147. P-164 f. 122 v. i 126 v.

⁶⁴ ARM AH 1.464 s. f.

⁶⁵ ARM LR 42 f. 59.

⁶⁶ ACA reg. 2.266 f. 85 v. i 97.

⁶⁷ ACA reg. 2.267 f. 124.

dit Pere Moscatell en la plaça de la dita Quartera, e lo dit Pere Ferragut en la plaça de Sant Anthoni de Pàdua. E lo dit Jordi que corregués la vila ab assots e que li fossin levades e toltes les orelles e que stigués al costell, la qual execució fo feta dissabte a XX del mes d'agost any M CCCC XII".⁶⁸

Dia 25 de juny de 1444, el rei Alfons escrivia a Joan Armadans i Nicolau Berard, doctors en lleis, sobre el fet de l'esclau de Martí Gual que juntament amb altres esclaus havien comès malefics dins l'església de Sant Jordi i per això dit Gual com a amo de l'esclau ha hagut de pagar 100 lliures al governador.⁶⁹

L'any 1474, la Procuració reial pagava una lliura i 3 sous despeses en l'execució de Bartomeu Fonollar que juntament amb d'altres, de nit, entraren dins l'església de Sant Jordi del Pla, romperen la tancadura de la caixa de l'obra i robaren 7 lliures. La condemna fou: córrer amb assots, tallar-li les orelles, i després posat en galera.⁷⁰

⁶⁸ ARM RP 3.508 f. 77 v.

⁶⁹ ACA reg. 2.728 f. 68.

⁷⁰ ARM RP 3.589 f. 80 v.

La remodelación de la Almudaina de Madina Mayurqa en Palau Reial por Jaime II y Sancho I (1305-1314)

JAIME SASTRE MOLL

LOS MANUSCRITOS.

Las obras de remodelación del Palacio de la Almudayna, de principios del siglo XIV, son conocidas en parte gracias a tres libros conservados en el ARCHIVO DEL REINO DE MALLORCA.

Los tres presentan una gran uniformidad, tanto formal como estructural. Cubiertos con tapas de pergamino, miden 47'5 x 18 cms., en los que figuran los títulos: "Libre de la Almudayna del any MCCCIX"; "Libre de la Almudaina"; y "Libre de la obra de la Almudayna del any de M CCC XIII".

Su contenido está dividido en tres secciones: "Capitol de Maestres", "Capitol de manobra" y "Capitol de Pertreyt".

La primera es una relación nominal de los maestros oficiales y aprendices que trabajaron cada semana y el sueldo que percibieron. En el "Capitol de manobra" se anotó semanalmente las pagas donadas a los "Catus del Senyor Rey" y a las mujeres que faenaban en la obra.

En el "Capitol de Pertreyt" se anotaron cronológicamente los gastos en la compra de materiales, tanto de construcción, herramientas, transporte, y la atención sanitaria a los cautivos.

Ello hace que éste último apartado tenga un interés prioritario sobre los demás, pues con él se sigue el proceso general de la obra.

Evidentemente, la información que nos proporcionan los tres libros es parcial, ya que corresponden a los últimos trabajos realizados, entre 1309 y 1314, donde lo decorativo prima sobre lo constructivo.

Con todo, son los registros más antiguos, de una obra importante, en las islas, que nos informan puntualmente de todo su proceso y organización administrativa.

EL PALACIO REAL DE LA ALMUDAINA.

Levantado sobre un promontorio, junto a la desembocadura de la riera, la Almudayna fue el palacio residencial de los walies musulmanes, señores de Mallorca.

Construido sobre antiguas fortificaciones romanas, su área fue aumentando a medida que se consolidaba el poder islámico en la isla, hasta llegar a convertirse en una ciudadela dentro del recinto amurallado de Madina Mayurqa.

G. Rosselló, al referirse a su aspecto originario dice: "L'estructura física del castell de Mallorca es pot reconstruir fent abstracció de tots aquells edificis que en època cristiana tenim documents... El conjunt murat del castell tendria un doble circuit: muralla exterior de planta rectangular orientada de SE. a NW. en sentit estricte, de caire purament defensiu, i un nucli interior conservat fins avui, encara que molt enmascarat per les noves edificacions que li foren adosades. Aquest nucli, de funció gairebé residencial, també rectangular encara que el costat més llarg estès orientat en sentit contrari al recinte exterior presenta quatre torres angulars i una torre al mig del parament nord-est.

L'existència d'un gran pati en aquest nucli interior central no es pot documentar perquè les construccions dels reis de la Casa de Mallorca modificaren totalment aquest espai i el conservat avui és sense cap dupte obra gòtica".¹

El alcazar, rodeado de un foso "de deu passes d'ample per onze de fondària",² en tres de sus frentes, limitaba con el mar en su vertiente sur. Allí se abría una dársena que permitía la entrada y salida de pequeñas embarcaciones, bajo un gran arco, cuya construcción es tema de controversia entre algunos historiadores.³

Al ser conquistada la Ciutat por Jaime I, el palacio entró a formar parte de la porción real, junto con los otros castillos foráneos, según el Llibre del Repartiment, fortalezas que conservó como testimonio de su poder señorial en el reino conquistado al permutar sus posesiones en Mallorca con las que poseía Pedro de Portugal, en 1231.

Una vez sometida la isla, no podemos precisar el estado del recinto después de la acometida catalano-aragonesa, aunque es de suponer que algunas de sus estancias quedaron arruinadas, situación que, al parecer, se mantuvo durante el reinado de Jaime II, monarca que había fijado su residencia en Perpiñan.

LAS OBRAS (1305-1314).

El proyecto real de reformar el alcazar para convertirlo en "palau reial" parece que es anterior a 1300, y concebido no como un hecho aislado sino dentro de otro más general y ambicioso, que pretendía reestructurar el Reino y potenciar algunos de sus sectores económicos más importantes.

¹ G. ROSSELLÓ. *Notes en torn al Castell Reial de Madina Mayurqa*. p. 4.

² M. ALCOVER. *El Islma en Mallorca (707-1232) y la Cruzada Pisano-Catalana (1113-1115)*. Palma de Mallorca, 1930, p. 125.

³ G. Alomar considera que el arco de la Almudayna es de época califal y fue tapiado ya en época musulmana. De otra parte G. Rosselló lo considera almorávide, aunque admite la posibilidad de que ya existiera con anterioridad.

Pero antes de proceder a la reestructuración, la procuración tuvo que comprar varias casas y patios colindantes con la Almudayna con el fin de aislarla y recobrarla, en parte, su antigua fisonomía.⁴

La más significativa fue la compra de un patio a la comunidad de predicadores que fue cedido al caballero Guerau Aderro, para compensarlo de las casas que tenía junto al castillo y que fueron derribadas para abrir una calle, llamada a partir de entonces "Costa d'En Cipres".⁵

Pero no creemos que las obras de acondicionamiento se iniciaran antes de 1305, año en que un rayo destruyó seriamente la torre del Angel del castillo,⁶ incidente que debió provocar el inicio de las obras.

Tampoco podemos asegurar quien fue el arquitecto que planificó las obras del alcazar, aunque en tales momentos se hallaba en las Baleares el maestro rosellonés Ponç des Coll, quien en 1303 diseñó el trazado de las murallas de Ciutadella y Mahó en Menorca,⁷ y quien probablemente proyectó los planos del Castillo de Bellver Su presencia en las islas está documentada hasta 1311 como "maestre de les obres del Senyor Rey", título que le hace autor de todos los proyectos reales emprendidos por Jaime II en la última década de su reinado,

4 En 1300 los albaceas de Johan Alberti, eclesiástico de la Seo, vendían al monarca una casa y un corral que lindaba con el castillo, por el precio de 9 libras (ARM RP 2035 fol. 8-8 v.); En este mismo año Jaume Cases y su esposa vendían un censal que percibían sobre las casas que estaban junto al castillo, por 6 libras (RP 2035 fol. 9-9 v.); En 1301 la familia Vidal vendía a los procuradores reales otra casa contigua al castillo por 25 libras (RP 2035 fol. 20); A los herederos de Raymundo Gerald otra casa que lindaba por tres partes con la Almudayna por el precio 15 libras (RP 2035 fol. 27-27 v.); en 1311 se compraba un patio a los predicadores (2035 fol. 49 v.).

5 (1311) Obra del alberch den Guerau Aderro.

Fo manat als procuradors del Senyor Rey per boca den R. Plasensa que fos comprat I pati de terra quis te ab l'alberch den Guerau Aderro lo qual era dels prehicadors e que fos anedit al alberch del dit Guerau en esmena e en compensacio de tot so quis tenia ab lo castel ne era sobre la carrera que es en la dita costa den Cipres, per so com a publica utilitat manà que so que era sobre la dita carrera fos enderrocat e que fos satisfet a eil en obra per los Jurats o per eils que plaura al Senyor Rey e en fer tant que fos feta la dita obra per los dits procuradors comptat lo damunt dit pati dels dits frares prehicadors e axi lo primer dia de mars del any M CCC XI pagarem a frare P. des Prats prior dels preycadors e al covent per preu del dit pati segons que es contengut en la carta de la compra feta per en Bn. March notari 25 lliures.

Sia mudat en lo compte del any M CCC XII.

Item pagam a frare P. Domingo per la meytat de les parets migeres que hom feu entre los prehicadors e l'alberch del dit Guerau Aderro segons que en I escrit lo qual nos liura per menut es contengut 2 lb. 18 s. 6.

A X dabil en lany de M CCC XII reebem letra den A. de Codolet tesorer del Senyor Rey que deguessen pagar e deliurar an Guerau Aderro per satisfaccio de la obra la qual lo Senyor Rey de bona memoria havia manada a ell fer per lo enderrocament de les cases sues ques tenen en lo castel les quals li foren pagades 20 lliures.

ARM RP 1865 fol. 156.

6 Además de este incidente, la torre del Angel "fue rebajada (en 1756) hasta el segundo cordón, por efecto de la alarma que siguió al gran terremoto de Lisboa" P. PIFERRER y J. M.^a QUADRADO. *Islas Baleares...* p. 316; Volvió a ser rebajada hacia el año 1852 según P. A. PEÑA. *Antiguos recintos fortificados...* p. 27.

7 J. Villanueva. *Viaje literario a las Iglesias de España*. XXI (Madrid 1851) p. 105; doc. publicado por E. K. AGUILÓ. *Construcción de las murallas de Ciudadela en 1303*. BSAL 6 (1895-6) 159-160.

y por ello el “arquitecto” más importante de las islas, en el primer cuarto del siglo XIV.⁸

Ahora bien, cuando los libros de fábricas hablan de la reestructuración de la Almudayna, los trabajos estaban ya en su etapa final,⁹ por lo que sólo conocemos su última fase

En la primera, no documentada, se construyeron varias habitaciones reales, consistentes en dependencias privadas para el rey, la reina y las infantas; la gran Sala del Consell, en la zona sur, y la capilla dedicada a Santa Ana, en el centro del gran patio, al que dividió en dos, uno “de les dones” y el otro, más grande, ante el portal de Santa Ana.

De la segunda, de la que poseemos los libros de fábrica, se acondicionó el ala Norte y Este, en donde se construyó el pajar, los establos y el halconar, en la planta baja Al estructurarse las torres del NE. permitió levantar la monedería y la tesorería en el segundo piso, así como otras habitaciones para algunos colaboradores del monarca.

Las obras, iniciadas con la remodelación de la Torre del Angel hacia 1305, duraron nueve años. Pero desafortunadamente desconocemos el proceso constructivo de las principales obras, pues los datos que nos facilitan los tres registros conservados solo refieren datos sobre la decoración de las estancias reales, de la capilla y del acondicionamiento del huerto y prado, con lo que se concluían momentaneamente las obras.¹⁰

Estancias Reales.

Las habitaciones reales se dispusieron en el primer piso, en el núcleo originario del alcazar, que lo formaban las cuatro torres cuadrangulares y la del Angel. Éstas comunicaban al este con la “Sala del Consell”, espaciosa estancia que mira al mar, y al oeste con otra sala, provista de un gran arco; en la planta baja se hallaba el celler, la cocina y los baños En el segundo piso, donde se abren ventanas geminadas mirando al mar, M .Durliat cree que debía hallarse la tesorería en 1341.

Entre las dos torres meridionales, a modo de cerramiento y de cara al mar, se construyó una galería exterior, en el primer piso, que descansa sobre arcos de medio punto. Se trata del “mirador de la mar” que comunicaba con las estancias reales, iluminadas con ventanas geminadas.

⁸ (1311) Item donarem a maestre Pons des Coyl per la sua quitacio del dia de Santa M.^a de Mars estro a Sent Johan de juny e son III meses a rao de XXX lb. lany que fo licenciat que sen ternas a Rosseylo 7 lb. 10 s.

ARM RP 3035 fol. 43 v.

⁹ M. DURLIAT. *L'Art en el Regne...* p. 184.

¹⁰ M. DURLIAT. *L'Art en el Regne...* considera que los libros de fábrica son “massa tardans... nomes fan referencia a arranjaments de detall o a tasques complementàries”.

En la gran "Sala del Consell", concebida como escenario de ceremonias oficiales, fue donde el rey debió recibir a embajadores y se gestó parte de la futura política de la fugaz dinastía.¹¹

En el ala oeste se construyeron las dependencias destinadas a alojar a la Reina e Infantas. Dispuestas a lo largo del muro occidental y alrededor del patio de la reina; el conjunto era conocido como el "palau de les dones".

Según se desprende de la documentación, tales habitaciones se terminaban a principios de 1309, ya que en el mes de agosto de este mismo año Francesch Cavaller pintaba la habitación asignada a la Reina y "la alcuba sobre lo palau de les dones"; en octubre Bernat Bufiyl yesero hacía bancos, enlucía los portales y ventanas de las habitaciones, hacía tres chimeneas y el portal de la cocina de la reina.

En febrero del año siguiente se colocaban rejas en las ventanas de tales habitaciones y en noviembre se embaldosaban las paredes de la cocina.

En cuanto al mobiliario para tales dependencias, P. Johan "fuster" hizo varios telares para las Infantas, algunos percheros y un "archibanch" y Bernat Vilar "fuster" una bañera para la Infanta.

Las habitaciones reservadas al rey se amueblaban a principios de 1310. Se colocaron cajas en la despensa, otras eran para guardar armas, un armario en la "boteleria" y una bañera, esta última hecha por Bernat Vilar.

Al parecer tales trabajos, en esta zona del alcazar, se interrumpieron, reanudándose en febrero de 1314. Fue entonces cuando P. Johan las amuebló con camas, mesas y cepillos para el rey y la reina; Romeu Silvestre terminó el "rebot" y la "boteleria" reales y se hizo un porche, la chimenea y se embaldosó la cocina del rey.

Las Capillas.

En el centro del gran patio se construyó, entre 1305 y 1309, la capilla real dedicada a Santa Ana.

La capilla de Santa Ana desempeña un importante papel en el plan general de la obra. Su construcción determina la existencia de dos patios, alrededor de los cuales se disponen las edificaciones.

Pero la documentación calla todo cuanto hace referencia a su construcción, y cuando ésta nos informa, la obra pétrea había concluido. Sólo precisa detalles decorativos, de confección de mobiliario y compra de materiales para adecuarlas al culto.

Como ha demostrado M. Durliat, en la capilla de Santa Ana, construida con similares características a la de Santa Creu de Perpiñan,¹² se conjugan elementos románicos con otros de estilo gótico, lo que la convierte en una obra de transición entre uno y otro estilo.

¹¹ La celebrada Sala gótica, donde se había instalado en 1571 la Real Audiencia, perdió su pristina forma y grandiosidad al hundirse sus bóvedas en 1578 y dejarla dividida en dos pisos y varios compartimentos; mientras la apariencia ojival de su fachada marítima obedece a una reforma de comienzos del presente siglo. A. MUT. *Palacio de la Almudaina...* 452-484.

¹² M. DURLIAT. *L'Art...* p. 189.

En el mes de mayo se colocaban canales sobre el portal de la capilla para recoger el agua de lluvia y Francesch Cavaller pintaba, en 1309, "els envans de la capella" con lo que se concluía la obra pétreo.

La ornamentación de la capilla consistió en comprar los ornamentos litúrgicos, colocar cortinas y amueblarla. Así, en diciembre de 1309, Francesch Cavaller pintó el tabernáculo que había modelado el maestro yesero Bernat Bufiyl,¹³ mientras P. Johan, un carpintero de renombre, se afanaba en hacer altares, armarios, bancos, "feristols" (atriles) y mesas para las capillas,¹⁴ se compraban telas para las ventanas y candelabros.

Al año siguiente, en abril, se colocaban ganchos de hierro para los cirios y un tronco de madera para fijar las campanas; en mayo se ultimaba la colocación de los órganos, mientras que en agosto se iniciaba la construcción del retablo de madera que tenía que pintar Francesch Cavaller y que fue colocado sobre el altar de Sent Jacme.¹⁵

Con todo, aún quedan cuestiones de difícil solución. En enero de 1300 el Papa había concedido un año y cuarenta días de indulgencias a todos aquellos que visitaran la capilla que el rey de Mallorca había construido en la Ciutat, en determinadas festividades, concesión que se ampliaba en septiembre a otras.¹⁶ Ello podría interpretarse como que las capillas estaban concluidas en tal fecha, y más todavía si en 1305 y 1307 el Sumo Pontífice volvía a conceder indulgencias a aquellos que, habiendo confesado y comulgado, visitaran la capilla de Santa Ana en ciertos días.¹⁷

Una vez concluidas, Jaime II, en 1310, creó tres capellanías y dos escolanías para que en ellas se celebraran oficios religiosos día y noche, y designó rector a Jacme Solzina, y a Ramón Tayllant y Pere ses Oliveres como sacerdotes beneficiarios de las mismas. Las dos escolanías fueron ocupadas por designación real por Pere Gili y Arnau de Portal de Arulis.¹⁸

El rey concedió a estos eclesiásticos la cantidad de 83 libras anuales, de modo que el rector cobrara 23 libras, los dos eclesiásticos 18 libras cada uno y 12 las escolanías.¹⁹

Otras dependencias.

Acabadas las capillas, en mayo de 1309, se debió proceder a la construcción del pajar (payissa). El maestro picapedrero Jaubert Amiyl recibió el encargo de pavimentarlo y cubrirlo con vigas traidas de Valencia; tales obras se prolongaron hasta octubre.

¹³ ARM RP 1189 fol. 64 v.

¹⁴ ARM RP 1189 fol. 64.

¹⁵ ARM RP 1190 fol. 56.

¹⁶ L. PÉREZ. *Documentos conservados...* 32 (1951-67) 294-306 reg. 84 y 70.

¹⁷ L. PÉREZ. *Documentos...* 33 (1968-72) 231-2 reg. 86 y 93.

¹⁸ E. K. AGUILÓ. *Fundació y dotació...* p. 298.

¹⁹ Además de los religiosos ya mencionados, oficiaron en las capillas de la Almudayna Ar. Joch (1322-3), R. Rovira (1324-5), Bernat Torner (1324-31) Pere Ponç (1325-31); P. Senglada (1327-31), A. Portal (1329-31); Bernat Cifre (1329-31) y el rector Francesch Cavalleria (1323-30). J. SASTRE. *Economía y sociedad del Reino de Mallorca. Primer tercio del siglo XIV* (tesis doctoral) presentada en la Universidad de les Illes Balears 1987.

En noviembre se trabajaba en los establos, situados en el ala norte del castillo, para los que se hicieron pesebres y un porche de madera. Una vez concluidos, en enero de 1310, el maestro yesero Bernat Buffiyl construyó sobre ellos una estancia.

La reparación de una torre en el ala este, por Jacme Ferrando, en julio, permitió el acondicionamiento de nuevas habitaciones, como la escribanía y el halconar.

En cambio, en julio de 1313, se cubría con tejas la tesorería, en octubre se amueblaba con un "arquibanch" la escribanía del notario Bernat March y en diciembre, por orden del lugarteniente, se colocaba una "pertia dantera" en la puerta del castillo para los halcones.

A finales de 1313 el picapedrero P. Silvestre rehacía la torre situada delante de las casas de Guerau Aderro (NE), lo que permitía acabar todas las estancias del ala este del palacio en los meses siguientes. Las obras consistieron en terminar los establos, situados en la planta baja, y la escribanía y tesorería, en el primer piso.

Acabada la obra pétrea, los procuradores anotaron los gastos en mobiliario y decoración de las estancias destinadas a albergar personajes de relevancia de la corte mallorquina. Así se anotó el dispendio en camas, mesas y "arquibanchs" para las habitaciones de P. de Beil Casteil, A. de Codolet, tesorero mayor, y P. de Plasensa, notario.

Todo ello permite creer que la monarquía no sólo se afanaba en adecuar el palacio como segunda estancia real, sino que también pretendía convertirlo en el centro administrativo del Reino.

Conducción de agua.

El paulatino abandono de la alcazaba en el siglo XIII, debió dejar inservibles las conducciones de agua potable de época musulmana. Con la nueva reforma era necesario abastecerla y adecuar las vías de desagüe para evacuar las aguas residuales. Pero creemos que ambas no pudieron ser del todo aprovechadas al desconocerse su trazado.

Fue necesario, pues, abrir una acequia para conducir agua al castillo; para ello se aprovechó la canalización, de época árabe, que llegaba hasta el convento de Santo Domingo y que corría por la calle San Miguel.²⁰

La existencia de un núcleo de distribución de agua en los aledaños del convento permitió abrir una acequia en dirección al castillo.

La documentación nos habla del desarrollo de su construcción entre los años 1309 y 1314. Al parecer, se abrió una zanja en la que se colocaron piedras planas, formando una larga cubeta en forma de U, en cuyo interior circulaban los caños de barro. Una vez asegurados los ajustes de los caños, la cubeta se cubrió con losas planas y todo ello con "trespol" y tierra.

²⁰ R. FONTANALS. *Un plànol de la sequia de la Vila del segle XIV (Ciutat de Mallorca)*. Palma de Mallorca 1984 p. 68.

Desconocemos todo cuanto hace referencia a la construcción de demás conducciones de agua potable y aguas residuales dentro del castillo, pero es lógico suponer que se emplearan algunas de las ya existentes.

El "prat" y el "ort del Rey".

Antes de proceder a la remodelación del alcazar, los procuradores reales habían comprado varias casas vecinas a éste. Las últimas adquiridas, ya en plena reforma, fueron unas de Guerau Aderro que se derribaron y su solar convertido en calle pública. Con ello se aislaba completamente el palacio.

Paralelo a la nueva calle, que bajaba con fuerte pendiente hacia la Riera, y conocida como "Costa d'En Guerau Aderro o d'En Cipres" se hallaba el "prat", cuyo solar estaba plantado de viñedos. Mientras, en la zona oeste, entre el palacio y el curso del torrente, se extendía el pequeño "ort del Rey".

Este último, situado en la bocana de la Riera, fue lugar idóneo para depositar los materiales pétreos llegados por mar; pero muy pronto se plantaron cipreses, limoneros, manzanos, y naranjos que cambiaron su fisonomía. Junto a tales árboles se sembraron laurel, espinacas, lechugas, cebollas, perejil y rábanos.²¹

En ambos se construyó un portal. El del prat tenía acceso a la "Carrera Guerau Aderro", mientras que en el lado sur del palacio se construyó una escalera que permitía bajar al huerto y un portal, que seguramente daba al mar.²²

Una vez adecuado éste, los procuradores contrataron a Berenguer Bufiyl como hortelano, con un sueldo de 18 libras anuales. Él se cuidó de comprar y plantar las semillas, así como atender los conejos blancos y negros que allí se trajeron,²³ animales que figuran, en ocasiones, entre los presentes que los reyes ofrecían a los sultanes africanos, en sus embajadas, o a los reyes de la Corona Aragonesa.

SU FINANCIACIÓN Y ADMINISTRACIÓN.

Para llevar a término el plan de reforma, trazado por la monarquía, era necesario disponer de una saneada economía y de un grupo de colaboradores.

La Corona percibía anualmente del Reino de Mallorca unas 21.000 libras mallorquinas de renta, cantidad que le permitía una capacidad de empresa

²¹ ARM RP 1189 fol. 59, 67 v., 68 v., 69 v.; RP 1190 fol. 180; 1191 fols. 56, 57 v.

²² (1310) Septembre. Item pagam an P. Catala per II dotzenes de pera blanca que compram a ops del portal del prat a VI s. la XII.^a 13 s.

ARM RP 1190 fol. 56 v.

²³ (1311) Dada dels cunils de Almudayna. Dimecres a VII de juliol pagam an Leuger per los cunils de l Almudayna per lo mes dabril e de maig e de juny 7 s. 4 d.

ARM RP 1865 fol. 146.

envidiable. De ella, los procuradores reales invertían anualmente, en obras y compras de inmuebles, de 3.000 a 4.000 libras.²⁴

Además del arquitecto rosellonés Ponç des Coll, el rey se sirvió de los religiosos P. Juliá y Pere des Coll, cisterciense, como "obrsers majors".²⁵ Estos fueron quienes contrataron a los maestros, compraron los materiales y ordenaban el pago a los proveedores. Para ello recibieron anualmente de los procuradores reales ciertas cantidades, de la que luego saldaban cuentas.

En tales menesteres eran ayudados por un "manefla., en cargado de contratar la mano de obra, un "escriva" que registraba las cantidades pagadas y un copista, que confeccionaba los libros de obra.

Por razones que desconocemos P. des Coll fue sustituido, en setiembre de 1309, por los procuradores Michel Rotlan y Pere Figuera, y con él todo el equipo administrativo.

Así, el "manefla" Bernat Vail de Stasia, el "escriva" Bernat Martí y el copista Berenguer des Mas fueron reemplazados por Pere Sent Just, Bernat Elies y P. de Gualbes respectivamente.

Junto a los eclesiásticos ya mencionados actuó Pere ses Oliveres, quién en 1310 fue nombrado beneficiario de una de las capillas del castillo; su actuación en la obra consistió en vigilar los "Catius del Senyor Rey", comprar materiales para algunos maestros y decorar la capilla.²⁶

La documentación no nos permite conocer el gasto que supuso la primera etapa de las obras, a nuestro parecer la más costosa. De ella sólo conocemos breves anotaciones de cantidades donadas por los procuradores al "obrer major". En cambio sí sabemos el desglose económico de tres de los últimos años, cuyas cantidades, aunque orientativas, nos dicen que las obras habían entrado ya en su etapa final, donde lo decorativo y el detalle primaba sobre lo constructivo.

A pesar de todo ello, somos de la opinión que las cantidades desembolsadas fueron de consideración para los momentos que tratamos, más si las comparamos con los salarios cobrados por los maestros y el coste de los materiales.

El gasto de las obras de los años 1309, 1310 y 1313 se repartió de la manera siguiente:

²⁴ J. SASTRE. *Economía y Sociedad...* (Palma de Mallorca 1986). 57.

²⁵ (1309) Item pagam an Bernat Marti les quals li dona en G. Trobat per nos que li devia hom per son salari del temps de frare P. Julia per XXXX dies a XII d. per dia car era escriva de la obra XXXX s. reyls a XXII d. que valen reyal a XVI 23 s. 4 d.

(Setembre) Assi comensen a pagar en Michel Rotlan e en Pere Figuera de puyes que frare Pere Descoll se jaqui de pagar la manobra.

ARM RP 1189.

²⁶ (1310) Maig. Item pagam an P. ses Oliveres prevere per XXI cana e III palms de drap destopa que compra a ops dels catius del Senyor Rey a vestir a XVI la cana XXVIII s. VIII d. (ARM RP 1190 fol. 53).

(1311) Març. Item pagam an P. Ses Oliveres capeyla per estar sobre los catius del Senyor Rey e per guardar lo matzem axi com es de apereylament de maestros e de pintar e per tancar los catius de nitz per 1 any 4 lb. 10 s.

ARM RP 1190 fol. 60.

	<i>Maestros</i>	<i>Mano de Obra</i>	<i>Materiales</i>	<i>S. TOTAL</i>
1309	398 17 3	224 9 1	759 6 —	1.383 2 4
1310	285 9 3	234 7 8	363 11 7	883 8 6
1313	130 2 10	188 3 7	208 10 4	526 16 9

En la tabla se observa que en 1309 el costo de los materiales fue superior a la paga de maestros y mano de obra, situación que se invierte en los años posteriores, indicativo que la obra estaba próxima a su fin.

LOS ARTÍFICES.

El acondicionamiento de la antigua alcazaba musulmana como residencia real comportó la intervención de abundante mano de obra, tanto del ramo de la construcción como de la decoración.

En ella intervinieron picapedreros y albañiles que reestructuraron la obra pétreo, yeseros que enlucieron las paredes y construyeron chimeneas en las estancias y carpinteros que colocaron puertas y ventanas con la cerrajería proporcionada por los herreros.

En la decoración a destacar varios carpinteros de renombre, sastres, pintores y el maestro imaginero Antoni de Campredon artífice del ángel veleta.

Además hay que mencionar la participación de otras personas que sirvieron los materiales, sin cuya infraestructura no se hubiera realizado.

De los picapedreros merece especial mención el maestre Ponç des Coll, arquitecto proyectista de la obra. Junto a él también obraron:

<i>Picapedreros</i>	<i>Días de trabajo</i>			<i>Dineros cobrados por día</i>		
	<i>1309</i>	<i>1310</i>	<i>1313</i>	<i>1309</i>	<i>1310</i>	<i>1313</i>
Berenguer Amiyls	72	179	—	22	22/24	—
G. Careta	8½	—	—	22	—	—
P. Despuig	—	24	3	—	24	28/30
Jacme Fabre	—	—	5	—	—	24
Jacme Ferrando	32	72	45	24	24/26	28/30
Berenguer Massot	32	72	45	24	24/26	28/30
P. Miquet	—	—	58	—	—	30
Guillem Passuls	223	244	18	21/24	24	24
G. Pradeyls	36	—	—	20/22	—	—
Pere Sabater	89	119	53	24	26	24/26
Jacme Salvat	7	200	4	21	24	24
Francesc Santa Creu	—	—	61	—	—	32
P. Silvestre	—	—	52	—	—	26
Bng. Torreylla	254	—	—	20/22	—	—

Algunos picapedreros estaban asociados, formando pequeñas compañías, como G. Careta y G. Pradeyl, o G. Pasuls y Bng. Torrela. Ellos se dedicaban además, a la extracción de bloques de piedra, que luego vendían a los promotores de las obras.

De los reseñados son de destacar el maestro Jacme Fabre, que podría ser el mismo que en 1317 trabajaba en el convento de Sant Domingo de Ciutat y luego llamado por el Obispo de Barcelona para trabajar en la fábrica de la Seo;²⁷ Lorens de Santa Creu, que en 1323 levantó la capilla de Santa Fe de Ciutat²⁸ y Pere Miquet, que entre 1316 y 1321 fue maestro de las obras reales.²⁹ Ello permite creer que la mayoría de los maestros que intervinieron eran de origen insular y de prestigio.

De los carpinteros caben destacar por su participación:

Carpinteros	Días de trabajo			Dineros cobrados por día		
	1309	1310	1313	1309	1310	1313
Jaubert Amiyl	134	69	—	21/24	24	—
Bernat serrador (°)	118	45	—	24	24/29	—
Bonifaci	8	20	—	22	24	—
Pere Johan	24	—	18	24	—	32
l fadri seu	—	—	40	—	—	8
G. Guerau (°)	4	—	—	24	—	—
P. Messana	47	16	—	24	24/30	—
Bernat Massot (°)	—	9	—	—	24/30	—
Domingo Passamar	70	—	—	26	—	—
l macip seu	6	—	—	22	—	—
Bernat Pedret (°)	—	26	—	—	30	—
R. Silvestre	—	—	54	—	—	26
R. Simon	—	—	48	—	—	24
R. torner	108	67	—	28	28	—
l macip seu	74	67	—	10	10/14	—
Bernat Vilar	8	—	—	24/28	—	—

De los citados, a destacar al maestro P. Johan, que intervino en importantes obras en el reinado de Sanxo I, como: "la força de Capdepera" en 1316, la

²⁷ M. DURLIAT. *L'Art en el Regne...* p. 65.

²⁸ (1323) Item pagaren per alcunes obres que foren fetes en la capeyla de Santa Fe la qual hom feu devant lo portal del Temple so es en compra de fusta e de caus e en jornals de maestres e de manobres e en compra de teula e en diverses altres coses ab l'alberch que hom feu apres la dita capeyla hon estan los capeylans ab CLXX lb. que nach en Lorens Santa Creu que feu la obra de pera a preu fet e ab XX lb. que nach en P. Johan fuster per cobrir la dita capeyla de fusta so es de les sues mans segons que tot asso largament e per partides es contengut en II librets fets de la dita obra 567 lb. 10 s. 10.

ARM RP 3039 fol. 29 v.

²⁹ J. SASTRE. *Economía y Sociedad...* Palma 1986 p. 41.

remodelación de las atarazanas y la iglesia de Santa Fe, en 1323 y en el celler de Inca.³⁰

Los carpinteros también se nos presentan frecuentemente asociados en grupos o acompañados de un "macip" o "fadri".

Entre los yeseros destacó Bernat Buffiyl, que hizo varias chimeneas y el tabernáculo de la capilla. Por regla general trabajaban a precio convenido ("a preu feyt"), en el que estaba incluido el trabajo y el material empleado.

Yeseros	Días de trabajo			Dineros cobrados por día		
	1309	1310	1313	1309	1310	1313
Bernat Buffiyl	21	—	—	24	—	—
Lorens Buffiyl	2	—	—	24	—	—
Juanyes	—	—	3	—	—	32

La actuación de los herreros fue poco importante, pero si adquirió importancia su aportación de materiales.

En la obra, el esclavo Ali den Portavi era el que semanalmente afilaba y reparaba las herramientas de los maestros y quién forjó las rejas para cerrar ventanas y otros vanos.

Los sastres, pañeros y "drapers" son citados cuando se compraron las telas para engalanar las estancias del castillo y capilla, mientras que los pintores decoraban las estancias de la reina y pintaban "els envans de la capeyla".

Además del pintor Francesc Cavaller, trabajaron en la Almudayna:

Pintores	Días de trabajo			Dineros cobrados por día		
	1309	1310	1313	1309	1310	1313
Francesc Cavaller	53	21	—	24	24	—
2 fadrins seus	38	22	—	6	7	—
Petro pintor	6	—	—	12	—	—
R. pintor	21	5	—	24	24	—
1 fadri seu	6	—	—	6	—	—

A finales del año 1309 llegó a Mallorca, procedente de Perpiñan, el maestro Antoni de Campredon, a requerimientos del rey, para fundir el ángel veleta, que tenía que coronar la torre mayor del Palacio Real.

³⁰ Ver nota 27.

La permanencia del artista en Mallorca se prolongó unos cincuenta días, durante los que, previa entrevista en Sineu con el monarca, modeló el ángel. Una vez acabado, lo llevó a Sineu, a lomos de cabalgadura, para mostrarlo al monarca, después de lo cual regresó a Perpiñan via Colliure.³¹

El maestro Antoni Campredon cobró 1 tornés y medio diario por su trabajo, equivalente a 25 dineros y medio en moneda mallorquina.

M. Durliat considera que el Campredon que esculpió los ángeles del ábside de la capilla de la Almudayna (1309), fundió el ángel veleta (1309) y decoró la nueva sillería del coro para la catedral (1331) son la misma persona. Nuestro parecer es que el autor de los ángeles absidales y el ángel custodio fueron hechos por Antoni de Campredon, mientras que el escultor de la sillería fue otro Campredon, llamado Arnau, también procedente de Perpiñan, tal vez su hermano.³²

Junto a todos ellos intervino un numeroso grupo de musulmanes, la mayoría de ellos esclavos. Por regla general son propiedad de los maestros que trabajaban en la obra o alquilados.

En 1309 se citan 41 "sarahins", de los cuales 36 eran esclavos; al año siguiente su número asciende a 56, de los que 39 son cautivos, y en 1313 se nombran a 13, de los que 8 eran también esclavos.

Su salario era, en general, inferior al de su maestro, pero no difería del cobrado por un fadrí. Otros en cambio, al parecer libres, cobraban un salario alto, equiparable al de los maestros, lo que manifiesta su habilidad en el oficio y la gran tolerancia de la sociedad insular.

De ellos destacaron:

	<i>Días de trabajo</i>			<i>Dineros cobrados por día</i>		
	<i>1309</i>	<i>1310</i>	<i>1313</i>	<i>1309</i>	<i>1310</i>	<i>1313</i>
Asmet den G. F.	82	—	—	21/22	—	—
Asmadeil tapiador	36	—	—	28	—	—
Mafumat den Compayno	35	—	—	22	—	—
Saydo cequier	77	261	—	24	24	—
Mahumet Cort	22	—	—	18	—	—
Asmet den Bruyl	—	7	—	—	20	—
Mussa den Casteyl	—	15	—	—	12/14	—
Mahumet tuneci	—	—	54	—	—	10/15
Abbo sarrahin	—	—	52	—	—	10/12
Zhasen ben Ali	—	—	50	—	—	10/12
3 catius den Michel Rotlan	—	—	81	—	—	12/13

³¹ ARM RP 1189 fol. 68 v. (Libre de l'Almudayna 1309).

³² M. DURLIAT. *L'Art en el Regne...* p. 240 nota 35.

Además intervino un gran número de personas no especializadas que la documentación llamada "manobra". Ellos trabajaban por un jornal muy bajo en comparación con los otros operarios. Figuran entre ellos los "Catius del Senyor Rey", los "bastaixos" y un gran número de mujeres, cuya labor desconocemos, pero que suponemos se dedicarían a la limpieza de escombros y obras menores.

Los "Catius del Senyor Rey" en número de 14-20 eran musulmanes bautizados en su mayoría y custodiados por el eclesiástico Pere ses Oliveres. Algunos de sus nombres eran: Ayet sarrahin, Francesch batiat, Andreu batiat, Mafumet serrador, Paschal catiu, En Rondi catiu, entre otros.

Todos ellos eran alimentados y vestidos por los encargados de las obras; además se les pagaba 7 dineros diarios, incluidos los domingos y días festivos, y costeada su atención médica cuando se lesionaban.

Los "bastaixos" o "traginers" fueron también en su mayoría musulmanes cautivos. Por regla general formaban pequeños grupos de trabajo y de un mismo propietario.

De los 80 citados, 65 de ellos eran musulmanes cautivos, otros 7 parece que se trataba de musulmanes libres, otros 7 eran catalano-mallorquines y uno era judío.

El porcentaje de participación de maestros, oficiales, mano de obra y esclavos es un dato a tener en cuenta para conocer el desarrollo general de la misma. Para ello hemos confeccionado una tabla de trabajo en la que se detallan los días cobrados por cada grupo. De ella se deduce que, si bien la labor cualificada fue realizada por los maestros, una gran parte del trabajo recayó sobre la mano de obra esclava, que representó en 1309 el 50 % de los jornales, porcentaje que aumentó progresivamente en los años siguientes a un 62 % y 83 % respectivamente.

	1309	1310	1313
Maestres	3.149	2.155	648
Fedrins-macips	786	405	252
Catius	428	290	821
Catius del Senyor Rey	4.565	3.895	3.780
Fembres	3.225	3.203	1.476

Tal participación de mano de obra esclava no deja de sorprender. Bien es cierto que las obras de 1309 a 1314 fueron menos importantes que las primeras; sólo faltaban detalles que muy bien podrían ser terminados por trabajadores poco especializados. Pero por el gran número de cautivos que intervinieron da la impresión de que la sociedad ciudadana mallorquina recurría a los esclavos para los trabajos más duros, y muchos ciudadanos tenían cautivos bajo contrato de alforría, a los que habían comprado para obligarles a trabajar y así incrementar la inversión de compra.

LOS MATERIALES.

Los principales proveedores de los materiales empleados en la obra eran los maestros que participaban en ella.

Destacan por tal motivo los picapedreros G. Careta, G. Pradeyls y G. Pausls que la proveyeron de piedras de marés, de piedras de Santanyí entre otros materiales; los carpinteros Simon de Puigmalver, G. Jornet y Bernat des Vilar de madera, los herreros Jacme de Muntalt, A. de Valencia y el yesero Bernat Buffiyl.

En cambio otros sólo aportaron materiales, como los caleros, alfareros, especieros, sastres, cordeleros, albarderos, etc.

El coste material anual de las obras lo hemos desglosado en los siguientes conceptos:

	1309	1310	1313
Materiales de construcción	503	257	86 libras
Materiales de ornamentación	146	50	39 "
Transporte	33	17	26 "
Reparaciones (herramientas)	4	4	4 "
Asistencia sanitaria	10	27	19 "
Otros gastos	60	12	34 "

De los materiales, el capítulo más importante correspondió a la piedra y madera. De menor cuantía fue el gasto en yeso, cal, arena, tejas y baldosas.

En cuanto a ornamentación, la construcción de muebles supuso el gasto más importante, seguido de la compra del material de hierro y cerrajería.

El precio de algunos materiales variaron según los años. Algunos son:

De piedra.

	1309	1310	1313
12ª de "pera maresa"	6	6/8/9/12	6 dineros
12ª de "pera maresa"	—	60	60 "
12ª de "pera maresa"	—	66	68 "
12ª de "pera de canals"	132/144	—	120 "
12ª de "pera blanca"	78	79	— "
12ª de "pera de Sentanyí"	360	—	— "

De soleria

	1309	1310	1313	
1 quartera de "testpol"	12	—	30	"
1 somada de arena	18	18	18	"
1 somada de arcilla	16	16	—	"
1 somada "darena grossa"	18	18	—	"
1 doc. de "somades de terra"	4	10	—	"

De madera.

	1309	1310	1313	
1 necla	24/32	24/26/32	20/24	sueldos
1 necla de Valencia	37	16	37	"
1 necla de pin de 30 palms	—	—	40/50	"
1 necla doblera de Valencia	—	—	16	"
1 fust de pin de Evisca	6/15	3 ½	6/8/15	"
1 bigua doblera	—	—	20	"
1 fust davet	—	—	20 ½	"
1 taula davet	—	9 ½	6 ½	"

De barro.

	1309	1310	1313	
1 jerra	2	2	2	dineros
1 jerra gran	—	—	4	"
1 caduf	1	—	—	"
1 doc. de cadufs	8	—	—	"
1 cano poc	2	2	2	"
1 cano gran	4	4	4	"
1 rest dalfanega	—	3	—	"
1.ª canal	—	5	—	"
1 librel	—	5	—	"
100 teules	42	42	42	"
1.000 raioles	—	40 s.	40 s.	

Telas y Vestidos.

	1309	1310	1313
1 cana de canabas	22	22	21 dineros
1 cana de drap blanc	—	66	— ”
1 cana de drap blanch	—	90	— ”
1 cana de drap de li	21	—	— ”
1 cana destopa	—	16	— ”
1 braguer	48	—	26/30 ”
1 camisa	60	—	— ”
1 cota	—	—	16/18 ”
1 gonella	—	12	14 ”
1 flassada	—	108	117 ”

Además de los materiales de construcción y ornamentación, los encargados de las obras contrataron un gran número de porteadores, muchos de ellos musulmanes; necesitaron comprar y reparar herramientas y atender las heridas de los cautivos del rey, cantidades que fueron incluidas en el capítulo de “Pertreyt”.

Los materiales de piedra y madera llegados al castillo fueron acarreados por los “bastaixs” cuyo costo global no superó el 5 % del valor anual de las obras.

El material pétreo solía llegar por mar a la Ciutat, en pequeñas embarcaciones, desde las canteras (Sa Porrassa y Santanyi). Los puntos de descarga eran unas veces “lo moyl” o preferentemente la Portella o “Porteyla den Fus”, desde donde eran llevadas al castillo.

Una vez abierta la “carrera den Guerau Aderro”, la madera y el material pétreo descargado ante la puerta de Portopi era llevado al castillo a través del pont Nou, mientras que en otras, desde el muelle eran descargadas en el “ort del Senyor Rey” empleando reducidas embarcaciones y aprovechando el cauce de la Riera (“lo corn”).

CONCLUSIONES.

Los libros de obras de la Almudayna de la Ciutat de Mallorca son importantes por varias razones: Primeramente porque refieren parte del proceso de una de las primeras obras de envergadura iniciadas en Mallorca desde su conquista; también porque nos informan, en parte, del estado de abandono y de algunos de los añadidos que se construyeron a principios del siglo XIV.

El proceso de reforma, iniciado por Jaime II, fue terminado por su hijo Sanxo I, que fiel a las directrices planificadas por su padre, supo culminar con éxito la mayoría de los proyectos por él comenzados.

Las obras, sufragadas en su totalidad por la monarquía, dieron a la fortaleza su antiguo esplendor. Con ello la realeza pretendía un doble objetivo: convertirla

en segunda residencia real y ubicar en ella el aparato administrativo-burocrático del Reino.

En ellas sorprende la gran participación de mano de obra esclava; da la impresión de que los trabajos más duros y bajos de la escala profesional estaban en manos de cautivos, en su mayoría musulmanes, que habían sido comprados para efectuar tales trabajos a cambio de un salario, de cuya cantidad el propietario obtenía un beneficio semanal o mensual.

La posesión de esclavos no era un lujo, era una inversión.

BIBLIOGRAFIA

- E. K. AGUILÓ. *Notes dun llibre de l'obre del Castell de l'Almudayna 1309*. BSAL 8 (1899-1900) 262-3, 269-270.
- P. ALCÁNTARA PEÑA. *Antiguos recintos fortificados de la Ciudad de Palma*. Biblioteca Balear (Palma 1956) 25-30.
- G. ALOMAR. *Castillos del Reino Independiente de Mallorca*. En *Castillos de España* 82 (Madrid 1976).
- J. F. CONRADO DE VILLALONGA. *El Palacio Real de la Almudaina en la Historia de Mallorca*. Reales Sitios 50 (Madrid 1976).
- J. DAMETO, V. MUT, G. ALEMANY. *Historia General del Reino de Mallorca...* Segunda edición corregida y aumentada... por el Dr. Miguel Moragues y D. Joaquín M.^a Bover... Palma. Imp. de Juan Guasp y Pascual II (Palma 1841) 595.
- M. DEL RÍO MARTÍNEZ. *Segunda y tercera fase de trabajos. Restauración del Palacio de la Almudaina*. Reales Sitios 50 (Madrid 1976) 29-38.
- M. DURLIAT. *L'Art en el Regne de Mallorca*. Ed. Moli (Palma 1964).
- F. ESTABÉN. *La Almudaina. Castillo Real de la Ciudad de Mallorca*. Palma 1975.
- J. L. GARAU. *La Torre del Angel*. BSAL 10 (1903-4) 91-94.
- G. LLOMPART. *La Pintura Medieval Mallorquina. Su entorno cultural y su iconografía*. IV (Palma 1980).
- A. MUT. *Palacio de la Almudaina. En Palacios y Museos del Real Patrimonio*. (Madrid 1970) 452-484.
- L. PÉREZ. *Documentos conservados en los registros vaticanos relativos al tercer pontificado de Mallorca (D. Poncio de Jordi 1283-1303)* BSAL 32 (1961-67) 294-306; *Documentos conservados en los registros...* 33 (1968-72) 230.
- P. PIFERRER - J. M.^a QUADRADO. *Islas Baleares*. Imp. Mossen Alcover. Palma 1969 (Reedic.) 321-2.
- A. PONS. *El Reino Privativo de Mallorca*. En *Historia de Mallorca* coord. por J. M. P. II (Palma 1975).
- J. M.^a QUADRADO. *División de la Ciudad según el libro del Repartimiento*. Biblioteca Balear 36 (Palma 1956) 85-120.
- G. ROSELLÓ. *La evolución de Palma en la antigüedad II. Palma musulmana*. En el B. COCIN n.º 632 (Palma 1961). Trad. catalana: *Mallorca Musulmana (estudis d'arqueologia)* Palma 1972.
- *Notes en torn al castell reial de Madina Mayurqa*. Quaderns de Ca la Gran Cristiana 4 (Palma 1985).
- E. SUREDA. *De la corte de los Señores Reyes de Mallorca*. Madrid 1914.

La marca concedida per Jaume III a Mateu Pellicer contra els súbdits de la Corona catalano-aragonesa

GABRIEL ENSENYAT PUJOL

Les relacions comercials entre aquelles formacions polítiques d'orientació mercantil sovint es veien pertorbades a l'Edat Mitjana per la pràctica d'activitats indiscriminades de pirateria. Quan els països als quals pertanyien les dues parts implicades (agressors i agredits) mantenien uns lligams de cordialitat i fluïdesa normalment s'imposava una solució negociada a l'assumpte en forma de reposició o indemnització als afectats. A vegades, però, això no es donava i aleshores es duïen a terme represàlies per part d'aquells que havien sofert algun tipus de depredació. En aquests casos les represàlies solien tenir el suport i l'autorització del poder públic el qual, d'una o altra manera, les legitimava.

Quan concorria aquesta circumstància un dels procediments més habituals per compensar els danys ocasionats era la concessió de llicències de marca.¹ La marca s'atorgava quan un súbdit del país havia patit un "greuge" per part de ciutadans d'una altra nacionalitat, sense que l'estat al qual pertanyia l'agressor hagués concedit a l'afectat cap mena de reparació per via judicial. Aleshores el mercader agredit obtenia de les autoritats la facultat de poder

1 La bibliografia general que hem consultat sobre les marques és la següent:

- G. AIRALDI: *Pirateria e repressaglia in fonti savonesi dei secc. XIII e XIV*, Bobbio, 1979.
- A. DEL VECCHIO: *Le repressaglie nei comuni medievali e specialmente in Firenze*, Bologna, 1894.
- René de MAS LATRIE: *Du droit de marque ou droit de représailles au Moyen Age*, París, 1985.
- Joaquim MIRET I SANS: *Les represàlies a Catalunya durant l'Edat Mitjana*, a "Revista Jurídica de Catalunya", Barcelona, 1925, 62 pàgs.
- M. MOLLAT: *Guerra de Course et Piraterie à la fin du moyen âge: aspects économiques et sociaux. Position des problèmes*, a "Études d'Histoire maritime", 1938-1975, Torino, 1977, pàgs. 477-486.
- J. MUTGÉ I VIVES: *La marca d'En Bernat Melhac, la Corona catalano-aragonesa i el Llen-guedoc (1327-1336)*, a "XIIè Congrès d'Histoire de la Couronne d'Aragon", Montpellier, 1985 (data del congrés) - 1987 (publicació), pàgs. 175-188.
- Anna UNALI: *Mariners, pirates i corsaris catalans a l'època medieval*, Barcelona, 1986.

confiscar els béns dels súbdits de l'altre país, fins a la satisfacció d'allò que li havia estat pres, inclosos els interessos a què tenia dret. Com ha escrit el professor Dufourq, "la marque est un droit de saisie des marchandises et biens qui appartiennent à tel étranger coupable d'un acte de mauvaise foi, dol, vol, piraterie ou "co-nationaux"; c'est très exactement donc une «licencia pignorandi»... La marque est appliquée jusqu'au jour où la victime a perçu grâce à elle le montant de ses pertes, intérêt et frais compris".²

Les marques, doncs, es concedeixen a títol individual, en temps de pau i per compensar un determinat greuge, sense que això suposàs necessàriament cap motiu de conflictivitat entre els dos estats implicats. Això no obstant, a la pràctica, com fos que no rebien cap tipus de control, podien esdevenir un element de tibantor, que ocasionava danys importants al comerç i pertorbava el seu normal desenvolupament.

Promulgació i característiques de la marca.

Mateu Pellicer, ensems amb Joan Duró, tots dos mercaders de Puigcerdà, havia estat depredat per una embarcació catalana propietat del noble Pere, vescomte de Vilamur. Amb motiu del robatori Jaume III promulgà en favor seu una marca contra els súbdits de la Corona d'Aragó dissabte 29 d'agost de 1338.³

D'acord amb les condicions expressades, les mercaderies confiscades havien d'esser estimades pers certs prohoms, els quals estipularien el seu preu just, a fi que no fossin venudes per una quantia inferior a llur valor. En principi els prohoms designats per dur a terme la tasca eren de les ciutats de Barcelona i València però com fos que van declinar l'oferiment, llavors foren escollits ciutadans de Mallorca.⁴ La causa d'elegir en primera instància els prohoms de Barcelona i València devia obeir al fet que una vegada realitzada la valoració s'oferia a l'antic posseïdor de les mercaderies la possibilitat de retenir-les a canvi de satisfer la suma estipulada.⁵ En cas de desestimar l'oferiment les mercaderies havien d'esser transferides a dos mercaders mallorquins, els quals abonarien directament la quantia a Mateu Pellicer.⁶

² Charles-Emmanuel DUFOURQ: *Aspects Internationaux de Majorque durant les derniers siècles du Moyen Age*, a "Mayurqa", XI, Palma, 1974, pàg. 39.

³ No hem trobat el text de la lletra de marca però sí nombroses referències respecte a la data i altres qüestions. Vegeu el Document n.º 1 de l'apèndix.

⁴ Document 3.

⁵ Fou, per exemple, el cas de Berenguer Borriana, el qual no ho acceptà: "Quibus quidem rebus et mercibus ut predictur extimatis fuit semel et pluries dictum Berengario Borriana predicto si volebat dictas res et merces sibi pro eisdem pretiis retinere, qui dixit quod "non" ne videtur predictis modo aliquo consentire". A.R.M., A.H. (L.C.) 1, fol. 187 r.

⁶ Document 3.

Confiscacions de naus, béns i numerari de mercaders catalans.

Aviat començaren els actes d'hostilitat contra els mercaders catalans dimanants de la marca. Les confiscacions adoptaren un triple vessant i es dirigiren alhora contra les naus que recalaven a l'illa o s'hi apropaven, els béns d'alguns mercaders catalans establerts a Mallorca i certes quantitats de numerari depositades en alguna de les "taules" mallorquines.

Quant a les preses de naus, n'hem documentat dues. La primera tingué lloc el 28 de setembre següent i fou una coca baionesa propietat de Ramon Figuera, barceloní, que havia arribat al moll de la ciutat de Mallorca procedent de Sardenya. El vaixell es trobava ben atapeït ja que portava gèneres i béns del mateix Ramon Figuera així com d'altres quatre mercaders.⁷ Entre el carregament destacaven les deu bales de drap (65 peces) del valencià Andreu Caner, valorades en 509 lliures i 2 sous, a raó d'unes 8 lliures per unitat⁸ i les diverses mercaderies de Bertran Polinyà, barceloní, estimades en 142 lliures.⁹ Respecte a la segona presa es tractà d'una nau de Francesc Amat, mercader de Barcelona, que llavors fou venuda a Joan Ris, mercader de Mallorca, el qual l'adquirí per 50 lliures i 8 sous.¹⁰ Del montant obtingut en la venda es deduïen les quantitats que en el seu cas podien deure per qualsevol concepte els afectats, les quals eren entregades als creditors.

Pel que fa al segrest de béns de mercaders catalans depositats l'illa, n'hem documentat tres. El primer fou a la botiga que tenien a la ciutat de Mallorca Bernat Serra i Berenguer Borriana, mercaders de Barcelona, i la quantia d'allò que els fou confiscat pujava a la xifra, certament important, de 4.014 lliures, 14 sous i 6 diners.¹¹ A continuació foren confiscades les mercaderies que posseïa Jaume Amargós, de Manresa, i que havia amagat a l'hospici d'un mercader mallorquí, Francesc de Comelles; el seu valor era de 555 ll., 6 s. i 2 d.¹² Finalment, encara pel febrer de 1339 tenia lloc una altra confiscació: la de les mercaderies de Jaume Feliu, mercader valencià, venudes a Joan Ris per 14 ll. i 8 s.¹³ Com hem vist abans, també ara foren deduïdes les quanties degudes pels afectats.

Referent al numerari que tenien depositat els mercaders catalans a les diferents "taules" de la ciutat de Mallorca, aquest fou sistemàticament segrestat. En els documents consultats hem trobat referències de tres taules d'aquest tipus: les de Simó Roig, Andreu Dezportell i Berenguer de Vilatorrada. Berenguer Borriana fou el primer en ser objecte de la requisa; el seu montant era de 162 ll., 1 s. i 10 d.¹⁴ Llavors li tocà el torn a Miquel Sapiuada, que tenia depositades 3 ll., 4 s. i 11 d.¹⁵ A continuació tengueren lloc, entre el 13 i el 14

7 Document 2.

8 A.R.M., A.H. (L.C.) 1, fols. 188 r.-v.

9 A.R.M., A.H. (L.C.) 1, fols. 238 v.-239 r.

10 A.R.M., A.H. (L.C.) 1, fols. 237 v.-238 r.

11 A.R.M., A.H. (L.C.) 1, fols. 186 r.-187 v. En endavant utilitzarem els següents abreujaments: ll. (lliures), s. (sous) i d. (diners).

12 A.R.M., A.H. (L.C.) 1, fols. 201 v.-202 v.

13 A.R.M., A.H. (L.C.) 1, fols. 239 r.-v.

14 A.R.M., A.H. (L.C.) 1, fols. 186 r.-187 v.

15 A.R.M., A.H. (L.C.) 1, fols. 188 r.-v.

de novembre, les següents retencions: 84 ll. i 9 d. de Guillem Balaguer;¹⁶ 54 ll., 8 s. i 7 d. de Pere Marçal;¹⁷ 31 ll., 10 s. i 3 r. de Pere Bosch¹⁸ i 41 ll., 4 s. i 5 d. de Bartomeu Pàmies.¹⁹ Tots ells eren mercaders valencians. Altrament, el 17 de desembre tengueren lloc altres dues confiscacions: 29 ll. i 5 s. del també mercader valencià Francesc Granollers²⁰ i 6 ll. del mercader barceloní Bernat Carreres.²¹ D'altra banda, com sol ocórrer en aquests casos, tingué lloc una curiosa equivocació entre els encarregats de dur a terme les requises, els quals segrestaren 20 ll. a Pere Oliver, de Múrcia, depositades a la taula d'Andreu Dezportell, "credendo quod Murcia esset locus subditus dicti domini regis Aragonum", quan de fet es tractava de terres sota la jurisdicció de la Corona de Castella.²²

Finalment, per acabar aquest apartat, cal constatar que la documentació examinada presenta un interès extraordinari per a l'estudi del comerç, en inventariar les mercaderies confiscades. Això ens permet conèixer no sols els productes que transportaven els vaixells sinó la seva quantitat i el seu valor, així com també ocasionalment altres informacions (procedència de les mercaderies, rutes seguides, sistemes de "comenda" vigents aleshores, etc.). L'anàlisi d'aquests aspectes evidentment ultrapassa els límits d'aquest treball.²³

Alguns guiatges atorgats a certs mercaders catalans.

Tot i que les marques tenien un caràcter de generalitat, determinats mercaders podien ésser posats pels poders públics baix protecció especial per evitar ser objecte d'embargament. Això es donava quan concorrien algunes circumstàncies especials. Pel que fa a la marca que estudiam, hem trobat dos salcondits d'aquest tipus. El primer fou concedit pel mes d'abril de 1339 a dos

¹⁶ A.R.M., A.H. (L.C.) 1, fols. 202 v.-203 r.

¹⁷ A.R.M., A.H. (L.C.) 1, fols. 203 r.-v.

¹⁸ A.R.M., A.H. (L.C.) 1, fols. 203 v.-204 r.

¹⁹ A.R.M., A.H. (L.C.) 1, fol. 204 r.

²⁰ A.R.M., A.H. (L.C.) 1, fol. 240 r.

²¹ A.R.M., A.H. (L.C.) 1, fol. 240 r.

²² A.R.M., A.H. (L.C.) 1, fol. 216 r.

²³ Amb tot, a títol d'exemple, farem referència a la botiga de Berenguer Borriana, abans ahudida. En ella trobam, de primer, certs productes usats en tintoreria, concretament grana, alum de roca i orpiment. La grana va ésser calculada en "sex costalia" (la paraula "costalia", llatinització del mot català "costell", té un sentit general i pot referir-se tant a un feix, com a un sac o a una peça, etc.), amb un pes net de 12 quintars i 42 lliures i una estimació de 205 lliures "pro carrica" (és a dir, per càrrega, també en un sentit ampli), que suposava un montant total de 848 lliures i 14 sous.. L'alum de roca (alum fus i deixat refredar) fou avaluat en 15 costells, amb un pes de 29 quintars i 98 lliures, una estimació de 11 lliures per unitat i un preu total de 109 lliures, 18 sous i 6 diners. Quant a l'orpiment (trisulfur d'arsènic, de color groc de llimona) en foren confiscats 22 costells, amb un pes de 49 quintars i 13 lliures, una valoració de 6 lliures per quintar i un preu total de 234 lliures, 15 sous i 7 diners.

Altrament a l'esmentada botiga hi havia 12 costells de lli de Granada (34 quintars, 88 lliures) estimats en 4'5 lliures per quintar, i gran quantitat i varietat de pells de couro: "sexdecim faxia coriorum de Tunis" (39 quintars, 59 ròtols), valorats en 5 lliures per quintar; "centum tria faxia coriorum sortitorum de Artzila" (254 quintars, 39 ròtols), a 5 lliures per quintar; "septem faxia coriorum adohins" (26 quintars, 48 ròtols), també a 5 lliures per quintar; i, finalment, "viginti octo faxia coriorum de Sale" (54 quintars, 22 ròtols), a 4 lliures i 10 sous per quintar.

mercaders catalans que retornaven de Bizanci amb un carregament propietat en part de mercaders mallorquins i l'altra part de mercaders de Barcelona. Com fos que els patrons de la nau, una coca baionesa anomenada "Sant Antoni", no gosaven atracar a l'illa per mor de la marca, el governador Roger de Rovenac els conferí seguretats en llurs persones, béns i nau. També se'ls facultava per poder descarregar i vendre les mercaderies que volguessin, emportar-se el numerari obtingut i transportar la resta de productes propietat de súbdits de Pere IV en un altre vaixell.²⁴ Altrament, un mes després el governador concedia un guiatge semblant al mercader barceloní Jaume Serra, el qual procedia de Sardenya amb un carregament de forment i altres productes. El document indica que el guiatge es concedí a instàncies d'alguns amics que l'esmentat mercader tenia a Mallorca, sense altra motivació.²⁵

Aquesta és la darrera referència que hem trobat sobre la marca contra els súbdits de la Corona d'Aragó. Cal pensar que, una vegada obtinguda la reparació per part de Mateu Pellicer, amb tot el seguit de confiscacions que hem estudiat i, possiblement d'altres que no hem pogut documentar, la marca deixà d'esser efectiva i fou abrogada, restablint-se el tràfic comercial regular de la mercaderia catalana amb les Illes.

²⁴ Document 4.

²⁵ Document 5.

APÈNDIX DOCUMENTAL

1

1.338, setembre, 5 — Ciutat de Mallorca.

Lletra de marca atorgada per Jaume III a Mateu Pellicer contra els súbdits de la Corona d'Aragó.

A.R.M., A.H. (L.C.) 1, fol. 239 v.

Jacobus Dei gratia rex Maioricarum, comes Rossilionis et Ceritanie ac dominus Montispesulani, dilecto militi camberlengo et consiliario Rogerio de Rovenacho et Raymundo de Capcirio nostris fidelibus, salutem et dilectionem. Pridie recordamur vobis dicto Rogerio litteratorie comisse ut marcham per nos concessam fideli nostro Matheo Pellicerii de Podio Cerdano debite exequeremini in bonis subditorum illustris domini regis Aragonum, consanguinei nostri ut fratris carissimi, que possent in regno nostro reperiri. Mandantes et comittentes nunc vobis duobus per presentes ut amotis diffugiis et fraudibus quibuslibet reseccatis in terra et mari dicionis regni nostri prefati dictam marcham in bonis subditorum prefati regis debite exequamini et diligenter iuxta concessionis dicte marche seriem et tenorem. Data in Civitate Maioricarum nonas septembris anno domini M^o CCC^o XXX^o VIII^o.

2

1.338, setembre, 28 — Mallorca.

Les autoritats mallorquines procedeixen contra la nau de Ramon Figuera, mercader barceloní, en virtut de la marca concedida a Mateu Pellicer i Joan Duró de Puigcerdà.

A.R.M., A.H. (L.C.) 1, fols. 172 r.-v.

Nos Rogerius de Rovenacho, miles, camerlengus serenissimi domini Jacobi Dei gratia regis Maioricarum, comitis Rossilionis et Ceritanie et domini Montispesulani ac locum tenentes eiusdem domini regis in regno Maioricarum et Raymundus de Capcirio, assessor dicti domini locum tenentis, commissarii seu execu-

tores per dominum dominum regem super executione infrascripte marche specialiter deputati. Notum facimus universis quod existente Raymundo Figuera, cive Barchinone, patrono cuiusdam coche bayonescha in mollo Maioricarum supervenit nobis mandatum a serenissimo domino nostro rege predicto quod executionem faceremus de quadam marcha per serenitatem ipsius concessam Matheo Pellicerii et Johanni Durus de Podio Ceritano contra subditos illustrissimi domini regis Aragonum, cuius quidem mandati nobis litteratorie facti vigore et pro executione marche huiusmodi facienda raubas et merces dicte coche iussimus exonerari ac ilas vendi et tradi dicto Matheo Pellicerii, hoc potenti cum instantiam in solutum pro rata marche predictae inter que invito dicto patrono exonerari fecimus res ut dixit infrascriptarum personarum que cum dicta cocha ut per eius cartularium invenimus debebant vehi apud insulam Sardinie et sunt que sequuntur:

Primo videlicet quatuor carretals Jacobi Felicii de Valentia. Item viginti octo doblerie Bertrandi Polinyani de Barchinona. Item unum carretal Bertrandi eiusdem. Item decem bale pannorum Andree Canerii de Valentie. Item LIII pecie inter restes et palomerias dicti Bertrandi Polinyani. Item viginti tria faxia et quinquaginta corde. Item duodecim alhabie plene opere terre. Item viginti quinque panes picis ponderantis viginti quinque quintaria et quadraginta octo librarum. Item quatuor pondo dorros. Item duodecim mole de libans. Item decem faxia de tronyella que omnia erant dicti Bertrandi Polinyani de quibus omnibus et singulis dicto Raimundo Figuera hoc cum instantia postulanti concessimus presentes nostras patentes literas in testimonium veritatum veritatum ut cum eisdem posset se ubicumque ei opus fuerit adiuvere. Data ut supra.

3

1.338, novembre, 10 — Mallorca.

Fragment d'un dels documents on es descriu el procediment emprat per realitzar les estimacions dels béns segrestats.

A.R.M., A.H. (L.C.) 1, fols. 201 v.-202 r.

... Prospicientes vero quod nullus inveniretur qui dictas merces vellet emere nisi forsam pro minori pretio quam valerent deliberavimus esse utilius pro Jacobo Amargosii supradicto quod dicte merces per certos probos homines extimarentur iuste et sufficienter. Ita videlicet et prout venderentur eo tunc inter duos mercatores bonos et sufficientes ad solventum pretium ad voluntatem vendetis, ut sit iusto pretio extimate traderentur in solutum pro rata dicto Matheo Pellicerii, ex in executionis marche predictae ad quarum mercium extimationem peragendam fuerunt per nos electi certi probi homines civitatis Barchinone et Valentie qui tamen noluerunt in hiis modo aliquo interesse. Quare ob defectum eorum elegimus mercatores cives Maioricarum notabiles et signatos

qui jurarunt in posse nostro ad sancta Dei quatuor evangelia per eos corporaliter tacta ad hec fideliter se habere. Qui quidem probi homines ex nostra ordinatione adiungentes secum speciales curritores secundum qualitatem mercium, expertos in illis apreciarunt et extimarunt merces infrascriptas prout inferius est expressum...

4

1.339, abril, 12 — Mallorca.

Roger de Rovenac, governador de Mallorca, concedeix seguretats a dos mercaders catalans que venien de Bizanci amb un carregament propietat, en part, de mallorquins, per poder descarregar i vendre les mercaderies a l'illa, malgrat la marca atorgada contra els súbdits de la Corona d'Aragó.

A.R.M., A.H. (L.C.) 1, fol. 274 v.

Nos Rogerius de Rovenacho, etc. Notum facimus universis quod cum cocha sive navis trium cohoptarum Petri Sa-Sala et Berengarii Letonis de Barchinona, vocata "Sanctus Antonius", veniens de partibus Romanie, que erat partim onerata rebus et mercibus mercatorum civium Maioricarum et partim mercatorum civium Barchinone et aliorum subditorum illustris domini regis Aragonum esset in maribus de Portu Petro et nollet accedere ad portum Maioricarum timendo ut dictus Petrus Sa-Sala proposuit coram nobis quod marcha seu represalie fierent contra dictam navem mercatores predictos subditos dicti domini Aragonum personas, res et merces existentes in ea vel quod possent alius impediri in persona vel bonis propter marcham seu represalias aut propter guerram quod absit vel alio quovis modo. Et hoc de causa mercatores Maioricarum habentes eorum res et merces in nave predicta, supplicassent nobis quod dicte navi et mercatoribus assecuramentum complete quod bono rei publice facere dignareretur. Ideo eorum supplicatione benigne admissa ac habita deliberatione super hiis et consilio diligenti pro bono comuni et utilitate rei publice de certa scientia auctoritate domini nostri regis Maioricarum qua in hac parte fungimur ex parte eiusdem domini regis, tenore presentium assecuramus dictos patronos, navem, naulum et mercatores, marinarios, res et merces et cetera alia existentia in eadem. Sic quod ad portum Civitatis Maioricarum novis ipso cum predictis omnibus et singulis accedere valeat libere et absque metu cuiuscumque marche seu represalie et guerre cuiuslibet si qua esset, et in super quod onus dicte navis possit hic exonerari et esse ac dicti mercatores Barchinone ac subditi dicti domini regis Aragonum eorum res et merces vendere si voluerint, et hic stare salve, pariter et secure cum rebus et mercibus eorundem ac cum peccunia procedenti ex inde et etiam cum dicta nave amarinata recedere de Maioricarum etiam si voluerint cum dictis rebus subditorum dicti domini regis Aragonum quos in super possent in alio ligno transferre si voluerint et abstrahere a terra

Maioricarum pro eodem libito voluntatis, prout melius hec omnia possint intelligi in favorem dictorum patronorum et mercatorum ac res et merces habentium in nave predicta, in quorum quidem omnium testimonium et plena fidem eisdem patronis et mercatoribus concessimus has nostras patentes literas sigilli nostri officii munimine roboratas. Data ut supra.

5

[1.339, maig, 23 — Mallorca].

El governador de Mallorca atorga un guiatge a Jaume Serra, mercader de Barcelona, el qual procedia de Sardenya amb un carregament de blat, perquè pugui anar a l'illa sense ser objecte de les represàlies derivades de la marca existent contra els catalans.

A.R.M., A.H. (L.C.) 1, fols. 299 r.-v.

Nos Rogerius de Rovenacho, etc. Notum facimus universis quod cum cocha bayonescha duarum cohoptarum Jacobi Serra, civis Barchinone, vocata "Sanctus Antonius", veniens de partibus insule Sardinie onerata per maiori parte frumento et mercibus subditorum illustris domini regis Aragonum, esset in maribus "del Cap de la Pera" et nollet accedere ad portuum Maioricarum timendo ut pro parte dicti Jacobi fuit propositum coram nobis quod marcha seu represalie fieret contra dictam navem mercatorem predictos subditos dicti domini regis Aragonum, personas, res et merces existentes in ea vel quod possent aliter impediri in persona vel bonis propter marcham seu represalias aut propter guerram quod absit vel alio quovis modo. Et hac de causa per amicos dicti Jacobi esset nobis supplicatum quod navi et mercatoribus predictis assecuramentum complete quod bono rei publice facere dignaremur. Ideo ad eorum supplicationem habita tamen primitus deliberatione super his et consilio diligenti per bono vestri et utilitate rei publice de certa scientia auctoritate domini nostri regis tenore presentium asecuramos dictum Jacobum Serra navem suam et naulum et mercatores, marinarios, res et merces ac cetera alia existentia in eadem, sic quod ad portum Civitatum Maioricarum cocha ipsa cum predictis omnibus accedere valeat libere et absque metu cuiuscumque marche seu represalie et guerre cuiuslibet siqua esset. Et in super quod onus dicte navis debeat hic exonerari et esse et dicti mercatores subditi domini regis Aragonum eorum res et merces vendere si voluerint et hic stare, salve, pariter et secure cum rebus et mercibus eorundem ac cum peccuniam procedenti ex inde recedere de Maioricarum et etiam cum dicta cocha amarinata pro eorum libito voluntatis. Data ut supra.

Construcción de bóvedas góticas catalanas

JUAN BASSEGODA NONELL

Introducción.

En Cataluña, y en general en todo el Levante español, la arquitectura gótica se inició en el siglo XIII, cuando en Francia llevaba ya un siglo practicándose. Llegó de mano de las órdenes religiosas. De una parte con los cistercienses y de otra con los franciscanos y dominicos.

La iglesia del convento de predicadores de Santa Catalina de Barcelona estaba ya cubierta de bóvedas en 1255.

No se trata pues de un estilo autóctono, sino de unas formas traídas de fuera. Pero como sucede con la mayoría de los estilos importados, se produjeron en Cataluña muy especiales modificaciones que permiten distinguir perfectamente el gótico catalán del centroeuropeo, como muy bien señaló Pierre Lavedan.¹

Independientemente de la tendencia a la mayor anchura de las naves y a la horizontalidad dominante, una de las formas góticas catalanas más distintas y singulares, es la manera de techar las iglesias.

En Francia, Inglaterra y Alemania, por causa de las frecuentes lluvias y nevadas, es obligado construir cubiertas con faldones muy inclinados para desplazar el agua y la nieve, pero en el Mediterráneo el problema se presenta de otra forma.

Por encima de las bóvedas de piedra o de ladrillo en Europa fue costumbre levantar agudas estructuras de madera, capaces de soportar vigas y tejas de cerámica, piedra o metal formando unas pendientes muy inclinadas incapaces de retener el agua llovediza.

Toda vez que el problema de la nieve no suele ser preocupante en los países mediterráneos, al construirse las iglesias góticas se prefirió prescindir de las cubiertas de madera ("Charpente de bois") y utilizar el sistema normal de azoteas con soleras de ladrillo.

¹ Pierre LAVEDAN. "L'Architecture gothique religieuse en Catalogne, Valence et Baléares". Ed. Laurens. París, 1934.

Grosor de las bóvedas góticas bajo cubiertas de madera.

John Fitchen ha estudiado el grosor de las bóvedas góticas en un apéndice de su libro de 1961.²

En Soissons el grueso de los tímpanos es de 30 a 33 cm., 25 cm. en Noyon, 60 cm. en Reims, 15 cm. en Notre Dame de París, de 30 a 40 en Acy-en-Muetien, Noël-Saint-Martin i Gaillon, 80 cm. en Bruyères, 24 cm. en Auxerre, 50 cm. en Sannazzaro Sessia, 36 cm. en Durham, etc.

Como es lógico el grueso de la bóveda es variable debido a que las bóvedas ojivales, al igual que los arcos apuntados, tienden a abrirse por la clave y, para evitar tal efecto, se colocaban grandes pesos encima de los riñones hasta los 3/5 de la altura total de la bóveda, con relleno de mortero de cal y ladrillos. Este relleno de los tercios, llamado en francés *le garni de la voûte*, se hizo desde los primeros tiempos del gótico y con ello se solía evitar la aparición de grietas en la parte superior y también las que se forman paralelamente a los arcos formeros y que se llaman grietas de Sabouret.³

En algunas iglesias francesas encima del relleno se formaba una capa de mortero para unificar las superficies.

El estudio del grueso de las bóvedas y del relleno de tercios se pudo hacer en las iglesias cubiertas con estructura de madera porque el extradós quedaba a la vista y, a través de los orificios existentes en los tímpanos, para ventilación y paso de las cadenas de suspensión de las lámparas, era posible determinar el grueso.

Otra manera de evitar que la bóveda se abriera en la parte alta era la colocación de pesadas claves de bóveda. También encima de los arcos fajones se levantaban pesados muros escalonados para garantizar su inmovilidad.

Las bóvedas góticas en Cataluña.

Una visita a una catedral catalana puede proporcionar sorpresas a un viajero habituado solamente a las iglesias centroeuropeas o británicas.

Tal fue el caso de George Edmund Street⁴ cuando, subido a uno de los campanarios de la catedral de Barcelona, pudo ver el sistema de cubiertas a base de terrado de ladrillos siguiendo las pendientes de las bóvedas. Street llegó a creer que la que veía no era la cubierta original y que por encima de ella debió existir, en tiempos, un sistema de armaduras de madera. No era así y este sistema de terrazas es el habitual en las iglesias levantinas.

Estas terrazas, encima de las naves laterales o de las capillas entre contrafuertes, presentan una pendiente única desde los muros hasta los antepechos

² John FITCHEN. "The Construction of Gothic Cathedrals". Oxford, 1961. Ap. E, pp. 256-259.

³ Buenaventura BASSEGODA MUSTÉ. "Racionalismo a ultranza en la arquitectura ojival". Memorias de la Real Academia de Ciencias y Artes. Epoca 3.^a, n.º 564; Vol. XXVII, n.º 4. Barcelona, 1944.

⁴ George E. STREET. "Some account of Gothic Architecture in Spain". J. M. Dent & Sons. New York, London, Toronto, 1914. Vol. II, p. 64.

sobre las calles y llevan el agua a las gárgolas o a las bajantes de cerámica que vierten el agua a las cloacas. En las naves mayores, o en las iglesias de nave única, las pendientes se forman de la siguiente manera: A lo largo del eje longitudinal de la nave se forma una línea tesa horizontal que une entre sí los puntos encima de las claves de los arcos fajones y los que están encima de las claves de bóveda. A partir de estos puntos mencionados en segundo lugar se forman las limas hoyas que van a parar al muro de la nave en el arranque del arco fajón.

Así pues entre dos arcos fajones, en cuyos arranques se forman los desagües, habrá la concurrencia de dos limas hoyas, que recogen las aguas de cuatro pendientes de planta triangular, cuyos puntos altos corresponden a la lima tesa del eje mayor longitudinal en su intersección con la clave del arco fajón y la del eje transversal encima de las claves de bóveda.

Este sistema de desagüe genera unas superficies geométricas asimilables a paraboloides hiperbólicos cuyas directrices son las limas hoyas, las limas tesas de los ejes longitudinal y transversal y, las generatrices, las rectas que unen tales directrices.

Estas superficies regladas alabeadas están cubiertas con una solera de ladrillo colocado a la espiga y determinan la parte superior de un volumen cuya parte inferior es la bóveda de piedra con sus nervios y arcos fajones y formeros.

En estas terrazas o azoteas se pueden ver orificios de unos ocho centímetros de diámetro que sirven para dar salida al aire caliente del interior de las naves y al humo acumulado en lo alto de las bóvedas y también para suspender lámparas. Se cubren ordinariamente con unas caperuzas cerámicas que permiten el paso del aire pero no la entrada del agua. Mediante estos orificios ha sido posible determinar el grosor de las bóvedas catalanas, pero no el material de relleno entre azotea y bóveda de piedra, ya que queda oculto por el terrado.

Para conocer la naturaleza del material escondido en las enjutas de las bóvedas ha sido necesario recurrir al estudio de los documentos y a la exploración de las propias bóvedas.

La consulta de los libros de obras del Archivo Capitular de la catedral permitió conocer una serie de anotaciones de fines del siglo XIV en las que se asientan cantidades para la compra de ánforas nuevas y cacharros defectuosos de cerámica para su colocación en las bóvedas.⁵

Había pues la certeza de la inclusión de ollas y ánforas como relleno de la bóveda, pero no se conocía más que el precio de lo comprado y la cantidad, pero no cómo estaban distribuidas las piezas de alcallería dentro de las enjutas.⁶ En los libros de obra de la catedral de Barcelona se denominan los cacharros "frentum" que procede de "fractum" es decir piezas rotas o defectuosas, por las que solo se pagaba el transporte.

⁵ Juan BASSEGODA NONELL. "Bóvedas medievales a la romana". Memorias de la Real Academia de Ciencias y Artes. 3.^a época, n.º 782; Vol. XLIII, n.º 8. Barcelona, 1977.

⁶ Agnès VALLÈS I BOTEY. "La construcció de la catedral de Barcelona" segons els llibres d'obra (1325-1383)". Tesis Doctoral de la Facultat de Geografia i Història. Universitat de Barcelona, 1987 (inèdita). Càtedra Gaudí, Barcelona.

En los libros de obra de la catedral de Tortosa al relleno cerámico se le llama "gerram".

Un hecho es evidente, de llenar de mortero de cal y piedras todo el espacio existente entre bóveda de piedra y azotea, se hubiera añadido un peso muerto muy considerable que hubiese obligado a reforzar las estructuras sustentantes. La solución consistente en introducir las ollas y ánforas es sumamente ingeniosa y lógica. Se trata de un hormigón aligerado, puesto que parte del relleno se forma con el aire contenido en los cacharros que, por su forma hueca, resultan ligeros y resistentes. No se trata propiamente de un invento gótico, ya que hay antecedentes romanos, bizantinos y románicos, aunque en ningún caso se actuó del mismo modo que lo hicieron los arquitectos góticos catalanes.⁷

El autor de esta comunicación estudió detenidamente estos antecedentes en su libro de 1978 aportando una serie de ejemplos de época imperial romana con bóvedas y cúpulas que contenían ánforas en su interior. La finalidad de tales ánforas ha sido considerada como aligerante e incluso resistente, mientras los ejemplos de tubos cerámicos (*tubi fittili*) en las cúpulas de Ravenna constituyen un interesante paralelo.

No se trata ahora de resumir lo que se publicó en 1978 sino de concretar algunos casos en Cataluña durante los siglos XIV y XV donde la inclusión de ollas fue técnica frecuente y habitual.

El relleno de bóvedas góticas catalanas.

Los estudios e investigaciones llevados a cabo desde 1977 sobre la utilización del tipo de bóvedas aligeradas han permitido conocer la disposición de la parte interior de la bóveda, que no es igual en todos los monumentos estudiados.

Se han podido hacer averiguaciones en los siguientes edificios: Catedral de Barcelona, Santa María de la Mar, el Carmen, Sant Pere de las Puellas, Santa María del Pino, monasterio de Pedralbes, hospital de la Santa Creu, convento de los Angeles (siglo XVI), Casa de Convalecencia (XVII), convento de Capuchinos y Hospital Militar (XVIII).

En otras localidades catalanas como el Carmen de Manresa, San Félix de Sabadell, San Lucas de Ulldes, la catedral de Tortosa, Santa María de Vilafranca del Penedès, Santa María de Castelló d'Empúries, Colegio de San Ignacio en Manresa. En Valencia en la iglesia de San Agustín y en el colegio del Patriarca, en la Asunción de Biar (Alicante), en Andalucía en Santiago de Jerez de la Frontera (Cádiz) y en El Salvador y Ntra. Sra. de Gracia de Carmona (Sevilla). En América hay también ejemplos interesantes habiendo sido estudiados los de la ciudad de Guadalajara (México) el palacio episcopal, el hospicio de Calatrava y San Pedro Tlaquejahuac.

⁷ Juan BASSEGODA NONELL. "La cerámica popular de la arquitectura gótica". Ediciones de Nuevo Arte Thor. Barcelona, 1978.

Estudio monográfico de algunos monumentos.

I.—LA CATEDRAL DE BARCELONA.

En este edificio iniciado en su parte gótica en 1298 y continuado sin interrupción hasta 1430, se han localizado ollas rellenas con alcallería en las naves, el claustro y algunas capillas interiores.

En las pandas Norte y Oeste del claustro, parte construida en el siglo XV, durante la construcción del nuevo Archivo Capitular en 1967. En el mismo claustro en el ángulo SE durante la construcción de una escalera en 1984, en el tercer tramo de la nave mayor al reparar unas humedades en 1975 y en la bóveda del siglo XVI de la sacristía de la capilla de la Inmaculada en el claustro en 1984.

En el sobreclaustro de las alas del norte y poniente se construyó entre 1966 y 1967 el nuevo Archivo Capitular. En la primera se hizo el despacho del archivero y la sala que contiene los armarios "Compactus" para archivo de libros y pergaminos que forman el rico tesoro documental catedralicio. En el ala Oeste se levantó la sala de lectura y consulta y el vestíbulo del archivo.

Para cimentar estas salas, que debían soportar importantes sobrecargas, se levantó el pavimento del sobreclaustro y se vaciaron las partes rellenas con ollas cerámicas hasta encontrar el macizo de los tercios de las bóvedas. Sobre este macizo se levantaron los muros y vigas de hierro que soportan las nuevas salas. En aquella ocasión se extrajeron gran número de ollas que pasaron al museo capitular y que fueron estudiadas desde el punto de vista de la historia de la cerámica común medieval, que era harto desconocida, ya que hasta los tiempos modernos solamente habían llegado las piezas de lujo, pero nunca los cacharros de cocina de los siglos XIV y XV, piezas fungibles de uso diario que a nadie interesó conservar para el futuro.

Respecto a la estructura de las bóvedas del claustro entonces se pudo ver que estaba compuesta por los nervios y tímpanos de piedra, el relleno de los tercios de los senos con mortero de cal y piedras, una capa de ánforas mezcladas con mortero, otra de jarras y almireces de tamaño más pequeño, embebidas en mortero de cal y el solado de ladrillo.

En la nave mayor, y concretamente en el tercer tramo construido entre 1379 y 1383, donde se halla la clave de bóveda de la Virgen de la Misericordia, se apreciaba desde el interior una gran humedad en la parte del arranque de la bóveda. Esta mancha se hizo mucho más visible después de la limpieza interior de muros, pilares y bóvedas realizada entre 1968 y 1972.⁸

En agosto de 1975 se decidió practicar unos orificios en la azotea para examinar el interior de la bóveda y conocer las causas de la humedad. Se rompió la solera de ladrillo y se encontró una capa de mortero de cal que presentaba algunas grietas ennegrecidas por el humo que a través de ellas escapaba de las naves. Luego apareció el grueso de ánforas de gran tamaño mezcladas con mortero de cal, simplemente amontonadas. En la parte inferior aparecían sin

⁸ Juan BASSEGODA NONELL. "La catedral de Barcelona. Su restauración. 1968-1972". Editores Técnicos Asociados. Barcelona, 1973.

apenas mortero y, en ciertos lugares, muchas estaban rotas y en otros habían sido extraídas y substituídas por pilares o muros de ladrillo o bien por otras ánforas más modernas. Debajo estaba el relleno de tercios con mortero de cal y piedra. Los huecos existentes, las ánforas más modernas y los pilares de ladrillo demostraban que la humedad debió preocupar a los arquitectos de la Seo en el siglo XVIII y entonces hicieron la exploración del interior substituyendo los cacharros del siglo XIV por otros del XVIII, creando un aparente anacronismo.

Al estudiar detenidamente esta capa de relleno entre el extradós de la bóveda de piedra y la azotea se pudo comprender claramente el proceso constructivo que es el siguiente:

- 1.º — Construcción de la bóveda ojival nervada cuatupartita de piedra.
- 2.º — Relleno de los senos o embecaduras hasta el tercio de su altura con mortero de cal y piedras para dar rigidez a la bóveda de piedra.
- 3.º — Un gran amontonamiento de ánforas cerámicas sin casi mortero de cal, simplemente por contacto.
- 4.º — Una capa de mortero de cal en el cual se embebieron cacharros más pequeños como jarrones, almireces, botijos, etc. y
- 5.º — Una capa de mortero de cal que sirve de base o alcatifa a la solera de ladrillo de la azotea.

Esto significa que las dos primeras capas, la bóveda de piedra y el relleno de senos, forman la parte resistente de la estructura. El grueso de ánforas, colocadas simplemente unas junto a otras, es la capa aligerante que permite ganar altura suficiente para formar las pendientes del terrado sin sobrecargas considerables. La capa de mortero de cal y ollas pequeñas con el lecho superior de mortero solo, formaban simplemente una base rígida sobre la que asentar el pavimento de ladrillo. Una estructura ingeniosa, de costo mucho más bajo que una cubierta de madera, especialmente al considerar que los cacharros pequeños no se pagaban puesto que eran piezas defectuosas regaladas por los ceramistas. Solamente se pagaban las ánforas, cada una de las cuales llevaba impreso el sello del ceramista. En la catedral se localizaron 17 diferentes marcas de ollero. Además, la estructura aligerada con olla suponía una sobrecarga inferior que la de una cubierta con armaduras de madera. Roger Gilman, en un artículo sobre las iglesias góticas francesas bombardeadas durante la Gran Guerra,⁹ calculó que en Saint-Ouen de Rouen cada pilar recibía una carga de 20 toneladas de la bóveda más otros doce de la cubierta de madera. Es evidente que la cubierta de ollas y azotea tiene un peso proporcionalmente mucho menor que el de la cubierta de madera.

Por lo que se refiere a la humedad, que perjudicaba la bóveda, se pudo comprobar que no se trataba de una grieta sino de una junta de dilatación que se formó por causa de la interrupción de las obras de la catedral entre 1348,

⁹ Roger GILMAN. Las teorías de la arquitectura gótica y el efecto de los bombardeos en Reims i Soissons". Anuario de Arquitectura y Construcción. 1920/1921. Epoca 2.ª, Tomo IV. Barcelona, 1922, pp. 95-120.

año de la terrible peste negra, y 1379 en que se inició el tramo siguiente. Esta junta fue cerrada con material elástico y así se conjuró el peligro de humedades.

En el ángulo SO del claustro de la catedral hay una capilla que se dedicó a San Bartolomé y a Santa Isabel a fines del siglo XIV, que en 1578 pasó a ser sacristía de la vecina capilla de la Inmaculada. Entonces fue dividida horizontalmente por una bóveda de ladrillo tabicado y se construyó una escalera para llegar al piso intermedio.

En 1984 se decidió reformar la escalera y prolongarla hasta el sobreclaustro para tener más franco acceso al archivo y otras dependencias del sobreclaustro. Para ello hubo que perforar dos bóvedas, la del siglo XVI, en la entreplanta, y la de la antigua capilla de San Bartolomé y Santa Isabel del siglo XIV.¹⁰

En las enjutas de la bóveda tabicada del siglo XVI aparecieron pequeñas ollas colocadas sin mortero, solamente rodeadas de una capa de tierra.

En la enjuta de la bóveda del siglo XIV, de la que se perforó solamente uno de los tímpanos, apareció una doble estructura. En la parte junto al muro exterior se encontró un relleno macizo de enormes piedras y mortero de cal situado allí con el fin de observar los empujes combinados de las dos capillas que confluyen en aquel ángulo del claustro. En la parte interna apareció el sistema de relleno, idéntico al de la bóveda mayor, o sea relleno de tercios con mortero y piedras, grandes ánforas amontonadas, capa de mortero y ollas pequeñas, lecho de mortero y pavimento de ladrillo.

Una vez construida la escalera se aprovechó la planta alta de la sacristía de la capilla de la Inmaculada para instalar allí un pequeño museo de los cacharros extraídos de la bóveda. Pero se hizo algo más. En las restantes prospecciones se había abierto la bóveda desde arriba, se había inspeccionado y se había cerrado nuevamente, por lo que del aspecto interior de las bóvedas sólo quedaban las fotografías. Pero en la construcción de la escalera del claustro, resulta que la caja de tal escalera atraviesa la enjuta por la parte donde están las ánforas, por lo que en el muro se decidió dejar una ventana acristalada de tal manera que se puede ver siempre el interior de la bóveda y su estructura con sus ollas y cacharros. Una adecuada iluminación hace fácilmente comprensible el sistema gótico de hacer bóvedas ligeras y tener a la vista las ollas "in situ". Estas obras quedaron terminadas en 1987.¹¹

2.—EL REAL MONASTERIO DE SANTA MARÍA DE PEDRALBES (BARCELONA).

Se trata de un monasterio de monjas clarisas fundado en 1326 por el rey Jaime II de Aragón y su esposa doña Elisenda de Montcada y de Pinós.

La iglesia y el claustro son del siglo XIV, la sala capitular del siglo XV y diversas celdas, llamadas de día, del XVI, aunque hay también partes del edificio de los siglos XVII y XVIII.

¹⁰ Juan BASSEGODA NONELL. "El gremio de arquitectos en la catedral de Barcelona". "San Jorge", n.º 94. Barcelona, 1976.

¹¹ Joan BASSEGODA I NONELL. "Restauracions a la catedral de Barcelona". Butlletí, II. Reial Acadèmia Catalana de Belles Arts de Sant Jordi. Barcelona, 1987.

En Pedralbes se practicaron diversas prospecciones en las bóvedas que mostraron estar aligeradas con el procedimiento de las ollas de alfarero.

Se exploraron cuatro puntos distintos. Entre julio y septiembre de 1976 se hicieron unos orificios en la cubierta de la iglesia. Es de nave única con capillas entre contrafuertes, bóvedas de piedra ojivales nervadas cuatripartitas y cubierta superior de azotea tabicada. En las pendientes de esta azotea se colocaron posteriormente tejas morunas para mejor protección contra las aguas llovedizas. Abierto el orificio apareció el mortero de cal con ollas pequeñas en la parte superior y ánforas en la inferior.

Los cacharros pasaron al museo del monasterio, entre ellos unos botes de farmacia de cerámica pintada y decorada.

El segundo punto explorado fue la celda de día llamada de Santa Marta, del siglo XVI, en el primer piso del claustro. Tiene bóveda tabicada de rincón de claustro, recibida con yeso y relleno de enjutas de tierra y ollas pequeñas. Fue estudiada en julio de 1976.

El tercer punto estudiado fue el planchador de las monjas, una dependencia construída el siglo XVIII en el antiguo pórtico del palacio de la reina Elisenda. La bóveda tabicada encerraba también tierra mezclada con ollas, bacinas y botijos. Fue estudiada en diciembre de 1976.

El cuarto punto explorado fue la bóveda de la sala capitular, construída por el arquitecto Guillermo Abiell entre 1416 y 1419. Se encontró entonces un sistema nuevo de bóveda gótica ligera de muy singulares características.¹² El arquitecto Abiell fue uno de los más destacados de su tiempo, construyó el Hospital de la Santa Cruz, trabajó en la iglesia del Pino y en el convento de Montesión y participó en 1416 en el "expertisse" de la catedral de Gerona. Murió en Palermo (Sicilia) en otoño de 1420.¹³

La sala es de planta cuadra de 11,5 x 11,5 m., tiene bóveda ojival cuatripartita nervada, con una gran clave de bóveda donde se representa, esculpido y policromado, el milagro de Pentecostés.

Los nervios, la clave y las diez primeras hiladas, desde los arranques, son de piedra granítica del lugar y el resto de los tímpanos es de bóveda tabicada de tres gruesos de ladrillo recibido con yeso. Encima de la clave se levanta un pilar de piedra en el que apoyan cuatro jácenas de madera con pendiente hacia las cuatro esquinas, formando una cubierta de pabellón con vigas de madera y tejas morunas. Esta cubierta se halla encima de la azotea de solera de ladrillo. La razón de esta cubierta sobre la azotea es que la bóveda inferior está tomada con yeso, material que no resiste la intemperie.

A fines de 1976 se hizo un orificio en uno de los ángulos del terrado apareciendo un grueso de mortero bastardo mezclado con pequeños cacharros cerámicos. Se siguió profundizando y, medio metro más abajo, apareció otra bóveda tabicada muy rebajada. Abierto un agujero en esta segunda bóveda apareció un amplio espacio hueco. Entre esta segunda bóveda y la parte ma-

¹² Juan BASSEGODA NONELL. "Descubrimiento de una grandiosa estructura medieval: La bóveda del Capítulo de Pedralbes". *La Vanguardia Española*. Barcelona, 4 de febrero de 1977.

¹³ Filippo MELI. "Matteo Carnilivari e l'architettura del quattro e cinquecento in Palermo". Ed. Ftlli. Palombi. Roma, 1956.

ciza del arranque de los nervios no había nada. Esta es realmente una cubierta ligera, pues casi nada hay más ligero que el aire. Introducidos en este en el interior de este hueco se pudo estudiar la ingeniosa estructura construída por Guillermo Abiell.

Encima de los nervios de piedra hay cuatro muros de ladrillo y mortero de cal de 32 cm. de grueso, de forma triangular y que presentan cada uno dos orificios en forma de puerta y ventana con arcos de medio punto, sin duda para aligerar el peso de los muros, tal como se hacía en los riñones de los puentes medievales.

La segunda bóveda tabicada apoya alternativamente en la parte superior de los muros triangulares perforados y en la cumbra o parte más alta de la primera bóveda tabicada. Gracias a esta combinación quedan los espacios huecos delimitados por dos superficies curvas y una recta. Esta estructura se demostró muy sólida pues soportó sin daños los efectos del gran terremoto de 1428.

Este es un caso de bóveda gótica aligerada, pues el relleno de piezas cerámicas se hace solamente en una estrecha zona debajo de la azotea en tanto que la mayor parte del volumen de las enjutas permanece completamente hueco.

3.—SANTA MARÍA DE LA MAR.

Esta iglesia gótica, de tres naves y girola, se inició el 25 de marzo de 1329 y se terminó el 15 de agosto de 1384. Tiene pilastras ochavadas y bóvedas cuatripartitas. Exteriormente presenta tres niveles cubiertos con terrazas o azoteas. El primero encima de las capillas laterales entre contrafuertes, el segundo encima de las naves laterales y el tercero encima de la nave mayor que alcanza 30 metros de altura.

La existencia de ánforas y ollas en las embedaduras de las bóvedas era conocida ya en el siglo pasado y así consta en los apuntes de construcción del profesor Leandro Serrallach Mas (1837-1890). En abril de 1934 se hizo una exploración sistemática al detectarse unas grietas, de las llamadas de Sabouret, en la segunda bóveda de la nave mayor, donde está la clave del Nacimiento. Tres arquitectos, Francisco Guardia Vial (1881-1940), Buenaventura Bassegoda Musté (1896-1987) y Luis Bonet Garí (1893), fueron izados hasta el intradós de la bóveda donde comprobaron la naturaleza de las grietas y luego, desde la azotea, mandaron practicar un orificio para explorar el interior de la bóveda. Encontraron, de abajo arriba, el extradós de la bóveda de piedra, luego el relleno de mortero de cal y piedra, la alfarería con argamasa, una capa de mortero de cal y, finalmente, la solera de ladrillo.

Comprobado el poco peligro de las grietas, se extrajeron algunas piezas de cerámica que pasaron al museo parroquial.

Finalmente, en el curso de los trabajos de impermeabilización y restauración de los terrados, dirigidos por el autor de esta comunicación a lo largo del año 1988, se hicieron dos calas en las azoteas primera y segunda, ya que la tercera había sido explorada en 1934. La obra consistió en hacer un nuevo lecho con mortero de cemento portland, colocación de tela butílica y una solera de ladrillo manual con los correspondientes bateaguas.

En los orificios practicados en las azoteas de las capillas laterales se vió que los senos estaban totalmente llenos de mortero de cal y piedra. En el agujero practicado en la segunda azotea, encima de la nave lateral izquierda o del Evangelio, en el cuarto tramo contando desde la fachada principal, correspondiente a las capillas de San Alejo, la Virgen del Pilar y Santa Cecilia, se encontró otro tipo de aligeramiento de bóveda.

Después de quitar el solado de ladrillo apareció una capa de mortero de cal y ladrillos, luego una capa de tejas que apoyaban en las bocas de un conjunto de ánforas puestas de pie, unas junto a otras. Las tejas impidieron que la capa de mortero superior hubiese caído entre las ánforas. Estas apoyaban en la superficie plana del relleno de mortero de cal y piedra del seno de la bóveda. Esta es pues una variante de las soluciones utilizadas en la catedral y en el Capítulo de Pedralbes. En el primer caso las ollas estaban simplemente amontonadas, en Pedralbes hay un gran hueco, en Santa María del Mar las ánforas se colocan en perfecta formación y encima de ellas se forma una capa de mortero sellado con ladrillo. Esto demuestra que cada arquitecto disponía de recursos propios y de soluciones particulares. Algunas de las ollas de la bóveda del segundo terrado de Santa María de la Mar pasaron al museo parroquial después de ser extraídas, en el curso de los meses de mayo a julio de 1988.

4.—EL HOSPITAL DE LA SANTA CRUZ.

Este edificio se inició en 1301 y fue su arquitecto Guillermo Abiell, el mismo del Capítulo de Pedralbes. Tiene grandes naves con arcos de piedra, de perfil apuntado y vigas de madera, sin bóvedas. Donde las hay es en el claustro y son de nervios de piedra y tímpanos de bóveda tabicada. Actualmente el edificio es sede de la Biblioteca de Cataluña.

En las restauraciones dirigidas por el prof. Adolfo Florensa Ferrer (1889-1968), en 1950, se levantó la solera del sobreclaustro y se encontró que las juntas de las bóvedas estaban totalmente rellenas con ánforas de gran tamaño y también cacharros más pequeños mezclados con hormigón bastardo. Las ollas fueron retiradas y pasaron al Museo de Arte de Cataluña, siendo substituidas por tabiques, sobre los que se construyó la nueva solera.

Es interesante señalar la evolución de las bóvedas góticas catalanas que fueron de piedra totalmente en el siglo XIV y, en muchos casos durante el siglo XV, con piedra solamente en los nervios y los tímpanos de bóveda tabicada. Este sistema se utilizó hasta bien entrado el siglo XVII.

5. LA IGLESIA DEL PINO O NTRA. SRA. DE LOS REYES.

Ejemplar de iglesia gótica de nave única con capillas entre contrafuertes cubierta con azotea de ladrillo.

Fue sacrílegamente incendiada en 1936 y se ocasionaron graves daños en las claves de bóveda y en el gran rosetón de 15 m. de diámetro, que se desplomó enteramente. A partir de 1939 se realizaron importantes obras de restauración.

Esta iglesia parroquial se comenzó en 1322, pero su construcción duró un siglo y medio. En la parte lateral derecha está la antigua Sala Capitular, luego convertida en capilla de la Sangre, construida entre 1468 y 1486 por el arquitecto Bartolomé Mas. En esta capilla el fuego de julio de 1936 produjo graves daños al arder los retablos de madera, hasta el punto que cayó la bóveda de piedra encima del presbiterio, pero el terrado superior se mantuvo en su sitio sostenido solamente por el relleno de mortero de cal y ollas que se pudo ver el extraño efecto de una cubierta gótica sostenida por el relleno aligerante y no por la estructura de piedra. Más que un simple relleno esta masa de ollas y mortero constituye otro elemento resistente que contribuye a hacer más estables las iglesias góticas catalanas tal como explicó el prof. B. Bassegoda Musté.¹⁴

La restauración de la iglesia del Pino la realizó el arquitecto Angel Truñó Rusiñol (1895-1979) en el año 1949.¹⁵

6.—LA IGLESIA DEL CARMEN DE BARCELONA.

Convento e iglesia comenzados en 1293 y continuados a lo largo de todo el siglo XIV. Fue abandonado por los frailes en 1835 y sirvió de sede de la Universidad de 1837 a 1875, en que fue derribado. Unas treinta ollas procedentes de las enjutas de las bóvedas se hallan en el Museo de Arte de Cataluña. Durante la demolición el pintor y dibujante Luis Rigalt Farriols hizo una serie de dibujos que permiten ver tanto las bóvedas a medio derruir como los cacharros que contenían.

7.—OTRAS IGLESIAS DE BARCELONA.

En la iglesia del que fue convento de monjas benedictinas de San Pedro de las Puellas, derribado el claustro en 1879 y muy deteriorada la iglesia en 1909, había bóvedas con relleno de alcallería. Algunas piezas de cerámica fueron a parar al Museo Diocesano de Barcelona. También se encontraron alfambias y ollas en las bóvedas del convento de San Agustín Viejo y debe haberlas en las demás iglesias góticas de la ciudad aunque no han sido aún exploradas.

Un ejemplo particularmente interesante, por lo tardío, es el caso de la capilla llamada del "Peu de la Creu" en el convento de los Angeles Nuevos de Barcelona. Fue construída en 1566, tiene columnas finamente renacentistas y, encima, una bóveda tabicada recibida con yeso con tramos cuatripartitos ojivales nervados. En España fue muy frecuente la construcción, en los siglos XVI y XVII, de iglesias renacentistas con bóvedas góticas.

¹⁴ B. BASSEGODA MUSTÉ. "Algunos ensayos sobre técnica edificatoria". Ed. Universidad Politécnica de Barcelona. Barcelona, 1934, p. 62.

¹⁵ Angel TRUÑO RUSIÑOL. "Restauración de la iglesia del Pino". Manuscrito inédito (1950). Archivo de la Cátedra Gaudí. Barcelona.

En la bóveda de la capilla del *Peu de la Creu* fueron encontradas, en abril de 1982, 12 ollas de cerámica negra que tenían misión aligerante.¹⁶

Contemporáneamente a la construcción de esta capilla en Roma, Pirro Li-gorio utilizó relleno de ánforas en el *nicchione* del Belvedere del Vaticano, proyectado por Donato Bramante, en el lapso de 1561 a 1565.¹⁷

8. EN EL RESTO DE CATALUÑA.

En la ciudad de Manresa (Barcelona) se hallaron cacharros al efectuar la restauración de los terrados de la catedral del siglo XIV, en 1880. Esta iglesia se conoce como Santa María de la Aurora y se construyó entre 1328 y 1596 siendo su primer arquitecto Berenguer de Montagut, el mismo que hizo Santa María de la Mar de Barcelona. En otra restauración de 1966 aparecieron también piezas cerámicas comunes.

En Manresa había otra iglesia, la del Carmen, construída entre 1305 y 1345, que fue derribada en 1937. Durante el proceso de demolición fueron encontradas ollas y ánforas, pero también piezas de cerámica fina como botes de farmacia, platos y jarros, barnizados y pintados con tonos verdes y morados. Procedían de un taller local de mucha fama por la excelente calidad de las tierras arcillosas.

También fueron encontradas piezas barnizadas y decoradas en las bóvedas de la iglesia de San Félix de Sabadell, derribada en 1920, que se conservan en el Museo Histórico de aquella ciudad.

En la iglesia parroquial de San Lucas de Uldecona, al sur de Tarragona, encima de la terraza superior se levantaron pilares de ladrillo y se hizo una sobre-cubierta con vigas de madera y tejas.

Practicada una exploración, en diciembre de 1976, se pudo ver que debajo de la solera de ladrillo había un grueso de mortero de cal y, más abajo, un grueso de ollas y ánforas amontonadas, sin mortero y en posición horizontal.

En la magnífica iglesia de tres naves de Santa María de Castelló d'Empúries (Gerona) y en la de Santa María de Vilafranca del Penedès (Barcelona) se encontraron igualmente bóvedas con relleno cerámico.

9.—EN OTROS LUGARES DE ESPAÑA Y AMÉRICA.

A modo de ejemplo se pueden citar otros casos de bóvedas aligeradas con alcaería en la iglesia de San Agustín de Valencia, en la torre de Serranos de la muralla medieval de la misma ciudad, en el monasterio de Sijena (Huesca), en la iglesia de la Asunción de Biar (Alicante), en Andalucía, en Santiago de Jérez de la Frontera (Cádiz), en El Salvador y Santa María de Gracia de Carmona (Sevilla) y también en varios edificios de la ciudad de Guadalajara en Jalisco (México), de los siglos XVII y XVIII.

¹⁶ S. ALBERTÍ, D. LLOPART i M. MONTMANY. "Troballa de terrissa a l'antic convent dels Angels". Butlletí Informatiu de Ceràmica, n.º 16. Barcelona, octubre-diciembre de 1982, pp. 26-27.

¹⁷ D. REDIG DE CAMPOS. "I palazzi vaticani". Bologna, 1967.

Colofón.

Se trata pues de una técnica, con diversas variaciones y modalidades, que se utilizó en zonas de clima templado, como en la ciudad de Famagusta en la isla de Chipre, desde fines del siglo XIII hasta el XVIII. Tiene precedentes en la arquitectura romana y bizantina, aunque no parece haber relación de continuidad con las iglesias medievales.

Por lo que se refiere a las bóvedas medievales catalanas, demuestran un gran ingenio por parte de los arquitectos, un claro sentido de la resistencia y de la economía y una absoluta independencia de los arquitectos del centro y norte de Europa. La utilización de cacharros defectuosos es una muestra de reciclaje y de prudente economía. En cuanto a la resistencia, a la vista está, con las atrevidas estructuras góticas catalanas, con bóvedas que en Gerona alcanzan casi 23 metros de luz, y se mantienen en pie a pesar de los siglos, las guerras y las calamidades.¹⁸

Barcelona, miércoles 22 de febrero de 1989 Festividad de la Catedral de San Pedro.

¹⁸ Juan BASSEGODA NONELL. "Wölbkonstruktionen der Katalanischen Gotik". Referat für der Kolloquium Geschichte des Konstruierens. Institut für leichte Flächentragwerke (IL). Stuttgart, 16-17 februar 1989).

La reforma de la Ceca de Mallorca en 1461. Una aportación al estudio del fraude fiscal en la Baja Edad Media

RICARD URCELL HERNÁNDEZ

Hablar de fiscalidad durante la Baja Edad Media en el reino de Mallorca y de todas las cuestiones que rodean al tema significa referirse a uno de los aspectos más importantes de la historia del mismo, que no sólo tiene trascendencia en dicho período, sino que los acontecimientos sucedidos, sobre todo en el siglo XV, afectan decisivamente a etapas posteriores.

Los sucesos acaecidos en el reino a partir de 1405, con la firma del Contrato Santo y la consignación de todas las imposiciones al pago de los censales con que se hallaba gravada la Universitat;¹ la consiguiente entrada en la administración de esas imposiciones por parte de los representantes de los propios acreedores censalistas; las acusaciones sobre malversación de fondos de la Consignación y recargo ilegítimo de los impuestos vertidas contra quienes detenían el poder político en las instituciones del reino; así como las maniobras de ciertos sectores sociales no exentos para obtener la franquicia en la contribución fiscal, son ejemplos claros de la importancia del tema.

A pesar de esa trascendencia, las fuentes fiscales medievales en Mallorca, por otro lado limitadas y deslabazadas,² han servido en numerosas ocasiones

¹ ARM, *Llibre Vert*, ff. 72-77.—Regesta publicada por J. M. QUADRADO: *Privilegios y franquicias del reino de Mallorca*. Palma de Mallorca, Escuela Tipográfica Provincial, 1895-96, pp. 193-194. La Universal Consignación, institución nacida con el Contrato Santo para la administración de impuestos y pago a los acreedores censalistas, perduró hasta el siglo XIX.

² Para los impuestos de la Universitat en su aspecto contable es básica la investigación de los fondos contenidos en la sección *Diputació* del Archivo del Reino de Mallorca. Concretamente, los *Llibres de Deutes* (Venta anual de las diferentes imposiciones de Ciutat y la Part Forana al mejor postor, los *Llibres de Deutes per a los Afitors* (Reflejan la venta de los recargos sufridos por algunos impuestos) y los *Llibres de Restes* (Se detallan en ellos las cantidades pendientes de pago por parte de los arrendadores de imposiciones al final de cada ejercicio).

En la sección *Archivo Histórico* se conservan sólo dos volúmenes (AH 4.295 y 4.296) correspondientes a *Dades i Rebudes de la Consignació*. En estos libros se detallan los ingresos por las diferentes imposiciones, tanto en lo que se refiere al ejercicio ordinario como a los atrasos de años anteriores. También quedan reflejados los diferentes pagos que efectúa la consignación.

Para la investigación sobre la implantación, ordenanzas e incidencias de los impuestos hay que consultar la documentación sobre ellos contenida en las *Actes del Gran i General Consell y Extraordinaris de la Universitat*, así como en *Lletres Reials de la Curia de Governació*.

para la elaboración de estudios de carácter demográfico,³ archivístico⁴ o urbano.⁵ Sin embargo, son más escasos los trabajos relativos a temas estrictamente fiscales, ya sean sobre la tipología de los impuestos, estructura y alcance de los mismos o fraude fiscal.⁶

1. — EL FRAUDE FISCAL Y EL MOMENTO HISTÓRICO.

Tomado como punto de partida en este trabajo la fundación de la Consignación, nos interesa destacar dos formas de fraude fiscal contra la Universitat: por una parte, el que realizan los arrendadores de imposiciones al no ingresar en las arcas de la Consignación la totalidad de cantidades por las que arriendan los derechos; por otro lado, el de los particulares, que no hallándose exentos de la contribución en los impuestos, tanto directos como indirectos, se valen de influencias y de una posición acomodada para obtener dicha exención. Es este último tipo de fraude el que nos interesa en el presente estudio.

En 1458, al morir Alfonso V y sucederle en el trono Juan II, existía en Mallorca una gran sensibilidad entre la opinión pública contra el fraude fiscal y la malversación de los fondos de la Consignación. No en vano, se acusaba a dicha malversación y al recargo abusivo en las imposiciones como causas de las pasadas conmociones en la Part Forana de la isla. Menestrales y payeses, los sectores sociales que más soportaban la carga fiscal, exigían ya de Alfonso V que se iniciase una revisión de cuentas general sobre la administración de los recursos financieros del reino y que se delimitaran las responsabilidades en cuanto a las cantidades indebidamente sustraídas de los fondos de la Consignación.⁷ Sería, sin embargo, ya con Juan II cuando se comenzaría esa labor.⁸

³ Destacar las aportaciones de F. SEVILLANO: *La Demografía de Mallorca a través del impuesto del morabati: siglos XIV, XV y XVI*. En "B.S.A.L." XXXIV (1974), pp. 233-273; y A. SANTAMARÍA: *Demografía en Mallorca. Análisis del morabatin de 1329*. En "Mayurqa" 20 (1981-1984), pp. 155-222.

⁴ Citar a F. RIERA VAYREDA y J. J. RIERA FERRER: *Estudio archivístico histórico de las fuentes fiscales de Mallorca desde el siglo XV al XIX. Gabela de la sal, tallas y derecho del aceite*. Palma de Mallorca, 1981 (inédita); F. RIERA VAYREDA: *Les tallas: aportació a l'estudi de la fiscalitat a Mallorca*. En "B.S.A.L." XLI (1985), pp. 241-250; y J. J. RIERA FERRER: *Aproximación al estudio del derecho del aceite*. En "B.S.A.L." XLI (1985), pp. 251-255. Trabajo este más orientado hacia la época Moderna.

⁵ M. BARCELÓ: *Ciutat de Mallorca en el trànsit a la Modernitat*. Palma de Mallorca, Institut d'Estudis Balearics, 1988. De la misma autora: *Els "miserables" de la Ciutat de Mallorca a la Baixa Edat Mitjana*. En "B.S.A.L." XLI (1985), pp. 131-148.

⁶ Una monografía sobre el tema es la de J. F. LÓPEZ: *Comunidad y Corona: el precio de servir. (Las cargas sobre el consumo en el siglo XIV en Mallorca)*. En "Estudis d'Història Econòmica" 1 (1986). Tratan aspectos fiscales en sus obras, P. CATEURA: *Política y finanzas del reino de Mallorca bajo Pedro IV de Aragón*. Palma de Mallorca, Institut d'Estudis Balearics, 1982; A. SANTAMARÍA: *El Reino de Mallorca en la primera mitad del siglo XV*. Palma de Mallorca, Diputación Provincial, 1955; del mismo autor: *Sobre la gestión fiscal y la coyuntura económica en Mallorca en torno a 1510*. En "Mayurqa" 14 (1975), pp. 21-26.

⁷ ARM, AH 679, ff. 16 v.-17 r. A. SANTAMARÍA: *Mallorca al advenir Fernando el Católico*. En "Mayurqa" 2 (1969), p. 22. La polarización social por la cuestión fiscal queda manifestada en el hecho de que *menestrales y foráneos integraban un frente unido... contra la política fiscal... los bandos oligárquicos trataban tal postura como un intento de subversión revolucionaria del orden existente*.

⁸ ARM, AGC 7, ff. 71 r.-72 r.

La ocasión para solicitar del rey provisiones contra el fraude la tuvo la Universitat con motivo de la petición por parte del monarca de un subsidio por su coronación en marzo de 1459.⁹ A partir de este momento se abre un período de confrontación entre el rey, que solicita insistentemente el pago del donativo, y la Universitat, que amparándose en los privilegios del reino pretende eludirlo;¹⁰ todo ello mezclado con la presencia en Mallorca del príncipe Carlos de Viana, al que el Consell General sí concedió un subsidio,¹¹ lo cual no fue del todo bien acogido por Juan II.¹²

Esta fase finaliza en septiembre de 1460 con la embajada a la Corte de Bartomeu Verí, que negocia con le rey la concesión del subsidio y plantea una serie de cuestiones para que sean concedidas por el rey en forma de privilegio. Entre las demandas, llaman poderosamente la atención, en cuanto al tema que nos ocupa, las relativas a la limitación en la exención fiscal de los caballeros¹³ y a la revisión de los estatutos por los que se regía la Ceca de Mallorca en cuanto a la contribución de sus miembros en los impuestos de la Universitat.

La primera cuestión quedó dilucidada en uno de los capítulos dictados por el monarca en los privilegios. El segundo, la cuestión de la Ceca, tuvo una resolución más larga y complicada.

2. — EL PROBLEMA DE LA CECA.

Antecedentes.

El tema del tratamiento fiscal de los funcionarios de la Ceca de Mallorca arranca del siglo XIV. Ya en 1315 el rey Sancho promulgaba mediante privilegio que todos los monederos serían francos, libres e inmunes a toda hueste, cabalgada, servicio y monedaje, menos en lo referente a la ciudad y reino de Mallorca;¹⁴ privilegio que fue confirmado por Pedro IV en 1343. Y es a partir de este momento cuando podemos empezar a considerar a la Ceca como un seguro contra el pago de impuestos, empleado por las personas que fueron capaces de acogerse a esa institución; movimiento que coincidía con una ofensiva del estamento militar para aumentar su patrimonio y lograr mayores exenciones fiscales.¹⁵ Así, paralelamente al incremento de la presión fiscal producida

⁹ ARM, RP. 44, f. 167 v.

¹⁰ Tales pretensiones quedan reflejadas en la correspondencia de los jurados con Juan II y los oficiales más destacados de la Corte (ARM, AH 679, ff. 136 r.-138 r.) y en las deliberaciones del Consell General (ARM, AGC 7, ff. 121 r.-123 v., 136 v.-137 v. y AGC, 8, ff. 3 r.-4 r.).

¹¹ ARM, AGC 7, ff. 144 r.-144 v., 149 r.-149 v.

¹² ARM, RP 45, ff. 13 r. 14 r. Juan II se consideraba con preferencia a cualquier subvención otorgada al príncipe de Viana.

¹³ ARM, *Llibre de Sant Pere*, ff. 74 r.-75 r.; ARM, AH (LR) 69, ff. 176 r.-181 v. Resumen publicado en J. M. QUADRADO: op. cit., pp. 74-75; A. CAMPANER: *Cronicón Mayoricense*. Palma de Mallorca, Ajuntament de Palma, 1984, pp. 174-175.

¹⁴ A. PONS: *Constitucions e ordinacions del regne de Mallorca*. Vol. I. Palma de Mallorca, Estampa d'En Guasp, 1932, pp. 35-37. Publicado también en "B.S.A.L." XXIII (1930-31), pp. 13-18.

¹⁵ P. CATEURA: op. cit., p. 145.

por las demandas del monarca “la Ceca se convirtió para algunos en refugio seguro contra la presión impositiva, pero tales prebendas tuvieron fin en 1362, cuando el monarca limitó las exenciones fiscales solamente a quienes trabajaran, personal y realmente, en dicha institución”.¹⁶ Esta limitación se puso también de manifiesto en 1373, cuando el entonces lugarteniente real Olfo de Proxida dictó sentencia en un proceso entre la Universitat y la Ceca, por la que se eliminaban los privilegios fiscales de los monederos en determinados aspectos, como las ayudas a la importación de trigo o la reparación de muros.¹⁷

El problema se recrudece ya en el siglo XV, cuando sobre el año 1420 se firmó una transacción entre la Universitat y los monederos del Colegio de la Ceca,¹⁸ por la que veintiuna personas de esta institución podían gozar anualmente de inmunidad en el pago de los impuestos de la Universitat. La vigencia de esa transacción provocaba, según los jurados, que personas obligadas a la contribución en las cargas de la Universitat solicitaran y accedieran a los cargos y oficios de la Ceca con el único objetivo de obtener la inmunidad fiscal, sin que los ejercieran, ya que nombraban personas sustitutas en tal desempeño.¹⁹ La anulación de la transacción fue la cuestión que se planteó a Juan II en 1460, a pesar de los años transcurridos desde su firma, en los que había sido respetada tanto por la Universitat como por la Ceca; demandándose por parte del embajador que el maestro, monederos y demás oficiales de la Ceca fueran obligados *solvere in impositionibus, vectigalibus, gabellis, tallis et collectis ceterisque oneribus Universitatis predictae*.²⁰

El rey, sin embargo, y apesar de la solicitud de la Universitat para la resolución *per viam restitutionis in integrum* del problema de la transacción, decidió encomendar el asunto al lugarteniente real para que administrase justicia a las partes, recomendándole en misiva posterior que intentase una solución por vía de concordia y que de no lograrlo remitiera los autos a la Corte.²¹ También aconsejó a los jurados la aceptación de una solución negociada, a fin de evitar pleitos y gastos.²²

La concordia resultó imposible y el lugarteniente real envió una misiva reservada a Juan II en la que le informaba sobre los privilegios de la Ceca de Mallorca, así como del número y eficiencia de los monederos y demás oficiales de la misma. Ante tal información, el rey decidió que fuera en Mallorca donde se llevase a cabo la reforma y ordenó al lugarteniente que, junto a una comisión formada por jurados y oficiales de la propia Ceca, elaborase la reglamentación que considerase oportuna, enviándosela para su posterior sanción y promulgación.²³

¹⁶ Id.

¹⁷ ARM, AH (LR), 69, ff. 183 v.-184 r.

¹⁸ Id., f. 183 r. El documento, fechado en 20 de septiembre de 1460 se refiere a la firma de la transacción 40 años antes. Sin embargo, no disponemos de fuentes concretas sobre la misma.

¹⁹ ARM, AH (LR) 70, f. 1 v.

²⁰ ARM, AH (LR) 69, f. 184 r.

²¹ ACA, Cancillería 3424, ff. 78 v.-79 r.

²² ACA, Cancillería 3424, ff. 80 r.-80 v.

²³ ARM, AH (LR) 70, f. 2 v.

Reforma de la institución.

La comisión convocada por el lugarteniente reunió a cinco jurados y a seis monederos y operarios de la Ceca,²⁴ los cuales pasaron revista a los diferentes privilegios, pragmáticas y demás provisiones hechas desde 1315, llegando a la conclusión que, considerando el número de oficiales y monederos actual, del que buena parte no ejercía de forma efectiva sus oficios en la Ceca, los cuales, obtenidos merced a privilegios solicitados por los mismos beneficiarios, servían sólo para evitar la contribución en los impuestos a que se hallaban obligados, lo cual suponía un fraude para la Universitat. Como consecuencia, la comisión creyó conveniente la reordenación de los oficios técnicos y cargos administrativos de la Casa de la Moneda, de forma que se compatibilizase el disfrute de las exenciones fiscales emanadas de los diferentes privilegios desde 1315 con una racionalización del personal inscrito en la institución.

La reforma de la Ceca se basó pues en estos dos aspectos. Por un lado, la regulación del número de miembros, tanto en materia técnica como administrativa, adecuándolo a las necesidades reales para el funcionamiento de la institución. Por otra parte, el establecimiento de ciertas condiciones para el disfrute de las citadas exenciones fiscales.²⁵

Los nuevos capítulos establecieron en primer lugar que el número de obreros sería diez y el de monederos cinco. No podrían aumentarse estos cupos bajo ningún concepto, ni tan siquiera por medio de privilegios. Dichos operarios deberían ser artesanos y estarían obligados a ejercer su oficio personalmente, sin posibilidad de nombrar sustitutos. Sin embargo, los obreros y monederos podrían compatibilizar su oficio con el ejercicio de algún cargo administrativo dentro de la misma Ceca.

También se estatúan los cargos administrativos que existirían en la institución: el maestro, nombrado por el rey; los alcaldes, elegidos anualmente de entre los obreros y monederos; ensayador de metales; escribiente; maestro de balanza; dos guardas o interventores, uno por el rey y otro por la Ciudad; fundidor y entallador. Los demás cargos, considerados superfluos, quedaban abolidos, siendo precisamente éstos los que eran desempeñados por personas ricas, que nunca habían ejercido en la Ceca y que los obtuvieron por los motivos ya reseñados.²⁶

Las vacantes producidas en los cargos y oficios citados no podrían ser cubiertos sino por personas del mismo arte, que deberían demostrar su capacidad. Quedaban excluidos, salvo para el cargo de maestro, los caballeros, gentilhombres, ciudadanos y mercaderes, a los cuales no se les consideraba acostumbrados a vivir de su propio trabajo.

²⁴ Id., f. 3 r. La comisión reunió a Gabriel Verí, Bartomeu de Cos, Arnau Mestre, Ramon de Moyà y Joan Esteve, jurados. Por la Ceca asistieron: Francesc Ortolà y Joan Fugeda, interventores; Bartomeu Rovira, monedero; Pasqual Miró, fundidor y Rafel Vila, operario.

²⁵ ARM, AH (LR) 70, ff. 3 v.-5 r. Los capítulos redactados por la comisión para la reforma de la Ceca constituyen el apéndice presentado al final del estudio.

²⁶ No se hace mención de los cargos que se suprimían.

Los hijos y demás descendientes de obreros o monederos de la Ceca sólo podrían solicitar su ingreso en la misma por vacante, quedando imposibilitados para hacerlo de cualquier otra forma.

En cuanto al tema fiscal, para evitar cualquier nuevo pleito a causa de la transacción referida entre la Universitat y la Casa de la Moneda, y con el fin de preservar los derechos adquiridos en los diferentes privilegios, los nuevos capítulos contemplaban la exención de impuestos para la mitad de los obreros, monederos y cargos administrativos durante un año de manera alternativa,²⁷ sin que pudiera hacerse donación o renuncia de tal exención. La franquicia carecía de valor fuera de la Ciudad, lo cual obligaba al beneficiario a residir en la misma y ejercer personalmente su oficio en la Ceca.

Finalmente, los nuevos estatutos derogaban cualquier privilegio, pragmática, ordenanzas u otras provisiones que fuesen, en todo o en parte, contrarias a los mismos, lo cual implicaba la abolición de la ya mencionada transacción.

La reforma fue presentada a Juan II, quien la aprobó y promulgó por vía de privilegio en noviembre de 1461, aunque con la modificación de la exención permanente para el maestro de la Ceca y la facultad de, en un futuro, aumentar el número de obreros y monederos si se considerase conveniente, aunque los que excedieran del cupo contenido en los capítulos carecerían de inmunidad fiscal.²⁸

La aplicación de la reforma tropezó con algunos problemas en un principio. Los detentores de los cargos y oficios abolidos se negaban al abandono, es más, continuaban atribuyéndose los mismos. Tal actitud requirió la intervención del rey, que en mayo de 1463 sancionaba fuertemente a los que persistieran en tal actitud a pesar de haberse extinguido sus oficios.²⁹ A pesar de estos inconvenientes, la reforma siguió adelante durante el resto de centuria y ya en el siglo XVI, en 1512 nos encontramos como seguían observándose las ordenanzas dictadas en 1461.³⁰

En definitiva pues, la reforma de la Ceca de Mallorca quiso eliminar uno de los puntos negros en el espinoso tema del fraude fiscal contra la Universitat, en un momento propicio para las denuncias sobre el mismo, ante la especial sensibilidad existente en ciertos sectores de la sociedad mallorquina, aquellos que se consideraban más perjudicados por la presión fiscal y la gestión de los fondos procedentes de los impuestos.

²⁷ La nueva reglamentación posibilitaba que sólo 11 personas gozasen de exención fiscal durante el año, cuando anteriormente el número de exentos se elevaba a 21.

²⁸ ARM, AH (LR) 70, f. 5 v.

²⁹ Id., ff. 105 v.-106 r.

³⁰ A. SANTAMARÍA: *Pragmática de Granada. Una decada de la Historia de Mallorca (1495-1504)*. En "B.C.O.C.I.N." 670-671 (1971), p. 42; E. FAJARNÉS: *La "Zeca" de Mallorca en 1512*. En "B.S.A.L." XXI (1926-27), pp. 35-37.

APÉNDICE

Capítulos elaborados por la comisión formada por el lugarteniente real, jurados y miembros de la Ceca de Mallorca, de cara a la reforma de la institución.

ARM, AH (LR) 70, ff. 3 v.-5 r.

Primerament, que en la dita Secha de la ciutat e regne de Mallorca sien tan solament deu obrers e cinch monaders, dels quals alguns poden tenir e exercir alguns dels officis de la dita Secha a aquells compatibles, segons deiús serà mencionat, e que ultra lo dit nombre de deu obrers e cinch monaders, no puxen més avant esser en la dita Secha, ne per via de descendència, ne per via de recepció o de privilegi o de provisió real, ne en altra manera se puscha créixer o augmentar lo dit nombre.

Item, que los dits obrers e monaders hagen esser e sien artesans obrant personalment e exercints lurs officis en la dita Seca de lurs pròpies mans, e no per substituhit.

Item, que en la dita Secha sien los oficials e officis següents, ço és, lo mestre de la Secha, aquell que lo Senyor Rey ordenarà; los alcaldos, qui cascun any se elegexen, hage esser del nombre del dits obrers o monaders; ensayador; scrivà; mestre de balança, guarda per lo Senyor Rey; altra guarda per la ciutat; fonador e entallador. E que altres officis no puscha haver ne esser creats en la dita Secha, com més avant non hi hage mester. E per tant, com molts dels dits officis e altres superfluus en la dita Secha són stats impetrats per persones riques, qui aquells iamés no han servits ni sabrien aquells servir. Per ço, hauts per revocats e extints los dits officis e qualsevol impetracions de aqueils fetes, lo dit magnífich lochtinent, de consell dels dessús dits, hauda plena informació de la ydoneïtat e abilitat de les persones deiús dites, elegeix e ordena en los dits officis les persones següents: Primo, per lo offici de ensayador, lo qual se dona per los honorables jurats, en Jaume Mogons, argenter. Item, per lo offici de secrivà de la dita Seca, en Gaspar Manera. Item, per lo offici de mestre de balança, en Bartomeu Rovira. Item, per lo offici de guarda per lo Senyor Rey, en Guillem Torrent, lo qual ia obtenia lo dit offici, en absència del qual, com sia ara absent del present regne, regeix aquell en Joan Fugeda, argenter. Item, per lo offici de guarda per la ciutat, en Francesc Ortolà, lo qual ia per molt temps ha regit e regeix lo dit offici. Item, per fonador, en Pasqual Miró. Item, per entallador, en Joan Fugeda, qui aquell offici ja obtenia. Los obrers són aquets: Bernat Ventayol, maior de dies; Rafel Vilar, Pasqual Miró, Rafel Miró, Bernat Ventayol, menor de dies; Guillem Terrades, Joan Terrades, Jaume Galta, Joan Serra, Nicholau Perpinyà. Los monaders són aquets: Baltasar Manera, Pere Manera, Gabriel Roura, Joan Valero e Joan Fugeda.

Item, que aigü, ultra lo dit nombre, no pusca esser admès ne reebut en lo dit Collegi o Seca, e vangant algun dels dits officis per mort o altre cas, lavors hi sia reebut o subrogat altre ydonei e de aquell mateix art, qui sia àbil e ydonen e sia per continuadament obrar en la dita Seca e no sia de altra condició o sta-

ment de gents, ço és, cavaller, geltilhom, ciutadà o mercader no acostumats de viure de iurs treballs, los quals talls no pusquen esser reebuts ne admesos en la dita Seca ne en algun altre dels dits officis, exceptant lo offici de mestre.

Item, que ne fills ne altres descendents de monaders o obrers no.s pusquen alegrar del dit offici si donchs no eran reebuts o subrogats en lo dit nombre en loch de altres deffallents, e que fossen ydoneus e àbils e obrassen personalment en la dita Seca, en altra manera no se.n pusquen alegrar.

Item, per toire e extirpar d'aci avant tota matèria de questió e debat entre la dita Universitat e los dits monaders e obrers e oficials de la dita Seca, axí en virtut de la transacció entre aquells e franques vint e una persones, com en altra manera, considerats los preiudicis fets a la dita Universitat per causa de la dita franquesa, statueix e ordena que cascun any sien franques e se alegren de la dita franquesa la mitat de les dites persones, ço és, dels dits monaders e obrers e oficials, segons lo nombre dessús dit, e no més avant; en axí que los qui seran stats franchs lo hun any no ho puixen esser l'altre, per ço que tots egualment ne passen. E que no.s pusquen de açò fer donacions o cessions ne renunciacions, ne vàleguen en cas que.s fessen.

Item, que de la dita franquesa no.s pusquen alegrar aquells qui no obraran personalment o no serviran personalment lurs officis, nel.s sia servada encara que fossen del dit nombre. E per la dita rahó, statueix e ordena que algun dels dits obrers o monaders e oficials de la dita Seca no.s pusca alegrar de la dita franquesa e immunitat, sino dins la dita ciutat e terme de aquella stant e obrant personalment en la dita Seca, la qual és dins la dita ciutat; e en altres lochs fora la dita ciutat no se.n pusca alegrar.

Item, que totes les aitres coses antigament ordenades en la dita Seca, axi per los dits illustrissims Reys en Sancho e en Pere, de bona memòria, com per lo dit Romeu Pallarès, e tots altres privilegis, statuts, pragmàtiques e ordinacions, en quant emperò no sien contra les presents ordinacions, romanguen en lur força e valor; en quant emperò sien o seran vistes esser obvians e contràries a les presents ordinacions, sien haudes per revocades, extintes e abolides.

ABREVIATURAS EMPLEADAS

ACA:	Archivo de la Corona de Aragón.
ARM:	Archivo del Reino de Mallorca.
AGC:	Actas del General Consell.
AH:	Archivo Histórico.
RP:	Real Patrimonio.
B.S.A.L.:	Bolletí de la Societat Arqueològica Lulliana.
B.C.O.C.I.N.:	Boletín de la Cámara Oficial de Comercio, Industria y Navegación.

Adobs en la Murada de la Ciutat de Mallorca (1450-1500)

MARIA BARCELÓ CRESPI

La murada, essent l'element material més característic i definidor de la condició urbana a l'època medieval, constitueix una de les màximes preocupacions per part del Gran i General Consell ja que a l'arribar al Quatre-cents es troba en un lamentable estat de conservació. Es tractava del darrer recinte musulmà, el quart que havia tengut la ciutat i que fou construït, probablement, cap a mitjan segle XII.¹

En les deliberacions sostengudes pel Gran i General Consell durant la segona meitat del segle XV, així com en anys anteriors i també de la centúria següent, es manifestava any darrera any la necessitat urgent d'adobar les murades davant l'estat ruïnós que presentaven en conjunt i a les portes en concret. Tot i que Ramon Muntaner (i altres) insistia en la seva *Crònica* que la Ciutat de Mallorca "és de les forts ciutats del món e de les mills murades..." arribant als darrers anys del segle XV diversos indrets del recinte fortificat han de ser reparats en repetides ocasions. Per això Zaforteza Musoles dirà "*la tantas veces remendada cuarta muralla*".² Durant aquests anys, però, es duran a terme només reparacions parcials per a consolidar de manera puntual la vella murada musulmana fins que a finals del segle XVI es començarà la construcció del cinquè i darrer recinte que ha tengut la ciutat, nou pla general de defensa amb les seves línies de circumvalació i els seus baluards ideat per l'enginyer italià Jacobo Palcaro, àlies Fratin, qui arribà ací el 1575 i que més tard seria substituït pel seu germà Jordi.

La preocupació de l'administració per resoldre les necessitats de la defensa (murada i portes) i de la infraestructura urbana de la ciutat (moll, síquia de l'aigua i altres indrets) molt sovint tardava en reflectir-se en realitzacions concretes i deixar de ser simples paraules. Tal volta per les despeses que aquesta problemàtica generava, la imatge d'una ciutat decadent queda ben palesa a la documentació coetània.

1 Sobre les distintes opinions quant a datar aquest quart recinte de la murada, vegi's. BARCELÓ CRESPI, Maria: *Ciutat de Mallorca en el trànsit a la Modernitat*. Palma, 1988. Pg. 64.

2 ZAFORTEZA MUSOLES, Diego: *La ciudad de Palma*. Tomo I. Palma, 1953. Pg. 66.

Entre les causes que obligaven a la implantació, de manera molt freqüent, de l'impost del *tall* en la segona meitat del segle XV hi figuren la fortificació i tot allò derivat del problema que la defensa representava per a l'illa de Mallorca. Així, la recaptació d'aquest impost, considerat com a de caràcter "extraordinari", en moltes ocasions es va encaminar a afrontar una necessitat precisa i actual com era l'adob de la murada. Alguns casos concrets d'acords del Gran i General Consell en aquest sentit són:

— 11 abril 1464. S'insisteix en el recaptament d'uns diners mitjançant un *tall*, amb l'objectiu d'efectuar obres a la murada. Les obres devien ser urgents perquè aquest nou *tall* l'aprovà el Gran i General Consell quan encara estava en procés de cobrament l'anterior doncs s'indicava que "*aquest tall se ordonàs ara emperò que no fos levat ne executat fins l'any següent atès que encara corre l'altre tall ja fet*".³

— 8 gener 1467. Es decideix posar en circulació un *tall*, d'abast illenc, per valor de 3.500 lliures de les quals 1.800 havien de destinar-se a obres de les murades de la Ciutat.⁴

— 9 gener 1478. Es torna determinar fer un *tall* de 2.500 lliures indicant-se que "*lo tall és fet per adobs de murs e cèquies*".⁵

— 14 gener 1483. S'estableix un altre *tall* per afrontar les necessitats més urgents i entre elles els "*adobs de murs*".⁶

— 9 gener 1484. Es delibera sobre obres necessàries a diferents indrets urbans i "*axí en los murs*".⁷

Ara bé, els problemes concrets solien afectar, en general, a les portes segons indica la documentació. Aquestes eren elements essencials tant des del punt de vista funcional com simbòlic ja que eren instruments de la dialèctica dins/fora la ciutat, és a dir, posaven en contacte el nucli urbà i la resta d'Illa sent el lloc d'entrada i sortida de gents i mercaderies.

Vet ací algunes dades documentals sobre les esmentades reparacions.

Porta de Santa Catalina.

La documentació es fa ressò, de manera reiterada, de la necessitat d'adobar aquesta porta. Ja el 14 de gener de 1440, i abans, es parlava que la torre de la porta de Santa Catalina estava en perill i que era mester reparar-la doncs "*si aquella caye seria ocasió de gran dan*".⁸

³ A.R.M., A.G.C. 9, f. 31.

⁴ A.R.M., A.G.C. 10, f. 11.

⁵ A.R.M., A.H. 2.100, f. 1.

⁶ A.R.M., A.H. 3.016, foli solt.

⁷ A.R.M., A.G.C. 12, f. 4.

⁸ A.R.M., A.G.C. 3, f. 77.

El 23 d'agost de 1454 Guillem Vilasclar, picapedrer, d'una part i els jurats de la Universitat de la Ciutat i Regne de Mallorca de l'altra part, signen un conveni que contempla els capítols pels quals es comprometen "en fer la obra del moll e del peu de Sancta Caterina".⁹ Pel que es refereix a aquest segon indret s'indica que "en el peu de Sancta Catherina qui és fora lo portal de Sancta Catherina" s'hi troben dos forats, un en la cantonada "la via de Sancta Catherina" i l'altre en el terç del dit peu "la via de Ciutat", els quals "haiats a tornar dels dits grahons, so és, de grahons de larch que.l dit peu és fet e ampla e gruix". Sembla referir-se el text al mateix tipus de graons utilitzats en l'adob del moll el qual s'havia de fer a causa també d'un gran forat o cova menjada per la mar. Els dits graons havien de ser "de set en vuyt palms de lonch de pera de Raffalbeyt de les plasses forts e dos palms de ampla e hun palm e mig d'alt". I a la part interior tot s'havia d'omplir de reble i argamassa "ajudant-se de pertrets qui aquí són hoc e si en la Riera o vora de mar se'n troben per reblar que de aquells se pusque plenir". Per aquest treball els jurats prometeren pagar dels béns de la Universitat 150 lliures a Guillem Vilasclar, quantitat que s'entregaria en tres terminis: 50 lliures de present, altres 50 lliures a la meitat de l'obra i les 50 restants en acabar-la. Dia 11 de juliol de l'any següent es donaven per acabades les obres.

No obstant el 1459 hi torna haver referències documentals insistint de bell nou en els problemes de les obres de la porta de Santa Catalina. Dia 9 de gener entre els molts assumptes tractats en les deliberacions del Gran i General Consell es parlava de "adobar e reparar lo peu del portal de Santa Catalina o de Portupi".¹⁰ El tema es repetia en la sessió del 3 de març.¹¹

Un any després, el dia 11 de juny de 1460, els jurats tornen signar un altre contracte amb el mestre Vilasclar perquè "cum turris et murus sive lo peu portalis vulgariter nuncupati de Sancta Catharina indigeret maxima reparacione".¹² Les obres d'adob es concretaven en un peu de la bestorra de la porta que suposarien: a) "primo en les cantonades de la dita bestorra qui.s són desfetes ha mester dues dotzenes de gresons qui haien vuyt palms de lonch e dos palms de ampla e hun palm e mig de alt tot palm de Montpellier e los dits gresons sien de pedra de Reffalbeyt fort de les plasses relexades de la illa". b) en el mur de l'empit la reparació de tres forats "que.n són sortides les pedres" per la qual cosa s'han mester sis graons de la mateixa qualitat i mesura de pedra que la indicada anteriorment. El preu acordat és de 20 lliures, a pagar en dos terminis, indicant, això sí, que Guillem Vilasclar "sia tengut a fer bona obre stable e rebedora a coneguda de mestres".

Arribant el 1464 els problemes no han acabat de resoldre's. Així el dia 8 de gener els honrats jurats proposaren al Consell "la reparació del mur de la pre-

⁹ A.R.M., E.U. 10, f. 48.

Aquest document està transcrit per Antoni Pons en el "B.S.A.L." 26, (Palma, 1962), Pg. 211. Està citat, entre altres, per: ALOMAR, Gabriel: *Guillem Sagrera y la arquitectura gòtica del siglo XV*. Barcelona, 1970. Pg. 234. SEVILLANO COLOM, Francisco y POU MUNTANER, Juan: *Historia del puerto de Palma de Mallorca*. Palma, 1974. Pg. 388.

¹⁰ A.R.M., A.G.C. 7, f. 96.

¹¹ A.R.M., A.G.C. 7, f. 100 v.

¹² A.R.M., E.U. 12, f. 12 v.

sent ciutat del qual ha cahuda certa part pres lo portal de Sancta Catarina".¹³ Tres dies més tard, el dimecres 11 de gener s'arriba a un conveni entre els jurats i Pere Montserrat i altres picapedrers en relació a la pedra que han de tallar "*per la obre la qual de present se deu comensar en la part del mur de la present Ciutat lo qual és cahut per lo portal de Santa Catarina devers la mar*".¹⁴ Pere Montserrat es comprometia a lliurar als jurats: a) 100 graons de pedra de Rafalbeig bona i avantajada per posar en l'obra del mur de Santa Catalina o alà on li serà indicat. Cada graó havia de tenir el gruix de pedra de galga i l'amplària de pedra rodona disminuint de 8 a 5 palms i havia de ser pagat a raó de 12 diners el palm del dits graons. b) també havia de lliurar 25 dotzenes de pedra de galga provinent de la mateixa pedrera per a la dita obra a raó de 19 sous la dotzena. L'entrega de tot aquest material es faria a terminis, és a dir, 50 graons durant el mes de gener i la resta en el mes de febrer.

Semblants contractes es signen amb el picapedrer Miquel Jordi, empero en aquest cas ha de lliurar la meitat dels graons a partir de la data del contracte fins a finals de mes i tot el restant al llarg del mes de febrer; amb Macià Segual, per 50 graons de la mateixa pedra, forma i preu i 12 dotzenes i mitja d'altra pedra; amb Mateu Forcimanya, per 150 graons de la mateixa pedra i 25 dotzenes de pedra de galga "*al for e preu segons ha promès lo dit Pere Montserrat e en la forma e manera de la sua obligació*". I afegia "*e per assò atindre e complir ha obligat si mateix personalment en nom de depòsit e comanda e tots sos béns*"; amb Cristòfol Vilasclar, per 50 graons i 12 dotzenes i mitja de pedra de galga també en el marc de les mateixes condicions que els picapedrers anteriors; i encara amb dos mestres més que eren Joan Vilasclar i Bernat Truyol, per 50 graons i 25 dotzenes de pedra de galga.

En els anys següents i amb certa freqüència, la porta de Santa Catalina o la murada en els seus voltants seguirà essent objecte d'atenció prioritària en el context dels adobs en el conjunt del recinte emmurallat de la Ciutat de Mallorca.

De l'acta de la sessió del Gran i General Consell celebrada el dia 9 de gener de 1466 es recull aquesta dada: "*aquella part de mur la qual és fora lo portal de Santa Catarina e ha mester que prest hi sia acorregut los quals lochs del dit mur se poden ara reparar e adobar ab molt meys quantitat que no faran si cahen*".¹⁵

El dia 9 de gener de 1488 es repetia que "*la murada de la present Ciutat ha manaster gran reparació e signantment la murade de la porta de Sancta Caterina detràs la vinya de Anthoni Massanet la qual manassà gran ruïna per forma que si promptament no hi serà proveyt serà dubta no fassa gran dan per que lavors hi seria manaster gran summa de pecúnia*".¹⁶

Coincidint amb el mateix dia 9 de gener però de 1499 es deia "*com sia de molta necessitat adobar la muralla de la Ciutat envers Sancta Catarina davant les cases de mossèn Johan Angalats e Tomàs Soler*".¹⁷

Els exemples seguirien encara durant gran part de la centúria següent.

¹³ A.R.M., A.G.C. 9, f. 27 v.

¹⁴ A.R.M., E.U. 12, f. 99-100 v.

¹⁵ A.R.M., A.G.C. 10, f. 4.

¹⁶ A.R.M., A.G.C. 13, f. 42.

¹⁷ A.R.M., A.G.C. 17, f. 7 v.

Porta del Sitjar.

El més probable és que no hi hagués una coincidència exacta quant a la ubicació de les portes del quart amb les del cinquè recinte, aquest aixecat a finals del segle XVI i del que disposem d'informació més o menys ben precisa. La porta del Sitjar no s'esmenta en el darrer recinte. Així, malgrat aquests dos recintes discorressin d'una manera generalment paralela, en la documentació del segle XV sí apareix la porta del Sitjar.¹⁸

Del dia 24 de març de 1458 es coneix un contracte convingut entre els honorables jurats i Guillem Vilasclar pel qual el mestre picapedrer es comprometia "a totes ses despeses axí de ses mans com de pretret en tornar e radifficar la volta del pont de la porta del Citgar en la forma e manera que solie star e aquell empedrar en la forma e manera que solie star".¹⁹ Els jurats li donaren per contrapartida, primerament, tot el llenyam de fusta que hi havia en el pont al mateix temps que la pedra existent en el dit portal del Sitjar tant a la part interior com exterior. Una vegada acabada l'obra li pagarien 30 lliures.²⁰ Tot just transcorreguts dos mesos, concretament el 26 de maig, el dit Guillem Vilasclar "confessa que.s tenia per content de tot so e quant havia haver per fer los dits ponts e los dits honorables jurats se tingueren per contents de la obre que lo dit Vilasclar havia feta menants los dits capitols e obligacions esser cancellats. Presents per testimonis en Miquel Sard e Johan Codonyer".²¹ Les obres, doncs, es donaven per acabades.

Però al cap de deu anys, el dia 3 de febrer de 1468, els jurats tornaren signar un altre contracte "sobre lo trast del mur qui és caygut entre la porta del Citgar e la porta Plegadissa de la present Ciutat", en aquest cas amb els picapedrers Bartomeu i Pere Cifra. El contracte contemplava, entre altres, aquests punts: a) els dits picapedrers havien de reedificar el trast de mur, que estava enderrocat, amb pedra de Rafalbeig construint el peu de la mateixa manera que aquell que ja estava fet a la bestorre nova la qual es trobava al costat del mur caigut. b) el trast s'havia de paredar amb dues pedres de fil i unu buursenc per a lligar millor l'obra amb la reblada. La reblada o mescla havia de ser feta d'aquesta manera: una senalla de grava nova, una senalla d'argila de la que sortia del mateix trast i una senalla de calç. El paredament de pedra s'havia d'abeurar de calç i d'arena prima del Coll d'en Rebassa o de la vinya de n'Antoni Colom perquè aquesta classe d'arena "fa bona liga ab la calç e millor que no fa la arena qui.s salada".²² c) des de l'obra de pedra en amunt s'havia de tapiar de bona argamassa com la de la bestorre nova. La mescla de l'argamassa de tapiar estaria composta de dues senalles de grava nova de la Riera, una d'argila i tres de calç. d) el crui enregistrat a la bestorre per la caiguda del mur seria ben adobat, lligat i fortificat. e) els jurats determinaren que

18 BARCELÓ CRESPI, Maria: Op. cit. Pgs. 67-71.

19 A.R.M., E.U. 11, f. 74.

20 Aquesta quantitat és per les obres efectuades en el pont de la porta del Sitjar però també per les del pont de la porta de Santa Fe. El llenyam prové d'ambdós ponts.

21 A.R.M., E.U. 11, f. 74-74 v.

22 A.R.M., E.U. 13, f. 101.

el cap mestre de les obres seria mestre Mateu Forsimanya “a consell del qual lo dit Cifra haie a ffer la dite obra”²³ f) el preu concordat per aquesta obra (els jurats hi posarien la calç) fou de 500 lliures a pagar dels béns de la Universitat. La dita quantitat es pagaria de la forma següent: 1/4 d'entrada, 1/4 quan s'hauria fet un terç de l'obra, 1/4 acabat un altre terç de l'obra i 1/4 finalitzada tota l'obra. Per part dels picapedrers responien els seus propis béns i per part dels jurats els de la Universitat.

Porta Plegadissa.

Tal com hem indicat al paràgraf anterior les obres realitzades pels Cifra es concretaren en un fragment de la murada comprès entre la porta del Sitjar i la porta Plegadissa essent aquesta també afectada pels adobs. Es tractava de la porta de Berboled musulmana que no coincidint exactament amb l'emplaçament de la del cinquè recinte no devia estar massa allunyada de la de Jesús, porta que devia el seu nom al convent de Jesús que els frares franciscans tenien *extramuros* doncs es trobava en les seves immediacions.²⁴

Del 5 de juliol de 1491 tenim informació d'un cas curiós en relació al pont de la porta Plegadissa, cas que no afecta, però, al sistema defensiu. Els jurats deliberaren i determinaren posar-hi de bell nou un retxat de fusta perquè es sabia que “cotidianament per personas de poca consciència fan e cometen fraus (...) occultament de nits e de dia pessan devall lo pont de la porta Plegadissa aportant forment a molra sens pedra albarà (...) no cessan en fraudar la molitge”. La dita retxa hauria de pagar-se dels diners de la molitja i les despeses que suposaria serien bestretes per mossèn Joan Miró com a cullidor aquell any del dit impost.²⁵

Porta de la Portella.

Correspon a la d'Hicolbelet de l'època musulmana i també al llarg del segle XV necessita obres de reparació. El dia 20 d'agost de 1468 els jurats amb en Bartomeu Cifra concordaren els capítols que haurien de regir “sobre la fàbrica de hun forat qui s'és fet en la plassa del mirador de la Portella”.²⁵ Els capítols pels quals va prestar fermança Guillem Vilasclar, a favor del dit Cifra, especificaven: a) el mestre picapedrer havia de posar totes les pedres o graons que la mar havia remogut en el trast del Mirador i tornar paredar les mateixes pedres o graons i si feia falta posar-ne de nous. b) que el mestre “haie metre tants graons quants seran master en lo dit forat del ferm fins lla on pugen los grahons vells e d'aquí amunt tanta pedra de galga quant serà master fins sia clos lo forat e a la part detràs sia paradat de bon reblla ab aquellas pedres qui si trobaran

²³ Ibidem.

²⁴ BARCELÓ CRESPI, Maria: Op. cit. Pgs. 68-69.

²⁵ A.R.M., E.U. 13, f. 123 v.-124.

qui són exides de la obra e que lo dit rablament sia fet a bona argamassa e lo acabament e littament de les pedres o graons sia fet de calç e de arena prima del Coll d'en Rabassa. c) per dur a terme la dita obra serien necessàries vuit barcades de roques amb la barca d'en Joan de Menorca o consemblant.²⁶ Cada viatge d'aquesta barca costava 110 sous, és a dir, els vuit viatges sumarien 44 lliures. En concepte de feina es pagarien 40 lliures. La quantitat total es satisferia la meitat "*de presents*" i les lliures restants en acabar l'obra.²⁷

Porta de Santa Fe.

Un altre contracte conegut en la línia encaminada a adobs puntuals de la murada i més concretament a les distintes portes de la mateixa és el de dia 26 de maig de 1451 concernent a l'anomenat portal de Santa Fe. Els jurats convenen en aquest cas amb els *picapedres* Antoni Prats i Pere Monserrat "*de tallar e aportar a la Portela de la present Ciutat de Mallorques a llurs pròpies messions e despeses tants graons com haurà master en la torra o bestorra la qual novament se fa, es fabrica en la porta o portal de Sancta Fe axí grans com petits*".²⁸ S'indiquen les mides dels graons que seran de 7 palms de Montpeller de llarg per als grans i 5 palms per als petits. Al mateix temps els esmentats picapedrers prometeren aportar durant la setmana següent a la data del contracte "*una barcada o tots si poden*", referint-se als graons serien de pedra de Rafalbeig i que els jurats els pagarien "*sis sous per quascuna pessa o graó axí dels grans com dels petits*".

Aquesta porta tornarà ser motiu d'atenció per part dels jurats (atenció derivada de les deficientes condicions en què es trobava) el 1458 quan dia 24 de maig Guillem Vilasclar signa uns capítols per tal de "*retornar los ponts de la porta del Citgar e de la porta de Sancta Fe*".²⁹ Quant a aquesta darrera es subratlla que el dit Guillem ha de bestreure totes les despeses tant de feina com de material per retornar i empedrar el pont del portal de Santa Fe i deixar-lo tal com solia estar. Els jurats aportarien, apart de la paga establerta, "*la pedra qui és en lo portal dels asseunadors e los dos pilars qui tenen lo guindar del portal de Sancta Fe, so és, fins en aguals dels marlets*".³⁰

El 16 de març de 1463 el Gran i General Consell assignava 750 lliures per adobar les murades de la Ciutat, el moll i la cuberta de la casa de les armes.

²⁶ En la Portella d'en Fusser —com se la coneixia al menys en el segle XIV— era el lloc de desembarcament de les embarcacions dedicades al transport de la pedra (barques de ribera). A la mateixa plaça de la Portella hi havia un mercat de pedra. El P. Gabriel Llopart diu al respecte: "*La piedra de construcción se llevaba de un sitio a otro mediante navegación costera, ya que las canteras se abrían ordinariamente en las lomas de la misma orilla marina, donde hoy aun muestran las grandes cicatrices que abrió en ellas el levantamiento de la ciudad*". LLOMPART, Gabriel: *Sagreriana minor*. "B.S.A.L." 39 (Palma, 1983). Pg. 412.

²⁷ En el document s'aprecia un error a l'hora de comptabilitzar les 44 lliures en concepte de viatges i les 40 en concepte de la feina ja que es dona com a summa total la quantitat de 80 lliures.

²⁸ A.R.M., E.U. 9, f. 43.

²⁹ A.R.M., E.U. 11, f. 74.

³⁰ Veure nota 13.

D'aquesta quantitat 300 lliures anaven destinades a adobar alguns peus "en lo trast del mur qui és del speró qui.s diu de n'Abillà, blanquer, fins al portal de Santa Fe en què ha mester".³¹

Com a detall curiós en relació a la porta de Santa Fe podem afegir que el 24 de novembre de 1488 els magnífics jurats concediren a Gabriel Domènech, blanquer, l'ús dels porxos i cases "qui stan sobre lo portal de Sancte Fe".³² Abans exercia aquest ús Pere Canet, també blanquer, que ara hi renuncia. S'estableix un pacte pel qual Gabriel Domènech està obligat a "tenir en condret les taulades de las dites cases y porxo" i satisfer cada any la quantitat de 20 sous a una dona (no s'especifica el nom) "per lo passage de les sues cases per les quals se puge a la murada".³³

Altres indrets de la murada.

Un altre exemple de contracte amb l'objectiu d'adobar "aquell peu lo qual se ha a ffer en lo mur de la dita Ciutat entre la Porta de Sanct Anthoni de Pàdua e la porta del Temple davan lo peyró" és el de dia 29 de gener de 1473 convengut entre els jurats i els picapedrers Pere Cifra i Bernat Marsà. Les condicions són similars a les ja conegudes en altres casos destacant que el material sigui de bona pedra picada de Rafalbeig a raó de 40 sous la dotzena "mesa en obra".³⁴

El 9 de gener de 1466 entre les principals coses que calia adobar es senyala "lo mur qui és en lo speró de la Calatrava lo qual està en punt de caura".³⁵

Tenim constància documental d'altres intervencions d'obres envers la murada però no afecten clarament l'entremat defensiu. El dia 16 de maig de 1449 els jurats a requeriment dels defenedors de la mercaderia els concedeixen permís per fer "hun forat o arquet a cost e massió del dit collegi en la murada devant l'ort de la dita lotge per lo qual puxan metra las dites barques a cost e massió lur en guisa que la dites barques no fassen nose en los pessatges del pont de fusta. E aximatex las gents no hagen ocasió de fer sutzura devant las finestres de la dita lotge".³⁶ A la sessió del Gran i General Consell del 3 de març de 1459 s'insistia en la proposició de reparar, a més d'altres indrets, el mur de la llotja.³⁷

³¹ A.R.M., A.G.C. 9, f.

³² El P. Gabriel Llopart documenta també unes cases situades sobre el portal de la Portella corresponents —segons l'inventari— a Pere Mates, picapedrer del segle XIV.

LLOPART, Gabriel: *Pere Mates, un constructor y escultor trecentista en la "Ciutat de Mallorca"*. "B.S.A.L." 34 (Palma, 1973). Pg. 97.

Un cas semblant es dona sobre el portal de Santa Catalina (1451). A.R.M., E.U. 9, f. 200.

³³ A.R.M., E.U. 18, f. 314 v.

³⁴ A.R.M., E.U. 15, f. 29.

³⁵ A.R.M., A.G.C. 10, f. 4.

³⁶ A.R.M., E.U. 18, f. 106.

³⁷ A.R.M., A.G.C. 7, f. 100 v.

El 16 de març de 1463 s'acordava destinar per reparacions 60 lliures per un peu a la murada prop del portal dels boters, 80 lliures per un peu a la murada davall la casa d'en Bartomeu Negre, 50 lliures per un peu en "lo mur" prop de la font de la Portella i 40 lliures per un peu a la murada darrera la font de la torre del moll.³⁸

Els jurats de la ciutat concediren l'ús i lliuraren el 5 de maig de 1470 a Bartomeu Cifra, picapedrer, una cova "qui és contigua a la murada de la present ciutat sots lo monestir de Santa Clara" per a que la mantengui condreta i no perjudiqui la dita murada.³⁹

I el 20 de maig de 1474, els mateixos jurats donen llicència a Joan Bulitxer, pescador, per poder fer "una porta a una torra de la murada de la present ciutat davant la daraçana en la qual pugua tenir e salar peix" indicant, però, que no perjudiqui la Universitat.⁴⁰

Havent-se realitzat certes obres en la murada prop de la casa de l'honorable Joan Angelats es dubtava si "la dita obra de la muralla no fos vinguda ha royna a causa de la casa e hun albelló del dit Johan Angelats".⁴¹ Els jurats per verificar-ho hi enviaren el vesador de la Ciutat i mestres de la obra qui dictaminaren, segons consta en data del 13 de desembre de 1499, "com la dite ruyna de la muralla no venia per res de la casa del dit Angelats sinó a causa de la mar que de continu bat e cava aquella".⁴²

Amb tot l'exposat és ben evident la imatge d'una murada malmesa pel pas dels anys. Com a solució momentània es manifesta la necessitat d'adobar-la, solució, però, que no resol el problema de manera definitiva.

³⁸ A.R.M., A.G.C. 9, f.

³⁹ A.R.M., E.U. 14, f. 63 v.

⁴⁰ A.R.M., E.U. 15, f. 129.

⁴¹ A.R.M., E.U. 22, f. 52.

⁴² Ibidem.

La distribución de los cultivos en la Mallorca del siglo XVI

JOSÉ JUAN VIDAL

Características comunes, ya conocidas, de la Mallorca del siglo XVI, son: el crecimiento de la población, el aumento de la producción cerealera, y el incremento de los precios de los productos cerealícolas y de las rentas de la tierra.

El crecimiento de la población mallorquina arranca de mediados del siglo XV, continúa a comienzos del siglo XVI y se quiebra temporalmente en la década de los veinte, como una de las perniciosas secuelas que se derivaron de la Germanía, para volver a reemprender su incremento en las décadas de los cuarenta y de los cincuenta, y proseguirlo hasta finales de siglo. Nos lo atestiguan el movimiento de los *focs* o *morabetins*,¹ el de las necesidades de consumo triguero de la isla,² y algunas fuentes de carácter cualitativo.³ Por otra parte ese incremento demográfico tuvo más el carácter de recuperación de los efectivos perdidos durante la etapa de depresión bajomedieval, que de un

1 SEVILLANO COLOM, Francisco: *La Demografía de Mallorca a través del impuesto del morafati: Siglos XIV, XV y XVI*, Boletín de la Sociedad Arqueológica Luliana (B. S. A. L.) XXXIV, Palma de Mallorca, 1974, p. 233-273. Pueden verse también en DURAN, Eulàlia: *Les Germanies als Països Catalans*, Barcelona, 1982, p. 66-67, y JUAN VIDAL, J.: *La economía de la Corona de Aragón en tiempos de Hernán Cortés*, en *Hernán Cortés y su tiempo*, I. Mérida, p. 36.

2 La evolución de las necesidades de consumo triguero de Mallorca, solían expresarse con periodicidad casi anual, al ponerse de manifiesto en el Gran y General Consell de Mallorca, si la cosecha de trigo recogida cada año, sería suficiente para el abasto de la isla, o si habría que proceder a la importación de trigo desde mercados suministradores del exterior. Esta sesión anual del Consell era denominada del *scrutini*. JUAN VIDAL, J.: *La economía mallorquina en el siglo XVI*, Studia Historica. Historia Moderna, Vol. V. Homenaje al Profesor Dr. D. Manuel Fernández Álvarez, Ediciones Universidad de Salamanca, 1987, p. 127-139.

3 A mediados del siglo XVI, en el Gran y General Consell se puso de manifiesto el mayor poblamiento conseguido por la isla. Así se expresa el 25 de septiembre de 1554 que "*gracias a Deu lo regne se anave poblant aumentant cade die de mes pobledors*" (Archivo del Reino de Mallorca, A. R. M. Rubrica de las Actas del Gran y General Consell, ya que faltan las Actas de los años 1552, 1553 y 1554). El 23 de septiembre de 1555, se reitera "*la bona sanitat y lo augment dels poblatos ygnatio de aquells la qual quiscun die per gracia de nostre Señor Deu veyem crexer*" (A. R. M. Actas del Gran y General Consell A. G. C. 33, f. 44 v.-45). El 13 de mayo de 1556 se cita "*considerantlo augment dela població*" (A. G. C. 33, f. 78 v.-79), y el 7 de septiembre del mismo año, se volvía a poner de relieve "*considerada la bona sanitat y augment del poble per gracia de nostre Señor Deu*" (A. G. C. 33, f. 125). Y el 4 de octubre de 1563, se volvía a reiterar "*atessa la bona sanitat dela present ylla per gratia del Señor y augment de la poblatio de aquella*" (A. G. C. 35, f. 119).

auténtico crecimiento de la población. Ese aumento, no obstante, no fue uniforme para toda la isla. Creció con mayor vigor la población de la part forana de la isla, que la de la ciudad. Y en la part forana aumentó sobre todo la del centro, sur y este de la isla —la que poblaba las comarcas del Pla, Migjorn y Llevant, y algo menos la del Raiguer—, y en menor cuantía lo hizo la de la Muntanya. Mientras que la población de la capital de la isla retrocedió porcentualmente, con lo que el incremento demográfico del Quinientos mallorquín, fue equivalente a una ruralización de la población, algunas villas de la Muntanya experimentaron ligeros retrocesos, como Andraitx, Sóller y Pollensa.

El aumento de la producción cerealera arranca también por lo menos del último tercio de la centuria anterior, y transcribe una trayectoria evolutiva muy similar a la de la población. Su crecimiento se mantiene hasta las postrimerías del levantamiento agermanado, para experimentar una inflexión tras éste, que durará más de una década. El resurgir agrícola se iniciará a mediados de la década de los treinta, continuando en la de los cuarenta, para pasar ya a crecer en la de los cincuenta y sesenta, fruto en particular de una extensión de los cultivos en las comarcas cerealeras de la isla. Su evolución nos la atestiguan los escrutinios anuales que se efectuaban en el Gran y General Consell, para determinar si la cosecha triguera era o no era suficiente para el abastecimiento de la isla, y si había o no había que proceder a importaciones del exterior.⁴ Tras la interrupción del crecimiento en la década de los veinte, a consecuencia de la desestructuración de la economía mallorquina causada por la Alemania, se inició una recuperación agrícola en la década de los treinta, paralela a la reconstrucción demográfica, que enlazó con un crecimiento ininterrumpido de la producción cerealera hasta finales de siglo.

Los precios de los granos evolucionaron de manera distinta al movimiento de la producción, durante una parte del siglo, para emanciparse después. Durante la primera mitad de la centuria, podemos decir que los precios oscilaron contradictoriamente a las fluctuaciones de la producción, es decir, bajaron cuando la producción ascendió y aumentaron, cuando aquella descendió. De esta forma podemos ver como en la segunda década de la centuria, cuando la producción dió un fuerte estirón hacia arriba, y no menudearon tanto como antes las cosechas trigueras deficitarias, los precios descendieron, mientras que subieron en la década de los veinte, cuando la producción evolucionó a la baja, para descender de nuevo, a partir de los treinta, cuando se inició la recuperación de la producción, hasta mediados de siglo. Pero a partir de 1550, los precios del trigo, y a partir de 1570 los de la cebada, crecieron por encima de la producción, muestra clara o bien del insuficiente crecimiento de la oferta para satisfacer los requerimientos de la demanda, o de un encarecimiento de los precios en los centros productores, desde donde Mallorca importaba granos, ya que a pesar del crecimiento experimentado por la producción, no desaparecieron las crisis de subsistencias periódicas.⁵ Está claro que la producción aumentó, pero su incremento se rezagó ante el de las necesidades

⁴ JUAN VIDAL, J.: *Las Crisis Agrarias y la Sociedad en Mallorca durante la Edad Moderna*, Mayurqa, 16, Palma de Mallorca, 1976, p. 90-91.

⁵ JUAN VIDAL, J.: *La evolución de la producción agrícola en Mallorca durante la edad Moderna. Fuentes y problemas de su estudio*, Moneda y Crédito, 145, Madrid, 1978, p. 67-99.

de consumo, y hubo que seguir importando trigo, al tiempo que éste se encarecía en los mercados de la isla. Además diversas prácticas especulativas de los cosecheros o de algunos acaparadores no estuvieron ajenas a intensificar las alzas de precios.⁶

También las rentas de la tierra se incrementaron durante la centuria. Sabemos que un componente de la renta feudal, como era el diezmo, experimentó un crecimiento acelerado a partir de mediados de siglo, reflejo claro de la revalorización de la producción agrícola. A través del estudio local y comarcal de la percepción de los diezmos de la Procuración Real, y de las Mensas Episcopal y Capitular,⁷ podemos conocer la entidad, el reparto y la distribución interior de cada uno de los cultivos en las distintas localidades y comarcas de la isla, desde finales del siglo XV hasta fines del siglo XVI.

En Mallorca, los diezmos en los terrenos de realengo, que eran mayoritarios, se repartían entre un 25 % para la parroquia, y un 37'5 % para el Rey, y otro 37'5 % para la Catedral, que después lo subdividía entre el Obispo y el Capítulo catedralicio. En las áreas de señorío, permanecía invariable el porcentaje parroquial, pero disminuían los del Rey y los del Obispo y Capítulo, al tener derecho de apropiarse del 50 % del diezmo, el titular de la caballería —término con que se designaba a los señoríos mallorquines—, repartiéndose los representantes del monarca y de la Seo a partes iguales, el 25 % restante. Estos diezmos que pertenecían al soberano y a la Catedral rara vez eran recaudados directamente, sino que la inmensa mayor parte de las veces, eran arrendados en pública subasta a particulares, individuales o formando una compañía. Conocemos a través del estudio de los arriendos de los diezmos, tanto de la Real Hacienda como de la Seo mallorquina, el predominio de los cultivos cerealeros, en el conjunto de la producción agrícola mallorquina. Los granos abarcaban aproximadamente los dos tercios del conjunto del diezmo, y dejaban un reducido porcentaje para los restantes productos. No coinciden los datos de los diezmos real y catedralicio, al no abarcar ninguno de ellos, la integridad del territorio mallorquín, pero podemos ver que no presentan diferencias muy acusadas:

	<u>Diezmo Real</u>	<u>Diezmo catedralicio</u>
Cereales	68'05 %	62'84 %
Aceite	11'52 %	14'66 %
Ganado	10'63 %	11'23 %
Vino	6'28 %	8'32 %
Hortaliza	3'10 %	2'45 %
Azafrán	0'43 %	0'59 %

⁶ JUAN VIDAL, J.: *Una aproximación al estudio de las Germanías de Mallorca*, Boletín de la Cámara Oficial de Comercio, Industria y Navegación de Palma de Mallorca, 1973, p. 152-153.

⁷ JUAN VIDAL, J.: *Evolución de la renta de la tierra en Mallorca durante el siglo XVI. El diezmo de la Procuración Real (1484-1583)*, Homenatge al Doctor Sebastià Garcia Martínez I, Valencia, 1988, p. 153-178; Id.: *Los Diezmos en la Diócesis de Mallorca en el siglo XVI*, Mayurqa, 22, Homenatge a Álvaro Santamaría, II, Palma de Mallorca, 1989, p. 811-824.

Está claro, el predominio de los cultivos de subsistencia: en ambos casos, los granos sobrepasan ampliamente el 62 % de lo percibido en concepto de diezmos sobre toda la isla. Ahora bien los diezmos reales de granos no se cobraban sobre toda la isla: existían cuatro parroquias —Petra, Sineu, San Juan y Sóller— sobre las que el monarca en 1338 renunció a cobrar el diezmo de cereales.⁸ Los diezmos de granos, vino y aceite de Valldemosa pertenecientes al Rey, fueron cedidos por Alfonso el Magnánimo en 1429 a la Cartuja de Valldemosa. Los diezmos de Selva estuvieron hipotecados a Pere Descallar, hasta 1545. Y en cinco villas más —Escorca, Artá, Muro, Santa Margarita y Pollensa— se contabilizaron todos los diezmos de manera indiferenciada en la Procuración Real, aunque en todas ellas, predominaban los cereales, como hemos podido comprobar a través del estudio de los diezmos catedralicios. Mientras que en los diezmos de la Catedral no tenemos datos sobre Lluçmajor.

Las áreas más productoras de cereales de la isla, eran las del sur y el sureste de Mallorca: Campos (10'58 %), Manacor (8'19 %), Porreres (7'51 %) Montuiri y Algaida (7'29 %) y Lluçmajor (7'13 %), junto con Inca, Campanet y Sa Pobla (8'91 %) y Palma (7'62 %). Los municipios menos productores eran los ubicados en la comarca de la Muntanya: Esporles (0'91 %), Buñola (1'17 %), Selva (1'43 %), Andraitx, Calviá y Puigpunyent (1'46 %), Escorca (1'59 %) y Pollensa (1'71 %). El área de Migjorn y Llevant produjo entre 1484 y 1583 el 41'26 % de los cereales de Mallorca, mientras que los municipios de la Muntanya no alcanzaron a producir más que el 8'27 %. Medianamente productores eran Alaró, Robines y Sencelles (6'73 %), Muro y Santa Margarita (5'06 %), Alcudia (4'98 %), Artá (3'98 %), Santanyí (3'5 %) y Santa María (2'37 %). Los diezmos crecieron en la centuria sobre todo en aquellos términos, que se colocaron a la cabeza de la producción: Campos, Felanitx, Manacor, Montuiri, Algaida, Muro, Santa Margarita, Porreres y Santa María, ubicados todos en el Pla y Migjorn, excepto Santa María que ocupaba parte del Raiguer. Pensemos que al faltarnos los datos de algunos municipios del Pla, como Petra, San Juan o Sineu, esta comarca está infravalorada a la hora de contabilizar su aportación a la producción triguera. A grandes rasgos, los términos más productores de cereales coinciden con aquellos municipios que, según los *morabetins*, experimentaron un máximo crecimiento demográfico: Petra, Santa Margarita, Campos, Montuiri, Artá, Manacor, Santa María, Algaida, Alcudia y Sineu. Algunos de éstos municipios destacaban a comienzos de siglo por poseer las menores densidades demográficas de la isla, como Santa María, Santa Margarita, Artá, Manacor, Campos, Petra y Algaida. Coinciden por lo tanto en el Pla, Migjorn y Llevant débiles densidades de población, con máximos de producción cerealera, en todo el período.

El diezmo del cereal fue creciendo a lo largo de la centuria, desde comienzos de siglo, en que representaba el 61'14 % del conjunto de los diezmos reales, hasta llegar en la década de los cincuenta a representar el 73'10 % del total de la masa decimal. A partir de los sesenta, retrocedió porcentualmente, pasando a suponer el 70'37 % de los diezmos, y en la década de los setenta, el 68,76 %.

⁸ LÓPEZ BONET, José Fco.: *El diezmo en el reino de Mallorca y en la estructura económica de la Procuración Real (1315-1396)*, Palma de Mallorca, 1986, p. 13.

No obstante a pesar del retroceso porcentual citado, los diezmos de los granos crecieron ininterrumpidamente a lo largo de toda la centuria. El crecimiento de la producción de granos fue un crecimiento extensivo, realizado a base de ampliar superficies cultivadas, a costa de pastos, o a costa de garrigas.⁹ Sin embargo a pesar del predominio aplastante del cultivo de los cereales sobre los restantes cultivos, y del crecimiento de su producción durante el Quinientos, las fluctuaciones interanuales de la misma, motivaron todavía un número importante de cosechas trigueras deficitarias para el avituallamiento de la isla, que obligaron a la administración a tener que buscar fondos para pagar las imprescindibles importaciones de granos desde el exterior. Los cultivos cerealeros exigían una rotación bienal o trienal de los campos, que obligaba a que la mitad o un tercio de las tierras dedicadas al cereal, quedaran en barbecho cada dos o cada tres años, y ello contribuye a explicar junto con las frecuentes sequías, las oscilaciones de su producción.

Sin embargo, el aumento de la producción de granos no fue uniforme en todo el territorio mallorquín en el siglo XVI. A finales del siglo XV, los municipios más productores eran Lluemajor (10'01 %), Alaró, Robines y Sencelles (9'47 %), Felanitx (9'36 %), Inca, Campanet y Sa Pobla (9'05 %), Manacor (7'94 %), Palma (7'70 %), Campos (7'29 %) y Porreres (5'69 %). Entre estos ocho distritos decimales, se recogían los dos tercios del diezmo de granos. La producción cerealera aumentó durante el siglo XVI, en términos municipales que no suponían una elevada recaudación a finales de la centuria anterior, como Santa María, Muro, Santa Margarita, Montuiri, Algaida, Porreres y Andraitx, Calviá y Puigpunyent junto a otros que disponían ya de un cierto peso específico, como Manacor, que en la década de los setenta se colocó en cabeza de todos los términos productores, y así siguió en lo sucesivo, o Felanitx.

La evolución de los diezmos reales durante el Quinientos fue la siguiente:

Años	Granos	Aceite	Ganado	Vino	Hortaliza
1500 - 09	100	100	100	100	100
1510 - 19	121'56	123'69	124'61	122'20	122'53
1520 - 29	146'74	132'75	99'17	120'09	129'77
1530 - 39	148'75	114'81	89'64	127'20	164'95
1540 - 49	201'44	181'56	112'86	150'75	232'46
1550 - 59	337'86	246'30	140'15	222'77	282'72
1560 - 69	373'62	384'75	187'95	222'77	358'31
1570 - 79	412'40	320'23	276'25	286'71	431'10

⁹ El 8 de diciembre de 1539, el Procurador Real Francesc Burgués dictaba una carta a todos los batles de la part forana, en la que daba por decomisadas todas las tierras afectas a diezmos que permaneciesen más de tres años sin cultivar. (RULLÁN Y MIR, J.: *Historia de Sóller en sus relaciones con la general de Mallorca*, I, Palma de Mallorca, 1875, p. 799-800).

El aceite era el segundo producto en orden de importancia, tras los cereales, tanto en los diezmos reales, como en los diezmos catedralicios. La no disponibilidad de datos en los diezmos de la Procuración Real, de Valldemosa, ni tampoco de Pollensa y Artá, hacen que el porcentaje del aceite en ellos sea menor que el que debió ser en realidad, y que sean los diezmos de la Catedral, los que en este producto se aproximen más a la efectividad. El aceite era en el siglo XVI, el principal producto agrícola destinado a la exportación exterior. Su producción se hallaba casi monopolizada por los pueblos de la Muntanya, donde mediante abancalamientos en las laderas montañosas, había arraigado el cultivo del olivar, en unos terrenos hostiles y no excesivamente aptos para otros cultivos, como los cereales. El diezmo del aceite se obtenía entre un 90 y un 95 % de la comarca de la Muntanya, que concentraba la inmensa mayor parte de los olivos de la isla, y en la que el olivar era casi un monocultivo. La recogida de la aceituna se iniciaba normalmente a principios de noviembre, cuando ya habían cesado las faenas en las tierras cerealeras del Pla, lo que permitía que desde allí acudiesen jornaleros a la montaña, para trabajar estacionalmente en la cosecha de la aceituna, que se prolongaba durante todo el otoño.

Sin embargo el olivo es un cultivo vecero, es decir, que da mucho fruto en un año, y muy poco o ninguno en otro, lo que motiva que la producción oleícola transcriba más que ninguna otra, violentas oscilaciones interanuales.¹⁰ El diezmo del aceite reflejaba esas fluctuaciones y así en un *any d'olives*, alcanzó hasta casi la cuarta parte del total del diezmo —un 23'92 % en 1573—, mientras que en otro año de cosecha casi nula, no llegó ni al 1 % —como en 1572 que supuso el 0'21 %—.

Fue a través de las exportaciones oleícolas como Mallorca se fue introduciendo en los circuitos del gran comercio internacional, en primer lugar, en el ámbito mediterráneo, y en siglos posteriores en el atlántico.¹¹ El aceite constituyó la porción de la producción agrícola que Mallorca destinó a la comercialización. Sin embargo, la Mallorca del olivar fue aquella que en el siglo XVI, creció con menor vigor demográficamente, e incluso varios de sus núcleos más importantes, perdieron población, entre ellos Sóller que era el principal productor de aceituna. Ahora bien en algunos de sus municipios —como Sóller, Alcudia, Pollensa, Selva, Valldemosa, Campanet y Alaró— se hallaban las mayores densidades demográficas, a comienzos del siglo XVI.

Ya hemos dicho que la producción de aceitunas se concentraba casi en exclusiva en la Muntanya, pero dentro de ésta, más de la mitad se recogía en los municipios del centro de la misma —Sóller, Buñola y Valldemosa—, que por sí solos aportaban más de la mitad del diezmo del aceite. Concretamente en la década de 1570-79, aportaron el 57'61 % de los diezmos oleícolas percibidos por la Catedral mallorquina. En los diezmos reales, al no percibirse nada sobre Valldemosa, hacía que Sóller y Buñola, aportaran por sí solos más del 50 % del diezmo del aceite recaudado por el Real Patrimonio, —un 58'02 % entre 1484 y 1583—. Sóller era el principal productor con más de una cuarta

¹⁰ JUAN VIDAL, J.: *La producción de aceite en Mallorca durante la Edad Moderna y su papel en la economía mallorquina*, B. S. A. L. XXXVII, Palma de Mallorca, 1980, p. 519-552.

¹¹ MANERA ERBINA, Carles: *Comerç i capital mercantil a Mallorca. 1720-1800*, Palma de Mallorca, 1988.

parte por sí solo —un 27'2 %—. Le seguían Buñola, Valldemosa y Selva, con aportes que sobrepasaban el 10 % en cada una: 17'93 %, 12'48 % y 11'1 % respectivamente. Entre estos cuatro municipios, se recaudaron en la década 1570-79, más de los dos tercios —concretamente el 68'71 %— del diezmo del aceite de la Seo. A continuación hay que citar a Alaró y Esporles con un 8'81 % y un 7'32%. Les sigue Puigpunyent con un 4'29 %, y tras este municipio ya aparecen algunos que no son exclusivamente de la Muntanya: Palma y Marratxí con un 3'01 %, Campanet con un 2'53 %, Calviá con un 1'24 %, Robines con un 1'04 %, Andraitx con un 0'99 %, Inca con un 0'66 %, Pollensa con un 0'63 %, Santa María con un 0'49 % y Artá con un 0'29 %. Podemos ver como en la década de 1570-79, la Muntanya aportó el 93'27 % del diezmo oleícola y el 6'73 % se repartió entre las otras comarcas de la isla.

Hay que hacer notar que el cultivo del olivar debía estar durante el siglo XVI en trance de expansión, especialmente entre los municipios menos productores: los diezmos de aceite de la Seo empiezan a ser percibidos en Pollensa en 1554, y en Artá en 1556, ante lo reciente de su producción, mientras que los diezmos reales crecieron fundamentalmente en los extremos de la Sierra, más que en los municipios centrales, que ya eran a fines del Cuatrocientos los principales productores. Así entre 1484 y 1498, Sóller y Buñola proporcionaban el 44'84 y el 27'96 % respectivamente de los diezmos del aceite de la Procuración Real, mientras que entre 1570 y 1583, ya solo aportaban el 27'68 y el 22'73 %, lo que significa que los municipios menos productores a finales del siglo XV y comienzos del siglo XVI, habían procedido a la plantación de olivos, en sus campos, y en sus bancales, que empezaron a proporcionar aceite años más tarde. Y eso fue lo que ocurrió sobre todo en Esporles, Puigpunyent, Calviá, Andraitx, Inca, Campanet, Palma, Marratxí, Santa María, Pollensa y Artá. En 1569, la Catedral mallorquina arrienda por primera vez la recogida del diezmo de aceite en Escorca, y en 1575, aparece por vez primera, la recogida directa del diezmo de aceite por parte de la Procuración Real en Manacor, con una cantidad insignificante, que demuestra una plantación pequeña y reciente. Por lo tanto el siglo XVI fue un período de ampliación también de la superficie agrícola destinada al olivar.

Tras los cereales y el aceite, les sigue en orden de importancia el diezmo sobre el ganado, cuyos datos son los más completos de todos los disponibles para los diezmos. El diezmo sobre el *bestiar* representaba algo más de la décima parte del conjunto del diezmo percibido tanto por el soberano, como por la sede catedralicia. Ahí se distinguen por un lado, unas zonas preeminentemente ganaderas, frente a otras en las que abunda menos el ganado, y por el otro, una trayectoria evolutiva desigual, caracterizada por un crecimiento del diezmo del ganado, inferior al de los restantes diezmos, a partir de 1520. Predominaba en la ganadería mallorquina, el ganado ovino.

Las áreas principalmente ganaderas de Mallorca, son paradójicamente las de sur y el este de la isla, las menos regadas por las precipitaciones: Palma, Lluçmajor, Manacor, Artá, Campos, Felanitx, Montuiri y Algaida. En estos municipios se recaudó entre 1484 y 1583 el 54'35 % del diezmo del ganado de la Procuración Real. Y si observamos todo el período dividido en décadas en todas ellas, el Migjorn y Llevant, unido a la capital, a la que siempre va anejo el término de Marratxí, superan siempre el 50 % del conjunto del diezmo del

ganado, exceptuando el decenio 1560-69, en el que sin embargo alcanzan el 49'52 %. Dice B. Font Obrador al referirse al Lluçmajor del siglo XVI que *el principal modus vivendi llucmajorer era la ganadería pecuaria, desde la más modesta y familiar de las economías locales, hasta la mayor y más importante de terratenientes y mercaderes*.¹² El Pla aportaba entre un 20 y un 26 % del ganado, la Muntanya entre un 15 y un 18 %, y el Raiguer entre un 6 y un 7 %. De nuevo observamos, como las áreas menos densamente pobladas, las del sur y del este de la isla, coinciden con las de mayor producción cerealera y de mayor riqueza ganadera. Era normal que los ganaderos de las poblaciones del sur y del sureste de la isla, arrendasen pastos estivales en la montaña, a donde trasladaban a pastar a sus rebaños, en un régimen de minitranshumancia, si lo comparamos al vigente en aquellos tiempos, para los rebaños de la Mesta en la península ibérica. Era corriente que en algunos casos, los ganados de una *possessió* se arrendasen aparte de la misma, a otro arrendatario y que se formasen incluso compañías o sociedades arrendadoras de ganado de diversas *possessions*, para un aprovechamiento común de los pastos tanto invernales de Migjorn como estivales de la Muntanya.¹³

Ya hemos visto que el diezmo del ganado creció ligeramente por encima de los demás en la década de 1510-19, para descender tras la Alemania, en la que las matanzas de ganado, debieron hacer difícil una recuperación rápida, y a partir de entonces quedó rezagado frente a la tendencia alcista de los restantes productos agrícolas. Su descenso en la década de los veinte, se acentuó en la de los treinta, y su recuperación a partir de los cuarenta, ya no logró alcanzar el ritmo logrado por los restantes componentes del diezmo. La valorización alcanzada por los productos agrícolas, hizo más rentable posiblemente convertir los terrenos destinados a pastizales en campos de cultivo. El siglo XVI fue un período de crecimiento agrícola, en el que se rezagó el crecimiento de la ganadería. Por otra parte cuando el diezmo del ganado alcanza sus máximos crecimientos en las décadas de los sesenta y de los setenta puede deberse al alza de los precios de la carne en la isla, ya que a partir del último tercio del siglo XVI, sabemos que Mallorca tiene que importar con cierta frecuencia ganado, lo que se atribuye especialmente a la falta de pastos existentes en la isla, debida por un lado a la extensión alcanzada por los cultivos, y por otro a la escasez de lluvias, en determinados años.

El vino pasó de estar situado en una segunda posición, tras los granos, en los diezmos del siglo XIV,¹⁴ a retroceder durante el Cuatrocientos, ingresando en el siglo XVI en un modesto cuarto lugar. Mallorca ya a finales del siglo XV importaba vino, lo que perjudicaba seriamente los intereses económicos de los

¹² FONT OBRADOR, B.: *Historia de Lluçmajor*, III, Mallorca, 1978, p. 227.

¹³ FONT OBRADOR, B.: *Ob. cit.* p. 228-230.

¹⁴ En el siglo XIV, el vino alcanzó casi el 20 % del valor total del diezmo. Los porcentajes de cada producto sobre el conjunto de la masa decimal eran: Granos 56'47 %, Vino 19'88 %, Ganado 11'01 %, Aceite 10'28 % y Hortaliza 2'37 %, según se desprende de los datos publicados por LÓPEZ BONET, J.: *L'Estudi del Delme recaudat per la Procuració Reial de Mallorca en el segle XIV i el seu interes respecte a l'aproximació a la cojuntura agraria*, B. S. A. L. XXXIX, Palma de Mallorca, 1983, p. 387. Rullán nos añade que "De las numerosas bodegas que todavía existían en el siglo XIV, y de la multitud de reglamentos para evitar los fraudes en el diezmo a que daban lugar los cosecheros, se infiere la extensión del cultivo de la vid" (*Ob. cit.* I, p. 135-136).

viticultores mallorquines, que se quejaron de ello reiteradamente ante el Gran i General Consell. Los propietarios de viñas demandaron repetidamente un proteccionismo a la administración para el resurgimiento de la viticultura mallorquina. Entre las medidas solicitadas se cifraban la prohibición de las importaciones de la península, o cuando no, recargarlas con un gravamen aduanero, a fin de que disminuyera su competitividad, y eximir durante un período de tiempo del pago del diezmo a las nuevas vides plantadas en la isla.

El diezmo del vino evolucionó de forma distinta en los distintos municipios de la isla. En unos, —la minoría— que se especializaron en la viticultura, es innegable su aumento durante el siglo XVI, mientras que en otros —la mayoría— no cabe la menor duda que las viñas experimentaron un retroceso, y también la producción vitícola. A finales del siglo XV, Palma era el principal productor de vino de Mallorca, con un 19'04 % del diezmo real recaudado, mientras que en el período de 1570-83, ocupa ya el cuarto lugar con un modesto 5'43 %. De acuerdo con la evolución de los diezmos vitícolas, hay dos zonas en Mallorca especializadas en la producción de vino, durante el siglo XVI, que son Inca y Alcudia, cuya producción sobrepasa el 50 % de toda la isla, entre 1484 y 1583. A fines del siglo XV, estos dos municipios que ocupaban el segundo y el tercer lugar tras Palma, aportaban casi una tercera parte del diezmo del vino —un 31'41 %—, y en el período de 1570-83, el 57'97 %. En ellos y en algún otro municipio del centro de la isla, como Sineu y San Juan, creció ininterrumpidamente la producción vitícola, mientras descendía en la mayoría de los restantes términos de la isla.

Si Inca y Alcudia, aportaron el 52'38 % del diezmo real del vino entre 1484 y 1583 —con un 26'86 % y un 25'52 % respectivamente—, los otros municipios adoptaron una modesta posición en la producción vitícola: Sineu con un 10'36 % iba en tercer lugar, y a él le seguían Palma y Marratxí con un 8'91 % y Binissalem con un 6'15 %. Tras ellos venían Lluçmajor con un 4'99 %, Manacor con un 3'57 %, Porreres con un 2'28 %, Montuiri y Algaida con un 2 %, Petra con un 1'55 %, Campos y Santanyí con un 1'37 %, Esporles con un 1'29 %, Sóller con un 1'22 %, Alaró con un 1'19 %, Felanitx con un 0'89 %, Selva con un 0'75 %, Sencelles con un 0'29 %, Buñola con un 0'17 % y Santa María con un 0'16 %. Ya hemos dicho que el término donde más se recaudaba en concepto de diezmo de vino a fines del Cuatrocientos, Palma, experimentó una recesión considerable a lo largo de todo el siglo XVI, y lo mismo podemos decir de otros diezmatarios: Binissalem pasó de aportar un 11'72 % entre 1484 y 1498 a solo un 5'32 % entre 1570 y 1583, Manacor de un 4'65 pasó a un 3'52 %, y Porreres de un 3'92 % descendió a un 1'52 %. Mientras que Lluçmajor fue uno de los pocos términos en que su producción vitícola aumentó de manera importante en el Quinientos, sobre todo a partir de 1540, y Petra también lo hizo, a partir de 1550. Los aumentos logrados en estos diezmatarios hacen aparecer al diezmo del vino como uno de los que también aumentaron en el transcurso del siglo XVI, aunque fuese de los que aumentaron menos. Sin embargo esto que es realmente cierto, es a la vez ilusorio, ya que coexistieron incrementos junto a declives. Los incrementos están localizados, aunque son vigorosos. El diezmo del vino creció en un 589 % en Inca, un 467 % en Petra, un 412 % en Alcudia, un 409 % en Sineu y San Juan, un 347 % en Lluçmajor, un 299 % en Campos y Santanyí y un 298 % en Montuiri y Algaida, entre 1500-09 y 1570-79. Pero, exceptuados estos términos, no se lograron alcanzar las cifras de la primera década de la

centuria en ningún otro. Sin embargo el crecimiento conseguido en siete diezmatorios fue más fuerte que el declinar del resto de la isla, y permitió hacer ver que el diezmo del vino se acrecentaba en la Mallorca del siglo XVI, cuando ésta no era más que una verdad a medias. En todas las décadas a partir de 1530, Inca y Alcudia representaron ya más del 50 % del diezmo vitícola de la isla. En la primera década de la centuria, aportaron ya un 34'63 %. En 1510-19, un 46'08 %, en 1520-29, un 46'39 % y en 1530-39 un 54'55 %. A partir de ahí se mantuvieron en ese porcentaje o lo acrecentaron: en 1540-49, supuso su aporte un 54'1 %, en 1550-59 un 59'19 %, y en 1560-69, un 60'41 %. Tal supremacía tenía que hacerse notar en el conjunto del diezmo vitícola.

En cuanto a la hortaliza, vemos que su contribución en el conjunto del diezmo de la isla era casi insignificante: un 3'10 % del conjunto de los diezmos reales y un 2'45 % de los de la Catedral. La diferencia entre unos y otros estriba, en que en las series de diezmos de la Catedral no estaba incluida a partir de 1530, Palma, que era el principal diezmatorio de hortaliza de la isla. De los diezmos recogidos y arrendados por la Procuración Real entre 1484 y 1583, Palma aportó casi un tercio —un 32'65 %— del total. Le seguían Inca con un 13'74 %, Alcudia con un 8'42 % y Sineu con un 7'04 %. Los demás términos realizaban aportes insignificantes: Manacor un 4'52 % Petra un 3'9 %, Lluçmajor un 3'81 %, Porreres un 3'73 %, Montuiri y Algaida un 3'62 %, Binissalem un 2'94 %, Selva un 2'65 %, Campos un 2'32 %, Felanitx un 2'09 %, Santanyí un 1'78 %, Sencelles un 1'62 %, Alaró un 1'58 %, Santa María un 0'98 %, Sóller un 0'72 %, Buñola un 0'68 %, Andraitx un 0'55 %, Esporles un 0'37 % y Valldemosa un 0'29 %.

Sin embargo, aunque la producción de hortaliza debía ser escasa en la Mallorca del siglo XVI, en determinados momentos, podemos observar qué fue la porción del diezmo que creció con mayor fuerza. Entre 1530 y 1550 se revalorizó por encima de los restantes productos que diezmaban, y lo mismo sucedió entre 1570 y 1579. Superó una cuadruplicación de su valor en los ochenta primeros años del siglo —creció un 431'10 %—, cuando en el mismo período, los cereales evolucionaron de manera similar —aumentaron un 412'4 %— pero el aceite solo triplicó su valor —se incrementó en un 320'23 %— y el vino y el ganado no alcanzaron estos valores —aumentaron en un 286'71 % y en un 276'25 % respectivamente—. Por tanto en la Mallorca del siglo XVI, junto a la extensión de las superficies cultivadas, donde se ampliaron los cultivos cerealeros y se plantaron nuevos olivos, existió también una intensificación, conseguida por medio de una mayor irrigación de algunos de los campos de la isla.

El regadío aumentó en la isla, y tuvo que aumentar sobre todo en la segunda mitad de la centuria, o a partir de 1540 y se incrementó esencialmente en la part forana, más que en el término de la ciudad, ya que en ésta, el diezmo de la huerta creció con menor vigor que el del resto de la isla. Creció particularmente en las áreas de menor producción a finales del siglo XV: Valldemosa, Andraitx, Calviá, Puigpunyent, Buñola, Sencelles, Petra, Porreres, Manacor, Santanyí, Santa María, Campos, Sineu, San Juan, Montuiri, Algaida, Felanitx, Esporles y Lluçmajor. Creció por todas las comarcas de la isla, y con especial intensidad, en aquellos términos, en los que su producción era casi insignificante con alguna excepción. Palma, que a finales del siglo XV, aportaba casi la mitad —un 49'22 % entre 1484 y 1498— del diezmo de la hortaliza, entre 1570 y

1583, apenas llegaba a un tercio del mismo —un 32'83 %—. Coincían en la part forana, los principales municipios vitícolas con los primeros productores de hortaliza. Entre los primeros en el diezmo del vino, se contaban Inca, Alcudia, Sineu, Binissalem, Lluçmajor y Manacor. En la hortaliza, podemos ver a Inca, Alcudia, Sineu, Manacor, Petra y Lluçmajor. Existen por lo tanto, territorios especializados en determinados cultivos, que requieren especiales cuidados y labores más intensivas, que los cultivos cerealeros, o el apacentamiento del ganado. Inca era después de Palma, la villa que contaba con mayor número de pobladores, y donde por lo tanto, junto a cultivos extensivos, también podían darse cultivos intensivos que exigían mayor cantidad de mano de obra.

El diezmo del azafrán se desgajó, dada su entidad del de la hortaliza, a partir de meidados de siglo. La Catedral empezó a cobrar diezmos de azafrán en Inca, a partir de 1554, en Palma a partir de 1564, en Binissalem y Campos a partir de 1567, en Felanitx y Buñola a partir de 1568, en Sencelles, Porreres y Pollensa a partir de 1570, en Campanet a partir de 1571, en Petra, Manacor, Santa María, Sineu y San Juan, Alcudia y Muro y Santa Margarita a partir de 1572, en Alaró desde 1574, y en Sa Pobla y Selva a partir de 1578. Inca también era la principal productora de azafrán de Mallorca. Ahí se recogieron los dos tercios —el 67'07 %— del azafrán que recaudó el Real Patrimonio, y todos los demás términos se repartieron el 33 por 100 restante: Palma iba en segundo lugar con un 6'59 %, y a ella le seguían Lluçmajor con un 4'43 %, Felanitx con un 3'47 %, Binissalem con un 2'96 %, Porreres con un 2'93 %, Petra con un 2'75 %, Manacor con un 2'38 %, Campos con un 2'18 %, Sineu con un 1'32 %, Alaró con un 1'16 %, Montuiri y Algaida con un 0'99 %, Sencelles con un 0'89 %, Santa María con un 0'5 %, Alcudia con un 0'33 % y Sóller con un 0'05 %. Inca aparece por lo tanto como un municipio que combina cultivos extensivos, como los cereales, entre cuyos principales productores se cuenta, con cultivos de otra índoles, como la viña la huerta y el azafrán.

L'aprenentatge d'un ofici: Graffiti arquitectònics a la Seu de Mallorca

MARGALIDA BERNAT I ROCA
JAUME SERRA I BARCELÓ

"... lo meu intent es estat treure
a llum lo mes dificultos no rape-
rant ab lo meu treball a trueco
de complir mon desitx ...".

(GELABERT, pp. 38)

En el decurs de les obres que es feren a la Casa de la Pia Almòina i al campanar de la Seu de Ciutat per tal de donar un nou emplaçament a l'Arxiu Capitular, apareguren una sèrie de graffits sumament interessants.¹

Es tracta d'un conjunt relativament escàs,² però d'una qualitat i interès innegable, ja que la majoria d'ells són de caràcter arquitectònic. Aquest tipus de graffiti no és estrany³ ni tan sols a la pròpia catedral.⁴ Emperò, a no esser per uns

¹ No és aquest el primer estudi sobre els graffiti de La Seu. Vegeu:

BERNAT I ROCA, M. - GONZÁLEZ GONZALO, E. - SERRA I BARCELÓ, J. "Els graffiti del Campanar de La Seu de Mallorca" in *Estudis Baleàrics*, n.º 23. (1986) pp. 6-46 + làmines.

² Vidit Inventari: tots els de PA. (Casa de la Pia Almòina) i els n.º 1, 3, 4 i 7 de CT. (Capella de la Trinitat).

³ PASCOLINI, A. *Ostia. Les peintures et les graffiti*. Armando Editeur. Roma (1978) p. 89.

VINYAS, R. - SARRIÀ, E. "Los grabados medievales del 'Racó Molero' (Ares del Mestre, Castellón)" in *Cuadernos de Prehistoria y arqueología castellanenses*, n.º 8 (1981) pp. 289-297.

CARBONELL I ESTELLER, E. et alii. "Els graffits de Castellfollit de Ruibregos. Primeres aportacions" in *Quaderns d'Estudis Medievals*. Any II, n.º 5. (1981) pp. 278-310.

ENCINAS, J. A. "Aportacions cronològiques als gravats rupestres de Mallorca. La Cova de Sant Martí d'Alcúdia" in *SPELEON* n.º 26-27. (1983), pp. 181-193.

BAZZANA, A. et alii. *Los graffiti medievales del Castell de Denia. Catálogo*. Museo Arqueológico de Denia. M. I. Ayuntamiento de Denia. (1984), pp. 31, 32, 34 i 40.

BERNAT I ROCA, M. - GONZÁLEZ GONZALO, E. - SERRA I BARCELÓ, J. "Els graffiti i la decoració popular a la Torre dels Enagistes. Quaderns de Ca La Gran Cristiana n.º 7. (1986), pp. 23-53.

BUCHERIE, L. "Les graffiti des remparts de Brouage (Charente-Maritime-France)" in *Actas del V Coloquio Internacional de Gliptografía*. Vol. II. Pontevedra (1986), pp. 539-563.

GONZÁLEZ GONZALO, E. "Graffiti a la torre de Sant Joan de la Llotja" in *Estudis Baleàrics* n.º 23. (1986), pp. 47-56 + làmines.

Id. autor. "Los 'graffiti' de la Lonja de Palma: signos, inscripciones y dibujos" in *BSAL* n.º 44 (1988), pp. 273-305.

⁴ BERNAT - GONZÁLEZ - SERRA. "Els graffiti del Campanar...". Vidit Inventari: I. 3, I. 5, II. 81, IV. 119 i IV. 123.

exemplars aïllats de la Capella de la Trinitat (que també presentam aquí), els graffiti arquitectònics replegats fins ara eren grossers i realitzats per una mà inexperta.

Des del primer moment, traces, proporcions i sistemes recordaren l'obra clàssica de Joseph Gelabert.⁵ No cal dubte que, si els exemplars que presentam no sortiren de la mateixa mà, almanco eren de la mateixa escola.

1. *Arquitectes i mestres d'obres en el Barroc mallorquí.*

Es prou conegut que els estudis sobre l'art i la producció artística dels S. XVI i XVII estan sumament endarrerits, malgrat a haver-hi ja una certa bibliografia. Emperò, encara que l'arquitectura ha estat un tema tractat, seguim partint d'esquemes que cal revisar totalment.⁶

S'ha parlat sovint de què els segles XVI i XVII foren, a Mallorca, de decadència artística. Fins i tot, s'ha arribat a qüestionar la validesa d'un programa estètic renaixentista.⁷ En el món de la pintura ha bastat aprofundir en una família, els López o Llopis,⁸ per a què se desmuntin vells esquemes fonamentats més en hipòtesis prematures que sobre la investigació.

Es cert que hi ha publicacions sobre arquitectura renaixentista i barroca, però fins fa poc hi ha hagut un cert consens en considerar el gòtic com un "estil nacional" de tal envergadura que els investigadors s'han centrat més en els programes iconogràfics que no en les tècniques estructurals.⁹

L'obra de Joseph Gelabert, *De l'Art de Picapedrer* que redactà a 1653, ens ve a demostrar que el panorama era sensiblement diferent. Certament, al llarg del S. XVI no degueren existir molts de mestres d'obres en una ciutat que gairebé havia omplert el seu espai privat urbanitzable.¹⁰ D'aquests moments,

⁵ GELABERT, Joseph. *De l'Art de Picapedrer*. Diputación Provincial de Baleares. Instituto de Estudios Baleáricos. C.S.I.C. Palma de Mallorca (1975).

Es tracta d'una edició facsímil d'aquest manuscrit.

⁶ SEBASTIÁN LÓPEZ, S. - ALONSO FERNÁNDEZ, A. *Arquitectura mallorquina moderna y contemporánea*. Palma de Mallorca (1973).

GAMBÚS, M. "Notas sobre la decoración en la arquitectura manierista: el caso mallorquín" in *Mayurqa*, n.º 17 (1978), pp. 89-93.

CANTARELLAS, C. "Transformación y pervivencia en el Barroco mallorquín" in *Estudios Baleáricos*, n.º 1. (1981), pp. 135-160.

PERELLÓ FERRER, A. M.^a *Esglésies dels segles XVII i XVIII a Ciutat de Mallorca*. Editoria i Moll. Palma de Mallorca (1985).

GAMBÚS SAIZ, M. - MASSANET GILI, M.^a *Itinerarios arquitectónicos de las Islas Baleares*. Conselleria d'Educació i Cultura del Govern Balear (1987).

⁷ SEBASTIÁN, S. "Arte" in *Tierras de España: Baleares*. Publicaciones de la Fundación Juan March. Ed. Noguer. Madrid (1974), pp. 238 i ss.

⁸ PALOU, J. M.^a - LLOMPART, G. - PARDO, J. M. *Els López dins la pintura del S. XVI a Mallorca*. Caixa de Balears "Sa Nostra". Palma de Mallorca (1988).

⁹ SEBASTIÁN. "Arte", p. 238.

¹⁰ BARCELÓ CRESPI, M. *Ciutat de Mallorca en el trànsit a la modernitat*. Institut d'Estudis Baleàrics. Palma de Mallorca (1989), pp. 60-78.

PERELLÓ FERRER. Op. cit., pp. 18-20.

ZAFORTEZA Y MUSOLES, D. *La Ciudad de Mallorca. Ensayo histórico-toponímico - I*. Ayuntamiento de Palma (1987), pp. 7-18.

Furió sols cita Sebastià Saura que treballà al Castell de Sant Felip de Menorca i Bover al propi Gelabert, del que es limita a dir que, segons Barberí, escrigué d'arquitectura. Com a demostració de la poca relevància del gremi a començaments del S. XVI val la pena considerar el fet de què a les forces convocades a 1517 per a la defensa de l'illa contra els atacs dels pirates, els picapedrers, que formaven companyia amb els moliners, sols pogueren aportar un contingent de 124 homes d'un total de 2.007 (un 6'18 %).¹¹

Tal estat de coses es devia, indubtablement, a la pràctica paralització del mercat de treball. La protecció del mateix s'havia iniciat a 1.405 quan s'havien posat entrebancs als mestres estrangers que volien afincar-se a l'illa. Un segle després, a 1.506, les mesures preses en aquest sentit foren endurides, ja que els picapedrers estrangers, examinats o no, havien de demostrar la seva suficiència amb un nou examen per part del gremi illenc.¹²

Aquesta situació es modificà a finals de segle, quan s'emprengueren una sèrie d'obres públiques d'envergadura¹³ que impulsaren l'aparició dels nous tècnics que tanta feina feren en el segle següent.

Els picapedrers formaven un gremi complex.¹⁴ La primera notícia que es té d'aquest ofici ja organitzat professionalment està relacionada amb la seva activitat religiosa i data de 1364, moment en què fundà confraria a la Parròquia de Sta. Eulàlia.¹⁵ A més de les finalitats pietoses, a través d'ella es discutien els negocis propis de la naixent corporació.¹⁶

Aquest ofici incloïa una sèrie d'activitats professionals diferenciades: mestres de cases (arquitectes), trencadors de pedra i de marès, guixaires, forners, de calç... A més a més, controlaven un sector dels traginers que cotitzaven a la confraria com a sistema de garantir-se la feina.¹⁷

11 FURIÓ, A. *Diccionario histórico de los ilustres profesores de las Bellas Artes en Mallorca*. Editorial Mallorquina de Francisco Pons. Col. Biblioteca Balear Vol. X. Palma (1946), p. 263.

BOVER, J. M. *Biblioteca de Escritores Baleares*. Ed. Curial. Barcelona (1975). T. I, p. 349, n.º 523.

PIFERRER, P. - QUADRADO, J. M.ª *Islas Baleares*. Ed. Luis Ripoll. Palma de Mallorca (1969), pág. 889.

COLL, B. *Catedral de Mallorca*. Palma de Mallorca (1977), p. 17.

12 PONS, A. "Capítols fabricats per lo bon govern y regimen del Offici de Picapedres (1405)" in BSAL T. XXII, n.º 548-549, pp. 101-104. Cap. 16.

SANCHO, P. A. "Capítols fabricats per lo bon govern y regimen del Offici de Picapedres (1506)" in BSAL T. IV, n.º 153, pp. 311-312. Cap. 7.

VAQUER, O. *Una sociedad del Antiguo Régimen. Felanitx y Mallorca en el s. XVI - I*. Mallorca (1987), pp. 191-192.

13 ZAFORTEZA MUSOLES. Op. Cit., pp. 46-93.

14 BERNAT I ROCA, M. "El oficio de cantero en Mallorca. Primeras notas para su estudio" in Actas del V Coloquio Internacional de Gliptografía. Vol. I. Pontevedra (1986), pp. 11-31.

15 AGUILÓ, E. K. "Establecimiento de la Capilla de los Cuatro Mártires Coronados en la iglesia de Santa Eulalia" in BSAL T. IV n.º 147, pp. 244-246.

16 RUMEU DE ARMAS, A. *Historia de la Previsión Social en España*. Ed. "El Albir". Barcelona (1981), pp. 73-92.

17 PONS, A. "Capítols... (1405)". Cap. 25, 26 i 27.

PONS, A. "Capítols fabricats per lo bon govern y regimen del Offici de Picapedres (1514)" in BSAL T. XXI n.º 555-556, pp. 208-210. Cap. 8 i 15.

A aquesta complexitat de iure, s'hi afegia una profunda diferenciació social i econòmica. El gremi estava integrat per un reduït nombre de mestres¹⁸ i llicenciats¹⁹ que dominaven una àmplia base d'altres mestres, oficials i aprendents als què es posaven tots els entrebancs possibles per promocionar, i també a un conjunt de captius i mà d'obra marginal.²⁰

QUADRE 1: Jornals de picapedrers (S. XVI-XVII) en relació als preus de blat (S. XVI-XVII).

Any	Jornal de mestre	Jornal de fadrí	Preu de la quartera de blat
1552	6 s.	2 - 2'5 s.	19 s.
1581	6'5 s.	4 s.	43 s.
1597	8 s.	4'5 - 5 s.	48 s.
1602	8 s.	4 - 6 s.	70 s.
1603	8'6 s.	6'6 - 7'6 s.	50 s.
1605	8 s.	—	87 s.
1611	8 s.	—	66 s.
1612	—	5 s.	64'16 s.
1614	—	6'5 s.	50 s.
1616	—	7 - 8 s.	64'2 s.
1618	7 - 8 s.	—	68'5 s.
1638	8 s.	—	50'6 s.
1653	—	6 s.	57 s.

Font: VAQUER, N. *Una sociedad del Antiguo Régimen. Felanitx y Mallorca en el S. XVI/1* Mallorca (1987) pg. 477. SOCIEDAD ECONÓMICA DE AMIGOS DEL PAÍS: *Memoria 1784*, pp. 233-245.

¹⁸ PONS, A. *Ordinacions gremials i altres capítols a Mallorca*. Estampa de'n Guasp. Ciutat de Mallorca (1930). "Capítols fabricats per lo bon govern y regimen del Offici de Picapedres (1674)". pp. 5-20. Cap. 1, 2, 3 i 4.

¹⁹ PONS. "Capítols... (1674)". Cap. 5: "Item per quant del algun temps a esta part se ha experimentat que alguns fadrins y altres licenciats de dit officí emprenen y fan algunes obres que no poden ni tenen llicentia de fer, y per quant per part de dit officí se intenta impedirlos, se valen del nom d'algun confrare mestre intentant enpenyarlo en que diga que aquella obra corre per son compte, ...".

²⁰ BONNASSIE, P. *La organización del trabajo en Barcelona a fines del Siglo XV*. C.S.I.C. Barcelona (1975), pp. 95-102. Aquesta mà d'obra rebia el nom de "bergants" i habitualment estaven encarregats de les feines més poc qualificades. A Mallorca, a més de "cristians de natura" hi havia en aquesta categoria una important quantitat de captius setmaners.

Confer.

PONS. "Capítols... (1405)". Cap. 23.

PONS. "Capítols... (1514)". Cap. 6: "Item es ordenat de que aquí avant ningún fadri ni home qui no sera examinat per los sobreposats, promens e examinadors del dit officí; que de aquí avant no gos ni presumisca fer feyna del dit art en ninguna manera. Si donchs aquell tal no stava a soldada be e.ligitimament ab mestre".

PONS. "Capítols... 1674". 8: "Item per quant en dit officí sempre se ha estylat que els mestres qui han presos y encartats mossos los han tinguts tot el temps de quatre anys, com disposen los

Fins a 1.514, l'ofici s'havia governat per dos sobreposats i dos prohòmens a l'igual que els restants gremis. A partir d'aquest any, al·legant que "per la iuventud de alguns et als acostuma de haver gran divergencia" s'organitzà un consell de 14 persones que s'havien d'encarregar del govern. La seva composició era la següent: 2 sobreposats (major i menor), 2 prohòmens (probables successors dels anteriors), 4 examinadors (un dels quals podia actuar de "padri" dels que s'examinaven) i 6 persones més a elegir de les quals sols 3 havien d'esser menors de 30 anys.²¹

La principal via que tengué aquesta élite per controlar les bases del gremi fou la modificació dels sistemes d'aprenentatge. Fins a 1674, sembla que el costum era el de passar el període d'aprenentatge ("mossatge") sense estipular carta. A conseqüència dels problemes que això generava, s'imposà la concertació d'aquesta, fixant-se unes taxes. En un principi, aquestes foren de 5 L. per la carta normal i 5 L. 10 s. per la recarta. Dites quantitats foren augmentades a 8 L. i 8 L. 10 s. respectivament (que equivalien a uns 20 jornals). Al mateix temps, també es fixaren els drets a pagar per accedir a l'examen de mestre: 10 L. (uns 25 jornals). Qui volgués dispensar-se de passar el període de 4 anys d'aprenentatge podia optar a la prova de suficiència amb certes càrregues econòmiques. A més d'haver de pagar la carta completa havia d'afegir 3 L. per any dispensat. En resum, arribar a l'examen de mestre podia costar entorn de les 20 L. (uns 50 jornals).

Emperò aquestes tarifes no s'aplicaven als fills dels mestres. Podien examinar-se en complir els 20 anys pagant una quota de 2 L. més les despeses de reunir el regim (un total de 9 L. equivalents a uns 22,5 jornals).²²

Això provocava que mentre alguns mestres cobraven bons sous, hi havia una base proletària amb poca feina, condicions de treball sovint perilloses, jornals de misèria, així com llargs períodes d'inactivitat.²³ No pot estranyar que els menestrals d'aquest ofici mecànic fossin uns dels més exaltats a les Germa-

actes de les sues cartes cantenguts en se casa de menjar y beura y donant los un doblor cada die, y de poch temps a esta part se esperimenten molts abusos en esta observantia: pues havent firmat lo encartament acostumen alguns mestres fer pactes ab dits sos mossos de que redunda continues questions entre los tals mestres i aprenents: Per ço, per assegurar dita observantia, y que los dits aprenents estiguen los quatre anys de la sua carta sots disciplina de sos mestres se estatueix y ordena, que de aqui al devant, ningun mestre ni confrare de dit officio pugua fer altres pactes ab son aprenent a mes de los continguts en lo acte de son encartament...".

MONTANER, P. DE. "Aspectes de la esclavitud en Mallorca durante la Edad Moderna" in BSAL T. XXXVII (1979), pp. 289-328.

VAQUER, O. *Una sociedad del Antiguo régimen: Felanitx y Mallorca en el s. XVI - II*. Mallorca (1988), pp. 521-522.

²¹ PONS. "Capítols... (1514)". Cap. 1, 2 i 3.

²² PONS. "Capítols... (1674)", pp. 5-20. Cap. 1, 2, 3 i 4.

²³ (PÉREZ, LI.). "'Taula' del Ceremonial de los Jurados del Reino de Mallorca y de la 'Universidad' y Consejo General de Menorca" in F. R. B. III (1979-1980) s/p. Segons aquest memorial hi havia un terme mig de 107 festes de precepte, a les que s'hi havien de sumar les extraordinàries (togatives, autes de fe, festes patriòtiques, monàrquiques, entredits, ...).

FERRÁ, B. *Arquitectura Legal*. Editorial Mallorquina de Francisco Pons. Col. Biblioteca Balear. Vol. XLIV. pp. 35-50.

QUADRE 2: Taxa de la carta de examen de diversos oficis (S. XV-XVI).

	1482	1493	1498	1500	1512	1513	1514	1515	1517	1572	1576
Apotecaris	2 L										
Capellers									3 L		
Carnissers								3 L			
Corders						2 L					
Ferrers				1 L							
Fusters			10 s	1 L							
Matalassers					2 L					2 L	
Passamaners				1 L							
Peraires									1 L 12 s		
Picapedrers							2 L				
Saboners		2 L									
Sucrers				3 L							5 L
Teix. de Llí				1 L							

Fonts: SANTAMARÍA, A. "La formación profesional en Mallorca en la época de Fernando el Católico" in *Homenaje a José M. Lacara*. Príncipe de Viana. Año XLVIII. Anejo 3. (1986), pp. 651-667.

QUADRE 3: Taxa de la carta de examen de diversos oficis (S. XVII).

	1604	1608	1614	1619	1620	1634	1661	1675	1676	1686	1688	1696
Assaonadors			1 L					5 L				
Boneters				3 L						10 L		
Corders				10 s						5 L		
Flassaders		5 L				10 L				10 s		25 L
Ferrers											12 L	
Gerrers							5 L					
Guanters										10 L		
Sabaters										10 L		
Sastres					5 L							
Sucrers												8 L
Teix. de Llana												18 s
Teix. de Llí										10 L		
Velluters										10 L		

Fonts: SANTAMARÍA, A. "La formación profesional en Mallorca en la época de Fernando el Católico" in *Homenaje a José M. Lacarra*. Príncipe de Viana. Año XLVIII. Anejo 3 (1986), pp. 651-667).

Biblioteca del Monestir de la Real: BB - II - 141: Capítols del Teixidors de Llana (1693) i Capítols dels Teixidors de Llí (1686).

nies²⁴ i que en el s. XVII intentassin promoure, juntament amb altres, una nova revolta.²⁵

No cal dubte que aquest panorama varià a partir de la segona mitat del S. XVI. Cap a 1560 es començà a parlar de la construcció d'unes noves murades. L'inici d'aquestes obres trastocà el mercat de treball illenc.²⁶

Alguns dels mestres d'obres que apareixen en el S. XVII foren l'élite de les arts mecàniques. En canvi, la proletarització d'altres mestres i dels oficials i aprenents provocava cada vegada un major allunyament dels caps de la jerarquia gremial. Aquest sector de mestres privilegiats, amb prou cultura²⁷ i independència econòmica, procuraven mantenir aquest estatus. Els medis per assegurar-ho eren els sistemes d'aprenentatge i els de contractació de feina. No sols les barreres econòmiques marcaven la jerarquització, sinó que aquestes es veien reforçades per un mecanisme de dobles qualificacions.

Tot partint de la informació a l'abast, sabem que aquest fenomen cristallitza en el S. XVII. Es en aquest moment quan la normativa de l'ofici institucionalitza dos tipus d'examen: el de "fer trasses" que conferia el títol de "mestre de cases" i un més ordinari que donava el títol de "licenciat". Aquesta diferenciació és sumament important pel tema que ens pertoca. Hi ha un tipus d'examen més tècnic que implica coneixements de dibuix lineal:

"per quant en el fer de dites trasses y examen ordinariament es menester tot un dia..."²⁸

L'altre restringia el camp d'acció ja que:

"ningun licenciat fadri ni persona alguna puga pendre ninguna obra del art de picapedrer per via ninguna, ara sia a escarada ara sia a jornals, sino sera dita obra de les que estaran contingudes en lo limit de son examen o licencia, ..." ²⁹

24 QUADRADO, J. M. *Informacions judicials sobre'ls adictes a la Germania en la Ciutat é illa de Mallorca é penas de cos é d'haver a ells imposades après la reducció de 1523*. Estampa de Felip Guasp. Palma (1896).

25 SERRA BARCELÓ, J. "Mallorca i la Unió d'Armes. Primeres aportacions" in Randa n.º 18 (1985), pp. 25-44.

26 PIFERRER - QUADRADO. Op. Cit., p. 323.

27 La "cultura" de certs menestrals no és sols una conseqüència de l'abaratament dels llibres, amb la invenció de la impremta. Ja en el S. XIV tenim proves de "mestres" que estaven al dia de les lectures més importants del seu temps.

Confer.

LLOMPART, G. "La alfareria gòtica d'en Prunera de la Ciutat de Mallorca" in BSAL T. XLIV n.º 842, pp. 179-194.

28 PONS. "Capítols... (1674)". Cap. 3.

Sobre el concepte de "trasses" i el seu aprenentatge vidit:

GELABERT. Op. Cit., pp. 3-5.

29 PONS. "Capítols... (1674)". Cap. 5.

Aquest estat de coses es mantenia, fins a cert punt, a finals del segle passat. Vidit:

FERRÁ PERELLÓ. Op. Cit., pp. 35-50.

El propi llibre de Gelabert ens ve a confirmar que ja en el seu temps, abans de que s'institucionalitzassin aquests dos tipus de proves, existien de fet diversos sistemes d'aprenentatge. A la introducció parla del seu període de formació i dels motius que l'impulsaren a escriure el seu tractat:

“La causa que me.a mogut, curios lector, per aver de compondra aquest llibre [...] es estat considerar diversas vegades que los qui enseñen esta facultat cade.qual la enseña a son modo conforma la opinio que aporta ab si matex [...] perque es certissim que el qui no sap no pot mostrar [...] A.lo.menos jo per curiositat assent de edat de 18 añys, poc mes o manco, volgui escudriñar el parer de alguns a.sirca de algunas traces dificultoses y veent tanta diversitat de opinions em trovava sens poder determinar a.na.qual avia de donar credit; y axi que despres de aver pasat set añys de mon axamen, mogut de bon zel en som posat a estudiar per veure si trobaria una regla certa que, seguint aquella, no.i agues perill de enar engañat y per aquest afecta e treballat dos anys...”.

El resultat és una obra tècnica per iniciats, bè oficials i aprenents de categoria, bé per mestres que desitgen tenir un sistema racional de treball. Com diu ell mateix:

“...e compost lo llibra ab dos parts. La primera consistex ab las traces y la segona ab los biaxos y de major mestransa”.

D'alguna manera, Gelabert ens indica que la doble línia de formació ja s'estava realitzant 20 anys abans de què fos codificada a les ordenacions.³⁰

Els graffiti que s'han estudiat estan relacionats amb el procés d'aprenentatge per “trasses”, en el que la paret actuà com a pissarra. No són molts els exemples detectats d'aquesta funció, però n'hi ha prou per poder emmarcar els presents en un context més general.

2. *Els suports.*

Els graffiti analitzats estan dividits en dues sèries homogènies. La primera que es va localitzar està situada a la paret del costat de l'Epístola de la Capella de La Trinitat, oculta per un tapís. La segona estava a la cambra d'aire de la Casa de la Pia Almòina, sobre el mur N. del campanar.

En ambdós casos es realitzaren directament sobre els blocs d'arenisca de les parets. Degut a què han estat protegits de les inclemències climàtiques, el seu estat de conservació era molt bo, malgrat la subtileza del traç.

³⁰ GELABERT. Op. Cit., p. 3.

3. *Les tècniques.*

Tots els exemplars que es presenten estan realitzats gravant amb un instrument punxant una incisió molt poc profunda (menys de 0'5 mm.) sobre el marés.

El que és interessant d'aquest cas és que tots els exemplars s'han construït servint-se de materials de traçat idonis: regles, esquadres, compasos de punta i cordells.³¹

La utilització d'estris d'aquest tipus no és desconeguda en el món de la gliptologia,³² emperò en cap moment s'havia detectat un corpus prou important per esser significatiu. Es cert que els rosetons traçats a compàs o cordell sovintegen,³³ si bé els exemples estudiats fins el present es mostraven com a exercicis de preparació o purament lúdics.

4. *Cronologia.*

La datació dels graffiti sempre resulta conflictiva.³⁴ Induïtament, la data de construcció d'un edifici ens dona el post quam. Emperò en aquest cas, els moments constructius del dos àmbits estan massa allunyats per poder-se tenir en compte.³⁵

Es a la Capella de La Trinitat on ens apareix l'única data fiable. Correspon a 1609 i ens indica clarament un període que es pot fer extensible al conjunt iconogràfic del seu voltant.³⁶

Pels graffiti arquitectònics ens hem de fonamentar en aspectes estilístics. La presència de l'obra de J. Gelabert ens marca una fita clara. Considerant el que diu l'autor, els graffiti no poden esser molt més antics de 1640. Degut a què tot el conjunt és homogeni, s'ha de calcular un màxim de 10 anys per la seva realització.

³¹ FULLANA, M. *Diccionari de l'Art i dels oficis de la construcció*. Ed. Mallorca. Mallorca (1984), p. 102, 113, 159 i 257.

³² RIU RIU, M. "Presentació al Dossier: Graffitis a Mallorca" in *Estudis Balearics* n.º 23, pp. 4-5.

³³ BERNAT I ROCA, M. - GONZÁLEZ GOZALO, E. - SERRA I BARCELÓ, J. "La presó del Campanar de Sant Miquel" in *Estudis Balearics*, n.º 7, pp. 95-131 (1982) Lam. III, XI i XIII.

GONZÁLEZ GOZALO. "Los 'Graffiti' de la Lonja...". Inventari n.º 2 i n.º 40.

BERNAT - GONZÁLEZ - SERRA. "Els graffiti del campanar...". Inventari n.º II-81, n.º IV-119.

³⁴ BERNAT I ROCA, M. SERRA I BARCELÓ, J. "Metodología para el estudio de los graffiti medievales y postmedievales: El caso de Mallorca" in II Congreso de Arqueología Medieval Española. Madrid (1987) Tom II: Comunicaciones, pp. 25-33.

³⁵ COLL TOMÁS, B. *Catedral de Mallorca*. Palma (1977), pp. 16-17 i 89-90.

MATHEU MULET, P. A. *Estampas de la Catedral*. Ed. Politécnica. Palma de Mallorca (1954), pp. 30-34 i 42-43.

JOVELLANOS, G. M. *Descripción de la Catedral de Palma*. Ed. Mallorquina de Francisco POIS. Col. Biblioteca Balear. Vol. XLI. Palma de Mallorca (1959), pp. 10-17.

HABSBURGO Y LORENA, L. S. *La Ciudad de Palma*. Luis Ripoll. Editor. Palma de Mallorca (1981), pp. 132-133.

³⁶ Vidit Inventari CT. 6.

5. Els graffiti.

Aquest corpus es pot dividir en tres sèries diferents: les inscripcions, els dibuixos de mà inexperta i les traces arquitectòniques.

5.1. Les inscripcions.

Sols han aparegut dues inscripcions legibles i fragments d'una altra; totes elles a la Capella de La Trinitat. Sabem que aquestes es poden datar plenament pel tipus de lletra com a del S. XVII.³⁷ Dissortadament, no s'ha pogut documentar els noms de les persones que apareixen esmentades en elles.

A la CT. 10, apareix un malnom femení (Na Parpal). El llinatge BOU de la CT. 6 s'ha de considerar d'aquesta categoria.³⁸

La presència d'aquestes inscripcions no és gens sorprenent en aquest àmbit, tota vegada que des de finals del S. XVI, la Capella de La Trinitat havia perdut gran part de la seva funcionalitat religiosa i havia servit, com altres espais de La Seu, per a refugi dels asilats.³⁹

5.2. Els dibuixos.

Consideram com a dibuixos realitzats per una mà inexperta tots els que estan fora del context de l'aprenentatge arquitectònic. Tots ells es troben a la Capella de La Trinitat. En alguns casos, es poden considerar com a posteriors als de traça. Aquests darrers es veran esmenats per l'autor dels dibuixos "infantils" de torres de defensa.⁴⁰

Aquestes torres són un conjunt poc nombrós, unitari i realitzat per una única mà. Corresponen a una inatge arquetípic d'una fortificació, amb paral·lels a diferents indrets i a distintes èpoques.⁴¹

No cal dubte que els edificis representats són torres, i algunes d'elles es poden relacionar amb el sistema defensiu i de senyals de les nostres costes.⁴²

³⁷ Confer.

BERNAT - GONZÁLEZ - SERRA. "El graffiti del campanar...". Inventari n.º II-33 i Làm. 33, 34 i 35.

³⁸ SERRA I BARCELÓ, J. "Delinqüència a Mallorca en el S. XVII (1613-1619)" in BSAL n.º 43 (1987), pp. 105-146.

³⁹ BERNAT - GONZÁLEZ - SERRA. "El graffiti del Campanar...", pp. 17-18.

ROTGER CAPLLONCH, M. *Restauración de la Catedral de Mallorca*. Tipo-Litografía de Amengual y Muntaner. Palma de Mallorca (1907), p. 66.

⁴⁰ Vidit Inventari CT. 1 i CT. 4.

⁴¹ ENCINAS. "Aportacions cronològiques...", p. 188 fig. 7.

BAZZANA et alii *Los graffiti medievales...*, pp. 32, fig. 21, 22 i 23; p. 34 fig. 34; p. 34 fig. 32 i 33.

CARBONELL et alii. "Els graffits de Castellfoliit...", p. 293, fig. 23; p. 298, fig. 31.

GONZÁLEZ GOZALO. "Graffiti a la torre...". Inventari n.º 19, Làm. 19.

⁴² HABSBURGO I LORENA, L. S. *Torres y atalayas de Mallorca*. José de Olañeta, Editor. Palma de Mallorca (1983).

GONZÁLEZ-CHAVES ALEMANY, J. DE. *Fortificaciones costeras de Mallorca*. Colegio Oficial de Arquitectos de Baleares. Palma de Mallorca (1986).

En el cas que ens ocupa, és una característica particular la forma que s'adopta per indicar els paraments dels murs i els merlets, sempre triangulars.

Això ens permet sebre que, mentres un primer autor realitzà unes traces d'arcs, una segona mà inexperta els transformà al seu gust, convertint els dibuixos tècnics en figures més concretes i amb sentit per ell.

5.3. *Les traces.*

Tal com fa J. Gelabert a la seva obra, podríem dividir el conjunt de les traces en dues categories d'acord amb la seva dificultat. Emperò, en el corpus estudiat hi apareix un tercer grup que correspon a aspectes bàsics del dibuix lineal. Gelabert posà molt poc esment en aquest tema: sols recorda la construcció d'unues perpendiculars, com a eix bàsic de la major part de les traces,⁴³ els arcs en relació amb el seu nom i altres aspectes molt puntuals.⁴⁴ Com s'ha dit, *De l'Art de Picapedrer* no va dirigit a persones inexpertes, sino a aquelles que ja tenen els coneixements fonamentals del dibuix tècnic i de la seva aplicació a l'arquitectura.

En conjunt, els graffiti de la Capella de La Trinitat semblen molt més elementals que els de la Pia Almòina. I tots ells representen un estadi d'aprenentatge anterior al tractat de Gelabert.

Dins l'apartat de geometria bàsica tenim el traçat de perpendiculars i paral·leles aplicat a l'obtenció d'arcs. En dibuixos més complexos, se pot distingir la circumferència, l'oval, l'el·lipse, el traçat d'angles i de segments circulars. Dibuxos clarament introductoris a tots aquests n'hi ha a diferents indrets de La Seu: angles, quadrats i rosetons que s'havien intuït per aquesta finalitat avui es confirmen com a tals.⁴⁵

Sens dubte relacionats amb aquest primer estadi tenim dues espirals, que podem contrastar amb una sèrie de circumferències concèntriques localitzades al campanar de La Seu.⁴⁶ Corresponents a un estadi posterior (en connexió amb la primera part de *De l'Art de Picapedrer*) hi ha una sèrie d'arcs ogivals i carpanells que demostren la duplicitat de les tècniques constructives al Barroc mallorquí. En aquest cas, els arcs se'ns presenten plans i no embiaixats que és la gran dificultat que pretén resoldre Gelabert.⁴⁷

L'altre traçat que correspon a aquesta primera sèrie és la projecció d'una volta d'aresta, però sense els problemes d'addició o de localització de Gelabert.⁴⁸

En el tercer grup, de major dificultat, tenim també el disseny de distints arcs i llindes, amb clars paralel·lismes dels presentats per Gelabert. Algunes d'aquestes traces eren novetats, ja que aquest autor fa constar on poden esser

⁴³ GELABERT. Op. Cit., 16-21.

⁴⁴ GELABERT. Op. Cit. pp. 284-287.

⁴⁵ Vidit nota 33.

⁴⁶ BERNAT - GONZÁLEZ - SERRA. "Els graffiti del campanar...". Inventari n.º 11-81.

⁴⁷ GELABERT. Op. Cit. p. 3.

⁴⁸ GELABERT. Op. Cit. pp. 96-99 i 164-165.

vistes.⁴⁹ Dins el conjunt d'arcs és destacable el PA. 11, un arc de portal forà amb motllura superior. Gelabert en cita un de paregut que sols se diferència en la posició de la motllura, fent notar que: "Lo portal de la Porta Pintade y de Sant Antoni estan puntualment de esta trasa".⁵⁰

L'escala que apareix dibuixada a la Pia Almòina és d'estructura molt simple i sense les pretensions dels models italianitzants de Gelabert.⁵¹

Possiblement la figura més curiosa sigui la PA. 12 que correspon a una tronera o bombardera, de les què Gelabert en presenta tres variants. Fa constatar que "axi com esta obra serveix per pesas de artilleria (que per altra nom los diuen vulgarment Bombardes) li asanta aver-li de dir Bombardera, ..." ⁵² i també ens diu que se'n pot localitzar una de semblant a la Porta Vella de Sant Antoni.⁵³ Aquesta traça, a l'igual que altres que es veuran més envant, es troba disservada amb unes proporcions regides pel "numero auri".

Tal volta el conjunt més complex sigui el constituït per una sèrie d'arcs de circumferència limitats per angles. Un d'ells (CT. 7) es podria relacionar amb una petxina ⁵⁴ i els altres (PA. 8 i PA. 9) amb una absis en forma de copinya, paregut als que es poden veure a diverses esglésies de l'illa.⁵⁵

6. Els sistemes de dibuix.

No podem perdre de vista el fet de què els autors de les traces necessàriament havien d'estar familiaritzats amb el dibuix lineal. Així, malgrat a què els calcos poden presentar distorsions, aquestes s'han de comprendre tant pel fet de la naturalesa del suport, com per les desviacions lògiques del procés de calcat.⁵⁶ Per tant, la imatge real que s'ha veure és la d'uns dibuixos perfectament escairats i amb corbes ben traçades.

El primer pas de l'autor d'aquests dibuixos fou el més bàsic per poder iniciar la traça: la construcció d'unes línies perpendiculars a les que les abscises actuen com a base o línia de salmer i les ordenades, la major part de vegades, com a eix de simetria.⁵⁷

49 GELABERT. Op. Cit. p. 176.

50 GELABERT. Op. Cit. p. 172-173.

51 GELABERT. Op. Cit. pp. 224-225 i 234-239.

52 GELABERT. Op. Cit. pp. 112-113.

53 GELABERT. Op. Cit. p. 221.

54 GELABERT. Op. Cit. pp. 198-215.

GONZÁLEZ. "La torre de la Llotja...". Inventari n.º 17 i Làm. 17.

55 SEBASTIÁN - ALONSO. *Arquitectura mallorquina...* pp. 29 i 78-79.

GAMBÚS - MASSANET. *Itinerarios arquitectónicos...* p. 63.

CANTARELLAS CAMPS, C. *La arquitectura mallorquina desde la Ilustración a la Restauración*. Institut d'Estudis Balearics. Palma de Mallorca (1981), pp. 145 i 164.

56 BERNAT I ROCA, M. - GONZÁLEZ GOZALO, E. - SERRA I BARCELÓ, J. "Els graffiti i la decoració popular a la Torre dels Enagistes", pp. 23-53.

BERNAT I ROCA, M. - SERRA I BARCELÓ, J. "Metodología para el estudio de los graffiti...", pp. 25-33.

57 FULLANA, M. *Diccionari...*, pp. 26-36.

No hem trobat cap exemplar de dibuix més simple, però la perícia de les traces ens permet suposar que s'havia superat un estadi inicial d'aprenentatge que vendria marcat per exercicis com els dels rosetons, ja esmentats. Amb el maneig del compàs (o cordell) i la regla es poden construir la major part dels dibuixos analitzats. El punt de partida són les perpendiculars: amb aquestes, gairebé totes les traces tenen un procés constructiu senzill.⁵⁸

El maneig del compàs es complementa amb el traçat de les espirals (PA. 1 i PA. 4), primer pas per a construir tota una sèrie d'elements que van des de les escales de caragol a les cúpules.

6.1. *La volta d'aresta.*

El mateix es pot dir de la projecció de la volta d'aresta. Gelabert no en presenta cap de tan simple, ja que el que pretèn és resoldre problemes de situació (biaixos) o d'addició (voltes amb arcs, petxines,...).

El curiós de la volta d'aresta estriba en què es fa no sols a partir de la utilització del formigó⁵⁹ sinó cercant l'equilibri de forces a partir de les peces de pedra que constitueixen la coberta, ja que "la primor de ella no consisteix sinó en saber entendre las pesas qui fan las arestas".⁶⁰ En aquest cas la clau o les claus, en forma de creu, tenen una importància primordial.

El sistema de traça en aquest cas no presenta problemes ja que es fa a partir d'un paral·lelògram al que se li han traçat les diagonals, emprant els sistemes de paral·leles per indicar les peces de pedra.

6.2. *Els arcs tercejats.*

Es tracta del segon tipus d'arc dins la sèrie que Gelabert anomena d'arcs naturals⁶¹ i que són els que generen altres figures més complexes. Rep el nom de tercejat perquè el seu llum es divideix en tres parts iguals, que són les que han de determinar la seva alçada.⁶²

El seu procés constructiu és el clàssic a partir d'unes perpendiculars i l'abscissa actua de línia de salmer. El fet curiós estriba en que les proporcions de tots els exemplars replegats, tant al tractat de Gelabert com els de la Seu, són les mateixes: 1: 1'4 de llum, 1: 1'3 d'alçada. Aquest fet ens confirma la hipòtesi que teníem de què tant els graffiti com l'obra de Gelabert són d'una mateixa escola, tota vegada que les proporcions es repeteixen a molts altres exemples.

58 GELABERT. Op. Cit. p. 16 "... es necessari primer saber tirar una escaira puis sens ela no.s pot tresar ninguna cosa [...] es veritat que la escaira sa acostuma a tirar de blanc...".

59 BASSEGODA NONELL, J. *La cerámica popular en la arquitectura gótica*. Barcelona (1978), pp. 8-18.

60 GELABERT. Op. Cit. p. 96.

61 GELABERT. Op. Cit. pp. 20-21.

62 GELABERT. Op. Cit. pp. 24-25.

6.3. *Els arcs escarsers.*

Formen part també de la sèrie d'arcs naturals proposada per Gelabert, que en considera dues fórmules: l'escarser tercetjat i l'escarser natural.

Aquest darrers tipus genera un arc dels anomenats de "punt furtat", ja que no es tracen a partir d'un sol centre, sinó que "sa compon de dos sintells" i que reb el nom d'arc ansapaner.⁶³

Aquesta descripció s'ajusta perfectament al graffiti CT. 3, que conserva els centres aludits i que ens ha permès fer la seva reconstrucció ideal.

Com passava amb el cas anterior, aquest també manté les proporcions en relació al presentat per Gelabert com a model: ⁶⁴ 1: 1'4 de llum, 1: 1'8 d'alçada i 1: 3'8 entre llum i alçada.

Però el que s'ha de considerar altement significatiu és que aquest arc respon a un traçat que es troba en relació amb la "divina proporció" o "número auri".⁶⁵ Aquest fet no és estrany, ja que ens trobam front a una concepció renaixentista (els arcs ogivals no hi responen) en la que el número i la proporció es contemplen com l'essència de la perfecció i de la força creadora divina.

Un cas especial és el del PA. 3. Correspon a dos arcs escarsers rebaixats amb salmer doble. Induïtament, es tracta de la composició més complexa que trobam en aquest corpus, per la que no s'ha trobat paral·lel en el tractat de Gelabert. Malgrat a ésser construït a partir de dues perpendiculars, hi ha almanco vuit punts que actuen de centre, una circumferència, dos ovals i dos angles de 72° que intervenen a la seva construcció.

⁶³ GELABERT. Op. Cit. pp. 20, 30 i 34.

⁶⁴ GELABERT. Op. Cit. p. 35.

⁶⁵ GHYKA, Matila C. *El Número de Oro*. Ed. Poseidon. Barcelona (1978) 2 vols.

Id. autor. *Estética de las Proporciones en la Naturaleza y en las Artes*. Ed. Poseidón. Barcelona (1983). El "número auri" o la "divina proporció" és una constant equivalent a: 1'618... Es el resultat de la proporció: $(a+b) / a = a/b$, fent $x = a/b$. D'això sorgeix l'equació de segon grau que té com a solució $(\sqrt{5} + 1) / 2$. Seguint la suggestió de Sir Th. Cook i Mark Barr se'l designa amb el símbol ϕ .

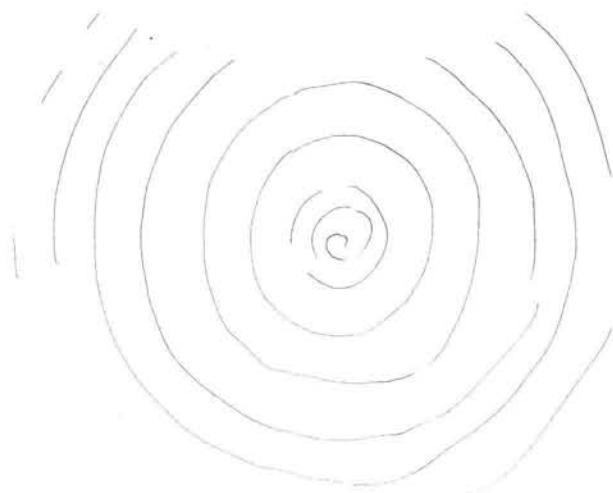

PA 1

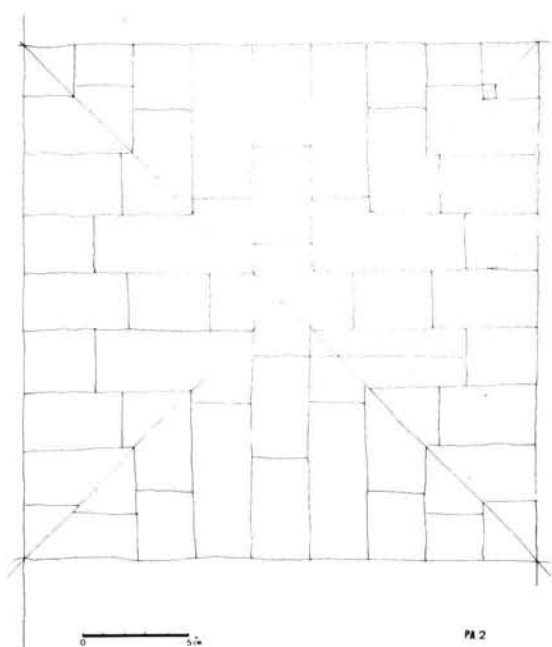

PA 2

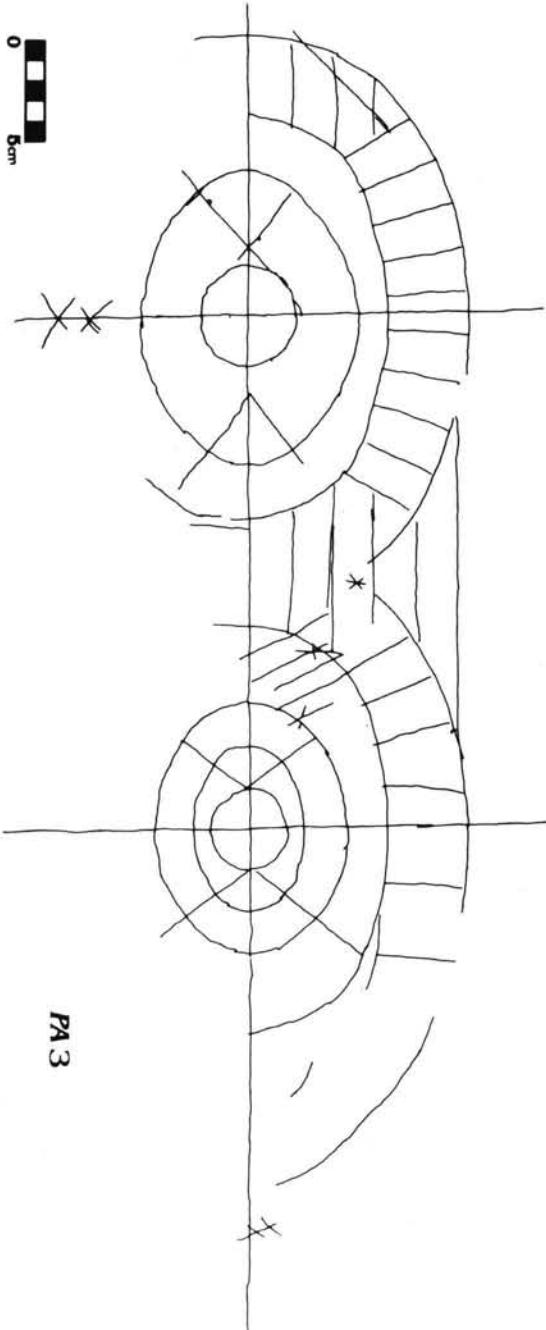

0 5m

PA 3

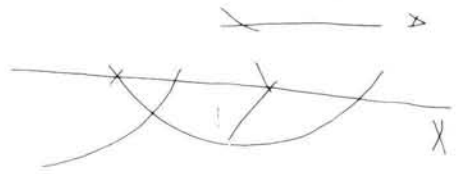
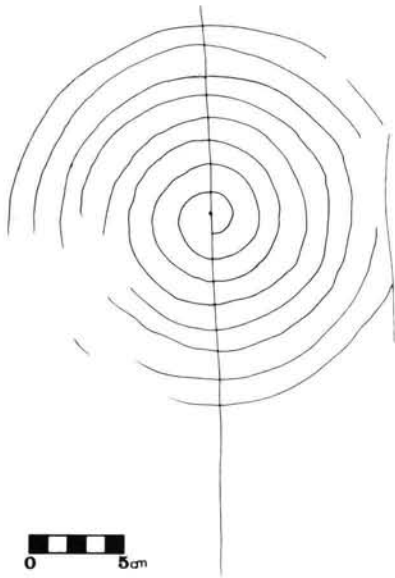

PA 4

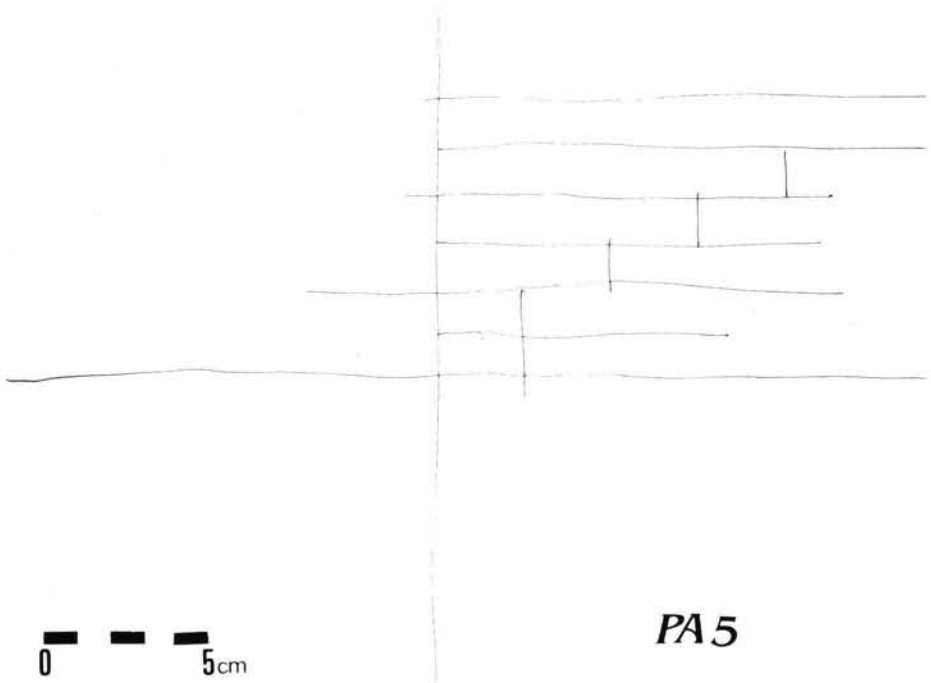

PA 5

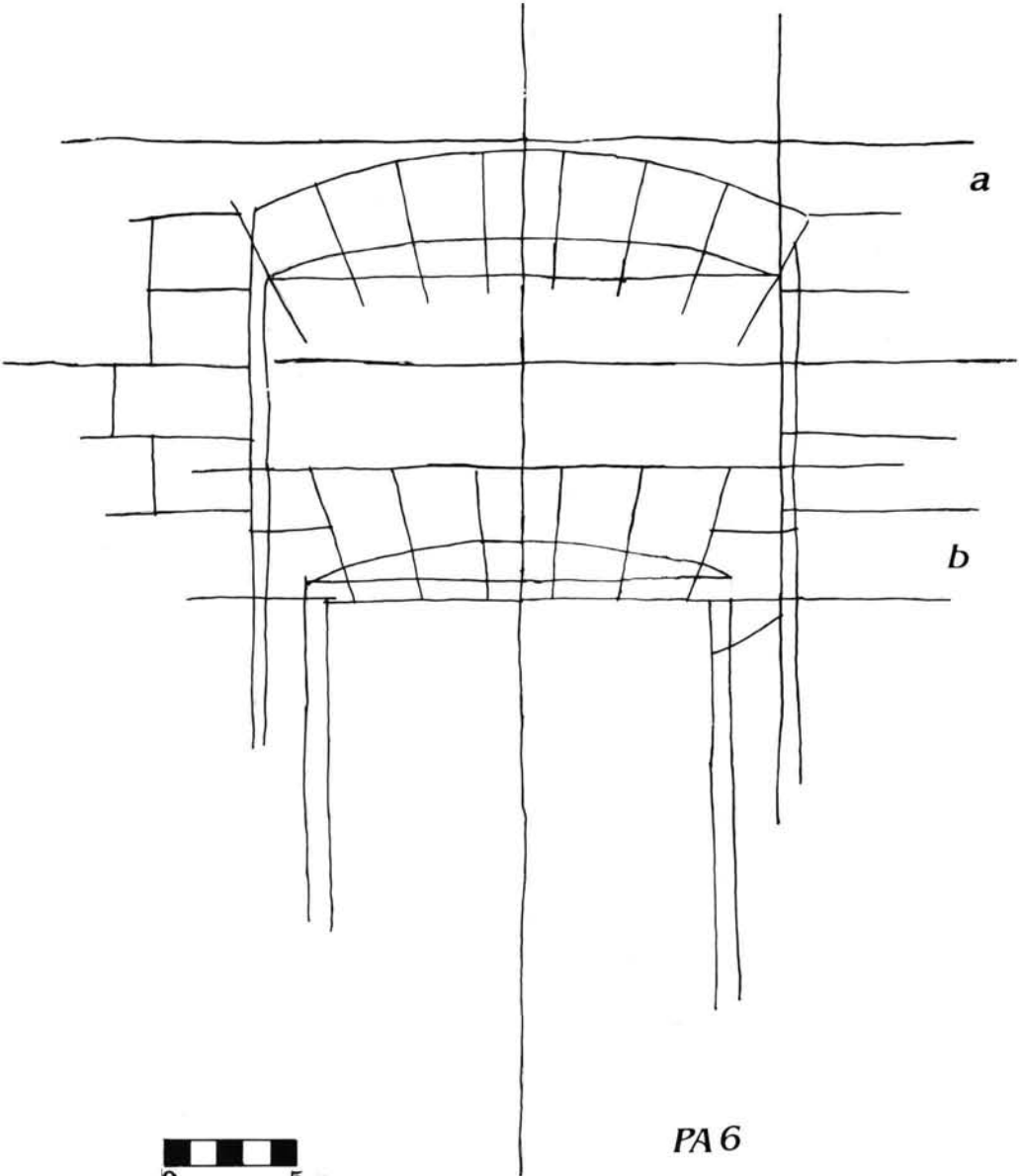

0 5cm

PA 6

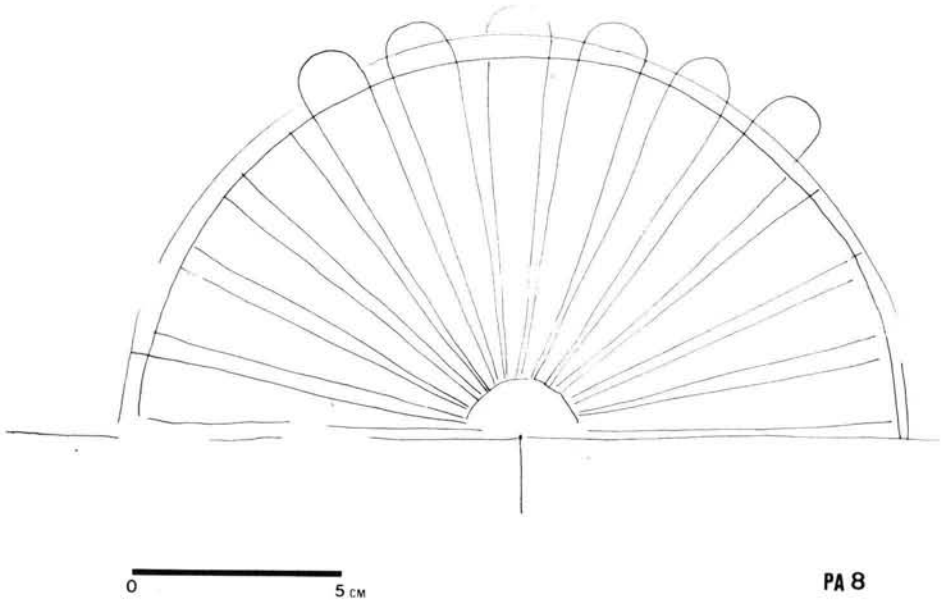
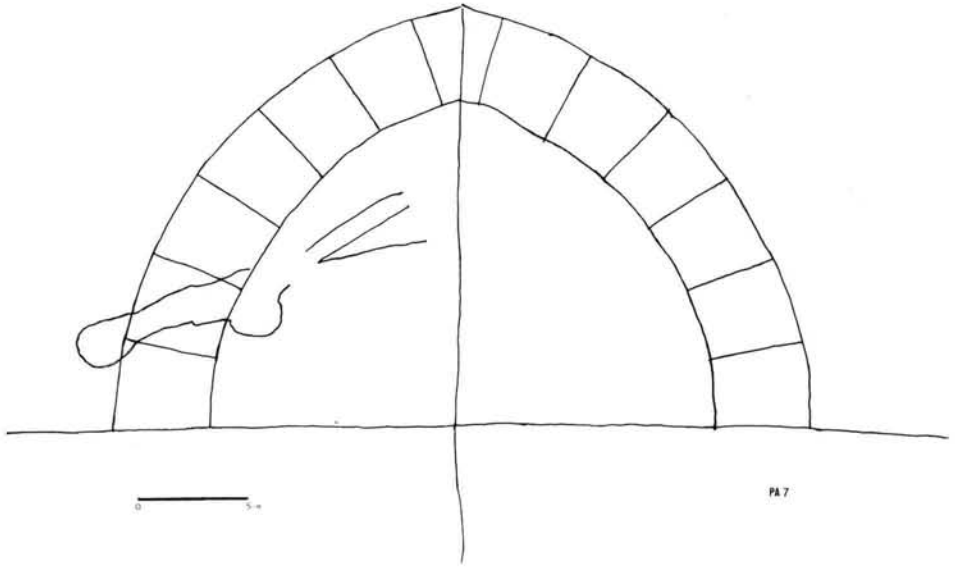

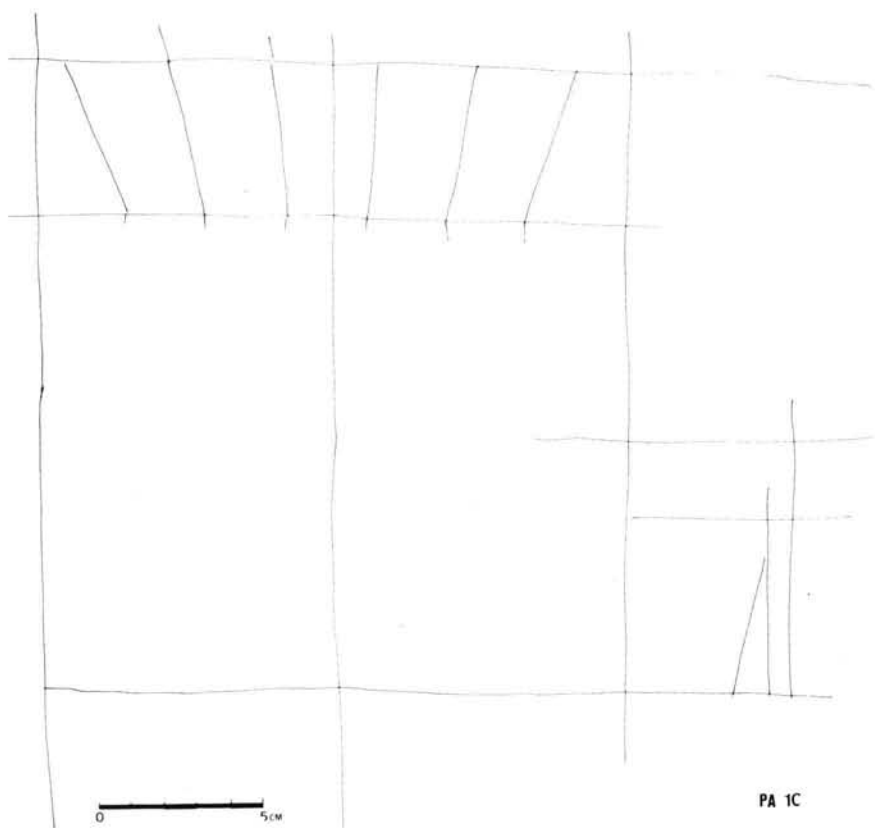
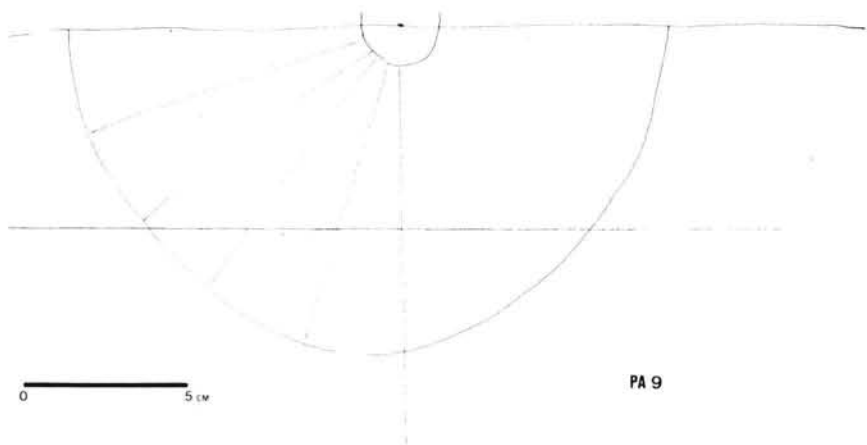

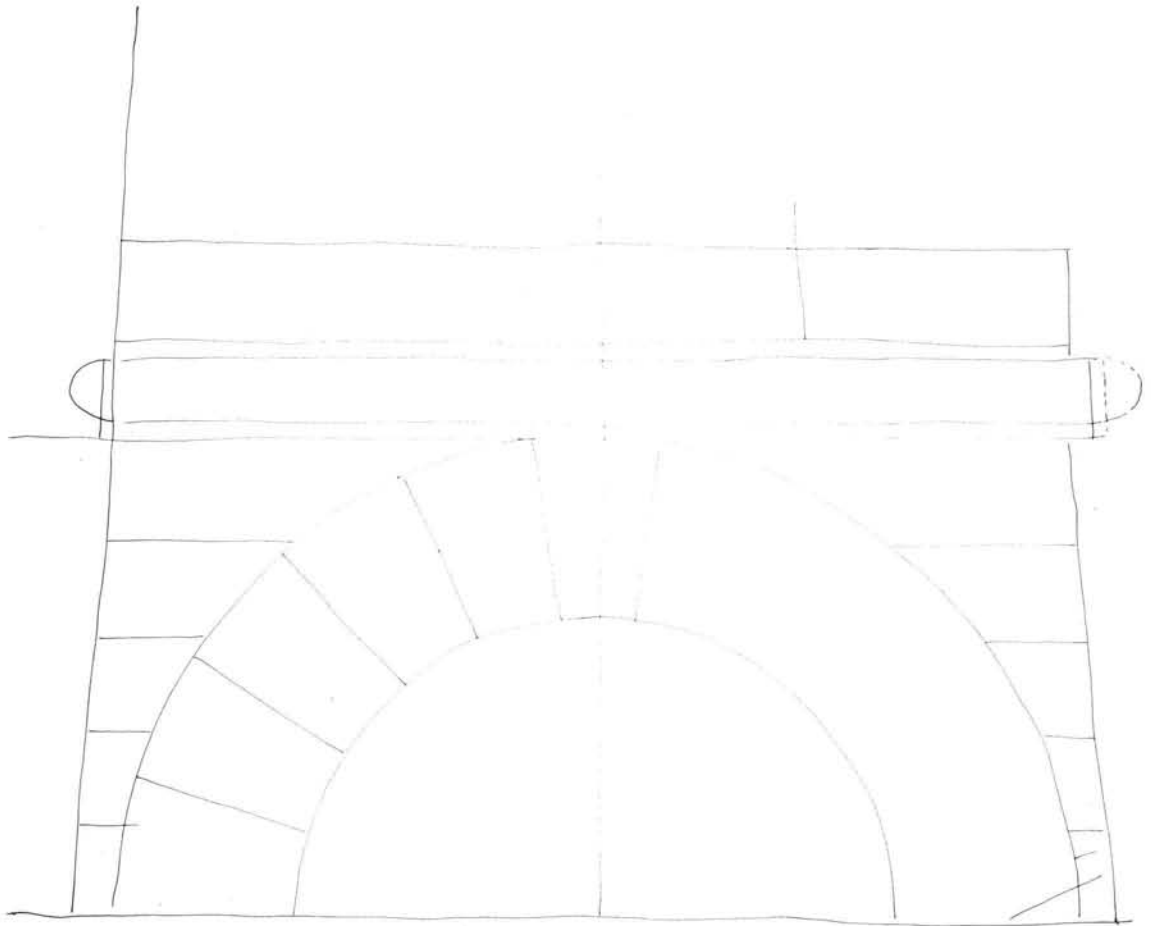

0 5cm

PA 11

0
5 m

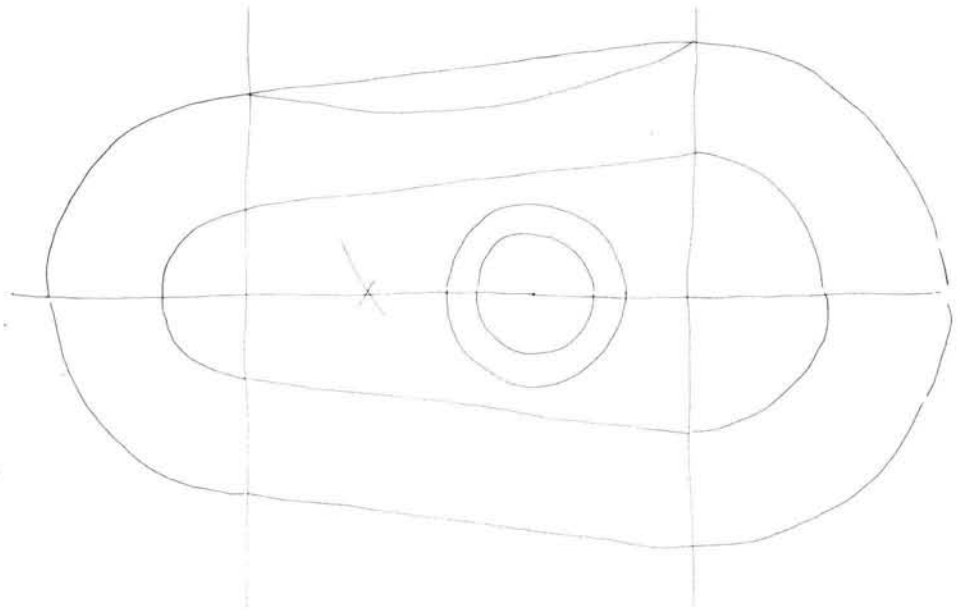

PA 12

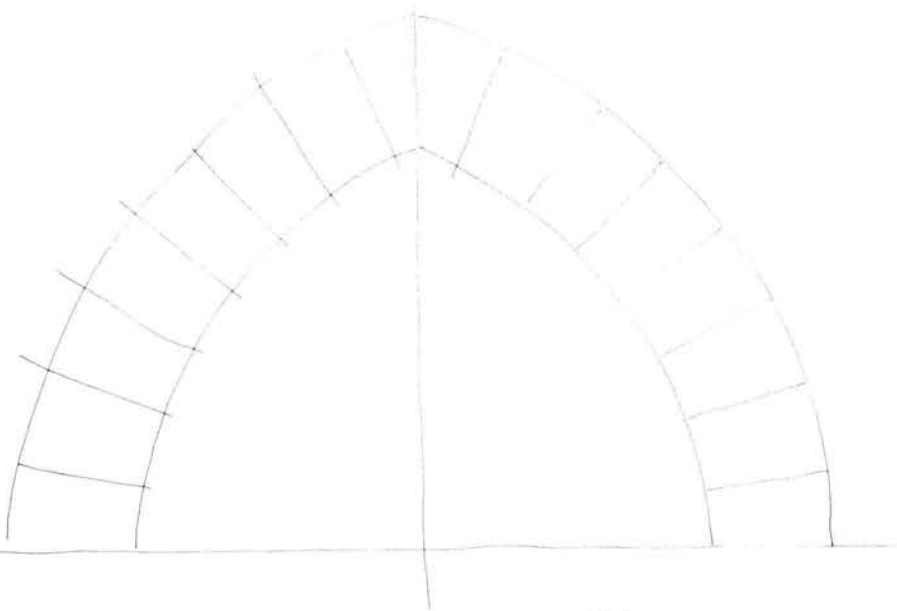

PA 13

0 5 m

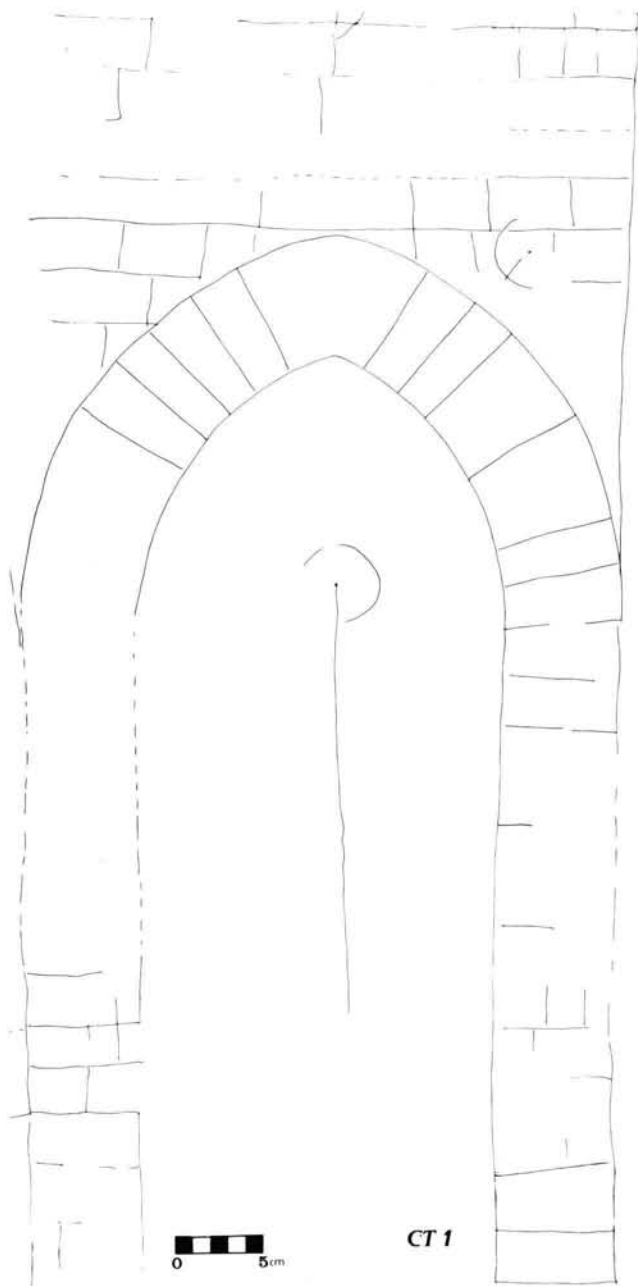

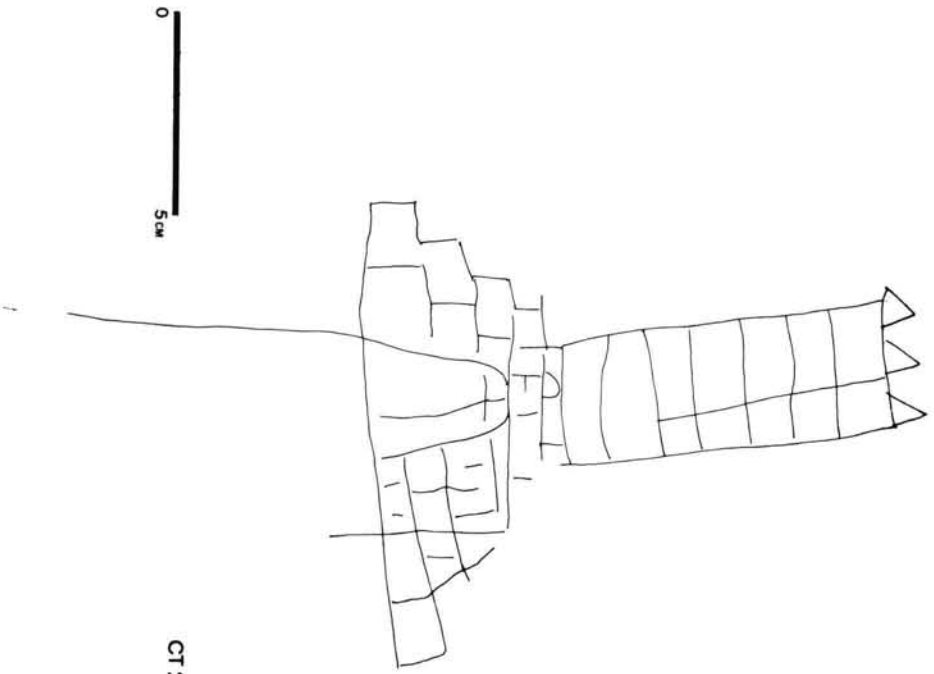

CT 2

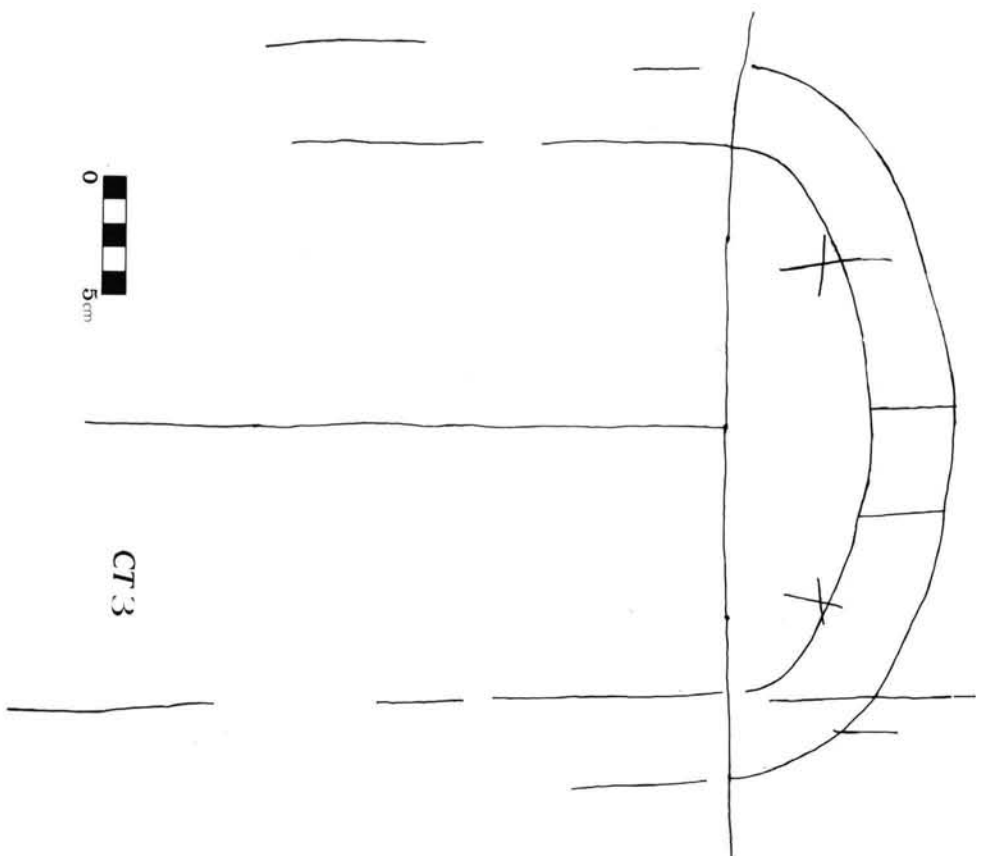

CT 3

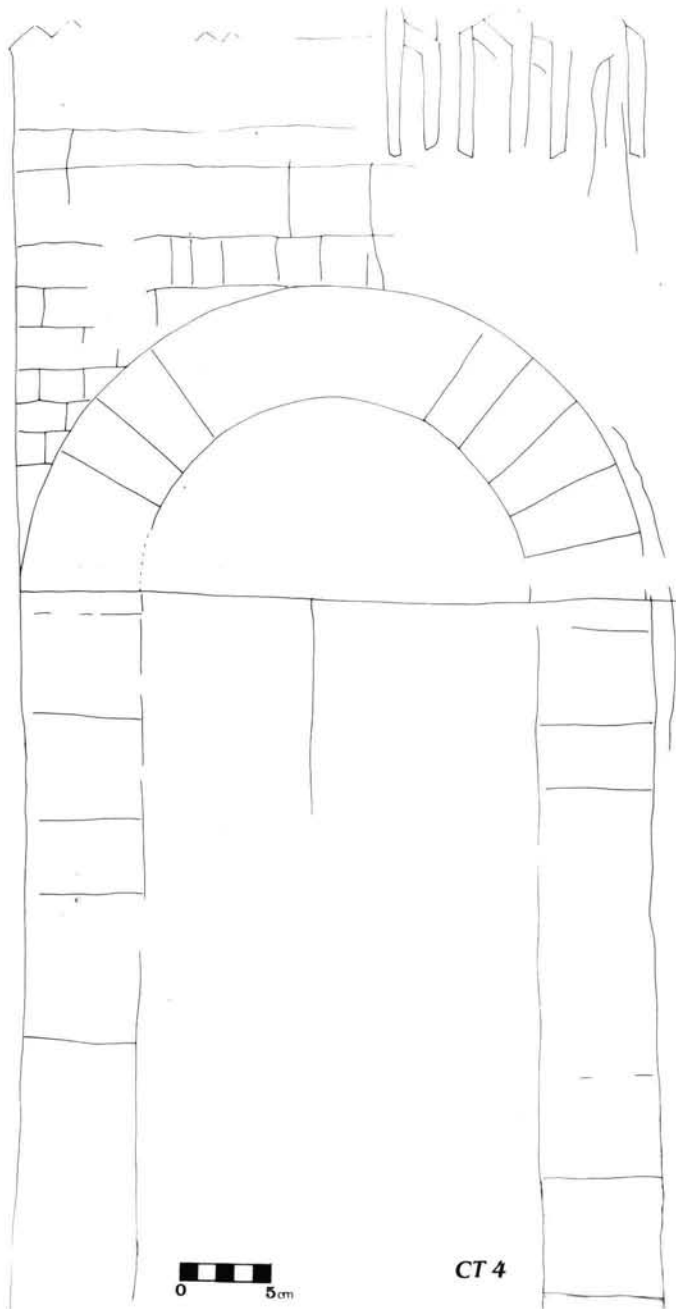



0 5cm

CT5

IAUME-BON-AVS DE SEPTEMBZA
1609

CT 6

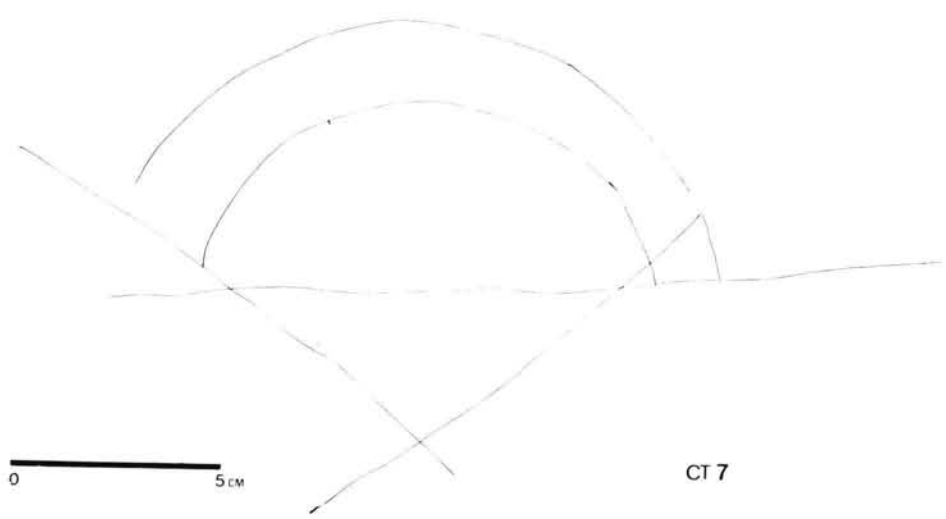

CT 7

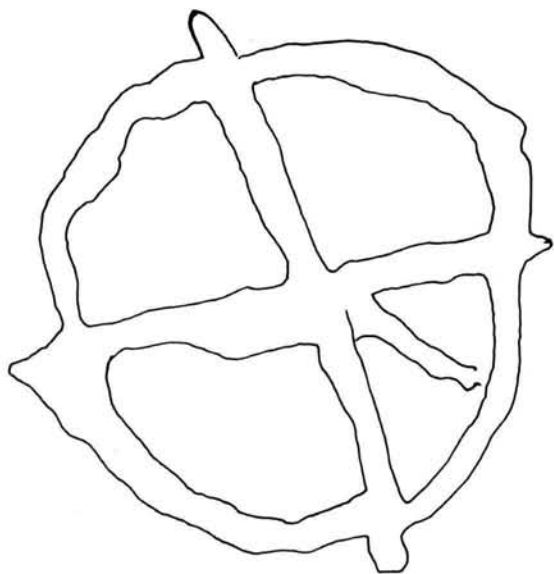

CT 8

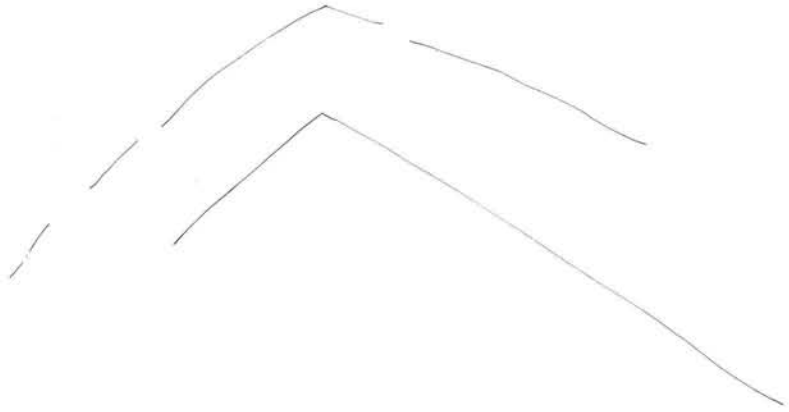

CT 9

η η βελ βαροζα η η α περραλ

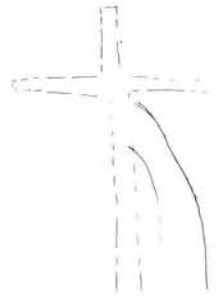

CT 10

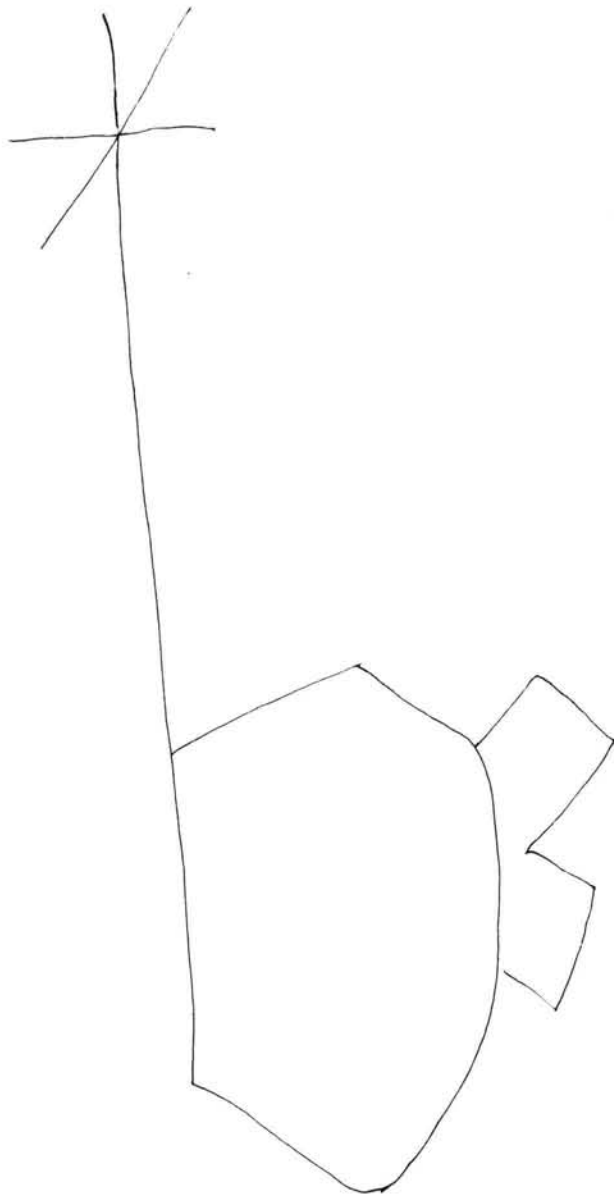

0 5 cm

CT 11

I N V E N T A R I

Pia Almòina.

1. Traça: Espiral concèntrica. Incompleta.
Possible exercici per traçar una espiral a partir d'un centre.
Incisió.
21 x 21 cm.
A 0'40 m. h.

2. Traça: Projecció d'una volta d'aresta.
Volta formada per nou filades per costat, generant una creu en el centre.
Incisió.
23'5 x 24 cm.
A 0'70 m. h.
Bib:
GELABERT, J. *De l'Art de Picapedrer*, pp. 96-99; 164-165.

3. Traça: Conjunt de dos arcs carpanells amb un pilar comú.
Conserva totes les traçes de la seva construcció, realitzada mitjançant cercles, circumferències, elipses, arcs, angles i perpendiculars.
Incisió.
26 x 66'5 cm.
A 0'95 m. h.
Bib.:
GELABERT, J. *De l'Art de Picapedrer*, pp. 20-21; 28-29; 32-35; 44-47.

4. Traça: Conjunt d'una espiral concèntrica i arcs de circumferència.
El primer és una espiral de traçat central que té marcada amb claretat la diagonal horitzontal i el centre.
El segon és una sèrie d'arcs de circumferència traçats a partir d'una línia vertical. Va acompanyat d'una circumferència mal acabada.
Incisió.
47 x 38 cm.
A 0'84 m. h.

5. Traça: Alçada d'una escala (?).
A partir de dues línies perpendiculars es fan una sèrie de paral·leles que formen els escalons.
Incisió.
31'5 x 36'6 cm.
A 0'80 m. h.
Bib.:
GELABERT, J. *De l'Art de Picapedrer*, pp. 224-225; 234-239.

6. Traça: Conjunt de dues llindes de portes (o finestres).
 (A) correspon a un arc escarser de set dovelles.
 (B) és un arc a nivell o pla de cinc.
 Correspon al tipus que Gelabert anomena "romà". Estan traçats a partir d'un mateix eix de simetria, tal volta per comparar-los.
 Incisió.
 50 x 39 cm.
 A 0'62 m. h.
 Bib.:
 GELABERT, J. *De l'Art de Picapedrer*, pp. 56-57; 136-137; 177-179.
7. Traça: Arc ogival, amb un penis superposat no coetani.
 Correspon a un arc rebaixat o tercejat, traçat a partir de dues línies perpendiculars. Consta de dotze dovelles i clau.
 Incisió.
 32'5 x 43 cm.
 A 0'67 m. h.
 Bib.:
 GELABERT, J. *De l'Art de Picapedrer*, pp. 20-21; 24-25.
8. Traça: Absis en forma de copinya (?)
 Figura semicircular construïda a partir de dues semicircumferències concèntriques on hi ha traçades tretze acanaladures en ventall.
 13 x 22'5 cm.
 A 0'79 m. h.
9. Traça: Esborrany de l'anterior. (?)
 Semicercle traçat a partir d'un diàmetre que conté una petita circumferència. D'ella hi neixen cinc radis.
 Incisió.
 14 x 31 cm.
 A 0'75 m. h.
 Bib.:
 GELABERT, J. *De l'Art de Picapedrer*, pp. 214-215.
10. Traça: Arc a nivell o pla.
 La llinda consta de cinc dovelles. Està construït a partir d'unes línies perpendiculars.
 Incisió.
 24'5 x 30 cm.
 1'01 m. h.
 Bib.:
 GELABERT, J. *De l'Art de Picapedrer*, pp. 58-59; 64-67.
11. Traça: Arc de portal forà amb motllura.
 Es un arc de mig punt amb cinc dovelles marcades, més la clau. La motllura, que està part damunt de l'arc, és del tipus de mig bocell.
 Està traçat a partir d'una perpendicular central.

Incisió.

26 x 35 cm.

A 0'78 m.

Bib.:

GELABERT, J. *De l'Art de Picapedrer*, pp. 26-27; 48-55; 60-61; 172-173.

12. Traça: Tronera o bombardera.

Figura generada a partir d'una perpendicular creuada per unes paralelles. Els acabaments superior i inferior són dues semicorones circulars de major tamany la superior. En el seu centre hi ha una corona circular que pot correspondre a la boca d'un canó.

29 x 23 cm.

A 1'09 m. h.

Bib.:

GELABERT, J. *De l'Art de Picapedrer*, pp. 112-113; 220-223.

13. Traça: Arc ogival tercetjat.

Construït a partir de línies perpendiculars. Consta de catorze dovelles més la clau.

Incisió.

26 x 38 cm.

A 1'10 m. h.

Bib.:

GELABERT, J. *De l'Art de Picapedrer*, pp. 20-21; 24-25.

Capella de la Trinitat.

1. Traça: Arc ogival.

Presenta tot el seu parament. Té indicades les pedres de la paret a la que pertany. Conserva traces de vuit dovelles, l'eix de simetria i la circumferència generatriu.

Incisió.

76 x 35 cm.

A 1'15 m.

Bib.:

GELABERT, J. *De l'Art de Picapedrer*, pp. 20-23.

2. Torre amb repeu escalonat.

Graffiti realitzat per mà inexperta. Representa, possiblement, una torre de senyals. Té traç i composició infantils. Hi ha restes d'un accés a la porta, que és de mig punt i té merlets de tipus triangular.

Incisió.

23 x 11'5 cm.

A 1'25 m. h.

3. Traça: Esborrany d'arc carpanell.

Conserva l'arc amb la possible clau i els brançals. Té restes de les línies, punts i arcs de traç.

Incisió.

40'4 x 44 cm.

A 1'07 m. h.

GELABERT, J. *De l'Art de Picapedrer*, pp. 20-21.

4. Traça: Conjunt format per un arc de mig punt i restes d'una inscripció amb lletra gotitzant de doble traça.

L'arc mostra restes de les línies guia i nou dovelles.

La mateixa mà que realitzà el n.º 2 el transformà en una torre merletada.

El que resta de la inscripció és il·legible.

Incisió.

68 x 35 cm.

A 1'02 m. h.

Bib.:

GELABERT, J. *De l'Art de Picapedrer*, pp. 26-27.

5. Conjunt de restes de quatre torres merletades.

Traç infantil que remet al n.º 3.

Es troba superposats al n.º 4.

Incisió.

46 x 15 cm.

A 0'99 m. h.

6. Inscripció.

IAUME BOU - A 5 dcteMB2A /

1609 /.

Realitzada amb traç profund i amb les paraules separades per interpuncions triangulars.

Incisió.

21 x 94 cm.

A 0'92 m. h.

7. Petxina. (?).

Esquema de traç grosser format per un sector de corona circular, els seus radis i una línia horitzontal que marca la base de la corona.

Incisió.

12 x 23 cm.

A 1'28 m. h.

8. Creu grega inscrita en un cercle.

D'incisió molt profunda i mal acabada. Els braços sobresurten de la circumferència. Conserva la bisectriu del quadrant superior dret.

Incisió.

8 x 8'5 cm.

A 1'18 m. h.

9. Dos angles aguts paral·lels amb els vèrtex a la part superior.
Incisió.
11 x 20 cm.
A l'04 m. h.
10. Inscripció acompanyada dels restes d'una creu llatina.
ha fet la pati a nA perpal /
La creu llatina, situada a la part dreta, és d'una mà diferent i està molt esvaïda.
Incisió.
34'5 x 84 cm.
A l'93 m. h.
11. Inscripció.
b /
Minúscula d'aire gotitzant. La part superior de l'arbre es veu creuat per una aspa, mentres que la corba presenta dues protuberàncies quadrangulars. Recorda una marca d'artesa o de mercader.
Incisió.
18 x 8 cm.
A 2'13 m. h.

Miramar en el devenir de l'història (S. XIII-XVIII)

JOAN ROSSELLÓ LLITERAS

Sovint el lloc de Miramar, tot ple d'història i bellesa, ha cridat l'atenció dels estudiosos i escriptors: uns han tractat aspectes generals,¹ altres partint de la presència de Ramon Llull han investigat sobre els personatges que desde llavors hi han desfilat: ² l'escola de llengües aràbigues,³ els monjos de St. Jeròni,⁴ el P. Antoni Castañeda,⁵ els ermitans,⁶ els posseïdors d'aquell paratge,⁷ etc.

Semblaria de bades un altre treball reincident damunt el mateix tema, però la localització de nous documents aconsellen la publicació d'aquesta aportació, per profit del proïsme.

Durant la catalogació de la secció de causes beneficials de l'Arxiu Diocesà hem trobat una querella entre D. Pere Gual Dezmur i Barco, fill de Gregori Desmur Pueyo, i Ramon Fortuny Gual, fill de D. Jordi i D.^a Violant;⁸ ambdós engrescats a discutir sobre el dret de patronat d'un benefici fundat a l'altar de Tots Sants de la seu, vacant per obit de Miquel Palou, intenten entroncar amb

¹ Coloma ROSSELLÓ SANZ, *Guia histórico-descriptiva de Valldemosa y Miramar*, Palma, 1910; Luis Salvador de HABSBURGO, *Lo que sé de Miramar*, Palma, 1911; Gaspar MUNAR OLIVER, *Visió històrica de Miramar*, BSAL 25 (1976-1977) 243-255; Miguel COLOM, *El nombre de Miramar dentro de la toponimia luliana*, E. L., 22 (1968) 67-69.

² Antoni R. PASQUAL, *Vindictiae Lullianae*, Palma, 1718; Sebastián GARCÍAS PALOU, *El Miramar de Ramón Llull*, Palma, 1977; M. CRUZ HERNÁNDEZ, *La fundación de Miramar y el sentido de la Sabiduría cristiana de Ramón Llull*, E. L., 22 (1968) 1-7; Sebastián TRIAS MERCANT, *La ideología de Miramar*, E. L., 22 (1968) 9-29; Josep PERARNAU, *Sobre una nova font de notícies de Miramar*, E. L., 23 (1969) 69-72.

³ R. BRUMMER, *L'enseignement de la langue arabe a Miramar: faits et conjectures*, E. L. 22 (1968) 37-48.

⁴ Bartolomé GUASP GELABERT, *Jerónimos en Miramar de Mallorca. Ermitaños del Sacro Yermo Insular*, Palma, 1961; id., *De cuando frailes jerónimos poseyeron Miramar (1401-1442)*, BSAL 25 (1976-1977) 190-208; Ramon ROSSELLÓ VAQUER i Jaume BOVER PUJOL, *El monestir jeronim de la Trinitat de Miramar, Mallorca. Notes disperses*, E. L., 24 (1980) 215-223.

⁵ Miguel NICOLAU, *El P. Jerónimo Nadal en Miramar y sus relaciones con el V. Padre Antonio Castañeda*, E. L., 28 (1978) 307-314.

⁶ Lorenzo ALZINA ROSSELLÓ, *Ermitaños y monjes jerónimos en Miramar de Valldemosa, Yermo* 6 (1968) 69-76; Antoni GILI FERRER, *Ermitaños de Mallorca. Juan Mir y su obra*, Mallorca, 1988.

⁷ Jaime SALVÁ, *Los poseedores de miramar*, BSAL 25 (1976-1977) 141-153.

⁸ *Pleito sobre la vacante por muerte del licenciado Miguel Palou Pbro. de un beneficio fundado en la Sta. iglesia catedral entre partes de la una el Rdo. Dr. Mateo Vidal Pbro. y de la otra el Lic. Cristóbal Salvá también Pbro.* ADM. 19/9/1.

Arnau Desmur, pretès fundador del benefici, instituit el 25 de novembre de 1423; hi ha una transacció firmada dia 11 d'agost de l'any 1700 entre Mateu Gual Desmur i Sunyer i Magdalena de Pueyo vda. d'Agustí Gual Sunyer d'una part, i de part altra Maria Cotoner Vda. de Jeroni Gual Termens i Desmur, Magdalena Sureda vda. de Francesc Cotoner i Marc Antoni Cotoner, tutors de Violant Gual, filla del referit Jeroni, que litigaven sobre la propietat de Son Gallart "antigament dit Miramar" (fol. 27) i altres béns que foren d'Arnau Desmur, misser, fundador de l'esmentat benefici. Una de les parts intenta demostrar el poc valor de les terres per l'escassetat dels fruits, tal com sempre ha succeït.

Aquesta transacció és síntesi d'un procés molt llarg, desconegut fins suara, que gràcies a la diligència i bon treball del Sr. Antoni Mut, director del Arxiu del Regne de Mallorca, recentment ha sigut catalogat i posat a l'abast dels investigadors.⁹

Transcrivim una part de la transacció, i per illustrar-ho, en notes de peu de pàgina posam els documents que se mencionen i hem localitzat en el *Procés dels Ermitans*.

ADM. 19/9/1 fol. 45 v.-56.

Per part empero de nosaltres ditas D.^a Maria Cotoner Vda. y D.^a Violant Gual y Cotoner, muller del dit D. Francesch Sureda Santmertí, se pretenia y preten en dita causa que antes be la dita transacció, ajuste y concordia fet y firmat entre de nosaltres ditas parts en lo citat instrument publich dels 11 de agost de 1700 en notas de dit Campamar y Llebres connotaris en ninguna manera devia, ni podia ser revocada ni menos declarat nullo per ningun de los motius per part de V. S. dit señor D. Gregori y antes de dit señor D. Francesch Gual son jermà, perque pretenim que a demes de estar a nostron favor la presumpció de dret per la subsistencia, legalidad y justicia del dit contracte y transacció, major presumpcio te per excloure las oposicions de derecho, simulacio y demes allegats en la causa de ficcio de causas et alias, havent-se feta dita transacció, convinguda y acordada ab intervenció de los nostros advocats, el illustre señor Dr. D. Jaume Llorens prevere y canonge que lo fonch de la santa iglesia cathedral qui apres de haver tingut d'ifferents empleos de judicaturas en esta isla fonch enomenat per se magestad (que Deu guarde) canceller real y jutge de competencias en este reyne de Mallorca y el illustre señor Dr. D. Bernedi Bauçà qui axi meteix havent regit semblants empleos de judicaturas fonch provehit en una de las plassas de ohidor en la nova formació de la Real Audiencia de este reyne y un y altre es publich y notori son estat de los mes doctes juristas y advocats en este reyne de Mallorca per la sua doctrina han dexat molt recomendable memoria y nunca pot presumirse que homens tant doctes com los referits cometessen los pretesos erros y demes defectes de

⁹ D. Ramón Gual contra los ermitaños de Trinidad y Servín de Vernin. Escribano Juan Antonio Forcimany. El títol interior reza així: Ramon Gual contra los armitans de Trinidad y Zerbin de Vernin, ARM. Audiencia, A. CXXIV.—Desde ara citarem continuament aquest proces, i per evitar repeticions indicarem tan solament els fols corresponents.

que en contrari se preten tractar dita transacció ni menos los consentissen ni que aliunde dexassen de reparar los no los haguessen haguts y axi se pretenia per part de nosaltres no se havien en dita transaccio comesos errors alguns; tant respecte de las milloras fetas en lo dit predio que se expressa foren en cantidad de 5587 lliures 10 sous ni menos en la partida de los gastos que se expressaren importar passada de 4000 lliures perquè se ha de suposar que segons consta de los instruments inserits en lo proces antich que seguí D. Oliver Gual Termens Desmur, autor del dit D. Geronim pare y merit quondam respective de nosaltres el predio son Gallard olim Mira Marera (sic) totalment inculto y infructifero y tot garriga com resulta de l acte de 15 de octubre de 1276 fol. 260¹⁰ en que el serenissimo señor rey D. Jayme de gloriosa memoria per concanbi de un censal de poch valor com expressa dit acte adquirí la dita alcaria de Miramar de los pares abat y monjos cistercienses del convent de la Real del present reyne y el dit instrument ja se infereix lo poch valor que poria tenir dit predio y tambe resulta del altre de 18 abril 1300 fol. 264¹¹ de dit procés en que el serenissimo señor rey D. Jaume segon, fill de lo antecedent feu donació y restitui lo dit predio ab las casas que son las del oretori de Trinidad a los dits pares de dit monestir de la Real ab todas ses partinencias ab pacte de no alienar lo no obligarlo y que deguessen viurer alli dos monjos sacerdotes y ultra los cedi 10 ll cens moneda de Mallorca per subcidi de la manutenció de los dits dos monjos y consta que

¹⁰ Noverint universi quod Jacobus, Dei gratia, rex Majoricarum, comes Rossilionis, Ceritanie etc (...) gratis et ex certa scientia (...) commutamus et excambiamus per franchum et liberum alodium vobis fratri Umberto, abbati monasterii de Regali, ordinis cisterciensium (...) quadraginta octo maçemutinas censuales quas anno quolibet recipimus in quadam alqueria que fuit de na Macona, que per nos tenetur in Deyano, que alqueria affrontatur ex una parte in montanea prout aque versant et ex alia parte in honore de... in honore Raymundi de Sabadello que tenetur per vestrum monasterium (...) frater Imbertus, abbas dicti monasterii de Regali, assensu et voluntate fratris Arnaldi abbatis monasterii Sante Marie Fontis Frigidi Visitationis dicti ordinis nostri et totius conventus ejusdem monasterii presentes et futuros recipientes in excambio a vobis domino Jacobo, Dei gratia rege Majoricarum (...) commutamus et excambiamus vobis et vestris perpetuo per franchum et liberum alodium quandam alqueriam quam habemus in Deyano prout eam per nos tenere consuevit Bartholomeus Calaffati, que alqueria affrontat ex una parte in mari et ex alia in honore Muntanerii qui per nostrum monasterium tenetur et ex alia in alqueria que fuit Exameni de Luzia et ex alia in serra que dividit cum valle. = Actum idus octobris (15 octubre) anno a nat. Dni. MCCLXXVI. = Firma entre altres fr. Pere de Villando, cistercienc.

Cfr. ARM. Audiencia, A. CXXIV, fols. 260 v.-264.

¹¹ Nos Jacobus, Dei gratia, rex Majoricarum (...) damus donatione irrevocabili inter vivos et concedimus vobis venerabilibus viris fratri Johanni Alberti et conventui Sancte Marie de Regali, ordinis cisterciensis ac diocesis Majoricarum et successoribus vestris imperpetuum, domum nostram seu domos et locum vocatum Miramar cum terris, vineis et laborationibus que ibi sunt (...) ita videlicet quod vos dictus abbas et conventus dicti monasterii situs astricti et habere, tenere teneamini quos presbiteros monachos in illa domo seu loco vocato Miramar cunctis temporibus in futurum (...) perpetuo inhabitent et ibidem celebrent in capella que est ibi diebus singulis quibus poterint missarum officia pro anima nostra et parentum nostrorum et omnium fidelium defunctorum, conservent etiam domum (...) tecta reficiatis et vineas et terras excoli et laborari faciatis (...) Preterea damus et assignamus vobis abbati (...) decem libras regalium Maioricarum minorum percipiendas quolibet anno in festo sancti Michaelis tamdiu in Civitate Majoricarum per manum procuratoris redditum nostrorum Majoricarum. Affrontat autem dictus locus de Miramar ex una parte in honore vestro de Deyano et ex alia parte in mari et ex alia in montanea Guillermi Cerdani quam pro nobis tenet et ex alia parte in alqueria Petri Ferrarii que fuit de na Xemena. = Actum XIV kalendas aprilis (19 març) anno a nat. Dni. MCCC. = Firman el rei, l'abat fr. Joan, fr. Jaume de Pieres i fr. Pere Coll.

Cfr. id. fol. 264-267.

apres mediant altre instrument dels 13 de dezembre de 1337 fol. 268¹² de dit proces lo abat y monjos de dit monestir de la Real renunciaren altre vegada al señor rey dit predio y terras con tal que estiguessen exemps de la obligació de mantenir allí los dos monjos de que es evident lo inhumil que eren ditas terras y predio que també se conprova de que havent estat en lo oretori de Trinidad religiosos del orde del pare sant Francesch a diligencias del illuminat Dr. y martir el beato Ramon Llull, mallorqui per lo collegi que allí volgué fundar de enseñarse de llenguas, apres que dits religiosos menors per no poderse mentenir en dit lloch lo renunciaren, consta que mediant instrument fol. 274¹³ del dit

12 ...Cum de pertinentiis dicti loci de Miramar stabilissent quemdam raffallum Petro de Balneis et propter hoc, tempore serenissimi domini regis Sancii, bone memorie, processum fuisset ad occupationem dicti raffalli et etiam cetera loca de Miramar que sunt dicti monasterii dicerentur fore comissa et posse merito, ad manum regiam applicari, licet non essent occupata de facto, immo serenissimus dominus rex Majoricarum comissionem hujusmodi dicto monasterio remisisset sub pacto tamen et omnibus contentis in concessione primeva, tandem intervenientibus tractatu et colloquio de predictis inter inclitum dominum infantem Ferdinandum de Majoricis et reverendum patrem in Cristo dominum Petrum, Dei gratia abatem predicti monasterii de Regali, cum dictum monasterium esset multum oneratum et oppressum missionibus et expensis quas habebat facere in provisione et servitio dictorum duorum presbiterorum et speraretur insuper ulterius onerari et ruinam vel refectione necessaria indigent, ulterius que in predictis dictum monasterium nullam aggregari in refectione dictarum domorum, capelle et edificiorum que pro majori parte quasi minatur utilitatem haberet, immo ex inde gravaretur continue tam laboribus quam expensis. Ideo ipse dominus abbas (...) in presentia dicti domini Jacobi, Dei gratia nunc regis Majoricarum, admisit, concessit et relaxavit dicto domino Ferdinando de Majoricis dictas domos, capellam ac earum cdifficia (...). = Actum in camera castri regii Civitatis Majoricarum pridie idus decembris (12 decembre) anno a nat. Dni. MCCCXXXVII. = Firmen l'abat fr. Pere, tr. Bartomeu Calobra, Mateu Coll, Joan Genover, Pere Guillem, Pere de Torrella.

Cfr. id. fol. 268 v.-294.

13 Joan Sanç, i Nicolau Cuch, beneficiats de la seu "nomine eorum ac nomine religiosi fratris Guillermi Scola, presbiteri, heremite, exponentes suppliciter et dicentes quod nuper, videlicet, die martis nona mensis novembris proxime preteriti Illmo. domino Joanne, memorie recolende rege Aragonun, in castro de Bellver, prope civitatem eandem, cum ejus celebri curia personaliter residente, eidem domino tunc regi, tradidit ipsi in scriptis supplicationem sequentem (...) quod dudum felix recordationis dominus Jacobus, heres seu rex Majoricarum ad exaltationem fidei christiane et pro divini cultus augmento statuit in loco qui dicitur Deya, parrochie Vallis de Mussa, monasterium quoddam sub namero certo fratrum minorum qui studentes in eo arabicum, cum essent in ipso, possent pro animarum profectibus ad terras paganorum infidelium se transferre certis per eum ipsi monasterio redditibus assignatis retinens idem dominus Jacobus quod dictum monasterium cum suis edificiis si contingeret ipsa pro tempore deseri una cum predictis penitus reverteretur ad eum, salvo quod in oratorio ejusdem tenentur ipse et sui successores unum sacerdotem constituere pro divinis officiis celebrandis, jus patronatus illius ad se et suos specialiter reservando. Et ex post per ipsos fratres dicto monasterio relicto, prefatus dominus rex, dictum locum communitati et conventui monasterii de Regali Majoricarum sub conditione quod duos monachos presbiteros tenerent ibi perpetuo pro divinis continue celebrandis et edificium loci jam dicti condirectum perpetuo conservarent (...) postea fratres dimiserunt et relaxarunt desidia seu neglectu ad solum terre corruerant germinata ibi et facta nimirum condensitate fructum et spinarum et aliquibus citra temporibus ex facto devotione et opere tam honesti fratris Guillermi Scolani presbiteri, heremite, qui illic permansit diutius et nunc manet, quam exponentium jam dictorum et per eorum curam pro largitione fidelium redacta fuerint devastitudine ad amena pro habitazione valentium Deo devotius famulari et confluentium causa devotionis sive peregrinationis ad predictum oratorium seu capellam ubi summa Trina Potestas reclamantibus ipsam devotius mirifice noscitur operari, terraque dicte capelle vicina pertinens de heremo radacta fuerit ad culturam pro usufructu sive refrigerio habitantium et confluentium predictorum. Et exponentes ipsi desiderant dictum locum de Miramar pro Dei servitio et divinis celebrandis officiis frequentatione, edificium seu capellam in operibus et facultatibus augmentari, ut in eo laudis sacrificium devotius immoletur, officiumque divinum honorificentius celebretur et devotio christifidelium profusius augeatur. Ideo ipsi exponentes devotioni sacre regie majestatis supplicant humiliter et devote quatenus de dictis loco, edificio et capella,

proces dels 15 juny 1396 el Sr. rey D. Juan primer de Aregó, suposant la renúncia de los pares menors y de los dits monjos cistercienses, concedí lo oratori de Trinidad que se trobava construït en dit predio a los reverends Juan Sancho y Nicolau Cuch, preveres beneficiats en la cathedral juntament ab las matexas terras del predio pera que cuydassen de la conservació del dit oratori ab la sola obligació de haver de pagar sexanta lliuras que se devian al dit monastir de la Real y consta que tres anys apres mediant altre instrument dels vint y sinch octubre de¹⁴ mil tres cents norante nou fol sinch cents trenta vuyt los reverends Guilem Escolani, hermità, dit Joan Sancio prevere y Juan Casellas prevere, sucessor este del dit Nicolau Cuch referint, com los monjos cistercienses havian renunciat en el señor rey el dit predio Miramar ab la expressió de la causal per ser infructifero y que se los havia demanat lo dit oratori de Trinidad per los pares monjos del orde de Sanct Geronim, cediren a favor de los reverends pares Domingo Cozet, prior del monastir de dita orde de Sanct Geronim, que en dit lloch se havia de fundar el d't oratori ab ses pertinencias, del qual apar que a las horas ja estavan separadas las terras de lo que ara es son Gallard que tot antes segons las confrontas de les ja referits instruments se compraria ab lo nom de Miramar pues este era el nom antich del d't predio Son Gallard y també el de las ditas terras en dits instruments expressadas tot lo qual axi junt com separat consta que era molt inutil y de molt poch valor pues també consta

cum terris, honoribus, juribus et pertinentiis suis universis et singulis et cum exceptione sue parochialis ecclesie et aliorum superiorum qua ipsa capella fuit et est de suis oblationibus et obventionibus universis et de aliis oneribus quibuscumque dignetur gratiosius providere fratri Guillermo Scolani et exponentibus antedictis et ut ipsi institutum in eis a Domino benignius obtinere, non obstante quod dicti Joannes unum regium et Nicholaus duo simplicia beneficia in ecclesia sedis majoricensis obtinere noscatur, prefiendo in his ad regimen, gubernationem et administrationem cictorum capelle et loci, fratrem Guillelmum Scolani, predictum qui fuit principalis cause reductionis hujusmodi predictorum edificii et capelle. Nam ipsi exponentes offerunt atque vovent se dictum oratorium seu capellam in reddituum facultatibus, videlicet de singulis quatuor libris morte Majoricarum minorum censualibus et perpetualibus dum tamen in allodio realenco possint eas emere ex licentia vestre regie dignitatis et aliis desentibus apparatus decorari, et christifideles animare devotius ut libenter eant et assurgant ad benefaciendum tan pio et devoto operi supradicto. Et ut dictus locus consecratus jam Trinitati divine perpetuis temporibus in ejus devotione melius conservetur et quisque devotius fiat devotior ad eundem, placeat eidem sacre regie majestati quatenus pro utilitate dicti loci dignetur ordinare super his et statuere que sequuntur". Demanen que despres de llur mort hi haje dos o un ermità a Trinitat o dos sacerdots seculars i que fruesquin de les rentes i altres aventatges materials.

Cfr. id. fol. 274-294.

¹⁴ El rei Martí fa referencia a tot quant se ha dit en la nota precedent i continúa ...Scientes ulterius vos fratrem Dominicum Soret, priorem conventus fratrum heremitarum monasterii sancti Hieronimi constructi in loco de Cotalba, termini Castri de Xalma, diocesis Valentie, et fratrem Petrum Pictoris, yconomum, syndicum et procuratorem dicti conventus et fratrem ejusdem, prout de vestra procuracione constat (...) nos affectuose pregasse quatenus vobis et dicto ordini et fratribus ejusdem, locum, horatorium, capellam et alia supradicta deserere et graciosse concederemus, ut licet, in ipsa capella, oratorio, vos devote et honeste divina misteria pia parentum concedentius cum certo numero fratrum dicti ordinis sancti Hieronimi et ejusdem ordinis conventualiter communicationem per eosdem fratres conveniendos sub una et eadem regula beati Hieronimi et obedientia unius prioris seu prelati eligendum, predicta augmentarentur et conservarentur, sicut vinea Sabbaot, sperantes ut pretenditis a dicto domino rege nunc feliciter regnantis (sic) sub his gratiam obtinere seu confirmationem ac prorogationem ad augmentum premissorum, Deo auctore (...) Damas (...) dicto fratri Dominico Loret, priori (...) locum, oratorium, capellam, terras, fontes et alia jura eorumdem supradicta, libros calices, vestimenta et alia ornamenta propria dicti oratorii et capelle (...) Datum Barchinone XVII ianuarii anno a nat. Dni. MCCCCI.

Cfr. fol. 538 v.-551.

que mediant acte de subhastació de vint y dos de septembre de mil quatre cents y quinze el dit doctor en drets don Arnau Desmur, comprà per la curia de la antigua Real Ballia General el dit predio Miramar separat del dit oratori de Trinidad per solas cent sexanta lliuras moneda de Mallorca y ab carrech de quinze lliuras cens que importan cent vuytanta set lliuras deu sous de capital y axi tot el preu serian solament tres centas quarante set lliuras deu sous, com consta fol dos cents quaranta y dos,¹⁵ y consta mediant altre instrument fol tres cents norante,¹⁶ de vint y set agost de mil quatre cents trenta set que Don Ramon Gual y D. Juan son fill expressat ser successors testamentaris del doctor D. Arnau d'Esmur feren donació gratuita y per propria devoció al dit monastir de pares geronims de Trinitat, scituat en Miramar de la dita alcaria, que anomenen Miramar que antes era estada de Ramon de Fontanes y del dit Doctor D. Arnau Desmur ab lo carrech de sis lliuras cens al monastir de la Real y nou lliures cens a Gabriel Desbanys y consta que dit predio encare era tan inutil e infructifero que dits pares del orde de Sanct Geronim ab que lo possehian en virtud de dita donació no se pogueren mentanir en dit monastir y lo renunciaren al señor rey junctament ab las cases del convent y iglesia o oratori de Trinidad cuyo seguiment consta mediant acte de vint y sis juliol de lo any mil quatre

¹⁵ "Compra de la possessio de Miramar hecha por micer Arnau Dezmur por la Corte. = No-
verint universi quod constitutus in iudicio curie bajule Majoricarum Bernardus de Fontanis, civis
maioricensis et gratis pro solvendis venerabili et religioso abbati monasterii de Regali Maioricarum
illis centum decem libris regalium Majoricarum minorum vel toto eo in quo dicto abbati revere
tenetur, ratione census temporis preteriti, occasione illarum sex librarum quas annue facit de censu
dicto abbati, pro alcharia infrascripta (...) dedit ad substandum (...) quandam alchariam suam
quam habet et possidet in parrochia Vallis de Musa, vocatam de Miramar, que quidem alcharia
fuit Petri Raymundi de Fontanis, civis Maioricarum qu. patris sui (...) prout affrontatur dicta al-
charia ex una parte cum alcharia Bernardi de Fontanis, fratris dicti Petri, que nunc est Bartholomei
Moragues, et ex alia parte cum montanea Bernardi Serdani, que nunc est Palomili Moragues, et ex
alia parte cum alcharia Guillermi Ribes, et ex alia parte cum alcharia Bernardi Costa, que nunc
est Petri Ortola, et ex alia parte cum litore maris. Quam quidem alchariam Petrus Raymundus
de Fontanis habuit titulo acquisitionis sibi facte per Gabrielem de Banyis, filium et heredem uni-
versalem cum testamento Raymundi de Banyis qu., prout constat stabilimento inde facto in posse
Petri de Traballis notarii publici maioricensis qu. XVII die novembris anno a nativitate Dni.
MCCCLXXIV (...) vendimus (...) vobis dicto venerabili Arnaldo de Muro (...) predictam alchariam
(...) pretio videlicet dictarum centum sexaginta librarum (...) Actum in Civitate Maioricarum XXII
septembris anno a nativitate Domini MCCCCXV.

Cfr. fol. 242-243.

¹⁶ Die XXVII mensis augusti anno a nativitate Domini MCCCCXXXVII Nos Raymundus
Gual et Joannes Gual ejus filius, cives Maioricarum, heredes et succesores testamentarii in bonis
et hereditate venerabilis Arnaldi de Muro, decretorum doctoris et civis maioricensis qu. ex affectu
et devotione quas dictus venerabilis Arnaldus, dum vivebat, habebat et gerebat ad monasterium
sanctissime Trinitatis, ordinis beati Hieronimi constructum in loco de Miramar (...) et ad fratres
ejusdem monasterii, et etiam ex ferventi devotione quam nos apud dictum monasterium et fratres
illius gerimus (...) donamus (...) vobis venerabili et religioso fratri Francisco Domanech, priori dicti
monasterii (...) quandam alchariam dicte hereditatis (...) vocatam de Miramar, que olim fuit Petri
Raymundi de Fontanis, civis Maioricarum qu. (...) prout affrontatur dicta alcharia ex una parte
cum alcharia dudum Bernardi de Fontanis que nunc est..., et ex alia parte cum montanea dudum
Bernardi Serdani et nunc den Palou Moregues, et ex alia parte cum alcharia Guillermi Ribes, et ex
alia parte cum alcharia dudum Bernardi Costa et nunc Petri Marola, et ex alia parte cum litore
maris (...).

Cfr. fol. 390 v.-392.

cents norante tres, fol dos cents quaranta dos¹⁷ (diga 243 v.) que los reverends Barthomeu Caldentey y Francisco Prats, administradors del dit monastir de Trinidad ab expressa llicencia del señor Rey Don Fernando a ells concedida a sis de dezembre de mil quatre cents noranta dos establiren a Jaume Gallard lo dit predio Miramar, contiguo al monestir o casas y oratori de Trinidad ab la obligació de las ditas nou lliuras a Juan Bennasser ciudatà y las ditas sis lliuras al monestir de la Real, encare que per equivocació se diu de la Cartuxa, y ab carrech de cens reservatiu de vint quarteras de blat, deu quintars de paya, vint lliuras en diner y trenta quartans de oli y ab la servitud de porer tallar lleña per la casa de Trinidad y aportarsen també aygua de la Font anomenada del Poll del Beato Ramon Llull¹⁸ y ab entrada sinch sous segons lo qual tot lo preu de dit establiment de dita alcaria no arribaria a 700 lliures, y esto en ocasió de la adquisició dels vint y dos septembre mil quatre cents y quinze ja se trobaria algo millorada per los dits administradors y per los pares geronims; consta també per altre part que después als tretse maig de mil sinch cents cinquanta fonch subhastada la mitat de dita alcaria que possehia Juan Gallard altre dels hereus del dit Jaume, qui la habia adquirida en mil quatre cents noranta dos ab carrech com se expresse ab lo acte de dita subhastació fol dos cents noranta quatre y fol tres cents noranta nou de dit procés, de mitad de dit cens continuats en lo establiment de mil quatre cents noranta dos y mes ab carrech de cinquanta y tres quartans de oli a favor de Miquel Thomas, y se remetà y vené *per curiam* a favor de Pedro Juhi mercader per preu contants de nou centas vuytanta y quatre lliures y de la altre y de la altre mitad; consta que la possehia en mil sinch cents vuytanta y un don Humbert de Togores y que ab acte de nou de novembre dit any fol quatre cents sexante tres¹⁹ la

17 "Die XXVI mensis julii anno a nat. Dni. MCCCCLXXXIII. = Venta o establecimiento de dicha posesión *sine consensu summi pontificis*". Noverint universi quod nos Bartholomeus Caldentey, in sacra theologia magister et Franciscus Prats, administratores domus monasterii sancte Trinitatis, habita licentia ab Illmo. domino Ferdinando, rege Castelle et Aragonum, mediante eius littera tenoris sequentis [Hi ha copia de la carta datada a Barcelona el 6 de dezembre de 1492] (...) damus, stabilimus et in emphiteosim perpetuam concedimus (...) vobis Jacobo Gallard, habitatori parrochie Vallis de Mussa in dicto loco Ste. Trinitatis, presenti et vestris, perpetuo, quemdam rafallum vocatum de Miramar, contiguum dicto monasterio Ste. Trinitatis quam habemus et possidemus situm in termino dicte parrochie in dicto loco (...) et affrontatur ex una parte cum tanchis dicti monasterii Ste. Trinitatis et ex alia parte supra et infra dictas tanchas affrontat cum possessio ne Joannis Mas, vocata La Bona, et ex alia parte cum montaneis Mathei Moragues, et ex alia parte cum possessione Jacobi Rollan que quondam fuit Bartholomei Ribes, et ex alia parte cum possessione Antonii Masroig et ex alia parte cum litore maris (...) Actum Maioricis XX iul. anno a nat. Dni. MCCCXCIII.

Cfr. f. 243 v.-245. Cfr. f. 294-298.

18 (...) Mes es tinguda dita possezio en donar empriu de aygua de la font que vulgarment se diu de mestre Ramon Llull per servei de dita casa de Trinitat (...)

Cfr. 398 v.-402.

19 (...) Item atrobí una altre possessio dita Son Gallart de Deyà en lo terme de Valldemoça, la qual te tornade arrendada vuy lo matex Jaume Gallard, lo qual antes ja tenia arrendada per preu de cent vuytanta lliures y altres pactes, conforme en acte firmat en poder del discret mossen Joanot Mollet, notari sots a XXIII de setembre MDLXXX per a temps de nou anys comptadors de XXVIII de setembre MDLX en avant en la qual hi ha de stims dos mules stimades per XXXVII lliures y dos bous stimats per quatorze lliures. = IV setembre MDLXXXI.

Cfr. fol. 463.

arrendà solament per cent y vuyt lliuras de annua merce. Mes consta de altre instrument fol quatre cents setanta vuyt dels denou mars de mil sinch cents setanta set continuat en la escrivania de cartas reals, que lo dit Pere Juhi mercader nabot y successor de Pere Juhi, qui en mil sinch cents cinquanta sinch havia adquirit per la cort la dita mitat de dit predio la constituhi en dot a Zerbin de Vernin cavaller del reyne de Chipre per Joana se filla, per son matrimoni ab dit Zerbin y li feu dita constitució y donació ab lo carrech de los cens a que era tinguda ço es tres lliuras cens al convent de la Real, quatre lliuras deu sous al benefici possehit per el licenciado Thomas March prevere quatre quarteras blat al monastir o oratori de Trinidad y mes a dit oratori quatre lliuras y quinze quartans oli y sinch quintars paya y expresse que per quant dit predio era litigios per tant fa dita donació sens evicció mes que per quaranta lliuras cens y que en cas de possehir lo dit predio pacificament lo pugue dit Juhi recobrar per las solas quaranta lliuras cens y ab la satisfacció de las milloras y ab facultad de redimir los censals lo dit Zerbin y de fer este y prestar trenta lliuras cens a dit Juhi y los seus y quatre quarteras de olivas y ab pacta de que en cas se perdes la causa y litigi que seguia sobre dit predio el dit Zerbin degués donar compte del temps que lo havia possehits dels fruyts hauria percebuts dit Juhi dotant de las pencions de las quaranta lliuras cens a cuya evicció se obligave de tot lo qual resulta el poquissim valor que tenia tot lo dit predio Son Gallard antes Miramar, que la porció possehida per Humbert Tugores arrendada per cent vuytanta lliuras, com dit es, devense regular com se regulavan en aquell temps los censals y los fuyts de los bens al for de vuyt per cent; sols valdria, sens descontar los carrechs a que era tinguda, dos mil y doscentas cincuenta lliuras y regulant la altre mitat de predio per semblant valor tots junt en dit temps no se pot considerar valer mes que quatre mil y sinch centas per molt que se vulla pujar de valor per el dit temps y el tal valor ja deu attribuhirse per dit temps a las milloras que se havian fet desde lo any mil quatrecentos y quinze en que lo adquirí D. Arnau Desmur después de tant repetidas vegades renunciat per inutil e infruct'fero per los monjos cistercienses. Ja en lo concambi que feren ab el señor rey Don Jaume en mil doscents setanta y sis, ja quant despues detenint-lo altre vegade per concessio real lo renunciaren als dotze de dezembre mil trescents trenta set y no pogue ser millorat per dit doctor Arnau Desmur, respecte que este lo adquirí en dit any mil quatre cents y quinze, com dit es per solas tres centas quaranta set lliuras deu sous y ja en vint y set agost mil quatre cents trenta set D. Ramon Gual y D. Juan son fill, successors testamentaris del dit D. Arnau lo donaren y cediren graciosament a los pares Geronims, en cuyo temps menos se poria trobar millorat respecte, que per no poderse mentanir en Trinidad ab dit predio lo renunciaren altre vegade dins tant poch termini que en lo any mil quatre cents a sis de dezembre se despatxà la Real Concessió para alenarar dit predio renunciat ja per dits monjos geronims; com consta fol vuytanta de la copia del altre procés antich acumulat y conjungit en el corrent confirmantse la poch valer que tenia dit predio de la informacio donada per el Illustrissim señor bisbe de Mallorca a la sede apostolica als vint y sis abril mil sinch cents setanta vuyt fol vint y vuyt de dit proces en que proseguint informació jurídica de testimonis la donà dit señor bisbe no ser mes valor el predio de lo perque se era establhit en lo acte de vint y sis de juliol mil quatre cents noranta tres y que quedava justificat que si

en dit temps de mil sinch cents setanta vuyt era de alguna conideració, pre-venia de los milloraments, que havian fets ab moltissims gastos y treball de part de los tercercs possehidors, com diu lo informe ibi *Id evenire dixerunt ratione melioramentorum in eo factorum cum maximis sumptibus et labore*. Y encare que no aparegue de la dita provansa de testimonis, que entonces se feu, fa pero plena prova la dita informació del dit señor bisbe remesa a Roma y de que consta en dit proces de que tot lo major valor de dit predio se dega a dits milloraments fets a forsa de moltissims gastos, deventse prudencialment suposar que en el temps de la dita venda de mil quatre cents y quinze ni en dit predio se trobaven casas ni tafona, ni moltas oliveras com se troba per part de nosaltres allegat en la demanda de vint y dos de febrer mil setcents trenta sinch y tambe de nou agost de mil setcents trenta set, comprovantse la inexistencia de las casas y tafona de que en ninguns instruments se menciona tals casas ni tafona, quant es estil expresarse sempre que se troban construihidas; com se expressava ja antiguament y consta del acte de setse de octubre de mil quatre cents quaranta vuyt fol sinch cents sexanta dos²⁰ de dit proces antich, que es del establiment del predio La Torra, vezi tambe del oratori de Trinidad. De lo qual ha de presumirse que solament unas ruinas de casas, que se troben dit predio Son Gallard que se diven encare *la Casa de Sor Thomasa*, y demostren ser estada casa de molt poca habitació, serian las casas antiguas que se trobarian en lo principi de la centuria de mil quatre cents en dit predio, com se comprova de que consta de la historia y vida de la venerable Sor Thomasa que visqué en compañía de un onclo seu algun temps en dit predio Son Gallard, que dit son onclo tenia arrendat, y com dita venerable era natural de la vila de Valldemosa y no dit predio habitanthi retenint dita ruina el nom de

²⁰ Cfr. fol. 478 v.-482.

Noverint universi quod nos Stephanus Moragues et Guillermus Peña, procurator constitutus ad hec et alia peragenda a domina Barthomeva, filia et herede Johannis Moragues qu. (...) damus, stabilimus et in emphiteosim perpetuam concedimus (...) vobis Bartholomeo Dez Mas, filio Bartholomei Dez-Mas, alcharie nuncupate del Rey, habitatori dicte parrochie Vallis de Mussa (...) quandam alchariam nostram previis nominibus, dictam La Torre et alias nuncupata Miramar, situatam in dicta parrochia Vallis de Mussa, in camino eunte penes Sanctam Trinitatem, que est in portione Nunonis Sanchez (sic) et nunc est domini regis (...) et affrontatur alcharia ex una parte cum honoribus et possessionibus monasterii Sancte Trinitatis et ex parte altera partim cum litore maris et ex alia parte partim cum garriga nuncupata del Barranch alcherie vocate del Rey et partim ab lo franch Bartholomei Dez-Mas et partim cum camino regali, et ex parte altera cum torrente decedente a muntanea nostrorum ditorum stabilitorum usque ad pedem muntanee sive penya eunte ad quemdam postellum ubi est quidam paries vocatus den Maniar qui quidem postellus est clausus, et ex parte altera cum pede de la penya nuncupate de la Talaya Antiga (...) In quo quidem stabilimento comprehenduntur vaxella que sequuntur. Primo quidam cupus cum quinque congreys una cum duo follador. Item alter cupus desfactus cum quatuor congreys. Item duo dolia grosses quelibet ipsorum quatuor congreys. Item tres vagetes cum cucullis tenore decem somatarum vel inde circa. Item duo alia dolia de mena aygoderes. Item duo carratelli blanquerii. Item unum cubellum. Item unum scannum de trescolar. Item unum ambut magnum de trescolar vin. Item due portadores. Item quedam trabis cum suo fornimento et cum quadam caldera. Item quedam techá cum duabus techis pro tenendo bladum. Item quoddam doleum magnum pro tenendo bladum. Item sex alfabias pro tenendo oleo. Item quindecim hidric olieres. Item quedam techa cum duabus cexons sense cubetra pro tenendo bladum. Item quoddam poale de aram cum sua cathena. Item due pique que sunt prope sisternam. Item tria lecta cum suis marfichis et posts et non amplius (...). = Actum Maioricis XVI octobris anno a nat. Dni. MCCCCXLVII.

Cfr. fol. 562.

casa de Sor Thomasa, se infereix que la dita ruina era la casa que habitava y la que habitava son onclo com a arrendador y per consequent que totes las integras casas, que ara se troban en dit predio y la tafona tot se feu despues per los tercers possehidors y per los authors de nosaltres ditas dona Maria y dona Violant; com y també que los dits tercers prossehidors y los nostros authors fossen los que desbocaren dit predic y lo reduhiren a costas de moltissims gastos y gran treball a cultivo y olivar y axi que se gastarian passadas de cinch milia lliuras en arrencar de tot lo dit predio tots los matorrals y las garrigas y en empletar y criar las oliveras que se troban desde lo any mil quatre cents trenta set a esta part sens que sia de relevancia el dir que ab las lleñas y abres inutils que se arrencaven ja se tenia satisfaccio del coste y gastos de arrencar la garriga y desboscar las ditas terras y empeltar los ullastres de oliveras para que se respon que essent com es fruyt de la garriga lo que se talla, y arranca desboscantla, com los tals fruyts son y eran propis de los tercers possehidors, estos no degueran compensar lo que porian valerlos las lleñas y malessas y abres inutils que arrencaren ab lo que los costava el reduhit a cultivo y fructiferas ditas terras porque ab tot que persabessen los utils de lo que se arrencava fayen la millora de cosa propria y que *jure possessionis* los perteñia y no la fayen de cosa agena aunque el predio per mal venut se concideras alieno segons las reglas de dret, que enseñen que *silva cedua est in fructus, et fructus sunt bona fidei (sic) possessoris*; per cuya raho tingueren dret los tercers possehidors de recobrar de nostros authors tot lo gastat en las milloras de desboscar el predio, reduhirlo a olivar y a cultivo lo gastat en la fabica de las integras casas y tafona que lo dia present se troban y com per altre part per tot lo referit no sian bastants encare las cantidades que en la acte de transacció se expressa foren tresadas y estimadas judicialment a ço es tres mil vuyttanta y set lliuras y deu sous dihem 3087 ll 10 s. per la part per el dit Zerbin Vermin, possehidor y dos mil y sinquanta dihem 2050 ll per la que possehia D. Humbert de Togores Munteñans, pues considerantse el dit predio tot una garriga inculto y infructifero; com axi consta era de los citats actes y justificadas repetidas renunciaciones y de la informacio que donà el illustrissim bisbe a la sancta sede apostolica en mil sinch cents setanta vuyt fol vint y vuyt de dit proces no poden conciderarse bastants ditas cantidades pues ni ahon es sis milia lliuras se arrencaria la garriga y malessas de dit predio y se passaria tot son continent y totes las terras del estat de selvas incultas a terras cultivas y fructiferas. Y per consequent es molt verosimil la estimació que en lo dit acte de transacció de mil set cents se reffereix per D. Pare (sic) Vivot als dos de dezembre mil sinch cents noranta set en execució de provisió feta als vint y sinch de septembre del mateix any a relacio del señor D. Ramon de Verí del Concell de Se Magestad ohidor en la Real Audiencia la qual aun que era y en el discurs de la causa sobre la recissio de la transacció no se hajé encontrat ni menos lo proces de la execució de la sentencia donada per el S. Real Concell de Aragón del nou juny mil sinch cents noranta nou fol tres cents cinquanta un es lo cert que se tingué present en la facció y firma de la transacció pues consta de declaraciones de testimonis qui llegiren dita estimació y provisió sens que sian de relevancia alguna las excepciones que se han pretes oposar contra dits testimonis y preteniam y pretenim nosaltres ditas dona Maria y Dona Violant que la dita estimació, y provisió ab los altres papers perteñents a dita causa saltim la mes principal foren entregats a los authors de

V. S. dit señor D. Gregori pretenint també com pretenim també en dita causa que los actes de la visura real que se feu als vint y un maig de mil setcents trenta set y dias consecutius fonch nulla y de ningun valor per los motius y causas tenim expresats en lo allegat present als nou agost de dit any mil setcents trenta set sens perjudy de cuyo article de nullidad tenim interposada suplicació de dita visura a *captibus gravatoriis* ab petició presentada als vint y quatre juliol dit any demanant ferse nova visura a *peritioribus eligendis a partibus* y taniam també presentats capitols en pediment de setse octubre dit any per la justificació de dits agravis que se nos havian fets en la dita pretesa visura y en dits allegats tenim manifestat los defectes que en ella se cometeren y esperaven justificar en el discurs de la causa y en la provansa de los dits capitols plenament la nostra intenció signanter que ahunque no aparegues *pro nunch* la dita provisio del señor de Verí y la estimació del dit Vivot de dit any mil sinch cents noranta set las cantidades en que queda expressat foren taxades y estimadas ditas visuras son verosimils justas y a raho conformes y de ninguna manera pogueren ser fingidas ditas estimacions ni provisions y que ans be no pogue ser menos lo en que devian apreciarse y per conseguint que per este cap respecte de ditas milloras devia mantenirse, confirmarse y no revocarse dita transacció per nosaltres ab los authors de V. S. dit señor D. Gregori convinguda y firmada y en tot cas no podria tenir lloch la accio reciproca *ex capite laesionis* ni per altre ninguna causa o raho sens que pugua obstar al pretexte de que V. S. preten també valerse de que las tals milloras aunque forsan apareguessen fetas en mil sinch cents noranta set no devian se refer no essent existens no deven pagarse en mil setsents en que no existian pues se respon que en mil setcents existia y encare existeix tot lo dit predio reduhit a cultivo desboscant y fructificant y poblat de oliveras tot lo qual se deu a las milloras y a haverse arrencat totes las matlesas y garrigas desde lo any mil quatre cents trenta set y també a la altre millora de las casas y tafona que no existian en dit any mil quatre cents trenta set y a las de los marges que en tant gran numero se troban fabricats desde dit any mil quatre cents trenta set y a la de los marges que en tan gran numero fabricats desde dit any 1437 com de la nova visura y novas provas resultaria justificat y menos obsta el dir que las tals cantidades en que foren taxadas ditas milloras no conste fossen pagades en cuya circumstancia no se deurian refer al successor del gravat, qui preten haverlas pagadas no enseñant prova de la paga; per que també se respon que de dret la paga del deute se presumeix feta per la diuturnidad de temps maxime en el cas en que per la llegal compensació era inhabitable el pago com lo era en dit cas pues axí com a los tercercs possehidors se devian las cantidades de las milloras devian ellos las que importavan los fruyts dels temps discourregut del dia de la demanda de la vindicació del predio y axí tingue lloch la compensacio y per ella queda pagada saltim la major part o tota la cantidad de las ditas milloras sens poderse duptar en este cas en lo legal de si foren o no pagades ditas milloras, pues ahunque de ordinari la solucio com a cosa de fet no se presumezca de dret en este cas el tal fet se presumeix y incumbeix el provar la negativa al qui la preten y finalment preteniam també y pretenim en dita causa que menos devia revocarse dita transacció en quant a lo article de las cantidades gastadas per nostros authors per los litigis que seguiren per la dita vindicació de dit predio de los tercercs possehidors pues aunque en dita transacció se arbitraren en sinch

milia lliuras encare ha de conciderarse major cantidad expendida en la vendicació de dit predio de los dits possehidors, asso es dit Zerbin de Vernin la mitat y de D. Humberd de Togores Montañans ²¹ la altre mitat maxime ab lo que se degue refer a dits tercers possehidors de lo per ellos gastat, quant per part de los hermitans del oratori de Trinidad se los pretenia vindicar el mateix predio, pues consta del citat acte dels denou de mars de mil sinch cents setanta set fol quatre cents setanta vuyt que quant Pere Juhí ²² constituí y donà en dot al dit Zerbin Vernin la dita mitat del predio se los anomenà litigios y per asso ja pactà el no ser tingut a la evicció per mes de quaranta lliuras cens com de fet consta, fol — que als vint y set de dezembre de mil sinch cents noranta nou se suplicà sentència donada per el venerable pare fray Rafel Serra provincial del orde del serafich pare sanct Francesch de esta provincia de Mallorca, com a delegat apostolich sobre el punt de si dita causa seguida entre los hermitans y los possehidors de dit predio devia seguirse per la curia ecclesiastica o per la real audiencia y consta de las actiads del principi del proces que ja dita causa se seguia per la curia ecclesiastica en lo any mil sinch cents sexanta vuyt, antes de dita constitució dotal y de dita sentència apres de la qual dit Zerbin Vernin conseguí altre delegació apostòlica de la santedad de Gregori XIII del primer fabrer mil sinch cents vuytanta dos fol vuytanta set de la copia de proces adjungida y fol trescents trenta buelta del proces deservivat en que consta que se publicà altre sen-

²¹ Originale testium receptorum ad instantiam magnifici Raymundi Gual Dez-Mur super capitulis sub die XX septembris MDLXXXII pro ipsius parte oblati. [Declaren Llorenç Bauçà, Joan Rullan, Barthomeu Gomar, Miquel Martorell, Sebastià Rigo].

[Rullan Diu:] Lo que jo se sobre dit capitol es que la affronta que dit capitol diu de Bernat de Fontanes que a les hores quant se feu la compra de Miramar era de Bartomeu Moragues, vuyt Joanot Mas, fill de Phelip Mas y la altre que era ab la montaña de Bernat Çerdà a les hores de Palou Moragues, are es de Matheu Moragues y l'altre que era ab la alcharia de Guillem Ribes es vuyt de Jaume y Joan Rullans, fill de Jaume Rullan y la altre ab la alcharia de Bernat Costa o Pere Hortolà es vuyt de Cosme Masroig y dins totes exes affrontes se encloven totes les terres y possessions que vuyt tenen los hermitans de Trinitat y los hereus de mossen Umbert Togores y mossen Zerbin Vernin (...) Pero no se jo dit testimoni ni puch dir si les cases y monestir de Trinitat son de pertenençies de la dita possessio o no.

Cfr. fol. 349-355.

²² Transacció entre Pere Juhí, mercader de Siracussa i Zerbin Vernin sobre la dot de Joana, filla i esposa respectivament. [El primer no vol pagar dot pels motius que indica. Intervé Francesc de Milià, componedor de la controversia. Juhí dona Miramar.] Actum in Civitate Maioricarum XIX martii anno a nat. MDLXXVII.

Fol. 200 v.-204.

Testament de Pere Juhí, mercader, Marmesors Joan Abrines Pvre. Joan Vischa i Joan Denús, el seu sogre. Elegeix sepultura en el monestir de Jesús extra muros.—"Item jubeo et mando quod expendantur de bonis meis per heredem meum quinquaginta libre monete Majoricarum pro faciendo quoddam retablea pro illo ponendo in loco seu capella ubi sepelietur cadaver in quo depingantur imagines beate Marie Angelorum in medio et in dextera parte sancti Josephi et in sinistra sancti Augustini cum signo et armis meis in eo depingendis (fol. 299 v.) Deixa al seu nebot Staci Juhí "qui nunc est in Lombardia pro negotiis meis mercantilibus", 2000 ll. "Item lego libertatem et alforriam Anne, serve mee, cum eo tamen pacto quod serviat per spatium duorum annorum heredi meo... Item lego Joanne vernacule filie dicte Anne libertatem et alforriam solvendo tamen prius dicto heredi meo sexaginta libras monete Majoricarum."—Institueix hereu Blai Juhí. 18 d'agost de 1556.

Fol. 298-304.

²³ Sentència del P. Rafel Serra, franciscà en la causa entre els ermitans de Trinitat i l'abat de la Real i Pere Juhí i Albert de Togores.—22 desembre de 1579.

Cfr. fol. 61 v.-66.

tència per el illustrissim señor bisbe don Juan Vich y Manrique,²⁴ com a delegat apostòlic als devuyt de setembre mil sinch cents noranta dos y aliunde consta en fol cent sexanta vuyt y del proces deserxivat que ja se publicà sentència a quinze juny mil sinch cents setanta quatre en la Real Audiencia a relació del señor D. Geronim de Berard, escrivà Sitjas notari y de la seda de fol sexanta sis, consta que se reffereix al mandato ab que se comensà el litigi a tres de setembre de mil sinch cents sexanta vuyt la qual causa se continuà y a ella comparegué D. Ramon Gual Termens Desmur, author de nosaltres, dita dona Maria y dona Violant ja en set de octubre de mil sinch cents vuytanta un que consecutivament se continuà y consta de la real sentència que se publicà en la Real Audiencia fol cent y setse del proces conjungit a tres de juliol de mil sinch cents vuytanta sinch a relació del señor Pique y fol sis cents setanta vuyt del proces deserxivat de la qual suplicaren los tercercs possehidors per el supremo Real Concell de Aragó en que consta se seguí la causa de suplicació, com consta de las cartas de lo agent que tenia per dit efecte en Madrid Don Oliver Gual Termens Desmur en cuyo supremo real concell se publicà sentència als trenta de janer de mil sinch cents vuytanta set en la qual se imposà silenci a D. Ramon Gual Termens Desmur y fonch revocada la dita sentència de la Real Audiencia de tres de juliol mil sinch cents vuytanta sinch que per nosaltres se trobà presentada ab seda de vint de abril mil setcents trenta sis fol sis cents trenta y en juy de suplicació en care se proseguí la causa en Madrid; com consta del memorial imprés per nosaltres presentat fol sinch cents cinquante sinch y també consta de altre sentència de dit supremo real concell de Aragó publicada als deu de maig mil sinch cents noranta sis en la qual se declarà pertañer al dit D. Ramon Gual Termens Desmur lo dit predio son Gallard en virtud del fideicomis de dit doctor D. Arnau Desmur revocant la que se havia feta per dit supremo Real Concell als trenta de janer de mil sinch cents vuytanta set y confirmat en la Real Audiencia a relació del señor Piquer de tres de juliol de mil sinch cents vuytanta sinch y no obstant altra real sentència del dit supremo real Concell de mil sinch cents noranta sis, de que ja no tenia lloch suplicació per ser dos conformes ab la Real Audiencia de Mallorca de mil sinch cents vuytanta sinch per part del dit Zerbin se intentà nova causa per via de nulidad y restitució *in integrum*²⁵ contra lo declarat ab nova demanda en dit supremo Real Concell als vint y nou de mars de mil sinch cents noranta set; contra D. Oliver Gual Termens Desmur, successor y fill del dit D. Ramon Gual menor de edad entonces; com consta del tenor de la real sentència donada per dit supremo Real Concell en dita nova causa publicada als nou de juny mil sinch cents noranta nou presentada en lo proces corrent fol tres cents cinquanta y hu en que se imposà silenci a dit Zerbin ab condempnació en los gastos que serian tatxats per el dit supremo Real Concell, de tot lo qual resultà quedar justificat el dilatat litigi que seguiren los nostros authors per la dita vindicació de dit predio en Mallorca desde mil sinch cents vuytanta y hu fins en mil sinch cents vuytanta

²⁴ Sentència de D. Joan Vich y Manrique, bisbe de Mallorca dada el 26 d'abril de 1578. Fol. 304-308.

²⁵ Processus cause vertentis in regia audientia presentis regni Majoricarum inter reverendos heremitas Sme. Trinitatis ex una agentes, Zerbin Bernin ex altera deffendentem. Fol. 77.

sinch ja present en la Cort de Madrid fins en mil sinch cents noranta nou y de las ja mencionadas cartas consta que per dit effecte teniam agent de Mallorca en Madrid, per cuya manutencio y per los grans gastos que en la cort son precisos ab altres agents procuradors y advocats prudencialment se ha de discurrir que se gastaria molt conciderable suma y mes al respecta de que la sentencia de Mallorca de mil sinch cents vuyttanta sinch fonch primer revocada per la del supremo real Concell de mil sinch cents vuyttanta set y fonch precis molta diligencia y molt de gasto per obtenir la de revista favorable de mil sinch cents noranta sis, que se ha de conciderar mes dificil de obtenir revocant en ella el supremo Real Concell lo que havia declarat en mil sinch cents vuyttanta set y consta de los memorialis en dret que se feren que se han presentat ab lo proces conjungit fol... de los quals resulta que no se valgueren nostros authors precisament de un advocat, si de molts y també estas circunstancias miradas ab reflexió y com se deu donar bastant prudencial motiu de que se gastarian en ditas causas passadas de sinch milia lliuras ahun sens fer el compte de que se seguís causa ni diligencia alguna en la curia Romana en la qual ahunque en la transacció de mil setcents per equivocació se digués haverse seguit litigi sobre la vindicació de dit predio ab los pares trinitaris, pues no se seguí litigi algun que se sapia ab ningun de los convents del orde de la Sanctissima Trinidad, que se troban en esta ciutat, un de los quals no seria encare fundat en aquell temps y ahunque també en lo principi del plet que seguian los tercercs possehidors ab los hermitans del oratori de Trinidad de Miramar no fonch part en la causa Don Ramon Gual fins que la causa fonch evocada, ja o remesa de la curia ecclesiàstica a la Real Audiencia; consta empero que se seguí altre causa en la Curia Ecclesiàstica entre dit Zerbin Vernin y lo dit Don Ramon Gual sobre lo mateix com plenament se prova del original percial per nosaltres presentat fol siscents y tres y sigüents al proces conjungit cuyo títol diu *Procés del señor Ramon Gual contra el señor Zerbin Vernin, escrivà Alcover per Gabriel Rosselló, notari*,²⁶ en que se troba en primer lloch la comissio appostolica al señor bisbe de Mallorca per la causa de Miramar, suplicada per dit Zerbin concedida per la sanctedad de Gregori XIII a primer fabrer mil sinch cents vuyttanta dos después que la causa ja era en la Real Audiencia desde tres de septembre de mil sinch cents sexanta vuyt y en ella havia comparegut D. Ramon Gual als set de octubre de mil sinch cents vuyttanta y un y consta que en virtud de dita comissio seguí la causa dit Zerbin contra dit Gual devant del illustrissim señor bisbe pues fol sis cents y set consta de la resposta que presentà a de maig de mil sinch cents vuyttanta dos; comensa ibi, *Jesus. Nescit D. Raymundus Gual Desmur quorsum fuit sibi intimatum etc.* y consecutivament consta de altres allegats per part de

²⁶ Originale testium receptorum ad instantiam magnifici Raymundi Gual Dezmur, domicelli, super capitulis sub die XX septembris MDLXXXII pro ipsius parte oblatis.—Fol. 349 ss.

Originale testium receptorum pro parte magnifici Zarbin Vernin fol. 357.

Originale testium receptorum ad instantiam magnifici Raymundi Gual Dezmur, domicelli de Maioricis quoad interesse magnifici Zerbin Vernin.—F. 366 ss.

Originale testium receptorum ad instantiam magnifici Raymundi Gual Dezmur, domicelli, quoad interesse reverendorum heremitarum Sanctissime Trinitatis (...) et heredum magnifici qu. Alberti de Montanyans y Togores.—F. 372 ss.

Originale cause vertentis inter magnificum Raymundum Gual Dezmur ex una et reverendos heremitas Sanctissime Trinitatis et alios ex altera.—F. 377 ss.

dit D. Ramon Gual y la ultima que presentà fonch als trenta juliol mil sinch cents vuyttanta y dos fol sis cents quinse buelta, consta de la sentenia donada per dit illustrissim señor bisbe com a delegat apostòlich en virtud de dita commissio declarant que fonch subrepticia y de ningun effecte tractantse ja la causa en la real en virtud de las cosas judicadas com per extens en dita sentencia publicada als devuyt de septembre mil sinch cents vuyttanta dos, per lo que es vere no fonch ideada ficció dir que en la curia ecclesiàstica se seguis la causa de los tercercs possehidors y nostros authors quedant justificat que la seguí dit D. Ramon Gual devant señor bisbe haventli notificat la commissio apposthòlica si be sempre protestà no voler contestar y oposar de la declinatoria y ahunque no consta pero es molt factible que dit Zerbin Vernin apellas a la curia Romana y que alli se citas al dit D. Ramon Gual y que de asso se tingues alguna noticia en la occasio, que se firmà y convingué la dita transacció de mil setcents y no es inverosimil que dit Zerbin Vernin, qui per segona vegada intentà la dita commissio apposthòlica después que ja en virtud de altre se havia donat declaració en 1577 fol. — interposàs appellació de dita sentencia del dit delegat appostòlich de 1582 y per algun temps se seguis causa en la curia Romana lo que no es fàcil de justificar, per no poderse encontrar en la curia ecclesiàstica de este reyne lo original del parcial refferit de fol 603 no haventse seguit en lo juy ordinari; y mes verosimil se fa dita apelació a la curia Romana attes conste que dit Zerbin después de la ultima sentencia de revista del supremo Real Concill de Aragón de 1696 encare intentà causa de restitució *in integrum* que seguí fins a sentencia que se donà en 1699 y axi no ha de presumirse ficció; lo que en la transacció se diu de haverse seguit causa en la Curia Romana ab dit Zerbin Vernin. Y per tot lo refferit preteniam y pretenim deu presumirse justa y a raho conforme la dita transacció en quant a lo que en ella se expressa tant respecte de ditas milloras com de los gastos de los litigis y causas seguidas per la vindicació y retenció de dit predio per nostros authors; com tambe respecte de tot lo demes. Perque en quant a lo que el señor D. Gregori preten de los censals, primerament no consta que en poder de nostros authors ni se hajen quitat ni venut ni que los persabessen ja dit D. Ramon y D. Oliver Gual Termens Desmur qui vindicaren el dit predio. Y respecte de los censals frumentaris preteniam y pretenim que de dit cens menos poden ser responsables; perque no constant de son origen han de presumirse serian oreniticios, com en aquell temps eran molt practicats los encarregaments de censals frumentaris y de semblants cens trobantse declarat per reals sentencias ja desde... Que deurian reduhirse *ad veram justitiae rationem* y al for de 8 per 100 que es a setse sous per quartera tambe se trobe declarat y ademes en practica que per lo cobrat de mes de lo junt, cobrantlos en especie quedan extinguits dits cens y no existint al present, ni sabentla al present noticia alguna mes de las 145 quarteras que se restituhiren en dita transaccio en 1700 se han de presumir los demes extinguits per haverse cobrat en especie, y asso ja en temps del fideicomitent, pues essent oneraticios ja en la centuria de 1400 no porian cobrase en gra y en especie, conforme la Real Pragmàtica de... y tant respecte de un com de altres de dits censals axi pecuniaris com frumentaris, preteniam y pretenim tambe no ser tingudas per las ditas partidas ço es, 394 lliures 8 s cens y 28 quarteras blat cens per altre raho es a sabrer, perque pretenim no consta fossen del dit Dr. D. Arnau fideicomitent no obstant se tropian continuadas en lo inventari rebut als 28 de janer

1491 per D. Ramon Gual en notes de Baptista Rullan notari fol. 166 del proces escrivà Ferrer perque la enunciativa de dit inventari no fa plena prova per no citarse actes y titols alguns y perque menos conste que al temps del temps del obit de dit Dr. D. Arnau Desmur fossen existens y es molt factible que dit inventari se continuas ab la sola noticia de algunas notas de algun capbreu de dit D. Arnau que se encontràs puys de tans anys apres de son obit que fonch en 1527 y que no se tinguessen altres noticias y titols com se ha de presumir, no continuantlas en dit inventari rebut en 1491 tant de temps apres lo obit de dit testador el qual havent fundat los beneficis que fundà se ha de presumir que los dotà de los tals censals no obstant apareguen apres en 1491 continuats en lo dit inventari sens citació de titols, fundantse dita presumpció en aquells beneficis se troban dotats de molts de cens contra la Universitat que son reduhits a polisas que en aquell temps eran bons y per los molts que son los aplicats a dits beneficis presumim son los mateixos de dit inventari y faltant com falte la noticia de titols y medis per la justificació de los dits cens no porem ser obligades a responder de ells ni a altre cosa que a la cessio de accions a favor de V. S. dit señor D. Gregori las que en virtud de la restitucio del fideicomis quedaren ja transferidas a favor de los authors de V. S. ab qui convinquieren y firmarem la referida transacció la qual per lo refferit y per no constar que nosaltres ni nostros authors haven cobrat tals censals ni que hajan rebut son capital, ni se hajan alienat deuria mantenirse y en ninguna manera revocarse y lo mateix preteniam y pretenim en respecte de los dos drets de patronat de los dos beneficis ecclesiàstichs que en dita transacció nos retinquerem, saltim del fundat en la iglesia de sanct Nicolau de la present ciutat, ultra que los quatre en dita parrochial mateixa fundats per dit testador de que en son testament fa expressió pues no conste que el dit quint benefici fou fundat per dit Dr. D. Arnau qui solament en lo testament fa menció de vuyt beneficis, que havia fundat, ço es, quatre en la cathedral y quatre en dita parrochial iglesia havent fet son testament en lo any 1425; y constant de son obit als dos julio de 1427 fol... no constant que en estos dos anys fundas altre benefici no se han de reputar per hereditaris mes que los vuyt no obstant la enunciativa del attestat del arxiver de dita parrochial iglesia dels 22 novembre y 11 dezembre de 1697 fol. 65 del proces escrivà Ferrer de que el possehidor del dit quint benefici en dita iglesia tambe fa carrechs y percep cens y celebrar deu missas una semmana con los possehidors de los altres quatre beneficis perque ço solament prova que fonch fundat *ad instar* y a semblantse de los altres quatre quant a censals, carrechs y obligacions, pero no prova idemptidad de fundador ni del dret de patronat y obsta a V. S. la regla que la semblantsa en algunas cosas no infereix total paridad ni idemptidad y que essent cosas distinctas, censos, carrechs y obligacions de lo que es dret de patronat y fundador no preven de este la idemptidad *quia a diversis non fit illacio*. Y també que basta la possibilitat de ser fundat per algun de sos successors ab semblants censos, carrechs y obligacions per dir en veritat no haverhi prova alguna de ser fundat per un mateix fundador, segons la regla no fa prova de alguna cosa, lo que sols te contingencia per la tal cosa pues la prova ha de conclourer de necesidad y no per mera possibilitat. Y attanent nosaltres ditas parts a las molts difficultats que per la total averiguació de nostras mutuas pretencions se offerexen si per tela judiciaria se havian de terminar, y los molts gastos que se oferirian per arri-

bar a total determinació de totes dites mutuas pretencions, y que ahunque cada qual de nosaltres pretingues possehir en justicia lo que respectivament tenim deduhit y demanat es incert lo exit de la causa si en part o en tot se declararia a favor de una o altre part haventse tots los punts conferits per nostros advocats, una y moltas vegades y concideradas totes las difficultats ab molta reflexió de concell de dits nostros advocats havem convingut, acordat y resolt la present transaccio, evinencia y concordia, tant com de plet duptos y causa incerta ab los pactes y condicio, modo y forma siguents *et non alias nec aliter nec alio modo*.

Segueixen els pactes en sis punts.

La peste de 1652 en Mallorca

ONOFRE VAQUER BENNÁSSAR

*Comunicación al I ENCUENTRO HISPANO-LUSO-ITALIANO
DE DEMOGRAFÍA HISTÓRICA.*

Barcelona, 1987

En Mallorca había habido peste bubónica en 1230, tras la conquista de la ciudad. En la peste negra de 1348 perecieron en la isla unas 15 mil personas, muriendo el 80 % de los enfermos (Tarrasa). El prof. Santamaría (1969) ha comparado la recaudación del morabatí (que nos da el número de fuegos fiscales) de antes de la peste (11.258 en 1343) y de después de la misma (9.461 en 1350), obteniendo una diferencia de sólo un 15'9 %, pero la pérdida de población sería muy superior, ya en 1343 hubo mala cosecha y estos años baja la recaudación del morabatí sin que lo haga la población.

En 1375 la peste ocasiona 35.000 víctimas, volviendo a hacer su aparición en 1383-1384, dejando la isla bastante despoblada. Tenemos noticias de epidemias en 1410-1411¹ y 1467-68,² aunque no sabemos si se trataba de peste.

En 1449 se toman medidas para evitar el contagio procedente del exterior,³ y en 1471 se formó la comisión de Morberos, constituida por el Baile general, el Veguer, dos ciudadanos, dos menestrales y un médico, sus estatutos se redactaron en 1475 y se reformaron en 1692. En la peste de 1475 (que se dice produjo 15.000 víctimas) se empieza a usar el método de las cuarentenas. En 1493 el

1 ARM, AGC, 13-12-1410: debido a las epidemias no había consellers.

2 ARM, AGC, 13-4-1467: contagio en Valldemossa.

AGC, 16-5-1467: el contagio pasa a Sóller.

ARM, A., Leg. V, n.º 107, 7-6-1468: El Consell de Sóller debido a la epidemia hace un mes que no se había reunir, por lo que solicitan "que alguns prohoms fore consell puxen determenar".

3 23-6-1449: Rodrigo Falcó, lloctinent general de Mallorca i Menorca als batles de les parroquies foranes marítimes: "sie stat vist en temps passat que venints fustes en la presnt ciutat o illa de Mallorques de lochs morbosos o infeccionats, eren causa de epidemiar enmorbar los habitants", sabiendo que hay mortalidades en muchas partes del mundo fuera del reino, ordena que no se deje desembarcar a nadie proveniente de lugares donde haya mortalidades (ARM, AH-882, hoja suelta).

patrón Boga introdujo una nueva peste, que según Santamaría (1970, p. 49) ocasionó un descenso de población de 5.000 almas, y que nosotros calculamos en 6.800.⁴

En 1521, durante las Germanías, hay una nueva peste que acaba en 1523, y cuya finalización se atribuye a la llegada de un hueso del brazo de San Sebastián procedente de la isla de Rodas que había caído en manos de los turcos. No podemos calcular el número de víctimas de este peste. En las informaciones judiciales sobre los agermanados se cita a los que murieron de peste, pero en la relación no hay ni mujeres ni niños, y en la ciudad no figuran los no agermanados. En Sóller entre abril y julio de 1523, realizan testamento 61 apestados (“eger corpore morbo epidemiali”), de los que 20 son mujeres (ARM, P., M-68). La población de Mallorca pasó de 74.455 habitantes en 1517 a 52.712 en 1524 (según nuestros cálculos basados en el consumo de trigo), pero en esta disminución además de la peste influyeron las Germanías. Después de esta peste la isla se vió libre de contagios hasta 1652. La ausencia de pestes entre las fechas citadas nos la confirma la anotación de un fraile del convento de Santo Domingo: “Nostra Mallorca avia estat alliberada de pesta desde lo any 1521 en lo qual comensà y durà alguns anys” (ADM, MSL/187, f. 133 v.). También el obispo de Mallorca recordaba en un edicto que durante 130 años había estado la isla exenta de peste por el patrocinio de San Sebastián (Terrassa, IV, p. 91).

La ausencia de pestes permitió que el crecimiento de la población en el XVI y primera mitad del XVIII fuera mayor en Mallorca que en otros lugares. Entre 1503 y 1573 la población aumentó un 53 %, y entre 1524 y 1573 un 84 %, finalizando el siglo con un incremento del 57 % sobre la población de salida de comienzos de la centuria (Vaquer, 1987, I, 77). El recuento del virrey Vich de 1585 (AHN, Estado, leg. 3028, n.º 12) nos da para la isla una población de 114.727 personas, que nosotros consideramos abultada, habiendo propuesto reducirla en un 15 %, lo que nos daría 97.518 habitantes (Vaquer, 1987, I, 80). En la primera mitad del XVII continuó aumentando la población hasta la peste de 1652, e incluso aumentó la fecundidad. En Felanitx en la primera mitad del s. XVII de mil mujeres casadas cada año 389 tenían un hijo, mientras que en el segundo cuarto de cada mil eran 500 las que tenían un hijo (Vaquer, 1987, p. 139).

LA PESTE DE 1652.

Cronología, itinerario, vías de difusión.

En la primera mitad del XVII, gracias al cordón sanitario establecido por los morberos, Mallorca siguió librándose de las pestes. En agosto de 1625, los morberos a los “guardas de la mar” que dejaban entrar alguna nave de fuera

⁴ Santamaría calcula el descenso basándose en las necesidades de consumo de trigo que eran, para toda la isla de 200.000 cuarteras antes de la peste y de 180.000 después. Supone un consumo medioanual de 150 kg. por individuo, pasando la población de 53.000 habitantes a 48.000. Nosotros calculamos que a un consumo de 200.000 cuarteras le corresponde una población de 59.564 y a uno de 180.000 de 53.607.

sin "guiatge" de dichos morberos. les imponían una pena de 25 libras la primera vez y la segunda privación de oficio. El virrey les pidió que mostraran con que poder privaban de oficio. Ellos aducieron los capítulos de 1474 que les daban poder de imponer penas pecuniarias y corporales y la facultad de modificarlos, y una carta del rey del 23-12-1622 ordenando que no se les impida el servicio de sus oficios, pudiendo hacer las diligencias que las parezca "para preservar este reino de peste sin ponerles límite". Los morberos dicen que en aquel momento (1625) había peste en Argel, Palermo e Inglaterra, por lo que usaban de su poder. El virrey consideró que los morberos tenían la jurisdicción criminal, pero que se habían excedido en la pena de privación de oficios, y que si era necesario imponer mayores penas debían acudir a virrey que las ejecutaría (ARM, AH-882, f. 3-4 v.).

Se estaba atento a las epidemias que se daban fuera de Mallorca, e incluso los particulares informaban de ello. En mayo de 1638, el mallorquín Miquel Sanxo escribe desde Alicante una carta en castellano a los Jurados de Mallorca, comunicándoles que en Orihuela había "salpicado el contagio" y que los de Alicante les habían quitado el comercio (ARM, AH-882/40).

Terrasa en sus Anales (t. IV, f. 85 v.) escribe: "En este año de 1650 cundía por las costas de España, Francia y Africa el contagio, del qual quedaba libre Mallorca".

A pesar de las precauciones en febrero de 1652 el contagio llegó a Mallorca. En la sesión del 20 de octubre de 1652 del "Gran e General Consell" (ARM, AGC-63, f. 59-66) se relata "lo succes del contagi". El 6 de febrero fueron avisados los jurados del Reino y los morberos que en la Torre Picada de Sóller (torre de vigía en el litoral norte de la isla) habían muerto algunas personas, sospechándose que fuera contagio. Se sabía que en Reus y Cambrils había mala sanidad, y que el contagio tenía su origen en una embarcación procedente "del camp i de Tarragona", de la que habían desembarcado tres hombres. Los jurados enviaron a Sóller a los morberos y médicos. Se acordó tener cuidado con las "robes" y personas que vinieran de fuera del reino y que los que vinieran de la costa de Cataluña hicieran cuarentena en el puerto de la ciudad, no pudiéndose dirigir a puertos distintos. Las ropas sujetas a contagio debían quemarse y las que llevaban vestidas debían lavarse en el mar, y después hiciesen purga. Si el ejército del rey que estaba sobre Barcelona necesitaba bizcocho de la isla, se le daría sin desembarcar. A instancia del virrey, el 26 de febrero se autorizó el comercio con el campo del ejército real en Cataluña, donde había salud, siempre que las personas se cambiaran de ropa y se purgaran.

Conocemos la difusión del contagio en Sóller, casa por casa, gracias a un libro de anotaciones de los morberos (ARM, AH-6563). El 10 de febrero fue quemada y "paredada" la Torre Picada por haber muerto en ella 4 personas. Este mismo día estaban contagiadas 8 casas del puerto de Sóller y una de la villa (una "posada"), en las que habían muerto 4 adultos y 3 niños. Las casas en las que había llegado el contagio eran cerradas, siendo enviados los moradores de ambas a hacer cuarentena. El 16 de febrero fue tapiada una casa de la villa por haber encontrado en ella ropa de "mort de mal contagiós". El 10 de marzo se habían contagiado 4 casas más, lo que hacía un total de 18 casas, siendo 17 los fallecidos desde el inicio del contagio. El día anterior, 9 de marzo, el contagio había llegado a la villa de Alaró, aportando el Santísimo al lazareto el día 19.

A la ciudad de Mallorca (la actual Palma) el contagio llegó en marzo. Es discutible la opinión de Piferrer-Quadrado (1888, p. 519-521) de que la peste empezaría en enero en la ciudad, basándose en una carta de los jurados al rey en que dicen: "als 22 de janer se comensà a experimentar lo contatge en la ciutat de Mallorca". La misma carta nos dice que el contagio en Sóller "havia ja comensat ab rigor a la Torre nova que es té per cert la aportar un bergantí vingut de Barcelona", y sabemos que este hecho no se produjo hasta febrero. La confusión deriva de considerar apestados algunos fallecidos a causa de otras enfermedades. Un manuscrito del ARM (AH-6.562) en el que se anotan los fallecidos de peste en la ciudad se contabilizan 48 muertos entre el 20 de enero y el 23 de abril.

En Inca, en contra de la opinión generalizada de que la peste llegó antes que a la ciudad, no hubo ningún fallecido hasta el 6 de mayo. Pero como se dice en una reunión del G.G.C. el contagio entró "en la vila de Incha ab més rigor que ningun altre", por lo que se ordenó a los de otros pueblos que no fueran los jueves al mercado de Inca y les quitaron las ferias. El 26 de abril se había prohibido comerciar con los habitantes de Alaró a causa de la peste (Xamena, 1976, s. f.).

Se limitaron los contactos entre las distintas villas. En la ciudad se pusieron guardas en las puertas de las murallas, no dejando entrar ni salir a nadie. El G.G.C. del uno de agosto, teniendo en cuenta que hay contagio en la ciudad y parte de las villas de la "part forana" estaban limpias, se propone "evitar les comunicacions y juntes" para evitar que los consejeros de la "part forana" extendieran el contagio, pero se acordó posponer la decisión. En las villas a las que apenas llegó el contagio se colocaron guardias impidiendo la entrada en el pueblo a los procedentes de otras villas.

La epidemia se produjo un año en que la cosecha de cereales fue insuficiente. En 1652 se recolectaron en la isla 128.781 cuarteras de trigo, 135.726 de cebada y 56.960 de avena, faltando 200.000 cuarteras de trigo que debían importarse. En agosto el obispo dispensó de comer carne los días de ayuno (Terrasa, "Anales", IV, f. 91 v.).

Indicadores demográficos del impacto de la peste.

Los libros de defunciones no anotan todos los fallecidos de peste. Hasta el s. XVIII, los libros de defunciones mallorquinas no anotan, para la mayoría de las parroquias, los "albats" (fallecidos antes de la primera comunión), que representaban la mitad de los óbitos. Eran más que nada libros de entierros en las iglesias o en los cementerios adosados a las mismas, además de registro de las obras pías del difunto. En 1652 se construyeron cementerios especiales, separados de la población, para enterrar a los apestados, e incluso se enterraba cerca de la casa del difunto o en un torrente, y ninguno de estos entierros consta en los libros de defunciones. En Inca, en el libro de defunciones de la parroquia se indica que entre el 6 de mayo y el 10 de agosto habían muerto de contagio 2.347 personas entre niños, niñas, hombres y mujeres, y que sólo se anotarán los que aporten obras pías; pues bien en todo el año de 1652 tan sólo se anotan 150 defunciones. La inutilidad de los libros de defunciones para cuantificar el impacto de la peste es total.

Un manuscrit del ARM (AH-6562) nos da el número de fallecidos por municipios. Rullán en su Historia de Sóller (1875, t. I) nos da otras cifras que en la mayoría de municipios no difiere demasiado, sacado de un documento antiguo que no cita debidamente. Veamos estas cifras junto con la población existente en cada municipio en 1667 según el recuento del virrey Borja (A.C.A., Serie II, Consejo de Aragón, leg. 962, s. f.).

<i>Municipio</i>	<i>Población en 1667</i>	<i>Fallecidos peste de 1652</i>	
		<i>Rullán</i>	<i>AH-6562</i>
Alaró	2.183	318	360
Alcudia	2.465		
	1.902	49	49
Andratx	2.039		22
Artà	4.134		
Binisalem	1.842	53	53
Bunyola	1.067	59	53
Calvià	623	4	4
Campanet	1.599	97	95
Campos	2.390		
Escorca			
Esporles	2.059	95	
Felanitx	4.227	2	1
Inca	2.743	3.741	2.741
Llucmajor	3.983	37	37
Manacor	5.320		
Montuiri	1.816		
Muro	2.986	35	38
Petra	2.462	370	370
Sa Pobla	1.512	25	5
Pollença	3.145	1	95
Porreres	2.849		
Puigpunyent	980		
Sancelles	1.635	23	23
Sant Joan	1.342		
Santa Margarita	2.199	4	4
Santa María	1.002	18	18
Santanyí	1.273		
Selva	2.071	118	118
Sineu	3.567		412
	4.119	1.064	1.064
Valldemosa	1.127	82	82
Deià	562		
Ciutat	25.988	7.766	9.076
		<u>13.941</u>	<u>14.720</u>

Bover en sus *Misceláneas* (t. VIII, p. 116) nos da unas cifras que suman 15.685 óbitos. Para algunos municipios coincide con los datos del manuscrito AH-6562. En otros municipios sus cifras coinciden con las de Rullán: 95 en Esporles (no se indica nada en AH-6562 que indica 95 en Pollença que podrían corresponder a Esporles), 59 en Bunyola (frente a 53), 318 en Alaró (frente a 360), 3741 en Inca (en vez de 2.741, lo que podría ser un error de transcripción), 97 para Campanet y Bújer (en vez de 95), 1 para Pollença (en vez de 95),⁵ 35 para Muro (en vez de 38) y 2 para Felanitx (en vez de 1).

Según nota del libro de la sacristía del 15 de mayo de 1653 con ocasión de los funerales, la peste ocasionó en Mallorca 14.945 muertos (Barbieri, 1807, p. 19). Aunque hallamos anotaciones que hablan de que la peste ocasionó 20.000 víctimas (ADM, MSL/187, f. 133 v.) y hay historiadores que hablan de 15.424 muertos en la ciudad y 4.980 en las villas, estas cifras no pueden comprobarse y no están desglosadas por villas. Lo que sí podemos afirmar es que la peste produjo unos 15.000 muertos.

En la ciudad de Mallorca la distribución de los muertos por peste (AH-6562) fue:

	<i>Ciudad</i>	<i>Término</i>	<i>Total</i>	<i>%</i>
Hombres	1.860	162	2.022	22'2
Mujeres	2.896	288	3.184	35'1
Niños y niñas	3.554	316	3.870	42'6
	<hr/> 8.310	<hr/> 766	<hr/> 9.076	

Los fallecidos de enfermedades no contagiosas en 1652 (Bover, *Misceláneas*, t. VIII, f. 116) fueron un total de 1016, de los que 260 corresponden al término (extramuros) y del resto 162 son hombres, 288 mujeres y 316 niños.

Es decir, que de 10.092 fallecidos en la ciudad en 1652, un 90 % fueron ocasionados por la peste, afectando más a las mujeres.

Lo mismo ocurrió en Alaró donde en un primer recuento de víctimas hallamos 65 mujeres (de las que tres eran solteras), 42 hombres y 61 niños. En Alaró conocemos la distribución de 166 fallecidos por casas (Guasp, 1960, p. 18-20):

⁵ El manuscrito 116 del Fondo Mayol y Roca del ARM habla de que en Pollença sólo murió el joven Munar y un niño. Hizo cuarentena el síndico que fue a la ciudad al Consell General.

<i>N.º muertos</i>	<i>N.º casas</i>	<i>% casas</i>	<i>Muertos por casas</i>	<i>% muertos</i>
1	33	44'6	33	19'8
2	16	21'6	32	19'2
3	14	18'9	42	25'3
4	3	4'05	12	7'2
5	5	6'7	25	15'0
7	2	2'7	14	8'4
8	1	1'3	8	4'8
	<hr/> 74		<hr/> 166	

La media es de 2'24 óbitos por casa aunque serían menos por familia, ya que algunas casas albergaban más de una familia, y así hallamos el fallecimiento de dos o tres mujeres en una misma casa.

En Alaró hubo 360 muertos por peste y en la relación conocida sólo figuran 166. Seguramente correspondería a una primera fase de la peste, o bien no se contabilizarían los fallecidos en lazaretos. El 13 de octubre los de Alaró aportaron el santísimo a la iglesia (el 19 de marzo lo habían llevado al lazareto) por creer que el contagio había pasado, pero el 19 de noviembre reapareció.

El manuscrito AH-6562 nos da para cada día el nombre de los fallecidos en la ciudad y el número de los fallecidos en lazaretos. Su distribución por meses fue:

	<i>Ciudad</i>	<i>Lazaretos</i>	<i>Total</i>
Marzo-Abril	59		59
Mayo	60		60
Junio	335	58	393
Julio	1.233	728	1.961
Agosto	1.889	887	2.776
Septiembre	611	552	1.163
Noviembre	100	26	126
Octubre	56		56
Diciembre	40		40
Enero 1653	12		12
Febrero	4		4
	<hr/> 4.399	<hr/> 2.251	<hr/> 6.650

La cifra de 6.650 víctimas es inferior a la de 8.310 (sin contar las del término de ciudad) que nos da al final la misma fuente. La diferencia podrían ser muertos en lazaretos que no se habían contabilizado con anterioridad. Podemos

afirmar que en la ciudad 4.399 personas murieron en su casa de peste, y el resto fallecerían en lazaretos.

Terrasa (Anales, IV, 92) y Quadrado hablan de que en la ciudad murieron 600 personas en un solo día, el 1 de agosto. Pero en el AH-6562 el 1 de agosto sólo constan 48 muertos en la ciudad y 26 en lazaretos, siendo el día de mayor mortalidad el 6 de agosto con 100 fallecidos en la ciudad y 60 en lazaretos.

En Sóller a finales de marzo habían fallecido 18 personas, en abril murieron 36 siendo ya 50 las casas infeccionadas. En mayo, en la semana del 5 al 11 murieron 15 en la cuarentena y 4 en la villa; en la semana del 12 al 18 los fallecidos en la cuarentena fueron 11 y uno en la villa, saliendo el día 17 de la cuarentena de la isla del puerto 34 personas (17 adultos y 13 niños); en la semana del 19 al 25 hubo 29 muertos y 21 contagiados. En la semana del 27 de mayo al 1 de junio hubo 13 muertos y 13 heridos por el contagio, siendo liberadas de la cuarentena 16 personas el día 1 de junio. El 4 de junio los fallecidos en Sóller sumaban 132, momento en que se interrumpen las anotaciones del manuscrito AH-6563; en los meses de verano se daría la mayor mortalidad hasta alcanzar 1.064 muertos.

En Inca la peste fue más virulenta, pero sólo conocemos el número de fallecidos de unos pocos días (AH-6562): 6 el 22 de mayo, 7 el 27, 7 el 28, 1 el 29, 6 el 30, 7 el 31, 7 el 6 de junio, 20 el 23, 26 el 24 y 34 el 25 de junio.

En la ciudad de Mallorca podemos seguir la evolución de la mortalidad por semanas desde mayo de 1652 a febrero de 1653:

<i>Semana</i>	<i>N.º fallecidos</i>	<i>Semana</i>	<i>N.º fallecidos</i>
5-5 al 11-5	5	29-9 al 5-10	61
12-5 al 18-5	18	6-10 al 12-10	37
19-5 al 25-5	3	13-10 al 19-10	22
26-5 al 1-6	39	20-10 al 26-10	15
2-6 al 8-6	21	27-10 al 2-11	9
9-6 al 15-5	72	3-11 al 9-11	13
16-6 al 22-6	109	10-11 al 16-11	13
23-6 al 29-6	184	17-11 al 23-11	11
30-6 al 6-7	275	24-11 al 30-11	16
7-7 al 13-7	395	1-12 al 7-12	12
14-7 al 20-7	442	8-12 al 14-12	10
21-7 al 27-7	546	15-12 al 21-12	13
28-7 al 3-8	589	22-12 al 28-12	2
4-8 al 10-8	802	29-12 al 4-1	7
11-8 al 17-8	755	5-1 al 11-1	6
18-8 al 24-8	531	12- al 18-1	0
25-8 al 31-8	433	19- al 25-1	2
1-9 al 7-9	356	26-1 al 1-2	0
8-9 al 14-9	389	2-2 al 8-2	0
15-9 al 21-9	319	9-2 al 15-2	3
22-9 al 28-9	218	16-2 al 22-2	1

La mayor mortalidad se dió en las primeras semanas de agosto, bajando sensiblemente en octubre.

¿Qué porcentaje de población se perdió por la peste? No podemos saberlo con exactitud. De modo aproximado podemos verlo por municipios, sumando a la población de 1667 (recuento del virrey Borja) los fallecidos por peste, lo que nos daría la población aproximada en 1652 (sin tener en cuenta que los 15 años que siguieron a la peste la población aumentaría y que pudo haber migraciones entre los diversos municipios). Por orden de gravedad, la peste supuso una pérdida de un 50 % de la población en Inca, del 25 % en la ciudad, del 20'5 % en Sóller, un 14 % en Alaró, un 13 % en Petra, un 10 % en Sineu, un 5'7 % en Campanet y Bújer, un 5'4 % en Selva, un 5'2 % en Bunyola, un 4'4 en Esporles, y porcentajes inferiores al 3 % en los restantes municipios afectados.

La evolución de las concepciones en algunos municipios fue:

<i>Parroquia</i>	1647-51	1652	1653-57	1658-62
INCA	183'2	168	138'8	134
Indice	100	92	76	73
SÓLLER	133	104	153 (2 a.)	130'8
Indice	100	78	115	98
ALARÓ	76'4	70	83'6	83'6
Indice	100	92	110	109
SINEU	469	134	163'2	153'6
Indice	100	79	96	91

El año de la peste observamos un descenso de las concepciones en todos los municipios, pero en los años posteriores el descenso sólo es sensible en Inca aunque inferior al descenso de la población.

La evolución de los MATRIMONIOS por año agrícola fue:

<i>Parroquia</i>	1646-50	1651	1652	1653-57	1658-62
INCA	35'6	10	156	30'6	26'8
Indice	100	28	438	86	75
ALARÓ	14'2	12	35	19	18
Indice	100	84	246	134	127
SINEU	30	43	46	37'4	29'8
Indice	100	143	153	125	99

Durante la peste se reduce el número de matrimonios, principalmente en Inca donde en el año agrícola 1651-52 sólo hubo 10 para multiplicarse por 15 el año siguiente. Wigley habla de una huelga de matrimonios que sigue a la peste en Norwich en 1580, en cambio en Giury tras la peste negra los matrimonios se multiplicaron por 5 (Biraben, 1975, I, p. 157-160).

Consecuencias demográficas y económicas de la epidemia.

Para conocer las consecuencias demográficas hemos iniciado una reconstrucción de familias de la parroquia de Inca, la más afectada al perder la mitad de su población por la peste. Hemos comparado la edad al primer matrimonio antes de la peste (1650-51 y primera mitad de 1652) y después de la misma (año agrícola 1652-53).

	EDAD AL MATRIMONIO			
	Hombres		Mujeres	
	N.º	Media/Años	N.º	Media/Años
Antes de la peste	40	21'7	32	19'5
Tras la peste	24	22'1	47	21'1

Hubiéramos podido pensar que tras la peste se reduciría la edad al matrimonio, pero no ocurre tal cosa. Las edades de antes de la peste son precoces, incluso más que en Felanitx donde en el período 1643-50 habíamos hallado una media de 20'5 para las mujeres (19'6 en el período 1580-1601) y de 23'4 para los hombres (Vaquer, 1987, p. 31 y 33). Tras la peste, hallamos un retraso, aunque escaso en la edad al matrimonio.

El gran aumento de los matrimonios que se produce en Inca tras la peste (del 1-8 al 31-12) es ocasionado por las segundas nupcias. La proporción de viudos aumenta considerablemente:

	Solteros		Viudo él		Viuda ella		Viudos ambos	
	N.º	%	N.º	%	N.º	%	N.º	%
Antes de la peste	51	77'3	9	13'6	2	3	4	6
Tras la peste	17	16'5	42	40'8	10	9'7	34	33

De las 47 mujeres que hemos reconstruido su edad al matrimonio tras la peste, 21 casan con viudos siendo su media de edad 22'2 años (7 superan los 25 años), mientras que las que casan con solteros tienen una media de 20'2 años.

Parece que la peste no introdujo cambios significativos en el régimen demográfico, tan sólo redujo el tamaño de la población en algún municipio.

Tampoco parece que la peste ocasionara una decadencia económica. En Inca, los alfareros vieron aumentar su número y formaron gremio aparte de los de la ciudad en 1653, "de allí es porta molta obra de terra en esta ciutat y demás parts del regne" (ARM, Presidal Decrets 1651-53, f. 230).

Aspectos médicos y asistenciales y política sanitaria.

En 1590 se publicaba en Mallorca el libro "Compendi de la peste" de Francesc Terrades para quien la peste significa aire venenoso: "La febre pestilencial es febre epidemial, contagiós, venenós, de la qual en un matex temps, y en una regió o ciutat, molts son ferits, y se moren per càusa del ayre empestat". Considera instrumentos para corromper el aire: las constelaciones malignas (principalmente la conjunción de Marte y Saturno, los signos humanos, los eclipses de sol y luna), el vapor de aguas estancadas que corrompe el aire, los cuerpos de muertos no enterrados, el vapor de las pozas en que se enría el lino y cáñamo, el contagio de algún apestado o de su ropa. Entre los indicios señala la multitud de ratas que nacen de la putrefacción, pero faltan siglos para que se descubra que las ratas portaban una pulga que transmitía el bacilo causante de la peste. En aquella sociedad que se despreocupaba por la presencia de pulgas, Terrades observa que la gente popular por las viandas raídas que comen y por los vestidos sucios caen más en la enfermedad que los ricos. Los consejos que da para preservar un lugar de la peste son: 1) No dejar desembarcar a personas ni mercaderías provenientes de lugares apestados. Dice que ha visto en Valencia en 1556 que se siguió la peste por la corrupción de una saca de lino de Argel. 2) Encender fuegos en la Tramuntana para purificar el aire. 3) Tener limpias las calles y no dejar agua sucia en las casas. 4) Alejarse del lugar apestado. 5) No tomar leche ni sus derivados por ser muy nociva. Comer 4 horas antes del calor y cenar dos horas antes del anochecer. 6) Dormir mucho, de noche 6 ó 7 horas, y si hay costumbre de dormir de día que sea breve, "per dos o tres hores, après lo menjar, en lloch obscur".

En marzo de 1652, al empezar el contagio, los Jurados del Reino envían a Sóller a 4 morberos (uno por estamento), que se renovaban cada semana, y a un médico para combatir la epidemia. Conocemos las medidas que tomaron hasta inicios de junio por el manuscrito AH-6563 del ARM. Las casas infeccionadas eran cerradas o tapiadas y sus moradores eran enviados a hacer cuarentena al puerto, bien en un islote o bien en el pinar de Santa Catalina. Algunos hicieron cuarentena encerrados en su casa que había sido tapiada o se le había cambiado la cerradura. El 12 de abril los morberos dan algunas disposiciones generales: 1) El que padezca algún mal debe denunciarlo bajo pena de 25 libras. La misma pena se aplicaría a los que sepan de algún enfermo y no lo denuncien. 2) Pena de muerte a los que aporten comida a los contagiados sin licencia de los morberos. 3) Los doctores y cirujanos pueden visitar enfermos, avisando

después a los morberos. 4) Se prohíbe lavar ropas de enfermos en acequias y torrentes, bajo pena de 25 libras (f. 5 v.). Dos días después, debido a que por causa de desórdenes y omisiones ha habido desdichas, los morberos realizan unas nuevas ordenaciones: 1) Se prohíbe tratar con los de la cuarentena sin licencia. 2) Que nadie tenga ropas, plato o cosas de persona infectada, debiendo denunciarlo a los morberos antes de 24 horas bajo pena de 100 l. (aplicables a la cuarentena) y 5 años de galeras. 3) Pena de muerte para el que tome ropas o cosas de personas contagiadas. 4) Multa de 25 l. y 3 años de galeras para aquel que no haga algún trabajo mandado por los morberos para reparar el contagio. 5) Se prohíbe pescar en la ribera bajo pena de 100 l., 3 años de galera y quema de la barca. 6) Se ordena matar a los perros que no están atados. El día 14 el capitán de Sóller ordena que nadie vaya a hacer la guardia sin presentarse antes a los morberos que le darán órdenes, bajo pena de 20 s. y 3 días de cárcel.

Los morberos perseguían a quien enterraba a algún muerto de forma clandestina y no lo declaraba. El 27 de abril, viéndose que hay gente que no denunciaba a los desganats (inapetentes) ni a los enfermos, y morían sin auxilio espiritual ni temporal, enterrándolos de noche a escondidas en corrales y campos, se ordena, bajo pena de muerte y de 500 libras para gastos de la cuarentena, que no se tenga enfermo sin denunciar y que no se entierre ningún cadáver que no hayan visto los médicos.

El día 25 los morberos liberaron en Sóller a 53 personas de diferentes edades y sexos que habían hecho cuarentena en Santa Catalina y en el islote, por estar sanos. Los hicieron lavar desnudos en el mar y les dieron vestidos. Entraron en la villa en procesión con cirios cantando y hubo Tedeum en la iglesia. El 27 hacen pasar 54 personas de Sta. Catalina a la isleta. El 5 de mayo, debido a que se introducían cadáveres en la villa para enterrarlos por medio de intermediarios, comprándoles sepulturas, procediendo el dinero de mano infecta, los morberos prohíben que nadie pague sepulturas con sus manos, bajo pena de 10 l., de las que 1/3 sería para el acusador y el resto para la cuarentena. Al aportarse de noche ropas que podían ser infectas bajo capa, se prohíbe llevar capa o capote de noche bajo pena de 3 l. El 17 de mayo acabaron la cuarentena 34 personas (17 adultos y 13 niños) en el puerto, a los que hicieron lavar.

El día 19 se dispone que los sepultureros de la cuarentena lleven una campanilla cuando vayan a enterrar a la villa, para que los que la oigan cierren las puertas o cambien su camino. El día 20, viendo que hay personas que tienen "tosinos" que van por la villa y pueden extender el contagio de una casa a otra, ordenan, bajo pena de 1 l. por cada uno, que los aten o maten. También se ordena matar o atar a los perros, bajo pena de 20 s. Se prohíbe hacer colada para otros, bajo pena de 20 s. y pérdida de la ropa, porque podría haber ropa de personas contagiosas.

El 21 hicieron lavar y desnudarse a 28 personas que estaban en el pinar de Santa Catalina, les dieron vestidos y quemaron los viejos, enviándolos al islote para hacer nueva cuarentena.

Día 22, temiendo que el contagio se pegue con la ropa de lana, los morberos prohíben vestirla bajo pena de 20 s. y pérdida de la capa. El 23 se ordena matar perros y gatos. El 28 recuerdan la prohibición de tener perros sueltos y prohíben a los taberneros dar de beber, ni en su casa ni fuera, "ab tassa propia ni altra vas de sa casa en pena de vint sous".

El 1 de junio son liberadas 16 personas de la cuarentena. El 3 había en Santa Catalina 64 personas, de las que 22 estaban contagiadas (AH-6563).

En la ciudad hubo lazaretos en las Sitjas (en Santa Catalina), Son Pardo, Cal Ardiaca, el Lazareto, convento de Jesús, Son Forteza y Son Hugo. Se utilizaba azufre para purificar las casas. El 5-1-1653 los jurados dieron un quintal de azufre a Juan Rabassa, platero, con este fin. También se utilizaba cal para descontagiar. Los frailes de Santo Domingo que morían de peste eran enterrados en el huerto del convento cubriéndolos con cal viva (ADM, MSL/187, f. 133 v.). En Petra se compró cal para descontagiar.

Los gastos ocasionados por la peste fueron cuantiosos. Los conocemos por el manuscrito del ARM, Fondo Mayol y Roca n.º 116. Los gastos por municipios, en libras, sueldos y dineros, fueron:

	<u>l. - s. - d.</u>		<u>l. - s. - d.</u>
Alaró	6.690-19- 1	Sa Pobla	37-17- 4
Algaida	497- 0- 0	Pollença	187-16- 4
Andratx	284- 2- 0	Porreres	430-19- 2
Artà	908- 0- 0	Puigpunyent	132-11- 0
Binissalem	1.034- 2- 6	Sencelles	992- 0- 2
Bunyola	1.803- 2- 9	Santa María	148- 9-10
Campanet	685-13- 2	Selva	780- 9-10
Campos	847-11- 6	Sineu	8.288-11- 5
Esporles	555- 3- 4	Sóller	6.824-10- 8
Inca	7.944- 7-10	Valldemosa	800- 1- 4
Llucmajor	2.467-12- 7	Deyà	688- 0- 0
Manacor	233- 1- 4	La ciudad	190.633-17- 4
Marratxí	55-10- 0		

Los gastos de la "part forana" ascendieron a 43.310 l. 10 s. 2 d., un 18'5 % del total de la isla. El 16 de abril de 1652 en el G.G.C. se decía que se habían gastado 3.000 l. para preservar la salud, aprobándose al día siguiente que pudieran gastarse hasta 60.000, tomándolas de la talla general en la que contribuirían incluso los exentos. El 3 de junio se acordó hacer un encargamiento de censales sobre derechos que percibía la universidad, excepto sobre el tabaco. El 8 de febrero se acordó cobrar una talla de 30.000 l., pagando los jurados del reino y síndicos clavarios las pensiones de los censales que hacían las villas por el contagio.

Una partida importante de los gastos ocasionados por la peste fue la alimentación de la gente reclusa en lazaretos. En Sineu entre las compras alimenticias hallamos carnero, pan, vino, cebollas, huevos, aceite, uvas, pollos, vinagre, calabazas. En Petra entre los gastos hallamos: expropiación de una finca para lazareto (58 l.), obras de albañilería para cerrar el cementerio de los apestados (150 l.), indemnizaciones de barracas quemadas por el contagio, salarios de doctor (150 l.), cirujano (60 l.), beata que servía a los enfermos (4 l.), sirviente del lazareto (28 l. 8 s.), sepulturero (24 l. 3 s.), dietas del burro que llevaba la comi-

da a los enfermos, alimentación de los mulos de carro del contagio (159 l. 3 s.), lecho de los muertos (4 l.) por haber quemado el anterior, cal para descontagiar las casas (6 l.)... (ARM., F. Mayol n.º 116).

En Sóller, el 1 de mayo de 1652 ya se habla de que la villa tiene muchos gastos y está cargada de censales, debiendo mantener a los contagiados, y por añadidura los frutos de la hoja de la seda se habían quemado (AH-6563, f. 16). El 30 de marzo de 1653 el Consell solicita al virrey una moratoria en el pago de censales, alegando que se gastaron 6.000 libras y que no se pudo vender la cosecha de seda, naranjas y manzanas por no dejarla entrar en la ciudad, y la cosecha de aceite fue escasa (ARM, A., Presidal Decrets 1651-63, f. 326 v.- 327). El virrey concedió la moratoria.

Mentalidades y comportamientos colectivos.

Estaba muy extendida la idea de que la causa última de la aparición de la peste era el pecado de los hombres. Incluso en un tratado médico como el de Terrades se lee: "La causa de hont lo vapor y substància subtil ve a corrompre lo ayre, es la justicia de Deu Omnipotent, perque moltes vegades ab aquest flagell y suplici, se venje dels pecats dels homens". El obispo de Mallorca en 1652, tras recordar que la isla había estado exenta de peste por el patrocinio de San Sebastián, decía "que devían pensar que nuestras culpas servían de estorvo, para que Dios no oyese las peticiones de los santos, exortando al verdadero dolor de los pecados... persuadiendo a todos que ayunasen en su vigília, y en las villas y lugares de la isla en que no era de precepto, votasen su fiesta, y ayunasen en su vigília, concediendo 40 días de perdón a éstos" (Terrasa, Anales, IV, p. 91).

Ya el 2 de marzo, en una reunión del Gran e General Consell, un jurado decía que por la intervención de San Sebastián se preservaba de contagios, siendo sólo fiesta en la ciudad y en las villas que lo tienen por patrón, y propone que sea fiesta colenda en todo el reino, y la víspera ayuno de guardar. Se aprobó por unanimidad, acordando acudir al obispo y al papa (Guasp, 1960, p. 82).

Durante la epidemia son frecuentes las rogativas, procesiones y exposiciones de la reliquia de San Sebastián. En junio y julio se exponía en público la reliquia de San Sebastián (un hueso del brazo proveniente de Rodas) en la catedral. El obispo Rocamora ordenó oraciones y procesiones de penitencia, e invitó a las órdenes religiosas a prestar servicios espirituales y corporales a los apestados. El 28 de julio el obispo amonestaba al dolor de los pecados y a la penitencia, estableciendo la fiesta de San Sebastián como obligatoria.

El 1 de agosto de 1652, el Gran e General Consell acordó celebrar las festividades de Ntra. Sra. de la Concepción y de San Sebastián, "que se fasse llatenia ab lo clero de la seu a les sues capelles per espai de quinsa dies" y en el convento de Santa Magdalena por las monjas a intención de Sor Catalina Thomás, y se digan 500 misas para las almas del Purgatorio pagadoras de dinero destinado a gastos de salud. También se acordó hacer letanias a S. Francisco de Paula, S. Antonio de Paula, San Roque y San Nicolás de Tolentino. El canónigo Antoni Garau propuso rezar durante 15 días al hermano Alonso Rodríguez en su capilla, al estar tratándose en Roma su beatificación, a quien el Señor en una visión

(“un de els seus repós”) le enseñó la isla y le dijo que sería venerado en ella y que por su intervención haría milagros en favor de los naturales de ella; lo que se aprobó con 2 votos en contra, dándose 100 libras para ayuda de las obras de su capilla (ARM, AGC-63, f. 55-56).

BIBLIOGRAFÍA

- *Libros*: BARBIERI, J., 1807, *Apéndice Histórico de la villa de Inca*. Guasp. Mallorca.
- *Libros*: BIRABEN, Jean-Noël, 1975, *Les hommes et la peste en France et dans les pays européens et méditerranéens*, Mouton, París-La Haya.
- *Manuscritos*: BOVER DE ROSSELLÓ, Joaquín M.^a, s. XIX, *Misceláneas Históricas de Mallorca*, en Biblioteca Bartolomé March, 17 volúmenes.
- *Artículos*: GUASP, B., 1928, *Notes per l'Història d'Alaró. El contatge de la peste*. B.S.A.L., t. XXII, pp. 3-5, 18-20.
- *Libros*: GUASP, B., 1960, *Alaró i la pesta de 1653*. Palma.
- *Libros*: RULLÁN, J., 1875, *Historia de Sóller*, 2 vols., Palma.
- *Libros*: SANTAMARÍA, A., 1970, *La época de Fernando el Católico...* Palma.
- *Libros*: Terrades, F., 1590, *Compendi de la peste*. Mallorca. Reedición 1980.
- *Manuscritos*: TERRASA, *Anales de Mallorca*, en Biblot. Municipal Palma.
- VAQUER, O., 1987, “Una sociedad del Antiguo Regimen”: *Felanitx y Mallorca en el siglo XVI*. I. Mallorca.
- *Libros*: XAMENA, P., 1976, *Anys Enrera. Segle XVII. II part*. Felanitx.

Vint-i-quatre cançons glossades atribuïbles a Rafael Bover (segle XVII)

JOAN MAS I VIVES

Vull presentar en aquest treball un conjunt de poemes catalans copiats durant el segle XIX per l'erudit, poeta i narrador Tomàs Aguiló i Forteza (1812-1884). Es conserven entre els seus papers, avui propietat de la Societat Arqueològica Lul·liana, i hi és inconfusible la seva calligrafia, extraordinàriament diminuta i acurada. Formen un quadernet, tamany 151 x 218 mm., sense cosir, resultat de doblegar pel mig i col·locar un dins l'altre 6 fulls: tenim així 24 pàgines útils, en cada una de les quals reproduceix una composició completa, excepte en la darrera, on abandona la còpia a mig poema.

Totes aquestes obretes segueixen el mateix esquema. Consten, primer, d'una cançó de quatre versos, molt possiblement de procedència tradicional, i, després, de la glossa, la part original de l'autor. Aquesta consisteix en quatre cobles de dos quartets, cada una de les quals es tanca amb el vers que glossa. El gènere és ben característic de la poesia dels segles XVI i XVII. En català, els més importants autors del segle XVI el conreen i així Joan de Timoneda i Pere Serafí són autors d'una extensa mostra de cançons glossades.¹ Mallorca, òbviament, no podia restar al marge d'aquesta moda, i n'és una prova ben clara el fet que darrerament hom hagi pogut localitzar, a l'Arxiu Capitular, vint-i-dues poesies de començaments del segle XVI, la majoria de quatre versos, que indubtablement tenien aquesta destinació.² Tanmateix, tal com les trobam aquí responen a un estat més evolucionat: la glossa no repeteix, com en la majoria dels exemples de Serafí o Timoneda, la cançoneta inicial o una de les seves parts, que actua de refrany, sempre el mateix, sinó que cada un dels seus versos s'ha de fer encaixar al final d'una cobla diferent. Aquest model és ben pre-

¹ Cf., per exemple, Joan de TIMONEDA, *Flor d' enamorats*. Introducció de Joan Fuster (València 1983); Joan ALEGRET, *Una cançó de Pere Serafí: edició i comentari*, dins *Anàlisis i comentaris de textos literaris catalans III*. A cura de Narcís Garolera i Carbonell (Barcelona 1985), pàgs. 168-208; Josep ROMEU I FIGUERAS, *Poesia popular i literatura* (Barcelona 1974), especialment pàgs. 102-125 i 233-262.

² Vegeu Jaume GARAU AMENGUAL, *Unes cançons amoroses inèdites de la primera meitat del segle XVI. Estudi i edició*, a "Caplletra" 3 (tardor 1988), pàgs. 91-99.

sent al segle XVII i el trobam tant en les poètiques de l'època, com en autors diversos, siguin catalans³ o castellans.⁴

De totes maneres, no basta la pertanyença a un gènere per situar cronològicament uns poemes, encara que això pot ésser un bon ajut. Cal aportar dades externes que reforcin la hipòtesi que plantejgem. No són gaire abundoses les que tinc. Dissortadament no he localitzat l'original que copia Aguiló. Ara bé, dos d'aquests poemes, concretament el [13] i el [23] ja varen ésser publicats el 1892 i l'editor, que no dóna el nom, els atribuï a Rafael Bover.⁵ Per tant, és sobre aquesta possibilitat que he treballat.

Si realment són d'aquest autor, no seria gens estrany que Aguiló n'hagués volgut posseir una còpia. El 1841 el seu íntim amic Josep Maria Quadrado n'havia parlat, en to molt elogiós, al famós article sobre *Poetas mallorquines*, publicat a "La Palma".⁶ Després, Joaquim Maria Bover també se n'ocupà *in extenso*, el 1842 i el 1868, en els seus coneguts repertoris d'escriptors balears,⁷ en els quals va col·laborar força T. Aguiló. Finalment, Rafael Bover encara va entrar a la breu antologia que inclou *Die Balearen*, de l'Arxiduc Lluís Salvador.⁸ Per tant, era un autor ben conegut en els cercles romàntics mallorquins. La seva biografia, però, ens és gairebé desconeguda i el conjunt de la seva obra no ens ha arribat amb tota la seguretat de transmissió que voldríem. Concretament, a la *Biblioteca J. M. Bover* cita tres manuscrits que la contenen: un propietat del comte d'Aiamans, un altre de Joaquim Villalonga i Desbrull i un altre de Jeroni Rosselló. Un d'ells, el del comte d'Aiamans, avui es conserva a la Biblioteca del Monestir de Montserrat,⁹ però els altres dos resten il·localitzats. Val

³ Cf. Albert ROSSICH, *Una poètica del Barroc. El "Parnàs català"*. Pròleg de Modest Prats (Girona 1979), pàgs. 38-44 (reprodueix un poema que glossa un quartet, d'autor desconegut, amb el mateix esquema mètric que hem descrit per a les nostres peces, i un altre del rector de Vallfogona que glossa una dècima, també amb una cobla per a cada vers. Aquest darrer poema ha estat reeditat modernament a Francesc Vicent GARCIA, *Antologia poètica*. A cura d'Albert Rossich i Estragó (Santes Creus 1985), pàgs. 75-78).

⁴ Cf. Luis ROSALES, *Poesía española del Siglo de oro* (Madrid 1970), pàgs. 127-129 (reprodueix un poema del Conde de Salinas (1564-1630), d'esquema idèntic al nostre), 159-160 i 175-176 (amb poemes del Conde de Villamediana (1582-1622) i Luis de Ulloa y Pereira (1584-1674) que també glossen cançons de quatre versos, però amb les cobles formades per una dècima cada una).

⁵ *Glosas d'amor. (Composició mallorquina d'en Rafel Bóver, poeta mallorquí des sitgla XVII)*, "La Roqueta", any V, núm. 201 (28-V-1892), pàgs. 2-3. He d'agrair a Joan-Lluís Marfany que em proporcionà aquesta referència bibliogràfica, tan important en aquest treball.

⁶ Núm. 29, 18-IV-1841, pàgs. 229-234 (edició facsímil a *La Renaixença. Fonts per al seu estudi 1815-1877*. Selecció de Joaquim Molas, Manuel Jorba i Antònia Tayadella (Barcelona 1984), pàgs. 58-74. Quadrado l'anomena, per error, Rafael Bonet (cf. Josep MASSOT I MUNTANER, *Els mallorquins i la llengua autòctona* (Barcelona 1985), pàg. 146).

⁷ Cf. Joaquim Maria BOVER, *Memoria biogràfica de los mallorquines que se han distinguido en la antigua y moderna literatura* (Palma 1842), pàg. 358; id., *Biblioteca de escritores Balears* (Palma 1868), I, pàgs. 117-119.

⁸ Faig ús de la versió castellana de Josep Sureda i Blanes: Archiduc LUIS SALVADOR, *La Cultura. Parte de la obra Las Baleares descritas por la palabra y el grabado* (Palma 1965), pàgs. 92-94.

⁹ És el manuscrit 86; cf. Jordi BRUGUERA, *Manuscrits catalans del fons d'Ayamans de la biblioteca de Montserrat*, "Randa" 5 (1977), pàg. 121. Vegeu també l'article, molt precís, de Josep MASSOT I MUNTANER, *Bover, Rafael*, al *Diccionari de literatura catalana* (Barcelona 1979), pàg. 108. D'aquest manuscrit n'hi ha almenys dues còpies a Mallorca: una a la Societat Arqueològica Lluhiana i l'altra a la Biblioteca Gabriel Llabrés. Totes dues són de finals del segle passat o de començament d'aquest i de la mateixa mà.

a dir que tots els poemes de R. Bover que citen els autors del segle XIX són al manuscrit de Montserrat i això fa pensar que era l'únic que va utilitzar Joaquim Maria Bover, que, sens dubte, era qui el va fer conèixer als altres. He d'afegir, encara, que aquest manuscrit és, segons em confirma Josep Massot i Muntaner, indubtablement del segle XVII i que en el seu interior hi ha un "emblema" que dona el nom de "*Rafel Bouer*" com a protagonista masculí dels poemes amorosos, és a dir, l'autor almenys d'una part de les composicions del cançoner, atès que aquells poemes sovint són escrits en primera persona.¹⁰

Cap de les peces que public aquí, però, no és en aquest manuscrit i això encara complica més les coses. El que no crec de cap manera és que es tracti d'un *pastiche* elaborat per Tomàs Aguiló, perquè no li conec cap altra suplantació d'aquesta mena, i perquè la llengua respon bé, sense exageracions, a les altres mostres literàries mallorquines que posseïm del segle XVII. Tanmateix hi ha dos fets que donen un cert suport a l'atribució a Rafael Bover: el primer és que el 1892 algú, potser Mateu Obrador i Bennassar —que era qui aleshores duïa tot el pes de la redacció de "*La Roqueta*"—, en publicàs dues sense expressar cap dubte sobre aquesta autoria; el segon, que al manuscrit de Montserrat hi trobem tota una altra sèrie de composicions que responen a la mateixa temàtica amorosa i a la mateixa tècnica de cançó glossada, amb idèntic esquema mètric, encara que aquesta temàtica i tècnica eren ben freqüents en la poesia de l'època.¹¹ Com a hipòtesi, per tant, podríem pensar que Tomàs Aguiló, en una data indeterminada, va poder accedir a un dels dos manuscrits avui perduts, però citats per Joaquim Maria Bover, i que aquests poemes en són una còpia molt parcial. Després, Mateu Obrador, o un altre redactor de "*La Roqueta*", potser va utilitzar els mateixos fulls cal·ligrafiats per T. Aguiló i en va fer la seva edició, introduint-hi algunes correccions.¹² Amb els fulls hom li va comunicar l'autoria, i l'intermediari va poder ésser l'erudit Estanislau de K. Aguiló, fill de Tomàs i bon amic de Mateu Obrador. Si això fos així no seria l'única vegada que Obrador publicàs un "document" procedent de l'arxiu dels Aguiló.¹³

¹⁰ Això desmenteix la possibilitat que Rafael Bover sigui una estrofolària invenció de Joaquim Maria Bover, apuntada, amb una argumentació ben atractiva, per Antoni-Lluc FERRER, "*Ennoblerás a tu padre y a tu madre*" o *las fantasías genealógicas del erudito Joaquín M.º Bover de Roselló (1811-1865)*, dins *Escrire sur soi en Espagne: modèles et écarts. Actes du IIIe Colloque International d'Aix-en-Provence* (Aix-en-Provence 1988), pàg. 98.

¹¹ Gabriel Llabrés mateix va intentar publicar-ne un volumet: *Cobles mallorquines y castellanes dels sigles XVII i XVIII pera cantar ab guitarra. Recullidas per en Gabriel Llabrés de Mallorca* (Mahó, imprenta de Bn. Fàbregas, 1897). És una edició molt rara (cf. Pedro SAMPOL Y RIPOLL, *Notas para una biblioteca de Don Gabriel Llabrés*, BSAL 654-661 (setembre 1935-desembre 1936), pàgs. 247-344, es deu correspondre amb la fitxa núm. 14), de la qual només en degué sortir el primer plec, de 8 pàgines, amb tres poemes catalans. A la Biblioteca Llabrés, el plec es conserva dins una agenda o llibreta de treball del 1903, a l'interior de la qual també hi ha la còpia del manuscrit de Montserrat i la d'un nombre considerable de composicions catalanes i castellanes procedents d'altres manuscrits sis-centistes, de moment també i localitzats. Altre cop no hi ha cap dels poemes que public aquí, però sí alguns de molt semblants.

¹² Vegeu les variants d'aquests poemes que anotam *infra*, pàgs. 266 i 276. Això em sembla més probable que no que utilitzàs el manuscrit original del segle XVII, perquè hi ha moltes solucions ortogràfiques coincidents.

¹³ Cf. M. OBRADOR, *Una curiosa carta de T. Aguiló a J. Rubió*, BSAL, X (1903-1904), pàgs. 248 i s.

La llengua, en efecte, mostra uns usos lingüístics que ja no eren creïbles al segle XIX i que, en algun cas, amaguen matisos difícils de reproduir en un *pastiche*. Les formes més evidents són les de la conjugació: la “e” neutra com a vocal de suport en la primera persona del singular del present d’indicatiu (jo *adore*, [9], 2, etc., molt freqüent, jo *crida*, [7], 19, jo *considera*, [18], 29, i altres anotades a l’edició); el perfet simple del tipus *fiu* [2], 33, *passí* [1], 13, *doní* [13], 22, etc.; subjuntius sense vocal en la terminació (que jo *don* [19], 21, que tu *turments* [17], 27, que això *s’acab* [19], 35, etc.), o amb la vocal “a” en formes com *vullau* [1], 4, *hajau* [1], 32, *dispongau* [6], 24, etc. Els pronoms febles també són molt freqüents posposats a temps verbals que avui exigirien l’anteposició, com el present d’indicatiu: *sab-me* [4], 3 i 28, *teniu-me* [10], 3, *sol-se* [11], 29, *ting-vos* [12], 5, *veu-se* [12], 23. Tots aquests trets deuen estar més relacionats amb la llengua literària del segle XVII, que amb l’evolució dialectal posterior, i en aquest sentit també interpret l’extraordinària freqüència del pronom *us*. El lèxic, en canvi, conserva accepcions que aleshores devien ésser vives i que aviat es perden, com podeu veure a l’edició en l’anotació dels mots *sesta* [2], 14, *acabar* [3], 25 i 30, *fadiga* [7], 18, *escassa* [12], 18 i *fortuna* [8], 6. Curiosament *got* a [7] encara no ha estat substituït per “tassó” i “estimar” mai no s’usa amb el significat actual d’“amar”. Finalment, l’adjectiu *fort* encara és invariable a [24], 11.

Al costat d’això hi ha alguns dialectalismes que relacionen el text, indubtablement, amb Mallorca. Formes verbals com *feim* [1], 10, *mereis* [17], 13, *coneis* [17], 16; els pronoms febles posposats tònic; *porer* més freqüent que “poder”, sobretot en les formes conjugades; algun exemple aïllat d’article derivat d’IPSE (*sa perdiu* [2], 4 i 36; *es got* [7], 3 i 28); *vostro*, molt present al costat del més arcaic *vòstron*, etc. Potser algun d’aquests trets dialectals és degut a la intervenció de Tomàs Aguiló, però això no ho podem saber del cert fins que trobem el manuscrit que ell copia, si és que algun cop el trobam.

També hi són abundosos els castellanismes com *galardó* [2], 24, *alcansar* [2], 31; *olvidar* [3], 2 i 20, *gusta* [4], 32, *ausència* [5], 21, *ditxós* [7], 32, *emplea* [9], 18, *ablandaria* [15], 17, *gosar* i *antes*, tots dos ben abundants, *despedida* [19], 34, etc. etc. Com s’ha remarcat sovint, aquests castellanismes són també un tret característic de la llengua literària del segle XVII i s’han d’interpretar com a cultismes: per ennoblir la llengua, els autors catalans, com els portuguesos i els napolitans, recorren al castellà, perquè aquest idioma té al darrere, políticament, un estat molt poderós, almenys en la seva aparença externa, i, culturalment, la literatura barroca més prestigiosa de tot l’àmbit europeu.¹⁴

Pel que fa als aspectes estilístics, el que més caracteritza aquests poemes és l’equilibri que l’autor vol guardar entre literatura culta i literatura popular. Sens dubte la influència de la literatura tradicional hi és molt gran. Mètricament s’hi utilitza l’heptasíllab formant quartetes, com ja he dit abans, excepte en els poemes [4], [8] i [16] en què els versos són pentasíllabs. Per al còmput síllàbic de vegades hem de destruir els hiatus i fer sinalefes o elisions del tipus “*de-l’au-sèn-ciael-ol-vi-dar-me*” ([5], 22), però hi és més freqüent el model amb hiatus i sense sinalefa o elisió: “*mon-vo-ler-y-pa-si-ó*” ([13], 6). Les rimes són

¹⁴ Cf. Albert Rossich, *Francesc Vicent Garcia i el Barroc hispànic*, “Els Marges”, 31 (maig del 1984), pàgs. 3-9.

consonants o perfectes, però n'hi ha moltes que només són rimes gràfiques: “amor/cor” [2], “vós/cos” [5], “ajudau-vos/-repos” [7], “hora/adora” [8], “dolor/cor” [8] i [10], “mercè/bé” [9], “perquè/bé” [11], “fer/ser” [12], “gos/vós” [12] i [14], “repòs/dos” [13], “hora/adora” [14], “cadena/pena” [18]. També hi ha un exemple de rima assonant: “mia/viure” [11]. Tots aquests fenòmens són ben documentats en el cançoner tradicional i curiosament una de les rimes “incorrectes” en fonètica mallorquina que més hi abunda és la dels mots “cadena/pena”, que també trobam aquí.¹⁵ Els temes desenvolupats —el de la gelosia, el del patiment per amor, el de la separació, etc.— són també els més representatius de la poesia amorosa anònima i, encara, al marge que totes les cançons inicials deuen ésser estrictament tradicionals, en les cobles hi ha alguna coincidència tan evident com la següent:

“Vós ja sabeu, vida mia
que amor se paga amb amor;
vós me pagau amb dolor
i jo no us hi pagaria”.¹⁶

“El treball és, vida mia,
qu.amor se paga ab amor,
que si.s pagàs ab dolor
ningú com vós pagaria”:

([1], 13-16)

Si en féssim un estudi exhaustiu potser els paral·lelismes d'aquesta mena es podrien augmentar força. No obstant això, tampoc no hi hem de negar la participació de l'autor. Aquest es mostra prou hàbil i enginyós, no només en la imitació del to popular, sinó també en la manera amb què fa encaixar els materials de procedència externa amb els versos propis i en la subtileza amb què descriu els matisos del sentiment amorós.

En l'edició he accentuat i puntuat segons la normativa actual i amb el punt —que la tipografia no em permet que sigui volat— he indicat les elisions que avui no tenen representació gràfica i la pèrdua del caràcter vocàlic dels pronoms “ho” i “hi”. He accentuat “à”, del verb “haver”, però no els pronoms enclítics, d'acord amb la normativa, encara que la rima demostra ben clarament que són tòpics. He numerat els poemes i els versos i he posat en cursiva la cançó inicial i la seva reproducció en la glossa.

¹⁵ Vegeu l'estudi preliminar de Francesc de B. Moll a Rafael GINARD BAUÇÀ, *Cançoner popular de Mallorca*, volum I (Mallorca 1966), pàgs. XL-XLIII.

¹⁶ *Cançoner popular de Mallorca*, I, citat en la nota anterior, pàg. 116.

[1]

*Suposad que no.m pagau
el bé que jo us vull sens par,
jo us vull per mon gust amar
maldament may me vullau.*

- 5 No.m poreu negar, señora,
que.m deveu amor sobrad,
y sens haver-lo'm pagad
veix que us trobau cobradora.
No sé jo de que us queixau,
10 puis si feim comptes d'amor
jo sempre rest cobrador,
suposad que no.m pagau.

- El treball és, vida mia,
qu.amor se paga ab amor,
15 que si.s pagàs ab dolor
ningú com vós pagaria:
Perquè pug assegurar
qu.emb això sou lliberal,
puis sé que pagau en ¹ mal
20 *el bé que jo us vull sens par.*

- Voldria, axí Déu m'ajud,
deixar-vos ja de voler,
y seria el primer pler
que de mi hauríau hagud.
25 Mes jo no me'n pug estar
y lo avorrir m'és contrari:
fent del forsós voluntari,
jo us vull per mon gust amar.

- Fessem, señora, un partid,
30 que vullau que us vulla bé,
que jo per pacta voldré
que m'hajau sempre avorrid.
Y si no us ne contentau
dureu per forsa aquest feix,
35 perquè us voldré tanmateix
maldament may me vullau.

¹ *En*, llegiu *amb*. La confusió entre aquestes dues preposicions és freqüent en aquest manuscrit. A partir d'ara no la indicarem més perquè és bona d'identificar.

[2]

*May mes aniré a cassar
en tanta calor d'estiu;
com he batudas sas matas
altri se'n du sa perdiu.*

- 5 Cassava en el bosch d'amor
y mil desdixas passava,
perquè cassant esperava
cassar d'una ingrata el cor;
mes ara me'n vull deixar,
10 perquè veix que no'm vol bé,
y creg que tant quant viuré
may mes aniré a cassar.

- Que de fadigas passí
cassant al mitx de la sesta!²
15 y sols el calor me resta
perquè la casa.m fugí.
Ara veix que de mi es riu,
deixant-me el caló abrasad,
de cassar sempre afectad
20 *en tanta calor d'estiu.*

- ¿Ès possible qu.essent jo
el que més l'ha perseguida
sia en mi mal agraïda
y don a altri el galardó?
25 He esquinsadas las sabatas
pensant-me veure-le morta,
y veix qu.altri la se'n porta
com he batudas sas matas.

- Per ser jo tan puntual
30 en cassar sens perdre punt,
pensava alcansar tot punt
el premi de mon llarg mal;
Oh lo mal compte que fiul,
puis com pensí, sens cordura,
35 que le tenia segura,
altri se'n du sa perdiu.

² Sesta té aquí el significat antic de 'calor de migdiada', registrat al *Diccionari Català-Valencià-Balear* (DCVB).

[3]

*Si us pesa perquè us vull bé
y jo no us pug oblidar,
és forsa dar-vos pesar,
senora,³ tant cuant viuré.*

- 5 Que.m siau molt agraphida
a mos serveis bé m'agrada,
però que us veja enutjada
de esser de mon cor servida
és una cosa que.m té
10 admirad de tal manera
que creg que sou més que fera
si us pesa perquè us vull bé.

- És cosa tan natural
tenir gust de ser amad,
15 que ningú hey à tan ingrati
qu.a qui l'ama vulla mal.
Pero vós voleu estar
tant pertinàs ab axò,
qu.anau cuantre la rahó
20 *y jo no us pug oblidar.*

- Segons vòstron ingrati ser
y sobrada tirania,
creg cert que si us avorria
que us ne faria gran pler.
25 Mes com no.u pug acabar⁴
en mi.m dóna gran disgust,
puis desitjant dar-vos gust
és forsa dar-vos pesar.

- Teniu per cert una cosa:
30 que no.y acabareu res,
que jo coneg que us vull més
com vos veig més rigurosa.
Pensau que no mudaré,
y estau-ne desenganada,
35 que sereu de mi adorada,
senora, tant cuant viuré.

³ *Senora*, llegiu *senyora*: aquesta grafia de la ena palatal es repeteix alguns cops en aquest manuscrit.

⁴ *Acabar té*, aquí i en el vers 30, el significat d' "aconseguir", ben viu en la llengua antiga i avui només conservat en alguna frase feta, segons el *Diccionari etimològic i complementari de la llengua catalana*, de Joan Coromines (DECLC).

[4]

*Vós a altri amau
y a mi no.m voleu,
però sab-me greu
que no.m refusau.*

- 5 Vaig considerant,
en lo que veig fer,
que no és vertader
lo qu.afirmau tant.
 Voler-me mostrau,
10 mes, a mon parer
que, si va a dir ver,
vós a altri amau.

- No teniu rahó
de fer lo que feu,
15 puis tant cert sabeu
que us ting passió.
 Mal corresponeu,
puis, sent-vos catiu,
altri afavoriu
20 *y a mi no.m voleu.*

- A altri voleu bé
y a mi m'avorriu,
y no.m despediu
jo no sé per què.
25 Veure que.m tingau
d'est modo encantad,
no és cosa que.m mat,
però sab-me greu.

- Puis és cosa justa,
30 dau vòstron favor
a qui.n més valor
per vós morir gusta.
 Y si vós amau
al qui us vol més bé
35 jo asseguraré
que no.m refusau.

[5]

*Puis me mata la partida
lo millor és no partir,
perquè us desitj més servir
antes d'acabar la vida.*

- 5 Partir de vós! ¿Com poré
partir-me y restar-me viu,
si partint-me mitjpartiu
mon cor que ma vida té?
Si ting de perdre la vida
10 per partir-me, no és rahó,
vida, que m partesca jo,
puis me mata la partida.

- Com pens que partir, sens més,
me ting de partir de vós,
15 voldria tornar-me dos:
un qu.anàs, l'altre vingués,
que pensar poder tenir
vida sens vós és quimera.
Donchs, si tant de mal m'espera,
20 *lo millor és no partir.*

- Del partir naixerà ausència,
de l'ausència el olvidar-me,
de l'olvidar-me el matar-me
sens poder fer resistència.
25 Del matar-me ha de venir,
señora, que no us servesca,
y axí no és bé que partesca
perquè us desitj més servir.

- Donar la vida per vós,
30 sensa partir-me, és molt poch,
perquè a més m'obliga el foch
que crema entrañas y cos.
Però en pensar la partida
sensa vós, señora mia,
35 no pug consentir que sia
antes d'acabar la vida.

[6]

*Si no és assò, vida mia,
servir-vos com és rahó,
basta prou la intenció,
que per vós jo moriria.*

- 5 Molt content estig d'amar-vos,
señora, perqu.és molt just
que eus adori per mon gust
y muira per agradar-vos.
Però naix la pena mia
10 del no porer-vos parlar,
que no sent altre pesar
si no és assò, vida mia.

- No és altre y basta y sobra,
perqu.és prou pena y dolor
15 que no puga, el qui té amor,
posar lo que vol per obra.
Solament voldria jo
qu.impediment no.y hagués
perqu.alashoras pogués
20 *servir-vos com es rahó.*

- Señora, considerau
de quina manera estig;
donchs, de veras eus suplich
qu.a ajudar-me eus dispongau.
25 Si teniu bona ocasió
deveu pagar mon servey,
però si no.y ha remey
basta prou la intenció.

- Bé sabeu com he tingud
30 el bé qu.he tant desitjad
molt prop d'haver-lo gosad,
mes ma sort no.u ha volgud.
Però, sia lo que sia,
mon bé feu lo que poreu,
35 puis ha tant temps que sabeu
que per vós jo moriria.

[7]

*No pug comportar més foch,
d'aygua ting necessitat,
guardau de trancar es got,
ma vida, per caritat.*

- 5 Corrent tant me só cansad,
ma vida, que no pug creure
que si.us demanava beure
no tinguésau pietat.
Y com sabeu que no pot
10 l'home cansad caminar,
ma vida, no.i cal duptar,
no pug comportar més foch.

- El mal que ting és tan fort,
tant que.m donau entenen
15 que, si el metja no és present,
en un punt he de ser mort.
Però com és veritat
que de beure és la fadiga ⁵
no.s ⁶ cal espantar si crida: ⁷
20 "*d'aygua ting necessitat*".

- Ma vida apiadau-vos
de mi, que estig cridant
l'aigua que jo desitj tant,
que no ting ningun repòs.
25 Y com sé que ningú pot
millor reparar la falta,
puis que l'aigua és tan alta
guardau de trancar es got.

- Ma vida, jo no pug creure
30 que vós siau tant cruel,
cert que sou semblant al cel
y ditxós el qui us pot veure.
Però com de pietat
abundau, qu.és cosa rara,
35 no m'amagueu vostra cara,
ma vida, per caritat.

⁵ *Fadiga* és utilitzat aquí amb el significat proper a l'arcaic de 'falliment d'allò que un té dret d'esperar', registrat al DCVB.

⁶ *No.s*, llegiu *no us*.

⁷ *Crida* és la primera persona (jo) del present d'inficatiu de 'cridar', amb la "e" neutra com a vocal de suport. En trobarem altres exemples, com ja he indicat a la introducció.

[8]

*Com més apartad
de vós estaré,
molt més afectad
servidor seré.*

- 5 Per dar-me turment
fortuna ⁸ és bastant
que jo, que us am tant,
vingue estar ausent.
Mes ma voluntad
10 no s'aparta un.hora,
que més vos adora ⁹
com més apartad.

- Ja sé que serà
molt gran el dolor
15 que tindrà mon cor
cuant no vos veurà;
mes, si vós, mon bé,
no m'heu olvidad,
content y pagad
20 *de vós estaré.*

- No.m mudarà a mi
no porer-vos veure,
perquè poreu creure
que vos am sens fi:
25 més aparellad
par a servir-vos,
y morir per vós
molt més afectad.

- Mirau si estig fort,
30 ma vida, en amar-vos,
que no pug deixar-vos
fins que sia mort.
Sempre donaré
d'amor millors mostres,
35 y de cosas vostras
servidor seré.

⁸ *Fortuna* té aquí, clarament, el significat de 'dissort', registrat als diccionaris etimològics, però amb molt poca documentació.

⁹ *Adora*, és també primera persona del singular del present d'indicatiu. Tornarem trobar aquesta forma a [9], 2, 20, 24; [14], 4, 36; [15], 6; [24], 17.

[9]

*Puis de tal modo viviu
sabent que tant vos adore,
guardau de perdre, señora,
lo que per vostre teniu.*

5 Molt temps ha que vos servesch
en las veras¹⁰ que sabeu,
y com més ho coneixeu
manco ser volgut meresch.

Poch mos serveys agrahiu,
10 mes si veig que dura massa
hauré de mudar de trassa,
puis de tal modo viviu.

Si.m donau algun favor,
que confés que me n'eu dads,
15 primer los he suspirads
ab llàgrimas de dolor.

Y a altri, qui sols una hora
no emplea en donar-vos gust,
amau per dar-me disgust,
20 *sabent que tant vos adore.*

Deixau de fer-me mercè
y a altra part acudiu,
perquè el pensament teniu
en pastor que no us vol bé.
25 Advertiu que jo us adore
y eus dig cosas d'importància,
que, si hi pensau fer ganància,
guardau de perdre, señora.

Tantas vegadas veuré
30 que lo que.m toca donau
a altri, y a mi.m deixau
que el pensament mudaré.
Si no mudau, advertiu
que poreu restar burlada,
35 y perdre d'una vegada
lo que per vostro teniu.

¹⁰ *En les veres* té el sentit de 'amb l'autenticitat', 'tant de veritat'; torna a sortir, amb un significat semblant, a [11], 22. No veig documentada aquesta expressió al DCVB.

[10]

*An el partir diu partida
aquell qui no sab d'amor,
però jo li dig dolor,
dolor que lleva la vida.*

- 5 Señora, per qui vol bé
creg que no y ha major mal
com apartar-se aqueix tal
d'aquella qui pres lo té.
Mes qui fàcilment olvida
10 y sols gusta del present,
en el punt que s troba ausent
an el partir diu partida.

- Si he gustad de veure-vos
aquest temps tant breu per mi,
15 prou me costa, puis, en fi,
jo rest y vos n'anau vós.
Y causa'm tan gran dolor
que ting per cert y estim¹¹ tal,
que no sab què cosa és mal
20 *aquell qui no sab d'amor.*

- No'm bastava la cadena
que sentia per amar-vos,
y ara no porer mirar-vos
serà doblar-me la pena.
25 Aqueix mal que sent mon cor
y que m deixa sens paciència
tothom me diu qu'és ausència,
però jo li dig dolor.

- Si som vostro com sabeu,
30 y teniu-me voluntad,
y mon gust tan transformad
en lo vostro que no és meu,
considerau vós, ma vida,
quin sofriment pug tenir
35 ausent de vós y sofrir
dolor que lleva la vida.

¹¹ *Estimar* és usat aquí amb el significat de 'jutjar, considerar de tal o tal manera' (cf. DCVB). Observam que en aquests poemes mai no surt amb el significat d'amar'. En opinió de Joan Coromines, aquesta accepció ja era viva, però era reputada d'excessivament vulgar per entrar a la literatura culta.

[11]

*Què.s de tu, pastora mia?
 Què.s de tu que no.t pug veure?
 Tu bé pots pensar y creure
 que sens tu jo no pug viure.*

- 5 Cuant diferent m'has pagad,
 pastora, del que.m devias!
 Puis no fas lo que solias,
 mudaré ma voluntad.
 No cregues ja que porfie
 10 voler-te, qu.és per damés,
 ni de mi sentiràs més:
 "què.s de tu, pastora mia?"

- El bé que jo t'he volgud
 no era sinó perquè
 15 mostraves voler-me bé
 y ara el temps veix qu'he perdud,
 que, com és fàcil de creure,
 el gust del poch amador
 anava dient: "amor,
 20 *què.s de tu que no.t pug veure?*"

- Però ara que he tocad
 en tantas veras el dañy,
 he conegud clar lo engañy
 y ta poca voluntad.
 25 El temps te donarà a veure
 lo que per ara t'amaga,
 y de qu.ha de esser la paga
tu bé pots pensar y creure.

- Sol-se perdre el confiad:
 30 no sias fàcil en creure,
 creu tot lo que podràs veure
 y abat-ne la mitad.
 No veus que donas què riure
 y tens molt pochs pensaments,
 35 que m'han dit que vas dient
*que sens tu jo no pug viure.*¹²

¹² Aquest poema, en conjunt, és el menys reeixit de tots. Especialment confusa és la segona cobla, encara que potser sigui la transmissió que l'ha malmesa.

[12]

*Impossible voleu fer
 'en que jo sia ditxós;
 no és que no puga ser,
 sinó per voler-ho vós.*

- 5 Ting-vos tanta passió
 com vós mateixa sabeu,
 y si us dig que la'm pagueu,
 ab excusas me deis "no".
 És que vos falta voler,
 10 puis, sols perquè jo no gos,
 lo que dependrà de vós
impossible voleu fer.

- No trobau dificultat
 en lo qu'està en la mà vostra,
 15 y, puis que tant poch vos costa,
 per què.m feis viure penad?
 Jo moriria per vós
 y vós me sou tan escassa ¹³
 que no voleu trobar trasa
 20 *en que jo sia ditxós.*

- Si.m volíeu fer mercè
 poríeu molt fàcilment;
 però veu-se clarament
 que gustau de matar-me.
 25 Puis en vós està el poder
 y no.m donau lo qu'és just,
 és que no vos ve de gust,
no és que no puga ser.

- Advertiu, señora mia,
 30 que lo que us deman meresch
 per haver tant que us servesch
 ab treball de nit y dia.
 Si vòstron favor no gos
 per ser en mi rigurosa,
 35 no es perdrà per altre cosa,
sinó per voler-ho vós.

¹³ *Escassa*: 'mesquina, gasiva, que dóna poc'. Aquesta significació era especialment freqüent a l'Edat Mitjana.

[13]

*No som vostro ni som meu
ni tampoch som de los dos,
vostro perquè no.m voleu,
ni meu perquè.m teniu vós.*

- 5 Tan a vòstron gust teniu
mon voler y pasió,
que lo que voleu vull jo
y avorresch lo qu.avorriu.
Tant que, perquè no'm voleu,
10 jo propi¹⁴ no.m vull a mi,
señora mia, y assí
ni som vostro ni som meu.

- He pensad si acàs seria
de los dos, vostro y meu;
15 mes com res meu no voleu,
jo no vull res que meu sia,
y per no tenir repòs
y mon mal sia importú,
veig que no som de ningú
20 *ni tampoch som de los dos.*

- Però no sé com pot ser
no ser vostro, si.m doní,
a vós del punt que us mirí,
y és vostra ma vida y ser.
25 Y axí, puis tan clar sabeu
que, tant en mal com en bé,
per sempre som y seré
vostro, per què no.m voleu?

- Qu.essent vostro no.m vullau,
¡que major pena y tristura,
si està tota ma ventura
en esser vòstron esclau!
Y axí estig molt desitjós,
señora, de saber com,
35 atès que vostro no som
*ni meu, perquè em teniu vós.*¹⁵

¹⁴ Segons el DCVB "En mallorquí pagès s'usa l'expressió *jo propi*, equivalent a "jo mateix" (Manacor)". És el sentit que té aquí, i això demostra que aquest ús no devia esser tan restringit. Al segle XIX, però, hom ja ho devia veure com ho descriu el DCVB i per això l'editor de "La Roqueta" va substituir "propi" per "mateix", com veiem *infra*, nota 15.

¹⁵ Com ja he dit, aquest poema va esser publicat el 1892 a "La Roqueta". Aquesta edició presenta les següents variants no ortogràfiques: 1. *vostre*; 3. *vostre*; 5. *vostre*; 6. *y ma passió*; 10. *jo mateix*; 11. *axí*; 12. *vostre*; 14. *vòstron*; 15. *però*, desapareix *no*; 18. *y sia mon mal*; 21. *Però, ser*; 22. *vostre*; 23. *al punt*; 28. *vostre*; 29. *vostre*; 33. *me trob molt dítxós*; 34. *sebrer*; 35. *vostre*.

[14]

*De tal sort estig, señora,
qu.estig sens vós y sens mi,
sens vós puis no us ting en fi,
y sens mi perquè us adore.*

- 5 Confús ting el pensament,
señora, de veure amor
qu.al pas de vostro rigor
vaja augmentant y crexent.
Y com veig assò cad.hora
10 m'ha portad a poch a poch
a punt que no.stig en lloch,
de tal sort estig, señora.

- En mi no.stig perquè.m té
amor transformad en vós,
15 en vós tampoch, puis no gos
del vostro sol algun bé.
Y, puis és cert qu.és axí,
perquè.l rigor mitigueu,
sols vos preg que imagineu
20 *qu.estig sens vós y sens mi.*

- Si amor és foch, no pot ser
que tenga repòs un.hora
sensa l'esphera qu'adora,
perquè.n ella està son ser.
25 Quant me consider a mi,
essent vós l'esphera mia,
no ting repòs ni alegria
sens vós, puis no us ting en fi.

- A terme estig ja posad
30 que no ting terme, ni sé
jò qui som ja, ni qui.m té
ni sols de mi què.s estad.
Si acudesch a vós, señora,
no m'i trop, si a mi acudesch
35 tampoch, puis sens vós patesch,
y sens mi, perquè us adore.

[15]

*Casi.m tenen a la mort
uns ulls que de mi.s desvían,
y està en sa mà, si volían,
treure'm de treball tan fort.*

- 5 Teniu pres mon pensament,
y de tal sort vos adora
que deix de ser meu, señora,
per ser vostre solament.
Però ting tan poca sort
10 y tan ingrata eus mostrau,
que las penas que.m donau
casi.m tenen a la mort.

- Mirau si.s rahó queixar-me
de vós y de vostra vista,
15 puis, passant vida tan trista,
may hajau volgud mirar-me.
Un diamant s'ablandaria
de la pena que patesch,
puis sensa premi servesch
20 *uns ulls que de mi.s desvían.*

- No basta fer-me morir
en no voler-me mirar,
que, per més fer-me penar,
no gustau de que jo.ls mir.
25 Si.ls vull mirar se desvían
jo no sé per quina lley,
mon bé, no.m dónan remey
y està en sa mà si volían.

- Puis vós sou señora d'ells,
30 dau remey a mon dolor
y consentiu, bona amor,
que.m miren vostros ulls bells.
En vós està mon conhort,
y, puis m'hi haveu posad,
35 bé deveu, en veritad,
treure'm de treball tan fort.

[16]

*Obras són amors
y no ficció,
y jo ab rahó
queixar-m'he de vós.*

- 5 Segons demostrau
veig moltes promesas,
y pocas atesas¹⁶
que de mi us burlau.
Prometeu favors,
10 mes, segons jo sent,
paraulas són vent,
obras són amors.

- No sé per què.stau
en dar-me favor,
15 y de mon amor
pareix que duptau:
No teniu rahó,
perquè mon voler
és molt vertader
20 *y no ficció.*

- De cosa molt poca
vos soleu queixar,
y no.m voleu dar
el premi que.m toca.
25 Ab distinció
nos queixam los dos,
injustament vós
y jo ab rahó.

- Donau-me mon bé
30 algun galardó,
que satisfet jo
per vos moriré.
Però si no gos
lo que desitj tant,
35 per el mon cridant
queixar-m'he de vós.

¹⁶ *Atesa* és un substantiu format sobre el participi "atès". Significa 'acte d'atènyer o complir el que s'ha promès'. Moltes promeses i poques ateses s'ha fossilitzat com un frase feta que també recull el DCVB.

[17]

*No sé per què, Margalida,
no vols amar un pastor
qui ta porta ferme amor
y t'ama més que sa vida.*

5 Des que matas a qui mira
ta cara bella y hermosa,
faria cualsevol cosa,
perquè em mirasses sens ira.
Ma voluntad t'he rendida
10 com per las obras pots veure,
y com t'ho dig no.u vols creure
no sé per què, Margalida.

Si veus tan clar que mereis
esser servida y amada,
15 ¿per què.t mostras tan ingrada
y dius-me que no.u coneis?
Essent tan gran ton valor
que tot lo món anemora,
jo no sé per què, pastora,
20 *no vols amar un pastor.*

Mira mon cor qu.has nafrad
ab aqueixa ingrata vista,
no.m dons ja vida tan trista,
puis sabs que som ton criad.
25 Mitiga tan gran rigor
perquè es cosa desigual
que turments y tractes mal
qui ta porta ferme amor,

Que jo ¹⁷ servesque és molt just
30 y que mon cor sia teu,
puis naturalesa et feu
a medida des meu gust.
No.m sias mal agrañida
mira que jo som aqueix
35 que et vol més que a si mateix
y t'ama més qu.a sa vida.

¹⁷ En aquest punt potser el copista s'ha oblidat de copiar el pronom "et".

[18]

*Per a mi ja no.y ha glòria,
tot és ja viure en cadena,
y per donar-me més pena
m'ha restada la memòria.*

- 5 Lo mateix estil, amor,
que tens en dar-me la mort,
té la mia mala sort
en augmentar son rigor;
y eu guañada tal victòria
10 en fer de mi mal etern,
que'l cel m'és tornad infern:
per a mi ja no.y ha glòria.

- Volant és passad lo bé
y és vingud lo mal d'espay
15 per a no deixar-me may:
tant pres y lligad me té!
Y causam tan grave pena
mal present com bé passad,
si he viscud en llibertad
20 *tot és ja viure en cadena*

- No sé, puis passar volia,
per què deixa, per mon mal,
en la memòria un señal
que m'acaba cada dia,
25 el cual serveix de cadena
al cor, de mortal disgust,
perquè may me veja en gust
y per donar-me més pena.

- Cuant passad lo considera
30 y que tan a tard se alcansa,
és dar mort a ma speransa
y vida a ma pena fera.
S'acaba del tot ma glòria,
creix lo mal, mengua la vida,
35 puix que per ser-me homicida
m'ha restada la memòria.

[19]

*Si qualcú n'és venturós
d'alcansar-vos per sa sort,
preg a Déu senta la mort
antes de gosar de vós.*

- 5 Rebenta mon esperit
el punt que veng a pensar
que no vos pug alcansar,
ara com tant he patid.
Y, puis pot poseir-vos
10 qui no us mereix ser criad,
ja som jo prou desdixad
si qualcú n'és venturós.

- ¿Què m'importa porfiar
ni l'esperar conjuntura
15 si veix clar que ma ventura
no m'hi vol acompanyar?
Y lo que.m causa la mort
és veure qui no us mereix
tinga ditxa tanmateix
20 *d'alcansar-vos per sa sort.*

- ¿Que don gran queixa no és just
si.m llévan lo qu.a mi.m toca?
Y, per no ser cosa poca,
és tan grave mon disgust?
25 Vós sou el premi, la sort
que ja no esper alcansar,
però qui us té de gosar
preg a Déu senta la mort.

- Perdonau si desitj mal,
30 señoira, a qui voleu bé,
que no.y pug fer més y sé
que mon parlar res no.m val.
Altre vegada queixós
vos diré per despedida,
35 que s'acab la sua vida
antes de gosar de vós.

[20]

*Advertiu que de mi.m queix,
no de vós qui.m feu mudansa,
però estig ab esperansa
que en trobaré es preu mateix.*

- 5 Señora, puis sens perquè
vòstron voler heu mundad,
de vós, com a agraviad,
teng rahó de queixar-me.
Però, puis que jo mateix
10 fiar-me de vós he volgud,
si al revés m'ha reiscud,
advertiu que de mi.m queix.

- Jo may me pensí, señora,
veure en vós mudansa tal,
15 perqu.essent jo.n vós lleyal
no us tenia per traydora.
Però ja la confiansa
del premi de mon servir
d'altri la poré tenir,
20 *no de vós qui.m feu mudansa.*

- No haveu mostrad en las obras
lo qu.haveu dit en paraulas,
puis veig ara tot són faulas
y gustau de cosas novas.
25 Y de veure la mudansa
de vós tan mal agraphida,
si va a dir ver l'he sentida
però estig ab esperansa.

- Perquè no sou sola vós
30 ni som jo tan desdixad
que de vós despreciad
no tròbia altres amós.
Y si de servir-vos deix,
el món no.m té de faltar,
35 perquè creg, si.n vull cercar,
que.n trobaré es preu mateix.

[21]

*Vòstron pensament no sé,
Señora, puis no sé dir
si és per fer-me morir
o per dar-me major bé.*

- 5 Puis ho dispon la rahó
que qui lleyalment serveix,
señora, paga mereix,
és cert que la meresch jo.
Per haver tant que us vull bé
10 tan malament som pagad
que, si vull dir veritat,
vòstrom pensament no sé.

- Me tenu en confusió
com veig que tant dilatau
15 mon remei, que, si gustau,
no us faltará ocasió.
De que veng a collegir
qu.és fingit vòstron voler,
y no.l teng per vertader,
20 *señora, puis no sé dir.*

- Jo voldria un desengañy
y saber ,senora,¹⁷ bis en fi,
un no de vós o bé un sí,
qu.aquest viure m'és estrany.
25 Suplich-vos que.m vullau dir
si mon servir res me val,
que jo no pensaré en tal
si és per fer-me morir.

- No dig que cansad estiga,
30 señora, de servir-vos,
però voldria que fos
per premi de ma fadiga.
Y axí may me'n cansaré
y meñys per accontentar-vos,
35 si té de ser per gosar-vos
o per dar-me major bé.

¹⁷ Cf. *supra*, nota 3.

[22]

*Content-me de lo que.m dau,
valdament no sia res,
puis que.n mirar-me només
em satisfeu y pagau.*

5 Que us ting amor advertiu
y tant que no pot ser més,
y per premi no vull res
sinó ser vòstron catiu.

Si de dar-me poch gustau,
10 sé que manco meresch jo,
y per aquesta rahó
content-me de lo que.m dau.

Ès tan sobrad mon amor
y tant de bé eus vull, señora,
15 que sols que us ame y adore
està molt pagad mon cor.

No us servesch per interès,
y mirau si's veritat
qu'estig content y pagad
20 *valdament no.m doneu res.*

En poch m'he de conhortar,
però jo meresch més poch
perquè ho ting per un gran lloch
alcansar-vos a mirar.

25 Vostros ulls me tenen pres,
amb ells està m'alegria,
y eu de saber, vida mia,
qu.és en mirar-me només.

Per acabar, vostro som,
30 en vostras mans ting ma vida,
si.m voleu ser agrañida
bé poreu y sabeu com.

Sinó, feu lo que vullau,
que és tant vòstron gust es meu
35 que ab tot que mort me doneu
em satisfeu y pagau.

[23]

*Puis som d'un voler los dos
y està en el gosar el fi,
no vull que.s perda per mi
lo que.s pot perdre per vós.*

- 5 Señora, la voluntad
és, en amar, reyna y pobre,
reyna si s'ajusta en s'obra,
pobre si amor és burlad.
Y, puis dependeix de vós,
10 dar ser a la vostra y mia,
feu, donchs, que pobre no sia
puis som d'un voler los dos.

- Un.hora no té de bé
qui té esperansa buptosa,
15 ni tampoch veureu que gosa
del fi qu.esperansa té.
Y veureu ben clar d'aquí
que tot lo bé em deu faltar,
si està tot lo bé en gosar
20 *y està en el gosar el fi.*

- Si no gose¹⁸ l'alegria
del fi que l'amor me mostra,
serà, amor, la culpa vostra
y la pena serà mia.
25 Vós eu de dar lo camí
de lo que fer convindrà,
que lo qu.a mi.m tocarà
no vull que.s perda per mi.

- Si.m privau del bé que aguard
30 may més contento tindré,
però m'aconsolaré
en qu.hauré feta ma part.
Y sols restaré queixós
de vòstron fingid amar,
35 perquè sols me pot faltar
*lo que es pot perdre per vós.*¹⁹

¹⁸ *Gose*, primera persona del singular del present d'indicatiu de 'gosar'.

¹⁹ També aquest poema es va publicar a "La Roqueta". Les variants, no ortogràfiques, són les següents: 6. *amor*; 13. *No té una hora de bé*; 20. *lo gosar*; 22. *nos mostra*; 26. *convindrà*; 30. *molt més*; 34. *finit amar*.

[24]

*Ma vida, no siau temps
que.s muda d'en hora en hora,
perquè, com l'amor és bona,
té d'estar ferme tot temps.*

- 5 Per veure que sol mudar
el temps cad.hora y l'amor,
señora, ting gran temor
que no.m vingueu a olvidar.
 No vullau fer tals estrems
10 que serà dur-me a la mort,
siau roca en estar fort,²⁰
ma vida, no siau temps.

- Enfosqueix-se m'esperansa,
y me falta la paciència,
15 de temor,²¹ perquè l'ausència
és principi de mudansa.
 Y, puis jo ausent vos adore,
mon bé, per cosa ninguna
no siau com la fortuna
20 *que.s muda d'en hora en hora.*

²⁰ *Fort*, aquí és un mot femení; per tant, com en la llengua medieval, encara és un adjectiu d'una sola terminació.

²¹ *De temor* complementa els dos versos anteriors: "a causa del temor s'enfosqueix la meua esperança i em falta la paciència".

Els llinatges d'Alcúdia (1600-1924)

FRANCESCA M.^a SERRA I CIFRE

L'interès que ens ha mogut a fer aquest estudi, no respon a una simple curiositat, sinó a veure des del punt de vista cultural i social que suposa l'adjudicació d'un nom, la pertinença a un llinatge, la història d'una població que ja coneixem des del caire estrictament demogràfic. Com afirma J. Dupâquier, "la manière de prénommer les individus n'est pas une simple curiosité, ni même une étude des modes. Dans la société traditionnelle, l'attribution d'un prénom signifie l'admission de l'enfant dans la famille et dans la communauté..." (J. Dupâquier, 1980 : 55). Per altra banda, M. Bezon, diu: "Parfois des phénomènes mineurs reflètent leur époque et en portent le témoignage mieux que des manifestations majeures: quelques grains de pollen, seuls, racontent la naissance de l'agriculture. Pour l'histoire des mentalités et la sociologie, les prénoms jouent ce rôle de trace précieuse; marqueurs des évolutions et des situations sociales, ils nous les restituent" (M. Bezon, 1987 : 83).

De les formes principals que constitueixen el sistema onomàstico-antropònimic (prenoms, hipocorístics, renoms o malnoms i cognoms), (J. Mascaró, 1987 : 186) ens referirem als cognoms com a via per analitzar el grau d'estabilitat d'una població, que en principi, per tractar-se d'una comunitat ubicada en una illa, fa pensar que ens trobem en una societat més o menys tancada en si mateixa, que manté un alt nivell de relacions endogàmiques i que per tant compta amb un nombre d'unitats familiars reduït i on predomina l'homogeneïtzació de la comunitat.

Per altra banda resseguint la freqüència dels cognoms dins la població ens aportarà una idea sobre la dinàmica històrica d'una població que experimentà una forta crisi al llarg del segle XVIII i part del XIX que es reflectí en tots els aspectes de la vida de la població. La minva demogràfica va ser tan forta que va aconseguir a la despoblació del municipi. Per a pal·liar la situació es procedí a posar en marxa un pla de repoblació, (B. Barceló, 1974; F. M. Serra, 1988) i amb això una mobilitat social superior al que es podia considerar normal en aquella època. Per aquesta raó i amb més motiu ens ha interessat averiguar la incidència de la repoblació, quant ens permet de detectar els moments puntuals de la mobilitat i per tant de completar la informació que en podem extreure de la representació gràfica de les variables de població. (Vegeu apèndix).

Coneixem pocs estudis sobre llinatges. Més freqüents són els estudis sobre noms, objecte d'atenció per part d'antropòlegs, sociòlegs i lingüistes. Però també tenim estudis tractats sobre el punt de vista de la història demogràfica que han assolit uns resultats ben interessants sobre la transmissió dels noms, costums, modes, normes i estructures familiars. En aquest sentit podem citar l'estudi sobre el Vexin francès (J. Dupâquier, 1980) que constitueix un estudi estadístic dels noms d'infants a partir de les actes de baptismes, matrimonis i defuncions i a partir de fitxes de reconstrucció d'un determinat nombre de famílies en un període en concret, per tal de veure el seguiment de transmissió de noms i el paper dels padrins de fonts.

També, estudis recents sobre els noms a França, han descobert noves perspectives sobre la història de la cristianització i de la família, i han posat de manifest com els estudis estadístics dels noms proporcionen un camí ideal per estudiar la propagació dels fenòmens polítics i socials (M. Bozon, 1987 : 83 i ss.).

Per altra part, cal destacar un estudi sobre el sistema de nomenament dels infants a Anglaterra i la Nord-amèrica colonial (D. Scott Smith, 1984 : 17-27), on fa algunes suggerències sobre la manera de tractar la recopilació de les dades i posa de manifest la utilitat de l'estudi en la recerca de famílies.

Molt interessant és l'article sobre antroponímia menorquina (J. Mascaró, 1987), on a partir d'una anàlisi comparativa de dos repertoris antropònims del conjunt de Menorca, com són el Fogatge de 1545 i el resum del cens electoral de 1975, arriba a formular hipòtesis explicatives sobre la relació entre formes de nominació i la realitat socio-cultural, tot posant de manifest la persistència fins avui de l'existència d'una rigorosa tradició en la transmissió intrafamiliar de noms, respectant així una norma que ve donada per la necessitat de mantenir el patrimoni, i ressalta el caràcter simbòlic en la imposició del nom que està relacionat amb el sentit de lligam, d'identitat, fonament de la cohesió del grup.



Com és ben sabut l'acord entre els historiadors demògrafs sobre la font principal per dur a terme un estudi d'aquest tipus és unànim. Es tracta dels llibres del registre parroquial, que sens dubte ens proveeixen d'un material molt ric sobre les relacions de parentiu i estructures familiars.

Quant al període d'estudi per a ser significatiu, si es fa a partir de la reconstrucció de famílies, almenys, s'han de considerar sobre tres generacions (J. Dupâquier, 1980 : 56), o fer una recopilació a partir de la disposició del registre parroquial a base de buidatges parcials fins al final de l'època (D. Scott Smith, 1984 : 24 i 25). La importància de treballar amb aquesta font és que inclou tot l'aspecte social a diferència d'altres fonts que inclouen només relació de grups d'èlite. Per exemple, en els llibres de matrimonis, també els de defuncions, s'hi especifica l'ocupació del nuvi/difunt, la qual cosa ens dóna una visió de les característiques socio-econòmiques de la població en la seva globalitat, malgrat les possibles distorsions ocasionades per les migracions de parelles després del matrimoni.

Segons J. Dupâquier, l'estudi del "nomenament" ens hauria de permetre

de detectar eventualment l'existència de normes més o menys tàcites,¹ i d'estructures familiars més o menys tancades; de saber si, en les regions on predomina la família conjugal, les nocions de relació i de parentiu externs resten vives. I per observar-les satisfactòriament hem de recórrer a l'estadística de noms (J. Dupâquier, 1980 : 56).

• • •

Els llibres que hem consultat del registre parroquial es troben a l'Arxiu parroquial d'Alcúdia. D'aquests, únicament hem considerat les actes de defuncions i de la informació recollida hem sistematitzat, per aquest estudi, els llinatges i el lloc de procedència dels difunts. El primer llibre de defuncions data de 1565, i encara que l'hem consultat i hem recopilat la informació, no l'hem tenguda en compte a l'hora de fer l'anàlisi, donada l'escassetesa de dades. Així hem iniciat l'estudi a partir de 1600, malgrat que la font no és gaire rica en informació, sí consideram que en podem extreure uns resultats prou interessants.

Donada l'amplitud cronològica, hem procedit a fer un buidatge parcial de la font prou significatiu com per fer un seguiment dels llinatges i de la configuració social que comporten. Així hem considerat períodes de 25 anys a partir de la data inicial, resultant una observació de set períodes, des de 1600 fins a 1924, tot cobrint d'aquesta manera la informació del primer i tercer quart de cada segle.

Per fer el recompte dels llinatges ens hem valgut de la tècnica informàtica, sense la qual no hagués estat possible dur a terme la seva sistematització. En primer lloc, donades les variants ortogràfiques que presenten els llinatges hem procedit a agrupar-los sota una meteixa denominació; si bé hem procurat tenir esment a no fer agrupacions molt àmplies en menyscapse d'una pèrdua d'informació. També cal indicar que en el segle XVII es tendeix a la feminització dels llinatges quan es tracta de la inscripció de la defunció d'una dona, cosa que també hem tengut present a l'hora de fer la classificació. Després, hem ordenat els llinatges de forma alfabètica i també per freqüències tractant per separat el primer i segon llinatge —que no apareix de forma continuada fins a partir de mitjan segle XVII— i això per a cada període. Al final hem recollit els llinatges per ordre alfabètic que apareixen amb una freqüència superior a 6, ja que la llista que hauríem de presentar ocuparia un espai tan ample que ens extralimitaríem al que disposam. Altrament, disposaríem d'una gamma de llinatges molt variat, però que per la baixa freqüència no hem considerat rellevant. Un mètode útil per dur a terme el recompte, i que en part hem seguit adaptant-lo a la font i objectius, és el que presenta Michel Poulain (1977). Aquest mètode parteix de les llistes patronímiques procedents dels registres parroquials, talles... Els diferents llinatges són representats en % o ‰ segons l'efectiu, i se consideren aquells que tenen un efectiu superior a la mitjana.

¹ En aquest sentit i pel que fa a Mallorca, podem dir que sí n'existia una norma en la transmissió del nom datada ja a mitjan S. XVII i que perdura fins avui dia en alguns sectors socials, com és el nomenament dels néts com el padrins paterns en primer lloc i matern després. La perpetuïtat del llinatge es reforçava, a més, amb la del nom de pila.

Des d'una perspectiva general, el resum dels llinatges presenta les següents característiques:

PERÍODES	1600 - 1624		1650 - 1674		1700 - 1724		1750 - 1774	
	1. ^{er}	2. ^{on}	1. ^{er}	2. ^{on}	1. ^{er}	2. ^{on}	1. ^{er}	2. ^{on}
<i>Total llinatges</i>	198	114	195	167	226	140	250	220
Observats	47	5	54	29	54	17	42	33
% observat	23'73	4'38	27'69	17'36	23'89	12'14	16'8	15'0
<i>Total defuncions</i>	1.295		1.474		1452		968	

PERÍODES	1800 - 1824		1850 - 1874		1900 - 1924	
	1. ^{er}	2. ^{on}	1. ^{er}	2. ^{on}	1. ^{er}	2. ^{on}
<i>Total llinatges</i>	236	242	239	269	261	289
Observats	24	19	59	55	55	53
% observat	10'16	7'85	24'68	20'44	21'07	18'33
<i>Total defuncions</i>	669		1.200		1.251	

De la lectura, en podem fixar una freqüència cronològica apuntada en els següents períodes:

Període 1600-1624. És un període pobre en informació. El nombre de llinatges que presenten una freqüència superior a 6 són molt pocs. I si ens fixam en el segon llinatge, veim que no tan sols no s'especifica a l'hora d'enregistrar la defunció d'un home, que si es tracta d'una dona no s'enregistra ni el primer, en la majoria dels casos s'anota "muller d'en...". No cal dir la poca representativitat que tenia la dona casada en la transmissió dels llinatges, fins i tot, en casar-se ella perdia el seu. Vol dir això que no disposava de béns propis? Per respondre a aquesta qüestió fa falta acudir a altres fonts i a estudis sobre altres països, i a la sistematització de les dades que sobre ocupació forneixen els llibres consultats. Així a Escandinàvia, llevat d'Islàndia, els noms de família comencen a ser legalment necessaris a finals del s. XIX, començaments del XX. A Islàndia s'ha intentat una legislació perquè es posin en pràctica els "noms de família" (llinatges?) en 1913, si bé, s'exigeix que els llinatges siguin d'un tipus apropiat o adequat amb la finalitat de reforçar la unió, així com la utilització de determinats noms d'origen estranger (R. F. Tomasson, 1975 : 4).

Per altra banda, si observam el gràfic corresponent al primer període que fa referència als llocs de procedència, veim que es tracta d'una comunitat altament endogàmica, del 99'92 % observat, el 97'68 % de la població que mor en el municipi és originària d'Alcúdia. La resta correspon amb ordre d'importància a altres pobles de Mallorca, Península, estranger (Alemanya, França, Holanda, Hongria, Irlanda, Itàlia, Rússia) i Menorca.

1600-1624

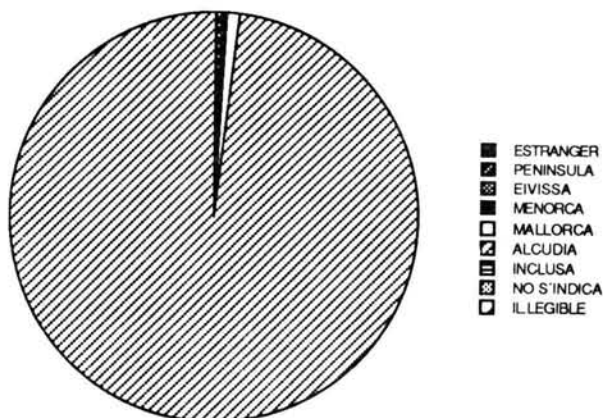

Els primers llinatges que tenim detectats són: Abrines, Alenya (Aleña), Amorós, Axartell, Balma, Barrera, Bennassar, Bertran, Bonet, Capdebou, Castell, Cerdá, Cugullada, Domenech, Fe, Feliu, Ferrer, Frigola, Gelabert, Guayta, Juan, Llempayes, Marquet, Martí, Mascaró, Maura, Morell, Morlá, Pelegrí, Pons, Prats, Pujol, Renovard, Roig, Rotger, Saguer, Seguí, Serra, Soliveret, Sureda, Torrens, Totosaus, Ullestret, Ventayol i Vidal. Com veurem bona part d'ells no se continuen fins al final, el seu moviment el seguirem a través de cada període.

1650-1674

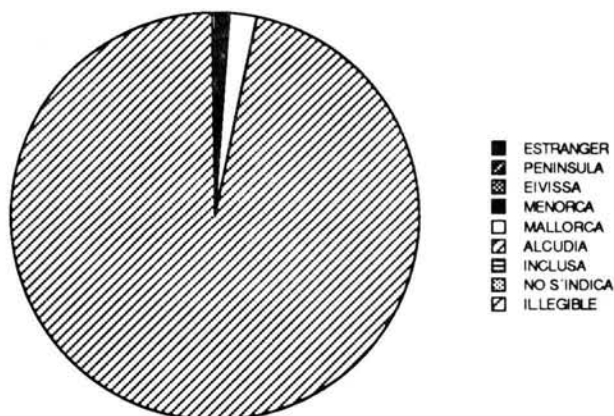

Període 1650-1674. Cal destacar una millora substancial pel que fa a la qualitat de la font. L'especificació dels dos llinatges és ja més freqüent, cosa que fa possible de conèixer una gamma més variada de cognoms. El percentatge

observat és bastant superior a l'anterior, i encara que el ventall dels llinatges amb freqüència inferior a 7 és notable, posa de manifest un augment de la mobilitat geogràfica. Observem el gràfic corresponent, on és ben perceptible l'increment de la població procedent d'altres pobles de Mallorca i Menorca, encara que en definitiva, es tracta d'una societat ben tancada. En aquest període apareixen els següents llinatges: Binimelis, Canet, Carbonell, Moscaroles, Riusech, Roca (no tornen a aparèixer), Fanals, Font, Fàbregas, Mestre, Torrandell, Vilanova; Mollá, Frigola, Pastor (es mantenen només cinquanta anys). Desapareixen definitivament: Bonet.

Període 1700-1724. Tornam a tenir més llacunes sobre el coneixement del segon cognom. Però aquí hem d'assenyalar que és una època en què es dona una incorporació de nous llinatges, la majoria dels quals resten dins l'estoc que no hem tengut en compte per presentar una freqüència inferior a 7. Com veim el percentatge observat ha disminuït respecte del període anterior. Per altra banda, això vol dir que la mobilitat geogràfica de la població que emigra cap Alcúdia de cada vegada és superior, cosa ben palesa si observam el gràfic corresponent al període. La majoria dels immigrants procedeixen d'altres pobles de Mallorca.

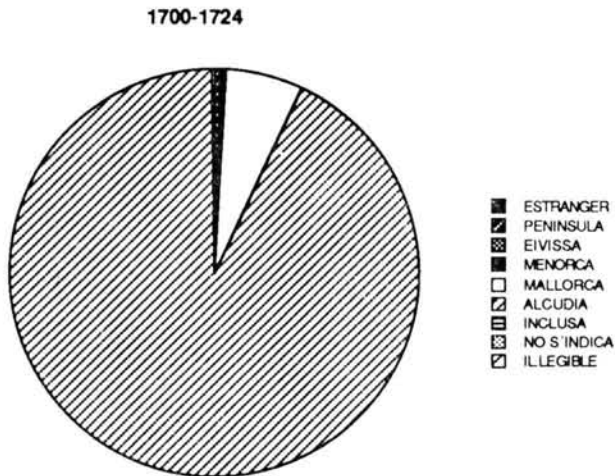

Els llinatges que apareixen són: Antolí, Benajam, Calvó, Juan Pey, Monjo (no tornen a aparèixer), Beltrán, Caimari, Cifre, Llabrés, Llitrà, Ques, Rabassa. I desapareixen definitivament: Balma, Frigola, Gilet, Mollá, Pastor, Pelegrí, Pujol, Renovard, Roig.

Cal recordar a més que ens trobam en un període de recessió demogràfica important (F. M. Serra, 1988) que s'anirà accentuant. Encara que no s'ha posat en pràctica el pla de repoblació, el moviment és ja ben perceptible.

Període 1750-1774. Per una part, observam que el nombre de defuncions total del període ha disminuït (també el total de població és inferior). En segon lloc, que hi ha un augment considerable de segons llinatges fins aleshores desconeguts, front una davallada considerable dels primers respecte al període precedent, la qual cosa posa de manifest el trasllat de famílies completes. Si això ho cotejam amb el gràfic de procedència, queda ben palesa l'època de repoblació del municipi. La població originària d'Alcúdia representa el 78'09 % quan a l'època anterior representava el 92'35 %. L'increment més important, com és obvi, l'experimenta la població procedent d'altres indrets de Mallorca, seguit de la Península i, en més diferència, de Menorca.

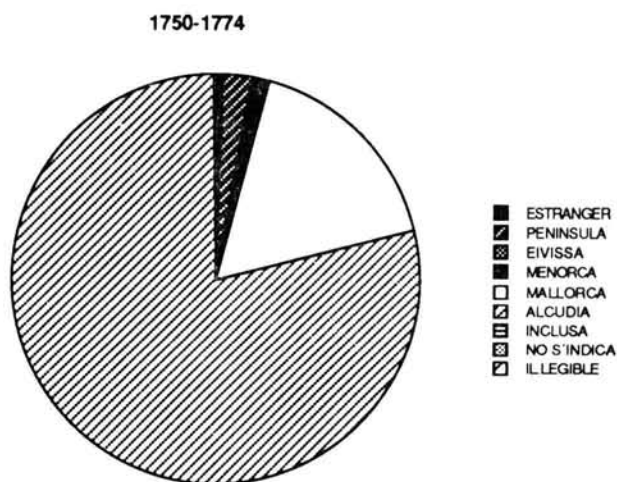

Els llinatges que apareixen en aquesta època són: Alzina, Bisbal, Capó, Crespi, Gelet, Jofre, Marimon, Moragues, Pascual, Perelló, Ramis i Torondell (sense continuïtat), Viver. Els que desapareixen definitivament: Bertran, Capdebou, Caimari, Cugullada, Domenech, Feliu, Llempayes, Llitrà, Prats, Pujals, Saguer, Totosaus, Vidal.

Període 1800-1824. Tot el que hem destacat anteriorment s'accentua en aquest període. El nombre de segons llinatges és superior als primers, encara que els observats siguin inferiors. És lògic que a mesura que el ventall de llinatges és més ric, la freqüència en què apareixen sigui inferior, la qual cosa corrobora la forta incidència del moviment migratori, que no es limita a moviments temporals, com apuntàvem anteriorment, sinó que es tracta de trasllats definitius. Basta observar el gràfic que representa aquests percentatges: només el 36'47 % dels difunts són originaris d'Alcúdia. La resta procedien, majoritàriament d'altres pobles de Mallorca, representant un 46'7 %, seguit de Menorca, amb un 11'54 % i de la Península, amb un 1'26 %. També comencen a aparèixer els primers eivissencs.

1800-1824

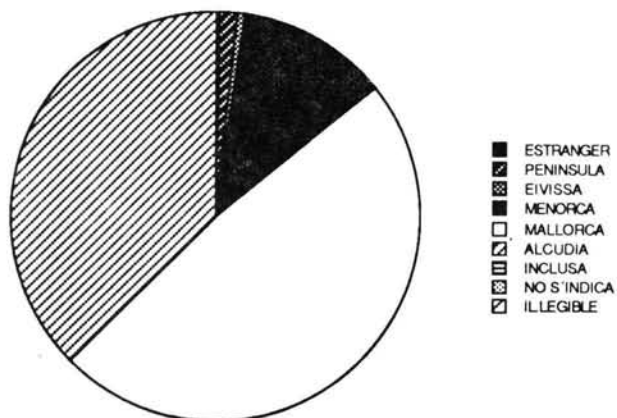

Els llinatges que experimenten canvis d'incorporació o de desaparició, són: Andreu, Garcias, Gil i Grau (no tenen continuïtat), Llompart, Martorell, Reynés, Riera, Vila, Vives. I desapareixen: Marimon, Mascaró, Maura, Rabassa.

Període 1850-1874. Aquí cal destacar que el nombre de segons llinatges segueix superant als primers. Que el nombre observat tant d'un com de l'altre és també considerablement superior, tot indicant que no tan sols la gamma és

1850-1874

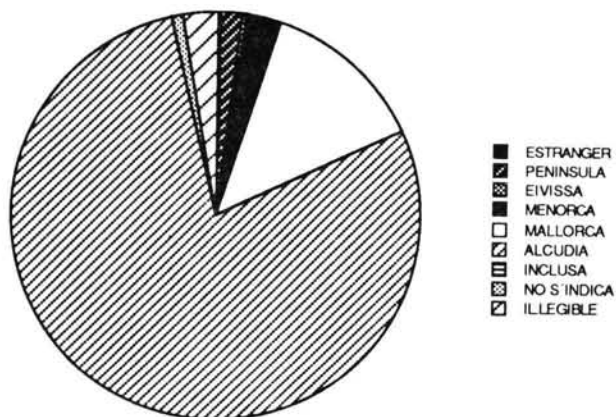

molt més variada, sinó que la freqüència en què es repeteixen és més elevada. Això, revela que la població ha experimentat un augment, que, per tant, la repoblació ha sorgit efecte i que les condicions de vida han millorat. Si observam el gràfic corresponent veurem com el percentatge de la població enterrada a

Alcúdia havia nat en el municipi, tot potenciant el grau d'endogàmia. També veim com el segon lloc d'origen, encara que ha minvat molt respecte del període anterior, procedeix de la mateixa illa, i li segueix Menorca amb un percentatge també inferior al precedent, així com Eivissa, que no sembla ser un focus gaire expenedor de població. D'altra banda, augmenta, encara que poc, el nombre de població procedent de la Península.

Podem detectar també uns canvis en el seguiment dels llinatges. Apareixen: Adrover, Aguiló, Albertí, Alemany, Bagur, Cabanelles, Calafat, Camps, Cánaves, Celiá, Coll, Cortés, Domingo, Febrer, Ferragut, Ginard, Marqués, Picó, Salort, Torres, Truyol, Valls, Verger. Apareixen i desapareixen al mateix període: Carretero, Corró, Fornés, Gomila, Gual, Meliá, Mir, Miró, Moll, Rosselló i Vich. Desapareixen: Alzina, Amorós, Andreu, Juan, Marquet, Mollá, Socias.

Període 1900-1924. Per una part, observam una disminució en el nombre de llinatges observats respecte del període anterior, més dels primers que els segons, tot posant de manifest la incorporació de nous llinatges que no podem seguir ja la seva continuïtat, però sí els que ho han fet des del principi. Els llinatges de nova incorporació són: Bisquerra, Bover, Campomar, Colom, Forteza, Fuster, Jaume, Malondra, Parrona, Plomer, Riutort i Vicens. Els que s'han mantengut són: Alenya, Benessar, Cerdà, Fe, Ferrer, Gelabert, Guayta, Martí, Pons, Rotger, Seguí, Serra, Soliveret, Torrens, Ventayol.

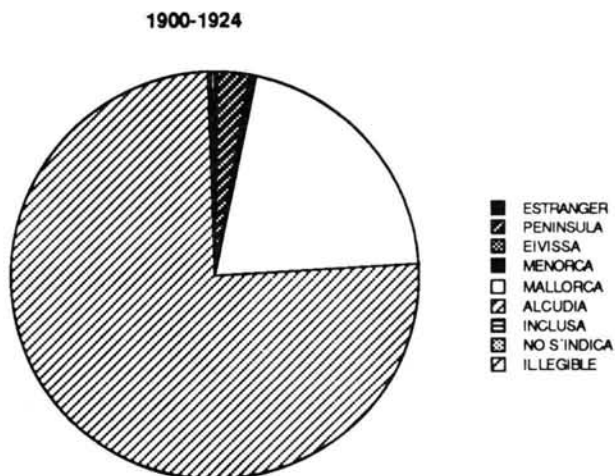

Amb tot, hem de destacar que Alcúdia segueix essent un focus atractiu de població, especialment d'altres pobles de Mallorca, com podem veure en el gràfic, en representa el 20'82 % dels difunts enterrats al municipi. Per altra banda, augmenta el nombre de gent procedent de la Península, alhora que disminueixen els fluxos de les altres illes. Ara bé, quina és la causa d'aquests fluxos? Creim que el mòbil no és exactament el mateix que en el segle anterior. El procés de repoblació ja sembla estar superat, però per contestar aquesta pregunta hau-

riem de comptar amb un estudi de l'ocupació professional de la població, que serà objecte d'un posterior treball. El que sí sabem és que la majoria de població procedent de la Península representava una geografia ben variada (vegeu apèndix), on pràcticament estaven representades totes les regions: Catalunya, València, Múrcia, Andalusia, Castella, Extremadura, Galícia.

• • •

A partir de les tres formes de què ens hem valgut per examinar el moviment de la població, primer a través del gràfic de les tres variables demogràfiques, que ens han donat una informació de la tendència secular, dels gràfics que representen els llocs de procedència de la població que s'establí al municipi, i que ens fa pensar que hi havia una certa intensitat en les comunicacions entre els pobles de Mallorca (vegeu apèndix), i de l'observació dels llinatges, podem dir que la població alceudienca presenta una estructura un tant fluïda, amb un flux migratori regular ben perceptible a partir de 1700. Si observem el percentatge de llinatges més freqüents, és a dir, els observats, veim que va disminuint, posant de manifest que el nivell de concentració de la població és de cada vegada més baix, tot indicant l'ampliació del nombre de famílies. Aquest fet s'acusa de forma notable entre 1750-1824, tot coincidint amb l'època de despoblació i el procés de repoblació que havíem detectat mitjançant l'anàlisi demogràfica.

El nivell de relacions endogàmiques no és tan alt com pertocaria en una societat d'aquest tipus, sinó que sembla que hi ha una diversitat de la població des del punt de vista dels llinatges. La diversitat de cognoms suggereix més aviat la idea d'una població amb bastant de mobilitat. Però, caldria seguir l'evolució a través de la freqüència relativa de cognoms, la tendència a la dispersió o a la concentració. En aquest sentit veim com efectivament a partir d'aquesta època, el mil set-cents, es donen canvis molt significatius quant a la desaparició i incorporació de nous llinatges. Cal destacar la desaparició dels que havien presentat una freqüència relativament alta fins aleshores, com són, Balma, Barre-ra, Bertran, Bonet, Capdebou, Cugullada, Domenech, Feliu, Frigola, Llempayes, Marquet, Pelegrí, Prats, Pujals, Renovard, Roig, Saguer, Totosaus, Vidal. I l'aparició de, Beltran, Benajam, Bisbal, Caimari, Cifre, Cortés, Crespí, Jofre, Llabrés, Pascual, Perelló, Ques, Rabassa.

Per altra banda, hem de destacar aquells llinatges que en més o menys freqüència apareixen al llarg del període manifestant l'extensió de la família troncal dins la pròpia comunitat. Aquests són: Alenya (Aleña), Amorós, Cerdá, Ferrer, Martí, Pons, Rotger, Serra, Torrens, Ventayol (vegeu apèndix), que són els deu llinatges més freqüents avui dia.

I, per últim, destacar aquells que ho fan per via materlineal: Carretero (període 1850-74), Colom (1900-24), Fornés (1850-74), Garcias (1800-24), Gual (1850-74), March (150-74), Marimon (1750-74), Riera (1800-24), Vicens (1900-24), que com veim són llinatges de nova incorporació.

Creim que la sistematització de les variables tractades de la forma que hem exposat ens ha permès d'assolir l'objectiu inicial d'indagar sobre els aspectes socials i culturals de la població que no podíem detectar a partir de l'anàlisi estrictament demogràfica. I en definitiva, podem concloure destacant l'existència d'una certa continuïtat des del segle XVII fins avui, malgrat el trastocament

de la repoblació que va caracteritzar la configuració de la realitat socio-econòmica del municipi als segles XVIII i XIX, tot i que això no pot ésser afirmat sense comptar amb un estudi de les activitats/ocupacions principals de la població originària i immigrant, cosa que esperam dur a terme amb la sistematització del contingut d'aquesta variable que forneix la mateixa font i especialment la que forneix el llibre de matrimonis que per la seva riquesa en informació ens permetrà d'ampliar referències sobre l'estatus socio-professional, econòmic, cultural i familiar d'una població que en principi presenta un grau de mobilitat bastant elevat. En aquest sentit, l'estudi seria completat a través de la reconstrucció de famílies i amb el buidatge dels padrons de població.

BIBLIOGRAFIA

- B. BARCELÓ, 1965; "Realidad y Mito de la Albufera de Sa Pobla"; BCOCIN, n. 648 (juliol-setembre).
- B. BARCELÓ, 1974; "Contribución al estudio de la geografía agraria de Mallorca. El proyecto de Caüterac para la desecación de la Albufera de... en 1799". BSAL. Tom XXXI.
- M. BOZON, 1987; "Histoire et sociologie d'un bien symbolique, le prénom"; *Population*, 1: 83-98.
- B. DEROUET, 1980; "Une démographie sociale différentielle: clés pour un système auto-régulateur des populations rurales d'Ancien Régime", *Annales*, n. 1 (janvier), p. 3-41.
- J. DUPAQUIER, 1980; "Prénoms, parrains, parenté. Recherche sur les familles du Vexin français de 1540 à 1900". Société Historique et Archeologique de Pontoise du Val D'Oise et du Vexin. P. 55-91.
- J. MASCARÓ PONS, 1987; "Antroponímia menorquina. Consideracions sobre cognoms de Menorca"; *Randa*, 21: 185-196. Curial. Barcelona.
- M. POULAIN, 1977; "Des familles-souches aux répertoires patronymiques". *L'intermédiaire des généalogistes*, 180, pp. 409-421. (Setembre).
- SCOTT-SMITH, DANIEL, 1984; "Child-naming practices as cultural and familial indicators", a *Local Population Studies*, n. 32, pp. 17-27, (primavera).
- F. M. SERRA, 1983; "La despoblació d'Alcúdia i Problemàtica de repoblació (S. XVIII-primera mitad del XIX)"; BSAL. Tom 39.
- F. M. SERRA, 1985; "Contribució a l'estudi de les crisis demogràfiques a Mallorca: Alcúdia"; en LA VIDA QUOTIDIANA DINS LA PERSPECTIVA HISTÒRICA, III Jornades d'Estudis Històrics Locals; Rev. Instituto de Estudios Baleáricos.
- F. M. SERRA, 1988; "Alcúdia al segle XVIII i primera meitat del XIX. Una època de crisi"; Ajuntament d'Alcúdia.
- R. F. TOMASSON, 1975; "The continuity of kelandic Names"; *Names*, 23 : 4 (desembre).

LLINATGES	1600-24		1650-74		1700-24		1750-74		1800-24		1850-74		1900-24	
	1.er	2.on	1.er	2.on	1.er	2.on	1.er	2.on	1.er	2.on	1.er	2.on	1.er	2.on
CAMPS											10			
CANAVES											7	8	17	8
CANET			8											
CAPDEBOU	41		51	11	47	12	17	14						
CAPO							12	7	13	10	22	32	19	22
CARBONELL			8											
CARRETERO												10		
CASTELL	11													
CAIMARI					15		8	11						
CELIA											8			
CERDA	29		37	10	40	9	17	23	8	16	16	14	31	28
CIFRE					12		12	8	9		10	25	22	30
COLL												8		11
COLOM														8
CORRO												8		
CORTÉS												11	8	9
CRESPI								7			8	10	7	7
CUGULLADA	19	9	29	15	23	9	7	7						
DOMENECH	21		17	8	15		7	8						
DOMINGO											17		24	28
FANALS			15	9	16			10			8	7		7
FE	8		17											
FEBRER											8			
FELIU	7		31		21	10		8						
FERRAGUT											9		9	12
FERRER	53		63	24	42	19	17	12	11	10	39	29	55	26
FONT			11		14		10			8		9		12

LLINATGES	1600-24		1650-74		1700-24		1750-74		1800-24		1850-74		1900-24	
	1.er	2.on	1.er	2.on	1.er	2.on	1.er	2.on	1.er	2.on	1.er	2.on	1.er	2.on
FORNÉS												8		
FORTEZA													8	
FRIGOLA	12		10		13									8
FUSTER														8
FABREGAS			12				17				15		12	
GARCÍAS										9	8	18	9	7
GELABERT	8		17		21						14	7	11	
GELET							7							
GIL									7					
GILET			8		7									
GINARD											15		7	11
GOMILA											9			
GRAU									8					
GUAL												8		
GUAYTA	17		19	10	7		8				10	9	19	10
JAUME														9
JOFRE							8		7	7	12	16	11	11
JUAN	14		39	7	24	7	15	15			18			
JUAN PEY					9									
LLABRÉS					13					11	11	11	12	
LLEMPAYES	9		24	11	22		15	11						
LLITRÀ					11			7						
LLOMPART									12		14		22	30
MALONDRA													15	
MARCH												7		
MARIMÓN								9		7				
MARQUET	15		9	7	12						8			

LLINATGES	1600-24		1650-74		1700-24		1750-74		1800-24		1850-74		1900-24	
	1.er	2.on	1.er	2.on	1.er	2.on	1.er	2.on	1.er	2.on	1.er	2.on	1.er	2.on
MARQUÉS											9	13	17	15
MARTORELL									8				13	9
MARTÍ	17		35	10	23		8	9			22	16	32	24
MASCARÓ	18		19	10	27	9	22	21		10				
MASSANET											8			
MAURA	36	8	34	13	34	10	17	29		7				
MELIÀ											9	12		
MESTRE			8		14				7		7	10	11	
MIR												10		
MIRÓ												7		
MOLL											7			
MOLLA			12	8	7									
MONJO					9									
MORAGUES							7							8
MORELL	13													
MORLA	16													
MOSCAROLES			7											
PARRONA													8	
PASCUAL							9				9	7	12	9
PASTOR			7		7									
PELEGRÍ	8		14		21									
PERELLÓ							10			9			14	
PERICÁS													9	7
PICÓ											12	9	9	7
PLOMER													11	
PONS	17		11	9	19		14	13	12	17	36	27	24	21
PRATS	9		14		10		7							

LLINATGES	1600-24		1650-74		1700-24		1750-74		1800-24		1850-74		1900-24	
	1.er	2.on	1.er	2.on	1.er	2.on	1.er	2.on	1.er	2.on	1.er	2.on	1.er	2.on
PUJALS			11		14	13	7							
PUJOL	9	7	22		11									
QUES					8		7				22	10	19	10
RABASSA					14				7					
RAMIS								7						
RENOVARD	27		28	9	19	7								
REYNES									8		10	20	10	14
RIERA										7	8	19		
RIUSECH			10											
RIUTORT														7
ROCA			7											
ROIG	7		7		8									
ROSSELLÓ											10			
ROTGER	14		20	11	13			8	10		16	13	22	27
SAGUER	31	9	31	13	21	8	10	10						
SALORT											26	11	15	16
SEGUÍ	39		26		15		12		7	7		10		10
SERRA	39		46	22	37	12	33	35	21	22	21	31	23	34
SOCIAS	24		11	8	17		7				10			
SOLIVERET	13		14		24		10	10		11	8		8	
SUAU														12
SUREDA	21		31	9	36		16	14	7		11	8		
TORONDELL								7						
TORRANDELL			19		10									7
TORRENS	39		55	11	83	21	43	33	8		22	20	8	32
TORRES											23	11	12	14
TOTOSAUS	26		27	10	27		16	10						

LLINATGES	1600-24		1650-74		1700-24		1750-74		1800-24		1850-74		1900-24	
	1.er	2.on	1.er	2.on	1.er	2.on	1.er	2.on	1.er	2.on	1.er	2.on	1.er	2.on
TRUYOL											20	14	20	15
ULLESTRET	9										18		10	
VALLS											32	19	20	14
VENTAYOL	23		57	16	56	15	25	21	10		7		9	
VERA											12	12		8
VERGER														7
VICENS												7		
VICH														
VIDAL	8		15		20		8							
VILA									8	9	7	9	8	12
VILANOVA			7				12						8	8
VIVER							8		7		13		9	
VIVES									7		14	22	26	26
XXX		1146		889		1019	1	158		28	3	21	1	8

PROCEDÈNCIA	1600-24	1650-74	1700-24	1750-74	1800-24	1850-74	1900-24
Estranger (1)	0'28	0'26	0'18	0'5	0'28	0'16	0'28
Península (2)	0'61		0'49	2'31	1'26	1'62	2'42
Eivissa (3)					0'43	0'25	0'07
Menorca (4)	0'15	0'94	0'4	1'43	11'45	2'8	0'61
Mallorca (5)	1'2	2'35	6'22	16'98	46'7	13'53	20'82
Alcúdia	97'68	96'25	92'35	78'09	36'47	80'41	74'97
Inclusa No s'indica Ilegible		0'06	0'13	0'20		0'83 2'98	0'07 0'23
Total	99'92	99'86	97'77	99'51	99'57	99'60	99'47

Municipi d'Alcúdia.

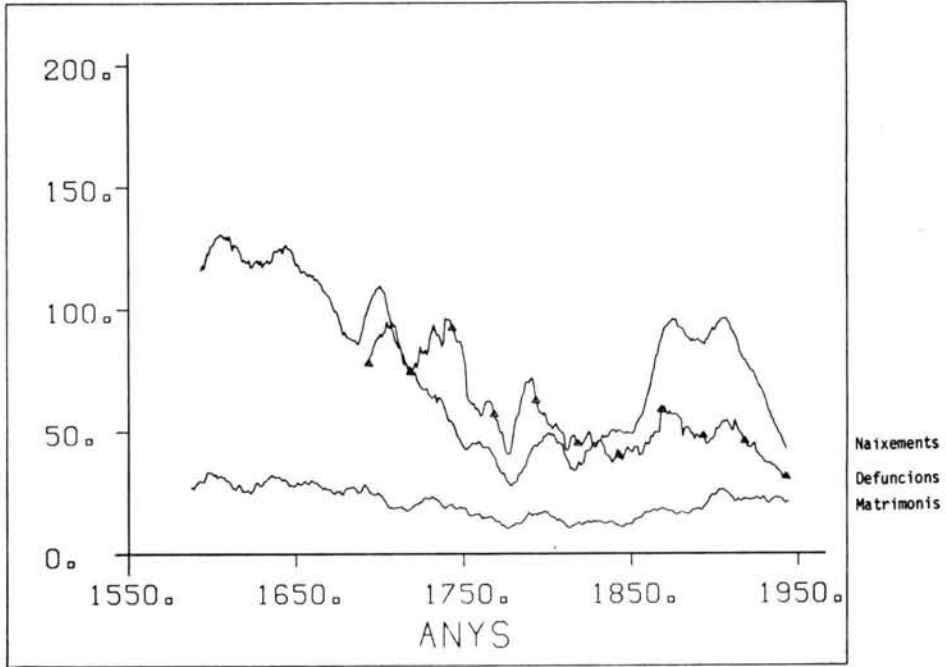

(1)
ALEMANYA
FRANÇA
Marsella
HOLANDA
Flandes
HONGRIA
IRLANDA
ITALIA
Milà
Génova
Roma
Selmona
Calàbria
• • •

ASTÚRIES
ASTÚRIES
ANDALUSIA
ALMERIA
CÀDIS
Algeciras
CÓDOVA
Villanueva
HUELVA
Trigueros
GRANADA
JAEN
MÀLAGA
Torremolinos

CASTELLA LA VELLA
SANTANDER
VALLADOLID
ZAMORA
CATALUNYA
BARCELONA
Mataró
Berga
Tarrassa
GIRONA
Begur
Jonquera
LLEIDA
TARRAGONA
Reus

(2)
ARAGÓ
TEROL
Alcañiz

CASTELLA LA NOVA
CUENCA
MADRID
TOLEDO

EXTREMADURA
BADAJOZ
CÀCERES
Alcàntara

GALÍCIA	(4)	Ciutat
LA CORUNYA	MENORCA	Consell
LUGO		Costitx
LLEÓ	Alaior	Deià
MÚRCIA	Castell	Escorca
ALBACETE	Ciutadella	Esporles
MÚRCIA	Ferrerries	Estallencs
Cartagena	Fornells	Felanitx
NAVARRA	Maó	Inca
PAÍS BASC	Mercadal	Lloseta
BISCAIA	Sant Felip	Llubí
	Sant Lluís	Llucmajor
	Villacarlos	Manacor
	• • •	Mancor
VALÈNCIA	(5)	Maria
ALACANT	MALLORCA	Marratxí
Elx		Moscari
Oriola		Muro
VALÈNCIA		Petra
• • •		Pollença
ÀRGEL	Alaró	Porreres
CEUTA	Algaida	Randa
• • •	Andratx	La Ràpita
(3)	Ariany	Sa Pobla
EIVISSA	Artà	Sant Joan
	Banyalbufar	Santa Eugènia
	Biniali	Santa Margalida
	Binissalem	Santa Maria
	Bunyola	Santanyí
	Búger	Selva
	Caimari	Sencelles
	Calvià	Ses Salines
	Campanet	Sineu
• • •	Capdepera	Son Servera
		Sóller
		Valldemossa
		Vilafranca

Las franquicias de una baronía mallorquina: Sant Martí d'Alanzell

P. DE MONTANER

El interés del estudio del régimen señorial en Mallorca ha llevado a centrarnos en el análisis de un aspecto concreto de una de las principales *cavalleries* (lat. *cabdaliae*)¹ de la isla: las franquicias de Sant Martí d'Alanzell.² Con una extensión aproximada de 2.285 hectáreas³ prácticamente a lo largo de toda su historia, esta *honor* constituía un enclave baronal que afectaba a los términos municipales de Petra, Sant Joan y Porreres y que, desde 1620, contaba con una villa propia. En efecto, aquel año los señores de Sant Martí d'Alanzell parcelaron la mayor parte de la finca Son Pere Jaume (que estaba inculta) a favor de colonos de la *cavalleria* y así fundaron Vilafranca⁴ que —como veremos— al ser parte integrante de la baronía era un núcleo de población franco de todo tipo de contribuciones y servicios respecto al reino (“tomando el lugar la denominación de su franqueza real”),⁵ pero no en cuanto a sus señores, que ejercían jurisdicción sobre los habitantes y percibían derechos dominicales como en el

¹ Para un estado de la cuestión, véase: P. DE MONTANER, “Les cavalleries mallorquines (segles XIV-XIX)”, en AA.VV., *Terra, treball i propietat*, Barcelona 1986, pág. 42 sq.

² El nombre de Sant Martí ya consta en el *Llibre del Repartiment* (1269), y en 1314 aparece como Sant Martí d'Alanzell, denominación que —como veremos— se convierte en oficial para toda la demarcación jurisdiccional en 1338 (la primitiva alquería de Sant Martí, más los territorios que se le incorporan). Josep Fc. López Bonet ha cometido un error paleográfico al leer L'Aucell, i. e. “El Fájaro”; véase “Sant Martí d'Alanzell davers 1400. Contribució a l'estudi d'un domini senyorial mallorquí”, *Mayurqa*, 20, Palma 1981-1984, pág. 223. Por otra parte, la forma L'Enzell adoptada por J. Mascaró Pasarius en el *Corpus de toponimia de Mallorca*, II, Palma 1964, pág. 514, no es sino una vulgarización del auténtico topónimo. Cabe también consignar que hacia 1320 encontramos el compuesto (que no prosperó) Sant Martí de Mianes, relacionado con la *cavalleria* de Mianes que, como Sant Martí, fue de los hospitalarios.

³ *Canación de Sant Martí d'Alanzell*, f. 84, 89, 92 v. y 95 (Arxiu de Can Vivot, reg. gral. 4236).

⁴ Aina LE-SENNE, *Canamunt i Canavall*, Palma 1981, pág. 48 sq. También: J. NICOLAU BAUZÀ, *Vilafranca de Bonany. Notas històriques*, Palma 1978, pág. 36 sq.; y *Exacta noticia conducente de la Casa de Sureda de Sant Martí*, f. 16 v., ms. del siglo XVIII (Arxiu de Can Vivot, reg. gral. 4213). En 1620, el señor de Sant Martí d'Alanzell había solicitado y obtenido permiso para parcelar parte del predio fideicomisado de Son Pere Jaume porque tenía más de 200 *quarterades* (unas 142 hectáreas) y resultaba difícil de cultivar por falta de colonos: *Llibre Vermell*, I, 319 sq., ms. en poder del Conde de Peralada, procedente del Arxiu de Can Vivot.

⁵ *Por la Noble D.^a Ivana Çaforteza... con el Síndico de la Universidad*, Mallorca 1708, pág. 14 (Arxiu de Can Vivot, reg. gral. 4123).

resto de la baronía. De todas formas, está muy claro que los colonos que se acercaron en Vilafranca como enfiteutas de los barones lo hicieron considerando más provechoso depender de la jurisdicción baronal que de la jurisdicción real “por las utilidades tan grandes que se conseguían de vivir allá pues no contribuían con pecho alguno, cargas, colectas, tallas, imposiciones, ni otro género de derecho, por ser los habitantes de la cavallería francos, libres e inmunes de toda contribución [real, universal y municipal]”,⁶ incluso de las temidas levas. Así se explica el éxito de la nueva población, que en 1685 ya contaba con 500 habitantes.⁷

Es importante señalar que mientras esta baronía atraía a campesinos que se establecían en ella, en otras como las de Formiguera sucedía todo lo contrario y la gente emigraba. Para algunos historiadores, Sant Martí d'Alanzell aparece en el siglo XVII como un remanso de paz⁸ mientras en el condado de Ayamans los vasallos destruían las horcas condales,⁹ en el marquesado de Bellpuig tenía que llegarse a pactos entre los marqueses y la villa de Artà para evitar enfrentamientos,¹⁰ y en las citadas baronías de Formiguera la lucha armada con los habitantes de Santa Margalida desató considerables violencias.¹¹ Pero de todos modos, esa “paz de Sant Martí” debería ser matizada en lo que respecta a las relaciones entre los barones y los principales propietarios de dominios útiles (no los simples colonos) pues hay noticias de serias desavenencias. Por ejemplo, consta que ya en 1530 —esto es, antes de la generalización de este tipo de problemas en los feudos mallorquines, que se produce en el siglo XVII— el enfiteuta Ramon Nicolau, destacado propietario foráneo, tenía problemas con el señor de la baronía y ambos firmaron una concordia en 1531 para zanjar discusiones sobre el alcance de la jurisdicción baronal en las tierras de Els Pagos.¹² Por otra parte, en 1535, Pau Sureda de Sant Martí, señor de la baronía, hizo gracia al *honorable* Eusebi Santandreu de reducirle el diezmo y la tasca a que estaba obligado como dueño útil de Son Alxèbits, pero parece que algo más tarde quiso recuperar la parte rebajada y se produjo una situación conflictiva. No pudiéndolo conseguir, le hizo prender y le cortó las orejas y la nariz, a raíz de la cual el enfiteuta se doblegó a sus exigencias y, además, le perdonó públicamente la mutilación.¹³ De hecho, las fuentes indican que, en esta baronía, los mayores propietarios de dominio útil que no eran miembros del brazo noble acabaron desprendiéndose de gran parte de sus tierras. De esta forma, en 1547 Guillem Genovard cedió parte de Son Genovard al doncel Pau Sureda de Sant Martí. Esta cesión re-

6 *Llibre Vermell*, II, f. 61 sg. (Arxiu de Can Vivot, reg. gral. 4601).

7 J. NICOLAU BAUZÀ, op. cit., pág. 68.

8 Vgr. J. NICOLAU BAUZÀ, op. cit., pág. 130.

9 Aina LE-SENNE, op. cit., pág. 44.

10 Id., pág. 53.

11 P. DE MONTANER y Aina LE-SENNE, *Aproximación al estudio de la formación de la clase noble en Mallorca: el patrimonio de los Formiguera en el siglo XVII*, Palma 1980, ed. revisada, *passim*.

12 *Rúbrica de tots los instruments de esta casa novament rubricats*, f. 22 (Arxiu de Can Vivot, reg. gral. 3388).

13 *Exacta noticia*, f. 17. El nombre Son Alxèbits (i. e. Son Eusèbits) viene de Eusebi Santandreu, que compró el dominio útil de esta finca a Llorenç Vadell en 1512; de aquí que antes se llamase Son Vadell. Véase: *Memorias y resumen de lo más notable... de la cavallería de Sant Martí*, ms. del siglo XVIII (Arxiu de Can Vivot, reg. gral. 4212).

sulta sospechosa porque se otorgó precipitadamente en la torre de las casas mayores de Sant Martí y, según se especificó, por *bon amor y amistat*¹⁴ (¿se acordaba de lo que le ocurrió a Eusebi Santandreu?). En este caso, el nuevo propietario del dominio útil es el propio señor directo, con lo que consolida su

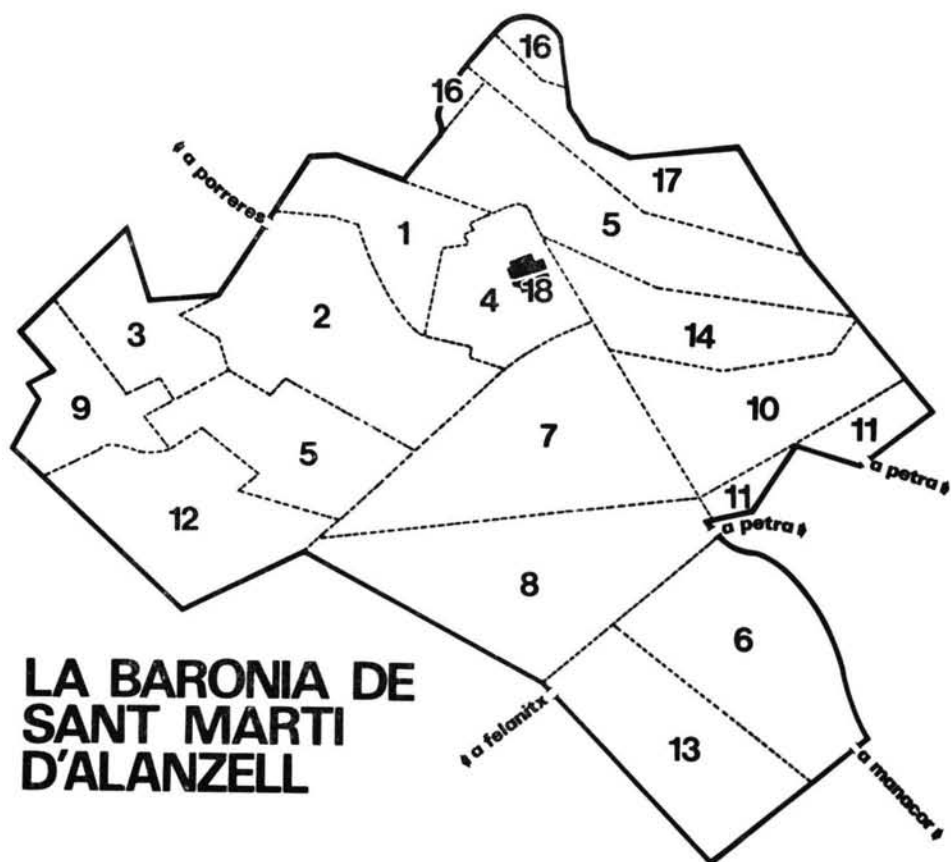

situación preeminente. En otras ocasiones, las fincas son subastadas y adquiridas por miembros del brazo noble sin relación, al menos directa, con la baronía. Así, Son Vadell, del honorable Joan-Eusebi Santandreu, se vendió en 1558 y la compró el doncel Nicolau de Quint.¹⁵ Más adelante, en 1618, parte de Alcúdiarrom, de Joan y Miquel Riutort, fue vendida al doncel Onofre Brondo (en 1677, enejendada de nuevo, la comprará D. Salvador Sureda de Sant Martí).¹⁶ En 1634, los mismos Riutort venden otra parte de Alcúdiarrom, comprándola D. An-

¹⁴ *Llibre Vermell*, I, f. 163 v.

¹⁵ *Llibre Vermell*, I, f. 485; *Rúbrica*, f. 65; *Memorias*, f. 81.

¹⁶ *Memorias*, f. 83; *Rúbrica*, f. 349.

toni de Verí.¹⁷ Poco antes, en 1632, Mateu Genovard había traspasado parte de Son Genovard (Son Gil) a D. Rafael de Verí.¹⁸

Habría que estudiar cuáles eran las principales causas que producían estas ventas de tierras de enfiteutas de la baronía, ya que todavía no sabemos si las cargas dominicales eran tan fuertes como para provocar la ruina de estos terratenientes. Pero, en cualquier caso, es seguro que se encontraban enfrentados a los barones de Sant Martí d'Alanzell, y Le-Senne ha llegado a la conclusión de que la revuelta de los campesinos de las baronías de Formiguera fue alentada por los principales enfiteutas de aquella comarca (Comelles, Serra de Marina, Calafat).¹⁹

Hechas estas consideraciones, veamos cuáles eran los territorios que integraban la baronía objeto de nuestro análisis, independientemente de si su dominio útil pertenecía o no a los barones y advirtiendo que desde la primera mitad del siglo XV hasta la abolición de señoríos los lindes no se alteraron.²⁰

Sus *districtes* eran los siguientes (ver el mapa):

1, 2 Sant Martí propiamente dicho, formado por Sant Martí Major donde se encontraban la curia baronal y la prisión (1), y por Sant Martí Menor (2) en tiempos llamada Son Barragot²¹ y que en realidad era mayor que la anterior. En 1381, los lindes de esta alquería eran las alquerías de Alcúdiarrom, Alanzell, N'Arnau Sajard, Pere Sacosta, y los rafaes Satri, Roig y de Antoni Nicolau (es decir, Els Pagos).²²

3 Binibeda, después Son Bou, vieja alquería comprada con su alodio por Salvador Sureda a Nicolau Humbert en 1456.²³

4 Son Pere Jaume, la mayor parte del cual se parceló en 1620 para fundarse Vilafranca (ver más abajo).

5 Alanzell, que en el *repartiment* correspondió a Ramon de Castellbisbal²⁴ y que en el *Dret dels barons de Mallorca* figura libre de dominio real por ser *a mercè de senyor*.²⁵

17 Rúbrica, f. 65 v.

18 *Llibre Vermell*, I, f. 486.

19 Aina LE-SENNE, op. cit., pág. 58.

20 El plano que publicamos ha sido realizado por Bartomeu Orell basándose en uno del año 1913 que se conserva en el Arxiu de Can Vivot (reg. gral. 4137). Tengamos en cuenta que la abolición de señoríos no afectó a los derechos alodiales ni a los decimales, y por tanto los lindes de la cavallería en 1913 eran los mismos que cuando regía la jurisdicción baronal.

21 *Dita possessió tinch per cert se comensá después de l'any 1596 ó 1597 (Memorias, f. 39); En terres de Sant Martí ha fet... Pau Sureda altre rafal que li ha posat nom Son Barragot (Memorias, f. 95); "Pablo Sureda edificó una pocsesión... entre la pocsesión mayor de Sant Martí y la pocsesión de Alanzell que se llamó Son Barragot en el año 1599 ó 1600" (Domingo SUREDA DE SANT MARTÍ, Historia de la familia de Sureda, f. 69, ms. del año 1699 en el Arxiu de Can Vivot, reg. gral. 4652, a partir de ahora HFS).*

22 Una parte de Sant Martí Major (la que caía en término de Sant Joan) se llamaba Lo Camp de Sant Martí (*Canación*, f. 41).

23 *Llibre Vermell*, I, f. 43 sg. HFS, f. 43. La mayor parte de Binibeda está en término de Porreres (Maria BARCELÓ I CRESPI, *Porreres. Contribució a l'estudi d'una vila mallorquina a la Baixa Edat Mitjana*, Porreres 1984, pág. 85).

24 Aina LE-SENNE y P. DE MONTANER, "Documentación medieval sobre la *honor* de Sant Martí" en *Fontes Rerum Balearium*, II, 2, Palma 1978, pág. 349, a partir de ahora DMSM.

25 Juan VICH Y SALOM y Juan MUNTANER BUJOSA, *Documenta Regni Majoricarum*, Palma 1945, pág. 349, a partir de ahora DRM.

7, 8 Alcúdiarrom, formada por Alcúdiarrom de Dalt (7) y Alcúdiarrom de Baix (8, en otro tiempo Rafal d'En Soler), tierras adquiridas en alodio propio por Salvador Sureda al Dr. Rafael d'Oleza el año 1449.²⁶ Una sentencia confirmará, en 1630, su pertenencia a la jurisdicción de la baronía.²⁷

10 Son Alxèbits, antes Malila o *cavalleria* d'En Company (por otro nombre Son Company), que en el *repartiment* tocó al referido Ramon de Castellbisbal.²⁸ Parte de este distrito lo formaba la finca Son Vadell. En 1630 se confirmó, por sentencia, que su jurisdicción correspondía a la baronía.²⁹

13 Albadallet, que también aparece en el *repartiment* a nombre de Ramon de Castellbisbal³⁰ y que en el *Dret dels barons de Mallorques* figura libre de dominio real como sujeto a *mercè de senyor*.³¹ En 1469 el dominio útil era de Guillem Pou, quien lo vendió ese año al caballero Salvador Sureda, señor directo del mismo Albadallet como sucesor de los templarios.³²

12 Boscana, igualmente de Ramon de Castellbisbal en el *repartiment*³³ y también libre de dominio real según el *Dret dels barons de Mallorques* por ser a *mercè de senyor*.³⁴

9 Son Joy, antes Boscaneta, segregación de Boscana hecha por Salvador Sureda de Sant Martí poco antes de 1597.³⁵

16 Rafal Satri (o del Pont Satri, y después La Penya). Había sido de la fa-

²⁶ *Exacta noticia*, f. 8 v.; *Llibre Vermell*, I, f. 141 v.; *Memorias*, f. 87. No comprendo por qué HFS dice que se compró en 1442 y remite al *Llibre Vermell*, I, f. 116. Por su parte, los Oleza habían comprado Alcúdiarrom en 1336 (*Memorias*, f. 87). Antes fue de los Company, que dieron nombre a la *cavalleria* d'En Company, luego Son Alxèbits: en 1312 la viuda de Jaume Company cedió censos sobre Alcúdiarrom a su yerno Bernat de Marina (*Rúbrica*, f. 146). De todas formas, el nombre "Rafal d'En Soler" parece revelar una relación de estas tierras con los hospitalarios, cuyo comendador, en 1314, se llamaba Arnau de Soler. En 1539, Pau Sureda de Sant Martí establecerá este predio ("que era todo selva a excepción de 40 *quarterades* que eran ya tierra trabajada": *Exacta noticia*, f. 16 v.) a favor de Miquel Riutort, con reserva de alodio y dominio directo, como es natural, y del *empriu* sobre la *garriga* para los caballos y mulas de la *honor* (*Llibre Vermell*, I, f. 158 sq.). En 1581 fue cabreado por la viuda de Pere Riutort (*Rúbrica*, f. 76).

²⁷ *Llibre Vermell*, I, f. 354 sq.

²⁸ DMSM, pág. 349.

²⁹ *Llibre Vermell*, I, f. 474.

³⁰ DMSM, pág. 349. En 1307 fue vendida por la curia del Bayle de Petra como procedente de los bienes de Bartomeu Salat, en alodio real (*Rúbrica*, f. 323), pero en 1337 figura como su dueño útil un Romeu Salat que la vende ese año a los Oleza (Id., f. 324). En aquel entonces el alodio ya era de Nicolau de Santjust por cesión real, según consta en el acta de nueva enajenación otorgada por Jaume d'Oleza a favor de Ferrer Pou en 1354 (Ibid.).

³¹ DRM, pág. 267.

³² El acta de venta se firmó en la torre de Sant Martí (*Llibre Vermell*, I, f. 64 sq.; HFS, f. 43). En 1602 los dueños útiles eran el presbítero Baptista Nicolau y el mercader Onofre Nicolau (*Rúbrica*, f. 222).

³³ DMSM, pág. 349, como "Aboschan".

³⁴ DRM, pág. 267.

³⁵ *Memorias*, f. 95. También: *Rafal Son Joy, novament fet per lo Sr. Salvador* (Id., f. 97); "Se dize aora Son Joy por haver tomado el nombre de unos arrendadores [i. e. arrendatarios] que se llamaban Joys" (HFS, f. 60 v.); *Possessió dita Boscaneta, ara [siglo XVIII] se diu Son Joy (Memorias, f. 78 v.)*.

milia Santjust en el siglo XIV,³⁶ y estaba compuesto por las fincas Son Ramon y Son Genovard.³⁷ Parte de esta última se llamaba Rafal dels Casals en el siglo XVII.³⁸

17 Son Gil, segregación de Son Genovard en el Rafal Satri.

6 La Moleta, segregación de Albadallet dispuesta en 1680 por D. Francesc Sureda de Sant Martí por resultar aquel territorio demasiado extenso.³⁹

14 Rafal Figuera, incorporado a la baronía en 1453 por compra al Dr. Bernat Descós.⁴⁰ En el siglo XIV había pertenecido a los Santjust y de ellos pasó a sus herederos los Sallosa.⁴¹

Son Preixana, segregación del Rafal Figuera.

11 Son Orlandis, segregación de Son Alxèbits.

15 El Cremat, en el término de Sant Joan.⁴²

Els Alous, incorporación a la baronía efectuada en 1405 y que comprendía la mitad del territorio de la villa de Petra en alodio propio.⁴³ Los Sureda de Sant Martí obtuvieron la jurisdicción civil en 1442.⁴⁴ No aparece en el plano que publicamos.

18 Vilafranca, villa fundada, como dijimos, en 1620.

³⁶ En 1363 el dominio directo pertenecía a Guillem de Santjust, pero el útil (o *gran* parte de él) era de su tío Andreu de Santjust. Ese año, éste lo traspasó a su yerno Arnau de Sallosa, casado con su hija Joana de Santjust (*Llibre Vermell*, I, f. 294 sq.). En 1401, Jaume de Sallosa lo concambió a la familia Nicolau por otras tierras, y en 1519 lo cabrevó Antoni Nicolau *alias* Ramon, en feudo de Sant Martí d'Alanzell; más tarde, el año 1539, el procurador del señor de Sant Martí d'Alanzell otorgó nuevo título de propiedad del Rafal Satri al mismo Antoni (Id., f. 364).

³⁷ *Memorias*, f. 94. En 1428 los hermanos Cristòfol y Mateu Genovard poseían esta alquería bajo alodio del ciudadano Arnau Sureda (Ramon ROSSELLÓ VAQUER, *Sant Joan, segles XIII-XVI*, Sant Joan, 1985, pág. 96). En 1519 la cabrevó su dueño útil Mateu Genovard, en feudo de Sant Martí d'Alanzell, distrito del Rafal Satri (*Rúbrica*, f. 75; *Llibre Vermell*, I, f. 361 v.). En 1578 es de Miquel Genovard y se valora en 3.000 £ (Ramón ROSSELLÓ VAQUER, op. cit., pág. 99).

³⁸ En 1268 aparece como albacea de Bernat Calderer un cierto Pere de Casals en Sant Joan (Ramon ROSSELLÓ VAQUER, op. cit., pág. 27). En 1663 Magdalena Moranta prestaba cierto censo por el Rafal dels Casals, como heredera del canónigo Jeroni de Santjust (*Rúbrica*, f. 200). Sobre la herencia de este último: Arxiu del Regne de Mallorca, AH C-3045 : 265.

³⁹ *La possessió dita la Moleta que fonch edificada novament en lo any 1683 per Don Francesch Sureda de Sant Martí en lo districte de la possessió de Albadallet fent de dita ésta possessió, que era molt gran, una altra que se diu La Moleta, per haver trobat ser de major conveniencia, que essent dos se trobarian mes conradors* (*Memorias*, f. 41); *En la possessió de Albadallet se feu per Dn. Ff. una altra casa y possessió que se diu La Moleta* (Id., f. 53 v.); *La possessió La Moleta se feu nova de la mitat de la possessió de Albadallet* (Id., f. 79 v.).

⁴⁰ *Llibre Vermell*, I, f. 150. En 1532, Pau Sureda de Sant Martí estableció una tercera parte del rafal a favor de Guillem Amengual (Id., f. 147; *Memorias*, f. 81). En 1578 el predio estaba muy subdividido entre los Amengual (cf. Ramon ROSSELLÓ VAQUER, op. cit., pág. 99-100). En 1598, Miquel Amengual cabrevó aquella tercera parte (*Rúbrica*, f. 75 v.).

⁴¹ *Memorias*, f. 94 v.

⁴² El primer dato que tenemos de este rafal es de 1235, año en que con el nombre de Alçamora es vendido por Tomàs Genovès, que poseía su dominio útil por donación real, a Dolça esposa de Ramon de Torà (*Rúbrica*, f. 322). En 1245 la misma Dolça lo venderá a Guillem Oliver (Ibid.). En 1274 Andreu Oliver adquiere el alodio y ese año vende ambos dominios a Ferrer Feliu, quien en 1265 los venderá, a su vez, a Pasqual Carbó (Ibid.). En 1294 Pere Carbó vende la mitad de la finca y su alodio a un cierto Beltran "del Reyno de Aragón" (Id., f. 322 v.). En 1578 se valoró en 4.000 £ catastrales (Ramon ROSSELLÓ VAQUER, op. cit. pág. 99).

⁴³ HFS, f. 7. Los límites de Els Alous se encuentran descritos, por ejemplo, en *Canació*, f. 45 sg. Inclúan La Punta y Can Conill.

⁴⁴ *Llibre Vermell*, I, f. 28 sq.

19 Por otra parte, en la baronía quedaba "inmiscuida" la pequeña *cavalleria* de Llobregat, que comprendía 25 sementeras en Alanzell y 2 sementeras en Boscana, cuyo diezmo pertenecía al rey.⁴⁵ La jurisdicción, sin embargo, correspondía a los barones de Sant Martí d'Alanzell.⁴⁶

Como hemos dicho, sólo vamos a ocuparnos de un aspecto de esta *cavalleria*: sus franquicias. Quedarán por tanto muchos otros pendientes de estudio: investiduras, diezmos, curia baronal, arrendamientos de derechos, transmisiones fideicomisarias, peso específico de los derechos dominicales en la economía de los barones y de sus sujetos, explotación de las tierras, monopolio baronal de la carne (*piló de carn*), monopolio baronal de la hornada (*dret de forn*), censos alodiales de aves de corral (*dret de volateria*), etc... De cualquier forma, esta baronía —cuyos orígenes y evolución recordaremos brevemente— presenta como característica principal (y así lo consideraban sus propios señores) el ser franca de todo tipo de contribuciones, impuestos y servicios reales, universales y municipales conforme al privilegio con que la recibieron los templarios a raíz de la conquista catalano-aragonesa de 1229; y eran francos no sólo sus titulares sino también sus habitantes. Sin embargo, esta *immunitat* no dejó de ser constantemente discutida tal y como tendremos ocasión de exponer.

Sant Martí d'Alanzell entró en el patrimonio de Can Sureda por compra verificada en 1391. Lo que sabemos de la *cavalleria* para antes de esa fecha es, a grandes rasgos, lo que sigue:

— Alquería en el *repartiment* con el nombre de Sant Martí, correspondió a Ramon de Saclusa.⁴⁷ Algún tiempo después (1242) la obtuvieron los templarios con franquicia (*immunitat*).⁴⁸

— Abolido el Temple en 1307, "por collacion y dotacion del Summo Pontífice pasó dicha hazienda a la religión de San Iuan Hyerosolimitano",⁴⁹ suscitándose entonces un litigio por parte del rey de Mallorca, que pretendía los derechos sobre el territorio.

— El 18 de febrero de 1314 el monarca firmó acta de concordia con los hospitalarios mediante la cual esos caballeros le entregaron Sant Martí en plena propiedad y jurisdicción (*omnia praedicta bona et decimos cum directis dominiis, laudemis, foriscapiis, et omni jurisdictione, ac etiam cum omnibus aliis juribus et jurisdictionibus*).⁵⁰ Consta que en aquel tiempo Sant Martí tenía diversos raffles y alquerías sometidos (*submissis*) a su jurisdicción: Alanzell, Boscana, Albadallet y Malila.⁵¹

⁴⁵ *Memorias*, f. 4.

⁴⁶ Así, en 1553, el doncel Pau Sureda de Sant Martí se titulaba "senyor de Llobregat" (*Llibre Vermell*, I, 164 v.).

⁴⁷ DMSM, pág. 347.

⁴⁸ *Ibid.* La fecha consta, por ejemplo, en *Rúbrica*, f. 206.

⁴⁹ *Por la Noble*, pág. 3.

⁵⁰ J. DE OLEZA Y DE ESPAÑA, "Caballerías de la Orden de San Juan", BSAL, XXIII, Palma 1931, pág. 217 sq.; *Llibre Vermell*, I, f. 280 v. sq.

⁵¹ Malila se llamará después Alquería d'En Company, y luego Son Alxèbits (DMSM, pág. 348).

— El 27 de octubre de 1318 el rey de Mallorca cedió en establecimiento la *honor* a su tesorero Nicolau de Santjust, reservándose el dominio directo (*dreta senyoria*), el laudemio (*lluïsmè*) y el foriscapio (*foriscapi*), y prometiendo que respetaría al comprador y a sus sucesores *tenir en sana pau pocehir... terras e personas perpetuament* en la demarcación.⁵²

— El 18 de marzo 1319 Nicolau de Santjust redimió el censo con el que se había gravado el establecimiento.⁵³

— El 6 de noviembre de 1319 el rey le cedió el alodio y directo dominio que se había reservado en el establecimiento, otorgándolo a favor suyo y de sus sucesores.⁵⁴

— El 18 de marzo de 1320 el rey confirmó los derechos de Sant Martí y la franquicia del medio diezmo (*mig delme*) de la alquería.⁵⁵ Hay que señalar que ésta no se refiere a una posible mitad del diezmo pagadera al rey, sino a la totalidad del diezmo real, el cual se denominaba “medio” porque desde la concordia del año 1315 firmada entre el rey de Mallorca y la Iglesia el primero se reservó la mitad del diezmo global de Mallorca.⁵⁶

— El 28 de diciembre 1321 Nicolau de Santjust recibió la jurisdicción sobre la *cavalleria*,⁵⁷ y ese mismo año obtuvo el caballerato.⁵⁸

— El 18 de marzo de 1338 el rey ordenó que todo el conjunto de tierras incorporadas a la primitiva *honor* de Sant Martí constituyese una sólo demarcación jurisdiccional con el nombre de Sant Martí d'Alanzell, y dispuso que cada vez que el feudo (*feu*) sufriese cambio de señor se procediese a *fer homenatge e sacrament de feltat*.⁵⁹

— Por fin, el 17 de agosto de 1338 se amplía a favor de Nicolau de Santjust la jurisdicción civil y criminal sobre la *novella població... en tots homens e fembres habitants e habitants*.⁶⁰

Nicolau de Santjust —que hemos descubierto que estaba familiarmente muy relacionado con el Temple—⁶¹ fue un hombre destacado en la corte ma-

52 DMSM, pág. 349. Estas y otras concesiones del rey a Nicolau de Santjust son comentadas por Alvaro SANTAMARÍA (*En torno a la evolución del modelo de sociedad en el Reino de Mallorca*, Palma 1981, pág. 41 sq.).

53 DMSM, pág. 347.

54 DMSM, pág. 351.

55 DMSM, pág. 352.

56 Y, por cierto, se reparó entonces que “había incluido en dicha comunidad las Caballerías de... San Martín de Alanzel, Boscana, Albadallet y la alquería d'en Company que... no debía entrar en dicha comunión, motivo por el cual tal vez no pagó jamás el Rey... 200 £” (Alvaro CAMPANER, *Cronicón Mayoricense*, Palma ed. de 1984, pág. 41).

57 DMSM, pág. 348. La fecha está equivocada.

58 P. DE MONTANER, “Les cavalleries”, pág. 59.

59 DMSM, pág. 348.

60 Ibid.

61 En 1301 Pere de Santjust era comendador del Temple en Mallorca y, por tanto, señor de Sant Martí; aquel año vivía otro *frater* templario llamado Ramon de Santjust (DRM, pág. 80). En Cataluña, como es sabido, Berenguer de Santjust era comendador de Miravet cuando Jaime II de

llorquina, pero a su muerte su hijo Guillem perdió influencias y al parecer arruinó su patrimonio mallorquín, si bien su familia conservó el que tenía en Cerdeña, donde los Santjust arraigaron y llegaron a figurar entre los principales linajes de la aristocracia sarda.⁶² Sabemos que este Guillem adoleció de una *quasi dementia* que, entre otras cosas, le hizo olvidar que sus tierras de Sant Martí d'Alanzell disfrutaban de franquicia.⁶³ Por ello, pagaba diezmos a que no estaba obligada la *honor*: en efecto, entre 1343 y 1347 aparecen, entre las rentas del Real Patrimonio, unos *drets del blat e d'altres coses de Alanzeyl, de Boscana, e d'Albadalet e en l'alcheria d'En Compayn*.⁶⁴ Sea como fuere, Sant Martí d'Alanzell tuvo que ser subastada, adquiriéndola entonces el ciudadano Arnau Sureda "con todo el señorío, jurisdicción y derechos" (1 de julio de 1391).⁶⁵ No es cierta la suposición de Josep Fc. López Bonet de que los pleitos que culminaron con la sentencia arbitral de 1401 (que zanjó discusiones sobre diezmos de la *cavalleria*) fuesen influidos por un "desig de no tranferir al simple adquirent de la finca [Arnau Sureda] privilegis sols deguts a la sang i al llinatge de l'anterior posseïdor [Guillem de Santjust]".⁶⁶ Todos los privilegios de que disfrutaban los señores de Sant Martí d'Alanzell —fuesen quienes fuesen— reposaban sobre el territorio y por tanto no se alteraban por cambios de titularidad familiar. Esto quedó consolidado desde que, como vimos, el rey ordenase en 1338 que se procediese a nueva investidura cada vez que se produjese un cambio de titular, y es por ello que también debían someterse al sacro homenaje y recepción del anillo de oro los barones que se sucedían hereditariamente. En otras palabras: los barones disfrutaban los privilegios de la *honor* mediante la investidura, sin influir en ello los vínculos de la sangre con el anterior titular.

Hemos de detenernos ahora, aunque sea brevemente, en el origen de los Sureda, señores jurisdiccionales de Sant Martí d'Alanzell desde el año 1391 hasta la abolición de señoríos, y propietarios del dominio útil de la mayor parte

Aragón asedió ese castillo (1308). Sobre Nicolau de Santjust: Alvaro SANTAMARÍA, *En torno*, pág. 44 sq. En 1344 firma documentos en Perpinyà como tesorero real (DRM, pág. 162). Las cláusulas hereditarias de su testamento, de 3 idus de setiembre de 1338, se conservan en el Arxiu de Can Vivot (reg. gral. 3042): cita a su esposa Guillema y a sus hijos Guillem, Joanet, Miquel y Huguet. Es seguro que en 1347 ya había fallecido, pues ese año sus herederos pagaban 30 £ de censo por tasca al Real Patrimonio (DRM, pág. 265). Su hermano Andreu de Santjust servía en 1344 con un caballo por la baronía del obispo de Mallorca (DRM, pág. 193).

⁶² Con el apellido "Sanjust" (sic). Sabemos que "nel 1338 un Nicolò [i. e. Nicolau de Santjust] tesoriere de Giacomo di Majorca, ottenne una rendita di 200 ducati sugli stagni di Cagliari; nello stesso anno un Andreu [de Santjust] ebbe il feudo di Villagrega che, nell'elenco feudale del 1355, figura in possesso di Ughetto [i. e. Huguet de Santjust]... Nel secolo XIX... Carlo [di Sanjust] continuò la linea feudale che nel 1837 ereditò... i marchesati di Neonelli e di Ardauli e la contea di Tuili [etc.]" (Francesco FLORIS e Sergio SERRA, *Storia della Nobiltà in Sardegna*, Cagliari 1986, pág. 315). Por otra parte "quando giunse in Sardegna a metà del secolo XIV tale famiglia maiorchina aveva come arma d'argento e di rosso inquartato in croce di S. Andrea, e tale rimase per secoli, fino a che, agli inizi del secolo scorso, tale disposizioni degli esmalti suggerì l'idea di una clessidra d'argento in campo rosso. L'arma che modificata in tal senso e ancor oggi è usata dalla famiglia in questa forma" (Sergio SERRA, "Modifiche e cambiamenti di stemmi nobiliari in Sardegna", *Brisures, augmentations et changements d'armoiries. Actes du 5e Colloque International d'Héraldique*, Spolète 1987, Bruxelles 1988, pág. 279 sq.).

⁶³ Josep Fc. LÓPEZ BONET, op. cit., pág. 228.

⁶⁴ DRM, pág. 264.

⁶⁵ *Por la Noble*, pág. 4; *Canación*, f. 9 sq.

⁶⁶ Op. cit., pág. 230.

de la baronía hasta la extinción de la jefatura del *llinatge* en 1912.⁶⁷ Procedente de Cotlliure, Arnau Sureda se estableció en Mallorca en 1231 “en ocasión que habiéndose publicado que el Rey de Túnez passava a esta isla con guerra armada”.⁶⁸ No asistió, pues, a la conquista de 1229. Lo más probable es que viniese formando parte del grupo de cortesanos y funcionarios del Rosselló que se acercaron en Mallorca poco después de aquélla y que enseguida conformaron una incipiente aristocracia que se constituyó rápidamente en élite superior e indiscutida del nuevo reino.⁶⁹ Precisamente entre esos recién llegados de Cotlliure se encontraban, como muy desetacados, los Puigdorfila, de importante *llinatge* de ciudadanos rosselloneses (*burgesos honrats*) que eran señores de Paulilles cabe Banyuls.⁷⁰ Asentados en Mallorca no sería extraño que atrajesen a los Sureda, pues consta que los Puigdorfila eran señores alodiales de tierras que aquéllos poseían en Elna.⁷¹ En cualquier caso, es seguro que Arnau Sureda († 1279) era hombre bien relacionado entre los cortesanos del Rosselló, como lo indica el que su mujer fuese Margalida de Tornamira, cuyo padre Berenguer de Tornamira era miembro de otro importante *llinatge*, muy conocido en Montpellier⁷² en cuya casa “por ser grande y de ricos aposentos”⁷³ nació el rey Jaime I de Aragón (1208). Además, los Tornamira ya figurarán, en 1344, entre los señores de *baronies antigues* de Mallorca.⁷⁴ De hecho, en los Sureda se detecta una muy temprana “vocación baronal” no sólo por este enlace con los Tornamira sino también por los subsiguientes: prácticamente siempre, a lo largo de los siglos XIV y XV, entroncan con familias de barones.⁷⁵

Por otra parte, ya en la segunda generación desde el establecimiento del *llinatge* en Mallorca, Salvador Sureda († 1305) obtuvo una *cavalleria*: la de Santa Cirga, “con todos sus diezmos, alodios y demás derechos”.⁷⁶ En la tercera gene-

⁶⁷ Año en que murió D. Joan-Miquel Sureda i de Verí, VI Marqués de Vivot. Le sucedió en el título —y también en Sant Martí— su hija D.^a Bàrbara Sureda i Fortuny, fallecida soltera en 1970 en Sant Martí, pasando entonces la propiedad del predio a su sobrina D.^a Pilar de Montaner i Sureda, Condesa de Santa Maria de Formiguera. Por tanto, contra lo que dice Josep Fc. LÓPEZ BONET (op. cit., pág. 224) lo que se extinguió en 1805 al morir sin hijos legítimos D. Mariano-Salvador Sureda de Sant Martí i Desbrull, Marqués de Vilafranca, no fue el *llinatge* Sureda sino los Sureda de Sant Martí (los fideicomisos pasaron entonces a sus parientes agnados los Sureda, de la línea marquesal de Vivot).

⁶⁸ HFS, f. 3 v.

⁶⁹ P. DE MONTANER, “Sobre la història de la noblesa mallorquina”, *Revista de Catalunya*, 22, Barcelona, set. 1988.

⁷⁰ Alart, *Notices historiques (1ère série)*, Perpignan 1860, pág. 264 sq. Otros datos sobre los Puigdorfila en: Eugène CORTADE, *Le monastère des dominicains de Collioure*, Conflent 1983, pág. 4 sq.

⁷¹ Así aparecen entre los propietarios de huertos que prestan censos a los Puigdorfila y que Guillem de Puigdorfila cede “pour financer la restauration de l’hôpital et de l’aumône commune”: [hort] d’En Sureda, 21 s. (Eugène CORTADE, op. cit., pág. 11).

⁷² El Cartulario de Montpellier les relaciona, además, con la conquista de Mallorca (J. FABRE DE MORLHON, “El Montpellier de los reyes de Mallorca”, BSAL, XXXV, Palma 1976, pág. 236).

⁷³ HFS, f. 4 v.

⁷⁴ DRM, pág. 193 sq.

⁷⁵ Salvador Sureda, hijo de Arnau Sureda y de Margalida de Tornamira, casó con Joana de Tagament, y su hermana Eulàlia Sureda con Arnau Doms; Arnau Sureda, hijo de dichos Salvador y Joana, lo hizo con Elisabet de Puigdorfila, y su hermana Agnès Sureda con Ramon de Torrella; Salvador Sureda, de los referidos Arnau y Elisabet, fue esposo de Magdalena de Santmartí; etc. (HFS, f. 4 v. sq.).

⁷⁶ HFS, f. 5.

ración, los Sureda afianzan su relación con los barones al casar Arnau Sureda († 1331) con Elisabet de Puigdorfilia, hija del barón de Bànyols.⁷⁷ Este Arnau fue beneficiado por el rey con los diezmos de Almadrà,⁷⁸ y su hijo del mismo nombre († 1380) fue gran partidario de Jaime III de Mallorca junto a sus parientes los Puigdorfilia, Tagamanent, Torrella y Tornamira (los barones tenían serios intereses en la defensa de la dinastía mallorquina por razones de índole económico),⁷⁹ y se casó con Magdalena de Santmartí, que a su vez pertenecía a uno de los principales *llinatges* baronales de la isla⁸⁰ y que, por cierto, no tenía nada que ver con el topónimo de la baronía que estudiamos.⁸¹ De este matrimonio nació un nuevo Arnau Sureda, que asistió a la guerra de Nápoles con galera propia⁸² y es el primero de su Casa que se relaciona con Sant Martí d'Alanzell, ya que adquirió esta *cavalleria* en 1391.

Poco después de la compra, Arnau Sureda tuvo problemas por causa de diezmos, pronunciándose el 14 de junio de 1401 una sentencia arbitral por la cual se declaró que la *honor* sólo estaba obligada a cierto diezmo eclesiástico.⁸³ El mismo Arnau adquirió, el 18 de octubre de 1405, el alodio y dominio directo que el ciudadano Joan de Cauledles *alias* Rubert poseía sobre un extenso territorio que incluía la mitad de la villa de Petra.⁸⁴ Esta demarcación quedará agregada a la honor de Sant Martí d'Alanzell como *cavalleria* dependiente y será conocida con el nombre simplicísimo de Els Alous. Más tarde, el 5 de setiembre de 1442 comprará la alquería de Alcúdiarrom "con todo su alodio é raffales, scituada en el término de Petra, que confina por muchas partes con la cavalleria de Sant Martí de Alanzell".⁸⁵ Pero principalmente, y ésta será una adquisición de gran trascendencia para el futuro de la *honor*, el 4 de junio de 1432 compró al rey el medio diezmo "de todos los frutos se cogiessen en quatro alquerías scituadas en el término de Petra del término de Sant Martí, de Mianes, Alanzell,

⁷⁷ HFS, f. 5 v.

⁷⁸ Ibid.

⁷⁹ Antoni RIERA MELIS, *La Corona de Aragón y el Reino de Mallorca en el primer cuarto del siglo XIV*, I, Madrid 1986, pág. 61. En 1343 se confiscaron bienes, por jaimista, a Micer Arnau de Puigdorfilia (DRM, pág. 189); lo mismo ocurrió, en 1345, con Pere de Puigdorfilia, barón de Bànyols (Id., pág. 250); y con Berenguer de Tornamira, barón de La Galera (Id., pág. 214).

⁸⁰ J. RAMIS DE AYREFLOR, *Alistamiento Noble de Mallorca*, Palma 1911, pág. 161. Para el origen de los Santmartí: J. CAPEILLE, *Dictionnaire de biographies roussillonaises*, Perpignan 1914, pág. 559 sq.

⁸¹ Por ello, Jaume Vidal Alcover se equivoca muchísimo al relacionar a los Sureda con Sant Martí a través de la familia Santmartí (introducción a: Francesc D'OLESA, *Art nova de trobar*, Montserrat 1986, pág. 69).

⁸² HFS, f. 6 v.

⁸³ Joan Fc. LÓPEZ BONET (*op. cit.*) olvida datar esta sentencia.

⁸⁴ HFS, f. 7. Incluía el predio Horta (*Canación*, f. 19). Los Cauledles poseían los alodios como herederos de los Rubert, que los obtuvieron —junto con los de la alquería Alçamora— por permuta con el procurador real entre 1316 y 1336 (*Rúbrica*, f. 97; pero yerra al referirse a "Pere de Rocabertí" en vez de hacerlo a Pere Rubert). La familia Rubert debía ser muy influyente porque en 1302 el rey de Mallorca ordenaba que el *veguer* foráneo no molestase a Guillem Rubert por causa de franquicia. Además creo que podemos identificar a este personaje con un "maiorchino" Guillem Robert [sic] cuya hija casó con Napoleón de Aragón, hijo ilegítimo del rey Jaime II de Aragón (cf. L. L. Brook et al., *Genealogie medioevali di Sardegna*, Cagliari 1984, pág. 456).

⁸⁵ *Rúbrica*, f. 97.

Boscana, Albadallet é d'En Company" ⁸⁶ (recordemos que la alquería de Sant Martí ya era franca de ese diezmo). Personaje importante, ⁸⁷ fue nombrado almostacén en 1387, *veguer* en 1395, jurado ciudadano en 1412, en 1418 ya aparece como caballero formando parte de la comisión creada por el *Gran i General Consell* para tratar de solucionar los alborotos foráneos, y en 1432 fue elegido por el rey para arbitrar los pletitos motivados por el clavariato. Diez años después, el 8 de enero de 1442, el monarca le cedió con carácter hereditario la jurisdicción de la mitad de la villa de Petra *considerationem habentes ad grata et accepta servitia quae vos fidelis noster Arnaldus Sureda magestati nostrae diversi modo deprestitis*.⁸⁸ Como era de esperar, Arnau se casó con la hija de un barón: Blanca Çafont, hija del señor de la baronía del Comte d'Empúries, casi con toda seguridad el principal barón de Mallorca.⁸⁹

Arnau Sureda testó el 31 de diciembre de 1443 dictando la siguiente cláusula a favor de su hijo Salvador: *li leix la honor appellada de Sant Martí ab tots sos drets e jurisdicció de tots los llochs... e Alanzell, Boscana, e Lobregat e Albadallet, e la alqueria appellada Maria, ab tots sos drets de delme e de tascha, e de totas cosas que en aquell lloch se cullen axí com son de tots blats, vins, llegums, e de bestians*.⁹⁰ Este Salvador (más conocido como Salvat) fue muchos años almostacén, en 1442 fue nombrado *veguer*, en 1462 era consejero del rey, y en 1463 sirvió con galeras propias "á las cuales devió el comercio mucha seguridad del passo destes mares".⁹¹ Entre 1455 y 1462 había desempeñado los cargos de *conseller*, clavario, jurado *en cap*, y bayle general.⁹² En 1469 el rey le hizo merced de declarar libre de tasca las tierras de Binibeda, y lo hizo para recompensarle los servicios prestados.⁹³ Ese mismo año fue convocado a las Cortes de Monzón.⁹⁴ En 1478 fue nuevamente *veguer*, en tiempos en que se había vuelto a suscitar la duda sobre el disfrute de la franquicia de Sant Martí d'Alanzell, pero en 1480 se sentenció que tanto él como sus sucesores debían poseer la *honor* "con jurisdicción, franqueza e inmunidad real de todos los derechos universales, contribuciones y tallas del reino, sin limitación alguna, aún de las indicadas por las necesidades públicas de peste, guerra y hambre y sus precauciones".⁹⁵ Por otra parte, el 11 de marzo de 1481 el rey le concedió exención de servir oficios universales.⁹⁶ Este barón de Sant Martí d'Alanzell fue, sin lugar a dudas, uno de los miembros del brazo noble más señalados en la Ma-

⁸⁰ HFS, f. 7 v.; la compra, en el reg. gral. 4599 del Arxiu de Can Vivot.

⁸⁷ Ibid.

⁸⁸ Id., f. 8 v. El rey le concedió *omnem illam jurisdictionem civilem quam habemus et possidemus tenemus et exercemus in alodios vestris* (*Llibre Vermell*, I, f. 28 sq.).

⁸⁹ HFS, f. 9 v. Se llamaba Pere Çafont.

⁹⁰ Id., f. 10 v. La alquería Maria es Bonany (J. NICOLAU BAUZÀ, op. cit., pág. 24).

⁹¹ HFS, f. 11 v.

⁹² Id., f. 40. Además, le cedió el medio diezmo y la jurisdicción civil (*Llibre Vermell*, I, f. 61 sq. y 114).

⁹³ HFS, f. 40 v., y *Llibre Vermell*, I, f. 114. Ese mismo año, el rey le cedió los diezmos que percibía de S'Aguila y Solleric, en Lluçmajor (*Llibre Vermell*, I, f. 57 sq.).

⁹⁴ *Noticia histórica de Sureda de Sant Martí* (Arxiu de Can Vivot, reg. gral. 1028, f. 3 mih).

⁹⁵ *Por la Noble*, pág. 4.

⁹⁶ HFS, f. 70.

llorca del siglo XV y la posteridad le consideró arquetipo del caballero como protagonista de un célebre desafío (*fet d'armes*) con Francí de Vallseca ante el rey Alfonso en Nápoles (1444).⁹⁷

Salvador Sureda no tuvo hijos (al menos no los tuvo legítimos) y dispuso un fideicomiso agnaticio sobre la *honor* el 4 de noviembre de 1495, en cabeza de su sobrino carnal Salvador-Pau Sureda, doncel de Mallorca, prohibiendo todo tipo de enajenación de tierras de la *cavalleria* a perpetuidad.⁹⁸ Así, Salvador-Pau se convirtió en fundador de la línea de Sureda de Sant Martí, a partir de entonces así llamada e independizada del resto del *llinatge* (y secularmente su enemiga),⁹⁹ usando además armas propias.¹⁰⁰ Es incomprensible que Josep Fc. López Bonet afirme que “a Mallorca, desprovista de nissagues de rang superior al de cavaller, era sovint la conversió espontània d'un topònim en llinatge, mètode d'adquisició d'una certa nobilitat”.¹⁰¹ Esto no es así. En primer lugar, ningún caballero mallorquín podía considerarse inferior a ningún noble de título en el siglo XV por la sencilla razón de que esa categoría nobiliaria no existía en este reino¹⁰² y, por tanto, los caballeros y donceles eran los máximos representantes del brazo noble. En segundo lugar, porque la costumbre de añadir el topónimo del predio principal de la familia al apellido es precisamente rarísima entre los aristócratas isleños (y sobre todo entre los principales), siendo sin embargo corriente entre los payeses de la mano mayor, que lo hacían para evitar confusiones con familias homónimas y, desde luego, sin considerarlo un método de adquisición de nobleza.¹⁰³ Por último, en el caso concreto de los Sureda de Sant Martí, el apellido compuesto se debe simplemente a la relación fideicomisaria de esta Casa de Sureda con aquellas tierras.

Poco tiempo disfrutó Salvador-Pau de la *honor*, pues falleció sin testar en 1496, no habiendo tenido hijos de su esposa Maria Desbach. Le sucedió entonces su sobrino el caballero Pau Sureda de Sant Martí, quien después de un pleito solicitó y obtuvo “nueva concessión y investidura del dicho honor y cavalleria con todos sus Derechos, Jurisdicción civil y criminal”, siendo investido por el procurador real el 16 de octubre de 1501.¹⁰⁴ Pero a pesar de ello —y a pesar de anteriores sentencias— este nuevo barón tuvo que enfrentarse al síndico de la *Universitat* que, discutiendo los privilegios de la *honor*, le acusaba de “opressión y vexación”.¹⁰⁵ De todas formas, el 26 de febrero de 1506 el rey

⁹⁷ Documentación en *Llibre Vermell*, I, f. 12 sq. Bibliografía en P. DE MONTANER, “La estructura del brazo noble mallorquín bajo los Austrias”, *Estudis Baleàrics*, 27, Palma 1987, pág. 14, nota 100.

⁹⁸ Arxiu de Can Vivot, reg. gral. 1171.

⁹⁹ Así, en las luchas de Canamunt y Canavall (Aina LE-SENNE, *Canamunt*, pág. 95) y, después, en la Guerra de Sucesión (P. DE MONTANER, “Relaciones entre la nobleza comerciante y los chuetas en vísperas de la Guerra de Sucesión”, *BSAL*, XL, Palma 1984, pág. 255).

¹⁰⁰ P. DE MONTANER, “La estructura”, loc. cit.

¹⁰¹ Josep Fc. LÓPEZ BONET, op. cit., pág. 230.

¹⁰² P. DE MONTANER, “La estructura”, pág. 17.

¹⁰³ P. DE MONTANER y ANTÒNIA MOREY, “Notes per a l'estudi de la mà major mallorquina els segles XVI i XVII”, *II CoHoqui d'Història Agrària*, celebrado en Barcelona en 1986 (actas pendientes de publicación).

¹⁰⁴ *Llibre Vermell*, I, f. 102 sq.

¹⁰⁵ *Por la Noble*, pág. 5. El 14 de mayo de 1504 se sentenció que la *honor* era franca total (*Llibre Vermell*, I, f. 105 sq.).

otorgó a su favor una nueva declaración de que la *cavalleria* era *franca, libera e immune de tots e qualsevols carrechs drets e impositions com era al temps que la possehia lo Rey Don Sanxo e per los Templers*.¹⁰⁶ Además, el 1 de octubre de 1507 el *executor* sentenció —por si cabían dudas respecto a una franquicia concreta— que el señor de Sant Martí d'Alanzell no estaba obligado a pagar el derecho de lanas por las que se vendiesen en su baronía.¹⁰⁷ De modo que el 25 de febrero de 1519 Pau Sureda de Sant Martí no tuvo problemas para cabrear la *honor* “con ciertos derechos, jurisdicciones civil y criminal, en feudo del Señor Rey, con tierras cultas e incultas, possessiones, edificios y otras cosas... con libertad y franqueza de pagar de todas las cosechas... tansolamente la mitad del diezmo...”¹⁰⁸ Más, dicho día y año denunció tener y poseher la mitad de la villa de Petra con su jurisdicción civil”.¹⁰⁹ Después, el 2 de abril de 1528, se reconoció por sentencia que las compraventas de esclavos que se efectuaban en la baronía estaban libres del impuesto del *catiu censal*,¹¹⁰ y el mismo día se firmó otra sentencia confirmando que el señor de Sant Martí d'Alanzell no tenía que pagar el derecho del *sagell* “atendiendo al paño o la ropa ha de servir para los cautivos suyos que están en dicha cavallería”.¹¹¹ De todas maneras, estas y otras franquicias de la *honor* serán confirmadas en años siguientes porque los bayles reales de Petra y los síndicos de la *Universitat* se entrometían constantemente en la jurisdicción baronal, lo que demuestra la oposición casi normativa del Reino al ejercicio de ésta. Así, el mismo Pau había precisado confirmaciones en otras ocasiones: ¹¹² el 9 de marzo y el 28 de noviembre de 1510, el 12 de setiembre de 1524, el 28 de junio y el 11 de julio de 1525, etc. Este problema hace que los Sureda de Sant Martí aparezcan enfrentados a la *Universitat* a lo largo de los dos siglos siguientes para defender sus derechos baronales, como lo demuestran los siguientes ejemplos: ¹¹³

— El 11 de diciembre de 1584, Salvador Sureda de Sant Martí tuvo que presentar una declaración específica de que las franquicias de la *honor* incluían al grano.¹¹⁴

— El 17 de marzo de 1584, confirmación de dicha franquicia.¹¹⁵

— El 19 de diciembre de 1597, cabrevación en la que se declaran la jurisdicción civil y criminal y las franquicias.¹¹⁶

¹⁰⁶ *Por la Noble*, pág. 5.

¹⁰⁷ HFS, f. 50 v.

¹⁰⁸ Es decir el diezmo para la Iglesia, porque ya sabemos que la baronía era franca del real.

¹⁰⁹ *Llibre Vermell*, I, f. 194 v. sq.

¹¹⁰ HFS, f. 50 v.

¹¹¹ *Ibid.*

¹¹² Las sentencias, *manaments*, *provisions* y otros documentos relativos a esta cuestión son abundantísimos. Véanse los transcritos en el *Llibre Vermell*, I, f. 127 sq., 204 v. sq., 293 sq., 301, 336, 347 sq., etc. Las cabrevaciones suelen traer a colación los principales y así se convierten ellas mismas en ratificaciones de las franquicias: un buen ejemplo es la otorgada en 1666 por D. Francesc Sureda de Sant Martí, en *Llibre Vermell*, II, f. 16 sq.

¹¹³ Incluimos alguna cabrevación por el motivo aducido en la nota anterior.

¹¹⁴ Y, de nuevo, el 17 de marzo de 1583 (*Llibre Vermell*, I, f. 197). Cf. *Por la Noble*, pág. 6.

¹¹⁵ *Por la Noble*, pág. 6.

¹¹⁶ *Llibre Vermell*, I, f. 200.

— El 9 de octubre de 1610 se reconoce que Joan Riutort, dueño útil de tierras en Alcúdiarrom, es franco de pagar tallas por estar su finca sometida a la jurisdicción de Sant Martí d'Alanzell.¹¹⁷

— El 23 de febrero de 1622, sentencia declarando que la *honor* es franca —en concreto— del derecho de la *bolla del sagell*.¹¹⁸

— El 5 de agosto de 1624 se precisó que no sólo eran francos los señores de la baronía sino también todos sus habitantes¹¹⁹ (recuérdese que cuatro años antes se había fundado Vilafranca en su interior).

— El 23 de octubre de 1630, ratificación de la total inmunidad de Sant Martí d'Alanzell, al tiempo que se nombra bayle baronal (*batle de vara curta*) y oficiales de la *cavalleria*.¹²⁰

— El 18 de julio de 1654, D. Salvador Sureda de Sant Martí alcanza sentencia por la que se declara que la *honor* sigue siendo completamente franca a pesar de la real orden de 10 de diciembre de 1631 por la que se obligaba a contribuir incluso a los eclesiásticos y exentos laicos.¹²¹

— El 18 de mayo de 1656, sentencia especificando que la *honor* no debe contribuir por el derecho del *quint* del vino, ni siquiera cuando éste se venda en la Ciudad (*et deferretur seu deducitur ad hanc Civitatem et in ipsa venditur illius habitatoris*).¹²²

— El 18 de enero de 1657, cabrevación en la que se ratifica la total inmunidad.¹²³

— El 15 de enero de 1666, el rey explicita que en la *honor* de Sant Martí d'Alanzell no se ha de tributar por *talles*, tal como no se hace en la *cavalleria* de Mianes (de la Orden de San Juan) por causa de los privilegios que en su tiempo disfrutaron los templarios, que fueron señores de ambos territorios. Se puntualiza que “gozan de dicha franqueza no sólo los dueños y posehedores sí también todos los frutos y todos los colonos y habitadores del lugar de San Martín y Vilafranca” porque la inmunidad es inseparable del propio territorio y la *Universitat* y Reino de Mallorca no tiene ningún derecho adquirido (*quesito*) sobre él.¹²⁴

— El 4 de julio de 1667, nueva cabrevación ratificando la total inmunidad.¹²⁵

— El 31 de agosto de 1679, D. Francesc Sureda de Sant Martí obtiene sentencia por la que se declara que, por ser inmune, la *honor* es libre de prestar socorros a soldados y de contribuir por causa de contagios.¹²⁶

117 *Llibre Vermell*, I, f. 302.

118 *Por la Noble*, pág. 7.

119 *Ibid.*

120 *Llibre Vermell*, I, f. 356 v. sq.

121 *Por la Noble*, pág. 7. También: Arxiu del Regne de Mallorca, *Lletres Reials*, 96 : 491 (“los habitantes de la cavalleria de Sant Martí de Lanzell... son frarchs de contribució”).

122 *Por la Noble*, pág. 8.

123 *Llibre Vermell*, I, f. 466 v.

124 *Por la Noble*, pág. 10 sq. y 15.

125 *Id.*, pág. 9.

126 *Id.*, pág. 6.

— El 14 de abril de 1688 se reiteran las franquicias de Sant Martí d'Alanzell.¹²⁷

— En 1708, alegación jurídica¹²⁸ de D.^a Joana Zaforteza y su hijo D. Francesc Sureda de Sant Martí, señor de la *honor* de Sant Martí d'Alanzell y de Vilafranca, contra el síndico de la *Universitat* y los electos de la Junta de la Universal Consignación, en defensa de la total franquicia de ambos lugares. Se concluye que en ningún caso —ni aún de extrema necesidad— ha de tributarse por ellos ni en ellos (antes debiera hacerlo la propia Casa Real), pues siguen vigentes los privilegios de los templarios y son incontestables.

— El 17 de agosto de 1708, Vilafranca se convierte en marquesado a favor de su señor D. Francesc Sureda de Sant Martí.¹²⁹ El 7 de marzo de 1709, el bayle real de Petra se dirige al marqués congratulándose por ello,¹³⁰ lo que indica un reconocimiento por su parte de que la mitad de Petra formaba parte del marquesado.

De todo lo que hasta ahora hemos expuesto podemos deducir que el señorío sobre Sant Martí d'Alanzell y las franquicias inherentes al mismo fueron siempre discutidas¹³¹ y por ello sus señores necesitaron constantemente confirmaciones de los privilegios originales, justificando sus derechos como sucesores de los templarios, de los sanjuanistas, del rey Don Sanxo, y de los Santjust. Es decir: remitiéndose a sus sucesivos *antecesores*, y no a sus *antepasados*. Los privilegios de la baronía eran, pues, propios del territorio y no transmisibles *a fortiori* por la sangre. Conocemos otros casos similares, como los de Formiguera y Bellpuig. En el primero de ellos, la *Universitat* de Santa Margalida pretendía que los condes no debían disfrutar de los privilegios de las baronías por no ser descendientes de sus primeros señores, los Illa;¹³² pero este argumento fue desestimado porque el hecho de que las baronías entrasen en la familia Zaforteza por compra no invalidaba el disfrute de los privilegios de los Illa, ya que fueron concedidos a ellos y a sus sucesores (no forzosamente descendientes suyos). En cuanto a Bellpuig, en 1637 se creó el marquesado “no tanto haciendo merced á la persona sino erigiendo y sublimando el territorio de Bellpuig al título de Marquesado, que es la diferencia siempre advertida entre los títulos de Castilla y Aragón”.¹³³ Por otra parte, no sólo el marquesado —con la jurisdicción civil y criminal, alta y baja, y mero y mixto imperio— se consideraba de esta forma, sino que otros

¹²⁷ Id., pág. 10.

¹²⁸ Arxiu de Can Vivot, reg. gral. 4123 (ver nota 5 *supra*).

¹²⁹ *Llibre Vermell*, II, f. 160 sq.

¹³⁰ *Llibre Vermell*, II, f. 162 v.

¹³¹ En el siglo XVIII sigue produciéndose el mismo problema: así, en 1730 un decreto del Intendente derogó las franquicias de Sant Martí d'Alanzell (*Rúbrica*, f. 278 v.), pero en 1745 la Real Audiencia volvió a declararlas vigentes (Id., f. 279). Después, en 1760, otra sentencia de la Real Audiencia ordenó que los moradores del marquesado de Vilafranca contribuyesen por derechos universales (Id., f. 279 v.), mientras que en 1767 se sentenciará favorablemente a la franquicia (Id., f. 280).

¹³² P. DE MONTANER y Aina LE-SENNE, *Aproximación al estudio*, pág. 76.

¹³³ *Discurso legal por Don Antonio Dameto*, Palma 17 (*Allegaciones*, 1001 : 19, en el Fons Llabrés de la Biblioteca Municipal de Palma).

derechos y privilegios eran disfrutados por los marqueses porque habían sido concedidos a los primeros señores de Bellpuig, que desde luego no eran antepasados suyos. En efecto, en 1240 el obispo de Mallorca “unió la Parroquial Iglesia de Artà al monasterio de Religiosos Premostratenses que allí había en un sitio llamado Bellpuig”, y por eso aquella comunidad pasó a poseer la mitad de la primicia.¹³⁴ Más tarde, en 1425, los premostratenses abandonaron Bellpuig, cambiándolo a Joan de Vivot por el señorío de Os en Cataluña.¹³⁵ Este nuevo propietario “entró a gozar a Bellpuig y los demás derechos que tenían los premostratenses, y de él derivaron a los Dameto”¹³⁶ (los Dameto, después marqueses de Bellpuig, compraron el territorio a los Vivot en 1444).¹³⁷ Hacia 1742 el cura de Artà pleiteaba con el Marqués porque éste, de acuerdo con los privilegios de de sus antecesores los religiosos, percibía los diezmos y la primicia y —según protestaba el clérigo— debía juzgarse “absurdo decir que un lego como es el Marqués... tiene título de rector”.¹³⁸ El hecho es que los marqueses de Bellpuig *eran y continuaron siendo* rectores de Artà, por absurdo que ciertamente parezca, y consta que en reuniones de la comunidad parroquial se anunciaba la entrada del *senyor rector* cuando asistía el marqués de Bellpuig.¹³⁹ La existencia de estos estados jurisdiccionales con características a veces tan peculiares, en un Reino en el que el privilegio de Unión e Incorporación de 1344 había prohibido las infeudaciones,¹⁴⁰ alimentaba las continuas protestas porque se consideraba que los derechos baronales reposaban sobre privilegios obtenidos subrepticia y obrepticamente. Pero, subrepticios o no, los privilegios existían, las curias baronales funcionaban, y a lo largo de seis siglos los barones ejercieron sus derechos hasta que se decretó la abolición de señoríos en el siglo XIX.

¹³⁴ Por el Doctor Salvador Artigues cura de... Artà con Don Francisco Dameto, Palma s. d. (*Allegaciones*, 1016 : 22, en el Fons Llabrés de la Biblioteca Municipal de Palma).

¹³⁵ L. LLITERAS, “Final del priorato de Santa María de Bellpuig de Artà”, *Analecta Praemostratensis*, XLII-XLIII, Lovaina 1967, pág. 22.

¹³⁶ *Por el Doctor* (ya citado).

¹³⁷ L. LLITERAS, op. cit., pág. 37; Aina LE-SENNE, *Canamunt*, pág. 52 sq.

¹³⁸ *Por el Doctor* (ya citado).

¹³⁹ Comunicación oral de Mn. Antoni Gili, que ha consultado esa documentación para un trabajo que lleva en curso.

¹⁴⁰ P. DE MONTANER, “Les cavalleries”, pág. 43.

Elenco primerizo de los artistas mallorquines del siglo XVIII

GABRIEL LLOMPART

Una feliz casualidad —una de estas casualidades propias del siglo XX y que no se repetirá ya en el siglo XXI porque la informatización suprimirá los hallazgos concomitantes a cualquier investigación directa de fuentes históricas— me ha hecho dar con unas listas de los pintores y escultores que trabajaban en Palma en el decurso del año 1749.

En efecto, en el Proceso para la beatificación de Ramón Llull realizado por estas fechas y que se preocupó por la datación de las expresiones artísticas de arte luliano —retablos, cuadros, imágenes y exvotos del bienaventurado misionero y pensador— figuran varias deposiciones de artistas que mencionan los nombres de todos los que conocían ellos que vivieran de su oficio de pintor o escultor.

El escultor Juan Deyá, que declara contar 64 años, relaciona un total de diez maestros de su oficio junto con los domicilios de los mismos. Por otra parte, el también escultor Rafael Torres, de 74 años, menciona otro elenco de los mismos diez sujetos. Señal inequívoca de que en aquella sazón ésta era la nómina completa del oficio en la ciudad.

También comparecen los pintores Melchor Borrás y Esteban Sancho que aportan sus relaciones con once nombres elencados. Lo cual quiere decir que los maestros pintores existentes en la ciudad eran aproximadamente el mismo número que los escultores. Melchor Borrás tenía entonces 45 años. Y Esteban Sancho, por su parte, 50 años. También en las listas de nuestros deponentes se incluyen las ubicaciones de los talleres.

Es verdad que podría participar en el homenaje al buen amigo y tocayo D. Gabriel Alomar con una colaboración más brillante pero pienso que el aportar los nombres, las opiniones críticas y los domicilios de estos artistas puede constituir un empujón hacia adelante en la dificultosa área de documentar la pintura moderna mallorquina, tan necesitada de investigación. Una vez publicadas estas páginas la búsqueda en archivos parroquiales y topográficos queda bastante simplificada aunque requiera muchas horas de preocupación investigadora.

Para completar estos datos añado otros tres listados, dos de los cuales me los han proporcionado buenos amigos del Archivo Histórico del Reino —José Segura Salado— y del Municipal de Palma —Pedro de Montaner y Manuel Oliver.

Se trata de dos relaciones de pago de impuestos con los nombres del personal profesional de las Bellas Artes existente en la Ciudad en los años 1772 y 1819 (en este último comparece un aluvión de personal forastero traído sin duda por las guerras napoleónicas). Aunque menos explícitas que las anteriores estas listas resultan preciosas como puntos de partida para ulteriores búsquedas. No quiero tenerlas más años retenidas e infructuosas en las carpetas. Lo que sí debo renunciar es a añadir a estas páginas un listado general con toda la nomenclatura recogida para facilitar su consulta. Ganas de compilarlo no me han faltado pero me han atado las manos las normas tajantes de la comisión de homenaje respecto de la extensión máxima de las colaboraciones. La compensación será sin duda algún artículo inesperado con mayor perspectiva todavía. Confío en ello.

DOCUMENTOS

I

RELACIÓN DE ESCULTORES DE PALMA EN 1749

Joan Deyà, fill de Nicolau *quondam* (64 anys).

Jo som natural de la present Ciutat de Palma i me exercit en fer de sculptor i sempre, desde que som nat, he tingut la mia habitació en la present ciutat.

Moltissims son los artistes que jo tinch coneguts qui habiten en la present ciutat de Palma i com a professor que som de l'art de sculptor conech a tots los sculptors que en ella hay ha, com son:

Rafel Torres, el qual té la sua habitació devant la iglèsia parroquial de Sant Miquel.

Pere Antoni Fluxà, el qual té la sua habitació en el Carrer Ampla de la Mercè.

Gabriel Grimalt, el qual habita en el Carrer del Palacio Episcopal.

Gabriel Bennasser, el qual te la sua habitació devant el Forn de les Caputxines.

Pere Joan Ferrer, el qual habita devant Sant Antoni de Viana.

Andreu Carbonell, el qual habita en el Carrer del Sant Spirit, per ont se va al Campo Santo de la iglèsia del Convent de los Religiosos Trinitaris de la present Ciutat.

Michel Riutort, devant la Porta de Sant Antoni.

Gaspar Homs, el qual habita devant Sant Antoni de Viana.

Gregori Herrera, el qual sta en el Carrer que desde darrera la iglèsia de Sant Michel, per la Posada de la Real, se surt en el Pla del Carme.

Pere Joan Obrador, el qual té la habitació en el Carrer qui desde el Banch del Oli, tot dret va al Convent de los Religiosos de Nostra Senyora de la Mercè.

Jo sé que los sobredits Andreu Carbonell i Gaspar Oms son scultors per raó de haver-los vists treballar de l'art de sculptor i lo sé desde que jo fas de sculptor, que serà cosa de quaranta anys, en poca diferencia...

Los sobredits Andreu Carbonell i Gaspar Oms son compresos entre los més célebres de l'art de sculptor que se troben en esta isla de Mallorca.

A. D. M. Pros. de Ramón Llull (siglo XVIII) f. 840 v.

II

RELACIÓN DE ESCULTORES DE PALMA EN 1749

Rafel Torres, fill de Gabriel *quondam* (74 anys).

Jo som natural de la present Ciutat de Palma, exercint lo art de sculptor i sempre he habitat en la matexa des de el meu naxement.

Moltissims son los artistes de la present Ciutat que conech molt be i senyalament conech tots los scultors qui son professors del meu art de sculptor, és a saber:

Joan Deyà, la habitació del qual és prop la Plaça de Cort.

Pere Joan Ferrer, qui està devant Sant Antoni de Viana.

Andreu Carbonell, qui est en lo carrer qui va del Cementeri del Convent del Sant Esperit de Religiosos Trinitaris de la present Ciutat.

Gabriel Grimalt, qui està en el Carrer del Palau Episcopal.

Gaspar Homs, qui està devant Sant Antoni de Viana.

Michel Riutort, qui està devant la Porta de Sant Antoni, per ont se surt de la present Ciutat.

Gabriel Bennasser, qual està devant el Forn de les Caputxines.

Gregori Herrera, qui està en el Carrer de la Posada de la Real.

Pere Joan Obrador, qui està en el Carrer per ont des de el Banch de l'Oli se va al Convent de los Religiosos Mercenaris.

Pere Antoni Fluxà, qui està en el Carrer Ampla de la Mercè.

Jo sé que los sobredits Andreu Carbonell i Gaspar Homs son scultors i lo sé per haver-los sempre coneguts com tals.

Sé que tenen botiga de sculptor i son numerats en el gremi de este art. I ésto lo sé des de minyó i des de que ells han après este art i en ocasió que el dit Gaspar Homs lo aprenia en la botiga de son pare i el dit Andreu Carbonell lo aprenia en la matexa botiga, que se troba devant Sant Antoni de Viana.

Los dits Gaspar Homs i Andreu Carbonell son tinguts en bona fama de scultors en esta nostra isla i los dos son de los més célebres en lo art de scultura.

A. D. M. Pros. de Ramon Llull (siglo XVIII) f. 838 s.

III

RELACIÓN DE PINTORES DE PALMA EN 1749

Esteva Sancho, fill de Antoni (50 anys).

Jo som natural de la present ciutat de Palma, capital de este Regne de Mallorca, i me exercit en pintar, com a pintor que som de professió. I desde el meu naxement fins al present sempre he viscut a Mallorca.

Jo conech moltissims artistes de la present Ciutat de Palma i senyaladament pintors. Los conech a tots com a professor que som del meu art, los quals son:

Michel Pont, qual està devant el forn devora Sant Antoni de Padua.

Michel Banús, qual està al cantó del Carreró de la Justicia, en la Ferraria.

Gabriel Femenia, qual està al costat de la iglèsia del Convent de Nostra Senyora de la Mercè.

Joseph Martorell, qual està en el Banch de l'Oll.

Melcion Borràs, qual està al costat de la Capeleta anomenada del Sant Christo Verd, situada en el Carrer de Sant Michel.

Joan Montaner, qual està en el Mercat, prop la casa de Don Mateu Gual.

Mateu Ferrer, qual està en la Ferraria d'Avall, prop de Sant Francisco de Paula.

Pere Joan Banús, qual està ab el seu pare en el cantó del Carreró de la Justicia.

Mateu Banús, qual està en la Costa den Brossa.

Julià Borràs, qual està a la Costeta de l'Hospital.

Jo sé que son pintors perque los he vist treballar del meu art de pintor i lo sé des de que comensí a aprendre del mateix art que seran cosa de trenta anys, en poca diferència, i jo lo aprenguí ab lo dit Michel Pont.

Los tres sobredits Michel Pont, Gabriel Femenia i Josep Martorell son tinguts en bona opinió de pintor en esta isla. I els dits Pont i Femenia se contenen entre los mes cèlebres. I el dit Martorell entre los mediocres.

A. D. M. Proc. Ramón Lull (siglo XVIII), f. 833 a.

IV

RELACIÓN DE PINTORES DE PALMA EN 1749

Melcion Borràs, fill de Joan *quondam* (45 anys).

Jo som natural de esta present ciutat. El meu art es fer de pintor i, a reserva de cosa de sis mesos que stigui fora de Mallorca, en cuyo temps me partí a Roma i allí me entretinguí cosa de dos mesos, en poca diferència, sempre, en tot el res-tant temps des de el meu naxement fins en este present die, he habitat en esta isla de Mallorca de ont, com tinch dit, som natural.

Moltíssims son los habitants en esta ciutat que jo coneix i en particular los pintors que treballen del meu art; no ni ha cap que jo no lo conega i també sé aont habiten de casa, és a saber:

Michel Banús i Pere Joan Banús, fill del dit Michel, estan plegats en una casa al cantó del Carreró de la Justícia, en la Ferrer'a.

Michel Pont, qui està davant el forn prop de Sant Antoni de Padua.

Gabriel Femenia, qui està al costat de la porta de la iglésia del Convent de Nostra Senyora de la Mercè.

Esteva Sancho, qui està al Carrer dit den Berard.

Josep Martorell, qui està en el Banch de l'Oli.

Joan Muntaner, qui està en el Mercat.

Mateu Banús qui està en la Costa den Brossa.

Mateu Ferrer qui està en la Ferreria d'Avall, devora el Convent de Sant Francisco de Paula.

Cristòfol Sabater, qui està en la Costeta de l'Hospital.

Julià Borràs, qui està devora el Carrer dels Horts.

Jo sé molt bé que los dits Joseph Martorell, Guillem Femenia i Michel Pont son pintors i lo sé des de minyó i los he vist pintar en ocasió que jo he pintat ab el dit Martorell i també per a aprendre de pintar he estat ab el sobredit Michel Pont.

De los dits Michel Pont, Gabriel Femenia i Joseph Martorell se té bona opinió i los dos Pont i Femenia se contenen entre los més célebres, però en Martorell està comprés entre los mediocres de la mia professió de pintors.

A. D. M. Proc. Ramón Llull (siglo XVIII) f. 836 s.

V

RELACIÓN GREMIAL DE 1750

Lista del Vesindari.

Raphel Torres, scultor.

Andreu Carbonell, scultor.

Miquel Pont, pintor.

Juan Deyà, scultor.

Juan Morey, pintor.

Juan Baptista de Aragón.

Francesch Estrader, pintor.

Gabriel Grimalt, scultor.

Pere Colom, scultor.

Gabriel Femanía, pintor.

Pere Juan Ferrer, sculptor.
 Juan Muntaner, pintor.
 Gregori Herrera, sculptor.
 Pere Juan Obrador, sculptor.
 Pere Antoni Colom, pintor.
 Nicolau Pons, sculptor.
 Mnquel Riutord, sculptor.
 Mateu Banús, sculptor.
 Julià Borràs, pintor.
 Miquel Banús, pintor.

Fadrins del Col·legi.

Andreu Carbonell, Menor.
 Rafel Torres, Menor.
 Damià Ventayol.
 Francesch Obrador.
 Cristòfol Sabater.
 Josep March.
 Gaspar Oms.

Confreres Morts de 1750.

Mateu Ferrer, Pintor.
 Melchior Borràs.
 Gaspar Oms, Major, Pintor.
 Melchior Ferrer, Sculptor.
 Joachim Carbonell, Pintor.
 Gabriel Cantallops, Sculptor.
 Miquel Bauca, Sculptor.
 Miquel Pintor, Sculptor.

Los Matriculats.

Joseph Martorell, de la Família del Sant Offici.
 Esteva Sancho, per tenir un fill al servici de Sa Magestad, ab los vaxells.
 Gabriel Bennasser, Torrero Mayor de los Fuegos.

ARM. RP 2872, s. f.

VI

RELACIÓN DE PINTORES Y ESCULTORES DE 1772

Relación que dan los Rectores del Colegio de Pintores y Escultores en virtud de lo mandado por la Muy Ilustre Ciudad de Palma, mediante aviso por escrito comunicado a dicho Colegio en 6 de abril corrientes [1772].

Parroquia de San Jaime.

C. 2 f. 105.

Gabriel Bennasser. Tiene unas casas frente las de el Sr. Marques Poyo. Paga talla general por 334 ll.

C. 2 f. 103.

D. Juan de Muntaner. Tiene unas casas con su entrada y su entresuelo sitas en la plazuela de D. Juan Truyols.

Mas tiene un huerto y casas, *dit Ca Ne Moyane*, situado en el Camino de Esporlas delante el sementerio antiguamente de los Rvdos. Capuchinos. Paga talla general por 761 ll.

Pedro Antonio Colom.

Parroquia de San Miguel.

Ignacio Muntaner. Tiene unas casas situadas en la calle de los Olmos.

B. 2. c. 87.

Julian Borràs. Tiene unas casas situadas a la calle de S. Miguel junto al horno del Olivar. 230 ll.

Está en los Capuchinos por grangería.

Josep Sastre. Tiene unas casas con entrada, *botiga* y entresuelos situados en la calle de S. Miguel, frente de S. Antonio. No paga talla general.

B. 2. c. 105.

Gaspar Oms. Tiene unas casas *botiga* situadas en la calle de S. Miguel, frente de S. Antonio. 292 ll.

Miguel Angel Torres. Tiene unas casas *botiga* situades en la calle de S. Miguel, frente de dicha parroquia. Mas tiene dos casas situadas en la calle den Berard, frente del Jesús de la Calatrava. Parroquia de Sta. Eulalia. Mas tiene 15 ll. censo en la villa de Lluchmayor. Mas tiene seis libras de censo a las vueltas del Borne. Mas tiene 3 ll. censo sobre casas a la calle del Sol. Paga talla por 1181 ll.

Rafael Torres.
 Salvador Sancho.
 Estevan Sancho.
 Antonio Llabrés.
 Nicolas Pons.

B. 2. f. 181.

Jaime Martorell. Tiene unas casas situadas en la plazuela del convento de la Merced, delante el portal menor de la iglesia. Paga talla general por 268 ll.

Parroquia de Santa Eulalia.

Pedro Juan Ferrer.
 Gregorio Errera.
 Miguel Tomás.
 Antonio Rotger.
 Francisco Obrador.
 Francisco Caymaris.

Miguel Riutord. Tiene unas casas situadas en la plaza de San Antonio frente la Puerta dicha de S. Antonio.

Parroquia de San Nicolás.

B. 2. f. 438.

Mateo Banús. Tiene unas casas situadas en la calle llamada den Brosa, frente la puerta principal de las casas contiguas a las casas des Coll situadas en la *costa den Brosa*. Paga talla general por 105 ll.

Damián Ventayol.
 Juan Morey.
 Joseph March.

Parroquia de Santa Cruz.

Juan Bautista Cerdà.

Mateo Banús, retor maior del Colegio de Pintores y Escultores.

VII

RELACIÓN DE ESCULTORES, GRABADORES Y DORADORES DE 1817

Pintores, escultores, doradores y gravadores. Año 1817

- Don Adrián, Calle de los Molinos... 60.
 Don Guillermo Torres, C. de *Can Tamorer*... 50.
 Don Antonio Llabrés, Cofradía de San Miguel... 40.
 Don Juan Riera, Cofradía de San Miguel... 40.
 Don José Arbós, C. de *los Varins*... 50.
 Don Pedro Antonio Umbert, Calle Ancha de la Merced... 40.
 Don Jaime Riera, C. de San Miguel... 20.
 Don Juan Nicolau, C. de San Miguel... 20.
 Don Pablo Oms, C. de San Miguel... 20.
 Don Juan Magraner, C. de San Miguel... 15.
 Don Antonio Colom, al Mercado... 15.
 Don Guillermo Ferrer... 15.
 Don Lorenzana... 8.
 Don Antonio Soldati... 6.
 Don Bartolomé Borrás... 6.
 Don Rafael Ballester... 15.
 Don Juan Torres, Calle de San Miguel... 15.
 El Italiano, Calle de los Huertos... 20.
 Don Lorenzo Muntaner, cerca el Cristo *Verd*... 10.
 Don Juan Porcell, a *las Copiñas* y por su tienda... 16.
 Don Vicente Reinaldos, Calle del Vino... 6.
 Don Antonio Mar. Torres... 6.

Pobres:

- Don Juan Guasp.
 Don Jaime Oms.
 Don Rafael Verd.

Archivo Municipal de Palma. Leg. 695/II.

L'escultor Joan Deyà

JOSEP CAPÓ JUAN

DADES BIOGRÀFIQUES

Nasqué a Palma el 18 d'octubre de 1684, fill de Nicolau i d'Isabel Balle. El dia següent era batejat a la parròquia de Santa Eulàlia amb els noms de Joan, Nicolau, Josep, Lluc (havia nascut el dia del sant evangelista) i Joaquim. Fou apadrinat per mestre Joan Deyà, forner i Elisabet Balle.¹

Tengué bona posició econòmica. El 26 de març de 1750 morí el magnífic Nicolau Deyà, doctor en medicina, metge dels Regiments d'Espanya, de Saboia, de Sevilla i de l'hospital militar de Mallorca, qui elegia entre els mermers el seu pare Joan Deyà, escultor. Es deixava per obra pia 400 misses baixes. També tenia per gendre el Dr. en medicina Miquel Pelegrí.²

Passava temporades a Campos, perquè si mor en dita vila vol ser enterrat en la capella de Sant Josep de dita parròquia i si mor a Palma en el vas dels seus majors a la parròquia de Santa Eulàlia.

Morí a Campos, a l'edat de 81 anys, el 6 de setembre de 1765. La seva nota necrològica és anotada tant en el llibre d'obits de dita parròquia com en el de Santa Eulàlia de Palma, però a un i altre és diu que la seva mare tenia per nom Isabel Pons.³ No m'ha estat possible trobar a altres llocs el llinatge de la seva mare. El testament en l'esmentada nota fou dictat al notari Baptista Roca o Francesc Vallespir, però cap del dos notaris no apareix a la llista de notaris de Mallorca de l'arxiu del Regne.

OBRA

Els obrers de l'església de Sant Joan Baptista de Mancor de la Vall, s'havien compromès a acabar el retaule de dita església amb l'escultor Pere Bauçà, però tengueren dificultats en 1711 amb el dit escultor. La causa fou presentada a la cúria eclesiàstica del bisbat. La cúria manà que l'obra fos estimada per

¹ A. D. M. Baptismes Santa Eulàlia (1679-1685) f. 110 v.

² A. D. M. Obits St. Jaume (1735-1751) sens foliar. Biblioteca March, Miscelánea Bover, t. XXVII, p. 135.

³ A. D. M. Obits Santa Eulàlia (1764-1769) f. 50 v.

dos pèrits anomenats un per cada part. Pere Bauçà anomenà a Jaume Gallart i els obrers Joan Deyà, ambdós escultors.⁴ Joan Deyà tenia a les hores 25 anys d'edat i ja era reconegut escultor.

Furió li atribueix la capella de Sant Josep i Santa Bàrbara de Banyalbufar, que començà el 18 de juliol de 1728, com consta a una escriptura que signà a l'acta de rebre certa quantitat.⁵

Bover afirma que Serra en la seva història de Mallorca, extractada per Barberí atribueix Santa Helena col·locada sobre el portal lateral de Santa Creu de Palma a Deyà,⁶ però Furió diu que és obra de Guillem Ferrer.⁷ Recentment Diego Zaforteza ha atribuït la dita imatge a Nofre Bovellar de Barcelona.⁸

OBRA PELS RELIGIOSOS MÍNIMS

A Palma.

Joan Deyà treballà freqüentment per l'ordre mínima. El 31 de juliol de 1717 és comproment amb el P. Joan Villalonga, provincial i comunitat de Palma a fabricar el gran retaule i cambril de la Mare de Déu de la Soledat per l'església del seu convent. S'exceptuaran les dues figures de talla laterals i pedestals de pedra. Segons el model i pla elaborat pel mateix Deyà, per la quantitat de 280 lliures.

Les condicions de l'escriptura són que Deyà ha de tenir l'obra acabada i col·locada a la capella la primera dominica del Ram vivent; en el mateix acte se li entreguen 100 lliures i la part restant quan l'obra estarà concloua. L'escriptura original es troba a ca'n Pelegrí d'on l'ha copiada el mateix Bover.

Després de l'exclaustració religiosa del segle XIX l'esmentat retaule és trobava a l'església de les minyones en temps del mateix Bover.⁹

A Muro.

Des de principis del segle XVIII s'anava alçant l'església dels mínims de la vila de Muro. Es feu en tres etapes. A la tercera des de 1721 se construeix el campanar d'espadanya, les voltes, el paviment i altres detalls baix la direcció de Lluç Mesquida Florit, santamarier.

L'escultor Joan Deyà és l'autor de les claus de pedra pintades, així com de les dues belles claraboies, la del presbiteri i la del cor i dels deu finestrals de la nau, un a cada una de les capelles, en el principi de vidres de colors.

4 GABRIEL FIOL MATEU, "Monografia de l'església Sant Joan Baptista de Mancor de la Vall. Palma 1988 p. 25.

5 DICCIONARIO HISTÓRICO DE LOS ILUSTRES PROFESORES DE BELLAS ARTES DE MALLORCA. Edició de 1946 p. 134.

6 BIBLIOTECA MARCH, Miscelánea Bover, t. XXVII f. 135 v.

7 FURIÓ, Id. p. 150.

8 LA CIUDAD DE MALLORCA. Palma 1988 T. V. p. 226.

9 BOVER, Miscelánea. Id.

A la clau de la primera volta Deyà hi reproduïx Santa Anna, titular de dita església, a la segona en 1725 l'escut de la família Flor, a la tercera en 1727 l'escut del P. Miquel Estela, bisbe de Jaca, representant la mitra, l'estrella i la paraula "Charitas" emblema de l'ordre mínima i a la quinta també en 1728 la Mare de Déu de la Soledat, patrona dels mínims de Mallorca.

En 1729 es dóna principi a la construcció del cor que fou acabat el 31 de març de 1731, com ho indica la clau de Deyà amb la figura de Sant Francesc de Paula.¹⁰

A Santa Maria del Camí.

Durant el segle XVIII en el convent mínim de Santa Maria del Camí es construeix el campanar. D. Jaume Conrado i Sampol de la Taulera costejà la cisterna, molt capaç, amb el coll de pedra viva tot d'una peça on excel·leix l'escut de la família, una obra mestra, l'escala gran de l'edifici dels baixos al primer pis i dedicà la capella de Sant Francesc de Paula.

El 3 d'abril de 1737 la comunitat reunida a la sala capitular, concedeix permís per construir una sepultura a la seva església a Joana Pujol, viuda d'Andreu Canyelles de ca's sucer, un dels testimonis és Joan Deyà, escultor, probablement estaria treballat en una de les obres esmentades anteriorment.¹¹

RETAULE I IMATGE DE SANT FRANCESC DE PAULA

El 30 de novembre de 1718 se signa un contracte entre la comunitat del dit convent i Joan Deyà. Aquest és l'autor del pla del retaule, que ha d'esser de llenya de poll i sepi. També ha de fer la figura del sant daurada; tot per preu de 300 lliures de les que n'hi havien d'entregar 20 en el començament i les restants 20 cada any.¹²

Frey Marian Conrado i Flor, fill de l'anterior construí una sepultura familiar a la capella del sant fundador i al retornar de la guerra de Tolon i Malbusquets anà a Santa Maria i deposità les armes i la creu de Montesa a la dita capella on s'hi conservaren fins a l'exclaustració religiosa de 1835.¹³

Segons les cròniques de l'ordre mínima cada any la festa de Sant Francesc de Paula és celebrà fins a la referida exclaustració en que els objectes de culte foren repartits a altres esglésies segon les disposicions vigents. A l'abandonar-se el culte al convent degut a la imminent ruina de l'església la imatge del sant en qüestió fou dipositada a la parròquia de Santa Maria entorn de 1842.

D. Marian Conrado i Asprer de Neuburg, marquès de la Font Santa, adquirí de l'Estat l'església del convent, la restaurà i amb els deguts permisos tengué la satisfacció de retornar la imatge de Sant Francesc de Paula al convent el dia 3 d'abril de 1862.¹⁴

¹⁰ Florencio RODRÍGUEZ, *Los mínimos en Mallorca*, 1982 p. 9.

¹¹ Josep Capó, *La vila de Santa Maria del Camí*. Palma 1985 p. 153.

¹² Apèndix Documental.

¹³ Josep CAPÓ, *Id.*

¹⁴ Arxiu Conrado. Crònica del Convent.

APÈNDIX DOCUMENTAL

Dia 30 novembre 1718.

In Dei Nomine etc. Sia a tots notori y cosa manifesta com nosaltres Fr. Joan Reynés, corrector del convent de Ntra. Sra. Sma. de la Soledat de la present vila de Sta. Maria, Fr. Jeronim Solivelles, Fr. Vicens Mas, Fr. Melchior Ozones, Fr. Pere Perello, Sacrista y Fr. Rafel Gelabert tots religiosos profesos del orde del Patriarca St. Francisco de Paula Y actualment residents y los conventuals del mateix convent de una part Y Joan Deya sculptor natural y habitador de la ciutat de Mallorca, lo dia de vuy strobot en esta vila de Sta. Maria de part altre = Sabent i Attant haver nosaltres dits corrector y demes religiosos sobredits determinat construir novament el quadro o retaule principal del dit glorios patriarca St. Francisco de Paula nostron Pare en la Iglesia del Convent ab major aseyho y decencia de la qual al present se troba a cuyo fi se ordena fer la Planta proporcionada al dit Retaula, segons demana la capacitat de dita capella para (ague) en vista de ella se pugue discorrer lo mes convenient Y consecutivament se resolgués dona principi a la dita obra Y trobarse aquell ab la conformitat que se practica en la fabrica de semblants quadros. Com en efecte havent vist nosaltres la dita planta dibuxada en un paper ab los adornos y fullatges de que ha de quedar adornat el referit retaule segons l idea de vos dit mestre Joan Deya sculptor Y axi com demana lo art de sculptura y arquitectura Y comunicades primer dita planta al Molt Rt. F. Jaume Malonda Lector jubilat Y provincial actualment del Convent del dit nostron Pare St. Francesc de Paula de dita Ciutat; se ha atrobat esser aquella a proposit Y ben ideada Y en este consideració Com se ha vist havem ajustat, convingut y acordat ab Vos el sobredit mestre Joan Deya sculptor de donar principi a la fabrica del dit retaule per escarada, present y baix acceptant, en la conformitat que es deixa veure en la planta o dibuix, que per dit fi haveu disposat. Y per la qualitat que baix se mencionara Y axi quiscuna de nosaltres dites parts per el digut compliment de est Acuerdo deurem adimplir y inviolablement observar los pactes y capitols següents.

Primerament es pacte entre nosaltres convingut que vos dit mestre Joan Deya tingueu obligacio de fer dit quadro de llenyam de poll y sepí ab tots los adornos fullatges y adanents que se manifesten en dita planta que deura quedar original en vostron poder firmada de ma propia del dit Molt Rt. P. Provincial a fi de que concluda dita obra per vos dit mestre Deya se pugue cotetjar si esta dit quadro ab la conformitat que resulta de dita planta ab asso que no hajau de posar en dit Retaula aparey algun, si solament dexarlo fet de llenyam be empero que sera incumbencia de nosaltres dits corrector y Religiosos del dit nostron Convent per conduhir a esta vila las pessas de llenyam que heureu treballat de escultura per dit quadro a nostres costes. Y també fer treballar los mestres picapedrers de que necessitareu per arreglar lo dit Retaule de la mateixa capella.

Item es pacte que Vos dit mestre Joan Deya sculptor hajau de fer la figura de St. Francisco de bulto, de la altaria proporcionada al puesto y nicho ahont ha de tenir assiento dit glorios St. que es lo de dins Y lo descrit hajau de entregar ho daurat Y acabat ab tota perfecció.

Item es pacte que per les hechures del dit quadro tinguen Vostres Reverencies obligacio de pagar a mi dit Joan Deya Y als meus trecentas lliures moneda

de Mallorca per una vegada tan solament, las quals deuran satisferme efectivament a raho de vint lliures de dita moneda cada any comensant la primera paga de ellas el dia y festa del dit Patriarca St. Francisco primer vinent Y axi consecutivament en semblant dia de cada any altres vint lliures fins que sien integrament per Vostres Reverencies pagades las sobraditas 300 ll. Hasso empero que suposat are de prompta se me oferexen alguns gastos per la compra de llenyams per donar principi Y posar me a la fabrica del mateix quadro deguen Vostres reverencies pagarme 20 ll. que ses deuran computar Y havent se raho de ellas en la paga de dites 300 ll. Y es pacta expres entre nosaltres convingut que si jo dit Deya sculptor passas de esta vida a vida millor antes de concluir dit retaula ab la forma sobredita segons dita planta en tal cas vull deguen mos hereus o successors acabar de perfeccionar aquell ab la mateixa conformitat que jo devia executarho, pero sempre que dits mos hereus recusassen practicarho axi per algun accident en tal cas no podran Vostres Reverencies precisarlos a la conclusio de dita obra; si sols en dita ocasio se deura estimar la feina que se trobara feta en dit quadro seguit mon obit Y pagar vostres Reverencies el valor de ella tenitse present dit principal preu de esta escarada a dits mos hereus.

Segueix una llarga formula amb llatí sens importància.

Actum est in eodem cenobio B. V. M. de la Soledat Villa de Sta. Maria huyus Majoricarum Regni etc.

Testimonis Josep Pastor, ferrer de Sta. Margalida i Miquel Garau, conrador de Bunyola, fill d'Antoni, un y altre conmorants a la vila de Sta. Maria.

Un capítulo sobre el lulismo mallorquín el *Te Deum* de 1750

LLORENÇ PÉREZ MARTÍNEZ

Mallorca ha sido siempre una tierra sedienta de agua. Cuando sobre los campos agostados por la sequía se cernía el espectro del hambre, es natural que el pueblo mallorquín, profundamente religioso, pidiera a Dios la solución a su angustiada necesidad. A fines de 1749 el problema de la falta de agua se había agudizado de una manera alarmante. Las enfermedades y la miseria formaban un cuadro desolador por toda la isla.¹

Había ordenado el Vicario General sede vacante, el canónigo don Jaime Moragues, que se hiciesen rogativas en todas las iglesias por espacio de media hora, exponiéndose el Santísimo Sacramento en el altar mayor, repitiendo al final por tres veces la estrofa *Monstra te esse matrem* y las antífonas y oraciones correspondientes, de la Virgen Purísima, de San Sebastián y *pro infirmis*.²

El Ayuntamiento, por su parte, decidió hacer una novena a la Virgen Inmaculada y a Ramon Llull solicitando igualmente la anhelada lluvia. El novenario empezó el 14 de enero de 1750. Consistía éste en la celebración de una misa en la capilla de Nuestra Señora de la Consolación de la iglesia conventual de San Francisco donde se venera el sepulcro del Beato. Después se rezaba nueve veces el Padre nuestro, se cantaba por la comunidad la antífona *Raymundus* con los versículos y oración correspondiente en honor de la Concepción de María, de Ramón Llull y de petición de lluvia.³

* ABREVIATURAS. ACM: Archivo Capitular de Mallorca. AMP: Archivo Municipal de Palma. ANTICH: Agustín Antich de Llorach, *Corto diseño de los justos, relevantes motivos que tuvo la ciudad de Palma para el hazimiento de gracias que hizo a su adorado patricio el B. Raymundo Lullio*, Mallorca 1750. ARM: Archivo del Reino de Mallorca. BBM: Biblioteca Bartolomé March. BCB: Biblioteca central de Barcelona. BCSF: Biblioteca del convento de San Francisco. BPP: Biblioteca Pública de Palma. BR: Biblioteca de la Real. EL: Estudios Lulianos. FM: Los fondos manuscritos lulianos de Mallorca. MOLL: Dalmacio Moll, *Verídica y fiel narración de la controversia excitada en Mallorca a los 24 de henero del año de 1760*. RA: Real Acuerdo. RD: Elies Rogent i Estanislau Duran, *Bibliografía de les impressions lulianes*, Barcelona 1927.

¹ Alvaro CAMPANER Y FUERTES, *Cronicón Mayoricense*, Palma 1881, p. 531 y ss.; ANTICH, p. 2.

² MOLL, p. 1.

³ ANTICH, p. 2. La antífona y oración de Ramon Llull son las siguientes: Ad vespas responsum et antiphona ad magnificat: Raymundus preciose laudis habundus, doctor profundus regnat sine fine iocundus et collaudabunt multi sapientiam eius et usque in seculum non delebitur nomen

Todos los días asistían los regidores, aunque no oficialmente. El 18, que era domingo, salió en procesión la comunidad franciscana, según acuerdo con el ayuntamiento, y apenas hubo salido del templo "quando encapotado el cielo empezó a rasgarse y deshacerse en copiosa, pero apacible lluvia". Lluvia sin truenos ni relámpagos, en la que no se perdía una sola gota de agua: "la chuparon todos los secanos, de manera que manaron los pozos, reventaron las fuentes y surtieron las ollas".⁴

Todos los devotos del Beato y en primer lugar los regidores creyeron que aquel beneficio, milagro se decía, era debido a la intercesión del Doctor Iluminado. Determinó, pues, el ayuntamiento celebrar una solemne función de acción de gracias a la Virgen y al Beato Ramon en la misma Iglesia de San Francisco el día 24, sábado, por la tarde. Se pasó invitación al comandante, al regente de la Audiencia, inquisidores, canónigos y a todos los conventos de religiosos, pero no a la Catedral ni a las parroquias de la Ciudad.⁵ La función debía consistir en el canto del *Te Deum* y la antífona y oración del Beato.⁶

Para saber realmente a quien se dirigía el himno religioso, el prior del convento de los dominicos de Palma, que entonces era el maestro en teología fray Guillermo Reynés, previendo las desgraciadas consecuencias que podrían derivarse para su convento, pidió primero por escrito, después por intervención del comandante y, finalmente, acudiendo en persona al Consistorio municipal, exigiendo que necesitaba saber a quien se dirigía el *Te Deum*, pues el prometía que su convento asistiría a la función con tal que en la misma no se nombrase para nada al Beato. De otra forma por tenérselo prohibido sus superiores los generales de la orden dejaría de asistir. Los regidores especialmente don Juan Antich y don Mateo Zanglada objetaron que todas las funciones que se habían celebrado se había cantado y rezado la antífona y oración de Ramon Llull, y lo mismo habían hecho el obispo Panellas cuando bendijo el Altar

cuis. Versus: Ora pro nobis beate Raymunde. Ut digni efficiamur promissionibus Christi. Oratio seu commemoratio oremus: Deus qui pro mundi huius tenebris illustrandis beatum Raymundum martyrem tuum doctrina mirabili tue sapientie illustrasti presta ecclesie tue ut eius illustrata doctrinis propulsis erroribus et tenebris vitiorum per viam virtutum incedat ad te memorandum, intelligendum et amandum conualescat et pro nobis sit intelligentie, sapientie atque eloquentie perpetuus intercessor. Per Dominum nostrum Iesum Christum filium tuum qui tecum vivit et regnat per omnia secula seculorum. Amen". Se encuentran por primera vez en una obra sobre Ramon Llull publicada en Valencia en 1506, f. cclxxxii: "Officium gloriosissimi et beatissimi martyris magistri Raymundi Lulli qui passus est pro Christi nomine in Tunici civitate et lapidibus corrui et sic lapidatus est a sarracenis et translatus post mortem Maioricis et ibi quiescit in pace ecclesie in monasterio fratrum minorum in quadam tumba marmorea honorabiliter et ibi multa miracula fecit, ratione cuius meretur ab ecclesia canonizari quia testimonia sue sanctitatis satis sufficiunt ad canonizandum ipsum doctorem et martyrem". Cfr. RD 36.

⁴ ANTICH, p. 3 y 4.

⁵ Jerónimo Mas y Mas, maestro de ceremonias del ayuntamiento, dio cuenta a éste de que había pasado personalmente la invitación al convento dominicano el día 23. AMP, *Resoluciones*, 24 enero 1750, f. 16-17; copias en BPP, ms. 1132, f. 254; MOLL, 5.

⁶ MOLL, *lug. cit.* Parece que fue el día 21 en que el Ayuntamiento se decidió a celebrar el *Te Deum* así como una solemne fiesta en honor de Ramon Llull el día 25, que era domingo, día en que tradicionalmente se conmemoraba la conversión del Beato, de cuya fiesta se encargaba la Universidad Literaria de la cual era patrono el Beato, pero que aquel año se había trasladado al nueve de febrero. El Ayuntamiento encargó el sermón, que tuvo que preparar a toda prisa, al rector de la Universidad, el Dr. Agustín Antich de Llorach, obra que venimos citando en estas rotas.

mayor de San Francisco donde se venera una estatua de Lull y el obispo Zepeda, al aprobar el culto inmemorial, y que ahora no se podía hacer menos. Contradijo el prior y el alcalde, don Juan Ballesteros, cortó la discusión en forma tajante: "Hagan lo que les parezca".

El *Te Deum* se entonó ante el sepulcro del Beato, repicando al unísono, después de dar la señal la campana mayor de San Francisco, todas las de las parroquias de Palma. Formose la procesión que dio la vuelta por la plazuela, claustro e iglesia, alternando en el canto la capilla de música de la Catedral y las órdenes religiosas. La función terminó en el Altar mayor donde el canónigo don Juan Despuig, después de cantada la antifona *Raimundus*, rezó la oración *Deus qui pro mundi hujus...*⁷

El escándalo causado por la ausencia de los dominicos en todos estos actos, o sea el *Te Deum* del sábado y la fiesta del día siguiente, fue tremendo y sus consecuencias fatales tanto para el bienestar público como para el futuro de la Causa Luliana.

El lunes, día 26 de enero, por la mañana, se reunieron en cabildo todos los regidores. Presidía el alcalde mayor, don Antonio Ballesteros, abogado de los reales consejos; y estaban presentes los regidores don Juan Bordils Sureda y Zanglada, caballero del hábito de Calatrava: don Antonio Dameto y Sureda Sant Martí; don Mateo Andreu, don Mateo Zanglada; don Francisco Berard y Villalonga; don Martín Boneo y Brondo; don Miguel Thomas y Alou; don Juan Antich de Llorach; asistiendo como síndicos de la parte foránea don Guillermo Palau y don Miguel Ramis de Ayreflor.

Don Juan de Torrella, regidor, como protector diputado de la Causa Pia Luliana, denunció el agravio "que ha llegado a su noticia extrajudicialmente", hecho al Beato Ramon Lull agravio que excede en todas las circunstancias al que se hizo en 1699⁸ y que por la ciudad estaba clamando todo el pueblo por la satisfacción competente.⁹

La réplica fue inmediata: se pase recado al rector de la Universidad no permita que los dominicos concurren a dos cátedras que estaban entonces vacantes y que regentaban aquellos religiosos; que se les prive de las cátedras de la fundación Riera;¹⁰ que en adelante no asista la Ciudad en corporación a función alguna en el convento dominicano o en iglesia donde predique un

⁷ ANTICH, p. 5.

⁸ Sobre el suceso de 1699 véase Lorenzo PÉREZ MARTÍNEZ, *Un nuevo texto acerca de un atentado contra el culto de Ramon Lull (1699)*, en Bolletí de la Societat Arqueològica Luliana 41 (1985) 333-359.

⁹ "Vir quidam linguosus cum fratres nostri ante ejus domum transierunt dicebat singulis: heretici, heretici, adducendi estis ad focum. Cum autem minister quidam et regius consiliarius audacem hunc hominem in carcerem detrudi jussisset, magnifici domini jurati civitatis nocte sequenti hora secunda noctis in domo Civitatis constituti consilium proborum hominum, ut vocant, contra nos intenterunt, quod occasionem dedit ut per universam urbem spargeretur rumor quod illa nocte conventus Sancti Dominici comburendus et diruendus foret..." BPP, ms. 591, f. 86 a-86 d.

¹⁰ BPP, ms. 24: *Libro de certificaciones y fundaciones de cátedras de la Universidad luliana de Mallorca desde su fundación hasta 1772*, ff. 62-66 v.: 17 febrero 1620. Fundación de dos cátedras de Filosofía y Teología tomistas, hecha por el honorable Gabriel Riera, mercader. Fue aceptada por los jurados con tal que no sufriese menoscabo la doctrina luliana. Dichas cátedras debían ser regentadas por PP. Dominicos. Cfr. Jesús GARCÍA PASTOR, J. N. HILLGARTH, Lorenzo PÉREZ MARTÍNEZ, *Manuscritos lulianos de la Biblioteca Pública de Palma*, Barcelona 1965, p. 86.

religioso de aquella orden;¹¹ que se prive, si se puede, de la escuela de gramática y retórica que regian en el convento; que se acuda al vicario general para que se consiga el desagravio que corresponde según hubiere lugar en derecho; que se acuda al rey para que mande dar satisfacción al agravio hecho al Beato;¹² y, finalmente, al General de la orden "haciéndole presente dicho agravio hecho al B. Raymundo y la ofensa hecha a la Ciudad".

Y para conseguir todo lo propuesto fueron nombrados don Mateo Zanglada y don Juan Torrella.¹³ Estos reunieron dos días más tarde en el Ayuntamiento a un gran número de teólogos y letrados, a quienes se les enteró del hecho y sobre las medidas que deberían tomarse para dar satisfacción al agravio al Santo y "al desaire a la Ciudad".¹⁴

La junta determinó "ser preciso y muy conveniente el que los PP. Dominicos manifestasen la orden que dicen tener de su padre general y asimismo la resolución y acuerdo de los PP. del Consejo de asistir al *Te Deum* con tal que no se nombrase al B. Raymundo en ninguna oración".¹⁵

El día siguiente, 29, se comunicaba al prior de Santo Domingo lo acordado, quien por mediación del lector fray Juan Oliver al otro día contestaba que la resolución había sido unánime del Consejo por los motivos que ya tenía indicados anteriormente, esto es no haber sido reconocido por la Iglesia el culto dado al Beato, motivos que habían sido manifestados al obispo Zepeda cuando excusaron la asistencia al *Te Deum* que se celebró en San Francisco de Paula en 1748, lo que pareció bien al Prelado. En cuanto a manifestar las órdenes que tiene de sus superiores de no asistir a dichas funciones, afirmaba el religioso "que no debe ni puede hacerlo. Y si con todo eso la muy ilustre Ciudad hiciese tan baxo concepto del convento (lo que no creo) que pensase ser ficción o falsa resolución suya, no sería dificultoso el recurso a los legítimos superiores de la comunidad que saben la verdad del hecho y no dexarian de dar el debido castigo a tan grande y manifiesta impostura".¹⁶

Fray Reínés, aunque tenía los documentos que le obligaban a no asistir a los actos de culto en honor de Llull, no por esto quiso dejar de asegurarse

¹¹ Véase infra nota 32.

¹² Los regidores mandaron al rey un memorial fechado el 10 de febrero en el que le piden que los dominicos sean privados de las cátedras de la Universidad "pues viene a ser contra toda buena razón que sean miembros de una Universidad Luliana, perciban sus honores, magisterios, colegiaturas, rentas y propinas los que tan a las claras se oponen al irrefragable culto de su ínclito patrón". Solicitan también "que para total exterminio de semejantes cismas y escándalos que no sirven sino de agravar las conciencias de los vasallos salga por decreto general extrañando de este reino qualquiera que de hecho o palabra pretendiere sacrilego oponerse al culto del mismo Beato Raymundo". BPP, ms. 1148, f. 3; ms. 1162.

¹³ AMP, *Resoluciones*, 26 enero 1750, f. 19, 20 y 27; copias en BPP, ms. 805, f. 160-1 y ms. 1132, f. 4; MOLL, 3.

¹⁴ Los teólogos y letrados eran éstos: Juan Martorell, dean de la catedral; Agustín Antich, canónigo y rector de la Universidad; Rafael Oliver, rector de San Nicolás; Antonio Gomila, prepósito de San Felipe Neri; Raymundo Torrella, prepósito de San Cayetano; Pedro Juan Gallur, rector del Seminario de San Pedro; José Ponze Rosselló, mercenario; Jayme Balle, agustino; Rafael Ramis, trinitario; Juan Prats, carmelita; Cayetano Roger de San Cayetano; Matheo Cánaves, agustino. LETRADOS: Bernardo Bibiloni, juez del santo tribunal; Jayme Serre, relator de la real sala; Nicolás Mayol. MOLL, p. 7.

¹⁵ AMP, *Resoluciones*, 28 enero 1750, f. 29 y ss.; MOLL, 7; BCSF 5/33/47; FM 1021.

¹⁶ AMP, *Resoluciones*, 30 enero 1750, f. 177; copias en BBM, Documentos Lulianos I, n. 18; MOLL, 10.

la protección de su General a quien escribió el tres de febrero.¹⁷ Este, que era Fray Antonio Bremond, célebre en el mundo de la erudición eclesiástica por sus innumerables estudios,¹⁸ contestó con carta fechada en el convento romano de la Minerva el 4 de marzo. Entre otras cosas le escribe al prior mallorquín:

“Con esta ocasión y siguiendo yo los exemplares de mis antecesores mando nuevamente a Su Paternidad y a toda essa comunidad que de ningún modo se doblen a dar culto publico a Raymundo Lulio hasta que la Santa Sede lo declare. Y al mismo tiempo encargo a todos con la mayor eficacia que se contengan en el mas profundo silencio y den a esta muy Iltre. Ciudad todas prendas de atención y obsequio que caben en su arbitrio y de que es acreedor este venerado cuerpo. Dexo al cuydado de V. P. el pasar a mi noticia quanto sucediere en este assumpto y dándole mi bendición me encomiendo con mis compañeros a sus oraciones y sacrificios”.¹⁹

Dos días antes, el dos de marzo, en cabildo extraordinario celebrado por la tarde, los regidores se enteraban de un memorial o representación sin fecha, que les dirigían el prior y varios otros dominicos en el que abundaban en los mismos sentimientos expuestos anteriormente por el P. Reinés, llegando a afirmar que “si fuera de gusto de la misma (Ciudad) que la comunidad escriba a su Rdmo. P. General solicitando la licencia y permiso para la asistencia y pública ostensión del culto lo ejecutará”.²⁰

Los regidores, aunque no satisfechos, se aquietaron algo con las manifestaciones de los religiosos. Más adelante, el día 16 de mayo, mandaron inserir en las Actas correspondientes a este día las de dos de marzo. Recordarán entonces con dolor, refiriéndose al memorial de los dominicos, de que acabamos de hablar, y en el que estos afirman que no asistieron al *Te Deum* en honor de

17 No trae Moll, por otra parte tan meticoloso, la carta escrita por el religioso a su general, cuya data conocemos por la contestación de éste. En la BPP, ms. 591, f. 86 a-86 d, se conserva una representación de los dominicos a su padre general, que bien pudiera ser la de referencia. El cuadro trazado por los religiosos no puede ser más patético: infinidad de gente, especialmente los niños gritaban Viva Raimundo cuando veían a algún religioso y añadían frases ofensivas: “nempe vivat Raymundus et qui hoc non dixerit vadat ad profundum, diabolus eum tollat, nares ei decendant, viscera corruant et alia similia et quosdam audivimus circa vicinia conventus vociferantes: vivat Raymundus et pereant isti canes... Tantumque odium in nos nostrumque ordinem quidam conceperunt ut dicerent: expediret ut fratres isti, bini et bini dorsumque ad dorsum alligati in profundum maris demergerentur. Aliqui quod nunquam Majorica erit in pace donec noster demoliatu conventus aut nos omnes exterminemur et pellamur exilio”.

18 Sobre Antonin Bremond (1692-1755) véase el Dictionaire d'Histoire et Géographie ecclésiastiques, vol. X, 1938, p. 518.

19 MOLL, 13; BPP, ms. 591, f. 85; ms. 805, f. 152.

20 Eran éstos, además del prior, Jacinto Pujades, Antonio Salas, Juan Nadal y Esteban Tomás Figuerola, todos ellos graduados de maestro. AMP, *Resoluciones* 2 marzo 1750, f. 51-53. Copias en BBM, documentos lulianos I (18); J. M. BOVER, *Miscelánea Histórica* XII, 336-341 en BBM donde a continuación sigue un *Descubrimiento de la verdad que quiere ocultar el presente Memorial*, pobrísimo alegato que nada nuevo trae. Copias del *Descubrimiento* en BBM, Docs. lulianos I (14); BCSF, Fondo luliano, leg. 4, núm. 13. FM 975; BR, *Miscelánea Histórica Mallorca*, f. 8-9 v. FM 1415; BPP, ms. 1079, f. 1-6 donde a continuación sigue una breve refutación: “El autor que tituló su papel *Descubrimiento de la verdad...* debía titularlo *Atravimiento de la mentira*”.

Ramon Llull en San Francisco de Paula en 1748 ni fueron obligados por el obispo Zepeda a dar culto al Beato, que todo esto era falso pues al primer acto “no fueron convidados ni asistieron las religiones y en consecuencia mal pudo excusarse la de Santo Domingo de la concurrencia a que no era llamada”; y en cuanto a lo del obispo Zepeda cita el caso de los religiosos dominicos los padres maestros fray Jacinto Pujadas y Pedro Martir Albertí obligados por el prelado a declarar en el proceso para probar el culto inmemorial de Ramon Llull, a pesar de la resistencia que mostraron los religiosos, alegando las órdenes de su general. “Verdaderamente concluyen los regidores, si el Ilmo. Sr. Zepeda viviere, quizá no se atreviesen a proferir los padres dominicos lo que ahora tan voluntariamente divulgan”. No obstante todo esto, probablemente por amor a la paz, consistieron los regidores que aquel Memorial fuese continuado en las Actas.²¹

Los regidores, decididos a esclarecer la verdad por si mismos, escribieron al General de los dominicos. Su actitud es clara y tajante: los dominicos deben dar una pública satisfacción a la ofensa y escándalo causados al Beato, al pueblo mallorquín y al Ayuntamiento.

“En consideración de cuyos motivos no podimos prescindirnos de la herida del más vivo sentimiento, no por la desatención respectiva a nuestras personas personas sino por el agravio contra el honor y culto al B. Raymundo, cuya defensa por tantos titulos nos tiene encomendada el Señor. Y habiendo sido publica la ofensa, premeditavamos en los limites de todas nuestras facultades el mas proporcionado medio de un político *desagravio* sobre que entendimos que deviamos reflectir algunos dias quiza por especial influxo de la Divina Providencia, pues esta espera dio tiempo a que los PP. Dominicos con muestras de sumisión y arrepentimiento, presentaron a petición que en copia va junta con la qual demostración, aunque no nos damos en el nombre de protectores de la honra del santo por cabalmente entendidos y satisfechos, pero acordamos escribir a V. Rma. enterándole de todo con una esperanza cierta de su alta inteligencia se ha de servir V. Rdma. de disponer la satisfacción cabal en *desagravio* de la ofensa que hubo de tener el santo de no asistir a sus honras esta comunidad de dominicos respeto de que una vez que entendamos queda *desagraviado* el santo, estamos resueltos de olvidar de todo punto la particular ofensa del Ayuntamiento y de aquietar todo el pueblo impaciente del escandalo, en tanto que solo la subordinación a Su Magestad y a sus ministros y a la prudencia con que se gobernó el Ayuntamiento pudo detener que no se atemorizase y tomase a su cuenta la satisfacción de la gloria de su patricio. Bien fácil será de ver para V. Rdma. la publicidad del agravio y assí pública ha de ser la satisfacción si V. Rdma. gusta que se dé no a nosotros sino al B. Raymundo. Verdaderamente esperamos el acierto de la resolución de la prudencia y christiandad de V. Rdma. para no haver de vindicar la ofensa con el poder que nos es permitido...”.²²

²¹ AMP, *Resoluciones*, 16 mayo 1750, f. 102 y 146-8.

²² Sin fecha, pero debió escribirse a principios de marzo. AMP, *Resoluciones*, 2 mayo 1750, f. 51 y 53; MOLL, 15 y ss.; BPP, ms. 805, f. 152-159.

El general, como era de esperar, no dió el brazo a torcer, alegando que la Causa luliana estaba pendiente del juicio de la Iglesia y de la Santa Sede y que cuando ésta se decidiera a favor del culto, "será mi orden la primera que se esmere en tributarle sin ceder a otra en el fervor ni en la celebridad".²³

Los dominicos debieron recibir la respuesta de su general en la segunda mitad del mes de abril. Los regidores movidos por la buena actitud que presentaban los religiosos esperando que el general les obligaría a la deseada satisfacción, no pasaron adelante las amenazas contenidas en el acta de 26 de enero. Pero a los dominicos, a quienes su general les había recomendado que se mantuvieran "en el más profundo silencio", les faltó tiempo para propalar por todas partes que ya tenían en su poder la respuesta, naturalmente favorable a su actitud.

Algo más tarde que los dominicos los regidores recibieron carta de su síndico en Roma, fechada el siete de abril, en la que les manifestaba que había entregado la carta y papeles que se le remitieron al P. General y lo que éste les respondió: "ser frustradas las esperanzas de que dicho Rdmo. P. General manda expedir orden al P. Prior y comunidad del Real Convento de Predicadores de Santo Domingo de esta Ciudad a fin de desagaviar al Beato Maestro Raymundo Lulio y satisfacer a la ofensa hecha a la Ciudad".²⁴

Por otra parte, "aunque extrajudicialmente", sabían que los dominicos no habían escrito a su general como habían prometido y que tenían la respuesta contraria a sus deseos. No quisieron esperar por más tiempo y despreciando la respuesta del general que les llegaría más tarde, convocaron cabildo extraordinario para el 30 de abril. En él se propuso poner en ejecución lo resuelto el 26 de enero. Protestaron los regidores Juan Bordils y Francisco Pizá Mesquida, alegando la inconveniencia de tales medidas estando introducida en Roma la causa en que se solicitaba la confirmación del culto inmemorial. Pero los otros regidores que fueron Mateo Zanglada, Francisco Berard Villalonga, Martín Boneo Brondo, Juan de Torrella y Juan Antich de Llorach se mostraron intransigentes: la Ciudad debía pasar adelante. Y no solo esto. Se había de solicitar del Cabildo eclesiástico y de las comunidades religiosas y parroquiales que les acompañasen en tales medidas. Guillermo Palou y Miguel Ramis de Ayreflor, síndicos de la parte foránea, se adhirieron a la mayoría.²⁵

Al día siguiente, 1 de mayo, una representación del Ayuntamiento pasaba a conferenciar con el Cabildo eclesiástico para que les acompañase en las providencias tomadas contra los dominicos. Los capitulares, a excepción de los señores Bordils, Salas, Martorell, Artigues y Barceló, votaron a favor de los regidores. Salas y Martorell protestaron, Bordils y Barceló contradijeron y Artigues dijo que aquello era materia para reflexionar. Pero los otros canónigos, que eran once, votaron y de resultas fue quitada la Cuaresma que debía predicar el año siguiente el dominico Juan Martí Terrasa, a quien se lo comunicó el Dr. Colom

²³ La carta está fechada en Roma el 21 de abril. Copias en MOLL, 20; BPP, ms. 591, f. 86; BCB, ms. 18 v.-21.

²⁴ AMP, *Resoluciones*, 30 abril 1750, f. 83.

²⁵ AMP, *lug. cit.*, 30 abril 1750, f. 81-89; copias en MOLL 22; BCB, ms. 1038, f. 21.

y el religioso respondió: "extraño mucho la resolución del Muy Ilustre Cabildo; pienso no haber dado motivo para ello; yo tomaré mi acuerdo".²⁶

El día dos resolvieron los regidores que los sustitutos de las cátedras que regentaban los dominicos quedaban revocados por la Ciudad y debían los principales pasar a leer personalmente. Además debían enseñar al rector de la Universidad los privilegios que tenían de enseñar gramática dentro de tres días. A lo que contestaron los religiosos que se mostraban dispuestos a obedecer con tal que los otros catedráticos practicasen lo mismo y que en cuanto a la escuela de gramática usarían de su derecho.²⁷

El día tres se enteran los dominicos que el Ayuntamiento trataba de conseguir que se le unieran en su campaña contra el convento dominicano todos los caballeros así como las comunidades religiosas y todas las parroquias tanto de la ciudad como de toda Mallorca. Los dominicos acudieron a la Audiencia para atajar el mal y ésta el cuatro de mayo mandó al secretario del Ayuntamiento bajo pena de 200 libras librarse a los religiosos copia de los acuerdos tomados y de 500 al alcalde y regidores para que "de lo resuelto nada practique ni innoven".²⁸ Pero aquella orden llegó demasiado tarde, pues habiendo pasado los regidores Torrella y Zanglada al Cabildo eclesiástico, éste nombró a los canónigos Moragues y Antich para que colaborasen con aquellos. Advirtieron los canónigos Salas y Martorell que solo debían tratar del adelantamiento del culto y el primero, que entonces era Vicario General Gobernador, previno al Cabildo que tuviera presentes las regalías de Su Majestad.²⁹

El día cinco, martes de rogativas, cuando el clero catedralicio pasaba por delante de la portería de Santo Domingo, así como cuando la comunidad comunicana se dirigía al Monasterio de las Jerónimas, se movió un gran alboroto donde los gritos de Viva Raymundo se mezclaban con insultos a los dominicos. Parece ser que de resultas de estos ruidos fueron encerrados en la cárcel real el Dr. Rosselló y dos clérigos en la episcopal. El convento se querelló ante la Audiencia.³⁰

²⁶ ACM, *Actas Capitulares* 1750-52, f. 49; MOLL 26; copia certificada en BBM, Docs. lul. I n. 60. Los mismos capitulares dieron la cuaresma al Dr. Antonio Gras, suarista.

²⁷ AMP, *Resoluciones*, 2 mayo 1750, f. 90-92; copias en MOLL 27; BBM, Docs. lul. I, n. 18.

²⁸ El Ayuntamiento determinó justificar su conducta ante el Tribunal, "y en su caso a cauthela se suplique y apele del mencionado auto como y donde convenga por los agravios tiene la Ciudad de lo expuesto en la petición de dicho convento". AMP, *Resoluciones*, 7 mayo 1750, f. 97; MOLL 29. El expediente formado en la Audiencia puede verse en BPP, ms. 1145.

²⁹ ACM, *Actes Capitulares* 1750-1752, fols. 51 v. y ss. MOLL 30.

³⁰ MOLL 30-32. En una reunión del claustro de la Universidad celebrada el día 8 se pidió al prior de Santo Domingo, que era catedrático de Escritura, si había influido, aprobado o consentido a la petición que se presentó a la Audiencia, a lo que contestó el religioso: "vengo y asisto como catedrático y miembro de la Universidad y como tal digo que ni sé ni he influido ni aprobado pedimiento alguno a la sala". A continuación se mandó que salieran del claustro los religiosos dominicos. El día 11 de mayo se hizo público por la ciudad un pasquín contra don Manuel Ramos, chidor de la Real Audiencia:

Si a los devotos de María pura
y Lulio castiga el juez impío
Ramos tendrá de moro o judío.

Repitiéronse los alborotos el día 10 con motivo de la procesión hecha por la comunidad franciscana, ingresando en la cárcel con este motivo siete hombres y el 18 con ocasión de que la comunidad de Santo Domingo pasó cantando el rosario por la plaza de Cort y los franciscanos por delante de la iglesia del convento dominicano.³¹

La conducta de los regidores era, por otra parte, completamente razonable. Existía un acuerdo de 23 de agosto de 1667 en el que se resolvía que si "algun predicador o altre persona ha faltad a la deguda urbanitat de Su Señoria dels illustres y molt magnífichs señors jurats... que en continent dexen la festa y que no puguen fer semblant assistencia ahont predicarà la persona que als haura feta la desatenció ni de la sua religió sens resolució de est gran y general consell y que de lo determinat se don noticia a tots los prelats y juntament se afixe dins la sala de la Universitat..."³²

Los regidores opinaban que su conducta no entrañaba la más leve sospecha de escándalo o tumulto, como suponía la Audiencia "y en caso de no parecer esto a V. E., lo que no espero, salvando el debido respeto, suplico, provoco y apelo del citado decreto de 4 de los corrientes para ante S. M. y S. R. C."³³

³² ARM, *Actes de Gran y General Consejo 1664-1670*, 1247; una copia en BPP, ms. 1145, f. 3-4 v.; BCSF, *Fondo luliano*, leg. 5/33/43.

³³ BPP, ms. 1145, lug. cit.

Los libros de viajes y la ilustración litográfica como medio difusor del romanticismo en Mallorca

PRÍAMO VILLALONGA DE CANTOS

El surgimiento del romanticismo en Mallorca está íntimamente relacionado con la afluencia de viajeros, tanto extranjeros como españoles que en torno a 1840 empiezan a hacer su aparición en la isla. Es evidente que la atracción de Mallorca se produce dentro del interés generalizado que España y, especialmente sus regiones mediterráneas, suscitan entre buen número de viajeros extranjeros. El caso mallorquín es una muestra inequívoca de la fascinación que el Sur provoca entre escritores y artistas en general, los cuales, como dice Rafael Argullol "... entenen el "viatge" com una dimensió de recerca i d'aventura totalitzadores (...) albiren cap a les terres mediterrànies tot seguint unes sensacions i una herència que contrarestin el mal d'esperit que els suscita llur temps i llurs països".¹ Siguiendo a este autor, varias serán las motivaciones de los viajeros por esta fascinación del Sur, sin embargo, señala como denominador común "... l'ànsia de conèixer un mon situat al marge de la civilització que apunta, ja definitivament, al triomf dels valors del racionalisme burgès".² De esta forma España se adecua a este argumento como: "... una terra deturada en un temps històric anterior i significa, per tant, la possibilitat de traslladar-se a l'esperit del passat".³ Como también dice Antoni Marí: "El viatge a Espanya és un viatge al primitivisme", ofreciendo al visitante romántico "... l'encís d'una cultura medieval i l'exotisme de la civilització oriental".⁴

En este contexto, Mallorca atraerá a finales de la década de 1830 —coincidiendo con el momento en que el romanticismo está triunfando en Europa—, a un buen número de visitantes. Estos, aunque lejos de poder percibir las sensaciones de exotismo o del marcado costumbrismo que regiones españolas como Andalucía evocan al viajero, se fascinarán ante nuestro paisaje, el primitivismo ingenuo de sus habitantes y la belleza de sus monumentos medievales.

1 Rafael ARGULLOL: *La Fascinació del Sud*, en *Imatge Romàntica d'Espanya*, Barcelona, Centre Cultural de la Caixa de Pensions, 1982, pp. 7-11, p. 7.

2 *Ibidem*.

3 *Ibidem*, p. 8.

4 Antoni MARÍ: *Viatge al jardí de les Hespèrides*, en *Ibidem*, pp. 13-19, p. 17.

Con posterioridad, se habían producido unos primeros contactos al filo del 1800, los cuales presentan claras connotaciones prerrománticas, y a los que podemos considerar como precursores. Nos referimos, en primer lugar a la presencia en la isla del francés André Grasset de Saint-Sauveur que en 1800 fue designado Comisario de relaciones comerciales de Francia y Cónsul de S. M. I. y R. en las Baleares. Durante su estancia, le es encargada la realización de un informe detallado que recogiese las principales características del archipiélago balear, tal vez con el fin de poderse utilizar como información de primera mano en caso de conquista francesa. Este trabajo fue publicado en París en 1807 bajo el título *Voyage dans les îles Balears et Pithiuses fait dans les années 1801, 1802, 1803, 1804 et 1805*, el cual constituye como se señala en el prólogo de su traducción castellana: "...el más minucioso e interesante de cuantos libros se han publicado sobre las islas".⁵

Aparte de la recogida de datos específicos sobre la situación geográfica de las islas, detalles de las costas y sus fondeaderos, clima, calidad y producción de sus tierras, etc..., etc..., hallamos descripciones de la ciudad de Palma y de sus monumentos, aunque sin demostrar un excesivo entusiasmo por los mismos. Al respecto, es significativa la valoración —ambigua y peyorativa por su condición de edificio gótico— que realiza de la catedral palmesana, cuando señala que: "la catedral es bella, pero de arquitectura gótica", aunque reconoce su "arquitectura atrevida" y alaba al artista encargado de su construcción.⁶ En el caso de la Lonja, a la que denomina, lógicamente Bolsa, dice que: "... es uno de los edificios más bellos de la ciudad (...) monumento que patentiza el esplendor del comercio que enriqueció entonces a Mallorca";⁷ a la vez que comete errores estilísticos tales como el calificar de gótico al edificio del Ayuntamiento palmesano.⁸ En definitiva el "Voyage" de Grasset hemos de tenerlo presente por constituir la primera aportación en la serie de libros de viajes que surgirán durante el siglo XIX mallorquín.⁹

Ejemplificando un caso totalmente distinto al de Grasset, creemos pertinente citar al ilustrado español Gaspar Melchor de Jovellanos que permanece recluido en la isla entre 1801 y 1808; primeramente en la Cartuja de Valldemossa y después en una celda del Castillo de Bellver de Palma. Durante su estancia en la isla lleva a cabo una importante labor como crítico artístico y en concreto sobre los frescos de Bayeu que decoran las bóvedas de la iglesia de la Cartuja de Valldemossa. Sin embargo, en esta ocasión nos interesa la faceta literaria de Jovellanos, que se concreta en una serie de escritos de carácter historiográfico

⁵ Andre GRASSET DE ST. SAUVEUR: *Viaje a las islas Baleares y Pithiuses. Escrito durante los años 1801 a 1805*, t. I, Palma de Mallorca, Ed. R.O.D.A., 1952, p. VIII. El segundo tomo no llegó a publicarse.

⁶ *Ibidem*, p. 88.

⁷ *Ibidem*, p. 93.

⁸ *Ibidem*, p. 94.

⁹ La obra de Grasset conoce varias ediciones: la original francesa (París, Chez Léopold Collin / La Haye, Chez Immerzei et Compagnie, 1807); inglesa (Londres, 1808); alemana (Viena, 1808) e italiana (Milano, 1825).

sobre el tema mallorquín; es el caso de la *Descripción del castillo de Bellver* escrita en torno a 1807.¹⁰

El interés de Jovellanos por el pasado medieval de la isla constituye sin duda la prueba más contundente de su prerromanticismo. Al respecto, contará con la colaboración de un equipo de eruditos, entre los que cabe destacar al presbítero José Barberí, que le proporcionan datos y documentos originales de archivos locales.¹¹ De esta forma el trabajo se concreta en dos apartados: por un lado, la de carácter descriptivo, en base a su contacto con el entorno de su reclusión; por otro, el encuadre histórico aportado por la documentación archivística a la cual tiene acceso de forma indirecta. Junto con el interés por el medievalismo, un dato más que comporta su prerromanticismo es la facilidad de Jovellanos por saber vivir la época que describe, o lo que es lo mismo por "el placer de la imaginación" que señala Francisco Javier Barón¹² o, como apunta José Miguel Caso González, "Jovellanos había paseado mil veces al castillo, lo había observado hasta en sus más pequeños detalles, conocía su historia con toda minuciosidad, y por eso la recrea y su fantasía llena el castillo de figuras vivas, de batallas, de fiestas y de dolores".¹³ En definitiva, y como ha señalado Catalina Cantarellas, Jovellanos, con esta obra, se acerca al conocimiento del período medieval, constituyendo así el primer caso de la historiografía local en que se valora dicho período.¹⁴

Con posterioridad, Mallorca será destino de varios viajeros, en su mayoría naturalistas franceses que realizan diversos estudios sobre la fauna y botánica isleñas. Entre otros conocidos cabe señalar a Delaroche, el cual estuvo en Mallorca en 1809 trabajando para el Museo de Ciencias de París, cuyo resultado se pone de manifiesto con dos obras de índole científica.¹⁵ Más tarde se desplazará a Mallorca el también naturalista francés Jacques Cambessedes, que publica en 1826 *Excursions dans les îles Baléares*.¹⁶

¹⁰ Vid. Gaspar Melchor de JOVELLANOS: *Carta histórico-artística sobre el edificio de La Lonja de Mallorca que escribió en 1807 el Excelentísimo Señor Don — a un amigo profesor de Bellas Artes*, Palma, Imp. Brusi, 1812. Al año siguiente apareció su obra: *Memorias históricas sobre el castillo de Bellver, en la isla de Mallorca*, Palma, Imp. M. Domingo, 1813. Edición moderna de ambas es la publicación bajo el título: *Descripción Histórico-artística del Castillo de Bellver*, Palma, Ed. Mallorquina de Francisco Pons, 1957.

¹¹ Véase referencias a este autor en Gaspar Melchor de JOVELLANOS: *Obras publicadas e inéditas de D. Gaspar Melchor de Jovellanos*, t. II, en Biblioteca de Autores Españoles, tomo L, Ed. Atlas, Madrid, 1952, pp. 370-373. Se trata de la correspondencia mantenida entre Jovellanos y José Barberí.

¹² Vid. Francisco Javier BARÓN THAIDIGSMANN: *Carácter de la aportación metodológica de Jovellanos a la Historia del Arte*. IV Congreso Nacional de Historia del Arte, Zaragoza, 1982, pp. 12-15, p. 14.

¹³ José Miguel CASO GONZÁLEZ: *El Castillo de Bellver y el prerromanticismo de Jovellanos*, en *Homenaje a la memoria de Don Antonio Rodríguez-Moñino 1910-1970*, Ed. Castalia, 1975, pp. 147-156, p. 152.

¹⁴ Vid. Catalina CANTARELLAS: *La arquitectura mallorquina desde la ilustración a la restauración*, Palma, Institut d'Estudis Baleàrics, 1981, p. 35.

¹⁵ Nos referimos a: *Observations sur des poissons recueillis dans un voyage aux îles Baléares et Pityuses*, y *Suite du mémoire sur les espèces de poissons observées a Ibiça*, en "Annales du Museum d'Histoire Naturelle", vol XIII, París, 1809, pp. 98-122 y 313-361 respectivamente.

¹⁶ Publicado en *Nouvelles Annales de Voyages*, vol XXX, París, 1826, pp. 5-37.

Integrando el grupo de libros de viajes de ámbito general, es decir no exclusivo de Mallorca, una obra que ejemplifica la vanguardia del libro romántico en España es el de Isidore Severin Justin Taylor: *Voyage pittoresque en Espagne, en Portugal et sur la cote d'Afrique, de Tânger a Tetouan* (1827), en donde relata el viaje realizado en 1823 a Cartagena, Palma y Valencia entre otras ciudades españolas.¹⁷ Colaborador en esta ocasión de Taylor será el francés J. B. Laurens, autor al que aludiremos en su momento.

Excluyendo estos precedentes, hay que esperar hasta los últimos años de la década de 1830 para empezar a hablar de los primeros viajeros románticos por excelencia. Como fecha relativa podemos señalar el año 1839, momento en el que permanecerán en la isla —aunque sin coincidir simultáneamente— tres de los viajeros cuyas respectivas obras tienen un valor decisivo en la interpretación del romanticismo en Mallorca. Así pues, hemos de citar los franceses J. B. Laurens y George Sand, y el catalán Josep Antoni de Cabanyes Ballester. Los dos primeros tienen una obra conocida y ampliamente difundida, mientras que la de este último ha permanecido inédita hasta hace poco más de quince años.

Siguiendo el orden cronológico de publicación —no de su estancia en Mallorca—, hemos de citar en primer lugar el libro de Jean-Joseph Bonaventura Laurens, autor que llega a la isla hacia 1839 y cuya obra: *Souvenirs d'un voyage d'Art a l'île de Majorque*, constituye un hito inicial al respecto.¹⁸ Como ya hemos señalado, J. B. Laurens había colaborado anteriormente con el barón Isidore Severin Justin Taylor en sus “viajes pintorescos de Francia” y, posiblemente, en el que realiza sobre España y norte de Africa. El interés más destacable de la aportación de Laurens radica en ser el primer libro de viajes de los realizados sobre Mallorca en que el texto es acompañado por láminas litografiadas. Por ello hay que aunar a la valoración literaria la inherente al testimonio gráfico.

Respecto a la motivación que lleva a Laurens a emprender dicho viaje o, como él dice, excursión, hay que vincularlo a su “deseo de crear nuevas composiciones llenas de originalidad y de verdad”; por ello decide acudir a Mallorca como “...la isla de los frutos de oro...”, creyendo “...que ninguna obra de arte se había publicado jamás referente a esta isla, y que los paisajes y los monumentos que allí debían encontrarse eran enteramente desconocidos de los pintores y de los artistas anticuarios...”.¹⁹

Es evidente que en este caso desconoce o, ignora a propósito, cual era la situación al respecto, ya que no era tan desoladora como pretende. Pues, aunque contabilizamos escasas muestras, con anterioridad a la venida del francés a Mallorca, se habían realizado algunas incursiones en la reproducción gráfica. Uno de los antecedentes más importantes hay que vincularlo a los grabados de Palomino que ilustran el “Atlante Español” de Bernardo Espinalt y García

17 Vid. Isidore Severin Justin TAYLOR: *Voyage pittoresque en Espagne, en Portugal et sur la cote d'Afrique, de Tânger a Tetouan*, París, Gide fils, 1827. Véase sobre este autor FRANCISCO CALVO SERRALLER: *Los viajeros románticos franceses y el mito de España*, en *Imagen romántica de España*, Ministerio de Cultura, 1981, pp. 19-27, p. 24.

18 Hemos utilizado la traducción castellana publicada en 1971; J. B. LAURENS: *Recuerdos de un viaje artístico de la Isla de Mallorca*, Palma de Mallorca, Ediciones de Ayer, 1971 (Prólogo y notas de Luis Ripoll).

19 *Ibidem*, pp. 5-6.

(1779).²⁰ No obstante, como precedente más notable tenemos el Mapa de Mallorca del Cardenal Despuig, el cual contiene, a parte del citado mapa, un total de treinta y seis viñetas con vistas de pueblos y villas de Mallorca debidas al grabador mallorquín José Montaner en 1784.

Más cercano a Laurens, es el libro de Grasset de Saint-Sauveur, que contenía en su primera edición francesa algunas ilustraciones; obra que por otra parte conocía, ya que según reseña él mismo, dos fueron los primeros libros que llegaron a su alcance: el de Grasset y el de Cambessedes, "...con los cuales pude gustar las primicias de mi viaje, y llenar mis sueños de imágenes verdaderas o falsas de las comarcas que iba a visitar".²¹

El desarrollo de esta obra de Laurens hay que exponerlo atendiendo a dos factores: el literario y el gráfico. En cuanto al primero, recoge una rápida visión de nuestra isla, deteniéndose en aquellos aspectos que llaman más su atención, como son: la catedral de Palma, la Lonja, el Castillo de Bellver, las casas señoriales, así como hace referencia a pueblos como Sóller y Valldemossa; a la vez que se interesa por la indumentaria de sus habitantes y su música. La vinculación con el romanticismo es evidente; aparte de responder como género literario a uno de los temas románticos por excelencia, hallamos aspectos puntuales que acentúan más esta tendencia, tales como el medievalismo, el amor por las ruinas, o el interés costumbrista por el país visitado. En relación a ello, podemos señalar algunas referencias del todo significativas, tales como las concernientes a la Catedral, y en concreto a la denominada Puerta del Mirador, de la cual dice: "... nunca el arte gótico me había parecido más correcto, más sabio, más expresivo", o cuando describe las ruinas del desaparecido convento de Santo Domingo, haciendo una emotiva reflexión sobre las mismas, al exclamar: "¡Cuántas veces he ido por en medio de aquellos escombros a remover fragmentos de columna, trozos de mármol y blasones sepulcrales! Como artista, experimentaba un vivo sentimiento (...). Por entre esas ruinas del arte y del poderío monacal, iba solamente en busca de algún objeto digno de estudio. Allí pasaba largas horas, no con la acerba pluma del filósofo, sino con el lápiz del artista que saca gozoso un aspecto del todo meridional".²² Como da a entender en este último párrafo, su gran pasión es la de plasmar con el dibujo todo aquello que ve y es de su interés; así el libro aparece ilustrado con un total de cincuenta y tres litografías sobre dibujos originales de Laurens, que recogen escenas relativas a todo el viaje, desde Colliure a Mallorca pasando por Barcelona. Del total señalado, sólo treinta y seis son vistas mallorquinas, el resto son escenas de las ciudades citadas anteriormente. Respecto a las vistas de Mallorca, éstas muestran algunas panorámicas generales o parciales del puerto de Palma, así como alguno de los edificios más destacados de la ciudad. De esta forma ilustran el texto láminas de la Catedral, los Baños Arabes, ruinas del Convento de Santo Domingo, claustro de San Francisco, la Lonja, Castillo de Bellver, vistas de Sóller y Valldemossa, etc...

En general, por lo que se puede apreciar, las láminas siguen el interés paralelo al texto, así podemos ver como, aparte del carácter eminentemente mo-

²⁰ Tres de sus láminas aparecen reproducidas por Luis Ripoll: *Gran Album de postales viejas* Palma, O.M.N.I.S.A., 1983, pp. 10-11 y 167.

²¹ Vid. J. B. LAURENS: *Op. cit.*, p. 6.

²² *Ibidem*, pp. 33 y 42-43 respectivamente.

numentalista de los dibujos, se puede apreciar la tendencia medievalista, a la vez que se recrea con el tema pintoresco de los mismos. Las ruinas, o las plantas en primer término, así como la inclusión de figuras ataviadas con el traje típico de la isla ponen de relieve el pintoresquismo como recurso propio del romanticismo.

Posteriormente, hemos de aludir a la obra de George Sand *Un hiver à Majorque*, publicada en 1840.²³ La llegada de la escritora francesa se produce en 1838 siendo acompañada por su hijo Maurice y por el célebre pianista Frederic Chopin. Respecto a este último, y excluyendo su actividad musical, hemos de hacer hincapié a las cartas remitidas a sus amigos durante su permanencia en Mallorca, en donde se recogen algunos párrafos de indudable sabor romántico.²⁴

Aunque la estancia de George Sand en la isla se produce con anterioridad a la de Laurens, la idea del libro surge con posterioridad a su salida de la isla.²⁵ Como señala la propia escritora emprende la realización de esta obra estimulada por la lectura del libro de J. B. Laurens, con el cual experimenta una "... inmensa alegría al volver a Mallorca con sus palmeras, sus álces, sus monumentos árabes y sus vestidos griegos. Reconocí todos los sitios, con su color poético, y volví a sentir todas mis impresiones, que creía ya completamente borradas (...), y sentí, sino el valor de narrar mi viaje, al menos el deseo de dar cuenta del de M. Laurens, artista inteligente, laborioso y concienzudo, a quien es necesario restituir el honor que yo me atribuía de haber descubierto la isla de Mallorca".²⁶

Es patente la deuda que tiene George Sand con la obra de Laurens, e incluso con la de Grasset de Saint Sauveur, a las que alude continuamente, y a los que cita textualmente en múltiples ocasiones. El interés del libro de la escritora francesa radica, entre otras cosas, en el aspecto divulgativo del paisaje y costumbres mallorquinas que ha tenido desde su primera edición hasta la fecha. Su publicación inicial se realiza no como libro, sino como artículo por entregas de una revista especializada en viajes como era "La Revue de Deux Mondes", bajo el título de *Voyage à Majorque*, e ilustrado —entre otros— por su hijo Maurice Sand.²⁷

George Sand reivindica la belleza pictórica del paisaje de Mallorca, insistiendo en la utilidad que tiene el apartado gráfico en los libros de viajes y en

²³ Se ha utilizado principalmente la edición de 1932; George SAND: *Un invierno en Mallorca*, Palma de Mallorca, José Tous Editor, 1932.

²⁴ Un ejemplo elocuente es la carta a Julio Fontana de 15 de noviembre de 1838, en donde entre otras cuestiones relata: "Seguramente iré a vivir en una encantadora cartuja, enclavada en el país más hermoso del mundo; ¡el mar, montañas, palmeras, un cementerio, una iglesia del tiempo de los Cruzados, una mezquita en ruinas, olivos milenarios...!" (Vid. Federico CHOPIN: *Cartas desde Mallorca*, Imp. Talleres Mossèn Alcover, Palma, 1952).

²⁵ Según señala el propio Laurens, en la visita de éste a la Cartuja de Valldemosa ocupó la misma celda que meses antes había habitado la célebre George Sand. Añadiendo que: "... las naranjas que colgaban de los árboles en el reducido jardín anejo a la celda, y las granadas con que yo me refrigeraba, habían abierto sus flores en presencia de aquella poetisa" (J. B. LAURENS: *Op. cit.* p. 89).

²⁶ George SAND: *Op. cit.*, pp. 8-9.

²⁷ Vid. Luis RIPOLL: *Unas palabras de ambientación*, en George SAND: *Un invierno en Mallorca*, Palma de Mallorca, Imp. Mossèn Alcover, 1979, p. 18.

especial en el caso mallorquín, pues la literatura nada consigue "... si el lápiz y el buril del dibujante no ayudan a revelar las grandezas y gracias de la naturaleza".²⁸ Califica a la isla como "Eldorado de la pintura. Todo es allí pintoresco, desde la cabaña del campesino, que ha conservado en sus menores detalles la tradición del estilo árabe hasta el niño envuelto en sus andrajos y triunfante en su suciedad grandiosa".²⁹ Por razones obvias, no nos detendremos sobre el aspecto literario de esta obra, por lo que nos remitimos al estudio emprendido por Gabriel Alomar en el prólogo de la edición que de este libro se realizó en 1932, y cuya traducción fue debida a Pedro Estelrich. La seriedad y corrección de dicha edición supera con creces las que se han realizado hasta la fecha.

El último de los autores citados anteriormente, es Josep Antoni de Cabanyes i Ballester, un hacendado catalán presumiblemente desplazado hasta la isla huyendo de la situación inestable que Cataluña conocía en aquellos momentos a raíz de las revueltas carlistas. Su estancia en Mallorca se ha de situar entre octubre de 1837 hasta el mismo mes de 1839.³⁰ Fruto de la misma serán unos apuntes manuscritos bajo el título de *Notas y observaciones hechas en mi viaje y permanencia en Mallorca*, y que, como hemos señalado, no serán publicados como libro hasta 1970.³¹

La presente obra es tal vez, de las tres señaladas, la que se detiene con mayor precisión en el aspecto costumbrista de nuestra isla. Denota un interés excesivamente minucioso por la sociedad mallorquina de la época y, en especial, por el mundo rural, ámbito con el que mantiene un contacto más directo ya que será el lugar en donde residirá durante gran parte de su estancia en Macatedral o a las Casas señoriales. Quizá uno de los aspectos más destacables de la obra de Cabanyes son las indicaciones al modo constructivo de las casas de Palma, señalando que las hay "...muy grandes y muy antiguas, y algunas al parecer bastante buenas; pero de todas sus artes, a mi entender el más atrasado es el del albañil".³² Consigna ampliamente los materiales utilizados, considerándolos inadecuados, ya que "otro inconveniente para la buena construcción de edificios es la falta total de ladrillos, que a mi buen ver utilísimos para preservar las casas de tanta humedad como ahora adolecen".³³ También hace puntuales referencias a la indumentaria payesa, producción del campo, a su industria, al paisaje, etc..., a la vez que introduce anécdotas y situaciones por él vividas durante su estancia. Todo ello apunta a esta obra como una de las más interesantes de la época que nos ocupa, convirtiéndose, a la sazón, en el testimonio más fidedigno de cuantos se han escrito.

Hemos de tener presente que los autores señalados no son los únicos que se desplazan a la isla en estos momentos, ya que son varios los que tienen Mallorca como destino de sus viajes. Contemporáneos a los reseñados, cabe ha-

28 Vid. George SAND: *Op. cit.*, (1932), p. 8.

29 *Ibidem*, p. 10.

30 Vid. Joan RIUS I VILA: *Introducció, Notes i Comentaris*, en Josep Antoni de Cabanyes i Ballester: *Notas y observaciones hechas en mi viaje y permanencia en Mallorca*, Barcelona, Editorial Pòrtic, 1970.

31 Vid. Josep Antoni de CABANYES I BALLESTER: *Op. cit.*

32 *Ibidem*, p. 73.

33 *Ibidem*.

blar de la llegada de Carlos Dembowski, que realiza una excursión a la isla dentro de un viaje que comprende varios puntos de la península; o el que realiza Carlos N. Scott y que tendrá como fruto una publicación en el "English Historical Review", así como la presencia de Josep Tastu que visita la isla hacia 1837 y cuya estancia ha sido recogida entre otros autores por George Sand³⁴

De características distintas a los libros de viajes pero de interés paralelo, creemos oportuno referirnos al mallorquín Antonio Furió, autor que iniciará una importante labor dentro de la historiografía local, tal como es la publicación, a partir de 1840, del *Panorama óptico-histórico-artístico de las islas Baleares*, en donde realiza una descripción de las islas, deteniéndose en aquellos aspectos más destacables de nuestra geografía, historia y arte.³⁵ No obstante, lo más importante respecto al apartado artístico es que esta obra constituye un hito inicial respecto a la introducción de la técnica litográfica en el ámbito insular. De esta forma, aparece ilustrada con un total de treinta y nueve láminas litografiadas por Francisco Muntaner, autor que había aprendido esta técnica en París y que a su vuelta a Palma instala un taller litográfico. Aunque no será el primero en trabajar la litografía en Mallorca, sí será el que mayor difusión le proporciona.³⁶ En relación al libro de Furió, hay que señalar que se trata de una obra por entregas, teniendo su inicio en 1840, manteniéndose hasta 1844. La ceguera que sufrió su autor impidió la continuación de dicha publicación, así como "... el poder realizar la publicación de varias láminas que tenía proyectadas, de las cuales se citan en diferentes artículos de este libro".³⁷ La presente obra contó con la colaboración de los artistas mallorquines Bartolomé Sureda, Melchor Umbert y Pedro de Alcántara Peña, como autores de los dibujos originales que ilustran el *Panorama...*, y que fueron posteriormente litografiados en el taller de Francisco Muntaner, al que se debe también alguna de las láminas citadas.³⁸

La temática que comprende esta producción se enmarca, aparte del paisaje y el tema costumbrista, en el monumentalismo y, concretamente, en la tendencia medievalista. La preocupación —entre otras cosas— por las ruinas recoge el aspecto pintoresco de las mismas como una característica propia del romanticismo, que en el caso mallorquín no escapa del influjo general. No obstante, —como hemos señalado en un principio— hay que recurrir a esta producción litográfica para poder apreciar una plasmación del todo romántica.

Respecto a la implantación de la técnica litográfica en Mallorca pocas noticias tenemos, apenas las que sitúan en 1835 la introducción de la misma en la persona del pintor Gabriel Reynés que realiza los primeros ensayos litográ-

³⁴ Referencias a estos autores aparecen reseñadas en: Josep SUREDA BLANES: *Pau Piferrer a Mallorca*, Barcelona, Rafael Dalmau Editor, 1966, pp. 6-7.

³⁵ Hemos utilizado la edición facsímil de 1966. (Antonio FURIÓ: *Panorama óptico-histórico-artístico de las islas Baleares*, Palma de Mallorca, Imp. Mossèn Alcover, 1966).

³⁶ Véase respecto a Francisco Muntaner: Juan LLABRÉS: *Noticias y relaciones históricas de Mallorca. Siglo XIX*, t. III, Palma, 1962, p. 718.

³⁷ Vid. Antonio FURIÓ: *Op. cit.*, p. 171.

³⁸ Realizó las que llevan por título: "Palma vista del lado oeste", "Antiguo altar mayor de la Catedral", "Sepulcro del marqués de la Romana", "Puerta de las Almognas", "Interior del Claustro de San Francisco de Asís", "Molinar de Sta. Catalina y Castillo de Bellver", "Lluch-Alcari", "Colegio de Lluch", "El salt de la bella dona", "Villa de Pollensa", "Villa de Manacor", "Villa de Artá".

ficos, por lo cual será nombrado socio de mérito de la Sociedad Económica Mallorquina de Amigos del país.³⁹ Otro dato curioso al respecto, nos remite al citado Francisco Muntaner, y que se concreta en la llegada a Palma en diciembre de 1839 de un daguerrotipo, siendo rifado entre varios aficionados con la condición previa de que el afortunado "... lo regalaría a [Francisco] Muntaner a quien sería más útil como profesor de pintura por tener establecida en su casa la litografía, con la sola condición de que este debía regalar a cada uno de los sorteados una lámina de las que sacase con el aparato".⁴⁰ En 1841, Joaquín M.^a Bover en un folleto titulado *Del origen, progreso y actual estado de la agricultura, artes y comercio en la isla de Mallorca*, cita como único artista a Francisco Muntaner cuyos trabajos litográficos "... envanecen las paredes de nuestras habitaciones al contemplarse adornadas con los exquisitos paisajes ejecutados por una mano mallorquina; paisajes que sistituyen a los que ahora habíamos de hacer venir del continente".⁴¹

Sin duda la técnica litográfica se nos muestra como una auténtica revolución, no sólo dentro del estancado panorama artístico isleño, sino en el ámbito general, ya que las posibilidades estéticas de la litografía, conocerán a partir del primer tercio del siglo XIX una difusión tan amplia que excederán las previsiones iniciales.⁴² En este sentido podemos señalar entre 1835 y 1839 como el momento en que se introduce la nueva técnica en Mallorca, con Gabriel Reynés y Francisco Muntaner como pioneros; concretándose, a partir de 1840, en la ilustración del *Panorama...* de Antonio Furió, así como a una serie de láminas que acompañan el texto de varias publicaciones de la época.⁴³

Actividad similar a la de Furió —pero de distinta índole y envergadura— es la emprendida por su coetáneo Joaquín M.^a Bover que entre 1840 y 1845 publicará numerosos artículos en el "Seminario Pintoresco Español" sobre temas histórico-artísticos de Mallorca.⁴⁴

En 1841 dos nuevos viajeros visitan la isla, se trata del historiador Pablo Piferrer y del artista Francisco Javier Parcerisa, ambos habían publicado en 1839 el primer tomo de la serie *Recuerdos y Bellezas de España*, dedicado a *Cataluña*. En este caso hemos de vincular su presencia con la intención de obtener información histórica y gráfica para la elaboración del segundo tomo de la serie dedicado a Mallorca, y que será publicado por entregas a partir

39 Vid. Juan LLABRÉS: *Op. cit.*, t. II, pp. 593 y 602 respectivamente.

40 Vid. *Ibidem*, p. 777.

41 Joaquín M.^a BOVER: *Del origen, progreso y actual estado de la agricultura, artes y comercio en la isla de Mallorca*, Palma, Imp. de los Amigos, 1841, p. 21.

42 Vid. Juan Antonio RAMÍREZ: *Medios de masas e Historia del Arte*, Madrid, Ed. Cátedra, 1976, pp. 47 y ss.

43 Un ejemplo ilustrativo de la aplicación de la litografía, es la lámina realizada por Francisco Muntaner el *Gran Salón del Casino Palmesano* y que acompañaba el reglamento de la sociedad el año 1841. (Vid. *Casino de Palma, calle de las Carazas, n.º 12. Reglamento año 1841*, [Palma, 1841]).

44 Nos referimos a los artículos siguientes: *La Lonja de Palma*, EFGQ, pp. 185-186; *La cartuja de Valldemosa*, 1840, pp. 319-320; *El castillo de Bellver*, 1849, pp. 361-362; *La Seu de Palma*, 1841, 144-145; *El Arco de la Almudaina*, 1844, pp. 277-278; *El sepulcro del obispo Torrella*, 1845, pp. 137-138.

de 1842.⁴⁵ Juan Llabrés recoge, al respecto, un comentario de Furió, señalando "... que era tal la maravillosa intuición del primero [Piferrer] que para completar sus investigaciones le bastaron dos meses de permanencia en Mallorca".⁴⁶ Esta nueva aportación ya no será un simple libro de viajes de los que abundan en esta época; es, por el contrario, una obra donde se conjuga el carácter histórico y el artístico, haciendo uso de una erudición poco menos que inexistente en otras obras contemporáneas. Como ha señalado Vicente Maestre la serie de Recuerdos y Bellezas de España se inspiró en la abundante y rica bibliografía existente, y consistente en aquellas publicaciones que surgen a finales del s. XVIII y principios del s. XIX, como son los viajes pintorescos que tanto abundan, y que, en general, están ligados a autores extranjeros.⁴⁷ Las diferencias, no obstante, son patentes: "... no solo en cuanto a su origen y contenido, sino sobre todo, por el lenguaje empleado", mostrándose "entusiasta y poético".⁴⁸

En el tomo de Mallorca se aprecia la deuda existente con Jovellanos, al que prodiga los mayores elogios como uno de los primeros autores que se interesaron por el tema. Piferrer alude a la historia de la isla separadamente a la consideración de sus principales monumentos, en lo que vemos una evidente inclinación por el arte gótico, siendo elogioso en sus descripciones, tales como: las de la Catedral, y en concreto de la Puerta del Mirador; otros monumentos palmesanos como son: las ruinas del convento de Santo Domingo, las iglesias de Santa Eulalia, San Francisco, San Miguel y San Nicolás; y otros edificios importantes como: la Lonja, Casas Consistoriales, así como el Castillo de Bellver, con el que se detiene ampliamente, y en el que no puede obviar las referencias a Jovellanos. Como es natural no puede faltar tampoco la alusión a la Mallorca foránea: Raixa, Valldemossa, Cuevas de Artá, etc... las prisas en cumplir el programa preestablecido en las entregas del tomo correspondiente a Mallorca condicionan que la obra quede incompleta en algunos aspectos, incluida la exclusión de referencia alguna a las otras islas adyacentes.⁴⁹ Las lagunas existentes quedarán subsanadas con la continuación del libro que emprenderá el historiador menorquín José María Quadrado y publicado en 1888 bajo el título de *Islas Baleares*.⁵⁰

El medievalismo romántico de Piferrer y Parcerisa en la serie de *Recuerdos y Bellezas de España*, aparece manifiesta en la introducción del tomo dedicado a Mallorca, cuando dice: "... admiramos la belleza de las formas, y en

45 Vid. Pablo PIFERRER: *Recuerdos y Bellezas de España. Obra destinada a dar a conocer sus documentos, antigüedades y vistas pintorescas en láminas dibujadas del natural y ligrafiadas por F. J. Parcerisa y acompañadas de texto por —, Mallorca*, (sin pie de imprenta), 1842. Se realizó una edición facsímil de la edición de 1842 (Barcelona, Ed. Barcino, 1948).

46 Juan LLABRÉS: *Op. cit.*, t. III, p. 19.

47 Vid. Vicente MAESTRE ABAD: *Recuerdos y Bellezas de España, su origen ideológico, sus modelos*, "Goya", n.º 181-182 (1984), pp. 86-93, p. 92.

48 *Ibidem*.

49 Referencias a esta cuestión aparecen reseñadas por Ramón CARNICER BLANCO: *Vida y obra de Pablo Piferrer*, Anexos de "Revista de Literatura", n.º 21, C.S.I.C., Madrid, 1963, pp. 178-179.

50 Vid. José María QUADRADO y Pablo PIFERRER: *Islas Baleares*, Palma de Mallorca, Ediciones de Ayer, 1969. (Edición facsímil). Para la faceta de Quadrado como historiador véase el estudio de Alvaro SANTAMARÍA: *José María Quadrado, historiador*, Mayurqa, III-IV (1970), pp. 99-225.

este particular, tal vez sólo con ciertos géneros modernos somos exclusivistas. Amamos el bizantino, y al través de su rudeza, en sus triples arcos cilíndricos, anchos dinteles, gruesos pilares o cuadrados machones y capiteles caprichosos procuramos encontrar su elegancia; el gótico es el objeto de nuestro culto, si así puede decirse, y, para nosotros el más espiritual, profundo, filosófico, bello y sobre todo el más cristiano, y no negamos respeto y atención ni al plateresco delicado y menudo, ni al noble greco-romano, aunque, en nuestro sentir, carezca este de significación aplicado a los usos religiosos...".⁵¹ Como señala Vicente Maestre, este texto de Piferrer resume mejor que ninguno "... l'esperit medievalista que s'havia instaurat a mitja Europa i que ara, gràcies a un cúmul de circumstàncies, guiava els anhels de la majoria dels intel·lectuals i artistes barcelonins".⁵²

Como en otros casos precedentes, el interés de este tipo de obras radica en la conjunción de láminas litografiadas que ilustran el texto; sin embargo, en esta ocasión, la producción de Parcerisa va más allá de la mera ilustración, pues responde al planteamiento general de la obra. Como el mismo reseña, el origen de esta empresa artístico-literaria, está motivado por la impresión que le causó la lectura de la novela de Chateaubriand que lleva por título "El último Abencerraje", "... causándome tanta novedad y efecto en mi inclinación primera y engendró en mí el mas vivo deseo de visitar aquel monumento".⁵³ Por ello hay que vincular a Parcerisa la concepción de la obra, para la cual quería "un estilo poético", como "las elegantes descripciones de Victor Hugo en Nuestra Señora de París: nada de disertaciones, generalmente frías y fatigosas; de noticias, las que arrojasen los documentos de los archivos, y cuando no, lo que se tuviese por más cierto y averiguado".⁵⁴

En definitiva, y en relación al texto e ilustraciones de la monumental obra *Recuerdos y Bellezas de España*, podemos apuntar el juicio que Alexandre Cirici Pellicer realiza al respecto, señalando que en ella "... triomfa una visió victorhuguesa del món de l'Edat Mitjana, barrejada amb un sentiment romàntic del paisatge, tumultuós i dramàtic, amb preferència pels fenòmens rars: les tempestes, les coves, les cascades, els castells...".⁵⁵

Con posterioridad, otros muchos viajeros llegaron a Mallorca interesados por las excelencias de nuestro paisaje, costumbres, monumentos, etc... En relación a ello es reseñable la obra de Juan Cortada que en 1845 viene a la isla y de cuya estancia surge el libro: *Viaje a la isla de Mallorca en el estío de 1845*.⁵⁶ Aunque tal vez esta obra —como ha señalado Cantarellas— "... puede cerrar la serie (...) de los artistas, literatos, y escritores románticos que visitaron la isla en torno a la década del 40",⁵⁷ creemos oportuno señalar a otros

⁵¹ Pablo PIFERRER: *Op. cit.*, pp. 4-5. Este texto aparece también recogido por Vicent Maestre: *El primer romanticisme artístic a Barcelona: El retorn a "El Medieval"*, Daedalus (Estudis d'art i cultura) 1, Barcelona, 1979, pp. 42-56, p. 54.

⁵² Vicent MAESTRE: *Ibidem*.

⁵³ Textos recogidos por Ramón CARNICER: *Op. cit.*, pp. 158 y ss.

⁵⁴ *Ibidem*.

⁵⁵ Alexandre CIRICI PELLICER: *La pintura catalana*, t. II, Palma de Mallorca, Ed. Moll, 1959, p. 70.

⁵⁶ Publicada en Barcelona, Imp. de Brusí, 1845. Una edición posterior es la publicada en Palma de Mallorca, Ed. Roda, 1948.

⁵⁷ C. CANTARELLAS: *Op. cit.*, p. 274.

autores que después del catalán se interesarán por Mallorca y sus islas adyacentes, bien específicamente, bien el contexto de obras de carácter general.

De forma cronológica podemos citar el libro de Tomás Bertrán y Soler: *Descripción geográfica, histórica, política y pintoresca de España y sus establecimientos de Ultramar* (Madrid, Boix, 1844-46), en donde hay referencias explícitas a las Baleares; el de José María Zacarés y Velázquez con su *Recuerdos de un viaje a las islas Baleares* ("El Fenix", Valencia, 26-9-1847); el del francés Frederic Lacroix: *Iles Baléares et Pithyuses* (París, Firmin Didot, 1847); o el de Baltasar de Bacardí y de Janer: *Viaje a Mahón y Mallorca en 1849*, en *Viajes desde el año 1830 a 1887*, (Barcelona, 1870-1887), y, por último la obra de la francesa J. B. Dupont Del porte: *Promenades en Espagne pendant les années 1849 et 1850*, (París, Franch, 1852), en donde se recogen las impresiones de esta escritora a su paso por la isla en 1850.⁵⁸ También es preciso hacer mención de la obra del Rdo. Henry Christmas: *The Stores and Islands of The Mediterranean including a visit to the seven churches of Asia*, (3 vols., London, Richard Bentley, 1851), escasamente ilustrado, pero que a juicio de Luis Ripoll es interesante por incluir aspectos poco corrientes como es de la Historia Natural.⁵⁹

De características distintas al libro de viaje, pero de significativo interés, es el *Manual del viajero en Palma de Mallorca*, debido a Ramón Medel y publicado por entregas en Palma en 1849. Como su título indica, responde a una especie de guía turística para el eventual visitante de la capital mallorquina. Así, Medel, en detenida descripción, alude a aquellos aspectos que definen a la ciudad, tanto históricos como arquitectónicos y artísticos, para pasar, posteriormente ha dar cumplida información de los servicios y comercios de Palma.⁶⁰ La confección de este librito pone de relieve la atracción que Mallorca producía en este momento.

La afluencia de visitantes que a mediados del siglo XIX llegaban a Mallorca se constata en una noticia recogida por Juan Llabrés y aparecida en el Diario de Palma (12-10-1853), señalando lo siguiente: "Desde hace algunos años se han aumentado notablemente el número de viajeros que vienen a visitar esta isla, ya por la facilidad que hay en la navegación por medio de los vapores, ya por gozar de las vistas pintorescas que ella ofrece, y ver la realidad de nuestros monumentos artísticos que han admirado en los Panoramas, Recuerdos y bellezas y Semanarios pintorescos".⁶¹ En este sentido, es evidente que la isla seguía manteniendo el mismo influjo inicial del romanticismo y que se mantendrá vigente durante todo el siglo XIX, incluso sobrepasando los límites de la centuria.⁶²

⁵⁸ Referencias bibliográficas aportadas por Juan LLABRÉS: *Op. cit.*, t. III, pp. 245, 299, 399 y 429 respectivamente.

⁵⁹ Vid. Luis RIPOLL: *Gran Album...*, *Op. cit.*, p. 14. Reproduce una lámina de una vista de la catedral desde el arrabal de Sta. Catalina.

⁶⁰ Vid. Ramón MEDEL: *Manual del viajero en Palma de Mallorca*, Palma, Imp. Balear a cargo de Pedro José Umbert, 1849.

⁶¹ Vid. Juan LLABRÉS: *Op. cit.*, t. III, pp. pp. 604-605.

⁶² Nos referimos a la obra de Jules LECLERQ: *Voyage a l'Ile Majorque*, París, Plon-Nourrit et Cie, 1912.

Como autores que recogen la última versión de la Mallorca romántica hemos de citar al barón J. Charles Davillier y a Gustavo Doré, a partir de su visita hacia 1859 a Mallorca y Menorca y de la que surge *Un printemps aux îles Baleares*, (París, Duboisson et C^{ie}, 1859). Más conocido es su *Voyage en Espagne*, publicado en la revista especializada en viajes "Le Tour du Monde", cuya colaboración aparece entre 1862 y 1873, publicado posteriormente bajo el título *L'Espagne* (París, Hachette, 1874). Contiene un capítulo dedicado a las islas Baleares, concretamente el relativo a Mallorca y a Menorca citado con anterioridad.⁶³

Como colofón, y fuera del ámbito del romanticismo, se producirán contactos posteriores comparables en interés a los últimos citados, pero que quedan relegados por la figura y obra del Archiduque Luis Salvador de Austria, cuya presencia en la isla se constata a partir de 1867, y de la cual es producto su *Die Balearen in wort und bild geschildert*, publicado en Leipzig entre 1886 y 1890.⁶⁴ Esta obra —por cronología y concepción— escapa a la época que nos ocupa y, aunque revela aún unas preocupaciones semejantes a las del romanticismo, presenta una vinculación más acorde con el pensamiento positivista propio del último tercio del siglo XIX. Recoge abundante información sobre la geografía, costumbres, cultura y aspectos etnográficos de las islas,⁶⁵ siendo el apartado gráfico digno de reseñar por su calidad utilizando para ello destacados dibujantes entre los que cabe citar al pintor y fotógrafo francés afincado en Mallorca Julio Virenque y Chastain.⁶⁶

Coetáneamente a la llegada del Archiduque de Austria a la isla se publica la obra del alemán H. A. Pagenstecher: *La isla de Mallorca. Reseña de un viaje*, traducido por Pablo Bouvy, y publicado en Palma en 1867.⁶⁷ Dentro de la misma línea, pero que representa la producción finisecular, tenemos la de Charles W. Wood: *Letters from Majorca*, escrita en 1886 y publicada dos años después.⁶⁸ También cabe citar la de Gaston Vuillier que en 1888 se publicó en la revista de viajes "Tour du monde" como *Voyage aux îles Baleares*, apareciendo en 1893 bajo el título definitivo de *Les îles oubliés*.⁶⁹

• • •

⁶³ En 1951 se publicó el capítulo referente a Mallorca, bajo el título de *Viaje a Mallorca*, en "Panorama Balear" (Monografías de Arte, Literatura y Paisaje dirigidas por Luis Ripoll), Palma de Mallorca, 1951.

⁶⁴ Traducida al castellano con el título: *Las Baleares descritas por la palabra y el grabado*, 12 ts., Palma, Imp. Mossèn Alcover, 1954-1965. Posteriormente se han publicado las siguientes ediciones: *Las Baleares descritas por la palabra y el grabado*, Palma de Mallorca, Caja de Baleares, "Sa Nostra", 1982-85. *Las Baleares descritas por la palabra y el dibujo*, 3 tms., Palma de Mallorca, José J. Olañeta, 1984 (Edición resumida).

⁶⁵ Curiosamente el *Die Balearen* sirvió de base documental para confeccionar el capítulo referente al viaje a Mallorca de *Clovis Dardentor*, debido a Julio Verne y publicado en 1896. Según declara el propio novelista en una carta personal a su amigo el Archiduque Luis Salvador, había sido capaz de describir la escala en Mallorca gracias al tomo relativo a esta isla de su magna obra. (Vid. H. D. HENRICH: *Jules Verne et l'archiduc Louis Salvador D'Autriche*, en "Bulletin de la Société Jules Verne", n.º 61, 1982, pp. 200-203).

⁶⁶ Vid. Juan LLABRÉS: *Op. cit.*, t. V., p. 352.

⁶⁷ Vid. H. A. PAGENSTECHER: *La isla de Mallorca. Reseña de un viaje*, Palma, Est. Tip. de Felipe Guasp, 1867.

⁶⁸ Vid. Charles W. WOOD: *Cartas desde Mallorca*, Palma, Imp. Mossèn Alcover, 1968.

⁶⁹ Vid. Gaston VUILLIER: *Les îles oubliées*, Palma, Ed. Moll, 1973.

A través de este trabajo, hemos pretendido presentar los libros de viaje y los histórico-descriptivos, como uno de los cauces más sólidos para comprender la penetración e implantación del romanticismo en Mallorca, fenómeno que se produce en torno a 1840. Sus creaciones, acompañadas de láminas litografiadas nos acercan a la visión romántica de nuestra isla, recreándose al unísono en la descripción de su paisaje, monumentos y costumbres. El medievalismo es una de las notas más destacables, pues no hay autor que no aluda a alguno de sus monumentos, describiéndolos en atmósfera de misterio arqueológico y acentuando el pintoresquismo de su entorno. De eseta forma imagen y palabra se aunan para dar a conocer las impresiones del viajero, falsear permisivamente la realidad y crear estereotipadas visiones de una época lejana descritas con nostalgia por el escritor y artista romántico.

En sentido estricto hemos de considerar esta actividad artístico-literaria del romanticismo entre la década de 1840 y la de 1860; veinte años en los que llegan numerosos viajeros, tanto españoles como extranjeros, los cuales se fascinarán ante la belleza del paisaje mallorquín, la rusticidad ingenua de sus gentes y el encanto de sus monumentos medievales.

Más allá de 1860, los contactos producidos, aunque presentan motivaciones similares, responden a posturas más acordes con el positivismo, pero que, en todo caso, ponen de relieve el arraigado atractivo que tiene Mallorca para el visitante durante todo el siglo XIX.

La joventut catòlica de Palma de Mallorca (1881-1888)

PERE FULLANA

0. *Introducció.*

Els orígens i la fundació de la Joventut Catòlica de Palma s'hauria d'entendre des de dues perspectives. Per una part, certament, té els inicis en la resta de les Acadèmies que amb aquesta denominació s'havien fundat a l'Estat espanyol a partir de 1868. Però, també es cada vegada més necessari no perdre de vista el contexte en el qual varen nèixer aquestes institucions. Cercles, acadèmies, ateneus, clubs, casinos, etc. són, sovint, accepcions d'un mateix contingut. El mot que més s'aproxima el que va ser la Joventut Catòlica és probablement el d'"Ateneu" o "Acadèmia", al menys en l'accepció que ens ha arribat fins avui. Es una institució, un centre que crea i acull cultura, que difon i confronta alternatives culturals, fruit del treball de la raó humana, que poden ser de caire científic o literari. Respon més a la idea de centre de difusió que no com a centre de producció de béns científics i culturals.¹

Una aproximació a allò que va ser la Joventut Catòlica de Palma ens hauria de dur necessàriament a conèixer un poc millor el desenvolupament dels ateneus a Mallorca durant la Restauració, com un element configurador de la formació social burgesa, tema, per altra banda que no ha estat tractat gairebé mai; i, sobretot, intentar conèixer les relacions amb la resta d'Acadèmies d'aquest tipus arreu de l'Estat espanyol; sense oblidar el context i relació dels catòlics i la Renaixença, on la llengua està clarament al servei d'una determinada ideologia catòlica.

1. *Gènesi i fundació de la Joventut Catòlica de Palma.*

La Joventut Catòlica havia inaugurat les seves activitats a Madrid el 6 de gener de 1869 com:

¹ Cfr. SOLA, Pere, *Els Ateneus Obrers i la cultura popular a Catalunya (1900-1919)*, Edicions de la Magrana, Barcelona 1978, p. 29.

“una academia científico-literaria, compuesta exclusivamente por jóvenes católicos dispuestos a defender la unidad religiosa en España, cualesquiera que sean las opiniones meramente políticas que cada uno profese”.

En els seus inicis està molt emparentada amb la “Asociación de Católicos”, encara que la seva tasca es va fonamentar en la creació d'acadèmies locals, on s'impartien ensenyança cristiana, promoció de certàmens literaris i a donar suport a activitats i iniciatives de tot tipus (escoles, Cercles d'obrers catòlics, propaganda catòlica, peregrinacions, etc.). Inclús arribaren a tenir seccions de dret, indústria i comerç, belles arts, medicina, dedicades a l'estudi de les diferents branques.

Segons B. Urigüen² les primeres iniciatives d'aquest tipus s'havien creat a Bolònia on s'havia fundat el 1866 la “Associazione cattolica per la libertà de la Chiesa in Italia” que poc després havia estat clausurada per les autoritats liberals italianes. Mentres que J. Andrés Gallego³ fonamenta els seus orígens en la societat suïssa d'estudiants catòlics fundada el 1841 i la “Società della Gioventù Cattolica Italiana” creada el 1868 arrel del primer Congrés de Malinas. A l'Estat espanyol la seva difusió s'hauria donat preferentment a Catalunya:

“Al menos existía en 1870 en Barcelona y Pamplona, en 1871 en Igualada, en el 72 en Alcoy, Madrid, Santa Coloma de Queralt, Seu d'Urgell, Mataró, Sabadell, Vilanova i la Geltrú, Manresa, Valencia, Alicante, Granada, Córdoba, León..., en 1874 en Albox de Almería. Detenida por las críticas circunstancias de 1873, reanudó o inició su actividad en 1876 en Barcelona, Vilanova i la Geltrú, Sabadell, Manresa, Solsona, Berga, Tarragona, Badalona..., en el 1877 Valladolid, Sevilla, León, Santiago, Córdoba, Sarriá..., en el 78 en Gerona, Manlleu, Centelles, Villafranca del Penedés; en el 79 en Castelltersol y Molins del Rey; en el 80 en Vic y Valencia; en el 81 en Uldecona, en el 82 en Seu d'Urgell, en el 83 en San Feliu de Torelló, en el 85 en San Andrés de Palomar de Lérida, Figueres, Bañolas, Canet de Mar, Tortosa... En 1878, el Consejo Central de la Juventud Católica había convocado su primer Congreso General en Madrid”.⁴

Cronològicament la seva fundació va ser simultània amb l'Associació de Catòlics, centrant més les seves activitats en les de tipus acadèmic i cultural, més que en la part social o religiosa: per tal motiu organitzaven vetlades literàries, confrontacions filosòfiques, conferències, escoles per a joves; activitats que durant la restauració borbònica varen cobrar una força notable gràcies a la intervenció que varen tenir en les seves activitats dues importants figures del neotomisme espanyol: Ceferino González i Juan Manuel Ortí y Lara. De tal forma que Sant Tomàs es va convertir en el patró d'aquestes acadèmies.

La finalitat d'aquestes associacions no era pròpiament social, sinó més bé una iniciativa adreçada a les minories catòliques de caire intel·lectual, amb el

² URIGÜEN, B., *Orígenes y evolución de la derecha española: el Neo-catolicismo*, CSIC, Madrid 1986, p. 364.

³ *Génesis de la Acción Católica española 1868-1926*, en *Ius Canonicum* 13 (1973) 377.

⁴ URIGÜEN, B., *Orígenes...*, p. 377.

neotomisme com a fons. La qüestió social, com a tal, hi estarà indirectament relacionada, i ho serà més com una conseqüència que com finalitat. Com veurem la qüestió social no preocupava. Poquíssimes conferències de les que es donaren fan referència al món del treball, i algunes poques a l'ensenyament. Les seves preocupacions primordials són més de caire doctrinal i filosòfic o literari simplement. Es la reivindicació d'una filosofia catòlica i una literatura també catòlica.

Aquesta acadèmia es va constituir a Mallorca el 1881, quan ja havia desaparegut l'Associació de Catòlics i ja existia el Cercle d'Obrers Catòlics i la Congregació Mariana de Seglars Catòlics, per tant no podem parlar de la seva iniciativa social o religiosa, de la qual dugueren la davantera aquestes altres societats. La data fundacional com a tal no està clara, ja que no comptam, malhauradament, amb fonts documentals directes. Un dels antecedents que pogué tenir és certament el Seminari i el grup integrista que gira entorn a Antoni Maria Alcover. Aquest des dels primers anys de Seminari ja s'exercitava a escriure i un grup de seminaristes tenia una "Societat religioso-científico-literària" que celebrava sessions on es discutia de granat i es llegien per torn composicions en vers i en prosa dels socis.⁵ Finalment la Joventut Catòlica no hauria estat sinó l'aparent laïcització d'un intent originàriament clerical, de caire sardanyista.

La Joventut Catòlica de Palma es va fundar el 28 de juny de 1881⁶ i el Governador Civil aprovava el reglament el 7 de juliol del mateix any, i dos dies després l'aprovava també el bisbe Mateu Jaume. Es evident que el 1881 fou un any de preparació i organització de la societat, que per no poder ser inaugurada el 8 de desembre, festa de la Immaculada de 1881, tal com havia estat anunciat,⁷ finalment hi quedaria el 6 de gener de 1882.⁸ La sessió inaugural es va realitzar en el Cercle d'Obrers Catòlics, amb la presència del bisbe de Mallorca, Mateu Jaume. El músic Guillem Massot fou el primer president (1881-1883) i Mossèn Joan Muntaner el consiliari.

L'obra sorgeix precisament perquè els catòlics lluitin a favor de la veritat en tots els terrenys socio religiosos. La finalitat de la societat era la instrucció religiosa, científica i literària dels socis i la propaganda catòlica. El vice-president de l'entitat, Pedro J. Serra justificava així la nova institució, pocs dies després de la seva inauguració:

"los jóvenes católicos españoles no podían permanecer como simples espectadores ante los nobles y esforzados trabajos de los demás; debían ocupar y han ocupado un puesto de honor en la liza. Por eso agrupados en academias llamadas 'Juventud Católica', son los primeros por su ardor y en defender la verdad ultrajada, la autoridad escarnecida y los principios

⁵ Cfr. MOLL, F. DE B., *Un home de combat*, Mallorca 1981, p. 17; MASSOT I MUNTANER, J., *Per la llengua*, Montserrat 1983, pp. 5-16 (amb una bibliografia acurada); ROTGER, J., *Don Antonio Maria*, Palma de Mallorca 1928.

⁶ Cfr. POU, J., *Noticias y relaciones históricas de Mallorca. Siglo XIX*, t. VI: 1881-1885, Mallorca 1985, p. 40.

⁷ Cfr. *L'Ignorància* 3.12.1881; *El Ancora* 19.11.1881.

⁸ Cfr. *El Ancora* 6.12.1882; Art. 2 del Reglament: "Esta Sociedad se constituye bajo la protección de la Inmaculada Concepción, de Santo Tomás de Aquino y del Beato Raimundo Lulio".

morales, científicos, artísticos y literarios, corrompidos por un mentido progreso y una civilización engañosa".⁹

La concepció clarament és de defensa de la religió, d'oferta d'un contra-model cultural; però certament el problema del catolicisme a l'Estat espanyol serà la manca de consens respecte a la tàctica política i religiosa. Els dos corrents del neotomisme es reflexaren també a Mallorca després de la fundació de la Joventut Catòlica: els unionistes (Joan Maura, Tomàs Forteza, J. M. Quadrado...) propers a Pidal i Ceferino González; i el corrent més intransigent i més nombros, encapçalat per Antoni Alcover, Pere Amengual, Antoni Lladó, Jaume Ferrer, etc. seguidors de Ortí i Lara, però especialment del Dr. Sardà i Salvany.¹⁰ Els primers anys de l'acadèmia existeix una certa unitat interna, que es romprà ja des de finals de 1883 a favor dels integristes. Es tracta evidentment de la problemàtica de la élite catòlica mallorquina i les divisions internes respecte a la tolerància o intolerància del catolicisme envers el liberalisme. Malgrat aquestes disputes l'entitat continuà essent una obra de restauració catòlica, de recristianització, per contrarestar a través de la raó, allò que ells consideren falses doctrines socio-religioses.¹¹ Pretén ésser una continuació de la Renaixença catòlica, posant de manifest que literatura i fe estan estretament lligades. La bona literatura és la catòlica, mirant amb actituds menyspreadores la literatura progressista:

"el espíritu de la impiedad entre nosotros sólo ha sabido abordar gaceti-llas deslenguadas y artículos periodísticos tan desmañados en las formas como pobres en el fondo..."¹²

D'aquesta actitud es pot deduir el paper que assumeixen els intel·lectuals catòlics enfront del problema obrer, i la concepció que de la situació en tenen ells mateixos. Estan vinculats al Cercle d'Obrers Catòlics, durant el 1881 inclús comparteixen provisionalment el mateix local, demostrant una certa penetració ideològica i estratègica:

"La identidad del calificativo de ambas sociedades demuestra el vínculo fraternal que las une, y así no es de extrañar que los obreros de la industria cedan, siquiera provisionalmente, su puesto a los que aspiran a ser obreros de la inteligencia..."¹³

Finalment després d'un any de compartir el local del Cercle d'Obrers Catòlics la societat en llogà un propi en el carrer Zavellà, número 26.¹⁴

⁹ SERRA, Pedro J., *La Juventud Católica, El Ancora* 3.1.1882.

¹⁰ Cfr. MASSOT, J., *Antoni M. Alcover deixeble de Felix Sardà i Salvany*, a Randa 15 (1983) pp. 85-104; LLERA, J., *Política y tomismo en España: José Miralles y la 'Secta Rosminiana'*, a *Rivista Rosminiana* 75 (1981) pp. 416-449; MOLL, F. B., *Un hume...*, pp. 15-32.

¹¹ Cfr. *El Ancora* 10.1.1882.

¹² *El Ancora* 11.1.1882.

¹³ *Ibid.*, 23.1.1883.

¹⁴ *Ibid.*, 24.2.1882.

2. *Reglaments (1881-1884).*

El primer reglament, tal com ja hem vist, fou aprovat el 1881¹⁵ i l'Acadèmia s'hi va regir fins el 1884 que a causa de les tensions internes i de la remodelació de l'entitat en va haver de reformular un de nou. Aquest fou aprovat per la societat el 24 de maig de 1884, durant la presidència del Marquès del Reguer.¹⁶

Les matizacions al reglament de 1884 foren especialment per controlar encara més el funcionament intern de l'Acadèmia: sessions acadèmiques, deures dels socis, etc. Si bé existia la prohibició de tractar temes polítics, o fer propaganda de qualsevol partit, sens dubte l'Acadèmia fou dominada pel sector ultramontà del carlisme.

Els reglaments tant el primer com el segon explicitaven clarament la funció de l'entitat, però deixaven oberts la porta a altres aspectes que es podien incorporar a la mateixa:

“extender, desarrollar y ampliar la institución de la sociedad y demás instituciones análogas por su objeto, con arreglo á su Reglamento especial y procurará en cuanto sea posible el establecimiento de buenos libros y hojas sueltas y la extinción de todo escrito pernicioso”.¹⁷

Si es formaven 'seccions especials' també havien de tenir el seu propi reglament particular (ensenyament, etc.). L'activitat bàsica de l'Acadèmia segons els reglaments era de caire intel·lectual, la creació d'un foro de discussió, a partir dels pressuposts tomistes. Però, sens dubte, calien altres elements de difusió i propaganda, per tal d'ampliar l'àmbit merament acadèmic i elitista de la pròpia institució.

3. *Socis.*

La societat tenia tres tipus de socis: acadèmics (entre 15 i 45 anys el 1881; entre 14 i 60 en el de 1884), protectors (els ordenats 'in sacris') i els honoraris (els que elegia la societat pels seus mèrits).

La Junta Directiva de 1881 a 1883, estava integrada per un President, un vice-president, inspector, tesorer bibliotecari, secretari i vice-secretari, i un consiliari. Aquesta època va estar presidida per G. Massot, com a president i Pere J. Serra, com a secretari.

El desembre de 1883 es va elegir una nova junta:

President:	Marquès del Reguer
Vice-president:	Juan Sureda y Verí
Bibliotecari:	Estanislau Aguiló
Secretari:	Nicolau Dameto y Cotoner ¹⁸

¹⁵ *Reglamento de la Academia científico-literaria de la Juventud Católica de Palma de Mallorca*, tip. Católica-Balear, Palma 1881.

¹⁶ *Reglamento de la Academia-científico-literaria de la Juventud Católica*, Impr. Felipe Guasp, Palma 1884.

¹⁷ *Ibid.*, p. 16.

¹⁸ *Ibid.*, *El Ancora* 5.12.1885.

Amb l'entrada del Marquès del Reguer com a president de la Junta Directiva es va intentar donar una nova direcció a l'acadèmia. S'impulsaren les conferències i actes literaris, i va començar la publicació del "Boletín de la Juventud Católica de Palma de Mallorca".

El 13 de desembre de 1885 es convocaren novament eleccions de la Junta Directiva, foren reelegits els anteriors membres. El president, Marquès del Reguer i el secretari Nicolau Dameto, exposaren les seves raons per no acceptar i presentaren la seva dimisió. Després la Junta Directiva va quedar composta de la següent forma:

President:	Juan Ferrà
Vice-president:	Josep Serra
Vice-secretari:	Nicolau Dameto
Bibliotecari:	Nicolau Brondo ¹⁹

El mes de gener de 1888 no es celebrà la sessió, per mor dels exercicis que s'estaven fent a Sant Francesc.²⁰ La societat començava a tocar fons, de fet quan es convocava una nova sessió es deia:

"De la reconocida actividad y ferviente celo de los señores socios, esperamos se tomarán en ellas las más convenientes acuerdos para imprimir nueva vitalidad y mayor empuje á la única sociedad católico-literaria-científica, destinada a dar días de gloria y honor á nuestra querida patria".²¹

Només 10 dies després es parla de la seva desaparició²² però en un moment en que tracten de crear-la de nou, unint-se a una altra institució religiosa. El fracàs de l'acadèmia només es pot entendre des de la problemàtica interna que està vivint el catolicisme mallorquí. Primer són els unionistes els que abandonaran el 1884, però quatre anys després amb la disgregació entre carlins i integristes, el 1888, la societat va acabar desfent-se, quan Joan Ferrà era el seu president.²³

La manca dels arxius de l'Acadèmia no ens permet de saber ni el nom ni el nombre dels seus socis. El caire doctrinal i 'científic' que tenia l'entitat ens fa sospitar que els seus socis preferentment clergues, aristòcrates i individus de les classes mitjanes. A partir de 1888 l'estratègia serà diferent, més belligerant, el Fomento Católico Balear, es convertirà en un aferrissat integriste, en substitució de la Joventut Católica.

¹⁹ *Ibid.*, 14.2.1885.

²⁰ *Ibid.*, 31.1.1888.

²¹ *Ibid.*, 11.2.1888.

²² *Ibid.*, 21.2.1888.

²³ Cfr. Pou, J., *Noticias...* VI, p. 363.

4. *Activitats de l'Acadèmia.*

Es tenien dos tipus de sessions acadèmiques: les ordinàries, que eren quinzenals des del primer de novembre fins el primer de juny. Les proposicions que s'havien de debatre s'havien de presentar en tres dies d'antel·lació; i les sessions extraordinàries.

1. *Literatura.*

Un fet singular per a la vida de l'acadèmia fou l'organització del Certamen Literari de 1885,²⁴ com una còpia dels Jocs Florals de Barcelona, en el que es va posar de manifest la simbiosi entre literatura i religió, entre fe i ciència, pàtria i religió, castellà i mallorquí, termes clarament integristes i definidors d'una concepció religiosa totalitzant. Pels catòlics mallorquins la literatura és només un medi, un instrument de propaganda de la moral i la religió catòlica. La llengua i el fet nacional s'aniran incorporant lentament i en forma un tant moderada. La Renaixença catòlica no és més que una forma estètica de l'integrisme mallorquí, de confecció tradicional i religiosa. Així i tot, analitzant el 'Boletín de la Juventud Católica de Palma de Mallorca, destaca la participació de B. Singala, M. Costa i Llobera, A. M. Peña, L. Carnicer, J. M. Quadrado, A. M. Alcover, J. M. Sureda i Verí, Margarida Caimari, Joan Ferrà, etc. La prosa està escrita en castellà, igual que la majoria de poesies; i la temàtica d'aquestes és estrictament religiosa.

2. *Ensenyament.*

L'acadèmia va mantenir escoles de francès i de música, regentades per Mn. Joan Galmés i Mateu Lladó;²⁵ classes d'aritmètica mercantil, dirigides per Pedro J. Lliteras.²⁶ Les classes d'idioma es varen mantenir, al menys fins el 1887 i probablement les de música.²⁷

On es va destacar l'acadèmia va ser amb els seus cursos de dret, que començaren el 1884, amb el primer curs; i el 1885 varen continuar amb un primer i un segon curs.²⁸

Va funcionar també una acadèmia de repàs pels alumnes de segon ensenyament, amb les assignatures de Història Natural, Física, Química i Agricultura²⁹ pels alumnes de l'Institut Provincial, a més tenien la classe obligatòria de "Religió i Moral" que donava Mn. Joan Galmés.³⁰

²⁴ *Certamen literari de la Juventud Católica de Palma de Mallorca*, tip. Católico-Balear, Palma 1885.

²⁵ *El Ancora* 9.1.1883; 25.10.1883.

²⁶ *Ibid.*, 22.2.1883.

²⁷ *Ibid.*, 19.9.1887; 18.9.1886.

²⁸ *Ibid.*, 31.5.1884; 8.7.1884; 29.8.1884; 24.9.1885.

²⁹ *Ibid.*, 3.11.1885.

³⁰ *Ibid.*, 7.11.1885.

Es molt difícil fer una valoració de les iniciatives de caire pedagògic de la Joventut Catòlica. Probablement aquesta associació no passà de ser un ateneu clerical que no va lograr fructificar pedagògicament. De totes formes cal no perdre de vista que fou probablement l'únic intent pedagògic clerical que va anar més enllà de l'ensenyament primari.

Ara bé, es tracta bàsicament d'una associació dedicada a la difusió del pensament catòlic i de discussió teòrica dels problemes socials quan aquests es tractaren.³¹

3. Conferències.

Destaca l'aspecte integralment cultural-catòlic: art, literatura, filosofia, història, medicina, psicologia, filologia i religió era bàsicament la temàtica tractada. Poques d'aquestes conferències han estat publicades,³² només alguna com la Marqués del Reguer, J. M. Quadrado o del neotomista F. Tortell.³³ D'aquestes conferències i les activitats literàries se'n pot deduir el caire neotomista integral que mantenia l'acadèmia.

Es important destacar, també les conferències de caràcter social que es donaren: Pedro J. Serra "Enseñanza de la clase obrera"; Pedro J. Serra "Influencia social del cristianismo" J. Ferrà "Necesidad de una reforma social". Com es pot comprovar el balanç de les implicacions socials de l'entitat són més bé nullus. No era la finalitat de la mateixa però certament en altres indrets de l'Estat espanyol aquestes acadèmies tingueren una major sensibilitat respecte a la problemàtica social i al problema obrer en concret.

5. Ideologia.

Als seus inicis l'acadèmia vivia una certa eufòria, actitud que compartien els diferents sectors del catolicisme illenc:

"No podemos menos de aplaudir la noble emulación que se ha despertado entre los jóvenes disertantes, y que es prueba segura del incremento que va adquiriendo de día en día este centro de ilustración y propaganda católica, tan necesaria hoy en que los enemigos del catolicismo tratan por todos los medios de atraer a la juventud con objeto de arrancar de los corazones e inteligencias los sentimientos e ideas católicas".³⁴

"Hoy que en todas partes la propaganda anticatólica trata de hacer prosélitos, especialmente entre la juventud, envenenando sus creencias, no

³¹ Cfr. SANZ DE DIEGO, R. M., *La Iglesia ante...*, p. 610.

³² MARQUÉS DEL REGUER, *El valor católico*, Palma 1885; QUADRADO, J. M., *A la Juventud Católica. Consideraciones de actualidad. A la Academia de la de Palma de Mallorca*, 17 de febrer de 1884, Palma 1884.

³³ TORTELL, F., *Conferencia sobre la doctrina de Sto. Tomás de Aquino leida en la Academia de la Juventud Católica*, tip. Católico-Balear, Palma 1884.

³⁴ *El Ancora* 13.2.1882.

deja de ser consolador ver asociaciones de jóvenes de ideas, que se levantan a protestar de la pureza de la fe, de esa fe tradicional de España, legada por cien generaciones; y que rechazan con horror el empañar sus inteligencias con las aberraciones religiosas científicas y literarias que tanto se afanan por difundir por medio de una educación bastarda los enemigos de la fe católica, que lo son al mismo de la buena literatura y de la verdadera ciencia; por eso son dignos de que todas las personas religiosas que aman lo que ellos defienden y aborrecen lo que ellos rechazan, les presten su apoyo y animen para que sin desmayar prosigan en su generoso empeño".³⁵

Desgraciadament aviat es va convertir en un espai de lluita entre les diferents faccions catòliques. Especialment entre 1881 i 1884 va ser el lloc on confluïren les lluites religioses entre siglofuturistes i unionistes:

"Al començament de 1884, els siglofuturistes, més joves però més nombrosos, imposaren la seva candidatura a la renovació de la Joventut Catòlica, de la qual fou elegit president el 'Marquès del Reguer, jefe de los Tradicionalistas, amigo particular de Nocedal y adicto al Dr. Sardà, lo cual motivó la baja de algunos socios, significados unionistas'...".³⁶

En aquest clima es va dur a la ruptura entre J. M. Quadrado i Antoni María Alcover, capdavanters dels "mestissos" i "purs" respectivament.³⁷

El discurs de J. M. Quadrado, el 17 de febrer de 1884 a la Joventut Catòlica fou el detonant que provocà la ruptura del catolicisme illenc. J. M. Quadrado dirigint-se als socis de l'Acadèmia va posar de manifest com entre 1869 i 1877 els catòlics actius es varen inscriure a l'Associació de Catòlics. Després amb el canvi de règim es va crear a Ciutat, la Joventut Catòlica, la institució més jove al respecte. Després dels preàmbuls J. M. Quadrado va exposar el seu pensament enfront de l'integrisme exclusivista, tergiversadors de la mateixa doctrina papal; però sobretot es veu un J. M. Quadrado molt afectat per la intransigència i les imprudències dels socis més joves de la Joventut Catòlica. Entre les seves recomanacions hi ha la de no posar epítets al catolicisme:

"Este inconveniente trae la política, que sus campañas se avienen mal con la crudez religiosa /.../ La divisa del partido quita fuerza y autoridad para enarbolar el estandarte sagrado; y el que se decide a ser iniciador o caudillo de una obra católica, debe por el mismo hecho retraerse de aquella polvorosa arena y mantenerse con perfecta abnegación en elevada neutralidad".³⁸

³⁵ *Ibid.*, 10.10.1882.

³⁶ MASSOT, J., *A. M. Alcover...*, p. 89.

³⁷ ALCOVER, A. M., *Biografía y bibliografía de don José María Quadrado*, en *Revista de Archivos, bibliotecas y museos*, 1920, 37 pág., pp. 24-25.

³⁸ QUADRADO, J. M., *A la Juventud...*, p. 17.

“Guardaos, en el palenque abierto a lícita controversia, de tesis exageradas, de opiniones preconcebidas, de compadrazos de escuela, de frenéticos apasionamientos, que la pasión siempre es pasión aunque sea en pro de la mismísima verdad y justicia”.³⁹

“Si inspirándoos en vuestro propio pensamiento os trazáis un camino espontáneo, por corto que vuestro paso sea, algo siempre adelantáis /.../ Adquirid de primera mano la ciencia en cuanto podáis”.⁴⁰

El 1884 s'acabà la crisi per a l'entitat, deixant la institució els socis més oberts i tolerants respecte al liberalisme polític. L'Acadèmia es convertia, així, en un espai cultural de la intolerància catòlica mallorquina, encapçalada pel Marquès del Reguer. J. M. Quadrado parla que durant el 1883 es va produir la depuració de l'Acadèmia, i en aquest contexte fou convidat a donar la conferència a començaments de 1884.⁴¹

La Joventut Catòlica mallorquina assumeix, preferentment la defensa dels valors íntegres catòlics. El Marquès del Reguer posa de manifest en el seu discurs de finals de 1884 quins són els principis de l'integrisme mallorquí: a favor de la infalibilitat del Papa, contra la llibertat de cultes, contra tot tipus de llibertats fruit de la revolució, i seguidors de Balmes, Taparelli, De Maistre, Donoso Cortés... Aquests exemples evidencien que es tracta bàsicament del grup d'antics neocatòlics, intransigents amb el règim polític establert per Cànoves, que simpatitzaran amb el carlisme fins a la ruptura de 1888.⁴²

Els seus enemics visceralment són els catòlics transigents amb el règim de Cànoves, acusats de mestissos, eclèctics i de falsejar la realitat religiosa, conjugant bé i mal. Només hi ha un tipus de catòlics: els intransigents en matèria política i religiosa. I lògicament manipulant les intervencions de Lleó XIII:

“No somos nosotros los que decimos quiénes son buenos y quienes malos: es Roma que nos dicta á cada momento la regla para conocerlos, porque quiere amaestrarlos, quiere evitar nuestra caída”.⁴³

En canvi, enfront d'un sector de l'integrisme mallorquí que es mostra intolerant, inclús amb el periodisme catòlic, provocador de més divisions si cal, el Marquès es defineix a favor d'un periodisme de defensa i de propaganda catòlica seguint l'exemple de F. Sardà, model de publicista catòlic a través de la seva “Revista Popular”.⁴⁴ Fruit d'aquesta mentalitat sortiria el “Boletín de la Juventud Católica” (maig-setembre 1884), amb la col·laboració de B. Singala, L. Carnicer, J. M. Quadrado, Tomàs Forteza, M. Costa i Llobera, A. M. Alcover, J. M. Sureda y Veri, J. Ferrà, etc.

³⁹ *Ibid.*, p. 18.

⁴⁰ *Ibid.*, p. 19.

⁴¹ Cfr. DURÁN, M., *Cartas de Vicente de La Fuente a J. M. Quadrado*, Palma de Mallorca 1981, p. 164.

⁴² Cfr. MARQUÉS DEL REGUER, *Valor católico*, Palma 1885.

⁴³ *Ibid.*, p. 33.

⁴⁴ Cfr. *Ibid.*, pp. 16-17.

Un element essencial és la visió del problema social i les propostes de solució que ofereix:

“... cuánto se alardea de libertad y bienestar presentando esas ideas en pugna con las doctrinas católicas cuando estas son las que redimieron al mundo de la esclavitud y tiranía. Reparad de qué manera resolver la pavorosa cuestión de proporcionar al proletariado una prosperidad sin tasa, abriendo necia información que, ampliamente discutida, con toda amplitud también permita vomitar en ellas las más cínicas proposiciones, sin caer en la cuenta de que sus esfuerzos se han de estrellar ante la promesa que no ha de faltar nunca, pues con ella la caridad podrá siempre esparcir el suavísimo bálsamo del consuelo, cuya remuneración sólo puede conocer cumplidamente la Providencia divina.

Este es el secreto que los católicos encuentran á cada paso para la resolución de la crisis social. Aquel á quien Dios colocó en rica posición, cumpla con su deber empleándola cual debe. Aquel otro que nació desamparado, inspírese en el valor católico; esto le proporcionará el pacífico vivir que apetece. Cumpliendo á dos con sus respectivos deberes, habrá recabado la sociedad el equilibrio que vanamente busca por camino tan opuesto. Entonces se realizará la verdadera comunidad de intereses, y se producirá la más completa unión, que tan ahincadamente se nos aconseja”.⁴⁵

Un aspecte controvertit en la pròpia acadèmia, i en relació amb les altres societats catòliques, fou la incorporació de la dona:

“Las señoras únicamente podrán pertenecer a la Sociedad en calidad de socios protectores, reuniendo los requisitos marcados en el número 1.º y 4.º del artículo 10. Tendrán sólo derecho a asistir a las sesiones extraordinarias á que la Junta Directiva acuerde invitarlas, pudiendo presentar y leer trabajos literarios, ó, si les place, encargar á un socio su lectura”.⁴⁶

A diferència d'altres entitats catòliques que exclouen a la dona, la Joventut Catòlica admet la seva presència, com a primera aportació de la dona únicament en l'aspecte cultural. Tot i ésser moralment molt intransigent, en aquest aspecte foren més oberts que la resta d'associacions catòliques del moment.

6. *A manera de conclusió.*

L'origen de la Joventut Catòlica coincideix amb el moment de llibertats que otorga el Partit Liberal Fusionista de Sagasta, amb el naixent anticlericalisme i amb la presència clara d'un determinat pensament laic, marcadament elitista. Els sectors més totalitzants del catolicisme mallorquí (l'element clerical, sectors

⁴⁵ *Ibid.*, pp. 14-15.

⁴⁶ *Reglamento...* 1884, p. 21; cfr. *Reglamento...* 1881, p. 14.

jesuítics, integrisme polític i intel·lectuals catòlics força més moderats) cerquen un espai d'assimilació i clarificació del tomisme, entès en un sentit religiós, cultural i polític. El gran defecte d'aquesta organització va ser precisament el que es va centrar excessivament en ella mateixa, com un espai d'enfortiment del tomisme intransigent, en un afany de domini ideològic dels sectors intel·lectuals catòlics.

No existiren disputes clares amb la jerarquia com va succeir a altres indrets de l'Estat espanyol; però si en canvi una actitud exclusivista, amb un clar predomini dels sectors catòlics clarament carlins, integristes i filojesuítics.

Hi són absents de l'Acadèmia els lulistes, tot i tenir com a copatró a Ramon Llull (J. Maura) i el grup de clergues més apolítics i antibelligerants per motius d'interpretació del liberalisme.

Finalment, podem afirmar, la manca d'un caire popular, el seu fracàs vingué entre altres raons per la manca de perspectives i de difusió. L'elitisme intel·lectual i l'exclusivisme integriste, amb la divisió del carlisme el 1888, va acabar la seva aventura.

La mort de Na Roseta, una cançó de mort santanyinera

MIQUEL PONS

Durant el segle XIXè és freqüent dedicar un glosat a les persones d'un cert relleu o als fadrins i fadrines que morien joves, a vegades a punt de casar-se. Els glosats eren encarregats a glosadors coneguts i d'un cert prestigi pels familiars o per l'estimat si la difunta era una allota jove. El glosador espigolava totes les virtuts del difunt o difunta i totes les bones qualitats juntament amb la bellesa. El glosat s'acompanyava d'una melodia individualitzada o copiada d'una altra i moltes ja s'han perdudes per sempre. Era una mescla de *planctus* llatí medieval, *planh* provençal, *plant* català, elegia. El *plant* es reitera a la literatura provençal, a la castellana i a la catalana.¹ Entre els autors i editors mallorquins no hi ha un criteri parell a l'hora de nomanar-lo. A les notes de publicitat incloses a les llistes de M. Borràs i A. Borràs, durant el segle XIXè, es parla de *Memorials*.²

Mateu Obrador i Bennàssar, (1852-1909), al seu estudi *Apuntacions y mostres de poesia popular mallorquina*,³ aporta dos glosats sens títol i tots dos tenen per tema *la mort d'una jove a la flor del món*. Una és na Roseta, de Santanyí, i l'altra na Bet Marieta, de Sóller. Alguns versos del darrer glosat tenen bastanta similitud amb *La mort de na Roseta*, versió III, de Santanyí, de Rafel Ginard Bauçà (1899-1975).⁴

Mossèn Josep Rullan i Mir (1829-1912) a *Literatura popular mallorquina*,⁵ parla de *biografies mortuòries* o *necrologies*. En canvi Baltasar Samper i Marquès, (1888-1966), els dona el nom de *cançons de mort*.⁶

1 Guillem de Berguedà.—*Plant per la mort del senyor de Mataplana*. Gabriel Ferrús.—*Plant fet per la mort del Rey En Ferrando*. Joan Basset.—*Plant per la mort del reverent cardenal de Tolosa...* Alfonso X el Sabio va compondre un *Llanto* a la mort del seu pare Fernando el Santo. De l'Arcipresta de Hita és el *Planto por la muerte de la Trotaconventos*. També és conegut el *llanto por la muerte del Caballero Guillén de Peraza*. Són algunes de les mostres.

2 "Se ven en Palma á sa caseta de fusta de sa Costa d'es Teatro, ahon se escriuen CARTAS Y MEMORIALS...".

"Se ven á sa plasa d'es Mercat, núm. 27 y á sa caseta de fusta de sa costa d'es Teatro ahon s'escriuen CARTAS Y MEMORIALS...".

3 "La Renaixença". 1880. Pàg. 171-173.

4 *Cançoner popular de Mallorca*. Vol. IV. Ed. Moll. Palma de Mallorca. 1975. Pàgs. 125-126.

5 T. II. Sóller. Imp. de "La sinceridad", 1900. Nota I, pàg. 91.

6 *Memòria de la missió de recerca de cançons i músiques populars realitzades per mestre Baltasar Samper i En Miquel Ferrà... a l'illa de Mallorca del dia 4 d'agost al 30 de setembre de 1924 per comanda de l'obra del "Cançoner Popular de Catalunya"*. B. 1925. Pàg. 314.

Les llargues llistes de publicacions en català i castellà, dels Borràs, que es venien a Ciutat, a la Plaça del Call, núm. 10, al carrer des Sindicat, núm. 139, a la Plaça des Mercat, núm. 27, com també a la caseta de fusta de la Costa des Teatro, incorporen els glosats:

— 210.—*La mort d'una fadrina. Trista memoria de sa malaltia, mort i demés conseqüències de Margalida Busquets que se posá malalta el dia del seu sent, ó siga el 20 de juliol de 1888, combregá el dia 22 y morí á 11 d'Agost del mateix any.*

— 360.—*A la memori de D. Rafel Caldentey de la vila de Manacó y Fectó que fou de Santa Maria ahon morí dia 1 de juny de 1887.*⁷

— *Sa mort d'un jove † dia 11 d'Agost de 1894, en es poble de Sta. Maria.*

— 376 - a.—*Trista relació de sa mort de Margalida Cañellas y es desconsol que causá sos pares y á nes jermans que deixá que son Mateu de 15 anys, Francisca de 12, Magdalena de 9 y Miquel de 5 y lo molt sentida que vá essé aquesta mort, de tot es poble.*

— 376 - c.—*Malaltia y mort de la jove Juana Bibiloni † dia 7 Novembre de 1894, en es poble de Sta. Maria.*

Mossèn Josep Rullan quan classifica els glosats d'Andreu Coll i Bernat, n'Andreu Tambó, els subtitula *Glosades tristes*⁸ i inserta els següents:

— *A sa mort de ne Bét-Maria.*

— *A sa mort de n'Antoninayna.*

— *A sa mort d'en Jaume de Ca s'Arena.*

— *A n'en Joan Baptista Canals.*

— *A sa mort de n'Esperança de Can Ripic.*

— *A sa mort de na Magdalena Real de s'Estorell (Alaró).*⁹

— *A sa madona de can Bleda.*

Pere Antoni Jusama i Barceló, conegut per en Serral, a les seves *Codolades* es troba *A sa mort d'una nuvia* i fa referència a la mort de n'Antonina Rossona, de Cas Concos d'Es Cavaller. Ginard Bauçà n'aporta un fragment.¹⁰

Maria del Mar Bonet ha aidat a la difusió del memorial *La mort de na Margalida Servera*.¹¹

⁷ JOSEP CAPÓ JOAN.—*L'església en el temps del Rector Caldentey*. 26-XI-1987.

⁸ T. II. *Glòses de N'Andreu Coll i Bernat — Tambó*. Sóller. Imp. de "La Sinceridad". 1900. Pàgs. 91-127.

⁹ GINARD BAUÇÀ a *Cançoner popular de Mallorca*, Vol. IV, aporta tres variants recollides a Artà. La primera parla de n'Andreu Tambó, la segona no porta autor i la tercera anomena Maria Sansó (a) Redona, com autora. És una falsa apropiació. Pàg. 168-173. Moll a la "Introducció", pàg. XXII, inclou el glosat a l'apartat de *Religioses*. El topònim s'Estorell (Alaró) s'ha transformat en Son Hortell.

¹⁰ *Codolades d'en Serral recollides per D. Jaume Vaquer Pvre*. Felanitx. Estampa de la Vda. de Bartomeu Reus. 1932. Pàgs. 85-105.

¹¹ B. ARIOLA. 1976. *Cançons populars de Mallorca. Cançons de festa*.

També la cantava en Gabriel Oliver (a) Majoral, d'Algaida i en Biel des Cantó, de Llubi. Segons Gabriel Janer Manila l'autor és Bartomeu Montserrat Mudoy, mestre Tomeu Memes, "Última Hora", 15-XII-1976.

Baltasar Samper proporciona la mostra de *cançó de mort*, *Na Tonina Mir ja està / sepultada del Senyor*,¹² i replica el costum d'encarregar un glosat, quan morien joves, Baltasar Samper aplega la melodia que li cantà na Margalida Mai-rata, de 44 anys, nadiua de Caimari.

LA MORT DE NA ROSETA.

A l'Arxiu-biblioteca de Bernat Vidal i Tomàs, de Santanyí, vaig localitzar un glosat manuscrit, amb pocs perfils santanyiners, *La mort de na Roseta*, versió més llarga que la suara esmentada de Mateu Obrador. La versió serva molta semblança, quasi total, amb el glosat que Josep Massot i Planes, (1876-1942), inclou a *Cançoner musical de Mallorca*, juntament amb la melodia.¹³

De *La mort de na Roseta*, Ginard Bauçà compila tres variants: la recollida a Artà, la d'es Llombards i la de Santanyí i encara ens ofereix les variants de la versió de s'Alqueria Blanca, que amb molta seguretat li vaig enviar, els ja llunyans cinquanta, acompanyada de glosats, cançons, romanços...¹⁴

Com a mostra oferiré les variants santanyineres: Arxiu-biblioteca Bernat Vidal i Tomàs - A, Santanyí - B, s'Alqueria Blanca - C, es Llombards - D i ses Salines - E.¹⁵

M'apar que el plant santanyiner de *La mort de na Roseta* ha de ser de la primera meitat del segle XIXè o de un XVIIIè tardà. La primera vegada que el trob recollit és l'any 1880 per Mateu Obrador a les esmentades *Apuntacions...* La versió contempla trenta versos. És l'única versió que coneix Obrador i "nos sembla bastant incompleta i adulterada".¹⁶

Baltasar Samper a la *Missió de recerca Samper-Ferrà 1924* ens dona vint versos i la melodia que li cantà la jove pollencina Francisca Humbert (a) Parisa, de 24 anys. Jo encara he estat a temps d'escoltar la música del plant santanyiner a dones majors i a ma mare, Maria Bonet i Barceló, de 90 anys.

Hi ha un altre plant santanyiner, *La mort de n'Aina Maria*, encara recordat, amb topònims com son Danús, es Rafal, i noms com en Tomeu Llabrés, en Pere Gelat, en Soler,..., possiblement del segle XIXè i que no he vist mai publicat. Entre altres petits detalls ofereix les coincidències amb alguns versos de la versió de Santanyí, del Pare Ginard Bauçà, que és la mateixa que Santanyí - B.¹⁷

12 *Memòria de la missió...* B. 1925. Pàg. 314 i 375.

13 Edició a cura de Baltasar Bibiloni i Llabrés i de Josep Massot i Muntaner. Palma de Mallorca. 1984. Edita Caixa de Balears "Sa Nostra" Barcelona. Pàgs. 292-294. Maria del Mar Bonet canta uns fragments de la mateixa variant. *Saba de terror*. 1-II-1979.

14 *Cançoner...* Pàgs. 123-126, 149-150.

15 Recollida per Jaume Lladó i Ferragut, (1886-1975), a *Notícies històriques de Ses Salines y de su comarca*. 1959. Pàg. 121. Ses Salines deixà de pertànyer al municipi de Santanyí el 1925.

16 *Apuntacions y mostres...* Pàg. 172.

17 *Cançoner...* T. IV. Pàgs. 125-126.

...

*Quan la treien de ca seva,
sa mare le va besar
i amb so mocador amb sa mà
Adios fieta meva,
aquesta hermosura teva
pols i cendre ha de tornar.*^{18 19}

El glosat de *La mort de na Roseta* comença: *De Santanyí vaig partir*, variant Arxiu-biblioteca de Bernat Vidal i Tomàs - A, de Santanyí - B, de s'Alqueria Blanca - C, i d'es Llobards - D. que coincideix amb la variant de Massot i Planes. La versió de Mateu Obrador principia *Venia de Santanyí*, com l'aportada per Sebastià Cardell Tomàs²⁰ i diferent a la de Baltasar Samper, *A Santanyí vaig partir* i de la versió salinera, *Me'n anava a Santanyí*.²¹

En tot el glosat hi ha pocs trets identificadors amb Santanyí. El nom de Rosa no sovinteja massa però tan poc és estrany. Son Reinés, que figura a la variant Santanyí - B no es coneix com a topònim santanyiner. En Pau de son Reinés podia ser un festejador de fora poble. El Roser, el vas del Roser, que es cita a la mateixa variant pot referir-se a l'església del segle XIII, de Santanyí, conservada quan es bastí l'església gran, 1786-1811.²²

Les quatre variants que oferesc no tenen el mateix nombre de versos. La variant Arxiu-biblioteca Bernat Vidal i Tomàs - A, 79 versos. La variant Santanyí - B, 99 versos, la de s'Alqueria Blanca - C, 98 versos, la d'es Llobards - D, 27 versos, i la de ses Salines - E, 37 versos. La irregularitat ens assabanta que els informadors orals eren diversos i que no es recordava el glosat amb idèntica extensió. Les estrofes no són completes i la versificació és irregular en quant al nombre de síl·labes amb abundància d'heptasíl·labes. Predominen les rimes

¹⁸ La ma va cantar la madona Maria Bonet Escalles, de s'Alqueria Blanca i nadiua de Santanyí per Pasqua del 1976.

¹⁹ Els cants fúnebres a Santanyí han tingut vivència fins als nostres dies. F(rancesca) Rigo, de Santanyí, és l'autora del plant bilingüe per la mort del guardia-civil Julio Palomino Crespo. Imp. Roig. Campos. 1950. Joan Vallbona, de s'Alqueria Blanca és l'autor de *Recordem sempre de sa bondad de Jacoba Bonet Adrover*, Edit. Ramon Llull. Felanitx. 1954? i *Recordem sempre de sa bondad de Miquel Rigo Rigo*, 1958 i sens peu d'impremta.

²⁰ *Cançons populars mallorquines*. Lluçmajor. 1988. Pàgs. 244-245.

²¹ Les versions menorquines canvien el topònim *Santanvi* per *Son Terí*, *Vaig partir de Son Terí*. *Folklore menorquí (De la pagesia)* per D. Francisco Camps y Mercadal (1852-1929), (Francisc d'Albranca). Mahón. Imp. de M. Sintes Rotger sucesor de B. Fábregues y de M. Parpal. MCMVIII. Pàg. 154. *Folklore menorquí. De la pagesia*. Tom. I. Edició i pròleg a cura de Francisc Florit. Col·lecció Claper — 4. *Cançons populars menorquines*. Col·lecció Capcer. Edició i estudi a cura de Xavier Moll. Pàgs. 56-57. Va acompanyada de la melodia. Deseado Mercadal Bagur, *El folklor musical de Menorca canvia Vaig partir de Tornali*, també adjunta la melodia. Pàgs. 212-213. Palma de Mallorca. 1979.

²² B. VIDAL I TOMÀS. *La nueva iglesia de Santanyí y su tiempo (1786-1811)*. Santanyí. 1962.

A la variant que aporta Sebastià Cardell, recollida a Lluçmajor, s'anomena el Roser i en Pau de Son Reinés. El Roser també s'anomena a la variant de s'Alqueria Blanca - C. El vas del Roser i el trob a *La mort del compare (I i II)* del *Cançoner* de Ginard Bauçà, *Narratives*, Vol. IV. Pàgs. 122-123, i Cardell Tomàs, *Cançons... Narratives*. Pàgs. 243 i 244, localitzada a Lluçmajor.

abab, encadenades, amb predomini sobre les rimes abba, creuades. Les rimes masculines són més abundants que les femenines. Es de lamentar no tenir el glosat original per estudiar tots els aspectes que versions cultes poden amagar. No hi ha cap motiu per atribuir-lo a un glosador santanyiner perquè el més conegut, Pere Vidal, en Pere es Cec, possiblement és més recent i de més vells no es coneixen noms.

Vet ací les variants de l'antic terme municipal de Santanyí.

LA MORT DE NA ROSETA

- De Santanyí vaig partir
 amb una fosca resolta
 i pes camí em varen dir:
 Andreu, na Roseta és morta.
- 5 No sé si ho feien aposta
 o per donar-me més tristor,
 uns me deien que era morta,
 altres que estava millor.
 En es mercat me trobava
- 10 quan tal nova em varen dar,
 que sa que més estimava
 estava per espirar.
 Amb sa guitarra hi aní
 pensant la divertiria.
- 15 Roseta, dam alegria,
 tu ja no fas cas de mi.
 Ses amigues hi anaven
 a veure-la cada dia
 i ella molt més s'entristia
- 20 perquè la mort s'acostava.
 A l'endemà demati
 hi pujà el senyor doctor.
 —Roseta, ¿què has fet anit?
 ¿No t'ets trobada millor?
- 25 Bon dia, senyor doctor
 jo mala nit n'he passada
 no m'he trobada millor.
 Com se volia morir
- 30 cridà son pare i sa mare.
 —Donau-me sa mà a besar,
 que és sa darrera vegada.
 Com la volien vestir
 l'enamorat era aprop.
- 35 Digué posau-li aquest floc,
 pareixerà un xerafi.
 Quatre eren que la portaven
 a la seva sepultura.
 Era cosa de tristura,
- 40 tots quatre la festejaven.
 Tots duien capa de dol,
 se giraren a sa mare:
 Nostro Senyor us aconsol,
- 45 de na Roseta que és morta.
 Si la gent se n'acohorta,
 jo i vós durement es dol.

- Es més petit que hi havia
no's podia aconsolar,
50 se n'anà a sa sepultura
i començà a sospirar.
—Despertet't, ànima mia,
així Déu te do repòs,
me vols dir, per companyia
55 que n'és ara des teu cos?
—Si tu vesses es meu cos,
ella te faria plorar
de cucs i floridura
es meu cos tot ple n'està.
60 Jo ara me n'entraria
a sa sepultura amb tu,
no m'espantarien morts
ni en faria por ningú.
—Ves-t'en, home intentat,
65 Què has de fer de sa meva ossa?
que mos cabeis delicats
rosseguen per dins sa fosa.
Vest'en homo intentat,
vest'en a servir a Déu,
70 prompte se veurà es cos teu
així com se veu es meu.
—Damunt sa pedra des vas
faré venir un notari
perquè prengui un inventari
75 de sa pena que jo pas.
—Damunt sa pedra des vas
tres lletres d'or fe-hi escriure:
que som morta per amor
i qui té amor no pot viure.

LA MORT DE NA ROSETA

- De Santanyí vaig partir
 amb una fosca resolta,
 i p'es camí em varen dir:
 —Andreu, Na Roseta és morta!—
- 5 No sé si ho feren a posta
 per donar-me més tristor:
 un me deia que era morta,
 s'altre que estava millor.
 Ho volia sebre cert
- 10 i vaig anar a ca sa tia:
 —Tia, ¿com va Na Roseta?
 —Na Roseta es vol morir!—
 Amb la guitarra hi anava
 per veure si l'alegraria,
- 15 però, com més i més anava,
 encara més s'entristia
 perquè la mort s'hi acostava.
 Crida son pare i sa mare:
 —Deixau-me besar sa mà,
- 20 que és sa darrera vegada
 que vos torn incomodar.—
 Mentres les paraules deia,
 el senyor doctor va entrar
 i tan prest va preguntar
- 25 a sa malalta, que feia.
 Ella diu: —Senyor doctor,
 malament me som campada;
 tota sa dematinada
 no em som trobada millor.—
- 30 Respongué el senyor doctor:
 —Tens orde de confessar.
 Prepara't per combregar
 i rep bé Nostro Senyor.—
 Vaig agafar un mocador
- 35 i me vaig posar a plorar
 veient que sa meva amor
 s'havia de confessar.
 —Que són de grosses ses penes
 que mos sol enviar Déu!—
- 40 I aquell germanet seu
 casi feia plorar pedres,
 i jo que me feia estelles
 que esquerdaven lo cor meu!
 Quan vaig venir de tocar,

- 45 que la vaig trobar mudada,
li vaig dir: —Rosa encarnada,
jo et vui dar una besada,
que és sa darrera vegada
que te poré contemplar!—
- 50 Com la treien de ca seva,
sa mare la va besar:
—Adiós, fieta meva,
aqueixa hermosura teva
pols i cendra ha de tornar!
- 55 Aqueis cabeis tan hermosos,
que no gosava mirar,
han d'arribar a rossegar
per dins terra d'es fossar
com animals verinosos!—
- 60 La se'n duien a enterrar
i es germans feien es tro,
i vuit dies va durar
que només feien plorar
amb gran pena en el seu cor.
- 65 Quatre eren que duien llum
i quatre que la portaven.
I, entre ells, n'hi havia un
que es seus uis no s'eixugaven.
Tres, de quatre, eren guerrers
- 70 i se donaren sa mà
quan la duien a enterrar.
El qui feia més plorar
era En Pau de Son Reinés:
—Xau-me passar, cavallers,
- 75 que defora vui anar.
Jo no puc veure enterrar
dins sa terra d'es fossar
sa prenda que jo estim més!—
Quan foren dins el Roser,
- 80 qui es vas varen obrir,
a un amic meu vaig dir:
—Enterrau-me a jo primer!—
I si no és per s'amic meu
que em va agafar per un braç,
- 85 m'hi tirava, dins es vas.
Ell va dir: —Homo, ¿què fas
Tateix no la tornaràs!
Més val comanar-la a Déu
o fer-li dir una missa
- 90 que és un benefici gran.
Jo no dic que t'ho deman,
però per ventura en frissa.

Terè! Comana-la a Déu
i gira't cap a l'altar,
95 veuràs la Mare de Déu
que se morí un F'ill seu;
se'n va haver d'aconhortar.
¿I per tu conhort no hi ha
per assaciar el cor teu?

Variant Santanyí - B

LA MORT DE NA ROSETA

- De Santanyi vaig partir
 amb una fosca resolta,
 i p'es camí em varen dir:
 —Andreu, sa teva allota és morta!
- 5 ¿Què ho devien fer aposta
 per donar-me més tristor?
 Un cop deien que era morta,
 un cop que estava millor.
 Ho volia sebre cert
- 10 i vaig anar a ca sa tia:
 —Tia, ¿com va Na Roseta?
 —Na Roseta es vol morir!
 Amb guitarra i violí
 jo de tot d'una hi aní
- 15 per veure si l'alegraven;
 i ella més s'entristia.
 ¿Com s'havia d'alegrar
 si la mort s'hi acostava?
 Diu a son pare i sa mare
- 20 Jo vos vui besar ses mans
 que és sa darrera vegada
 que vos torn incomodar—
 Mentres les paraules deia,
 el senyor doctor va entrà
- 25 i tant prest va preguntar
 a sa malalta què feia.
 Ella diu: —Senyor doctor,
 malament me som campada;
 tota sa dematinada
- 30 me som trobada pitjor.
 Respongué el senyor doctor:
 —T'hauries de confessar,
 fer obres de cristià
 i rebre Nostro Senyor.—
- 35 Vaig agafar un mocador
 i me vaig posar a plorar
 vegent que sa meva amor
 l'havien de combregar.
 Que de groses són ses penes
- 40 ses que mos envia Déu!
 I aquell germanet seu
 casi feia plorar pedres
 i jo que sentia estelles
 que em destrossaven el cor!

- 45 Quan vaig venir de tocar,
 que la vaig trobar mudada,
 li vaig dir: —Rosa encarnada,
 jo et vui donar una besada,
 que es sa darrera vegada
- 50 que te poré contemplar!—
 Com la treien de ca seva,
 sa mare le va besar;
Adiós, fieta meva,
 aqueixa hermosura teva
- 55 pols i cendra ha de tornar!
 Aquests cabeis preciosos
 no else gosava mirar,
 i ara els han de rossegar
 ets animals verinosos.
- 60 La dugueren a enterrar
 i es germans feien un tro,
 i vuit dies va durar
 que només feien plorar
 amb gran pena en el seu cor.
- 65 Quatre eren que duïen llum
 i quatre que la portaven,
 i, entre ells, n'hi havia un
 que es seus uis no s'eixugaven.
 De quatre, eren tres guerrers
- 70 i se donaren ses mans
 quan l'havien d'enterrar.
 Es qui feia plorar més
 era En Pau de Son Reinés:
 —Xau-me passar, cavallers,
- 75 que defora vui anar.
 Jo no puc veure enterrar
 a dins terra de fossar
 es tresor que jo estim més!—
 Quan foren dins el Roser,
- 80 qui es vas varen obrir,
 a un amic meu vaig dir:
 —A mi enterrau-m'hi primer!
 I ja m'hi anava a tirar
 si no és per un amic meu
- 85 que em va dir: —Homo, ¿què fas?
 Tanmateix no la treuràs!
 Més val comanar-la a Déu
 o fer-li dir una missa
 que es un benefici gran.
- 90 Jo no dic que t'ho deman,
 però per ventura en frissa.
 Terè! Comana-la a Déu.

Va dir: —Gira't a l'altar,
mira la Mare de Déu
95 que va perdre un fill seu
i se'n 'gué de conhortar.
Per tu bon exemple hi ha
per aconhortar el cor teu!

Variant s'Alqueria Blanca - C

LA MORT DE NA ROSETA

- De Santanyi vaig partir
 amb una fosca molt forta
 i vaig trobar es meu padrí,
 i tot d'una me va dir:
- 5 —Andreu, Na Roseta és morta!—
 Un cop deien que era morta,
 s'altre que estava millor.
 No sé si ho deien a posta
 o per dar-me més tristor.
- 10 Jo, per sobre-ho més cert,
 vaig passar per ca sa tia:
 —Tia, ¿què fa Na Roseta?
 Pareix que se vol morir!
 Guiteres i violins,
- 15 veiam si l'alegrarien!—
 Com més 'nava més tristia
 perquè la mort s'acostava.
 Va dir a son pare i sa mare:
 —Donau-me sa mà a besar!
- 20 És sa darrera vegada
 que vos faré inquietar.—
 Quan la treien de ca-seva
 o de sa possessió,
 sa mare amb un mocador:
- 25 —*Adiós*, Roseta meva!
 Ai! Tu ja no seràs meva;
 seràs de Nostro Senyor!

Variant es Llombards - D

LA MORT DE NA ROSETA

- Me'n anava a Santanyi,
amb una pena molt forta.
P'es camí, em varen dir:
—Andreu, Na Roseta es morta!—
- 5 No sé si ho feien aposta
o per donar-me tristor.
I, per sebre-ho millor,
me'n vaig a ca sa tia.
—Tia, ¿que fa Na Roseta?
- 10 —Diuen que se vol morir.
Sonaren guiteres i violins,
per veure si s'alegrava.
I ella més trista estava
quan veia la mort venir.
- 15 Cridà son pare i sa mare:
—Deixau-me besar les mans,
aquesta darrera vegada
que vos fas inquietar.—
Quan la treien de ca seva,
- 20 sa mare la va besar,
amb un mocador en sa mà:
—Adiós, fieta meva,
aqueixa careta teva
pols i çenra ha de tornar.
- 25 Aqueis cabeis preciosos
que no gosava tocar,
i ara han de rosegar
entre animals verinosos.
Set eren qui la portaven
- 30 i un que li feia llum,
i, d'es vuit, no n'hi va haver un
que els seus uis mai s'aixugaren.
Deixau passar, cavallers,
que defora vui anar,
- 35 que no vui veure tapar,
de terra dins un fossar,
sa prenda que jo estim més.

Un conjunt de peces de ferro conservades al Museu de Mallorca

JAUME GUASP PÉREZ
ANDREU RAMIS PUIG-GRÒS

Tot continuant amb la tasca de recerca, inventari i sistematització de les col·leccions de ferramental i treballs de forja, volem donar a conèixer un grup de peces, de procedència desconeguda i cronologia incerta que van aparèixer a les instal·lacions que el Museu de Mallorca posseïa a la Casa de Cultura del carrer de Ramon Llull de Palma.¹ Quant a l'origen de la col·lecció, segons informació facilitada pel Sr. Guillem Rosselló Bordoy, sembla procedir del fons de l'antic Museu del Castell de Bellver.²

La sèrie que ara presentam, constituïda per vint-i-una peces, té com a característica fonamental la seva dispersió funcional i cronològica ja que trobam elements tan diversos com una clau (n.º 11) que per les dimensions i forma ben bé podria ésser d'època romana fins a una fulla de trinxet (n.º 4) que podria ésser obra del segle actual.

La quasi totalitat de les peces són relacionades amb activitats domèstiques i agràries que han perdurat al llarg dels segles per la qual cosa, i a causa de la manca d'un contexte, fan gairebé impossible la seva fixació cronològica. Pel que fa a la procedència geogràfica tampoc la podem determinar ja que mentre algunes de les formes recollides ha perdurat a la nostra illa, d'altres ens són desconegudes.

L'objectiu, per tant, de l'inventari que segueix és limita només a donar a conèixer una petita part dels materials de forja conservats al Museu de Mallorca per tal que puguin ésser objecte de comparació amb altres materials similars.

¹ GUASP PÉREZ, Jaume - RAMIS PUIGRÒS, Andreu.—*La col·lecció de ferros de la S. A. L. dipositada al Museu de Mallorca* a BSAL 42 (1986) pp. 187-218. Hi ha separata a la col·lecció LLUM D'ENCRUIA, 4, del Museu de Mallorca.

² Aquest origen també ha estat confirmat pel Sr. Francesc Vera, actual conservador del Museu Municipal de Bellver. Segons els antics inventaris d'aquest Museu, la procedència del grup de peces podria ésser la col·lecció Despuig.

Sobre aquest museu, vegeu GAYÁ NUÑO, Juan Antonio.—*Historia y guía de los museos de España*.—Madrid: Espasa-Calpe, 1956, pp. 563-565.

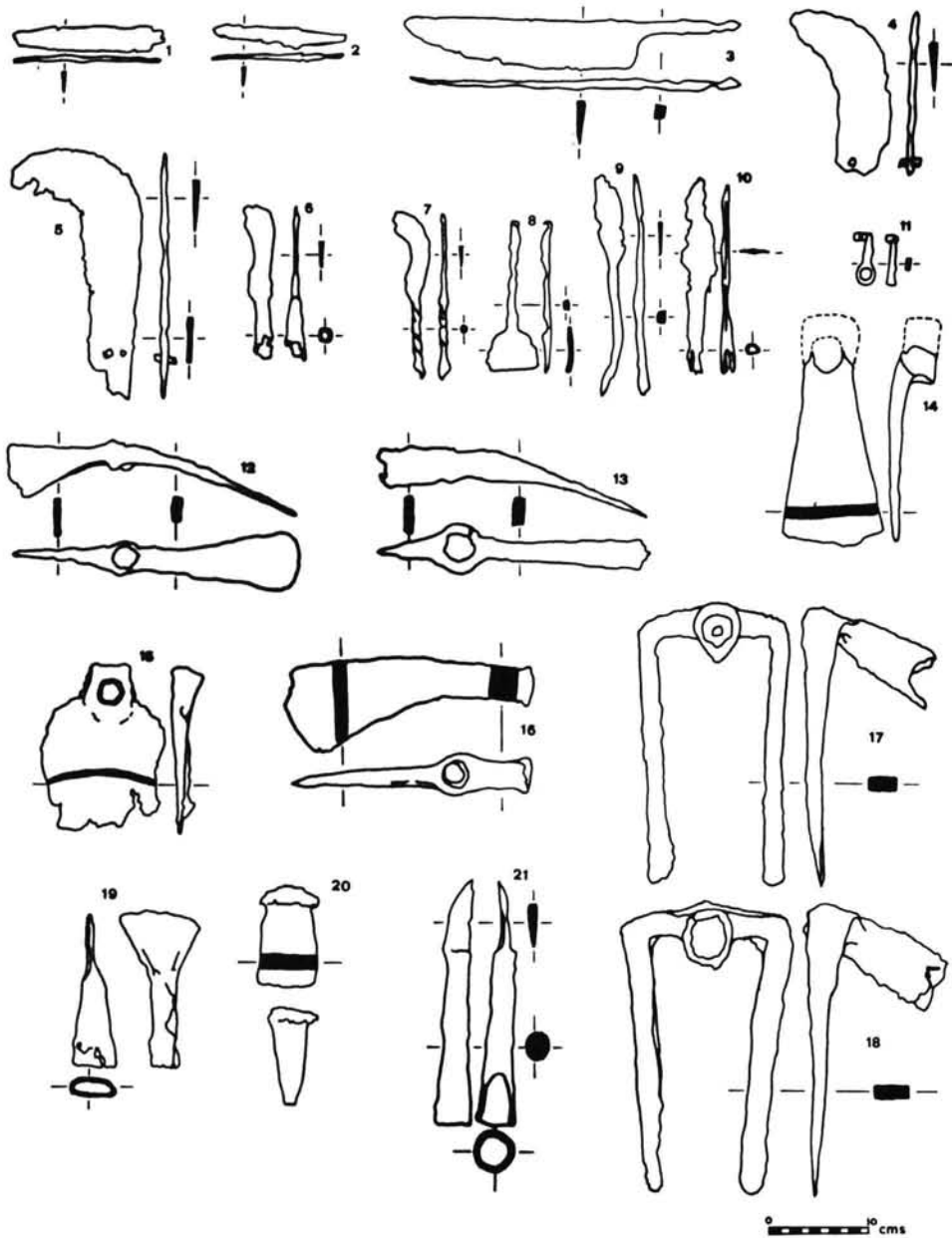

INVENTARI DELS MATERIALS

N.º 1

N.º Inv. M. M. 15.360

Ganiveta.

155 mm. x 24 mm. x 5 mm.

Fulla de ferro acerat de forma allargada, de secció triangular i acabada en punta, dotada de tall a un dels seus costats. Ha desaparegut la metxa de subjecció del mànec. Es detecta la presència d'un forat de rebló.

Estat de conservació: dolent.

Funció: aquest tipus de ganiveta sol esser emprada fonamentalment per a usos domèstics (cuina, preparació aliments, etc.).

Quant a la terminologia hem de destacar que la diferència entre *ganivet* i *ganiveta* es deu a la mobilitat de la fulla respecte del mànec. Quan la fulla és fixa s'anomena ganiveta.

Ref. bibl.:

ALCOVER-MOLL.—D. C. V. B. (1980), 6.171.

RAMIS PUIGRÒS, Andreu.—Els trinxeters de Mallorca (1985).

N.º 2

N.º Inv. M. M. 15.361.

Ganiveta.

135 mm. x 20 mm. x 7 mm.

Fulla de ferro acerat de forma allargada, de secció triangular i acabada en punta, dotada de tall a un dels seus costats. A l'extrem oposat a la punta queden restes de la metxa de subjecció del mànec.

Estat de conservació: dolent.

Funció: aquest tipus de ganiveta sol esser emprada fonamentalment per a usos domèstics (cuina, preparació aliments, etc.).

Ref. bibl.:

ALCOVER-MOLL.—D. C. V. B. (1980), 6.171.

RAMIS PUIGRÒS, Andreu.—Els trinxeters de Mallorca (1985).

N.º 3

N.º Inv. M. M. 15.362

Ganiveta.

336 mm. x 48 mm. x 10 mm.

Fulla de ferro acerat de forma allargada, de secció triangular i acabada en punta, dotada de tall a un dels seus costats. A l'extrem oposat a la punta queden restes de la metxa, de secció quadrada, de subjecció del mànec.

Estat de conservació: dolent.

Funció: aquest tipus de ganiveta sol esser emprada fonamentalment per a usos domèstics (cuina, preparació aliments, etc.).

Ref. bibl.:

ALCOVER-MOLL.—D. C. V. B. (1980), 6.171.

RAMIS PUIGRÒS, Andreu.—Els trinxeters de Mallorca (1985).

N.º 4

N.º Inv. M. M. 15.363

Trinxet.

114 mm. x 36 mm. x 4 mm.

Fulla de ferro acerat de forma corbada, de secció triangular i acabada en punta, dotada de tall al costat còncau. A l'extrem oposat a la punta queden restes del reblió de subjecció del mànec així com la mossa que regula l'obertura de la fulla.

Estat de conservació: dolent.

Funció: és una eina molt característica del món rural mallorquí.

Bàsicament s'empra per tallar el pa.

Ref. bibl.:

ALCOVER-MOLL.—D. C. V. B. (1980), 10.529.

RAMIS PUIGRÒS, Andreu.—Els trinxeters de Mallorca (1985).

N.º 5

N.º Inv. M. M. 15.364.

Falçó.

243 mm. x 52 mm. x 8 mm.

Fulla de ferro acerat de forma corbada, de secció triangular i acabada en punta, dotada de tall al costat còncau. A l'extrem oposat a la punta queden restes de dos reblons de subjecció del mànec i un fragment de metxa de secció rectangular.

Estat de conservació: dolent.

Funció: la forma que tenim és intermitja entre el falçó i el gatzoll. A causa de l'oxidació non queden restes del dentat que generalment porta el falçó. L'existència de reblons per a subjectar el mànec fan pensar en un mànec curt. S'empra per aixermar i excecallar.

Ref. bibl.:

BARBERÀ, J. - PASCUAL, R.—El poblado prerromano de la Muntanya de Sant Miquel en Vallromanes-Montornès, Barcelona a AMPURIAS (1969-70).

PLA BALLESTER, E.—Aportaciones al conocimiento de la agricultura antigua en la región de Valencia (1972)

SANAHUJA YLL, M.^a Encarna.—Instrumental de hierro agrícola e industrial de la época ibero-romana en Cataluña a PYRENAE, 7 (1971).

N.º 6

N.º Inv. M. M. 15.365

Gatzoll amb dolla.

153 mm. x 25 mm. x 7 mm.

Fulla de ferro acerat de forma corbada, de secció triangular i acabada en punta, dotada de tall al costat còncau. A l'extrem oposat a la punta, la secció triangular adopta un forma tubular que conforma la dolla de subjecció del mànec.

Estat de conservació: dolent.

Funció: la forma conservada, tot i que és de dimensions molt reduïdes, coincideix amb la del gatzoll actual, emprat per excecallar. L'existència de dolla fa pensar en un mànec llarguer i recte.

Ref. bibl.:

ALCOVER-MOLL.—D. C. V. B. (1980), 6.229.

RAMIS PUIGRÒS, Andreu.—Els trinxeters de Mallorca (1985).

SANAHUJA YLL, M.^a Encarna.—Instrumental de hierro agrícola e industrial de la época ibero-romana en Cataluña a PYRENAE.

N.º 7

N.º Inv. M. M. 15.366

Gatzoll?

163 mm. x 22 mm. x 9 mm.

Fulla de ferro acerat de forma corbada, de secció triangular i acabada en punta, dotada de tall al costat còncav. A l'extrem oposat a la punta una metxa de secció circular i estries de torsió a l'hora de la forja, que podria haver conformat el mànec.

Estat de conservació: dolent.

Funció: es tracta d'una eina atípica entre les d'ús corrent a la pagesia mallorquina. Tot i tenir la fulla molt similar a la del gatzoll, les reduïdes dimensions i el mànec de ferro forjat i entorsillat fan pensar en un ús no relacionat amb el món agrari.

Rf. bibl.:

ALCOVER-MOLL.—D. C. V. B. (1980), 6.229.

RAMIS PUIGRÒS, Andreu.—Els trinxeters de Mallorca (1985).

N.º 8

N.º Inv. M. M. 15.367

Fulla de gúbia?

145 mm. x 52 mm. x 8 mm.

Fulla de ferro de forma trapezoidal, lleugerament corbada, de secció rectangular, dotada de tall i, a l'extrem oposat a aquest, d'una tija de secció més o menys quadrada.

Estat de conservació: dolent.

Ref. bibl.:

GUASP PÉREZ, Jaume.—Bases y notas para un estudio de las herramientas de carpintero, a Etnología y tradiciones populares. Zaragoza (1977).

N.º 9

N.º Inv. M. M. 15.368

Bisturi?

155 mm. x 20 mm. x 9 mm.

Fulla de ferro de forma lanceolada, de secció triangular i acabada en punta, dotada de tall en un dels seus costats. A l'extrem oposat a la punta està dotat de mànec de secció més o menys quadrada.

Estat de conservació: dolent.

N.º 10

N.º Inv. M. M. 15.369

Punta de llança?

190 mm. x 35 mm. x 10 mm.

Fulla de ferro de forma lanceolada, de secció romboidal? i acabada en punta, dotada de tall als dos costats. A l'extrem oposat a la punta la secció esdevé tubular i conforma una dolla que permet subjectar el mànec.

Estat de conservació: dolent.

Funció: sembla que aquesta punta aniria encastada a l'extrem d'una perxa de fusta, més o menys llarga, i que s'empraria per a caçar o bé per a finalitats bèliques.

Ref. bibl.:

ALCOVER-MOLL.—D. C. V. B. (1980), 6.890.

PALOL DE, Pedro.—La necrópolis de San Miguel del Arroyo, a Boletín Seminario de Estudios de Arte y Arqueología, Valladolid (1969).

N.º 11

N.º Inv. M. M. 15.370

Clau.

150 mm. x 20 mm. x 8 mm.

Estri de ferro consistent en una barreta de ferro de secció rectangular, acabada amb una anella en un extrem i una cameta perpendicular a l'altre.

Estat de conservació: dolent.

BARBERÀ, J. - PASQUAL, R.—El poblado prerromano de la Muntanya de Sant Miquel en Vallromanes-Montornès. Barcelona a AMPURIAS (1969-70).

N.º 12

N.º Inv. M. M. 15.371

Aixada.

288 mm. x 58 mm. x 21 mm.

Eina consistent en una peça de ferro acerat dotat de dos talls, un vertical o rastell i l'altre horitzontal o cala. A la part central té un orifici o ull, en el qual va col·locat el mànec de fusta. El tall de la punta o cala és gairebé rodó (probablement a causa de l'ús).

Estat de conservació: dolent.

Funció: aquesta eina tradicionalment ha estat emprada per cavar, arrabassar, tallar, etc. El seu ús és molt freqüent i divers, d'aquí que segons la funció i la zona geogràfica hagi lloc a una àmplia tipologia. Sembla que el seu origen és remot i de fet, al Llevant peninsular, trobam eines d'època ibèrica molt semblants a la reproduïda.

Ref. Bibl.:

ALCOVER-MOLL.—D. C. V. B. (1980), 1.354.

CARO BAROJA, J.—Los pueblos de España (1985), pg. 254.

MASSOT I MUNTANER, Biel.—Bases para el estudio de los aperos de huerta mallorquines, a Etnología y tradiciones populares. Zaragoza (1977).

SANAHUJA YLL, M.^a Encarna.—Instrumental de hierro agrícola e industrial de la época ibero-romana en Cataluña a PYRENAE.

N.º 13

N.º Inv. M. M. 15.372

Aixada.

273 mm. x 49 mm. x 21 mm.

Eina consistent en una peça de ferro acerat dotat de dos talls, un vertical o rastell i l'altre horitzontal o cala. A la part central té un orifici o ull, en el qual va col·locat el mànec de fusta. Tant al rastell com a la punta ha perdut els acerons i té l'ull xapat.

Estat de conservació: dolent.

Funció: com en el cas anterior, aquesta eina tradicionalment ha estat emprada per cavar, arrabassar, tallar, etc.

Ref. bibl.:

ALCOVER-MOLL.—D. C. V. B. (1980), 1.354.

CARO BAROJA, J.—Los pueblos de España (1985), pg. 254.

MASSOT I MUNTANER, Biel.—Bases para el estudio de los aperos de huerta mallorquines, a Etnología y tradiicones populares. Zaragoza (1977).

SANAHUJA YLL, M.^a Encarna.—Instrumental de hierro agrícola e industrial de la época ibero-romana en Cataluña a PYRENAE.

N.º 14

N.º Inv. M. M. 15.373

Xapeta?

195 mm. x 100 mm. x 18 mm.

Eina consistent en una fulla de ferro acerat dotat de tall a un extrem i un ull, per on passa el mànec, a l'altre. Té l'ull trencat a la part superior i, per tant, desconeixem si tenia cap altre tall, rastell o punta.

Estat de conservació: dolent.

Funció: la manca d'una part de l'eina no ens permet afirmar si es tracta d'una xapeta o una aixada. En tot cas la seva funció ha estat la de cavar o entrecavar el camp.

Ref. bibl.:

ALCOVER-MOLL.—D. C. V. B. (1980), 1.354.

PLA BALLESTER, E.—Aportaciones al conocimiento de la agricultura antigua en la región de Valencia (1972).

SANAHUJA YLL, M.^a Encarna.—Instrumental de hierro agrícola e industrial de la época ibero-romana en Cataluña a PYRENAE.

N.º 15

N.º Inv. M. M. 15.374

Càvec.

158 mm x 123 mm. x 27 mm.

Eina consistent en una fulla de ferro, ampla a la part posterior, i que es va estreguent cap a la punta, de manera que té una forma trapezoidal. Està proveïda d'un ull on s'allotja el mànec de fusta. Ha perdut totalment l'aceró.

Estat de conservació: dolent.

MASSOT I MUNTANER, Biel.—Bases para el estudio de los aperos de huerta mallorquines, a Etnología y tradiciones populares. Zaragoza (1977).

Ref. bibl.:

SANAHUJA YLL, M.^a Encarna.—Instrumental de hierro agrícola e industrial de la época ibero-romana en Cataluña a PYRENAE.

N.º 16

N.º Inv. M. M. 15.375

Destral.

242 mm. x 88 mm. x 27 mm.

Eina consistent en una fulla ampla de ferro acerat, de forma aproximadament trapezial, amb el tall lleugerament corbat, i proveït d'un mànec que segueix el mateix pla de la fulla.

Estat de conservació: dolent.

Funció: la forma allargada de la fulla fa possible enquadrar aquesta destrall en el grup de les destralls llenyateres, emprades per tallar llenya, esmotxar, etc. El seu origen també és remot ja que existeixen destralls ibèriques de forma gairebé idèntica.

Ref. bibl.:

ALCOVER-MOLL.—D. C. V. B. (1980), 4.345.

CARO BAROJA, J.— Los pueblos de España (1985), pg. 254.

MASSOT I MUNTANER, Biel.—Bases para el estudio de los aperos de huerta mallorquines, a Etnología y tradiciones populares. Zaragoza (1977).

MOUTINHO ALARCAO, A.—A agricultura e a pesca. Museo Monográfico de Coimbriga, Coimbra (1984).

SANHUJA YLL, M.^a Encarna.—Instrumental de hierro agrícola e industrial de la época ibero-romana en Cataluña a PYRENAE.

N.º 17

N.º Inv. M. M. 15.376

Gavilans o arpiots.

280 mm. x 147 mm. x 62 mm.

Eina consistent en una peça de ferro acerat dotada de dues puntes, de secció rectangular, disposades de forma paral·lela i unides per un dels seus extrems mitjançant una barra transversal proveïda d'una dolla per encastar-hi el mànec que es disposa tot formant un angle agut respecte a les puntes.

Estat de conservació: regular.

Ref. bibl.:

MASSOT I MUNTANER, Biel.—Bases para el estudio de los aperos de huerta mallorquines, a Etnología y tradiciones populares. Zaragoza (1977).

N.º 18

N.º Inv. M. M. 15.377

Gavilans o arpiots.

293 mm. x 169 mm. x 68 mm.

Eina consistent en una peça de ferro acerat dotada de dues puntes, de secció rectangular, disposades de forma paral·lela i unides per un dels seus extrems mitjançant una barra transversal proveïda d'una dolla per encastar-hi el mànec que es disposa tot formant un angle agut respecte a les puntes.

Estat de conservació: regular.

Ref. bibl.:

MASSOT I MUNTANER, Biel.—Bases para el estudio de los aperos de huerta mallorquines, a Etnología y tradiciones populares. Zaragoza (1977).

N.º 19

N.º Inv. M. M. 15.378

Rastell.

153 mm. x 73 mm. x 44 mm.

Eina consistent en una paleta de ferro, de forma triangular i dotada d'una dolla on poder encastar-hi el mànec.

Estat de conservació: regular.

ALCOVER-MOLL.—D. C. V. B. (1980), 9, 158.

ROKSETH, Pierre.—Terminologie de la culture des céréales à Majorque.—Barcelona (1923).

N.º 20

N.º Inv. M. M. 15.379

Tascó o tasconera.

98 mm. x 57 mm. x 31 mm.

Peça de ferro de secció triangular i proveït d'un tali romat a un extrem i d'una cabota a l'altre.

Estat de conservació: regular.

Funció: col·locat entre dues gangaies, posat entre les regates d'una pedrera, romp a cops de martell el massís senyat com a peça o mitjà per a la construcció. També, seguint el mateix mètode, es pot emprar per estallar llenya.

Ref. bibl.:

ALCOVER-MOLL.—D. C. V. B. (1980), 10.167.

MONREAL, L. - BARRACHINA, J.—El Castell de Llinars de Vallés. Barcelona (1983).

ROSSELLÓ VERGER, V.—Mallorca. El Sur y el Sureste (1964) pg. 420.

SANAHUJA YLL, M.^a Encarna.—Instrumental de hierro agrícola e industrial de la época ibero-romana en Cataluña a PYRENAE.

SAULEAU, L.—Pedreres i trencadors (1985).

N.º 21

N.º Inv. M. M. 15.380

Punxa?

246 mm. x 35 mm. x 35 mm.

Estri consistent en una barra de ferro, de secció circular, proveïda d'una dolla a un dels seus extrems i d'una punxa de secció rectangular a l'altre.

Estat de conservació: regular.

VÀRIA

El retaule de Sant Jeroni, de Pere Terrencs

JOSEP ESTELRICH I COSTA

En ocasió de la commemoració del quint centenari del monestir de Santa Elisabet, de monges de Sant Jeroni (28 agost 1485-1985), es va muntar una modesta exposició de documents, orfebreria, brodats i altres objectes del patrimoni monàstic, reunit i conservat al llarg dels cinc-cents anys. L'exposició era presidida per una taula gòtica de Sant Jeroni, de 2'15 x 1'04 m. que, d'ençà que les monges de l'actual comunitat en tenen memòria, havia estat col·locada a diverses estàncies del monestir. Acabades les celebracions centenàries fou posada dins l'església, a la paret de baix del cor.

D'aquesta taula se n'han ocupat dos acreditats estudiosos de la pintura mallorquina: Jeroni Juan, que l'atribuïa a Martí Torner, i Gabriel Llompart que, després d'estudiar les escasses possibilitats de que Torner fos l'autor de l'obra, es mostrava partidari d'atribuir-la a Pere Terrencs.¹ La investigació a l'arxiu del monestir ens permeté confirmar aquesta darrera hipòtesi amb albarans autògrafs del mateix pintor, i reunir altres informacions sobre les vicissituds passades pel retaule.² Amb elles es pot reconstruir la senzilla, però llarga, història d'aquesta valuosa obra.

Feia apenes vint anys que el monestir jerònim havia iniciat la seva existència, en l'edifici, aleshores reduït, que havia estat abans convent de les monges de la Tercera Regla de Sant Francesc, quan la comunitat, presidida per la priora sor Caterina Llull,³ es va resoldre a emprendre l'ambiciós projecte d'un

¹ JUAN TOUS, Jerónimo. *Breve historia del convento de San Jerónimo de Palma de Mallorca*. Palma de Mallorca, 1973, pp. 40-41. LLOMPART, Gabriel. *La pintura medieval mallorquina*. Palma de Mallorca, 1977 ss., vol. I, pp. 93-96.

² ESTELRICH COSTA, Josep. *Artistes que treballaren pel monestir de Santa Elisabet de la Ciutat de Mallorca. Documentació d'arxiu (segles XVI-XVIII)*. BSAL 41 (1985), pp. 223-226. Hi ha la transcripció dels documents citats en aquest treball. Des d'aquesta documentació el P. Gabriel Llompart ha identificat definitivament el conjunt de l'obra de Pere Terrencs (LLOMPART, Gabriel. *La pintura gòtica a Mallorca*. Ajuntament de Palma, 1987, pp. 35-37 i il. 92-105).

³ Sor CATERINA LLULL fou vicària en funcions de priora des d'abans de 1496 fins a 1501, i la primera priora del monestir des de 1501 a 1510 i de 1519 a 1522. (*Arxiu del Monestir de Santa Elisabet* (AMSE). 31.1, ff. 25 i 301-303).

retaula dedicat al seu pare Sant Jeroni, perquè fos venerat, junt amb Santa Elisabet d'Hongria, dins la petita església de l'anterior comunitat de terceroles.⁴

Hem qualificat el projecte d'ambicions atenant no sols al preu que les monges n'havien de pagar sinó també a l'estretor econòmica de la societat mallorquina per aquelles saons⁵ i a la presumible escassetat d'aquella petita i encara tendre comunitat, que es veié obligada a saldar el preu del retaule en dotze terminis, des de l'any 1504 a 1512.⁶ Necessitaven fer obres per engrandir el monestir i, segons escrivien al rei Ferran II els jurats de la Ciutat i regne de Mallorca, l'any 1511, "les monges de Sanct Hierònim, les quals són molt virtuoses, honestes, castes y observants lur regla e stan recluses e tencades que algú no les veu e tenen molt poca renda e si no fossen les charitats que han per lur bona vida no serien per sustentar-se'n".⁷ Estaven a més en aquella etapa creativa de tota institució que comença, en la qual són moltes les coses per fer i per posar a punt. L'any 1506 es va fondre la campana major⁸ i el 1507 fou beneïda pel bisbe de gràcia Mestre Miquel Morro la imatge de Nostre Dona de Consolació, obra del prevere escultor mossèn Gabriel Mòger.⁹

Encarregaren l'obra al pintor Pere Terrenes amb el qual signaren un contracte pel preu de dues-centes lliures, en poder del notari Miquel Litrà. Lamentablement no hen pogut haver, fins ara, aquest contracte, cosa que ens permetria conèixer el projecte global i les condicions amb què el pintor s'obligava a realitzar-lo. Per un llibre d'albarans sabem que es va fer "pintar en la sumitat del rataula... la istòria de Jesucrist quant fone trobat al temple", per complaure la devoció del notari Miquel Litrà, "scrivà del monestir", en correspondència de les monges a la gratuïtat a la què s'obligaven per al futur ell i el seu hereu.¹⁰ Aquest albarà està datat a 3 de gener de 1508. Això ens fa pensar que el retaule, si no estava ja acabat, es trobava en una fase molt avançada.

Els pagaments es feren, com ja s'ha indicat, en dotze terminis que van des del 8 de març de 1504 al 3 d'octubre de 1512. De tres d'aquests pagaments, entre ells el de quitança, n'han quedat albarans autògrafs del mateix pintor.¹¹ Si bé el contracte es va fer per 200 lliures, al final se li afegiren al pintor 10 lliures més "per satisfacció del cert or havia posat en lo rataula fora dels

4 L'església havia estat construïda per Huguet Barxa, l'any 1448, essent priora sor Joaneta Guimerana (LLOMPART, Gabriel. *Identificación del "Maestro de las Predelas" y encuadre de otros más*. Estudis Baleàrics, 29-30 (juny-setembre 1988), pp. 48-49).

5 BARCELÓ CRESPI, Maria. *Ciutat de Mallorca en el trànsit a la modernitat*. Institut d'Estudis Baleàrics, 1988, pp. 182-183.

6 AMSE. 68.1, ff. 124 v.-125.

7 ROSSELLÓ, Ramon. *El Convent de Monges Jerònimes de Ciutat*. Comunicació, 45-46 (juliol-octubre 1986), pp. 16 i 21.

8 Du aquesta inscripció: "Hieronima Elsabet vocor / Deum ludare vos ortor / Any M e D sis / Sanctimoniales properandum venite / congregamini / Deum et sanctus laudate".

9 AMSE. 31.1, f. 3. (ESTELRICH COSTA, Josep, Ob. cit., pp. 227-228). Han publicat estudis sobre aquesta imatge: JUAN, J. - LLOMPART, G. *Las Virgenes Sagrario de Mallorca*. BSAL. 22 (1963), p. 192; JUAN TOS, J. Ob. cit., p. 39.

10 AMSE. 68.1, f. 2.

11 Ib., ff. 2 v., 4 - 4 v.

pactas".¹² Un dels pagaments fou rebut a 4 de juliol de 1506 per l'escultor mn. Mòger el qual rebé 20 ducats per comprar or, 10 per al pintor i 10 per a ell mateix, que estaria aleshores esculpint la imatge de Nostra Dona de Consolació. Es pot suposar que per a la finançació d'aquesta empresa el monestir pogué comptar amb l'ajuda de devots i amics de la casa. Consta documentalment d'una d'aquestes ajudes, certament molt crescuda si bé en part un poc tardana.¹³

Els intermediaris de les monges per pagar al pintor foren mos. Berenguer de Montornes, un dels dos protectors del monestir, mos. Miquel Joan, prevere, procurador de la comunitat, i mos. Gabriel Mora, "sacerdot de la casa", que va anotar personalment el registre dels pagaments i és molt possible que tingués una part important en el projecte i en la seva execució.¹⁴

Amb el temps la comunitat crexia i el monestir els tornava petit. A 7 de juny de 1540 les monges, "per esser moltes en nombre i lo monestir xic", adrecen al Gran i General Consell una petició d'ajuda per fer infermeria, sala capitular i "per créixer lo cor, la stretura del qual és tant xique que apenes la mitat de les monges poden residir en aquell les hores que's fan los divinals oficis".¹⁵ L'any 1548 el monestir i els magnífics Jurats de la Ciutat demanen a la sagrada casa de l'Hospital de Sant Joan de Jerusalem un troç de l'hort del Temple, "per eixamplar i allargar l'església o construir-la de bell nou". El Mestre Fr. Joan de Homedes i el Capítol general, reunit a Malta, accedeixen a aquesta petició i venen al monestir de Santa Elisabet "una part de l'hort ja destruït, pertanyent a la casa del Temple o batllia nostra de Mallorca".¹⁶

¹² Ib., f. 125.

¹³ "Avem rebut del venerable mossèn Johan Miquel, prevere, procurador nostre, trenta una liura xvii sous e viii diners a compliment de lxxxiii l. que havia promesas la senyora Joana Batista Barrera q^o al nostre monastir per lo retaule major. Fo a xxiii de janer Mdxxi" (AMSE. 65.2, f. 8).

¹⁴ AMSE. 68.1, ff. 124 v. - 125. Mn. GABRIEL MORA, domer de la Seu, fou el tercer capellà del monestir durant més de vint anys (ca. 1500-1522). Passats els primers anys de la fundació, fou l'iniciador dels llibres de registre del monestir, que va començar de mà pròpia, recollint les notícies del període fundacional: el Capbreu major —que conté les informacions disperses en els pergamins més antics des de la primera comunitat de beguins a la segona dècada del s. XIV, la relació de monges professes, la anotació dels escassos censals, i les eleccions de priores— (AMSE. 31.1), el llibre d'aniversaris i celebracions festives (AMSE. 47.1) i el llibre d'albarans (AMSE. 68.1). Feu donació al monestir del seu alberg situat "a la travessa devant la iglésia de Montesyon". Fou gran amic de Mn. Bartomeu Caldentey, el fundador de la primera impremta mallorquina, company seu de ministeri a la Seu, el qual l'elegí marmessor testamentari i rebé d'ell el viàtic (MUNAR, Gaspar. *Llibre de contemplació*. Preliminars. Palma de Mallorca, 1985, pp. XVI-XIX). Un altre bon amic de Mn. Mora fou el canonge Gregori Genovard, amb el qual col·laborà en la fundació de la Casa de la Criança, contribuint a la seva dotació (MUT, Vicente. *Vida de la venerable sor Isabel Cifre*. Mallorca, 1625, pp. 18-19). Durant molts d'anys fou confés i guia de sor Isabel Cifre, fundadora de La Criança, i abans de morir va deixar escrit el testimoni de la vida i experiències místiques de la seva penitenta, vint anys abans de la mort d'aquesta. Una còpia del manuscrit va ser transmesa per l'arxiver de la Seu Dr. Josep Barberí a Fr. Lluís de Vilafranca i es troba avui a la Biblioteca del Marqués de Vivot. Aprofitam l'avinentesa per agrair al Sr. P. de Montaner l'haver-nos facilitat l'accés a aquest estimable document del venerable prevere.

¹⁵ ARM. AGC 29, f. 20. ROSSELLÓ, Ramon, ob. cit., pp. 17-18.

¹⁶ AMSE. 1. 59.

Les monges es decideixen per construir l'església de nova planta, i pel setembre de 1555, essent priora sor Beatriu Gual, filla del Sr. Antoni Gual i Desmur, comença la construcció de l'església actual —exceptuant el presbiteri, que fou construït en la segona mitat del segle següent— la qual quedà enllestida l'any 1562 amb la col·locació del paviment.¹⁷ L'edificació començà per la cabecera del temple i quan s'acabava de construir la primera volta, pel desembre de 1557, el retaule de Sant Jeroni, de Pere Terrencs, fou desmuntat de l'església primitiva pel fuster mestre Thomàs Esmengual.¹⁸ Les peces estigueren prop d'un any desmuntades i s'aprofità aquesta circumstància per restaurar el retaule, obra que va realitzar, pel juny de 1558, el pintor Mateu López.¹⁹ Acabada la segona volta i col·locats els graons i l'altar del presbiteri, el retaule fou instal·lat per l'indicat fuster mestre Esmengual al fons de la nova església, pel setembre del mateix any 1558, a punt de presidir ja la festa anual del sant patró de la comunitat jerònima. El treball de muntatge exigí nou jornals del mestre ajudat de dos fadrins.²⁰

L'any 1630 es feu necessària una reparació al retaule, segons consta en els llibres de la procuradora: "A viii de dit (gener 1630) ...doní x sous per una post per adobar el retaule gran de la iglésia, viii sous per un jornal de mestre García", fuster.²¹

Del setembre de 1650 al març de 1653 el retaule de Terrencs estigué retirat de l'església. Les voltes del temple, quan encara no s'havien complert cent anys de la seva construcció, amenaçaven ruïna i hagueren de refer-se totes, en temps dels priorats de sor Jerònima Paula Desbrull i sor Isabel Mir. El fuster mestre Francesc Escales desarmà el retaule abans que es començàs a desfer-se la primera volta, i tornà bastir-lo després que fou reconstruïda la tercera.²²

Nou anys després, per l'abril de 1662, el retaule fou retirat definitivament de l'església. Les monges sor Anna Maria i sor Constança Sureda i Descallar, filles úniques del senyor Joan Baptista Sureda, que després d'enviudar havia estat ordenat preveré i a la seva mort llegà a ses filles mil lliures de renda anual, destinaren aquests ròdits a la construcció de l'actual presbiteri de l'església, que guarniren amb el gran retaule barroc que avui segueix al fons del temple.²³

17 AMSE. 65.7 i 65.8, dos llibres de Clavariat on es troben dispersos els registres dels pagaments.

18 AMSE. 65.7, f. 22.

19 "Més donarem a mestre Lopis per reparar lo retaule, 7 lliures" (AMSE. 65.7, f. 62 v.) MATEU LÓPEZ pintà l'any 1574 per l'església del monestir de Santa Elisabet el retaule de la Concepció de Nostra Senyora, actualment a la mateixa església del monestir, i l'any 1586, les claus de les dues voltes de la Sala Capitular, destruïda en un bombardeig de la Ciutat l'any 1937. (ESTELRICH COSTA, Josep. Ob. cit., pp. 226-227). També hi ha en el monestir altres dues obres del pintor: La Sagrada Generació i El Davallament. Aquestes i el retaule de la Concepció han estat catalogades amb els nùms. 30, 32 i 34, respectivament, per LLOMPART, G., PALOU, J. M.^a i PARDO, J. M.^a en *Els López dins la pintura del segle XVI a Mallorca*. Palma de Mallorca, 1988, pp. 75, 77 i 80.

20 AMSE. 65.7, f. 32 v.

21 AMSE. 66.15, f. 41.

22 AMSE. 51.4, ff. 23, 62.

23 AMSE. 31.1. ff. 366 v.-367.

Venturosament no va succeir amb el retaule de Pere Terrencs el que diu el P. Gabriel Llopart, que “molts altars i retaules barrocs foren els causants de la ruïna dels anteriors medievals o renaixentistes”, mentre que “també l'amor a la tradició i a la història ha fet que es mantinguessin, en unes famílies i en unes esglésies determinades, tot de peces importants fins avui mateix”.²⁴ Aquest amor a la tradició i a la història es va mostrar en el nostre cas. El 17 de juliol de 1661 fou beneïda la primera pedra de l'edificació, i el 20 d'abril de 1662 anota la procuradora del monestir en el seu llibre de despeses: “Doní ...iii liures per jornals dels mestres, claus i guix, per acomodar els quadros del retaule gran per la porteria, rafetor i dormidós”.²⁵ La taula central de Sant Jeroni fou col·locada a la saleta d'entrada a la clausura, que les monges anomenen “entre-portes”, on la veié l'Arxiduc Lluís Salvador cap a les darreres dècades del segle passat.²⁶ De les altres parts del retaule, col·locades en el refectori i dormidors no se'n tenia altre notícia que la de la taula de Jesús trobat en el Temple, destinada al pinacle, que no es troba en el monestir.

Noves investigacions ens han posat darrera el rastre de les dues taules laterals. L'erudit Joaquim M.^a Bover a la seva “miscel·lània” deixà constància d'una visita feta al monestir: “San Jerónimo. (1.º de Junio de 1844) = ...A la entrada de la clausura se ve un fragmento del antiguisimo retablo del altar mayor con San Geronimo, San Agustin y San Gregorio”.²⁷ Sembla que les dues taules que Bover trobà l'any 1844 acompanyant la taula de Sant Jeroni en el mateix lloc del monestir on encara la va veure l'Arxiduc anys després, no poden ser altres que les que avui es troben en el Museu diocesà, de 1'40 x 0'43 m., restaurades per Artur Cividini, sota els auspicis de la “Fundación Juan March”, catalogades per Gabriel Llopart amb el núm. 145 a “*La pintura medieval mallorquina*”.²⁸

Tant de bo que qualche dia apareguessin la taula de Jesús en el Temple o altres presumibles fragments del retaule de Pere Terrencs.

²⁴ LLOPART, Gabriel. *La pintura gòtica a Mallorca*, p. 13.

²⁵ AMSE. 66.23, f. 80.

²⁶ ARXIDUQUE LUIS SALVADOR. *La Ciudad de Palma*. 2.^a ed. facs. Palma de Mallorca, 1981, f. 210.

²⁷ BOVER, Joaquín M.^a *Miscelánea histórica majoricense*. Ms. Biblioteca Bartolomé March, t. XIV, p. 3.

²⁸ Vol. III. Palma de Mallorca, 1978, p. 168.

Notes per a la biografia de Gabriel Alomar i Villalonga

ANTONI IGNASI ALOMAR I CANYELLES

Fins ara els documents principals per conèixer la joventut de Gabriel Alomar i Villalonga consistien en la correspondència familiar mantinguda durant la seva estada per estudis a Barcelona. A aquesta font hem d'afegir des d'ara un inèdit quadern que té el títol de "Libro de cargo y descargo ó data hecho por D. Miguel Alomar, apoderado de su señor hermano D. Juan, Comisario de Guerra". A pesar d'aquest títol la comptabilitat conté una segona part, la més llarga, que correspon a la tutoria de Gabriel i Anna Alomar encomanada al seu oncle Gabriel Alomar i Barbarín, prevere i germà del també capellà Miquel, en morir el pare de Gabriel i Anna, Joan Alomar i Barbarín.¹

El quadern ens informa de la vida familiar de Gabriel Alomar des de l'abril de l'any 1883 fins al desembre del 1893 i completa la coneixença que teníem d'aquella època.²

Joan Alomar i Barbarín era Comissari de Guerra de 1.^a Classe,³ professió que li permetia de viure bé però que el feia mudar sovint de residència, sempre fora de Mallorca. I fins que morí la seva muller, Margalida Villalonga i Puig (dels Villalonga de Tofla), l'any 1882, ella i els fills varen pelegrinar amb el pare.⁴

¹ El quadern de comptabilitat és en castellà i és organitzat en els apartats de "Cargo" i "Descargo" (fins al 16 de febrer de 1888) i "Cargo" i "Data" (després de l'esmentada data); té 58 fulls (d'escrius, només 56) (28 x 15,5) de paper amb ratllat imprès, escrit amb ploma i tinta negra, amb tres mans, i enquadernació de paper.

² L'única biografia de Gabriel Alomar és, pràcticament, la d'Antoni Serra, el qual hi reconeix la insuficiència de la bibliografia actual i que "no hi ha hagut una recerca sistematitzada de papers i de documents de Gabriel Alomar"; vegeu Antoni SERRA, *Gabriel Alomar (l'honestat difícil)*, Palma, 1984, pàg. 10.

³ La seva categoria equival a la de tinent coronel i com a "Jefe de Administración primera" cobraven 3.333 reials mensuals, segons A. NIETO, "La retribución de los funcionarios en España", *Revista de Occidente*, Madrid, 1967, pp. 132-133. Emperò des de 1853 fins a 1888 aquest sou no augmentà; vegeu F. FERNÁNDEZ BASTARRECHE, *El Ejército Español en el siglo XIX*, Madrid, 1978, p. 98.

⁴ Abans de morir Margalida Villalonga eren a Àvila; vegeu A. SERRA, *op. cit.*, p. 15.

En quedar viudo, Joan Alomar deixà Gabriel i Anna a Mallorca amb alguns parents mentre continuà destinat fora⁵ i encarregà els seus interessos econòmics a l'illa com a apoderat al seu germà Miquel (després d'una temporada durant la qual no sabem qui en degué tenir cura), el qual consignà els comptes que comentam.⁶

Miquel Alomar i Barbarín havia nascut l'any 1827 a Muro, poble en el qual va estar de vicari, i va ser beneficiat de la Seu de Mallorca.⁷ Representà el seu germà Joan fins al febrer de 1888, quan aquest estava destinat a Maó⁸ i pogué venir més a Mallorca.

Joan pareix que quedà definitivament a la seva illa el 1888 mateix i aquell any el seu fill es matriculà, als 15 anys, a la Universitat de Barcelona per estudiar Dret i Filosofia i Lletres.⁹

Però el desembre de 1890 morí Joan Alomar, i Gabriel i Anna tornaren quedar, per sempre, sense el pare prop (als comptes hi ha constància d'algunes despeses pel seu traspass a Palma), i passà a encarregar-se dels dos orfes, com a tutor, l'altre oncle capellà, Gabriel Alomar.¹⁰

Gabriel Alomar i Barbarín havia nascut l'any 1830 (en concedir-li la tutoria tenia, doncs, seixanta anys) i morí el 1915. Com el seu germà Miquel, era beneficiat de la Seu, i a més capeller.¹¹ A la segona part del quadern que comentam va transcriure els comptes de la tutoria.¹²

Gabriel Alomar i Villalonga continuà els estudis a Barcelona després de la mort de son pare. A través de les anotacions de les trameses de doblers de Palma a Barcelona i de les dels que rebia abans de salpar de l'illa podem

⁵ No sabem amb qui degué estar Gabriel; Anna era amb la seva àvia materna Margalida Puig; vegeu, A. SERRA, *ibid.*

⁶ Joan Alomar trameté a Mallorca 1.000 reials mensuals tres mesos seguits durant 1883 i no sabem des d'on, a través de l'Esquadró de Cavalleria de Palma, i concretament del comandant, Miquel Barbarín i Vanrell, oncle seu i germà del canonge Lluís i d'Antoni, del Cos de Guàrdies de la Reial Persona o Guàrdia de Corps (fixau-vos en la proporció de clergues i militars a la família); vegeu Gabriel ALOMAR i ESTEVE, "Contribució a una biografia de l'orguener Jordi Bosch i notícies sobre una família de mercaders provençals-mallorquins", *Estudis Baleàrics*, pp. 116-119, sobre la família Barbarín i, del mateix autor, "Un poble i una nissaga. La Vila de Muro i els Alomar de la Serra", *Quaderns de Ca la Gran Cristiana*, 8. Palma, 1987, sobre la família Alomar.

⁷ Se'n conserva un aplec de *Sermons arreglats per D. Miquel Alomar y Barbarín Prè*, de l'any 1854, predicats a Muro i Llubí, i un catàleg de la seva biblioteca.

⁸ A. SERRA, *op. cit.*, p. 21.

⁹ Joan Alomar abans havia estat a l'illa de Mallorca l'octubre de 1883, el gener de 1886, el juliol de 1886 i el novembre de 1887, mesos en què signà els comptes que li presentà el seu germà Miquel per a la seva aprovació.

¹⁰ El tutor es deia Gabriel i no, com diu A. Serra a la biografia citada, p. 21, Jaume. Son pare era Gabriel Alomar de Son Prim i Fiol, capità de les Milícies Urbanes, nat el 1797 i mort el 1864, i va tenir cinc fills més: Antoni Ignasi, Miquel, Maria Anna, Concepció i Joan.

¹¹ Segons Gabriel ALOMAR i ESTEVE, *Memorias de un urbanista. 1939-1979*, Palma, 1986, p. 17, son pare, Antoni Ignasi Alomar i Alomar, féu de tutor de Gabriel Alomar, cosí seu, un quant temps i no sabem en quin moment (cosa possible ja que els separaven 26 anys d'edat). Gabriel Alomar i Esteve esmenta la gran amistat que uní els dos cosins tota la vida, de la qual vaig sentir parlar a mon pare, Antoni Ignasi Alomar i Esteve.

¹² Per exemple, s'encarregà de cobrar les rendes de les terres heretades pels seus nebots: el Pou dels Forners, la Coma o el Pedró, Alacantí, Son Molondra (o Malondra), Morell, l'Hort o Coma dels Feters, Balauba, etc., per Muro i Llubí

veure que passava les vacances de Nadal i d'estiu a Mallorca. Per la comptabilitat també sabem que l'any 1892 aconseguí la desitjada redempció del servei Militar, la qual li suposà una gran despesa econòmica.¹³

L'any següent, Gabriel tornà abans de l'estiu quan l'avisaren de l'empitjorament de la malaltia de cor de la seva germana, la qual morí el 31 de març, cinc dies després de la seva arribada.

Durant les llargues temporades d'absència del pare,¹⁴ Gabriel i Anna per força devien haver enfortit la seva estimació de germans, la qual augmentà després de la pèrdua del pare, quan ella, més jove i malaltissa, es recolzà en el germà, segons podem veure per la correspondència entre Barcelona i Palma.¹⁵ Per això la mort d'ella afectà molt Gabriel i provocà un greu enfrontament amb el tutor. La causa era que Gabriel estava convençut que l'extremunció —la qual l'oncle havia donat a Anna contra la voluntat de Gabriel, que preveia que tendria conseqüències fatals— havia impressionat tant l'allota que en fou la causa immediata de la seva mort.¹⁶

Gabriel no se'n tornà a Barcelona fins al cap d'un mes i decidí abandonar els estudis de Dret. Durant l'estiu la tensió entre els dos Gabriels degué agreujar-se a Mallorca. El resultat fou que, quan encara no s'havia acabat l'any, l'oncle fou exonerat pel consell de família de la seva responsabilitat envers el nebot i aquesta fou traspassada a Joan Bestard, que devia ser un amic de la família del qual no sabem res ara com ara. Així s'acabà un episodi tristement important de la joventut de Gabriel Alomar.

Sobre les dades del quadern de comptes relacionables amb la formació cultural del jove Alomar trobam que en vida de son pare pagaven una subscripció a "El Isleño", òrgan de la Unió Liberal.¹⁷ El 1891 es pagà un volum d'una "Historia de España" que havia començat a comprar Joan Alomar.¹⁸ I l'any 1893 tenim constància del pagament d'algunes quotes de la Societat Arqueològica Lulliana.

¹³ Li costà 750 pessetes, de les quals li'n tornaren 117. El tutor ho trobava molt; vegeu A. SERRA, *op. cit.*, p. 23.

¹⁴ Vegeu *supra*, la nota 9.

¹⁵ A. SERRA, *op. cit.*, p. 22-25.

¹⁶ *Ibid.*, p. 25.

¹⁷ Vegeu José ALTABELLA, "Notas urgentes para una historia de la prensa balear. De 1779 a nuestros días", *La Estafeta Literaria*, Extra. núms. 426-428, p. 95.

¹⁸ Erra el tom XXV. A la correspondència també se'n parla, vegeu A. SERRA, *op. cit.*, p. 25.

Un caire del arquitecte D. Gabriel Alomar Esteve

ANTONI GALMÉS I RIERA *

Al Arquitecte D. Gabriel Alomar i Esteve no cal dedicar temps a presentar-lo com a tal arquitecte, perquè feu mèrits a n'el seu temps per esser Doctor en la materia i a més, no a tots els Doctors les passa igual, demostrà pràcticament en la seva prolífica obra, casi sempre encertada, que'n sabia i a més que tenia el cap ben clar per sebre on anava i que volia.

Jo ja carregat d'anys i sortint poc, he deixat per els més joves la tasca d'investigar les tantes obres que dirigí per Ciutat i molts d'altres indrets de la nostra illa i solsament presentaré a n'el nostro Arquitecte com el planetjador de la Urbanització de Son Verí de Marina, aferrada amb S'Arenal i en el terme de Lluçmajor, segon croquis acompanyat.

En primer lloc vull deixar constància que, en les primeres converses tengudes amb en Domingo Medina, respecte a Son Verí, me feu notar, que en tota l'Urbanització no hi havia un sol carrer dret, o sia, que D. Gabriel Alomar fogí, com si fos el dimoni, de la cuadrícula de la majoria d'urbanitzacions; parlam del any 1958, quan se presentaren els papers a l'Ajuntament de Lluçmajor.



Ell presentà aquella Urbanització, a n'el seu veure, amb el caracter convenient per la seva situació geogràfica, de tipo paisatgistic i natural: carrers amb curves i en situacions irregulars: volia i ho logrà, que allò no fos un afegitó a un poble; volgué i li donà una personalitat propia amb les verdós dels seus pinars i l'interés pintoresc i encantador del lloc, en una paraula, que Son Verí seguís essent Son Verí.

Per això dotà a l'Urbanització d'unes normes i ordenances, que no tenien altre fi de que fós una urbanització talment paisatgistica i natural.

Les parets divisories dels solars havien d'esser parets seques i baixes fetes de trossam de marès, les ceres, avui pareix que les diven voravies, de lloses de pedra viva, les edificacions, separades les unes de les altres sis metres, no llevanse la vista.

* Mort l'autor abans d'entrar en màquines aquest Bolletí hem mantingut el text tal qual va ser entregat, respectant els criteris que Antoni Galmés va mantenir, aferrisadament, al llarg de la seva vida.



-  SUELO URBANO
-  SUELO DE RESERVA URBANA
-  SUELO RUSTICO



FEB. 1958
4º
[Handwritten signature]



[Faded stamp with handwritten number 315]

Ilmo. Sr.

AYUNTAMIENTO de LLUCHMAYOR
Ingeniero 4º
Registro de ENTRADA
108 17 FEB. 1958

Dª Mª Concepción Rosas Montis, con domicilio en Palma, calle Archiduque Luis Salvador, 13, propietaria de unos terrenos de ese término Municipal, pertenecientes al Predio "Son Verí", lindantes con el caserío de El Arenal, la ribera del mar y la carretera militar de Enderrocat, tiene el honor de exponer:

17 FEB. 1958
Este expediente es Cont.
de los terrenos de Perma-
nencia, a fin de efectuar
operaciones.
El Alcalde: *[Signature]*



1.- Que desea llevar a cabo en dichos terrenos una urbanización de tipo "Turístico-residencial" que llevará el nombre de "Son Verí de Marina".

2.- Que el Plan-General-Parcial de dicha urbanización, se halla a cargo del arquitecto D. Gabriel Alomar y se halla en estado avanzado, pudiéndose iniciar su tramitación oficial, de acuerdo con la vigente "Ley de Régimen del Suelo y Ordenación urbana", dentro de pocas semanas.

En vista de lo anteriormente expuesto, teniendo en cuenta que ello redundará en beneficio del municipio cuyo Ayuntamiento tan dignamente preside, y deseando iniciar los trabajos previos de replanteo y explanación de calles, acompañando para mejor información una copia del plano que sirve de base al Plan General-Parcial en redacción.

S U P L I C A

Le sea concedido un permiso provisional para iniciar las citadas obras, mientras se lleva a cabo la tramitación del expediente de aprobación.

Gracia que espera alcanzar de V.S. cuya vida guarde Dios muchos años.

Palma de Mallorca, 10 de Febrero de 1958

Gabriel Alomar
arquitecto

Concepción Rosas Montis

con su autorización
[Signature]

Ilmo. Sr. Alcalde de Lluchmayor.

El llum públic no estava previst, però se posà i les faroles donaven i donen llum per els carrers per caminar, sense enlluernar: no era qüestió d'embellir l'urbanització amb afegitons enlluernadors, li bastava, a nel seu parè, la bellesa del seu emplaçament i del seu paisatge.

Amb aquestes retxes hem volgut col·laborar al homenatge al Arquitecte Don Gabriel Alomar i Esteve, per la raó que'l se merèix per la gran tasca en la seva vida duita a terme a Ciutat, en les Esglésies de Cala Ratjada, San Sebastià i La Trinitat, per S'Avall i altres llocs i per tot ha deixat testimoni dels seus sebres i bon fer, així com en els carrecs importantíssims que ha tengut.

Que Déu vos ho tengui en compte Gabriel Alomar i Esteve, que noltros homs no tenim prou medis per pagar-vos.

LAMINAS

LA NAVETA B DE SA MARINA DE SA PUNTA



Figura 1. Borrador del plano general de las navetas a Sa Marina de Sa Punta.

LA NAVETA B DE SA MARINA DE SA PUNTA

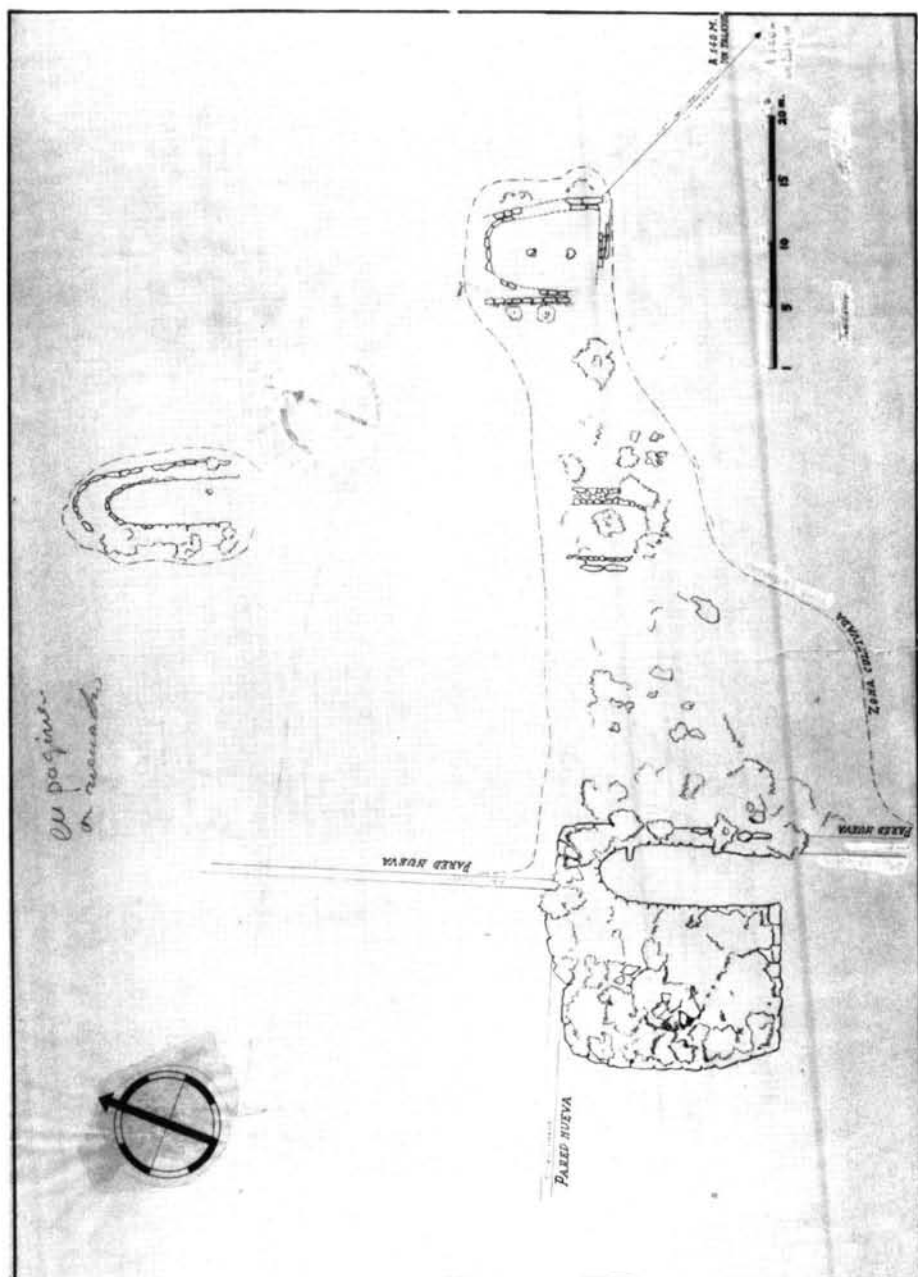

Figura 4. Borrador del plano de la naveta B.

LA NAVETA B DE SA MARINA DE SA PUNTA



Figura 6

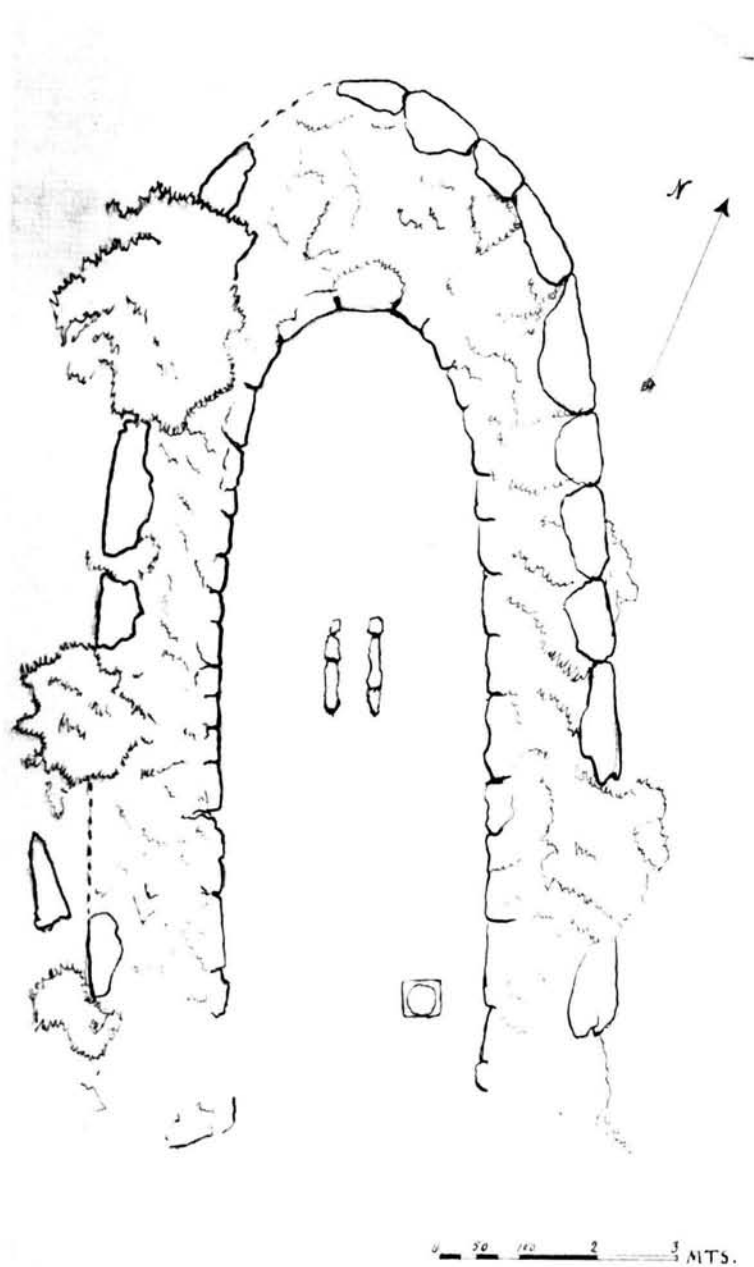

Figura 7

LA NAVETA B DE SA MARINA DE SA PUNTA

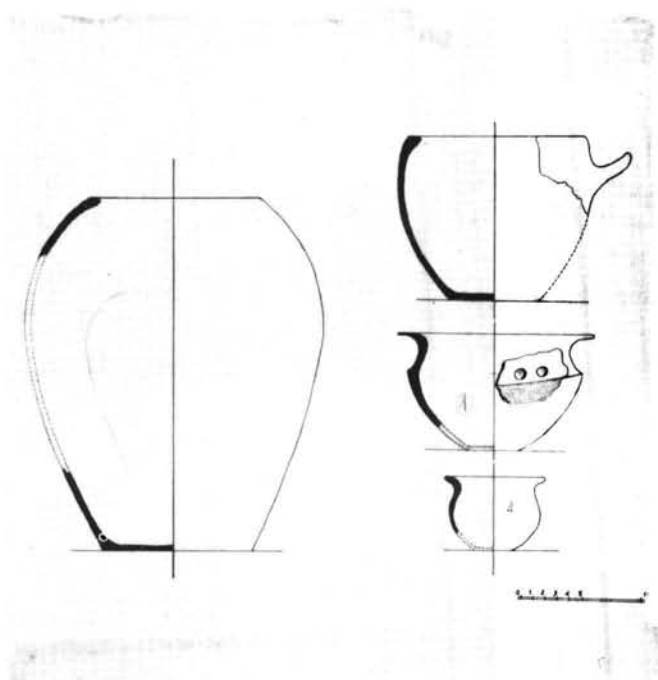

Figura 8. Vista de conjunto de las navetas de la Marina de Sa Punta en 1945.

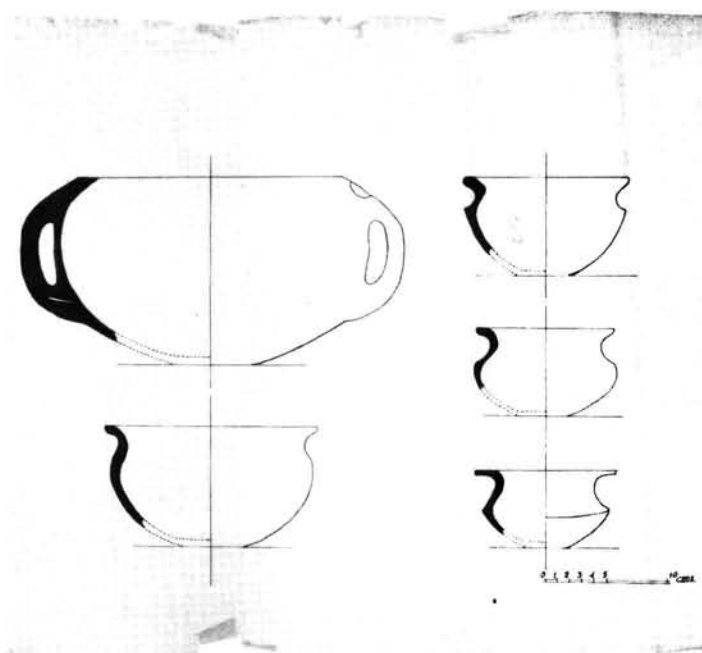

Figura 9. Lateral de una de las navetas, posiblemente la naveta A (Citado en 1945).

LA NAVETA B DE SA MARINA DE SA PUNTA



Figura 10. Detalle de uno de los muros externos de las navetas (Fotografía fechada en 1 marzo 1945).



Figura 11. Detalle de una de las navetas posiblemente la naveta A que se conservaba en relativo buen estado en 1945.

LA NAVETA B DE SA MARINA DE SA PUNTA



Figura 12. La naveta B en vías de excavación.



Figura 13. Basamento (?) de una columna en el centro de la cámara de la naveta B.

LA NAVETA B DE SA MARINA DE SA PUNTA



Figura 14. Aspecto de la cámara después de su excavación. Detalle de la zona absidal.



Figura 15. La cámara de la naveta B después de su excavación, vista desde el ábside.

LA NAVETA B DE SA MARINA DE SA PUNTA



Figura 16. Cerámica talayótica, unico ejemplar del que se conserva fotografía. Corresponde al perfil de la pieza n° 2. (Paradero actual desconocido).



Figura 17

LA NAVETA B DE SA MARINA DE SA PUNTA

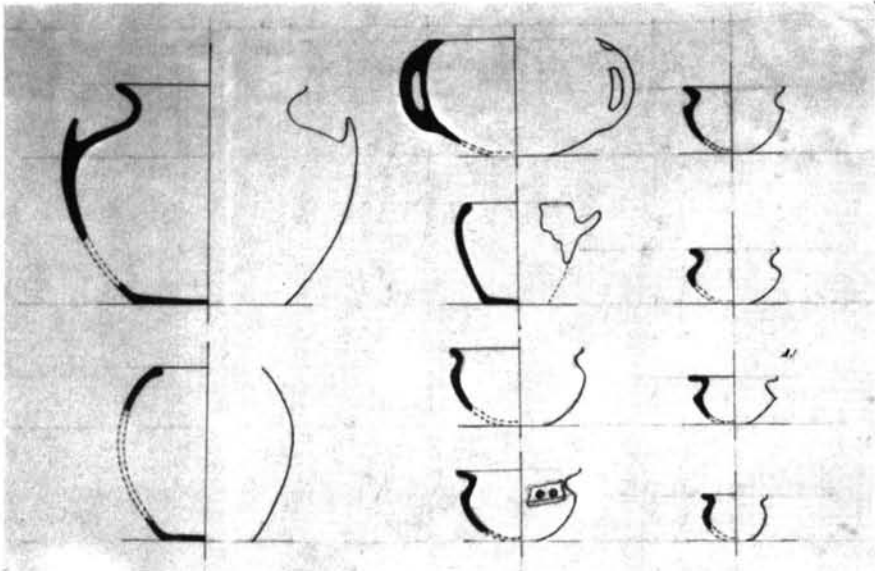

Figura 18. Punzones de hueso hallados. En la naveta B.

LA NAVETA B DE SA MARINA DE SA PUNTA

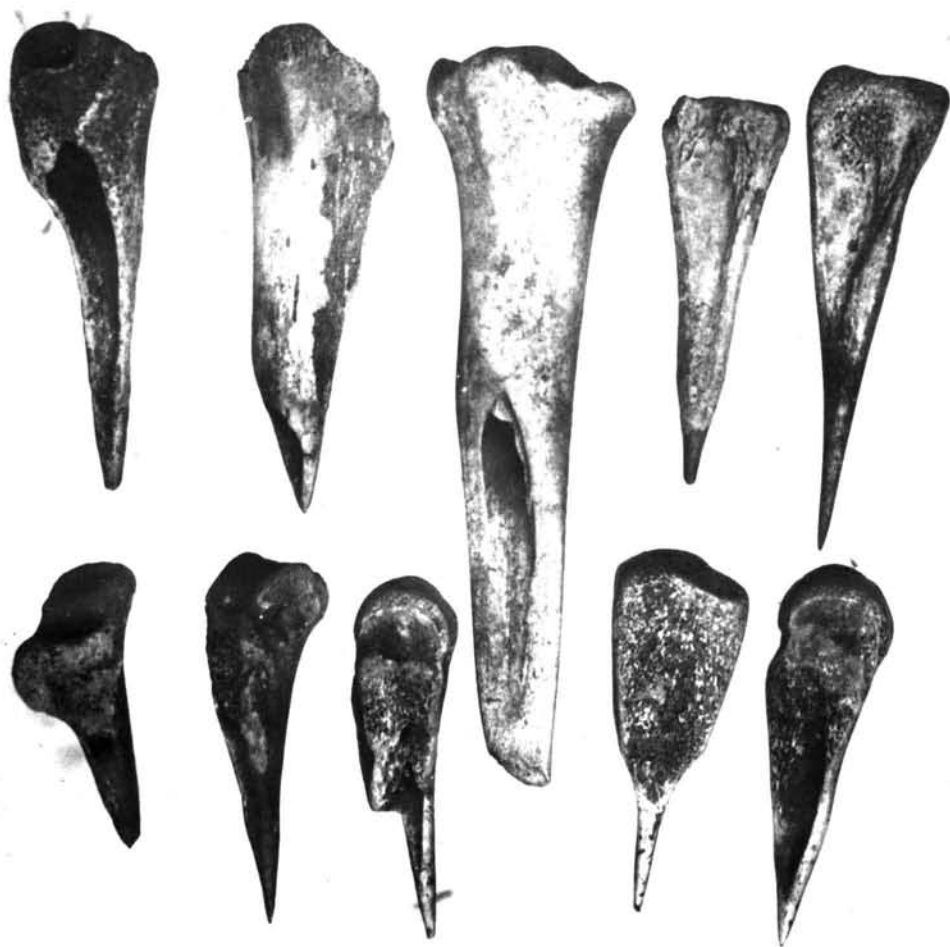

Figura 19. Fauna obtenida a lo largo de la excavación.

PUNTOS DE ESCALA Y EMBARCADEROS PUNICOS



Lámina 1. Isote de Na Guards (1). Restos de mineral de hierro (2).

PUNTOS DE ESCALA Y EMBARCADEROS PÚNICOS



Lámina 2. Mineral de hierro (1) y restos de fundición de hierro (2).



Detall del mural Aguilar. Representació fidel de la façana encarada a la mar del palau de l'Almudaina en el moment de la conquesta.

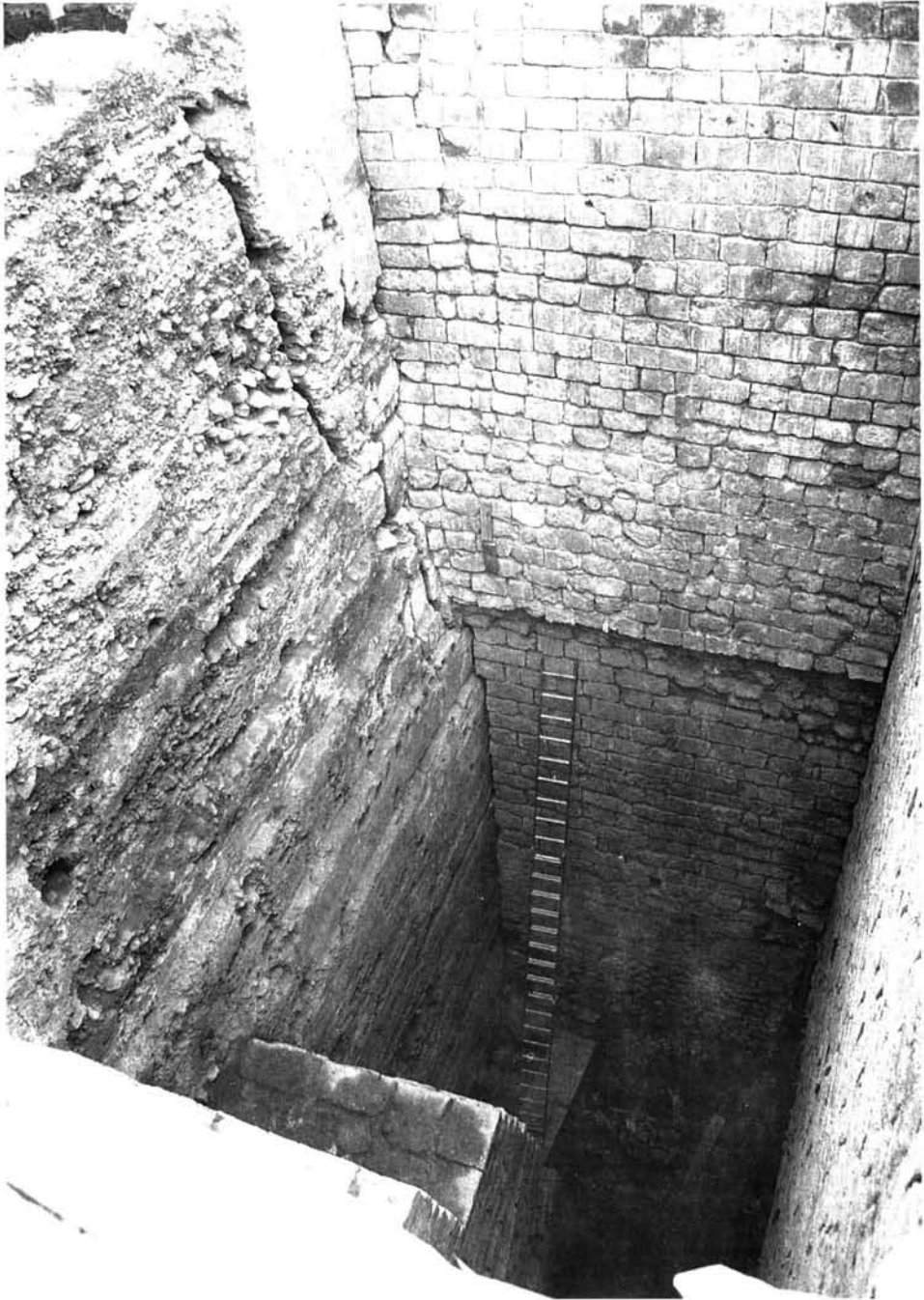

Visio de la murada islamica feta amb la tecnica de fongades de tapia.

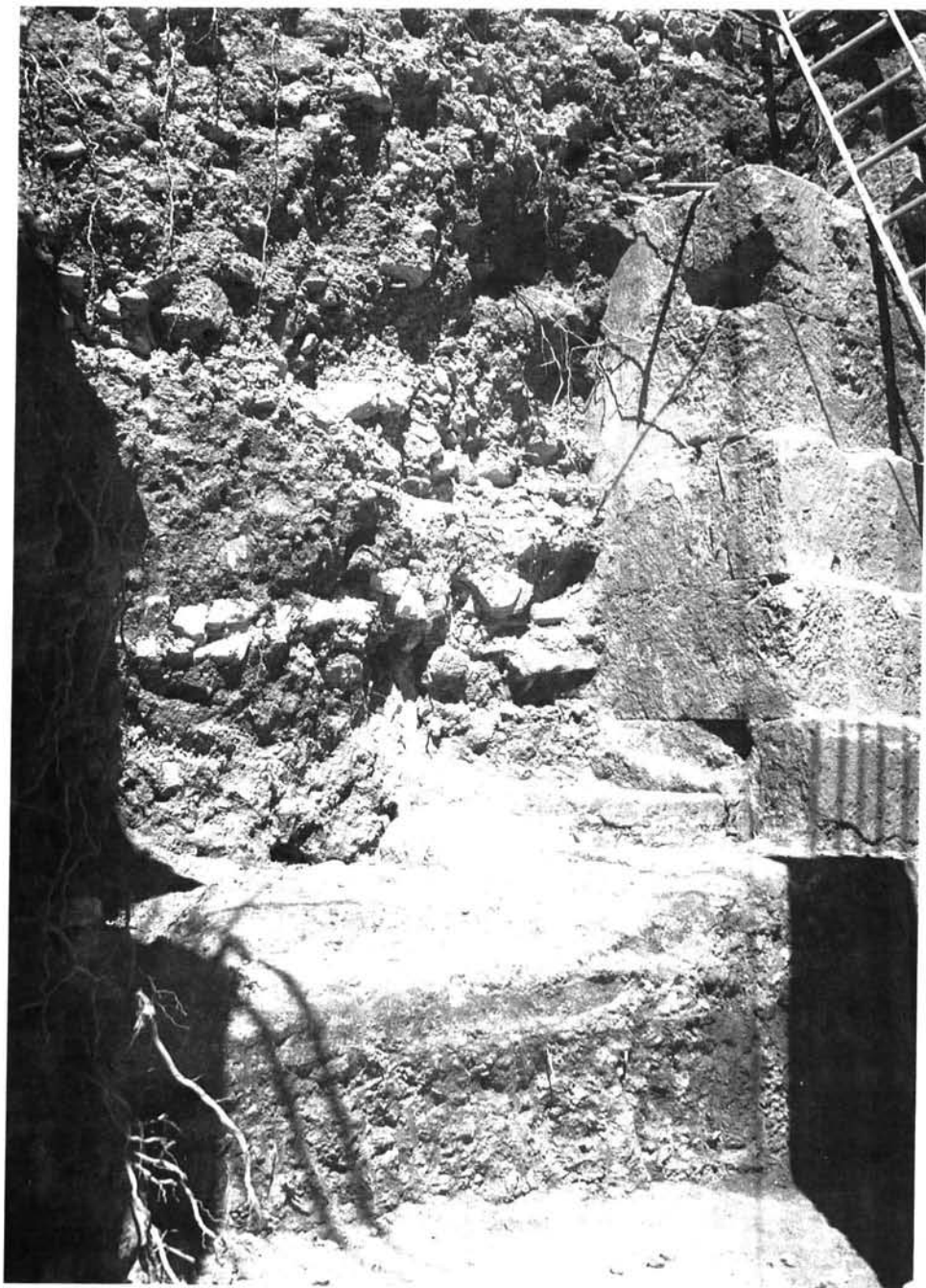

Vista parcial de la torre de Migjorn i arrencament de l'arcada.



Part superior de la torre de Migjorn, fabricada en tècnica de tapia, esbucada a causa de les remodelacions realitzades després de la conquesta.



Detall de la localització i tècnica de l'arcada.



Vista superior de l'arrencament d'una de les branques de l'arcada.

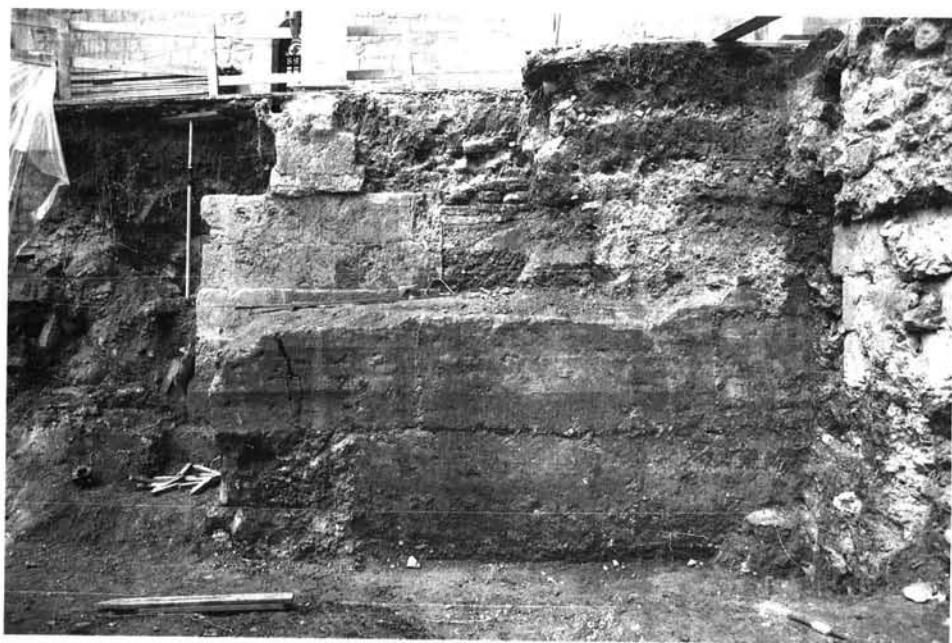

La torre de migjorn quedà totalment tapada després de les remodelacions, i emprada com a fonament d'una de les columnes de l'arquitectura gòtica.



Fonaments de la Torre de Xaloc, grans blocs disposats de cap i traves.



Part occidental de l'excavació on s'observa la petita construcció adosada al mur de tàpia i l'arcada islàmica.



Vista superior de la construcció occidental de la terrassa Sud.



Estructura formada per blocs de marès disposats en diferents sistemes de cap i través.

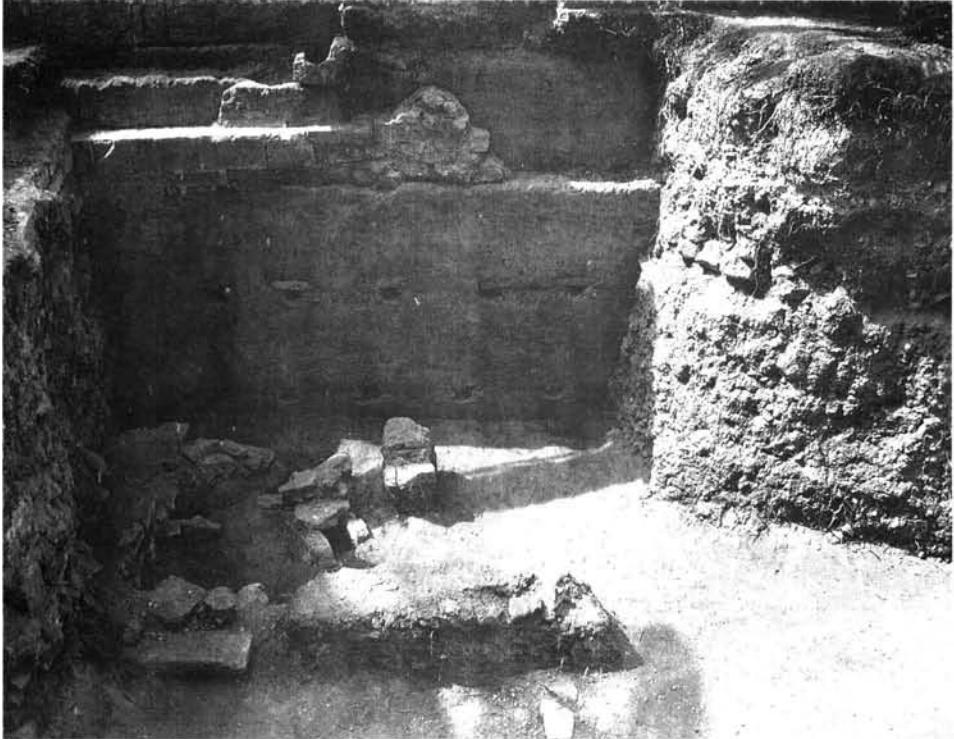

Parament intern del sector de inuitada islamica que mira a la mar. El sistema de clavegueram que

L'ESCUPTOR JOAN DEYA



Làmina 1. Imatge de Sant Francesc de Paula d'1,90 m. d'altària a l'església de l'ex-convent de Santa Maria del Camí de l'escultor Joan Deya.

EL PLA DE SANT JORDI

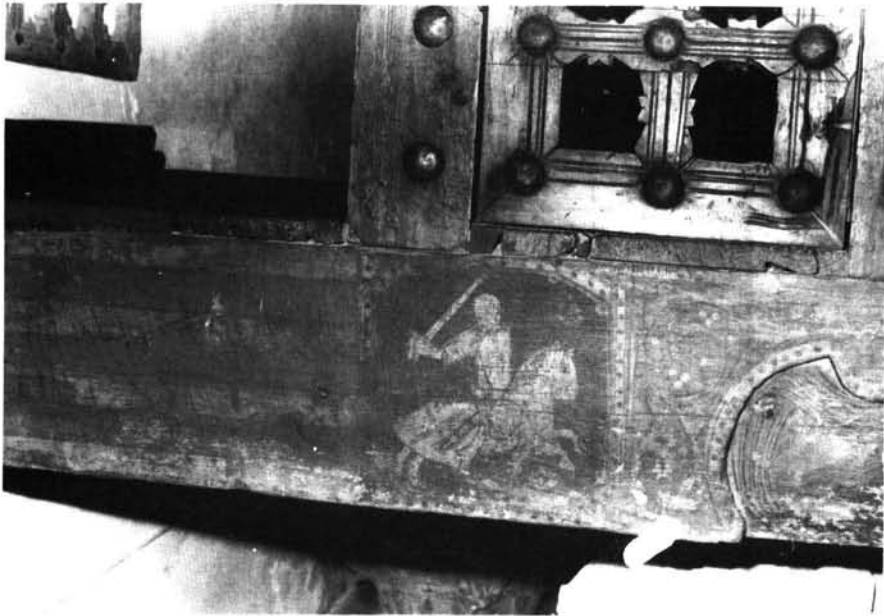
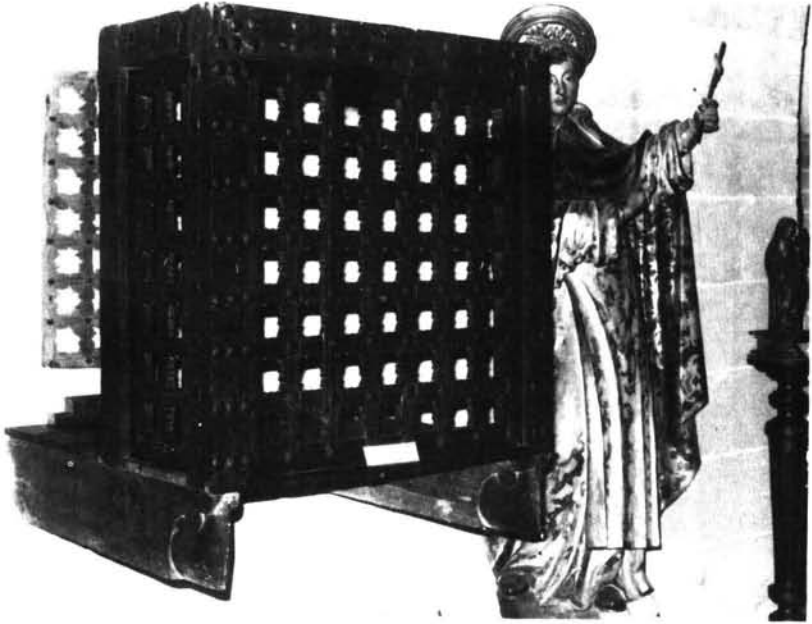

Làmina 1. Trona i detall pictòric on es veu un "cavaller" i les barres, de , antiga Esglesia de Sant Jordi (S. XIV?), avui conservada al Museu Diocesà de Mallorca. (Foto: Nicolau Tous).

EL RETAULE DE SANT JERONI



Si la proposta de J. Estelrich fos vàlida, el conjunt del retaule de St. Jeroni podria tenir l'estructura de la reconstrucció hipotètica que presentam, establerta a partir de les arquitectures de retaules de finals del S. XV i principis del S. XVI que han arribat a nosaltres. Es evident una desproporció entre la figura central i els laterals, incògnita que tan sols es podria resoldre amb l'estudi del contracte original que encara no s'ha trobat. (Nota de la Redacció).

EL RETAULE DE SANT JERONI

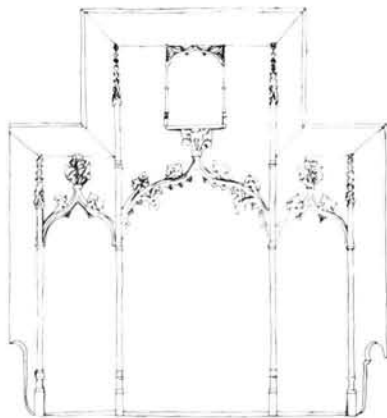
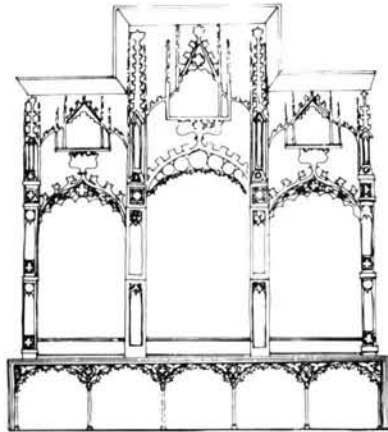

Principals architectures dels retaules que es conserven a l'actualitat. 1. Sant Bernadi (Museu de Mallorca) 2. Ntra. Dona dels Angels (Sacristia del Convent de S. Francesc) 3. Davallament (Església de l'Hospital).

VIDA DE SOCIETAT

Necrologia

P. RAFEL JUAN I MESTRE, M. SS. CC.

(1908-1989)

Tot i que ja havia entrat dins els seus vuitanta-un anys, el P. Rafel Juan ens va donar la sorpresa de la seva mort, el dia 12 d'abril d'enguany. Dins la tardor anterior encara havia trescat els puigs i comellars dels voltants del Santuari de Lluc.

Nascut a Porreres dia 2 de febrer de 1908, la seva família es va traslladar a l'esmentat santuari; més tard Rafel va ser blauet de l'Escolania i dins aquesta institució va cursar les humanitats. El 13 de maig de 1924 va professar en la Congregació de Missioners dels Sagrats Cors i fou ordenat de prevere el 6 de setembre de 1931. Entre 1933 i 1935 es va dedicar a l'estudi de les llengües clàssiques i es va introduir en la tècnica musical. Ambdues experiències marcaren el seu esperit, de manera que feren del P. Rafel un ver humanista. Va ser un home que és sentia a ple en la intimitat o en petits cercles. Per això, com a missioner va preferir el tracte personal o el confessional a la trona. La tasca que més en públic el mantingué va ser l'atenció als moradors o estiuejants de Sa Calobra, des de l'Oratori de St. Llorenç, que conservà baix de tots els sentits.

La tasca principal de la seva vida va ser l'ensenyament del llatí i grec i la música, tant els anys que va romandre al seminari de Río IV (Argentina), de 1942 a 1957, com a la llarguíssima estada a Lluc.

Devora algunes composicions musicals i algun poema, fins i tot en llatí, i altres escrits ocasionals, la seva tasca investigadora es va concentrar en la catalogació i l'escorcollament metòdics de l'Arxiu del Col·legi de Lluc, molt ric encara, tot i haver patit notables expoliacions. Ha estat un assidu visitant dels arxius de Ciutat i dels de les rodalies de Lluc. La seva ciència històrica arribà a ésser diguem-ne experimental. S'arriscava per les contrades de la Serra de Tramuntana, per descobrir i comprovar els topònims, localitzar llegendes o resseguir les petjades dels pirates i bandolers, i, molt més encara, recompanyar els pelegrins que pujaven pel Camí Vell o els mariners que se'n tornaven cap a Tuent o Sa Calobra. Però en el camp de la historiografia no donava una passa en fals, ans s'assegurava un i altre pic de la lectura exigent dels que custodiava. El gruixat volum dels 31 números de les *Hojas de Lluc* contenen una part d'allò que va produir. El continuador de la seva tasca arxivística es trobarà amb un immens treball fet, al qual li mancarà gairebé just el fil i l'agulla. Si algun retret li pugués fer, a ell no li vendria de nou,

perquè li repetiria allò que moltes vegades li diguérem: que amb la ploma damunt el paper fos tan agoserat com ho era amb la cama per les rossegures del Massanella o la Mola.

Devora la tasca silenciosa de l'arxiu, hi hem de posar l'altra, insubstituïble, de l'amigable companyonia amb els excursionistes organitzats, que el 1980 el feren soci d'honor, o eventuals, els quals, gràcies a ell podran transmetre topònims que el temps havia quasi esborrat, o podran mostrar marges i vestigis de parets que un temps foren part de la vida dels antics moradors del terme de Muntanyes i avui poden tornar a reconciliar-se amb la Mallorca més urbana d'avui.

P. Rafel, reposau en la Pau del Senyor.

JOSEP AMENGUAL I BATLE, m. SS. CC.

• • •

JOAN CAMPS COLL

(1915-1989)

Fa un parell d'anys parlava a uns estudiants de sa nostra Universitat de qui era En Joan Camps i em vaig quedar astorat quan un d'ells me digué: "... En Joan Camps, però que no és mort? Pens que aquest oblit no era conseqüència de que ell s'hagués retirat voluntàriament del món de sa cultura, sinó que, recordant a Steinbeck, aquest oblit es sa paga des soldats. Perque ell fou un soldat per es patrimoni de Mallorca, es millor representant d'aquells aficionats, amb més bona voluntat que coneixements però també amb més sentit de sa responsabilitat que ganes de figurar i que hagueren de lluitar en un moment que encara no teniem aquestes noves generacions que surten de sa nostra Universitat i que, tots noltros tant esperam d'elles. Eren temps molt difícils, per uns homes com ell, eren uns folls que anaven darrera quatre bocins de test, i eren també una vergonya per ses seves famílies, mentre que per a altres eren uns elements perillosos que podien fer trabucar un bon negoci immobiliari i que valia més fugir d'ells com de sa pesta.

Però gràcies a n'aquell estol de folls, i ell es primer, coses que avui estarien irremissiblement perdudes, no just s'han salvat i ses noves generacions les coneixen, estudien i fins i tot continuaran sa seva feina, perquè sense es sacrifici i dedicació d'En Joan Camps molt poc tendriem des nostros moros, quasi res sabríem de Cabrera on sa figura mítica de s'enviat Joan torna a prendre cos i a continuació record molts de racons de Mallorca on ell i molts de noltros hi férem feina: primer Valldurgent i Na Penyal, després Son Oms, li seguiren Son Serralta, Son Sunyer, Es Vincle Vell, Son Maiol, Son Bauló, Son Mosson, Santa Catalina de Sena, Son Real, Es Corral des Porcs, Pula i fins arribar a s'aventura irrepètible de Santa Ponça.

Deia que això de s'Arqueologia era com una purga que una vegada tastada no tens temps d'anar a s'apotecaria a comprar-ne més, i quan ens veia engrescats davant uns bocins de test, a aquelles inoblidables nits a n'es Museu, reia i tornava a riure diguent que ja havíem pres d'aquell verí que es diu Arqueologia.

Per tot hi veia detalls i hi trobava allò més inesperat i que serviria per es Museu, al qual tant va ajudar a fer. Tant li era collir un plat vell a una esbucada barraca de roter i dir "això sirà per Muro", com acabussar a n'es poders públics contra aquells que expoliaven un vaixell esfonsat o bé esser es primer a n'es "sementer" com ell deia, a una excavació. Pero enllà on més força pren es seu records és a sa restauració de sa ceràmica: hores i hores escurant bocins de test i componguent-los fins a recobrar formes perdudes, llebres i cavallets moros tornaren a sortir correguent de ses seves mans, vernissos verds lluiren de bell nou, riques i luxoses ceràmiques italianes ens mostraren es seus colors de papallona, també humils i senzills perfils indígenes, enigmàtiques formes púniques, ses seves mans conformaren orgulloses àmfores gregues i romanes com un escultor que dóna forma a ses caderes d'una dona. jo no sé si tornarem a viure tantes sensacions com era veure d'un caramull de tests tornar a sortir de bell nou tot allò.

Totes aquestes coses li donavan un cert "savoir faire" que feia d'ell un personatge digne d'En Baroja, sempre entre carlistes i lliberals, o sia entre s'element oficial i es clandestí, com ell deia, i tot això amb una única finalitat: que qualque cosa no es perdés, ja fossin unes pedres, quatre bocins de test i a vegades poc més; pero així s'escriu s'història de tot un poble i això li donava tanta feina i amargor que moltes vegades li vaig sentir exclamar tot sol i descoretgat, quina sort tenien es pobles sense història!

Avui, quan es nostre patrimoni està més amenaçat que mai, quan veim que consumada una desfeta contra allò que és nostre, sia paisatge, poble o història, i es responsables riuen i en bravetgen, i ses autoritats callen, no escaliven i ho consenten, ja sia un talaiot que l'esbuquen, una vella casa pairal que una vegada venuda és desfigurada, o es paisatge venut del que no podrem tornar a dir mai allò que ell deia de Cabrera: "allà on la mare naturalesa encara viu per a tu", i tot per un fals concepte de progrés, ell que va fer tot per salvar-ho a tot, fos com fos, ara que ja es arribat a s'altra vorera, tenia unes paraules que molts voldríem veure també escrites per noltros: "jo he robat per a Mallorca".

ANTONI VALLESPÍR BONET

• • •

JAIME SALVÁ Y SALVÁ

(1896-1989)

D. Jaime Salvá y Riera (n. 6 junio 1896) cursó el bachillerato en el Instituto de Palma (1906-1912). Obtuvo el título de Licenciado en Derecho y Ciencias Sociales en la Universidad de Barcelona en 1916.

En 1917 alcanzó el grado de Doctor en la Universidad de Madrid. Su tesis doctoral, con el título de "Derecho de Familia en Mallorca" se publicó primeramente en el Boletín de la Sociedad Arqueológica Luliana, haciéndose una tirada aparte (Palma, Guasp 1918) de 180 páginas, agotada.

Sirvió en la Administración Naval en la que alcanzó el grado de Coronel con antigüedad de 1.º de enero de 1943. Desempeñó importantes destinos en el Ministerio de Marina. Fue Intendente del Departamento marítimo de El Ferrol (1945-1947). Fue nombrado Vocal del Patronato del Museo Naval por Decreto publicado en el D. U. del Ministerio de Marina de 29 de julio de 1949.

En 6 de junio de 1960 pasó a la situación de Retirado, estando clasificado para el ascenso a General y en posesión de la pensión de la Gran Cruz de la Orden de S. Hermenegildo.

En 1945 fue elegido Correspondiente de la Real Academia de la Historia en propuesta firmada por los Académicos numerarios Sres. Marqués del Saltillo, Marqués del Rafal, Marqués de Lozoya y D. Antonio Ballesteros.

En 22 de marzo de 1974 fue nombrado Presidente de la Comisión Provincial de Monumentos de Baleares.

En 1964 fue elegido Académico de número de la provincial de Bellas Artes de Palma, de la que fue nombrado Presidente por Orden ministerial de 21 de enero de 1981.

De 1971 a 1978 ocupó el cargo de Presidente de la Sociedad Arqueológica Luliana.

Los estudios a que se ha dedicado con preferencia han sido los históricos.

OBRAS DE D. JAIME SALVÁ.

Derecho de familia en Mallorca; —Tesis doctoral.—Palma, Guasp 1918.—Boletín de la Sociedad Arqueológica Luliana, XVII, 17-129.

Patiño.—Madrid, Editorial Naval, 1942.

(Alfredo Marquerie en Radio Nacional 12-12-1942: "Magnífico ensayo biográfico, admirablemente documentado y correctísimamente escrito".—Melchor Fernández Almagro en "ABC". 27-12-1942, elogia "la amenidad con que la copiosa información se halla disuelta en prosa de atractiva claridad".

La Orden de Malta y las acciones navales españolas; —Consejo Superior de Investigaciones Científicas— Madrid, 1944, 47 páginas 55 documentos. Revista "Arbor", recensión por el Académico de la Historia Marqués del Saltillo, marzo-abril 1945 cp.^a 337: "Acredita la pericia del autor en el manejo de las fuentes y en lo galano de la exposición".

Alcalá Galiano.—Imprenta del Departamento marítimo de Cartagena, 1945.
La compañía de Guardias Marinas de El Ferrol y su cuartel. Madrid. Editorial Naval, 1948.

El cardenal Despuig. Palma, 1964.

Recensiones: Luis Ripoll en "Destino" de Barcelona, 16 enero 1965.—José Vidal Isern en "ABC" de Madrid, 19 mayo 1965.—"Divinitas" de Roma, "Pontificia Università Lateranense", 1973, pg. 126: "L'autore di questa monografia ha reso un servizio notevole alla storia della Chiesa fine del Settecento e del primo Ottocento".

Instituciones políticas y sociales otorgadas por Jaime I a los pobladores de Mallorca, incluido en "Historia de Mallorca" coordinada por J. Mascaró Pasarius, Palma 1970, tomo III, 361-378.

Recensiones: Académico D. Francisco Cantera en "Sefarad" XXXIV, 1974, pg. 169.—"Correo Catalán" (Barcelona) 16 enero 1971.

Fundación del Reino de Mallorca en "Historia de Mallorca" coordinada por J. Mascaró Pasarius, Palma 1975, II. 110-140.

Actas y comunicaciones del IV Congreso de Historia de la Corona de Aragón. Mallorca 1955.—Barcelona, 1970. Comunicaciones: "El régimen municipal de Mallorca hasta fines del reinado de Alfonso V".

Existen separatas de muchos artículos del autor publicados en diferentes revistas especializadas, entre ellas "Boletín de la Real Academia Española", "Boletín de la Real Academia de la Historia", *Missionalia Hispánica* (del Consejo Superior de Investigaciones Científicas), "Revista del Archivo y Biblioteca del Ayuntamiento de Madrid", "Revista General de Marina", "Boletín de la Sociedad Arqueológica Luliana", "Revista de Literatura" (dirigida por D. Joaquín de Entrambasaguas), "Estudis Baleàrics" etc.

La semblanza del P. Pedro Juan Andreu, famoso misionero jesuíta provincial del Paraguay, publicada en "Missionalia Hispánica", dio lugar a una reedición americana (Buenos Aires, 1953) pero en la portada lleva el nombre de otro autor, el P. Guillermo Furlong, S. I., conocido historiador jesuíta. Se reproduce en ella casi íntegramente la biografía publicada por Jaime Salvá con algunas adiciones documentales. El P. Furlong es un ilustre historiador argentino, autor de varias obras conocidas de los especialistas.

NICOLÁS MORELL I COTONER

BARTOMEU TORRES GOST

(1905-1989)

La figura de Mn. Torres, degà de la Seu entre 1961 i 1986, quan per imperatiu de l'edat va passar a Degà emèrit, va ser una figura prou coneguda dins el món eclesiàstic i cultural de Mallorca, endemés un dels socis més antics de l'Arqueològica Lulliana.

Pobler de naixement, va iniciar els estudis eclesiàstics al Seminari Conciliar de Sant Pere, a uns moments en que dit centre de formació assolí una clara i ferma directriu cultural baix el rectorat del que després seria bisbe Pascual, de Menorca. A Roma obtingué els doctorats en Filosofia i Teologia rebent les Ordres Sagrades l'any 1928.

La seva tasca pastoral començà al Port de Pollença (1926-1947) per continuar a l'església parroquial de El Terreno (1947-1949) i a Sant Nicolau de Ciutat (1949) per on va passar breument per assolir el càrrec de Rector del Seminari Conciliar de Sant Pere (1949-1954).

Després d'un curt parèntesi a Madrid va retornar l'any 1955 a la diòcesi prestant els seus serveis a diferents indrets on la jerarquia l'hi encomanà tasques diferents com a Fiscal General, Visitador de la Congregació Diocesana de les Germanes Zeladores del Culte Eucarístic, Conciliari de l'Acció pastoral en la docència religiosa.

Un dels seus biògrafs ha destacat l'activitat investigadora de Mn. Torres amb aquestes paraules:

"L'amor entranyable a Mn. Costa i Llobera i a la seva extensa obra esdevinueren la gran curolla de tota la seva vida. Des de l'estància al Port, s'amarà del seu esperit, que aletejava per aquells grandiosos i esponerosos indrets de Formentor i Cala Murta, prodigi natural de la mà creadora de Déu. Sorgí, a través de la seva contemplació i de l'estudi, un ardent desig de conèixer més fonament la seva extraordinària persona, i d'investigar la seva obra poètica i sacerdotal, per exaltar la seva figura gegantina i posar-la a l'abast de tothom. Així anava publicant els fruits del seus treballs; entre els principals tenim presents:

"Mn. Costa i Llobera". Assaig Biogràfic ("Les Illes d'Or, nos. 11 i 12, 1936");

"Una vocació tardia (Semblanzas Sacerdotales, Vitoria, 1944)";

"Nota Bibliogràfica en Obres Completes (Mn. C. i Ll.) (Bibl. Perenne, Ed. Selecta, Bar. 1947); "Pròleg a "La Llegenda del Puig — De l'agre de la terra" (Edic. especial per a Pollença, Illes d'Or, n. 34. Palma 1947);

"Aspectos de la Espiritualidad de Costa y Llobera (Madrid, 1955)";

"Apología de Costa y Llobera a través de su epistolario (1956)";

"Miguel Costa i Llobera 1854-1922. Itinerario Espiritual de un poeta (Bar. 1971)";

"Cinquantenari de la mort de Miquel Costa i Llobera (1854-1922). Esbós biogràfic (Mall. Pollença, 1972)";

"El Pi de Formentor. Ed. poliglota commemorativa del centenari de la seva redacció (1975)";

“Epistolari de Miquel Costa i Llobera amb Ramon Picó i Campomar (Palma de Mallorca, 1975)”;

“Pròleg a “Visions de la Palestina” de Miquel Costa i Llobera (Bib. “Les Illes d’Or, n. 118, Palma, 1977)”;

“Centenari de l’oda a Horaci. Relació epistolar i personal de Costa i Llobera i Menéndez Pelayo (Ed. Cala Murta, 1979)”;

“Costa y Llobera y Santa Teresa. Bosquejo de sus relaciones (Ed. Cala Murta, 1982)”;

“Costa i Felanitx — Pregó de Setmana Santa” (Convent de Sant Agustí, 25-III-1983);

“Epistolari de Miquel Costa i Llobera i Antoni Rubió i Lluch a Joan Lluís Estelrich (Mallorca, 1985)” ...”.

Promotor, juntament amb D. Ignasi Rotger i Villalonga des de l’any 1934, de la Diada de Cala Murta (Mare de Déu de Formentor); i actual Vice-President de la Fundació Rotger-Villalonga pro Mn. Costa i Llobera (1979).

Des de l’any 1980, no defallí, recolzat sempre pel Sr. Bisbe, D. Teodor, d’aconseguir la introducció del Procés de la Causa de Canonització del Servent de Déu, amb el “Nihil Obstat” de la Sda. Congregació per a la Causa dels Sants, el 15 d’octubre de 1982. El 27 del proper gener de 1983, el nostre Pastor renomnava el Tribunal de la Causa, que instruïa solemnement a la Seu amb nombrosíssima assistència la primera sessió inaugural, el 29 del mateix mes.

Abans, des de l’abril de 1982, havia impulsat la publicació del “Full Informatiu sobre la vida i fama de santedat del Servent...”. Fins al n. 14 no faltaren mai els seus escrits. A la Seu col·locà un caixonet per arreplegar almoines per aquest fi.

També volem consignar altres aportacions literàries publicades, entre les principals: “Sermón del Aniversario de la Conquista, 31 dic. 1955”, “Homenaje al Rdo. D. Juan Parera y Sansó. Bodas de Oro de la Caja de Ahorros y Montepío de La Puebla 1906-1956. Actividades como periodista, sacerdote y sociólogo (1956)”, “Prólogo” en “Semblanza del Rdo. Sr. D. Pedro Bonnín y Bonnín” de Gab. Fuster i Forteza (1960), “II Centenario del nacimiento del Tesorero Cristóbal Cladera Company. Actos Commemorativos (1960-61)”, “Homenatge a Mn. Salvador Galmés, Ajuntament de Sant Llorenç, 1 de maig 1973”, “Contestación al discurso en la recepción de Bernardo Julià y Rosselló, Académico de Bellas Artes de San Sebastián (Palma, 1980)”...

Des dels primers anys a la Seu, fins a la jubilació, compartí els ja esmentats deures ministerials i pastorals amb una total dedicació a Costa i Llobera, sempre atent als signes del temps i d’absoluta fidelitat a l’Església Universal i Diocesana...

Jubilat a 1986 per la seva expressa renúncia al deganat catedralici va dedicar tots els seus esforços a l’estudi de l’obra de Mn. Costa i Llobera al que va dedicar el rigor i constància que el caracteritzaren.

B. MOREY CARBONELL

PRIAM VILLALONGA DE CANTOS

(1955-1989)

El novembre passat, sobtadament, morí a Palma Priam Villalonga de Cantos. Acabava de complir els trenta quatre anys, i era tot just al moment en què el seu futur entrava dins la recta de l'estabilització laboral, atès que el mes d'abril de 1988 assolí el títol més important de tot el *cursus* acadèmic: el grau de doctor.

Llicenciat en Filosofia i Lletres en la especialitat d'Història d'Art per la Universitat de Barcelona (1979), una beca d'investigació li permet col·laborar, de forma estreta i eficaç, amb el Departament d'Història de l'Art de la Universitat de Palma, on havia cursat el primer cicle de la carrera. A partir de 1984 quedà incorporat a la docència universitària.

La seva tasca investigadora se centrà, bàsicament, en la pintura mallorquina del segle XIX, donant lloc a la tesi doctoral titulada *La pintura mallorquina del siglo XIX; desde el clasicismo al eclecticismo*, on estudia la corresponent producció, contextualitzant-la dintre del marc històric-estilístic europeu del vuit-cents. Hom tracta d'una important recerca que algun dia caldrà donar a conèixer. Una aproximació als objectius i resultats de la mateixa es troba al resum publicat per la Universitat (1988); aiximateix, un seguit d'articles recullen aspectes puntuals del dit tema. Cal esmentar els inclosos a *Mayurqa* núms. 20 i 21 sobre Antoni Ribas Oliver (una síntesi de la tesi de llicenciatura), i sobre el programa pictòric de l'església de Pina.

A títol pòstum han aparegut ja tres aportacions, una de les quals s'insereix a les pàgines d'aquest Bolletí. D'aquesta manera no sols se fa palesa la dedicació de Priam Villalonga a la investigació del nostre patrimoni artístic, sino que també s'evidencia que era ara, precisament, quan començaven a fructificar els esforços de quasi bé deu anys de treball. Durant els darrers mesos havia emprés, juntament amb un company de promoció, l'inventari de les creus de terme de les Balears tornant a un vell tema esbrinat als anys d'estudiant i ampliant el camp referencial del seu interès.

Treballà amb minuciositat i precisió. Li agradava el que feia, i projectava a la seva investigació l'honestetat que el caracteritzava com a persona.

CATALINA CANTARELLAS

• • •

ANTONI GALMÉS RIERA

(1907-1989)

El 19 d'agost ha descansat en pau, en el seu xalet de "Ca Na Maria" de l'Arenal de Lluçmajor, el bon amic Antoni Galmés Riera. Treballador incansable com a professional, com a organitzador i com a conrador del folklore mallorquí, serà recordat llarg temps. La seva personalitat passa molt per demunt de la seva obra. I la que mos deixa escrita no sofreix comparació amb la que va fer en torn a la meitat del nostre segle.

Era natural de Manacor i va viure d'infant amb tanta avidesa, en la possessió de Son Crespí, la vida tradicional, que en quedà marcat per sempre. Guanyades les oposicions a secretari d'Ajuntament, va passar a regentar l'ajuntament de Selva, el que li donà peu a conèixer a fons la serralada i la seva gent. Els darrers anys de la vida els passà a Son Verí de l'Arenal. Així com, entre els anys 1936 i 1963, havia organitzat i dirigit amb les germanes Vives l'agrupació de ball folklòric "Aires de Muntanya", mes tard, durant deu anys, va actuar com a president del Club Nàutic de l'Arenal. Val a dir que coneixia bastant a fons el pla, la marina i la muntanya de l'illa, la qual reflexà en els seus treballs, que, excepte el primer, *Mallorca, Menorca e Ibiza, Folklore* (Palma 1950), semblen tots ocasionals. Pero no per allò menys valuosos. A ell, lo que li anava era el bracetjar dins el camp de la música popular a Mallorca, el seguir la tertulia del musicòleg Garcia Matos a Madrid i el correr món, enbau-mant-lo de mallorquinitat amb els seus "Aires de Muntanya", als quals dedicà un llibre recent.

Durant molt d'anys va esser l'únic escriptor mallorquí a la "Revista de Dialectología y Tradiciones Populares" del CSIC de Madrid. Però no hi col·laborà gaire. Lo seu era l'organitzar o participar en els Certamens internacionals de folklore (1950, 1951, 1952), que remataren en el Congrés Internacional següent i els posteriors Festivals Internacionals de la Cançó de Mallorca.

Els seus escrits varen esser publicats a programes de festes, enciclopèdies i revistes forasteres. Una relació de molts d'ells, es troba dactilografiada a la Biblioteca Bartomeu March. Mes envant va col·laborar amb una certa asiduitat a "Panorama Balear" (Palma), a "Perlas y Cuevas" (Manacor) i a "S'Unió" (Arenal). Part d'aquests escrits els recopilà en aquests darrers anys en la seva obra en dos volums *Cultura Popular Mallorquina. Aplec de Pautes* (Palma 1986-1989).

Homo de relacions públiques, engrescat en els grups de punta de promoció cultural i turística del segle XX (Amics del P. Serra, Festivals de Cançons) és clar que gran part del seu treball roman colgat com els calius al vespre. Parlava un mallorquí molt saborós i l'escrivia. Era dels homos que es permetia dubtar i preguntar. Així el vaig conèixer jo per primera vegada. De la seva manera de veure la tradició popular mallorquina, a traves de lectures i relectures dels etnòlegs cualificats del segle, varen sortir aquestes paraules que re- flexaven una manera personal de pensar: "Alguns diran que estic equivocat

amb aquesta manera d'escriure tal i com el poble parla. ¿Que hi farem? Per l'antropòleg lo que el poble diu i com ho diu, fa i com ho fa, és molt més important i científicament més positiu que el com hauria de dir o com ho hauria de fer, segons minoritàries opinions”.

Déu li dó la maina!

GABRIEL LLOMPART

Bibliografía

CAPÓ VILLALONGA, Jaume: *Història de Lloseta*. 3 vols. Mallorca, Gràfiques Miramar, 1985-1987. 4art. 412 + 284 + 312 pp. il.

El municipio de Lloseta, situado en la vertiente Sur de la Sierra de Tramontana de Mallorca, y extendido por espacio de 12 km.² por el llano central insular, con unos 3.500 habitantes de población actual, ha sido objeto de un estudio histórico importante por Jaime Capó Villalonga, quien al declinar los años le ha consagrado el tiempo que antes entregaba con plena dedicación a la enseñanza y a la pastoral religiosa.

Lloseta fue un lugar del municipio de Binissalem hasta mediados del siglo pasado. Entonces consiguió su autonomía. El pueblo de Binissalem no ha sido tan afortunado como Lloseta en encontrar un historiador de agallas. Porque, si bien cuenta con la obra de G. MARTÍ COLL, *Binissalem, su historia y su entorno* —4 vols., Mallorca, Imprenta Omni, 1978-1989—, ésta es mas bien obra de aficionado, bien intencionado, pero que no pasa de ofrecer una miscelánea de datos de fuentes orales y escritas, dispuesta a la manera de los eruditos del siglo pasado. Útiles pero primerizos. Muy diferente es el caso de Capó Villalonga. Una cultura clerical no se improvisa. Y puede orientarse perfectamente en la línea de los grandes historiadores locales del siglo pasado o principios de éste: Rullán, Rotger o Bauzá. Así ha surgido esta obra.

Lloseta y Aiamans fueron caballerías que, al tiempo de la Conquista, correspondieron a Arnau Togores, caballero del Vizconde de Bearn, Guillem de Montcada, muerto en el desembarco de 1229. Desde 1634 la familia Togores detentó los títulos de conde de Aiamans y barón de Lloseta. El autor, con mucho tino, sigue la evolución de la familia feudal, por un lado, y de la iglesia local, dedicada a una Virgen románica documentada en 1289. Los volúmenes reparten la materia de la siguiente manera: I. —siglos XIII-XVI—, II. —siglo XVII— y III. —siglo XVIII—.

La obra ofrece una rica documentación archivística. Igual emplea las fuentes monumentales y gráficas, conforme al estado actual de la bibliografía. Pero es mucho mas lo que ofrece en perspectivas: historias locales como ésta serán las que nos permitan afrontar mas adelante la historia de la Iglesia de Mallorca, la de la vida cotidiana, la del sentimiento religioso, etc. debido a la riqueza de datos que reúnen. Una primera hojeada puede que haga pensar a alguno en el dispendio de fuerzas que una obra como ésta representa. Pero una lectura mas reposada de sus capítulos nos hace ver el ahorro de energías que constituye la consulta de determinados aspectos de la crónica o de la estadís-

tica local, tanto para el conocimiento de la zona o del lugar, cuanto para orientar en otras o en temas comunes o paralelos.

La Historia de Lloseta es, pues, a nuestro modesto juicio, una "lloseta", una losa o una laja puesta en los cimientos de la futura historia de Mallorca. Los conocimientos humanísticos que nuestra universidad no presta en la actualidad estaban al abasto de la generación de clérigos de Capó Villalonga, preparados por tanto para analizar y examinar determinados aspectos de la historia y vida espiritual de muchas generaciones de mallorquines. Estamos satisfechos, pues, de presentar, una historia local, que como un puñado de otras, tiene mucho presente, estudia mucho pasado, y se le avizora —si no cambian las cosas— fructífero futuro.

G. LLOMPART

• • •

LLOMPART, Gabriel: *La batalla de Binissalem (1434)*. Palma, Imprenta Politécnica, 1988. 60 pp.

Amb el subtítol de "Una banderia medieval vista por el ojo de la cerradura" presenta l'autor un lligat de l'Arxiu Històric del Regne de Mallorca i reproduceix el procés criminal extès a Binissalem l'estiu de 1434 davant el veguer de fora Joan des Bach. En Quadrado ja havia vist i anotat aquest procés, únic conservat entre mil perduts d'aquest gènere d'enemistats i lluites locals entre bandejats. L'autor batia amb el nom de batalla de Binissalem aquest "combat de diables", que diu un dels testimonis, i que pot esser lletgit d'una tirada per l'interès que té, com a gènere històric, i com a relat entretengut per la seva viva i claretat. Es per aquestes raons que l'autor el va transcriure i amb l'ajuda de la batllia local l'ha publicat.

G. LL.

• • •

G. LLOMPART, J. M.^a PALOU, J. M.^a PARDO: *Els López dins la pintura del segle XVI a Mallorca*. Palma de Mallorca, Caixa de Balears "Sa Nostra", 1988. Fol. 157 pp. il.

Una historiadora de l'art, un iconògraf i un restaurador presenten, en aquestes pàgines apretades, la documentació existent sobre els dos pintors Mateu Llopis, mes vell i mes jove, que tant pintaren a la Mallorca dels Austries Majors. La biografia, l'estil, la iconografia, la relació de les peces i la documentació trobada sobre aquesta família de Còrdoba que mos duu un Renaixement passat per els valencians Massip i Juan de Juanes a l'illa de Mallorca és lo que

presenta aquest llibre. Es aquesta la primera monografia d'un pintor renaixentista que surt a l'illa. Convendria que, els que puguen, l'acompanyassen d'altres dedicades al mateix temps i al Barroc, que estan desamparats de bon de veres. I no en parlem dels artistes del segle XVIII. Personalment crec que l'únic error de bulto d'aquesta obra és l'haver-la escrita en mallorquí, lo qual impedirà la seva difusió, pensin el que pensin altres... També els altres hi trobaran altres defectes. Cert. Però els autors esperen que s'aprofitin els encerts.

G. LL.

Secció Oficial i de Notícies

1989

**Acta de
l'Assemblea
General
Ordinària
de Socis
de la
Societat
Arqueològica
Lulhiana
celebrada
el dia 2
de febrer
de 1988.**

Relació dels socis assistents: Manuel Ripoll Billón, Josep C. Tous Prades, Maria Barceló Crespí, Guillem Rosselló Bordoy, Andreu Muntaner Darder, Frederic Melis Fullana, Miquel Duran Pastor, P. Gabriel Llopart Moragues, Miquel Font Cirer, Nicolau Morell Cotoner, Jocelyn Hillgarth, Faust Orlandis Morell, Miquela Danús

Burguera, Alvaro Santamaría Arández, Gabriel Alomar Esteve, Antoni I. Alomar, Joan Rosselló Lliteras, Catalina Mayol Ferrer, Francisca Llinàs Català, Antonio Masegosa Galán, Ferran J. Tarongí Vilaseca, Camilla Blanes Sureda, Josep Mascaró Pasarius, Margalida Sastre Parpal, Clotilde Zaforteza de Corral, Maria Massanet Gili, Mercè Cambús Sáiz, P. de Montaner Alonso, Isabel Moll Blanes, Joan Alegret Llorens, Bartomeu Ensenyat Estrany, Catalina Ensenyat Ensenyat, J. Cabot Estarells, Emilià Páez Cervi, Miquel Pons Bonet, Joan Pou Muntaner, Joan Alemany Mir, Joana M.ª Matas Alomar, Bartomeu Torres Gost, Frederic Soberats Liegey, Antònia Borobia, Benvençuda Borobia, Antoni Ripoll Jensen, Antoni Planas Rosselló, Luz Zaforteza de Corral, Maria Zaforteza Duque de Estrada, Jaume Cirera Prim, Gabriel Rabassa Oliver, Catalina Jiménez, Miquel Obrador Colom, Andreu Jaume Rovira, Carme Alomar Esteve, Joan Mas Adrover, Cosme Aguiló Adrover, Jaume Fiol Gual, J. Francesc Villalonga Mo-

rell, Jaume Guasp Pérez, Manuel V. Domènech Bestard, Manuel Oliver Moragues, Antònia Morey Tous.

Essent les 19'30 hores s'obri la sessió de l'Assemblea General Ordinària de socis de la S. A. L., presidida pel Vice-President, amb la lectura de l'acta de la sessió anterior que és aprovada amb el vot en contra, però, del Sr. Segura Salado

A continuació, el President en funcions dóna lectura a la carta en la que presenta la seva dimissió com a President el Sr. Miquel Fullana.

Tot seguit el Sr. Andreu Muntaner informa sobre els Estatuts que han estat refets dient que se'n faran fotocòpia i quedaran exposats al tauló d'anuncis del local social per si algú vol fer-ne esmenes i que en una assemblea extraordinària convocada expressament es tractaria d'aprovar-los.

Intervé la Secretària dient que durant l'any 1987 el balanç de socis ha estat de 23 altes i 22 baixes de les quals 6 ho són per defunció.

Quant al capítol del balanç econòmic s'indica que és positiu degut a les subvencions de l'Ajuntament de Palma la Conselleria de Cultura i sobretot perquè la Caixa d'Estalvis de Balears "Sa Nostra" ha cancel·lat el préstec que la S. A. L. havia demanat. En relació a això s'acorda comunicar per escrit l'agraïment de la S. A. L. a "Sa Nostra". El saldo a 31 de desembre era de 1.279.930 ptes.

Pel que respecte a les activitats realitzades durant l'any 1987 s'han de destacar les següents: homenatge a Bartomeu Cal-

dentey a través d'una conferència del P. Pascual (12 maig); exposició al Museu de Mallorca dels materials púnics de les col·leccions Mulet i Pasqual, propietats de la S. A. L.; inicis de la catalogació dels materials musicals del fons Aguiló per Joan Parets; publicació del Bolletí corresponent a 1967; publicació del VII tom de les "Noticias y Relaciones históricas" de Joan Llabrés continuat per Joan Pou; donació dels números del Bolletí que mancaven a la Biblioteca del C. I. M.; depòsit al Museu de Mallorca del baldaquí de la Mare de Déu d'Agost; restauració de la imatge de Ramon Llull; donació del número del Centenari del Bolletí als congressistes del XIII Congrés d'Història de la Corona d'Aragó; continuació del Seminari sobre "Moviments Socials a les Illes Balears" en col·laboració amb el Departament de Ciències Històriques i Teoria de les Arts de la U. I. B.

Després demana la paraula el Director de Publicacions per a dir que avui mateix surt el número 43 del Bolletí corresponent a l'any 1987 el qual ha estat finançat el 50 % per "Sa Nostra", una subvenció de l'I. E. B. i la resta per la S. A. L. En relació a aquest punt hi hagué una ronda d'intervencions:

- La Sra. Luz Zaforteza demana tornar al format i color tradicional.
- El Sr. Guillem Rosselló Director de Publicacions, li contesta que hi ha un acord de la Junta de Govern que és clar, és pot revisar. De totes maneres els colors de la portada estan perfectament ben pensats per donar més varietat.
- El P. Gabriel Llompart afegeix que els colors dels darrers dos números són massa estridents són colors televisius i que li semblen millor uns colors més suaus.
- El Sr. Hillgart demana com es troben els índexs contestant-li el Director de Publicacions que fins el número 100 estan fets pel Sr. Jaume Cirera, que s'estan revisant i s'espera fer-ne una edició.

En el punt sisè de prec i preguntes va intervenir en primer lloc el Sr. Guillem Rosselló dient que el Museu de Mallorca havia rebut de la S. A. L. en depòsit les millors col·leccions i demana el retorn del díptic del rei Martí doncs segons un document, que llegeix, sembla que el propietari és el Museu.

Aquest tema desencadena varies intervencions:

- El Sr. Nicolau Morell opina que no es pot retornar al Museu perquè no hi ha estat mai. Des d'un punt de vista legal la propietat és de la S. A. L. per la prescripció adquisitiva ja que malgrat no tenir-ne títols la S. A. L. n'ha estat la poseïdora.
El P. Gabriel Llompart demana dur a terme una investigació sobre aquest document i saber on han anat a parar les altres peces que s'hi esmenten.
- El Sr. Antoni Planas diu que no hi ha dubte que el díptic és de la S. A. L. i vol saber quin és el terme exacte de la petició un retorn o una cessió.
- El Sr. Guillem Rosselló creu que importa la seguretat del local social i que per altra banda en el Museu seria més accessible al públic.
- La Sra. Zaforteza considera que s'hauria d'averiguar quin ha estat el camí fins arribar a la S. A. L.
- El Sr. Bartomeu Ensenyat intervé per indicar que s'anomeni una comissió encarregada de resoldre el problema.

Es procedeix a una votació a mà alçada que per majoria accepta el nomament de la dita comissió però es registren 3 abstencions i 1 vot en contra que és el del Sr. Guillem Rosselló. La Junta de Govern anomenarà uns representants en aquesta comissió en igual número que els socis Catalina Jiménez, P. Gabriel Llompart, Antoni Planes i Nicolau Morell.

Continuen més intervencions en aquest apartat de prec i preguntes.

- El Sr. Jaume Guasp diu que la S. A. L. hauria de prendre una actitud de denúncia i fer pressió davant destrosses de jaciments arqueològics o ecològics com el recent problema de la Canova d'Artà.
- La Sra. Luz Zaforteza demana una reflexió sobre el problema de la seguretat del local social.
- Insisteix en el mateix sentit el Sr. Faust Orlandis.
- El Sr. Antoni Ignasi Alomar opina que els escrits de protesta s'han de fer arribar a la premsa.

I essent les 20'45 hores i no havent més assumptes a tractar s'aixeca la sessió.

V. i P.

El President (en funcions)
MANUEL RIPOLL BILLÓN

La Secretaria,
MARIA BARCELÓ CRESPI

Acta de l'Assemblea General Extraordinària de Socis de la Societat Arqueològica LuHiana celebrada el dia 2 de febrer de 1988.

A continuació de l'Assemblea General Ordinària i amb els mateixos socis assistents té lloc l'Assemblea Extraordinària amb un sol punt a l'ordre del dia que es l'elecció i nomenament de membres de la Junta de Govern.

Enguany toca renovar-se el terç de la Junta de Govern corresponent a Vice-president,

Bibliotecari, Vocal 1, Vocal 4, Vocal 7, a més el Tresorer i el Vocal 8, aquests dos per haver presentat la dimissió.

Com que no s'ha presentat dins els terminis reglamentaris, cap candidatura per part dels socis, la Junta de Govern proposa la següent:

Vice-President: MANUEL RIPOLL BILLÓN
Bibliotecari: JOSEP AMENGUAL BATLE
Vocal 1: FREDERIC SOBERATS LIEGEY
Vocal 4: MERCÉ GAMBÚS SÁIZ
Vocal 7: JOAN MAS VIVES

President: MIQUEL DURAN PASTOR
Tresorer: FREDERIC MELIS FULLANA
Vocal 8: ANDREU RAMIS PUIG-GRÓS

La dita candidatura per unanimitat de tots els presents és elegida.

I essent les 20'52 hores i no havent més assumptes a tractar s'aixeca la sessió.

V. i P.

El President (en funcions)
MANUEL RIPOLL BILLÓN

La Secretaria,
MARIA BARCELÓ CRESPI

Acta de l'Assemblea General Extraordinària de Socis de la Societat Arqueològica LuHiana celebrada el dia 28 de juny de 1988.

Relació dels socis assistents: Miquel Duran Pastor, Maria Barceló Crespi, Manuel Oliver Moragues, Mercè Gambús Sáiz, Guillem Rosselló Bordoy, Andreu Ramis Puiggrós, Josep Amengual Batle, Josep Carles Tous Prades, Joan Mas i Vives, Joan Pou Muntaner, Carme Alomar Esteve, Frederic Soberats Liegey, Manuel Ripoll Billón, Bartomeu Torres Gost, Nicolau Morell Cotoner, Antoni Planas Roselló, Miquel Fullana Llompard, Miquel Pons Bonet, Llorenç Pérez Martínez, Catalina Ensenyat Ensenyat, Manuel Muntaner Cerdà, Antònia Borobia, Bienvenida Borobia, Joana M.ª Matas Alomar, Maria Perelló Mas, Antoni Masegosa Galán, Antoni I. Alomar, Antoni Palmer Cruelles, Josep Segura Salado, Bartomeu Ensenyat, Antoni Ripoll Jens-

Acta de l'Assemblea General Extraordinària de Socis de la Societat Arqueològica LuHiana celebrada el dia 28 de juny de 1988.

sen, Antoni Mut Calafell, Miquel Font Cirer, J. Cabot, Jaume Serra i Barceló, Margalida Bernat i Roca, Luz Zaforteza de Corral, Jaume Cirera Prim, Andreu Muntaner Darder, Jaume Guasp Pérez, Aina Le-Senne Pascual.

Essent les 19'30 hores comença l'Assemblea General Extraordinària de Socis de la S. A. L., al local social, prenent la paraula el President qui explica la trajectòria de la nova Junta de Govern des de la darrera Assemblea General fins al dia d'avui. Indica que després d'una detallada visita al Casal Aguiló es considerarà com a mesura d'urgència la restauració de l'edifici (i així disposar dels molts espais desaprofitats) i dinamitzar la Societat. Per tal motiu calia: A) establir un diàleg amb organismes públics o privats partint sempre d'una oferta clara per part de la S. A. L. i B) introduir petites variants en els Estatuts per tal de permetre aquests objectius.

A continuació el President llegeix les modificacions efectuades en cadascun dels articles per a després obrir un torn d'intervencions al respecte.

La Sra. Luz Zaforteza demana que es discuteixin tots els articles un per un. Però tot seguit retira la proposta dient que faria preguntes concretes. Aquestes es centren en: sobre els objectius; sobre la tercera categoria de socis els corresponents; sobre fixar la majoria d'edat (a efectes de soci de la S. A. L.) en el 14 anys; sobre un article que deixi ben clar com renovar o reformar els Estatuts.

El Sr. Nicolau Morell intervé per matissar sobre la capacitat jurídica o capacitat d'obrar dels menors d'edat. Troba que no ha de figurar allò de majoria d'edat.

El Sr. Ignasi Alomar creu convenient insistir en la qüestió de les delegacions en els pobles.

El Sr. Miquel Font considera que s'ha contemplat massa el caràcter de lulliana.

Després d'aquestes intervencions i les explicacions pertinents efectuades pel President com a respostes, aquest demana si es vol o no una votació secreta per aprovar o rebutjar la nova redacció dels Estatuts. Cap soci dels presents es manifesta al respecte. Aleshores, a mà alçada i per unanimitat queden aprovats els nous Estatuts.

Quant al segon punt de l'ordre del dia consistent en autoritzar a la Junta de Govern per signar convenis amb entitats públiques o privades per restaurar el Casal Aguiló, també es el President qui explica quines haurien de ser les línies mestres que haurien de regir un conveni.

En un torn de preguntes intervé la Sra. Luz Zaforteza demanant si un conveni podria excloure'n un altre contestant-li que no. Acaba volent que consti en acta la seva felicitació personal al President i a la Junta de Govern per totes les passes efectuades en aquest sentit sobretot les reunions mantingudes amb organismes oficials, amb representants de partits polítics socis de la S. A. L., amb juristes, amb arquitectes, etc. per tal de recaptar opinions i informacions sòlides. També prengué la paraula el Sr. Jaume Cirera indicant la conveniència d'adquirir l'estudi que manca per disposar de la propietat completa de l'edifici.

Es demana si cal una votació secreta. Els presents consideren que no fa falta i per unanimitat s'aprova la proposta.

I essent les 20'35 h. i no havent més assumptes a tractar s'aixeca la sessió.

V. i P.
El President,
MIQUEL DURAN PASTOR

La Secretària,
MARIA BARCELÓ CRESPI

ACTIVITATS DE LA SOCIETAT DURANT L'ANY 1989

Nous Socis (1989) D'acord amb la proposta aprovada per la Junta General reproduïm els nous socis admesos a la nostra Societat:

- N.º 1.021 Miquel Gil Cuenca
- N.º 1.022 M.ª Angels Ferragut Muñoz
- N.º 1.023 M.ª Dolors Martínez Roca
- N.º 1.024 Biblioteca de La Real
- N.º 1.025 Xavier Pastor Quijada
- N.º 1.026 Jordi Amengual Quetgles
- N.º 1.027 Antoni Juan Horrach
- N.º 1.028 David Font Mampel
- N.º 1.029 Lluís Martínez Lapasió
- N.º 1.030 Bartomeu Servera Sitjar
- N.º 1.031 Bernat Oliver Font
- N.º 1.032 Pere Rosselló Bover
- N.º 1.033 Joan Vidal Bibiloni
- N.º 1.034 Antoni Company Bonet
- N.º 1.035 Miquel A. Gual Bauçà
- N.º 1.036 Joan Josep Vidal Payeras
- N.º 1.037 Joan Fullana Juan
- N.º 1.038 Bartomeu Salvà Simonet
- N.º 1.039 Octavi Pons Machado
- N.º 1.040 Antoni Marimon Riutort
- N.º 1.041 M.ª Magdalena Estarells Ordines
- N.º 1.042 M.ª Magdalena Rosselló Ximenis

Viatgers a les Balears. Actes dedicats a commemorar l'estada de George Sand i Frédéric Chopin a Mallorca, organitzats amb la col·laboració de la Universitat de les Illes Balears i l'Associació F. Chopin de Valldemossa. A la seu social tingué lloc el dia 14 de febrer de 1989 la taula redona sobre aquests dos viatgers: hi participaren Tomeu Barceló, Catalina Cantarellas, Pere Estelrich i Gabriel Janner Manila. Va actuar de moderador Guillem Rosselló Bordoy.

Conferència de Carme Simó. El dia 28 de febrer amb motiu de la recent defensa de la seva tesi doctoral sobre els "Noticiaris mallorquins". Al mateix temps es va programar una interessant exposició de manuscrits dels principals dietaris estudiats per l'autora.

Conferència de Luz Zaforteza. El dia 7 de març per tal de donar a conèixer el resultat de les seves investigacions sobre "Els fideicomisos en el Dret de Mallorca", tema de la seva tesi recentment defensada.

Presentació de llibres. El 14 de març Onofre Vaquer va presentar el seu estudi: "Felanitx en el S. XVI. Una societat de l'Antic Règim" i el 4 d'abril Joan Mas editor i transcriptor va donar a conèixer l'edició del "Vigilante despertador" de M. F. de la Càrcel. Intervengué el prof. Joan Miralles.

Segell de l'Antiga Universitat Luhiana. El segell conservat a les col·leccions de la nostra Societat fou entregat solemnement, en préstec indefinit, a la Universitat de les Illes Balears. A hores d'ara és costum que juntament amb la maça del virell i el penó presideixin aquests antics emblemes de la Universitat, els solemnes actes acadèmics que es celebren.

Conferència de Jaume Garau. Dia 11 de març de 1989 el Dr. Jaume Garau va donar compte de les seves investigacions sobre "Literatura castellana en Mallorca a lo largo de los siglos XVI y XVII".

Ideologies i moviments socials a les Illes Balears. Com en anteriors convocatòries, el IV seminari dedicat a aquest tema, organitzat per l'I. C. E. de la Universitat de les Illes Balears, es va celebrar a la seu social al llarg dels dies 16 i 17 de març segons el programa adjunt:

- Introducció al seminari a càrrec de Sebastià Serra i Busquets.
- La 1.^a Internacional a Mallorca. Emilià Pàez.
- L'anarquisme a Menorca. L'obra de Joan Mir i Mir (1898-1915). Josep Portella.
- Les conseqüències de la Guerra de Cuba i Filipines a les Illes Balears. Antoni Marimon.
- Preus i salaris a Mallorca, 1913-1936. Ramon Molina i Roberto Meana.
- La repressió cultural a Mallorca, 1936-1939. Josep Massot i Muntaner.
- Estat de la qüestió sobre Mallorca i la repressió franquista durant la Guerra Civil. David Ginard.
- Iniciatives del catolicisme social a Mallorca (1877-1891). Pere Fullana.
- Cultura literària i nacionalista a principis de segle a Mallorca. Damià Pons.
- El nacionalisme conservador català entorn dels anys 20: Cambó. Jordi Casasas.
- El nacionalisme a Mallorca: dels anys 29 als anys 30. Gregori Mir.
- Els plantejaments ideològics de Joan Estelrich. Bartomeu Carrió.
- Els inicis de l'Acció Catòlica a Mallorca. Joan Vidal.
- La celebració del 1.^{er} de maig: de la postguerra a la transició democràtica. Antoni Nadal.
- Societat civil i nacionalisme a Mallorca, des de la transició democràtica. Mateu Morro.

Diada de Ramon Llull. La reunió al Santuari de Cura organitzada com a punt d'encontre de les institucions lul·lianes va comptar com a altres anys amb la presència i col·laboració de la nostra Societat.

Monografies. La nova sèrie de publicacions iniciada amb l'estudi del professor Alvaro Santamaría: "Ramon Llull i la corona de Mallorca" es va presentar al mes d'octubre. Està a la disposició dels socis al preu especial de 800 pessetes mentre que la venda al públic ha quedat establerta en 1.500 pessetes.

Reunió a Mallorca d'Institucions Culturals de llengua catalana integrades a la CECEL.

Amb motiu de la renovació de la Junta General de la Confederación Española de Centros de Estudios Locales, la nostra Societat va proposar la reunió dels esmentats Centres a Mallorca. Acollida la proposta per l'Institut d'Estudis Baleàrics que va finançar l'estada, la reunió va tenir lloc el dia 11 de novembre.

Hi assistí el president nacional Octavio Pérez Manjón i representants de Valls, Lleida, Alacant, Menorca.

Sessió d'estudis sobre el PERI del Sindicat.

Convocada per la Societat baix la Presidència de D. J. F. Conrado de Villalonga, hi participaren els professors: Santamaría, Salvà, Morata, estudiant-se el passat, present i futur d'aquest barri de Ciutat afectat pels plans de reintegració urbana que l'Ajuntament de Ciutat pretén dur a terme.

Tresoret almohade. Mitjançant conveni subscrit amb la Conselleria de Cultura va ser possible l'adquisició del Tresor almohade aparegut al lliure comerç a mitjans de l'any 1989. Una ràpida acció de la Societat que va comptar amb el suport econòmic de la Conselleria de Cultura feu possible que tan interessant conjunt es salvés. Va ser integrat de seguida, com a donació de la Societat, al Museu de Mallorca. En breu esperam poder presentar el corresponent estudi monogràfic.

Festa del Beat Ramon. El dia de la festa canònica del Beat Ramon, com és costum la Societat va participar en els actes religiosos i acadèmics acostumats. Enguany va dissertar la Dra. Dolors Badia de la Universitat de Barcelona.



Congrés sobre el Nostre Patrimoni Cultural. Segons els nous estatuts és compromís bianual de la Junta de Govern de la Societat, convocar un Congrés sobre defensa patrimonial. Amb tal motiu a finals de novembre de 1989 va sortir la carta de convid i primera circular. El tema a tractar serà: El Nostre Patrimoni Cultural: Base jurídica per a la seva defensa.

SUMARI

SUMARI

Pàgs.

ARTICLES:

LUZ ZAFORTEZA DE CORRAL: Los <i>Filii Positi in conditione</i> en el derecho histórico de las Islas Baleares	3
G. ROSSELLÓ-BORDOY: La naveta B de sa marina de Sa Punta (Son Carrió - Sant Llorenç des Cardessar): acotaciones a unas notas de Luis R. Amorós	13
VICTOR M. GUERRERO: Puntos de escala y embarcaderos púnicos en Mallorca: Illot d'En Sales	27
JOAN MAS I ADROVER: El yacimiento funerari de Posada de Carrossa (Artà Mallorca)	39
GABRIEL PONS I HOMAR - GABRIEL PORCEL GOMILA: L'Almudaina '88: estudi preliminar de les restes constructives	57
ALVARO SANTAMARIA: Algebeli/Muro tradición historiográfica a revisar, a descartar	69
RAMON ROSSELLÓ: El Pla de Sant Jordi. Notes històriques (Segles XIII - XVI)	91
JAIME SASTRE MOLL: La remodelación de la Almudaina de Madina Mayurqa en Palau Reial por Jaime II y Sancho I (1305-1314) . . .	105
GABRIEL ENSENYAT PUJOL: La marca concedida per Jaume III a Mateu Pellicer contra els súbdits de la Corona catalano-aragonesa . . .	123
JUAN BASSEGODA NONELL: Construcción de bóvedas góticas catalanas. . .	133
RICARD URGELL HERNÁNDEZ: La reforma de la Ceca de Mallorca en 1461. Una aportación al estudio del fraude fiscal en la Baja Edad Media.	147

	Pàgs.
MARIA BARCELÓ CRESPI: Adobs en la Murada de la Ciutat de Mallorca (1450 - 1500)	155
JOSÉ JUAN VIDAL: La distribución de los cultivos en la Mallorca del s. XVI	165
MARGALIDA BERNAT I ROCA - JAUME SERRA I BARCELÓ: L'aprenentatge d'un ofici: Graffiti arquitectònics a la Seu de Mallorca . .	177
JOAN ROSSELLÓ LLITERAS: Miramar en el devenir de l'història (s. XIII - XVIII)	215
ONOFRE VAQUER BENNÁSSAR: La peste de 1652 en Mallorca . . .	233
JOAN MAS I VIVES: Vint-i-quatre cançons glossades atribuïbles a Rafael Bover (s. XVII)	249
FRANCESCA MARIA SERRA I CIFRE: Els llinatges d'Alcúdia (1600-1924) .	279
P. DE MONTANER: Las franquicias de una baronía mallorquina: Sant Martí d'Alanzell	299
GABRIEL LLOMPART: Elenco primerizo de los artistas mallorquines del siglo XVIII	317
JOSEP CAPÓ JUAN: L'escultor Joan Deyà	327
LLORENÇ PÉREZ MARTÍNEZ: Un capítulo sobre el lulismo mallorquín el "Te Deum" de 1750	333
PRIAM DE VILLALONGA DE CANTOS: Los libros de viajes y la ilustración li- tográfica como medio difusor del romanticismo en Mallorca .	343
PERE FULLANA: La joventut catòlica de Palma de Mallorca (1881-1888).	357
MIQUEL PONS: La mort de Na Roseta, una cançó de mort santanyinera.	369
JAUME GUASP PÉREZ - ANDREU RAMIS PUIG-GRÒS: Un conjunt de peces de ferro conservades al Museu de Mallorca	385

VARIA:

JOSEP ESTELRICH I COSTA: El retaule de Sant Jeroni, de Pere Terrencs .	397
ANTONI IGNASI ALOMAR I CANYELLES: Notes per a la biografia de Gabriel Alomar i Villalonga	403
ANTONI GALMÉS I RIERA: Un caire del arquitecte D. Gabriel Alomar Esteve	407

LAMINES:

VIDA DE SOCIETAT:

Necrologia	415
Bibliografia	425
Secció Oficial i de Notícies	429

A l'aparició d'aquest número del "Bolletí de la Societat Arqueològica Lul·liana" formaven la seva junta rectora les següents persones:

President: D. MIQUEL DURAN PASTOR; *Vice-President*: D. MANUEL RIPOLL; Secretària: D.^a MARIA BARCELÓ; Conservador: D. JOSEP C. TOUS; Bibliotecari: D. JOSEP AMENGUAL; Tresorer: D. JOAN POU MUNTANER; Director de Publicacions: D. GUILLEM ROSSELLÓ; Vocals: D. MANUEL OLIVER, D. ANDREU MUNTANER, D. JOAN MAS, D.^a CAMILA BLANES, D.^a CARMÉ ALOMAR, D. FREDERIC SOBERATS, D. ANDREU RAMIS i D.^a MERCÉ GAMBÚS.

SOCIETAT ARQUEOLÒGICA LULLIANA

Local Social: Monti-Sion, 9 07001 - PALMA DE MALLORCA

Depòsit Legal: P. M. 738 - 1960

Imprès a les Illes Balears per Gràfiques Miramar, S. A. - Palma

Aquest Bolletí ha estat editat per la Societat Arqueològica Lulliana, gràcies a les subvencions de la Conselleria d'Educació i Cultura i de la Caixa d'Estalvis de les Balears, SA NOSTRA.



"SA NOSTRA"
CAIXA DE BALEARS